



Кабельные наконечники и соединители



Германия
130 лет традициям качества

Verbindungen mit **SYSTEM**
The **Power** of Partnership

Klauke®
A Textron Company

Добро пожаловать в **KLAUKE!**



Клауке успешно сотрудничает со своими партнерами на протяжении более 120 лет. Наш девиз "Сила Партнерства" – не просто слова, так как он оставляет в каждом уверенность в новаторстве и компетентности сегодня и в будущем.

Помимо большого числа передовых новых продуктов, этот каталог включает улучшения и дополнения, которые в основном были предложены Вами, нашими партнерами.

Мы смотрим в будущее с уверенностью и надеждой на успешное сотрудничество.

Искренне Ваш,
Gustav Klauke GmbH

Центральный офис в Рэмшайде

► Gustav Klauke GmbH

Auf dem Knapp 46
42855 Remscheid
Telephone: +49 (0)2191 / 907 - 0
Hotline Sales Germany: +49 (0)2191 / 907 - 107
Fax Domestic Sales: +49 (0)2191 / 907 - 201
Fax International Sales: +49 (0)2191 / 907 - 205
info@klauke.textron.com
www.klauke.com

Klauke ASC®
Authorised Service Center

Phone-Germany: 0800-4685528
Phone-International: ++49 +2191-907-242
Fax: ++49 +2191-907-243
service@klauke.textron.com

ЗАО «ЮНИТ МАРК ПРО», 142131, МО, Подольский р-н
Рязановский с/о, фабрика им. 1-го Мая
8(495)748-0907, доб.415 srv-ump@umpgroup.ru

Офисы продаж

GREENLEE TEXTRON INC.

4455 Boing Drive
Rockford, IL 61109-298 8
USA
Тел.: +1 815 / 397 - 7070
Факс: +1 815 / 397 - 9247
www.greenlee.textron.com

KLAUKE FRANCE S.A.R.L.

16, Rue Saint-Louis,
Z.I. ACTISUD
F-57150 Creutzwald
France
Тел.: +33 (0)387 / 29 84 70
Факс: +33 (0)387 / 29 84 79
goordel@klauke.textron.com

KLAUKE HANDELSGES.M.B.H.

Ared-Str. 7 TOP 3
2544 Leobersdorf
Österreich
Тел.: +43 (0)2256 / 629 25
Факс: +43 (0)2256 /
629 25 - 30
atoffice@klauke.textron.com

ООО КЛАУКЕ РУС

Российская Федерация
125009, Москва,
Тверская 16, строение 1,
7-й этаж, офис 901Б
Тел.: +7 495 / 935 89 71
Факс: +7 495 / 935 89 62
slekomtseva@klauke.textron.com

Klauke UK Ltd.

UK / IRELAND
Hillside Road East, Bungay, Suffolk
NR35 1JX
Тел.: +44 (0)1986 / 89 15 19
Факс: +44 (0)1986 /
89 61 32
uksales@klauke.textron.com

TEMPO EUROPE LTD.

Brecon House, William Brown Close
Llantarnam Park, Cwmbran NP44 3AB
Wales
Тел.: +44 (0)1633 / 62 77 33
Факс: +44 (0)1633 / 62 77 32
info@tempo.textron.com

TEXTRON CHINA INC.

GREENLEE / KLAUKE OFFICE
Floor 6th Lippo Plaza, No. 222 Huai Hai
M. Rd 200021 Shanghai,
P.R. of China
Тел.: +86 21 / 53 96 65 55
Факс: +86 21 / 53 96 69 13
jsking@greenlee.textron.com

GREENLEE / KLAUKE OFFICE SOUTH

EAST ASIA
50 Loyang Way
Singapore 508743
Тел.: +65 / 98 19 22 97
Факс: +65 / 67 48 16 51
cwee@greenlee.textron.com

GREENLEE / KLAUKE OFFICE

AUSTRALIA / NEW ZEALAND
25 Webb Ellis Court,
Pelican Waters, Queensland 4551
Australia
Тел.: +61 7 / 54 39 73 77
Факс: +61 7 / 54 39 75 77
nellement@greenlee.textron.com

GREENLEE / KLAUKE OFFICE

LATIN AMERICA
1846 nw 82 Ave
Miami, Florida 33126
USA
Тел.: +1 305 / 406 1315
Факс: +1 305 / 406 1715
rvazquez@greenlee.textron.com

TEXTRON INDIA PVT. LTD.

GREENLEE / KLAUKE OFFICE
Global Village,
Behind R V College of
Engineering,
RVCE Post, Mylasandra,
Bangalore – 560 059
India
Mob: +91-99 0232 2466
Факс: +91-80-6712 9250
bpaul01@textron.com

Klauke®

Национальное достоинство подчеркивает глобальные стратегии



Klauke, изначально являвшийся производителем клещей с 1879 года, пришел на рынок лидером по обжимным соединителям, инструменту для опрессовки и резки. Сегодня продукция Klauke включает в себя передовые достижения, качество и безопасность.

С 1996 года Klauke вошла наравне с Greenlee в концерн Textron. Greenlee, основанная в 1862 году братьями Greenlee, стала мировым лидером на рынке инструментов для пробивки отверстий, оборудования для установочных работ, измерительного оборудования.

Одна компания превосходно дополняет другую на мировом рынке и объединяет стратегию дистрибуции внутри Textron, промышленной компании с лидирующими позициями в авиации, автомобилестроении, промышленности и финансах.

GREENLEE



TEXTRON

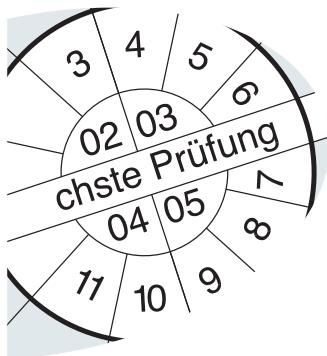

Качество – Новации – Компетентность

Все наши продукты соответствуют самым высоким требованиям по качеству и представляют последние новации. Мы сертифицированы по стандарту ISO 9001.

Во многих странах наши партнеры имеют Авторизованный Сервисный Центр Klauke, гарантирующий, что наши инструменты будут обслуживаться и ремонтироваться согласно установленным процедурам, которые являются гарантией качества.

Мы предлагаем:

- ▶ Полный сервис по обслуживанию и ремонту всего спектра инструментов Klauke.
- ▶ Ежегодный обслуживающий сервис по фиксированным ценам, включая предоставление тестирующих сертификатов.
- ▶ Послегарантийное обслуживание.
- ▶ "Горячая линия" обслуживания в случае, если Вам нужна срочная и компетентная помощь Вашему инструменту.

Современный компьютерный дизайн и возможности производства обеспечивают большой потенциал для развития и дизайнерского исполнения. Постоянный процесс совершенствования инструментов гарантирует высокое качество инструментов, удобство и безопасность при работе.

В нашем производстве используется самое современное оборудование. Оно позволяет соответствовать высоким уровням точности и эффективности и поддерживать строгие стандарты качества.

Мы также предлагаем специальные решения по дизайну, соответствующие индивидуальным требованиям заказчика для наконечников и инструментов.



Пример для демонстрации системной концентрации инструментов Klauke

ОГЛАВЛЕНИЕ

Стр.

**Медные трубчатые наконечники и соединители
облегченные Стандарт Клауке 1.01-1.28**

**Медные трубчатые наконечники и соединители
Стандарт DIN 2.01-2.14**

**Алюминиевые трубчатые наконечники и соединители
Стандарт DIN 3.01-3.16**

**Медные наконечники и соединители из листовой меди
Стандарт DIN. Медные гильзы со срывными болтами. 4.01-4.20**

Втулочные наконечники без изоляции 5.01-5.06

Изолированные втулочные наконечники 6.01-6.08

**Кольцевые, вилочные и другие наконечники
с изоляцией и без нее. 7.01-7.15**

Выбор инструмента 8.01-8.26

Verbindungen mit **SYSTEM**
The **Power** of Partnership



▶ **Группа 1**

Стр.

Трубчатые кабельные наконечники Cu	1.03 – 1.06
Трубчатые угловые кабельные наконечники Cu	1.07 – 1.10
Соединители Cu	1.11 – 1.13
Трубчатые кабельные наконечники Cu для сплошных проводников	1.14
Изолированные трубчатые кабельные наконечники и соединители Cu	1.15 – 1.16
Трубки для компактных проводников Cu	1.17 – 1.18
Трубчатые кабельные наконечники для многопроволочных проводников Cu	1.19 – 1.20
Трубчатые угловые кабельные наконечники для многопроволочных проводников Cu	1.21
Гильзы для многопроволочных проводников Cu	1.22
Стальные трубчатые кабельные наконечники и соединители	1.23 – 1.24
Никелевые трубчатые кабельные наконечники и соединители	1.25 – 1.26
Трубчатые кабельные наконечники Cu для подключения коммутационной аппаратуры	1.27
Трубчатые кабельные наконечники и соединители Cu международных стандартов и изготовленные из специальных материалов	1.28

**ТРУБЧАТЫЕ КАБЕЛЬНЫЕ
НАКОНЕЧНИКИ CU**

Кольцевой тип, с контрольным отверстием
Материал: электротехническая медь
Поверхность: луженая

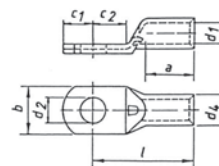

1



Сечение мм ²	Отвер- стие ∅	Артикул	Параметры, мм								Инстру- менты	Δ Δ 100 шт. ~ кг	Шт. 
			d ₁	a	b	d ₂	d ₄	c ₁	c ₂	l			
0.75	M 3	91 R/3	1.3	6	6	3.2	2.8	3.25	4	12	Стр. 8.03	0.060	100
	M 4	91 R/4			6.5	4.3		4	5	13		0.060	100
	M 5	91 R/5			7.5	5.3		4.75	5.5	14		0.060	100
1.5	M 3	92 R/3	1.8	6	6.5	3.2	3.3	3.25	4	12		0.080	100
	M 4	92 R/4			6.5	4.3		4	5	13		0.080	100
	M 5	92 R/5			7.5	5.3		4.75	5.5	14		0.080	100
	M 6	92 R/6			9	6.5		6.5	6.5	16		0.090	100
2.5	M 3	93 R/3	2.3	6	7.5	3.2	4.2	3.25	4	12		0.120	100
	M 4	93 R/4			7.5	4.3		4	5	13		0.120	100
	M 5	93 R/5			8.5	5.3		4.75	5.5	14		0.130	100
	M 6	93 R/6			9.5	6.5		6.5	6.5	16		0.150	100
	M 8	93 R/8			13	8.5		7.75	9.5	20		0.180	100
4	M 4	94 R/4	3	8	8.5	4.3	5	4.75	5.5	17		0.210	100
	M 5	94 R/5			9	5.3		4.75	6	17		0.213	100
	M 6	94 R/6			10	6.5		6.5	6.5	19		0.220	100
	M 8	94 R/8			13	8.5		8.5	9.5	22		0.280	100
6	M 4	95 R/4	4	9	9.5	4.3	6	5	5.5	18		0.290	100
	M 5	95 R/5			9.5	5.3		6	6	19		0.300	100
	M 6	95 R/6			10	6.5		7	6.5	19		0.300	100
	M 8	95 R/8			14	8.5		8.5	9.5	22		0.320	100

**ТРУБЧАТЫЕ КАБЕЛЬНЫЕ
НАКОНЕЧНИКИ CU**

Вилочный тип, с контрольным отверстием
Материал: электротехническая медь
Поверхность: луженая

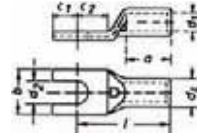

Сечение мм ²	Отвер- стие ∅	Артикул	Параметры, мм									Инстру- менты	Δ Δ 100 шт. ~ кг	 шт.
			d ₁	a	b	d ₂	d ₄	c ₁	c ₂	l				
0.75	M 3	91 C/3	1.3	6	6	3.2	2.8	3.25	4	12	Стр. 8.03	0.060 0.050 0.060	100 100 100	
	M 4	91 C/4			6.5	4.3		4	5	13				
	M 5	91 C/5			7.5	5.3		4.75	5.5	14				
1.5	M 3	92 C/3	1.8	6	6.5	3.2	3.3	3.25	4	12		0.070 0.070 0.070 0.080	100 100 100 100	
	M 4	92 C/4			6.5	4.3		4	5	13				
	M 5	92 C/5			7.5	5.3		4.75	5.5	14				
	M 6	92 C/6			9	6.5		6.5	6.5	16				
2.5	M 3	93 C/3	2.3	6	7.5	3.2	4.2	3.25	4	12		0.120 0.110 0.120 0.100	100 100 100 100	
	M 4	93 C/4			7.5	4.3		4	5	13				
	M 5	93 C/5			8.5	5.3		4.75	5.5	14				
	M 6	93 C/6			9.5	6.5		6.5	6.5	16				
4	M 4	94 C/4	3	8	8.5	4.3	5	4.75	5.5	17		0.190 0.190 0.210 0.240	100 100 100 100	
	M 5	94 C/5			9	5.3		4.75	6	17				
	M 6	94 C/6			10	6.5		6.5	6.5	19				
	M 8	94 C/8			13	8.5		8.5	9.5	22				
6	M 4	95 C/4	4	9	9.5	4.3	6	5	5.5	18		0.270 0.320 0.270 0.310	100 100 100 100	
	M 5	95 C/5			9.5	5.3		6	6	19				
	M 6	95 C/6			10	6.5		7	6.5	19				
	M 8	95 C/8			14	8.5		8.5	9	22				
10	M 5	96 C/5	4.5	10	12	5.5	7	6.5	7.5	22		0.450 0.410 0.520	100 100 100	
	M 6	96 C/6			12	6.5		6.5	7.5	22				
	M 8	96 C/8			15	8.5		10	10	25				
16	M 5	97 C/5	5.5	13	12	5.5	8.5	5.5	6.5	26		0.810 0.810 0.900	100 100 100	
	M 6	97 C/6			12	6.5		6.25	7.5	27				
	M 8	97 C/8			15	8.5		8.5	9.5	29				



**ТРУБЧАТЫЕ КАБЕЛЬНЫЕ
НАКОНЕЧНИКИ CU**

Стандартный тип
Материал: электротехническая медь
Поверхность: луженая
С или без контрольного отверстия

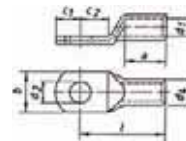

1





Сечение мм²	Отвер- стие ∅	Артикул*	Параметры, мм									Инстру- менты	Δ Δ 100 шт. ~ кг	ШТ. шт.
			d1	a	b	d2	d4	c1	c2	l				
6	M 5	1 R/5	3.5	9	10	5.5	6.5	6.5	7.5	21	Стр. 8.03	0.500	100	
	M 6	1 R/6			12	6.5		6.5	7.5	21		0.470	100	
	M 8	1 R/8			15	8.5		10	10	23		0.540	100	
	M 10	1 R/10			17	10.5		12	12	25		0.590	100	
	M 12	1 R/12			19	13		13	13	28		0.630	100	
10	M 5	2 R/5	4.5	10	12	5.5	7	6.5	7.5	22		0.500	100	
	M 6	2 R/6			12	6.5		6.5	7.5	22		0.490	100	
	M 8	2 R/8			15	8.5		10	10	25		0.580	100	
	M 10	2 R/10			17	10.5		12	12	27		0.620	100	
	M 12	2 R/12			19	13		13	13	29		0.640	100	
16	M 5	3 R/5	5.5	13	12	5.5	8.5	5.5	6.5	26		0.840	100	
	M 6	3 R/6			12	6.5		6.25	7.5	27		0.860	100	
	M 8	3 R/8			15	8.5		8.5	9.5	29		0.930	100	
	M 10	3 R/10			17	10.5		10.5	11.5	31		0.990	100	
	M 12	3 R/12			19	13		12	13	33		1.020	100	
25	M 5	4 R/5	7	15	14	5.5	10	7.5	7.5	30		1.220	25	
	M 6	4 R/6			14	6.5		7.5	7.5	30		1.200	100	
	M 8	4 R/8			16	8.5		10	10	32		1.310	100	
	M 10	4 R/10			18	10.5		12	12	34		1.570	100	
	M 12	4 R/12			19	13		13	13	35		1.390	25	
	M 14	4 R/14			21	15		14.5	14.5	38		1.490	25	
35	M 6	5 R/6	8.5	17	17	6.5	12	7.5	7.5	32		1.850	100	
	M 8	5 R/8			17	8.5		10	10	34		2.000	100	
	M 10	5 R/10			19	10.5		12	12	37		2.130	100	
	M 12	5 R/12			21	13		13	13	38		2.120	100	
	M 14	5 R/14			21	15		14.5	14.5	40		2.180	25	
	M 16	5 R/16			26	17		16	16	42		2.240	25	
50	M 6	6 R/6	10	19	20	6.5	14	10	10	37		3.000	25	
	M 8	6 R/8			20	8.5		10	10	37		2.930	50	
	M 10	6 R/10			20	10.5		12	12	39		3.080	50	
	M 12	6 R/12			23	13		13	13	43		3.230	50	
	M 14	6 R/14			23	15		14.5	14.5	45		3.320	25	
	M 16	6 R/16			28	17		16	16	46		3.380	25	
	M 20	6 R/20			30	21		19	19	48		3.460	25	

* Для заказа версии с контрольным отверстием к артикулу добавить "ms"

**ТРУБЧАТЫЕ КАБЕЛЬНЫЕ
НАКОНЕЧНИКИ CU**

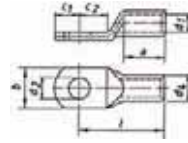
Стандартный тип
Материал: электротехническая медь
Поверхность: луженая
С или без контрольного отверстия



Сечение мм²	Отвер- стие ∅	Артикул*	Параметры, мм									Инстру- менты	δ Δ 100 шт. ~ кг	 шт.
			d1	a	b	d2	d4	c1	c2	l				
70	M 6	7 R/6	12	21	23	6.5	16.5	10	10	43	Стр. 8.03	4.490	25	
	M 8	7 R/8			23	8.5	10	10	43	4.380		50		
	M 10	7 R/10			23	10.5	12	12	44	4.540		50		
	M 12	7 R/12			23	13	13	13	46	4.630		50		
	M 14	7 R/14			23	15	14.5	14.5	48	4.760		25		
	M 16	7 R/16			28	17	16	16	50	4.240		25		
	M 20	7 R/20			30	21	19	19	53	5.090		25		
95	M 8	8 R/8	13.5	25	26	8.5	18	12	12	48		5.440	25	
	M 10	8 R/10			26	10.5	12	12	48	5.400		50		
	M 12	8 R/12			26	13	13	13	49	5.560		50		
	M 14	8 R/14			26	15	14.5	14.5	51	5.620		25		
	M 16	8 R/16			28	17	16	16	54	5.820		50		
	M 20	8 R/20			36	21	22	22	60	6.710		25		
	120	M 8			9 R/8	15	26	28	8.5	19.5		14	14	51
M 10		9 R/10	28	10.5	14			14	51	6.570	50			
M 12		9 R/12	28	13	14			14	51	6.380	50			
M 14		9 R/14	28	15	15			15	52	6.450	25			
M 16		9 R/16	30	17	16			16	54	6.510	50			
M 20		9 R/20	36	21	22			22	63	7.740	25			
150		M 8	10 R/8	16.5	30			31	8.5	21	14	14	56	
	M 10	10 R/10	31			10.5	14	14	56	7.620	10			
	M 12	10 R/12	31			13	15	15	57	7.730	25			
	M 14	10 R/14	31			15	15	15	57	7.640	10			
	M 16	10 R/16	31			17	16	16	58	7.530	10			
	M 20	10 R/20	36			21	22	22	66	8.800	10			
	185	M 10	11 R/10			19	30	35	10.5	24	18	18	65	
M 12		11 R/12	35	13	18			18	65	11.820	10			
M 14		11 R/14	35	15	18			18	65	11.390	10			
M 16		11 R/16	35	17	18			18	65	11.240	25			
M 20		11 R/20	39	21	22			22	69	12.000	10			
240		M 10	12 R/10	21	35			39	10.5	26	21.5	19	72	
	M 12	12 R/12	39			13	21.5	19	72	14.550	10			
	M 14	12 R/14	39			15	21.5	19	72	14.240	10			
	M 16	12 R/16	39			17	21.5	19	72	14.090	25			
	M 20	12 R/20	39			21	21.5	19	72	13.600	10			
	300	M 12	13 R/12			23.5	44	43	13	29.5	24	24	87	
M 14		13 R/14	43	15	24			24	87	23.140	5			
M 16		13 R/16	43	17	24			24	87	22.740	5			
M 20		13 R/20	43	21	24			24	87	22.190	5			
400		M 12	14 R/12	27	44			49	13	34	24	24	90	
	M 14	14 R/14	49			15	24	24	90	32.240	5			
	M 16	14 R/16	49			17	24	24	90	31.980	5			
	M 20	14 R/20	49			21	24	24	90	31.410	5			



* Для заказа версии с контрольным отверстием к артикулу добавить "ms"

ТРУБЧАТЫЕ УГЛОВЫЕ КАБЕЛЬНЫЕ НАКОНЕЧНИКИ CU

Стандартный тип, угол 90°
Материал: электротехническая медь
Поверхность: луженая

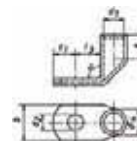

Сечение мм ²	Отвер- стие ∅	Артикул	Параметры, мм							Инстру- менты	Δ Δ 100 шт. ~ кг	 шт.
			d ₁	a	b	d ₂	d ₄	c ₁	l ₃			
6	M 5	41 R/5	3.5	9	10	5.5	6.5	7.5	9	Стр. 8.03	0.590	50
	M 6	41 R/6			12	6.5		7.5	10		0.580	50
	M 8	41 R/8			14	8.5		10	13		0.610	50
	M 10	41 R/10			17	10.5		12	15		0.650	50
	M 12	41 R/12			19	13		13	17		0.620	50
10	M 5	42 R/5	4.5	10	12	5.5	7	6.5	10		0.570	50
	M 6	42 R/6			12	6.5		6.5	10		0.570	50
	M 8	42 R/8			15	8.5		10	13		0.630	50
	M 10	42 R/10			17	10.5		12	15		0.660	50
	M 12	42 R/12			19	13		13	18		0.810	50
16	M 5	43 R/5	5.5	13	12	5.5	8.5	7.5	10		1.010	50
	M 6	43 R/6			12	6.5		7.5	11		1.010	50
	M 8	43 R/8			15	8.5		10	13		1.080	50
	M 10	43 R/10			17	10.5		12	15		1.090	50
	M 12	43 R/12			19	13		13	18		1.150	50
25	M 5	44 R/5	7	15	14	5.5	10	7.5	11		1.400	25
	M 6	44 R/6			14	6.5		7.5	11		1.320	25
	M 8	44 R/8			16	8.5		10	13		1.440	25
	M 10	44 R/10			18	10.5		12	15		1.490	25
	M 12	44 R/12			19	13		13	18		1.440	25
	M 14	44 R/14			21	15		14.5	20		1.550	25
35	M 6	45 R/6	8.5	17	17	6.5	12	7.5	11		2.050	25
	M 8	45 R/8			17	8.5		10	13		2.200	25
	M 10	45 R/10			19	10.5		12	15		2.280	25
	M 12	45 R/12			21	13		13	18		2.380	25
	M 14	45 R/14			21	15		14.5	20		2.410	25
	M 16	45 R/16			26	17		16	22		2.400	25
50	M 6	46 R/6	10	19	20	6.5	14	10	13		3.340	25
	M 8	46 R/8			20	8.5		10	13		3.280	25
	M 10	46 R/10			20	10.5		12	16		3.470	25
	M 12	46 R/12			23	13		13	18		3.420	25
	M 14	46 R/14			23	15		14.5	20		3.550	25
	M 16	46 R/16			28	17		16	22		3.580	25
	M 20	46 R/20			30	21		19	24		3.150	25
70	M 6	47 R/6	12	21	23	6.5	16.5	10	13		4.900	25
	M 8	47 R/8			23	8.5		10	14		4.800	25
	M 10	47 R/10			23	10.5		12	16		4.880	25
	M 12	47 R/12			23	13		13	18		4.990	25
	M 14	47 R/14			23	15		14.5	20		5.380	25
	M 16	47 R/16			28	17		16	22		5.350	25
	M 20	47 R/20			30	21		19	24		5.300	25

ТРУБЧАТЫЕ УГЛОВЫЕ КАБЕЛЬНЫЕ НАКОНЕЧНИКИ CU

Стандартный тип, угол 90°
Материал: электротехническая медь
Поверхность: луженая

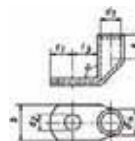

Сечение мм²	Отвер- стие ∅	Артикул	Параметры, мм							Инстру- менты	Δ Δ 100 шт. ~ кг	шт.
			d ₁	a	b	d ₂	d ₄	c ₁	l ₃			
95	M 8	48 R/8	13.5	25	26	8.5	18	12	14	Стр. 8.03	5.890	25
	M 10	48 R/10			26	10.5		12	17		5.880	25
	M 12	48 R/12			26	13		13	18		5.930	25
	M 14	48 R/14			26	15		14.5	20		6.030	25
	M 16	48 R/16			28	17		16	22		6.170	25
	M 20	48 R/20			36	21		22	24		6.420	25
120	M 8	49 R/8	15	26	28	8.5	19.5	14	16		7.260	10
	M 10	49 R/10			28	10.5		14	17		7.300	10
	M 12	49 R/12			28	13		14	18		7.190	10
	M 14	49 R/14			28	15		15	20		7.300	10
	M 16	49 R/16			30	17		16	22		7.350	10
	M 20	49 R/20			36	21		22	24		7.600	10
150	M 8	50 R/8	16.5	30	31	8.5	21	14	16		8.410	10
	M 10	50 R/10			31	10.5		14	17		8.270	10
	M 12	50 R/12			31	13		15	18		8.340	10
	M 14	50 R/14			31	15		15	20		8.520	10
	M 16	50 R/16			31	17		16	22		8.620	10
	M 20	50 R/20			36	21		22	24		9.100	10
185	M 10	51 R/10	19	30	35	10.5	24	18	22		12.170	10
	M 12	51 R/12			35	13		18	22		11.970	10
	M 14	51 R/14			35	15		18	22		11.770	10
	M 16	51 R/16			35	17		18	22		11.530	10
	M 20	51 R/20			39	21		22	24		12.000	10
240	M 10	52 R/10	21	35	39	10.5	26	21.5	22		15.600	10
	M 12	52 R/12			39	13		21.5	22		15.600	10
	M 14	52 R/14			39	15		21.5	22		15.410	10
	M 16	52 R/16			39	17		21.5	22		15.180	10
	M 20	52 R/20			39	21		21.5	24		14.800	10
300	M 12	53 R/12	23.5	44	43	13	29.5	24	24		23.600	5
	M 14	53 R/14			43	15		24	24		23.400	5
	M 16	53 R/16			43	17		24	24		20.990	5
	M 20	53 R/20			43	21		24	24		22.700	5
400	M 12	54 R/12	27	44	49	13	34	24	24		32.530	5
	M 14	54 R/14			49	15		24	24		33.400	5
	M 16	54 R/16			49	17		24	24		32.600	5
	M 20	54 R/20			49	21		24	24		31.800	5



**ТРУБЧАТЫЕ УГЛОВЫЕ КАБЕЛЬНЫЕ
НАКОНЕЧНИКИ CU**

Стандартный тип, угол 45°
Материал: электротехническая медь
Поверхность: луженая

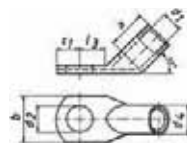

1



Сечение мм ²	Отвер- стие ∅	Артикул	Параметры, мм							Инстру- менты	Δ Δ 100 шт. ~ кг	Шт.
			d ₁	a	b	d ₂	d ₄	c ₁	l ₃			
6	M 5	41 R/5-45	3.5	9	10	5.5	6.5	7.5	9	Стр. 8.03	0.600	50
	M 6	41 R/6-45			12	6.5		7.5	10		0.580	
	M 8	41 R/8-45			14	8.5		10	13		0.680	
	M 10	41 R/10-45			17	10.5		12	15		0.700	
	M 12	41 R/12-45			19	13		13	17		0.700	
10	M 5	42 R/5-45	4.5	10	12	5.5	7	6.5	10		0.570	50
	M 6	42 R/6-45			12	6.5		6.5	10		0.570	
	M 8	42 R/8-45			15	8.5		10	13		0.630	
	M 10	42 R/10-45			17	10.5		12	15		0.680	
	M 12	42 R/12-45			19	13		13	18		0.680	
16	M 5	43 R/5-45	5.5	13	12	5.5	8.5	7.5	10		1.010	50
	M 6	43 R/6-45			12	6.5		7.5	11		1.060	
	M 8	43 R/8-45			15	8.5		10	13		1.150	
	M 10	43 R/10-45			17	10.5		12	15		1.090	
	M 12	43 R/12-45			19	13		13	18		1.150	
25	M 5	44 R/5-45	7	15	14	5.5	10	7.5	11		1.400	25
	M 6	44 R/6-45			14	6.5		7.5	11		1.320	
	M 8	44 R/8-45			16	8.5		10	13		1.440	
	M 10	44 R/10-45			18	10.5		12	15		1.490	
	M 12	44 R/12-45			19	13		13	18		1.440	
	M 14	44 R/14-45			21	15		14.5	20		1.550	
35	M 6	45 R/6-45	8.5	17	17	6.5	12	7.5	11		2.050	25
	M 8	45 R/8-45			17	8.5		10	13		2.200	
	M 10	45 R/10-45			19	10.5		12	15		2.280	
	M 12	45 R/12-45			21	13		13	18		2.380	
	M 14	45 R/14-45			21	15		14.5	20		2.410	
	M 16	45 R/16-45			26	17		16	22		2.400	
50	M 6	46 R/6-45	10	19	20	6.5	14	10	13		3.430	25
	M 8	46 R/8-45			20	8.5		10	13		3.280	
	M 10	46 R/10-45			20	10.5		12	16		3.470	
	M 12	46 R/12-45			23	13		13	18		3.420	
	M 14	46 R/14-45			23	15		14.5	20		3.650	
	M 16	46 R/16-45			28	17		16	22		3.760	
	M 20	46 R/20-45			30	21		19	24		3.300	
70	M 6	47 R/6-45	12	21	23	6.5	16.5	10	13		5.060	25
	M 8	47 R/8-45			23	8.5		10	14		5.060	
	M 10	47 R/10-45			23	10.5		12	16		5.250	
	M 12	47 R/12-45			23	13		13	18		5.300	
	M 14	47 R/14-45			23	15		14.5	20		5.600	
	M 16	47 R/16-45			28	17		16	22		5.610	
	M 20	47 R/20-45			30	21		19	24		5.600	

**ТРУБЧАТЫЕ УГЛОВЫЕ КАБЕЛЬНЫЕ
НАКОНЕЧНИКИ CU**

Стандартный тип, угол 45°
Материал: электротехническая медь
Поверхность: луженая

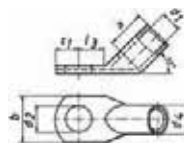

Сечение мм²	Отвер- стие ∅	Артикул	Параметры, мм							Инстру- менты	Δ Δ 100 шт. ~ кг	шт.
			d ₁	a	b	d ₂	d ₄	c ₁	l ₃			
95	M 8	48 R/8-45	13.5	25	26	8.5	18	12	14	Стр. 8.03	6.190	25
	M 10	48 R/10-45			26	10.5		12	17		5.700	25
	M 12	48 R/12-45			26	13		13	18		6.670	25
	M 14	48 R/14-45			26	15		14.5	20		6.600	25
	M 16	48 R/16-45			28	17		16	22		6.780	25
	M 20	48 R/20-45			36	21		22	24		6.800	25
120	M 8	49 R/8-45	15	26	28	8.5	19.5	14	16		7.920	10
	M 10	49 R/10-45			28	10.5		14	17		7.990	10
	M 12	49 R/12-45			28	13		14	18		7.960	10
	M 14	49 R/14-45			28	15		15	20		7.940	10
	M 16	49 R/16-45			30	17		16	22		8.260	10
	M 20	49 R/20-45			36	21		22	24		8.200	10
150	M 8	50 R/8-45	16.5	30	31	8.5	21	14	16		9.000	10
	M 10	50 R/10-45			31	10.5		14	17		9.150	10
	M 12	50 R/12-45			31	13		15	18		8.750	10
	M 14	50 R/14-45			31	15		15	20		9.200	10
	M 16	50 R/16-45			31	17		16	22		9.220	10
	M 20	50 R/20-45			36	21		22	24		9.260	10
185	M 10	51 R/10-45	19	30	35	10.5	24	18	22		13.300	10
	M 12	51 R/12-45			35	13		18	22		13.320	10
	M 14	51 R/14-45			35	15		18	22		13.400	10
	M 16	51 R/16-45			35	17		18	22		12.800	10
	M 20	51 R/20-45			39	21		22	24		13.100	10
240	M 10	52 R/10-45	21	35	39	10.5	26	21.5	22		16.280	10
	M 12	52 R/12-45			39	13		21.5	22		16.800	10
	M 14	52 R/14-45			39	15		21.5	22		16.400	10
	M 16	52 R/16-45			39	17		21.5	22		16.100	10
	M 20	52 R/20-45			39	21		21.5	24		16.100	10
300	M 12	53 R/12-45	23.5	44	43	13	29.5	24	24		24.080	5
	M 14	53 R/14-45			43	15		24	24		24.200	5
	M 16	53 R/16-45			43	17		24	24		23.230	5
	M 20	53 R/20-45			43	21		24	24		23.500	5
400	M 12	54 R/12-45	27	44	49	13	34	24	24		34.000	5
	M 14	54 R/14-45			49	15		24	24		33.400	5
	M 16	54 R/16-45			49	17		24	24		34.280	5
	M 20	54 R/20-45			49	21		24	24		31.800	5



СТЫКОВЫЕ СОЕДИНИТЕЛИ

(ГИЛЬЗЫ)

Стандартный тип
Материал: электротехническая медь
Поверхность: луженая
Возможно без ограничителя

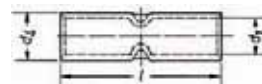

1



Сечение мм ²	Артикул*	Параметры, мм			Инструменты	А А 100 шт. ~ кг	шт.
		d ₁	d ₄	l			
0.75	17 R	1.3	2.8	20	Стр. 8.03	0.090	100
1.5	18 R	1.8	3.3	25		0.120	100
2.5	19 R	2.3	4.2	25		0.200	100
4	20 R	3	5	25		0.260	100
6	21 R	3.5	6.5	25		0.500	100
10	22 R	4.5	7	30		0.720	100
16	23 R	5.5	8.5	35		1.000	100
25	24 R	7	10	40		1.410	50
35	25 R	8.5	12	45		2.240	50
50	26 R	10	14	50		3.360	50
70	27 R	12	16.5	55		4.870	50
95	28 R	13.5	18	60		5.910	25
120	29 R	15	19.5	65		7.000	25
150	30 R	16.5	21	70		8.120	10
185	31 R	19	24	75		10.060	10
240	32 R	21	26	85		13.820	10
300	33 R	23.5	29.5	100	21.940	5	
400	34 R	27	34	100	29.650	5	

* Для заказа версии без ограничителя к артикулу добавить "om"

СТЫКОВЫЕ СОЕДИНИТЕЛИ

(ГИЛЬЗЫ)

Специальный тип, для сплошных проводников
Материал: электротехническая медь
Поверхность: луженая, без ограничителя





Сечение мм ²	Артикул	Провод ∅	Параметры, мм			Инструменты	А А 100 шт. ~ кг	шт.
			d ₁	d ₄	l			
1.5 – 2.5	SV 1.5/2.5	1.38/1.78	1.9	3.9	25	К 02 стр. 8.07	0.210	100
4	SV 4	2.25	2.4	4.4	25		0.240	100
6	SV 6	2.75	3	5	25		0.275	100
10	SV 10	3.55	4	6	25		0.350	100
16	SV 16	4.50	5	8	35		0.960	100
25	SV 25	5.65	6.2	10	40	К 05* стр. 8.07	1.700	50
35	SV 35	6.70	7	10	40		1.420	50
50	SV 50	8.00	8.5	12	70		3.550	50

* Для сечений 25 + 35 мм² используйте матрицу 25 мм².
Для сечений 50 мм² используйте матрицу 35 мм².
Мы рекомендуем 2 обжатия с каждой стороны.

ПАРАЛЛЕЛЬНЫЕ СОЕДИНИТЕЛИ

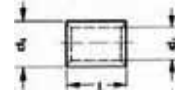
Стандартный тип
 Материал: электротехническая медь
 Поверхность: луженая





Сечение мм ²	Артикул	Параметры, мм			Инструменты	Δ Δ 100 шт. ~ кг	 шт.
		d ₁	d ₄	l			
1.5	148 R	1.8	3.3	5	Стр. 8.03	0.030	100
2.5	149 R	2.3	4.2	5		0.040	100
4	150 R	3	5	7		0.080	100
6	151 R	4	6	7		0.090	100
10	152 R	4.5	7	9		0.170	100
16	153 R	5.5	8.5	10		0.280	100
25	154 R	7	10	13		0.440	100
35	155 R	8.5	12	16		0.780	100
50	156 R	10	14	19		1.220	100
70	157 R	12	16.5	19		1.620	50
95	158 R	13.5	18	20		1.900	50
120	159 R	15	19.5	22		2.280	50
150	160 R	16.5	21	26		3.000	50
185	161 R	19	24	30		4.370	50
240	162 R	21	26	32		5.300	25
300	163 R	23.5	29.5	36		8.050	25

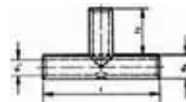

T-ОБРАЗНЫЕ СОЕДИНИТЕЛИ

Стандартный тип
 Материал: электротехническая медь
 Поверхность: луженая



Сечение мм ²	Артикул	Параметры, мм				Инструменты	Δ Δ 100 шт. ~ кг	 шт.
		d ₁	d ₄	l	l ₁			
1.5	TV 1.5	1.8	3.3	30	12	Стр. 8.03	0.230	50
2.5	TV 2.5	2.3	4.2	30	12		0.370	50
4	TV 4	3	5	30	12		0.450	50
6	TV 6	4	6	35	14		0.730	50
10	TV 10	4.5	7	35	14		1.050	50
16	TV 16	5.5	8.5	50	21		2.200	50
25	TV 25	7	10	55	23		2.900	25
35	TV 35	8.5	12	70	30		5.200	25
50	TV 50	10	14	80	34		7.900	25
70	TV 70	12	16.5	85	35		11.200	10
95	TV 95	13.5	18	90	36		13.000	10
120	TV 120	15	19.5	95	38		14.700	10
150	TV 150	16.5	21	110	44		18.900	10
185	TV 185	19	24	115	45		25.000	5
240	TV 240	21	26	130	52		31.100	5



ТРОЙНЫЕ СОЕДИНИТЕЛИ

Специальный тип, для сплошных проводников
 Материал: электротехническая медь
 Поверхность: луженая, без ограничителя

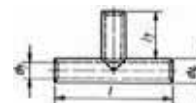

Сечение мм ²	Артикул	Провод ∅	Параметры, мм				Инстру- менты	Δ Δ 100 шт. ~ кг	шт.
			d ₁	d ₄	l	l ₁			
1.5 – 2.5	STV 1.5/2.5	1.38/1.78	1.9	3.9	30	12	К 02 стр. 8.07	0.340	50
4	STV 4	2.25	2.4	4.4	30	12		0.400	50
6	STV 6	2.75	3	5	30	12		0.480	50
10	STV 10	3.55	4	6	35	14	К 05* стр. 8.07	0.720	50
16	STV 16	4.50	5	8	35	14		1.400	50
25	STV 25	5.65	6.2	10	50	21		3.200	25
35	STV 35	6.70	7	10	55	23		2.950	25
50	STV 50	8.00	8.5	12	76	32		5.600	25

КРЕСТОБРАЗНЫЕ СОЕДИНИТЕЛИ

Стандартный тип
 Материал: электротехническая медь
 Поверхность: луженая

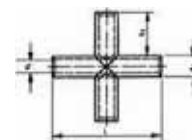

Сечение мм ²	Артикул	Провод ∅	Параметры, мм				Инстру- менты	Δ Δ 100 шт. ~ кг	шт.
			d ₁	d ₄	l	l ₁			
1.5	KV 1.5		1.8	3.3	30	12	Стр. 8.03	0.320	25
2.5	KV 2.5		2.3	4.2	30	12		0.490	25
4	KV		4	3	5	30		0.650	25
6	KV 6		4	6	35	14		0.950	25
10	KV 10		4.5	7	35	14		1.350	25
16	KV 16		5.5	8.5	50	21		2.950	25
25	KV 25		7	10	55	23		4.000	15
35	KV 35		8.5	12	70	30		6.900	15
50	KV 50		10	14	80	34		10.400	15
70	KV 70		12	16.5	85	35		14.600	15
95	KV 95		13.5	18	90	36		17.100	15
120	KV 120		15	19.5	95	38		19.400	5
150	KV 150		16.5	21	110	44		24.100	5
185	KV 185		19	24	115	45		32.100	5
240	KV 240		21	26	130	52		41.100	5

Специальный тип, для сплошных проводников



1.5 – 2.5	SKV 1.5/2.5	1.38/1.78	1.9	3.9	30	12	К 02 стр. 8.07	0.470	25
4	SKV 4	2.25	2.4	4.4	30	12		0.560	25
6	SKV 6	2.75	3	5	30	12		0.670	25
10	SKV 10	3.55	4	6	35	14	К 05* стр. 8.07	0.920	25
16	SKV 16	4.50	5	8	35	14		1.860	25
25	SKV 25	5.65	6.2	10	50	21		4.200	15
35	SKV 35	6.70	7	10	55	23		3.800	15
50	SKV 50	8.00	8.5	12	76	32		7.350	15

* Для сечений 25 + 35 мм² используйте матрицу 25 мм².
 Для сечений 50 мм² используйте матрицу 35 мм².
 Мы рекомендуем 2 обжатия с каждой стороны.

**ТРУБЧАТЫЕ КАБЕЛЬНЫЕ
НАКОНЕЧНИКИ CU**

Специальный тип, для сплошных проводников
Материал: электротехническая медь
Поверхность: луженая

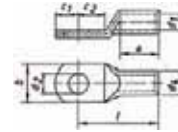

Сечение мм ²	Отвер- стие Ø	Артикул	Параметры, мм									Инстру- менты	шт.	
			d ₁	a	b	d ₂	d ₄	c ₁	c ₂	l	100 шт. ~ кг		шт.	
6	M 5	SR 6/5	3	8	9	5.3	5	4.75	6	17	К 02 стр. 8.07	0.213	25	
	M 6	SR 6/6			10	6.5		6.5	6.5	19		0.222	25	
10	M 6	SR 10/6	4	9	10	6.5	6	7	6.5	19		0.300	25	
	M 8	SR 10/8			14	8.5		8.5	9.5	22		0.320	25	
16	M 6	SR 16/6	5	12	12.5	6.5	8	6.5	7	23.5		0.800	25	
	M 8	SR 16/8			15	8.5		9	9	26		0.900	25	
25	M 6	SR 25/6	6.2	15	14	6.5	10	7.5	7.5	30	К 05* стр. 8.07	1.560	25	
	M 8	SR 25/8			16	8.5		10	10	32		1.700	25	
35	M 6	SR 35/6	7	15	14	6.5	10	7.5	7.5	30		1.200	25	
	M 8	SR 35/8			16	8.5		10	10	32		1.310	25	
	M 10	SR 35/10			18	10.5		12	12	34		1.570	25	
50	M 6	SR 50/6	8.5	17	17	6.5	12	7.5	7.5	32		1.850	25	
	M 8	SR 50/8			17	8.5		10	10	34		2.000	25	
	M 10	SR 50/10			19	10.5		12	12	37		2.130	25	

* Для сечений 25 + 35 мм² используйте матрицу 25 мм².
Для сечений 50 мм² используйте матрицу 35 мм².
Рекомендуется 2 обжатия с каждой стороны.

ИЗОЛИРОВАННЫЕ ТРУБЧАТЫЕ КАБЕЛЬНЫЕ НАКОНЕЧНИКИ CU





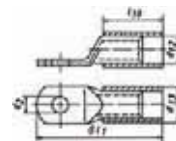

Стандартный тип

Материал: электротехническая медь, изолирующая трубка ПА,
без галогенов

Поверхность: луженая; с или без контрольного отверстия



1

Сечение мм ²	Отвер- стие Ø	Артикул *	Параметры, мм**					Цвет	Инстру- менты	Δ Δ		шт.	
			d ₂	d ₁₂	d ₁₃	Gl ₁	l ₁₀			100 шт. Cu	~ кг всего		
	10	M 5	602 R/5	5.5	7	9	35.5	17	красн.	Стр. 8.04	0.500	0.548	25
		M 6	602 R/6	6.5			35.5				0.490	0.538	25
		M 8	602 R/8	8.5			42				0.580	0.628	25
		M 10	602 R/10	10.5			46				0.620	0.668	25
		M 12	602 R/12	13			49				0.640	0.688	25
	16	M 5	603 R/5	5.5	8.5	10.5	39.5	21	голуб.		0.840	0.907	25
		M 6	603 R/6	6.5			41.3				0.860	0.927	25
		M 8	603 R/8	8.5			45.5				0.930	0.997	25
		M 10	603 R/10	10.5			49.5				0.990	1.057	25
		M 12	603 R/12	13			54				1.020	1.087	25
	25	M 5	604 R/5	5.5	10	12	45	24	желт.		1.220	1.312	25
		M 6	604 R/6	6.5			46.5				1.200	1.292	25
		M 8	604 R/8	8.5			51				1.310	1.402	25
		M 10	604 R/10	10.5			55				1.570	1.662	25
		M 12	604 R/12	13			57				1.390	1.482	25
		M 14	604 R/14	15			61.5				1.490	1.582	25
	35	M 6	605 R/6	6.5	12	14.5	49.5	27	красн.		1.850	2.010	25
		M 8	605 R/8	8.5			54				2.000	2.160	25
		M 10	605 R/10	10.5			59				2.130	2.290	25
		M 12	605 R/12	13			61				2.120	2.280	25
		M 14	605 R/14	15			64.5				2.180	2.340	25
		M 16	605 R/16	17			68				2.240	2.400	25
	50	M 6	606 R/6	6.5	14	16.5	59	32	голуб.		3.000	3.220	25
		M 8	606 R/8	8.5			59				2.930	3.150	25
		M 10	606 R/10	10.5			63				3.080	3.300	25
		M 12	606 R/12	13			68				3.230	3.450	25
		M 14	606 R/14	15			71.5				3.320	3.540	25
		M 16	606 R/16	17			77				3.380	3.600	25
		M 20	606 R/20	21			83.5				3.460	3.680	25
	70	M 6	607 R/6	6.5	16.4	18.9	65.5	33.5	желт.		4.490	4.760	25
		M 8	607 R/8	8.5			65.5				4.380	4.650	25
		M 10	607 R/10	10.5			66.5				4.540	4.810	25
		M 12	607 R/12	13			70.5				4.630	4.900	25
		M 14	607 R/14	15			73.5				4.760	5.030	25
		M 16	607 R/16	17			78.5				4.240	4.510	25
		M 20	607 R/20	21			84.5				5.090	5.360	25

* Для заказа версии с контрольным отверстием к артикулу добавить "ms"

** Размеры наконечников смотрите на стр. 1.05 и 1.06

ИЗОЛИРОВАННЫЕ ТРУБЧАТЫЕ КАБЕЛЬНЫЕ НАКОНЕЧНИКИ CU

Стандартный тип
Материал: электротехническая медь, изолирующая трубка ПА,
без галогенов
Поверхность: луженая; с или без контрольного отверстия

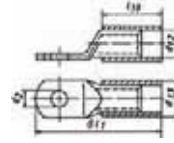

Сечение мм²	Отвер- стие ∅	Артикул *	Параметры, мм**					Цвет	Инстру- менты	Δ Δ		шт.
			d ₂	d ₁₂	d ₁₃	G ₁	l ₁₀			100 шт. ~ кг Cu	всего	
95	M 8	608 R/8	8.5	17.8	20.8	74	40	красн.	Стр. 8.04	5.440	5.850	25
	M 10	608 R/10	10.5			74				5.400	5.810	25
	M 12	608 R/12	13			76				5.560	5.970	25
	M 14	608 R/14	15			79.5				5.620	6.030	25
	M 16	608 R/16	17			84				5.820	6.230	25
	M 20	608 R/20	21			96				6.710	7.120	25
120	M 8	609 R/8	8.5	19.3	22.3	80.5	41.5	голуб.		6.720	7.180	10
	M 10	609 R/10	10.5			80.5				6.570	7.030	10
	M 12	609 R/12	13			80.5				6.380	6.840	10
	M 14	609 R/14	15			82.5				6.450	6.910	10
	M 16	609 R/16	17			85.5				6.510	6.970	10
	M 20	609 R/20	21			100.5				7.740	8.200	10
150	M 8	610 R/8	8.5	20.8	23.8	88	48	желт.		7.780	8.360	10
	M 10	610 R/10	10.5			88				7.620	8.200	10
	M 12	610 R/12	13			89				7.730	8.310	10
	M 14	610 R/14	15			90				7.640	8.220	10
	M 16	610 R/16	17			92				7.530	8.110	10
	M 20	610 R/20	21			106				8.800	9.380	10



* Для заказа версии с контрольным отверстием к артикулу добавить "ms"
** Размеры наконечников смотрите на стр. 1.06

ИЗОЛИРОВАННЫЕ СТЫКОВЫЕ СОЕДИНИТЕЛИ

Стандартный тип
Материал: электротехническая медь
Поверхность: луженая
Изолирующая трубка ПА, без галогенов

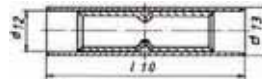

Сечение мм²	Артикул	Параметры, мм*			Цвет	Инстру- менты	Δ Δ		шт.
		d ₁₃	d ₁₂	l ₁₀			100 шт. ~ кг Cu	всего	
10	622 R	9	7	42	красн.	Стр. 8.04	0.720	0.840	25
16	623 R	10.5	8.5	50	голуб.		1.000	1.160	25
25	624 R	12	10	57	желт.		1.410	1.630	25
35	625 R	14.4	12	65	красн.		2.240	2.600	25
50	626 R	16.4	14	72	голуб.		3.360	3.810	25
70	627 R	19	16.4	80	желт.		4.870	5.460	25
95	628 R	20.8	17.8	87	красн.		5.910	6.740	25
120	629 R	22.3	19.3	94	голуб.		7.000	7.960	10
150	630 R	23.8	20.8	103	желт.		8.120	9.320	10



* Размеры стыковых соединителей смотрите на стр. 1.11.

ТРУБКИ ДЛЯ КОМПАКТНЫХ ПРОВОДНИКОВ

Для трубчатых кабельных наконечников и соединителей “стандартного типа”
 Материал: электротехническая медь
 Поверхность: луженая



Для круглых проводников

1



Сечение мм ²	Артикул	Параметры, мм			100 шт. ~ кг	шт.
		d ₁	d ₄	l		
16	VHR 16	5	5.3	11	0.024	100
25	VHR 25	6.4	6.7	14	0.038	100
35	VHR 35	7.7	8.2	15	0.083	100
50	VHR 50	9	9.5	18	0.118	50
70	VHR 70	10.6	11.2	19	0.173	50
95	VHR 95	12.4	13	21	0.223	50
120	VHR 120	13.9	14.5	22	0.261	50
150	VHR 150	15.4	16	26	0.342	25
185	VHR 185	17.6	18.2	26	0.396	25
240	VHR 240	19.9	20.5	30	0.508	25
300	VHR 300	22.4	23	38	0.723	10
400	VHR 400	25.4	26.2	38	1.108	10



Для 3-жильных проводников (угол 120°)



Сечение мм ²	Артикул	мм l	Скругляющие матрицы	100 шт. ~ кг	шт.
50	VHR 50/3	17	0.170	50	
70	VHR 70/3	18	0.290	50	
95	VHR 95/3	22	0.450	50	

ТРУБКИ ДЛЯ КОМПАКТНЫХ ПРОВОДНИКОВ

Для трубчатых кабельных наконечников и соединителей “стандартного типа”
 Материал: электротехническая медь
 Поверхность: луженая



Для 3-жильных проводников (угол 120°)

Сечение мм²	Артикул	мм l	Скругляющие матрицы	Δ Δ 100 шт. ~ кг	 шт.
120	VHR 120/3	23	Применяются	0.490	50
150	VHR 150/3	25		0.580	25
185	VHR 185/3	25		0.800	25
240	VHR 240/3	30		1.040	25



Для 4-жильных проводников (угол 90°)

Сечение мм²	Артикул	мм l	Скругляющие матрицы	Δ Δ 100 шт. ~ кг	 шт.
35	VHR 35/4	14	Применяются	0.130	100
50	VHR 50/4	17		0.170	50
70	VHR 70/4	18		0.280	50
95	VHR 95/4	22		0.400	50
120	VHR 120/4	23		0.510	50
150	VHR 150/4	25		0.570	25
185	VHR 185/4	25		0.780	25
240	VHR 240/4	30		0.850	25



ТРУБЧАТЫЕ КАБЕЛЬНЫЕ НАКОНЕЧНИКИ CU

Для многопроволочных проводников, DIN VDE 57295
 Расширенное основание для облегчения установки проводника
 Материал: электротехническая медь
 Поверхность: луженая
 С или без контрольного отверстия

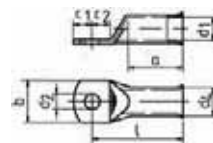

Сечение мм²	Отвер- стие ∅	Артикул *	Параметры, мм									Инстру- менты	Δ Δ 100 шт. ~ кг	Шт.
			d ₁	a	b	d ₂	d ₄	c ₁	c ₂	l				
10	M 5	702 F/5	5.5	14	12	5.3	8	6.25	7.5	27	Стр. 8.05- 8.06	0.720	100	
	M 6	702 F/6			12	6.5		6.25	7.5	27		0.710	100	
	M 8	702 F/8			16	8.5		8.5	9.5	29		0.770	100	
	M 10	702 F/10			16	10.5		10.5	11.5	31		0.820	100	
	M 12	702 F/12			19	13		12	13	32		0.820	100	
16	M 5	703 F/5	6.6	15	13	5.3	9.5	6.25	7.5	30		1.100	100	
	M 6	703 F/6			13	6.5		6.25	7.5	30		1.070	100	
	M 8	703 F/8			16	8.5		10	10	32		1.210	100	
	M 10	703 F/10			17	10.5		12	12	34		1.280	100	
	M 12	703 F/12			19	13		13	13	35		1.280	100	
25	M 5	704 F/5	7.9	17	15	5.3	11	7.5	7.5	32		1.520	25	
	M 6	704 F/6			15	6.5		7.5	7.5	32		1.500	100	
	M 8	704 F/8			17	8.5		10	10	34		1.610	100	
	M 10	704 F/10			17	10.5		12	12	37		1.710	100	
	M 12	704 F/12			19	13		13	13	38		1.740	25	
35	M 6	705 F/6	9.2	19	17	6.5	12.5	7.5	7.5	35		1.910	100	
	M 8	705 F/8			18	8.5		10	10	37		2.080	100	
	M 10	705 F/10			18	10.5		12	12	40		2.240	100	
	M 12	705 F/12			19	13		13	13	41		2.220	25	
	M 14	705 F/14			21	15		14.5	14.5	43		2.410	25	
50	M 6	706 F/6	11	21	21	6.5	15	10	10	41		3.540	25	
	M 8	706 F/8			21	8.5		10	10	41		3.440	50	
	M 10	706 F/10			21	10.5		12	12	43		3.640	50	
	M 12	706 F/12			21	13		13	13	46		3.730	50	
	M 14	706 F/14			23	15		14.5	14.5	48		3.890	25	
	M 16	706 F/16			28	17		16	16	50		4.020	25	
70	M 8	707 F/8	13	25	25	8.5	17	10	10	46		4.460	50	
	M 10	707 F/10			25	10.5		12	12	48		4.620	50	
	M 12	707 F/12			25	13		13	13	50		4.710	50	
	M 14	707 F/14			25	15		14.5	14.5	52		4.870	25	
	M 16	707 F/16			25	17		16	16	54		5.850	25	

* Для заказа версии с контрольным отверстием к артикулу добавить "ms"

ТРУБЧАТЫЕ КАБЕЛЬНЫЕ НАКОНЕЧНИКИ CU

Для многопроволочных проводников, DIN VDE 57295
 Расширенное основание для облегчения установки проводника
 Материал: электротехническая медь
 Поверхность: луженая
 С или без контрольного отверстия

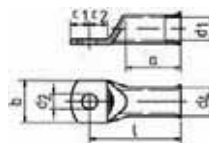

Сечение мм²	Отвер- стие ∅	Артикул *	Параметры, мм								Инстру- менты	Δ Δ 100 шт. ~ кг	шт.
			d ₁	a	b	d ₂	d ₄	c ₁	c ₂	l			
95	M 8	708 F/8	14.5	26	28	8.5	19	12	12	52	Стр. 8.05- 8.06	6.350	25
	M 10	708 F/10			28	10.5	12	12	52	6.230		50	
	M 12	708 F/12			28	13	13	13	53	6.310		50	
	M 14	708 F/14			28	15	14.5	14.5	55	6.460		25	
	M 16	708 F/16			28	17	16	16	56	6.560		50	
120	M 10	709 F/10	16.2	30	30	10.5	21	14	14	57		8.310	50
	M 12	709 F/12			30	13	15	15	58	8.390		50	
	M 14	709 F/14			30	15	15	15	58	8.060		25	
	M 16	709 F/16			30	17	16	16	59	8.170		50	
	M 20	709 F/20			36	21	22	22	66	9.560		25	
150	M 10	710 F/10	18	32	34	10.5	23	15	16	64		10.910	10
	M 12	710 F/12			34	13	16	17	65	10.890		25	
	M 14	710 F/14			34	15	18	19	67	11.420		10	
	M 16	710 F/16			34	17	19	20	68	11.300		10	
	M 20	710 F/20			40	21	21	22	70	11.360		10	
185	M 12	711 F/12	20.6	35	39	13	26	21.5	19	72		15.400	10
	M 14	711 F/14			39	15	21.5	19	72	15.200		10	
	M 16	711 F/16			39	17	21.5	19	72	15.000		25	
	M 20	711 F/20			39	21	21.5	19	72	14.200		10	
240	M 12	712 F/12	23.1	44	41	13	28	16	17	80		16.300	10
	M 14	712 F/14			41	15	19	20	83	16.800		10	
	M 16	712 F/16			41	17	19	20	83	16.710		25	
	M 20	712 F/20			41	21	21	22	85	17.120		10	
300	M 12	713 F/12	26.1	44	47	13	32	19	22	96		25.600	5
	M 14	713 F/14			47	15	19	22	96	26.560		5	
	M 16	713 F/16			47	17	19	22	96	25.600		5	
	M 20	713 F/20			47	21	22	22	96	26.240		5	



* Для заказа версии с контрольным отверстием к артикулу добавить "ms"

ТРУБЧАТЫЕ УГЛОВЫЕ КАБЕЛЬНЫЕ НАКОНЕЧНИКИ

Для многопроволочных проводников, DIN VDE 57295
 Расширенное основание для облегчения установки проводника
 Угол 90°, также возможно исполнение с углом 45°
 Материал: электротехническая медь
 Поверхность: луженая

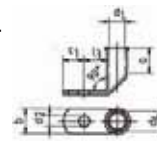



Сечение мм ²	Отвер- стие ∅	Артикул *	Параметры, мм							Инстру- менты	Δ Δ 100 шт. ~ кг	шт.
			d ₁	a	b	d ₂	d ₄	c ₁	l _{3 min.}			
10	M 5	742 F/5	5.5	14	12	5.3	8	6.25	7.5	Стр. 8.05- 8.06	0.800	50
	M 6	742 F/6			12	6.5	6.25	7.5	0.780		50	
	M 8	742 F/8			16	8.5	9	9.5	0.840		50	
	M 10	742 F/10			16	10.5	10.5	12	0.880		50	
	M 12	742 F/12			19	13	12	13	0.900		50	
16	M 5	743 F/5	6.6	15	13	5.3	9.5	6.25	7.5		1.120	50
	M 6	743 F/6			13	6.5	6.25	7.5	1.120		50	
	M 8	743 F/8			16	8.5	10	10	1.300		50	
	M 10	743 F/10			17	10.5	12	12	1.380		50	
	M 12	743 F/12			19	13	13	13	1.340		50	
25	M 5	744 F/5	7.9	17	15	5.3	11	7.5	7.5		1.520	25
	M 6	744 F/6			15	6.5	7.5	7.5	1.540		25	
	M 8	744 F/8			17	8.5	10	10	1.800		25	
	M 10	744 F/10			17	10.5	12	12	1.790		25	
	M 12	744 F/12			19	13	13	13	1.760		25	
35	M 6	745 F/6	9.2	19	17	6.5	12.5	7.5	7.5		2.020	25
	M 8	745 F/8			18	8.5	10	10	2.180		25	
	M 10	745 F/10			18	10.5	12	12	2.300		25	
	M 12	745 F/12			19	13	13	13	2.260		25	
	M 14	745 F/14			21	15	14.5	14.5	2.650		25	
50	M 6	746 F/6	11	21	21	6.5	15	10	10		3.750	25
	M 8	746 F/8			21	8.5	10	10	3.570		25	
	M 10	746 F/10			21	10.5	12	12	3.830		25	
	M 12	746 F/12			21	13	13	13	3.740		25	
	M 14	746 F/14			23	15	14.5	14.5	4.200		25	
	M 16	746 F/16			28	17	16	16	4.350		25	
70	M 8	747 F/8	13	25	25	8.5	17	10	10		4.830	25
	M 10	747 F/10			25	11	12	12	5.180		25	
	M 12	747 F/12			25	13	13	13	5.160		25	
	M 14	747 F/14			25	15	14.5	14.5	5.380		25	
	M 16	747 F/16			25	17	16	16	6.500		25	
95	M 8	748 F/8	14.5	26	28	8.5	19	12	12		6.660	25
	M 10	748 F/10			28	11	12	12	6.040		25	
	M 12	748 F/12			28	13	13	13	6.580		25	
	M 14	748 F/14			28	15	14.5	14.5	7.240		25	
	M 16	748 F/16			28	17	16	16	7.340		25	
120	M 10	749 F/10	16.2	30	30	11	21	14	14		8.760	10
	M 12	749 F/12			30	13	15	15	8.760		10	
	M 14	749 F/14			30	15	15	15	9.150		10	
	M 16	749 F/16			30	17	16	16	8.540		10	
	M 20	749 F/20			36	21	22	22	9.600		10	
150	M 10	750 F/10	18	32	34	11	23	15	16		11.540	10
	M 12	750 F/12			34	13	16	18	11.580		10	
	M 14	750 F/14			34	15	18	19	11.900		10	
	M 16	750 F/16			34	17	19	20	11.800		10	
	M 20	750 F/20			40	21	21	22	12.000		10	
185	M 12	751 F/12	20.6	35	39	13	26	21.5	19		16.360	10
	M 14	751 F/14			39	15	21.5	19	16.200		10	
	M 16	751 F/16			39	17	21.5	19	15.360		10	
	M 20	751 F/20			39	21	21.5	19	15.800		10	

* Для заказа версии с углом 45° к артикулу добавить "45"

СТЫКОВЫЕ СОЕДИНИТЕЛИ

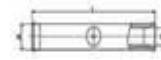
Для многопроволочных проводников, DIN VDE 57295
 Расширенное основание для облегчения установки проводника
 Материал: электротехническая медь
 Поверхность: луженая



Сечение мм ²	Артикул	Параметры, мм			Инструменты	Δ 100 шт. ~ кг	 шт.
		d ₁	d ₄	l			
10	722 F	5.5	8	38	Стр. 8.05-8.06	0.900	100
16	723 F	6.6	9.5	38		1.250	100
25	724 F	7.9	11	38		1.560	50
35	725 F	9.2	12.5	45		2.430	50
50	726 F	11	15	45		3.370	50
70	727 F	13	17	54		4.650	50
95	728 F	14.5	19	56		6.050	25
120	729 F	16.2	21	60		7.580	25
150	730 F	18	23	68		9.830	10



**СТАЛЬНЫЕ ТРУБЧАТЫЕ КАБЕЛЬНЫЕ
НАКОНЕЧНИКИ**

Материал: нержавеющая сталь V2A,
устойчив к воздействию до 400° С
Для агрессивных окружающих сред
Кольцевой тип

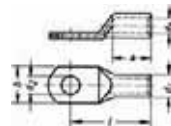

1



Сечение мм²	Отвер- стие ∅	Артикул	Параметры, мм						Инстру- менты	Δ Δ 100 шт. ~ кг	 шт.
			d ₁	a	b	d ₂	d ₄	l			
0.5 – 1	M 4	79 V/4	1.6	6	6.5	4.3	3.2	13	Стр. 8.08	0.080	100
	M 5	79 V/5			7.5	5.3		14		0.080	100
1.5 – 2.5	M 4	80 V/4	3	8	9	4.3	5	17		0.260	100
	M 5	80 V/5			9	5.5		17		0.190	100
	M 6	80 V/6			9.5	6.5		19		0.215	100
4 – 6	M 4	81 V/4	4	9	9	4.3	6	18		0.260	100
	M 5	81 V/5			9.5	5.5		19		0.280	100
	M 6	81 V/6			10	6.5		19		0.280	100
10	M 5	82 V/5	5	10	12.5	5.5	8	22		0.710	100
	M 6	82 V/6			12.5	6.5		22		0.780	100
	M 8	82 V/8			15	8.5		25		0.780	100
16	M 5	83 V/5	6	13	12	5.5	8	28		0.500	100
	M 6	83 V/6			12	6.5		28		0.550	100
	M 8	83 V/8			15	8.5		29		0.600	100
25	M 6	84 V/6	7	15	14	6.5	10	30		1.210	50
	M 8	84 V/8			16	8.5		32		1.850	50
35	M 6	85 V/6	9	17	17	6.5	12	32		1.600	50
	M 8	85 V/8			17	8.5		35		1.850	50
50	M 6	86 V/6	10	19	20	6.5	14	37		2.800	50
	M 8	86 V/8			20	8.5		37		2.600	50
	M 10	86 V/10			20	10.5		39		2.800	50
	M 12	86 V/12			20	13		43		2.960	50
70	M 8	87 V/8	12	21	23	8.5	16	43		3.650	25
	M 10	87 V/10			23	10.5		44		3.930	25
	M 12	87 V/12			23	13		46		3.850	25
	M 16	87 V/16			26	17		46		3.960	25
95	M 8	88 V/8	14	25	26	8.5	18	48		4.650	25
	M 10	88 V/10			26	10.5		48		5.610	25
	M 12	88 V/12			26	13		49		5.540	25

СТАЛЬНЫЕ СТЫКОВЫЕ СОЕДИНИТЕЛИ

Материал: нержавеющая сталь V2A, устойчив к воздействию до 400° С
Для агрессивных окружающих сред

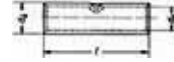

Сечение мм ²	Артикул	Параметры, мм			Инструменты	Δ Δ 100 шт. ~ кг	ШТ.
		d ₁	d ₄	l			
0.5 – 1	79 R	1.6	3.2	25	Стр. 8.08	0.135	50
1.5 – 2.5	80 R	3	5	25		0.250	50
4 – 6	81 R	4	6	25		0.325	50
10	82 R	5	8	25		0.360	50
16	83 R	6	8	30		0.510	50
25	84 R	7	10	35		1.100	25
35	85 R	9	12	40		1.560	25
50	86 R	10	14	45		2.670	25
70	87 R	12	16	50		3.400	25
95	88 R	14	18	55		4.300	25



**НИКЕЛЕВЫЕ ТРУБЧАТЫЕ КАБЕЛЬНЫЕ
НАКОНЕЧНИКИ**

Материал: высококачественный никель,
устойчив к воздействию до 650° С
Кольцевой тип

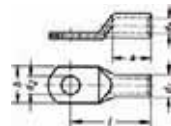

1



Сечение мм²	Отвер- стие	Артикул	Параметры, мм						Инстру- менты	δ δ 100 шт. ~ кг	 шт.
			d ₁	a	b	d ₂	d ₄	l			
0.5 – 1	M 4	56 N/4	1.6	6	6.5	4.3	3.2	13	Стр. 8.08	0.080	100
	M 5	56 N/5			7.5	5.3	14	0.080		100	
1.5 – 2.5	M 4	57 N/4	2.3	6	7	4.3	3.9	13		0.105	100
	M 5	57 N/5			7.5	5.3	14	0.105		100	
	M 6	57 N/6			9.5	6.5	16	0.130		100	
4 – 6	M 4	58 N/4	3.6	9	9.5	4.3	5.6	18		0.275	100
	M 5	58 N/5			9.5	5.3	19	0.275		100	
	M 6	58 N/6			9.5	6.5	19	0.260		100	
10	M 5	59 N/5	4.5	10	12	5.5	6.5	21		0.340	100
	M 6	59 N/6			12	6.5	22	0.360		100	
16	M 5	60 N/5	5.5	13	12	5.5	7.5	26		0.470	100
	M 6	60 N/6			12	6.5	27	0.480		100	
	M 8	60 N/8			13.5	8.5	29	0.560		100	
25	M 6	61 N/6	7	15	14	6.5	10	30		1.200	50
	M 8	61 N/8			16	8.5	32	1.320		50	
35	M 6	62 N/6	8.5	17	17	6.5	12	32		1.850	100
	M 8	62 N/8			17	8.5	34	2.000		50	
50	M 8	63 N/8	10	19	20	8.5	14	37		2.900	100
	M 10	63 N/10			20	10.5	39	3.100		50	
70	M 10	64 N/10	12	21	23	10.5	16.5	44		4.600	25
	M 12	64 N/12			23	13	46	4.660		25	
95	M 10	65 N/10	13.5	25	26	10.5	18	48		5.550	25
	M 12	65 N/12			26	13	49	5.600		25	

НИКЕЛЕВЫЕ ТРУБЧАТЫЕ КАБЕЛЬНЫЕ НАКОНЕЧНИКИ

Материал: высокосортный никель,
устойчив к воздействию до 650° С
Вилочный тип

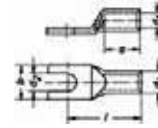

Сечение мм²	Отвер- стие	Артикул	Параметры, мм						Инстру- менты	Δ Δ 100 шт. ~ кг	шт.
			d ₁	a	b	d ₂	d ₄	l			
0.5 – 1	M 4	56 C/4	1.6	6	6.5	4.3	3.2	13	Стр.8.08	0.070	50
	M 5	56 C/5			7.5	5.3				0.075	50
1.5 – 2.5	M 4	57 C/4	2.3	6	7	4.3	3.9	13		0.095	50
	M 5	57 C/5			7.5	5.3				0.095	50
	M 6	57 C/6			9.5	6.5				0.110	50
4 – 6	M 4	58 C/4	3.6	9	9.5	4.3	5.6	18		0.250	50
	M 5	58 C/5			9.5	5.3				0.255	50
	M 6	58 C/6			9.5	6.5				0.235	50
10	M 5	59 C/5	4.5	10	12	5.5	6.5	21		0.320	50
	M 6	59 C/6			12	6.5				0.340	50
16	M 5	60 C/5	5.5	13	12	5.5	7.5	26	0.440	50	
	M 6	60 C/6			12	6.5			0.450	50	
	M 8	60 C/8			13.5	8.5			0.520	50	



НИКЕЛЕВЫЕ СОЕДИНИТЕЛИ

Материал: высокосортный никель,
устойчив к воздействию до 650° С



Сечение мм²	Артикул	Параметры, мм			Инструменты	Δ Δ 100 шт. ~ кг	шт.
		d ₁	d ₄	l			
0.5 – 1	62 R	1.6	3.2	25	Стр. 8.08	0.135	50
1.5 – 2.5	63 R	2.3	3.9	25		0.170	50
4 – 6	64 R	3.6	5.6	25		0.325	50
10	65 R	4.5	6.5	25		0.360	50
16	66 R	5.5	7.5	30		0.510	50



**НАКОНЕЧНИКИ СУ ДЛЯ ПОДКЛЮЧЕНИЯ
КОММУТАЦИОННОЙ АППАРАТУРЫ**

Изготовлены с узкой площадкой
Материал: электротехническая медь. Поверхность: луженая
С или без контрольного отверстия

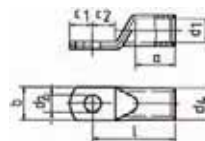

Сечение мм ²	Отвер- стие ∅	Артикул *	Параметры, мм									Инстру- менты	Δ Δ 100 шт. ~ кг	шт
			d ₁	a	b	d ₂	d ₄	c ₁	c ₂	l				
35	M 6	5 SG/6	8.5	17	15	6.5	12	7.5	7.5	32	Стр. 8.03	1.780	25	
50	M 6	6 SG/6	10	19	15	6.5	14	10	10	37		2.950	25	
	M 8	6 SG/8			17	8.5		10	10	37		2.820	25	
	M 10	6 SG/10			19	10.5		11.5	12	39		3.080	25	
70	M 6	7 SG/6	12	21	17	6.5	16.5	10	10	43		4.220	25	
	M 8	7 SG/8			17	8.5		10	10	43		4.100	25	
	M 10	7 SG/10			19	10.5		11.5	12	44		4.450	25	
	M 12	7 SG/12			19	13		13	13	46		4.220	25	
95	M 6	8 SG/6	13.5	25	19	6.5	18	11.5	12	48		5.490	25	
	M 8	8 SG/8			19	8.5		11.5	12	48		5.460	25	
	M 10	8 SG/10			19	10.5		11.5	12	48		5.130	25	
	M 12	8 SG/12			19	13		13	13	49		5.150	25	
120	M 6	9 SG/6	15	26	19	6.5	19.5	11.5	14	51		6.000	10	
	M 8	9 SG/8			19	8.5		11.5	14	51		5.800	10	
	M 10	9 SG/10			19	10.5		11.5	14	51		5.050	10	
	M 12	9 SG/12			19	13		14	14	51		5.920	10	
150	M 6	10 SG/6	16.5	30	19	6.5	21	11.5	14	56		6.700	10	
	M 8	10 SG/8			19	8.5		11.5	14	56		6.600	10	
	M 10	10 SG/10			19	10.5		11.5	14	56		6.500	10	
	M 12	10 SG/12			19	13		15	15	57		7.150	10	
185	M 10	11 SG/10	19	30	24.5	10.5	24	11.5	18	65		10.000	10	
	M 12	11 SG/12			31	13		18	18	65		11.090	10	
	M 16	11 SG/16			31	17		18	18	65		9.760	10	
240	M 10	12 SG/10	21	35	31	10.5	26	11.5	19	72		12.300	5	
	M 12	12 SG/12			31	13		21.5	19	72		13.720	5	
	M 16	12 SG/16			31	17		21.5	19	72		13.280	5	
300	M 10	13 SG/10	23.5	44	31	10.5	30	11.5	24	87		20.000	5	
	M 12	13 SG/12			31	13		24	24	87		22.720	5	
	M 16	13 SG/16			31	17		24	24	87		17.600	5	

* Для заказа версии с контрольным отверстием к артикулу добавить "ms"

**ТРУБЧАТЫЕ КАБЕЛЬНЫЕ НАКОНЕЧНИКИ
И СОЕДИНИТЕЛИ СУ МЕЖДУНАРОДНЫХ СТАНДАРТОВ**

Французский стандарт NFC 20-130
 NF.F.003363
 EDF.HN.68.S.90



Американский стандарт UL №E-111354



1

СПЕЦИАЛЬНЫЕ ТИПЫ НАКОНЕЧНИКОВ

В том числе трубчатые кабельные наконечники специального исполнения с двумя или четырьмя отверстиями под винт, кабельные наконечники, изготовленные из нержавеющей стали.

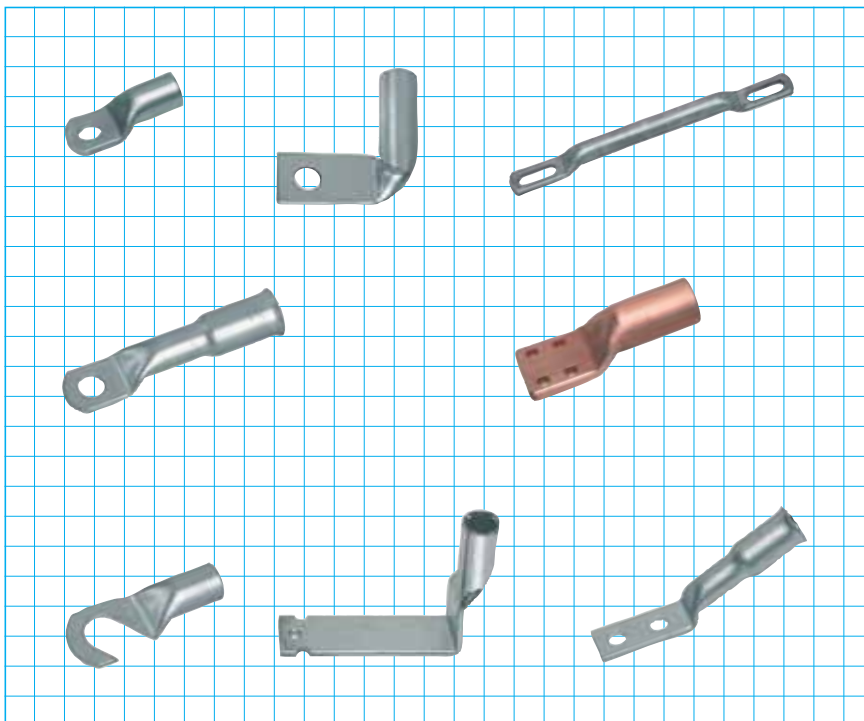

Verbindungen mit **SYSTEM**
The **POWER** of Partnership

2



2.01

▶ **Группа 2**

Стр

Трубчатые кабельные наконечники Cu DIN 46235 2.02 – 2.04

Угловые кабельные наконечники Cu 2.05 – 2.08

Кабельные наконечники Cu с двумя отверстиями под винт 2.09

Двойные кабельные наконечники Cu 2.09

Соединители Cu DIN 46267, часть 1, и подобные типы 2.10 – 2.12

Сжимающие трубки Cu 2.13

Трубки для компактных проводников Cu 2.14

ТРУБЧАТЫЕ КАБЕЛЬНЫЕ НАКОНЕЧНИКИ

DIN 46235

Материал: электротехническая медь

Поверхность: луженая, возможно без лужения

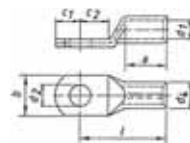

2

Сечение мм ²	Отвер- стие Ø	Артикул *	Код	Параметры, мм								Инстру- менты	Δ Δ 100 шт. ~ кг	Шт. шт.
				d ₁	a	b	d ₂	d ₄	c ₁	c ₂	l			
6	M 5	101 R/5	5	3.8	10	8.5	5.3	5.5	6.5	7.5	24	Стр.8.09	0.240	100
	M 6	101 R/6				8.5	6.4	7.5	8	0.300				
	M 8**	101 R/8				13	8.4	10	10	0.340				
10	M 5	102 R/5	6	4.5	10	9	5.3	6	7	8.5	27		0.370	100
	M 6	102 R/6				9	6.4	7.5	8.5	0.360				
	M 8**	102 R/8				13	8.4	10	10	0.380				
16	M 6	103 R/6	8	5.5	20	13	6.4	8.5	7.5	8	36		1.190	100
	M 8	103 R/8				13	8.4	10	10	1.220				
	M 10	103 R/10				17	10.5	12	12	100				
	M 12**	103 R/12				18	13	13	13	100				
25	M 6	104 R/6	10	7	20	14	6.4	10	7.5	8	38		1.510	50
	M 8	104 R/8				16	8.4	10	10	1.540				
	M 10	104 R/10				17	10.5	12	12	50				
	M 12	104 R/12				19	13	13	13	25				
35	M 6**	105 R/6	12	8.2	20	17	6.4	12.5	7.5	8	42		2.770	50
	M 8	105 R/8				17	8.4	10	10	2.850				
	M 10	105 R/10				19	10.5	12	12	50				
	M 12	105 R/12				21	13	13	13	50				
	M 14**	105 R/14				21	15	14.5	14.5	25				
50	M 8	106 R/8	14	10	28	20	8.4	14.5	10	10	52		4.460	50
	M 10	106 R/10				22	10.5	12	12	50				
	M 12	106 R/12				24	13	13	13	50				
	M 14**	106 R/14				24	15	14.5	14.5	25				
	M 16	106 R/16				28	17	16	16	25				
70	M 8	107 R/8	16	11.5	28	24	8.4	16.5	10	10	55		5.920	50
	M 10	107 R/10				24	10.5	12	12	50				
	M 12	107 R/12				24	13	13	13	50				
	M 14**	107 R/14				24	15	14.5	14.5	25				
	M 16	107 R/16				30	17	16	16	25				

* Для заказа версии без лужения к артикулу добавить "bk"

** Нестандартный размер

ТРУБЧАТЫЕ КАБЕЛЬНЫЕ НАКОНЕЧНИКИ

DIN 46235

Материал: электротехническая медь

Поверхность: луженая, возможно без лужения

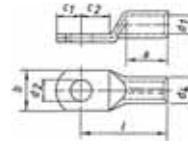

Сечение мм²	Отвер- стие Ø	Артикул * Код	Параметры, мм									Инстру- менты	Δ 100 шт. ~ кг	Шт.
			d ₁	a	b	d ₂	d ₄	c ₁	c ₂	l				
95	M 8**	108 R/8	18	13.5	35	28	8.4	19	12	12	65	Стр.8.09	0.210	25
	M 10	108 R/10				28	10.5		12	12			8.970	50
	M 12	108 R/12				28	13		13	13			8.620	50
	M 14**	108 R/14				28	15		14.5	14.5			8.780	25
	M 16	108 R/16				32	17		16	16			9.000	50
120	M 10	109 R/10	20	15.5	35	32	10.5	21	15	16	70		11.400	50
	M 12	109 R/12				32	13		16	17		11.310	50	
	M 14**	109 R/14				32	15		18	19		11.450	25	
	M 16	109 R/16				32	17		19	20		11.240	50	
	M 20	109 R/20				38	21		21	22		11.030	25	
150	M 10	110 R/10	22	17	35	34	10.5	23.5	15	16	78		16.380	10
	M 12	110 R/12				34	13		16	17		16.290	25	
	M 14**	110 R/14				34	15		19	20		16.380	10	
	M 16	110 R/16				34	17		19	20		16.170	10	
	M 20	110 R/20				40	21		21	22		15.900	10	
185	M 10	111 R/10	25	19	40	37	10.5	25.5	15	16	82		18.960	10
	M 12	111 R/12				37	13		16	17		18.110	10	
	M 14**	111 R/14				37	15		19	20		19.210	10	
	M 16	111 R/16				37	17		19	20		18.740	25	
	M 20	111 R/20				40	21		21	22		18.690	10	
240	M 12	112 R/12	28	21.5	40	42	13	29	16	17	92		27.000	10
	M 14**	112 R/14				42	15		19	20		27.580	10	
	M 16	112 R/16				42	17		19	20		27.370	25	
	M 20	112 R/20				45	21		21	22		26.880	10	
300	M 14**	113 R/14	32	24.5	50	46	15	32	19	22	100		33.290	5
	M 16	113 R/16				46	17		19	22		32.940	5	
	M 20	113 R/20				46	21		22	22		33.240	5	
400	M 14**	114 R/14	38	27.5	70	54	15	38.5	25	25	115		69.380	5
	M 16	114 R/16				54	17		25	25		68.540	5	
	M 20	114 R/20				54	21		25	25		65.400	5	
500	M 16**	115 R/16	42	31	70	60	17	42	25	25	125		83.310	1
	M 20	115 R/20				60	21		25	25		81.580	1	
625	M 16**	116 R/16	44	34.5	80	64	17	44	25	25	135		79.600	1
	M 20	116 R/20				64	21		25	25		79.690	1	
800	M 16**	117 R/16	52	40	100	75	17	52	30	30	165		150.200	1
	M 20	117 R/20				75	21		30	30		148.600	1	
1000	M 16**	118 R/16	58	44	100	83	17	58	30	30	165		199.000	1
	M 20	118 R/20				83	21		30	30		195.200	1	



* Для заказа версии без лужения к артикулу добавить "bk"
 ** Нестандартный размер

УГЛОВЫЕ КАБЕЛЬНЫЕ НАКОНЕЧНИКИ

Угол 90°

Размеры трубы соответствуют стандарту DIN 46235

Материал: электротехническая медь

Поверхность: луженая, возможно без лужения

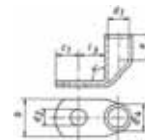

2

Сечение мм ²	Отвер- стие ∅	Артикул *	Код	Параметры, мм								Инстру- менты	Δ Δ 100 шт. ~ кг	шт.
				d ₁	a	b	d ₂	d ₄	c ₁	l ₃	l ₄			
6	M 5	161 R/5	5	3.8	10	8.5	5.3	5.5	6.5	9	Стр.8.09	0.280	50	
	M 6	161 R/6				8.5	6.4		7.5					10
10	M 5	162 R/5	6	4.5	10	9	5.3	6	7	10	Стр.8.09	0.340	50	
	M 6	162 R/6				9			6.4	7.5				10
	M 8	162 R/8				13	10	13	10	13				0.370
16	M 6	163 R/6	8	5.5	20	13	6.4	8.5	7.5	11	Стр.8.09	1.200	50	
	M 8	163 R/8				13			8.4	10				13
	M 10	163 R/10				17	10.5	12	15	1.400				50
	M 12	163 R/12				18	13	13	18	1.330				50
25	M 6	164 R/6	10	7	20	14	6.4	10	7.5	11	Стр.8.09	1.540	25	
	M 8	164 R/8				16			8.4	10				13
	M 10	164 R/10				17	10.5	12	15	1.630				25
	M 12	164 R/12				19	13	13	18	1.700				25
35	M 8	165 R/8	12	8.2	20	17	8.4	12.5	10	13	Стр.8.09	2.720	25	
	M 10	165 R/10				19			10.5	12				15
	M 12	165 R/12				21	13	13	18	2.850				25
	M 14	165 R/14				21	15	14.5	20	2.920				25
50	M 8	166 R/8	14	10	28	20	8.4	14.5	10	16	Стр.8.09	4.390	25	
	M 10	166 R/10				22			10.5	12				16
	M 12	166 R/12				24	13	13	18	4.490				25
	M 14	166 R/14				24	15	14.5	20	4.730				25
	M 16	166 R/16				28	17	16	22	4.660				25

* Для заказа версии без лужения к артикулу добавить "bk"

УГЛОВЫЕ КАБЕЛЬНЫЕ НАКОНЕЧНИКИ

Угол 90°
 Размеры трубы соответствуют стандарту DIN 46235
 Материал: электротехническая медь
 Поверхность: луженая, возможно без лужения

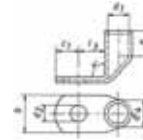

Сечение мм ²	Отвер- стие Ø	Артикул *	Код	Параметры, мм							Инстру- менты	Δ 100 шт. ~ кг	шт.
				d ₁	a	b	d ₂	d ₄	c ₁	l ₃			
70	M 8	167 R/8	16	11.5	28	24	8.4	16.5	10	14	Стр.8.09	5.920	25
	M 10	167 R/10				24	10.5	12	16	6.310		25	
	M 12	167 R/12				24	13	13	18	6.340		25	
	M 14	167 R/14				24	15	14.5	20	6.500		25	
	M 16	167 R/16				30	17	16	22	6.630		25	
95	M 10	168 R/10	18	13.5	35	28	10.5	19	12	17	9.030	25	
	M 12	168 R/12				28	13	13	18	9.270	25		
	M 14	168 R/14				28	15	14.5	20	9.060	25		
	M 16	168 R/16				32	17	16	22	9.180	25		
120	M 10	169 R/10	20	15.5	35	32	10.5	21	15	17	10.410	10	
	M 12	169 R/12				32	13	16	18	10.650	10		
	M 14	169 R/14				32	15	18	20	10.750	10		
	M 16	169 R/16				32	17	19	22	10.720	10		
	M 20	169 R/20				38	21	21	24	11.000	10		
150	M 10	170 R/10	22	17	35	34	10.5	23.5	15	17	14.180	10	
	M 12	170 R/12				34	13	16	18	14.330	10		
	M 14	170 R/14				34	15	19	20	15.600	10		
	M 16	170 R/16				34	17	19	22	15.240	10		
	M 20	170 R/20				40	21	21	24	15.700	10		
185	M 10	171 R/10	25	19	40	37	10.5	25.5	15	22	18.600	10	
	M 12	171 R/12				37	13	16	22	18.690	10		
	M 14	171 R/14				37	15	19	22	19.100	10		
	M 16	171 R/16				37	17	19	22	19.000	10		
	M 20	171 R/20				40	21	21	24	18.720	10		
240	M 12	172 R/12	28	21.5	40	42	13	29	16	22	25.090	10	
	M 14	172 R/14				42	15	19	22	25.700	10		
	M 16	172 R/16				42	17	19	22	24.960	10		
	M 20	172 R/20				45	21	21	24	25.260	10		



* Для заказа версии без лужения к артикулу добавить "bk"

УГЛОВЫЕ КАБЕЛЬНЫЕ НАКОНЕЧНИКИ

Угол 45°

Размеры трубы соответствуют стандарту DIN 46235

Материал: электротехническая медь

Поверхность: луженая, возможно без лужения

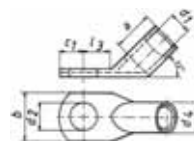

Сечение мм ²	Отвер- стие ∅	Артикул *	Код	Параметры, мм								Инстру- менты	Δ Δ 100 шт. ~ кг	шт.
				d ₁	a	b	d ₂	d ₄	c ₁	l ₃				
6	M 5	161 R/5-45	5	3.8	10	8.5	5.5	5.5	6.5	9	Стр.8.09	0.320	50	
	M 6	161 R/6-45				8.5	6.5	7.5	10	0.340				50
10	M 5	162 R/5-45	6	4.5	10	9	5.5	6	7	10		0.360	50	
	M 6	162 R/6-45				9	6.5	7.5	10	0.350				50
	M 8	162 R/8-45				13	8.5	10	13	0.390				50
16	M 6	163 R/6-45	8	5.5	20	13	6.5	8.5	7.5	11		1.200	50	
	M 8	163 R/8-45				13	8.5	10	13	1.270				50
	M 10	163 R/10-45				17	10.5	12	15	1.340				50
	M 12	163 R/12-45				18	13	13	18	1.350				50
25	M 6	164 R/6-45	10	7	20	14	6.5	10	7.5	11		1.490	25	
	M 8	164 R/8-45				16	8.5	10	13	1.600				25
	M 10	164 R/10-45				17	10.5	12	15	1.640				25
	M 12	164 R/12-45				19	13	13	18	1.730				25
35	M 8	165 R/8-45	12	8.2	20	17	8.5	12.5	10	13		2.720	25	
	M 10	165 R/10-45				19	10.5	12	15	2.920				25
	M 12	165 R/12-45				21	13	13	18	2.980				25
	M 14	165 R/14-45				21	15	14.5	20	3.030				25
50	M 8	166 R/8-45	14	10	28	20	8.5	14.5	10	13		4.630	25	
	M 10	166 R/10-45				22	10.5	12	16	4.840				25
	M 12	166 R/12-45				24	13	13	18	4.940				25
	M 14	166 R/14-45				24	15	14.5	20	4.960				25
	M 16	166 R/16-45				28	17	16	22	4.920				25

УГЛОВЫЕ КАБЕЛЬНЫЕ НАКОНЕЧНИКИ

Угол 45°

Размеры трубы соответствуют стандарту DIN 46235

Материал: электротехническая медь

Поверхность: луженая, возможно без лужения

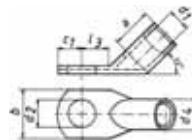

Сечение мм ²	Отвер- стие Ø	Артикул *	Код	Параметры, мм							Инстру- менты	Δ Δ 100 шт. ~ кг	шт.
				d ₁	a	b	d ₂	d ₄	c ₁	l ₃			
70	M 8	167 R/8-45	16	11.5	28	24	8.5	16.5	10	14	Стр.8.09	6.400	25
	M 10	167 R/10-45				24	10.5	12	16	6.760		25	
	M 12	167 R/12-45				24	13	13	18	6.900		25	
	M 14	167 R/14-45				24	15	14.5	20	6.720		25	
	M 16	167 R/16-45				30	17	16	22	6.960		25	
95	M 10	168 R/10-45	18	13.5	35	28	10.5	19	12	17	9.640	25	
	M 12	168 R/12-45				28	13	13	18	9.210	25		
	M 14	168 R/14-45				28	15	14.5	20	9.510	25		
	M 16	168 R/16-45				32	17	16	22	9.400	25		
120	M 10	169 R/10-45	20	15.5	35	32	10.5	21	15	17	11.090	10	
	M 12	169 R/12-45				32	13	16	18	11.450	10		
	M 14	169 R/14-45				32	15	18	20	11.550	10		
	M 16	169 R/16-45				32	17	19	22	11.760	10		
	M 20	169 R/20-45				38	21	21	24	11.550	10		
150	M 10	170 R/10-45	22	17	35	34	10.5	23.5	15	17	15.930	10	
	M 12	170 R/12-45				34	13	16	18	16.080	10		
	M 14	170 R/14-45				34	15	19	20	16.380	10		
	M 16	170 R/16-45				34	17	19	22	16.900	10		
	M 20	170 R/20-45				40	21	21	24	16.490	10		
185	M 10	171 R/10-45	25	19	40	37	10.5	25.5	15	22	20.160	10	
	M 12	171 R/12-45				37	13	16	22	19.600	10		
	M 14	171 R/14-45				37	15	19	22	20.050	10		
	M 16	171 R/16-45				37	17	19	22	19.680	10		
	M 20	171 R/20-45				40	21	21	24	19.950	10		
240	M 12	172 R/12-45	28	21.5	40	42	13	29	16	22	26.460	10	
	M 14	172 R/14-45				42	15	19	22	26.990	10		
	M 16	172 R/16-45				42	17	19	22	26.920	10		
	M 20	172 R/20-45				45	21	21	24	26.880	10		

* Для заказа версии без лужения к артикулу добавить "bk"



ТРУБЧАТЫЕ КАБЕЛЬНЫЕ НАКОНЕЧНИКИ

Для медных проводников, соответствующих стандарту DIN 48201
Размеры трубы: DIN 46235

Материал: электротехническая медь

Поверхность: луженая, возможно без лужения

Тип: с двумя вытянутыми отверстиями под винт

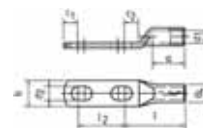

Сечение мм ²	Отверстие ∅	Артикул	Код	Параметры, мм										Инстру- менты	Δ Δ 100 шт. ~ кг	шт.
				d ₁	a	b	d ₂	d ₄	c ₁	c ₂	l	l ₂				
70	2 x M 12	147 D/2 x 12	16	11.5	28	24	13	16.5	13	13	55	50 – 62	Стр.8.09	10.820	5	
95	2 x M 12	148 D/2 x 12	18	13.5	35	28	13	19	13	13	65	50 – 62		15.240	5	
120	2 x M 12	149 D/2 x 12	20	15.5	35	32	13	21	16	17	70	50 – 62		18.620	5	
150	2 x M 12	150 D/2 x 12	22	17	35	34	13	23.5	16	17	78	50 – 62		23.200	5	
185	2 x M 12	151 D/2 x 12	25	19	40	37	13	25.5	16	17	82	50 – 62		30.480	5	
240	2 x M 12	152 D/2 x 12	28	21.5	40	42	13	29	16	17	92	50 – 62		41.520	5	

2

ДВОЙНЫЕ КАБЕЛЬНЫЕ НАКОНЕЧНИКИ

Для медных проводников, соответствующих стандарту DIN 48201

Материал: электротехническая медь

Поверхность: луженая, возможно без лужения

Тип: с одним отверстием под винт

Применение: заземляющие круговые проводники

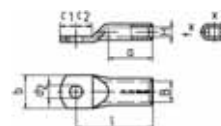

Сечение мм ²	Отверстие ∅	Артикул	Код	Параметры, мм										Инстру- менты	Δ Δ 100 шт. ~ кг	шт.
				H	a	b	d ₂	B	c ₁	c ₂	l					
2 x 50	M 12	136 DP/12	22 DP	10	35	34	13	20	16	17	78	Стр.8.10	16.300	5		
2 x 70	M 12	137 DP/12	24 DP	11.5	40	37	13	23	16	17	82		18.900	5		
2 x 95	M 12	138 DP/12	29 DP	13.5	40	42	13	27	16	17	92		27.120	5		
2 x 120	M 12	139 DP/12	32 DP	15.5	50	48	13	31	19	22	100		33.500	5		

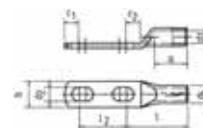

Тип: с двумя вытянутыми отверстиями под винт

Сечение мм ²	Отверстие ∅	Артикул	Код	Параметры, мм										Инстру- менты	Δ Δ 100 шт. ~ кг	шт.
				H	a	b	d ₂	B	c ₁	c ₂	l	l ₂				
2 x 50	2 x M 12	136 DP/2 x 12	22 DP	10	35	34	13	20	16	17	78	50 – 62	Стр.8.10	23.200	5	
2 x 70	2 x M 12	137 DP/2 x 12	24 DP	11.5	40	37	13	23	16	17	82	50 – 62		29.640	5	
2 x 95	2 x M 12	138 DP/2 x 12	29 DP	13.5	40	42	13	27	16	17	92	50 – 62		38.500	5	
2 x 120	2 x M 12	139 DP/2 x 12	32 DP	15.5	50	48	13	31	19	22	100	50 – 62		45.800	5	

СОЕДИНИТЕЛИ

DIN 46267, часть 1, для ненатяжных соединений
 Материал: электротехническая медь
 Поверхность: луженая, возможно без лужения
 Сжимающие трубки применяются для соединения проводников различных сечений - см. стр. 2.13 каталога



Сечение мм ²	Артикул *	Код	Параметры, мм			Инструменты	Δ Δ 100 шт. ~ кг	Шт. шт.
			d ₁	d ₄	l			
6	121 R	5	3.8	5.5	30	Стр. 8.09	0.310	100
10	122 R	6	4.5	6	30		0.340	100
16	123 R	8	5.5	8.5	50		1.450	100
25	124 R	10	7	10	50		1.770	50
35	125 R	12	8.2	12.5	50		2.890	50
50	126 R	14	10	14.5	56		4.260	50
70	127 R	16	11.5	16.5	56		5.410	50
95	128 R	18	13.5	19	70		8.620	25
120	129 R	20	15.5	21	70		9.660	25
150	130 R	22	17	23.5	80		14.500	10
185	131 R	25	19	25.5	85		17.000	10
240	132 R	28	21.5	29	90		23.410	10
300	133 R	32	24.5	32	100		29.230	5
400	134 R	38	27.5	38.5	150		74.320	5
500	135 R	42	31	42	160		89.090	1
625	136 R	44	34.5	44	160		79.100	1
800	137 R	52	40	52	200		151.200	1
1000	138 R	58	44	58	200		198.000	1



* Для заказа версии без лужения к артикулу добавить "bk"

СОЕДИНИТЕЛИ

С барьером, размеры трубы соответствуют стандарту DIN 46267, часть 1, для ненатяжных соединений. Материал: электротехническая медь

Поверхность: луженая, возможно без лужения

Барьер обеспечивает абсолютную герметичность масла

Сжимающие трубки применяются для соединения проводников различных сечений - см. стр. 2.13 каталога



2



Сечение мм ²	Артикул **	Код	Параметры, мм			Инстру- менты	Δ Δ 100 шт. ~ кг	 шт.
			d ₁	d ₄	l			
16	523 R	8	5.5	8.5	50	Стр. 8.09	1.540	25
25	524 R	10	7	10	50		1.840	25
35	525 R	12	8.2	12.5	50		2.990	25
50	526 R	14	10	14.5	56		4.460	25
70	527 R	16	11.5	16.5	56		5.610	25
95	528 R	18	13.5	19	70		8.880	25
120	529 R	20	15.5	21	70		10.060	5
150	530 R	22	17	23.5	80		14.890	5
185	531 R	25	19	25.5	85		17.570	5
240	532 R	28	21.5	29	90		24.230	5
300	533 R	32	24.5	32	100		30.150	5
400	534 R	38	27.5	38.5	150		75.600	5
500	535 R	42	31	42	160		92.000	1
625	536 R	44	34.5	44	160		81.500	1

* Для заказа версии без лужения к артикулу добавить "bk"

СОЕДИНИТЕЛИ

Для ненатяжных соединений высоковольтного кабеля 10-30 кВ

Материал: электротехническая медь

Поверхность: нелуженая

Сжимающие трубки применяются для соединения проводников различных сечений - см. стр. 2.13 каталога

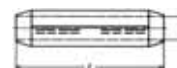

Сечение мм ²	Артикул *	Код	Параметры, мм		Отжиг		Инстру- менты	Δ Δ 100 шт. ~ кг	 шт.
			d ₁	l	мех.	гидр.			
25	504 R	12	7.5	60	2/2	1/1	Стр. 8.09	4.080	10
35	505 R	12	8.2	60	2/2	1/1		3.560	10
50	506 R	14	10	65	3/3	1/1		4.900	10
70	507 R	16	11.5	65	3/3	1/1		6.100	10
95	508 R	18	13.5	90	4/4	2/2		10.980	10
120	509 R	20	15.5	90	4/4	2/2		12.680	5
150	510 R	22	17	105	4/4	2/2		18.090	5
185	511 R	25	19	105	4/4	2/2		20.350	5
240	512 R	28	21.5	125		2/2		31.640	5
300	513 R	32	24.5	125		2/2		35.400	1
400	514 R	38	27.5	160		3/3		75.420	1

* Для заказа версии без лужения к артикулу добавить "v"

СОЕДИНИТЕЛИ

С барьером, для ненатяжных соединений высоковольтного кабеля 10-30 кВ

Материал: электротехническая медь

Поверхность: нелуженая

Барьер обеспечивает абсолютную герметичность масла

Сжимающие трубки применяются для соединения проводников различных сечений - см. стр. 2.13 каталога



Сечение мм ²	Артикул *	Код	Параметры, мм			Обжатие		Инстру- менты	Δ Δ 100 шт. ~ кг	 шт.
			d ₁	d ₄	l	мех.	гидр.			
25	504 RLD	12	7.5		60	2/2	1/1	Стр. 8.09	4.080	25
35	505 RLD	12	8.2		60	2/2	1/1		3.560	10
50	506 RLD	14	10		65	3/3	1/1		4.900	10
70	507 RLD	16	11.5		65	3/3	1/1		6.400	10
95	508 RLD	18	13.5		90	4/4	2/2		10.980	10
120	509 RLD	20	15.5		90	4/4	2/2		12.680	5
150	510 RLD	22	17		105	4/4	2/2		18.840	5
185	511 RLD	25	19		105	4/4	2/2		20.350	5
240	512 RLD	28	21.5		125		2/2		31.640	5
300	513 RLD	32	24.5		125		2/2		35.400	1
400	514 RLD	38	27.5		160		3/3	75.420	1	



* Для заказа версии без лужения к артикулу добавить "v"

СОЕДИНИТЕЛИ

DIN 48085, часть 1

Для натяжных соединений

Материал: электротехническая медь

Поверхность: нелуженая



Сечение мм ²	Артикул	Код	Про- водник ∅	Параметры, мм			Обжатие		Инстру- менты	Δ Δ 100 шт. ~ кг	 шт.	
				d ₁	d ₄	l	мех.	гидр.				
6	181 R	6	3	3.5	6.5	65	4/4		Стр. 8.09	1.400	10	
10	182 R	8	4.05	4.5	8.5	80	5/5			3.000	10	
16	183 R	8	5.1	5.5	8.5	95	5/5			2.800	10	
25	184 R	10	6.3	7	10	95	5/5			3.400	10	
35	185 R	12	7.5	8.2	12.5	95	5/5			5.600	10	
50	186 R	14	9	10	14.5	110	5/5			8.600	10	
70	187 R	16	10.5	11.5	16.5	110	5/5			10.800	10	
95	188 R	20	12.5	13.5	21	145	8/8	4/4		26.200	10	
120	189 R	22	14	15	23.5	160	8/8	4/4		на заказ	36.800	10
150	190 R	25	15.7	16.5	25.5	180	8/8	4/4			47.500	5
185	191 R **	32	17.5	18.5	31.5	260		5/5	118.000		5	
240	192 R **	34	20.2	21	34.5	310		6/6	163.000		5	
300	193 R **	38	22.5	23.5	38.5	360		7/7	235.000	1		



** Нестандартный размер

СЖИМАЮЩИЕ ТРУБКИ

Для ненатяжных соединений, стр. 2.10-2.12 каталога
 Материал: электротехническая медь
 Поверхность: нелуженая



2



Сечение мм ² от		до	Артикул	Параметры, мм			Δd 100 шт. ~ кг	шт.
d ₁	d ₄	l						
25	10	RH 25/10	4.6	6.6	25	0.500	25	
25	16	RH 25/16	5.5	6.6	25	0.350	25	
35	10	RH 35/10	4.5	8	25	0.850	25	
35	16	RH 35/16	5.5	8	25	0.700	25	
35	25	RH 35/25	7	8	25	0.500	25	
50	16	RH 50/16	5.5	9.5	33	1.400	25	
50	25	RH 50/25	7	9.5	33	1.150	25	
50	35	RH 50/35	8.5	9.5	33	0.600	25	
70	25	RH 70/25	7	11	33	1.900	25	
70	35	RH 70/35	8.5	11	33	1.400	25	
70	50	RH 70/50	10	11	33	0.800	25	
95	35	RH 95/35	8.5	13	45	3.400	25	
95	50	RH 95/50	10	13	45	2.600	25	
95	70	RH 95/70	11.5	13	45	1.600	25	
120	50	RH 120/50	10	15	45	4.300	25	
120	70	RH 120/70	11.5	15	45	3.300	25	
120	95	RH 120/95	13.5	15	45	1.800	25	
150	70	RH 150/70	11.5	16.5	53	5.700	5	
150	95	RH 150/95	13.5	16.5	53	3.900	5	
150	120	RH 150/120	15.5	16.5	53	1.800	5	
185	95	RH 185/95	13.5	18.5	53	6.500	5	
185	120	RH 185/120	15.5	18.5	53	4.400	5	
185	150	RH 185/150	17	18.5	53	2.700	5	
240	120	RH 240/120	15.5	21	55	8.400	5	
240	150	RH 240/150	17	21	55	6.600	5	
240	185	RH 240/185	19	21	55	4.000	5	
300	150	RH 300/150	17	24	58	12.300	5	
300	185	RH 300/185	19	24	58	9.600	5	
300	240	RH 300/240	21.5	24	58	5.600	5	
400	185	RH 400/185	19	27	80	21.800	5	
400	240	RH 400/240	21.5	27	80	15.500	5	
400	300	RH 400/300	24.5	27	80	8.800	5	

ТРУБКИ ДЛЯ КОМПАКТНЫХ ПРОВОДНИКОВ

Для трубчатых кабельных наконечников и соединителей "DIN"
 Материал: электротехническая медь
 Поверхность: луженая



Для круглых проводников

Сечение мм ²	Артикул	Параметры, мм			Δ Δ 100 шт. ~ кг	шт.
		l	d ₁	d ₄		
16	VHD 16	16	5	5.3	0.035	100
25	VHD 25	16	6.4	6.7	0.043	100
35	VHD 35	17	7.7	8.2	0.094	100
50	VHD 50	23	9	9.5	0.151	50
70	VHD 70	24	10.6	11.2	0.219	50
95	VHD 95	28	12.4	13	0.298	50
120	VHD 120	30	13.9	14.5	0.357	50
150	VHD 150	30	15.4	16	0.395	25
185	VHD 185	38	17.6	18.2	0.579	25
240	VHD 240	38	19.9	20.5	0.645	25
300	VHD 300	48	22.4	23	0.913	5
400	VHD 400	58	25.4	26.2	1.692	5



Для 3-жильных секторных проводников (угол 120°)

Сечение мм ²	Артикул	мм l	Скругляющие матрицы	Δ Δ 100 шт. ~ кг	шт.
50	VHD 50/3	25	0.260	50	
70	VHD 70/3	25	0.390	50	
95	VHD 95/3	32	0.660	50	
120	VHD 120/3	32	0.680	50	
150	VHD 150/3	32	0.740	25	
185	VHD 185/3	35	1.130	25	
240	VHD 240/3	35	1.220	25	



Для 4-жильных секторных проводников (угол 90°)

Сечение мм ²	Артикул	мм l	Скругляющие матрицы	Δ Δ 100 шт. ~ кг	шт.
50	VHD 50/4	25	0.250	50	
70	VHD 70/4	25	0.380	50	
95	VHD 95/4	32	0.630	50	
120	VHD 120/4	32	0.710	50	
150	VHD 150/4	32	0.730	50	
185	VHD 185/4	35	1.090	25	
240	VHD 240/4	35	1.000	25	





Verbindungen mit **SYSTEM**
The **POWER** of Partnership

3



▶ Группа 3**Стр.**

Алюминиевые кабельные наконечники Al	3.03 – 3.05
Биметаллические шайбы	3.05
Биметаллические кабельные наконечники	3.06 – 3.07
Алюминиевые соединители и сжимные гильзы	3.08 – 3.11
Алюминиевые гильзы DIN 48085, часть 2, натяжные	3.12
Алюминиевые гильзы Aldrey, натяжные	3.12
Соединители для алюминиево-стальных проводников DIN 48204, не натяжные	3.13
Соединители DIN 48085, часть 3, для алюминиево-стальных проводников DIN 48204, натяжные	3.13
Алюминиевые соединители с медным контактным штырем	3.14
Биметаллические соединители	3.15 – 3.16



АЛЮМИНИЕВЫЕ КАБЕЛЬНЫЕ НАКОНЕЧНИКИ

DIN 46329; с барьером
Материал: алюминий (Al 99.5)
Поверхность: блестящая
или луженая (20 µm)

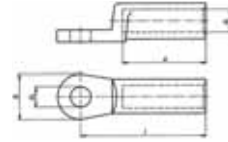

3

Сечение мм ² mm ² /sm	se***	Отвер- стие Ø	Артикул *	Код	Параметры, мм					Обжатий		Инстру- менты	Δ Δ 100 шт. ~ кг	Шт.
					d ₁	d ₂	b	l	a	мех.	гидр.			
16	25	M 8	263 R/8**	12	5.8	8,4	20	50	30	4	2	Стр. 8.11 - 8.12	1.200	4
		M 10	263 R/10**										1.200	4
25	35	M 8	264 R/ 8	12	6.8	8.4	20	50	30	4	2		1.300	4
		M 10	264 R/10										1.240	4
		M 12	264 R/12										1.220	4
35	50	M 8	265 R/8	14	8	8.4	25	62	42	5	3		2.500	4
		M 10	265 R/10										1.980	4
		M 12	265 R/12										2.500	4
50	70	M 8	266 R/8	16	9.8	8.4	25	62	42	5	3		2.750	4
		M 10	266 R/10										2.700	4
		M 12	266 R/12										2.650	4
70	95	M 8	267 R/8	18	11.2	8.4	25	72	52	6	3		3.450	4
		M 10	267 R/10										3.800	4
		M 12	267 R/12										3.350	4
95	120	M 10	268 R/10	22	13.2	10.5	25	75	56	6	3		6.900	4
		M 12	268 R/12										4.920	4
		M 16	268 R/16**										6.000	4
120	150	M 10	269 R/10	22	14.7	10.5	30	80	56	6	3		5.950	4
		M 12	269 R/12										5.840	4
		M 16	269 R/16										6.600	4
150	185	M 10	270 R/10	25	16.3	10.5	30	90	60	6	3		8.500	4
		M 12	270 R/12										7.730	4
		M 16	270 R/16										7.600	4
		M 20	270 R/20**										8.200	4
185	240	M 10	271 R/10	28	18.3	10.5	30	91	60	6	3		11.000	4
		M 12	271 R/12										9.880	4
		M 16	271 R/16										10.100	4
		M 20	271 R/20**										10.000	4
240	300	M 10	272 R/10**	32	21	10.5	38	103	70	8	3		15.500	4
		M 12	272 R/12										13.800	4
		M 16	272 R/16										13.480	4
		M 20	272 R/20										15.000	4
300		M 12	273 R/12	34	23.3	13	38	103	70	8	3		17.600	1
		M 16	273 R/16										17.280	1
		M 20	273 R/20										17.400	1
400		M 12	274 R/12	38	26	13	38	116	73	-	4		38.000	1
		M 16	274 R/16										37.400	1
		M 20	274 R/20										40.200	1
500		M 12	275 R/12	44	29	13	44	122	79	-	4		43.700	1
		M 16	275 R/16										43.300	1
		M 20	275 R/20										43.000	1

3.03

* Для заказа версии с лужением к артикулу добавить "v" / ** Нестандартный
*** gm = круглый многопроволочный проводник; sm = секторный многопроволочный проводник;
se = секторный сплошной проводник



Klauke®

АЛЮМИНИЕВЫЕ КАБЕЛЬНЫЕ НАКОНЕЧНИКИ

Для алюминиевых DIN 48201 и секторных проводников
Материал: алюминий (Al 99.5)
Поверхность: блестящая

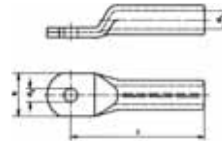

Сечение мм² гм/sm	se*	Отвер- стие Ø	Артикул	Код	Параметры, мм				Обжати мех. гидр.		Инстру- менты	Δ Δ 100 шт. ~ кг	шт.		
					d ₁	d ₂	b	l							
10		M 6	202 R/6	10	5	6.5	16	52	4	2	Стр. 8.11 - 8.12	0.860	25		
		M 8	202 R/8			8.5	18					0.880	25		
16	25	M 8	203 R/8	12	5.8	8.5	18	52	4	2		1.370	10		
		M 10	203 R/10									10.5	10		
25	35	M 8	204 R/8	12	6.8	8.5	18	60	4	2		1.410	10		
		M 10	204 R/10									10.5	10		
35	50	M 10	205 R/10	14	8	10.5	21	67	5	2		2.080	10		
		M 12	205 R/12									13	10		
50	70	M 10	206 R/10	16	9.8	10.5	25	72	5	2		2.680	10		
		M 12	206 R/12									13	10		
70	95	M 10	207 R/10	18	11.2	10.5	28	86	6	3		4.420	10		
		M 12	207 R/12									13	10		
95	120	M 10	208 R/10	22	13.2	10.5	32	90	6	3		7.400	4		
		M 12	208 R/12									13	4		
		M 16	208 R/16									17	34	7.300	4
120	150	M 12	209 R/12	22	14.7	13	32	91	6	3		6.680	4		
		M 16	209 R/16									17	34	6.410	4
150	185	M 12	210 R/12	25	16.3	13	35	103	6	3		9.640	4		
		M 16	210 R/16									17	35	9.240	4
		M 20	210 R/20									21	41	9.400	4
185	240	M 12	211 R/12	28	18.3	13	40	106	6	3		12.610	1		
		M 16	211 R/16									17	11.920	1	
		M 20	211 R/20									21	13.100	1	
240	300	M 12	212 R/12	32	21	13	45	116	8	3		18.300	1		
		M 16	212 R/16									17	17.600	1	
		M 20	212 R/20									21	17.300	1	
300		M 16	213 R/16	34	23.3	17	49	124	8	3		17.500	1		
		M 20	213 R/20									21	17.300	1	
400		M 16	214 R/16	38	26	17	58	165	—	4		32.200	1		
		M 20	214 R/20									21	31.900	1	



* гм = круглый многопроволочный проводник; sm = секторный многопроволочный проводник;
se = секторный сплошной проводник





АЛЮМИНИЕВЫЕ КАБЕЛЬНЫЕ НАКОНЕЧНИКИ

Для алюминиево-стальных проводников DIN 48204
Материал: алюминий (Al 99.5)
Поверхность: блестящая

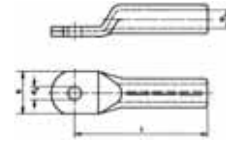

Сечение мм ²	Отверстие ∅	Артикул	Код	Провод ∅ мм	Параметры, мм				Инстру- менты	Δ Δ 100 шт. ~ кг	 шт.	
					d ₁	d ₂	b	l				
25 – 4	M 8	254 R/8	12	6.8	7.6	8.5	19	60	Стр. 8.13	1.500	5	
	M 10	254 R/10				10.5	19			1.500	5	
	M 12	254 R/12				13	23			1.600	5	
35 – 6	M 10	255 R/10	14	8.1	9	10.5	21			2.000	5	
	M 12	255 R/12				13	21			2.200	5	
50 – 8	M 10	256 R/10	16	9.6	10.8	10.5	22			2.500	5	
	M 12	256 R/12				13	24			2.600	5	
	M 16	256 R/16				17	26			2.700	5	
70 – 12	M 10	257 R/10	18	11.7	12.5	10.5	26			4.100	5	
	M 12	257 R/12				13	26			4.300	5	
	M 16	257 R/16				17	32			4.400	5	
95 – 15	M 12	258 R/12	22	13.6	14.8	13	31			7.800	5	
	M 16	258 R/16				17	33			91	6.600	5
120 – 20	M 12	259 R/12	25	15.5	16.5	13	37	Стр. 8.13		9.800	5	
	M 16	259 R/16				17	37			103	10.000	5
	M 20	259 R/20				21	41			103	10.100	5

3

БИМЕТАЛЛИЧЕСКИЕ ШАЙБЫ

Материал: алюминий (Al 99.5), с одной стороны медное покрытие



Толщина ∅	Артикул	Параметры, мм			Δ Δ 100 шт. ~ кг	 шт.
		d ₄	d ₂	s		
M 8	CS 8 – 18	18	8.5	1	0.090	10
M 10	CS 10 – 22	22	11	2	0.260	10
M 12	CS 12 – 28	28	13	2	0.440	10
M 14	CS 14 – 28	28	15	2	0.400	10
M 16	CS 16 – 35	35	17	2	0.660	10

МЕДНО-АЛЮМИНИЕВЫЕ КАБЕЛЬНЫЕ НАКОНЕЧНИКИ

Для алюминиевых DIN 48201 и секторных проводников, с барьером, с сплошным медным основанием под винт
Материал: алюминий (Al 99.5); электротехническая медь
Поверхность: блестящая

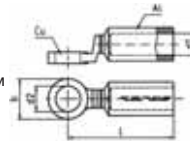

Сечение мм² mm²/sm	se*	Отвер- стие Ø	Артикул	Код	Параметры, мм				Обжати		Инстру- менты	Δ	Δ	шт. Cu	шт. ~ кг всего	шт.
					d ₁	d ₂	b	l	мех.	гидр.						
16	25	M 8	363 R/8	12	6	8.5	25	67.5	4	2	Стр. 8.11 - 8.12	4.400	5.900	10		
		M 10	363 R/10											4.200	5.700	10
25	35	M 8	364 R/8	12	6.8	8.5	25	67.5	4	2		4.400	5.800	10		
		M 10	364 R/10											4.200	5.60	10
		M 12	364 R/12											3.900	5.300	10
35	50	M 8	365 R/8	14	8	8.5	25	76.5	5	2		4.400	6.300	10		
		M 10	365 R/10											4.200	6.100	10
		M 12	365 R/12											3.800	5.800	10
50	70	M 8	366 R/8	16	9.8	8.5	25	76.5	5	2		4.400	6.400	10		
		M 10	366 R/10											4.200	6.200	10
		M 12	366 R/12											3.900	5.900	10
70	95	M 10	367 R/10	18	11.2	10.5	25	84.5	6	3		4.200	7.400	10		
		M 12	367 R/12											3.900	7.100	10
95	120	M 10	368 R/10	22	13.2	10.5	30	90.5	6	3		7.400	11.400	10		
		M 12	368 R/12											6.800	10.800	10
		M 16	368 R/16											6.400	10.400	10
120	150	M 12	369 R/12	22	14.7	13	30	92	6	3		6.800	11.400	5		
		M 16	369 R/16											6.400	10.800	5
150	185	M 12	370 R/12	25	16.3	13	30	104	6	3		6.800	13.100	5		
		M 16	370 R/16											17	12.700	5
		M 20	370 R/20			21	35	107.5	10.100	16.400	5					
185	240	M 10	371 R/10	28	18.3	10.5	30	105	6	3		10.300	18.600	5		
		M 12	371 R/12											13	18.400	5
		M 16	371 R/16			17	17.600	5								
		M 20	371 R/20			21	35	107.5	10.100	18.400	5					
240	300	M 10	372 R/10	32	21	10.5	35	118.5	8	3		12.100	22.500	5		
		M 12	372 R/12											13	22.200	5
		M 16	372 R/16			17	21.400	5								
		M 20	372 R/20			21	20.500	5								
300		M 12	373 R/12	34	23.3	13	40	123.5	8	3		17.700	33.700	1		
		M 16	373 R/16											17	32.900	1
		M 20	373 R/20			21	32.000	1								



* gm = круглый многопроволочный проводник; sm = секторный многопроволочный проводник;
se = секторный сплошной проводник



МЕДНО-АЛЮМИНОВЫЕ КАБЕЛЬНЫЕ НАКОНЕЧНИКИ

Для алюминиевых DIN 48201 и секторных проводников
Материал: алюминий (Al 99.5); электротехническая медь
Поверхность: блестящая

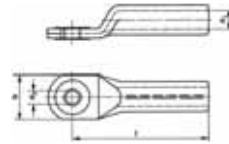

Сечение мм ² mm ² /sm	se*	Отвер- стие ∅	Артикул	Код	Параметры, мм				Обжаты		Инстру- менты	Δ Δ 100 шт. ~ кг	шт.
					d ₁	d ₂	b	l	мех.	гидр.			
10		M 6	302 R/6	10	5	6.5	18	52	4	2	Стр. 8.11 - 8.12	1.200	10
		M 8	302 R/8									1.500	10
16	25	M 8	303 R/8	12	5.8	8.5	22	52	4	2		1.950	10
		M 10	303 R/10									2.000	10
25	35	M 8	304 R/8	12	6.8	8.5	22	60	4	2		2.000	10
		M 10	304 R/10									2.100	10
35	50	M 10	305 R/10	14	8	10.5	26	67	5	2		3.000	10
		M 12	305 R/12									3.100	10
50	70	M 10	306 R/10	16	9.8	10.5	27	72	5	2		3.600	10
		M 12	306 R/12									3.800	10
70	95	M 10	307 R/10	18	11.2	10.5	29	86	6	3		5.600	10
		M 12	307 R/12									5.700	10
95	120	M 10	308 R/10	22	13.2	10.5	32	90	6	3		10.000	5
		M 12	308 R/12									9.500	5
		M 16	308 R/16									10.000	5
120	150	M 12	309 R/12	22	14.7	13	35	91	6	3		8.700	5
		M 16	309 R/16									8.800	5
150	185	M 12	310 R/12	25	16.3	13	35	103	6	3		12.200	5
		M 16	310 R/16									12.300	5
		M 20	310 R/20									12.800	5
185	240	M 12	311 R/12	28	18.3	13	40	106	6	3		15.000	5
		M 16	311 R/16									15.500	5
		M 20	311 R/20									15.500	5
240	300	M 12	312 R/12	32	21	13	45	116	8	3		20.000	5
		M 16	312 R/16									21.000	5
		M 20	312 R/20									22.000	5
300		M 16	313 R/16	34	23.3	17	51	124	8	3		21.600	1
		M 20	313 R/20									22.200	1
400		M 16	314 R/16	38	26	17	58	165	-	4		35.000	1
		M 20	314 R/20									35.000	1

* gm = круглый многопроволочный проводник; sm = секторный многопроволочный проводник;
se = секторный сплошной проводник

АЛЮМИНИЕВЫЕ СОЕДИНИТЕЛИ

DIN 46267, часть 2, для ненатяжных соединений для алюминиевых DIN 48201 и секторных проводников
 Материал: алюминий (Al 99.5)
 Поверхность: блестящая

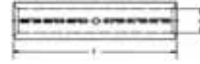

Сечение мм ² гм/sm	se**	Артикул	Код	Параметры, мм		Обжатий		Инстру- менты	100 шт. ~ кг	шт.
				d ₁	l	мех.	гидр.			
10*		222 R*	10	5	55	3/3	-	Стр. 8.11 - 8.12	0.950	10
16*	25	223 R*	12	5.8	55	3/3	-		1.400	10
25	35	224 R	12	6.8	70	4/4	2/2		1.600	10
35	50	225 R	14	8	85	5/5	2/2		2.600	10
50	70	226 R	16	9.8	85	5/5	2/2		3.200	10
70	95	227 R	18	11.2	105	6/6	3/3		5.300	10
95	120	228 R	22	13.2	105	6/6	3/3		7.600	10
120	150	229 R	22	14.7	105	6/6	3/3		7.800	10
150	185	230 R	25	16.3	125	6/6	3/3		10.700	10
185	240	231 R	28	18.3	125	6/6	3/3		14.300	5
240	300	232 R	32	21	145	8/8	3/3		20.300	5
300		233 R	34	23.3	145	8/8	3/3		22.200	1
400		234 R	38	26	210	-	5/5		40.800	1
500		235 R	44	29	210	-	5/5		56.000	1



АЛЮМИНИЕВЫЕ СОЕДИНИТЕЛИ

Для ненатяжных соединений высоковольтного алюминиевого кабеля 10-30 кВ
 Материал: алюминий (Al 99.5)
 Поверхность: блестящая



Сечение мм ² гм/sm	se**	Артикул	Код	Параметры, мм		Обжатий		Инстру- менты	100 шт. шт.	шт.
				d ₁	l	мех.	гидр.			
35	50	405 R	14	8.2	90	4/4	2/2	Стр. 8.11 - 8.12	2.700	10
50	70	406 R	16	10	90	4/4	2/2		3.400	10
70	95	407 R	18	11.5	95	4/4	2/2		4.600	10
95	120	408 R	22	13.5	100	4/4	2/2		6.800	10
120	150	409 R	22	15	105	4/4	2/2		7.400	10
150	185	410 R	25	16.5	105	4/4	2/2		8.700	10
185	240	411 R	28	18.5	125	5/5	2/2		13.400	5
240	300	412 R	32	21.3	125	5/5	2/2		15.700	5
300		413 R	34	23.6	125	5/5	2/2		16.300	1
400		414 R	38	26.25	150	-	3/3		25.800	1



* Нестандартный

** гм = круглый многопроволочный проводник; см = секторный многопроволочный проводник;
 se = секторный сплошной проводник



АЛЮМИНИЕВЫЕ СОЕДИНИТЕЛИ

С барьером, ненатяжных соединений высоковольтного алюминиевого кабеля 10-30 кВ
 Материал: алюминий (Al 99.5)
 Поверхность: блестящая
 Герметично



Сечение мм ² гм/sm	se**	Артикул	Код	Параметры, мм			Обжати		Инстру- менты	Δ Δ 100 шт. ~ кг	шт.
				d ₁	d ₂	l	мех.	гидр.			
35	50	415 R	14	8		95	4/4	2/2	Стр. 8.11 - 8.12	2.200	5
50	70	416 R	16	9.8		95	4/4	2/2		5.600	5
70	95	417 R	18	11.2		100	4/4	2/2		6.100	5
95	120	418 R	22	13.2		105	4/4	2/2		9.200	5
120	150	419 R	22	14.7		110	4/4	2/2		10.300	5
150	185	420 R	25	16.3		110	4/4	2/2		12.000	5
185	240	421 R	28	18.3		130	5/5	2/2		15.600	5
240	300	422 R	32	21		130	5/5	2/2		19.100	5
300		423 R	34	23.3		135	5/5	2/2		30.700	1
400		424 R	38	26		165	-	3/3	30.000	1	

* гм = круглый многопроволочный проводник; см = секторный многопроволочный проводник;
 se = секторный сплошной проводник



3

АЛЮМИНИЕВЫЕ СЖИМНЫЕ ГИЛЬЗЫ

С барьером, ненатяжных соединений высоковольтного алюминиевого кабеля 10-30 кВ
 Материал: алюминий (Al 99.5)
 Поверхность: блестящая
 Герметично

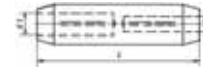

Номиналы сечений относятся к гм/sm* проводникам



Сечение мм ² от	до	Артикул	Код	Параметры, мм			Обжати		Инстру- менты	Δ Δ 100 шт. ~ кг	шт.
				d ₁	d ₂	l	мех.	гидр.			
35	25	425 R/25	14	8	6.8	95	4/4	2/2	Стр. 8.11 - 8.12	2.800	5
50	25	426 R/25	16	9.8	6.8	95	4/4	2/2		3.630	5
50	35	426 R/35	16	9.8	8	95	4/4	2/2		3.450	5
70	25	427 R/25	18	11.2	6.8	100	4/4	2/2		4.975	5
70	35	427 R/35	18	11.2	8	100	4/4	2/2		4.790	5
70	50	427 R/50	18	11.2	9.8	100	4/4	2/2		4.420	5
95	25	428 R/25	22	13.2	6.8	105	4/4	2/2		8.200	5
95	35	428 R/35	22	13.2	8	105	4/4	2/2		8.000	5
95	50	428 R/50	22	13.2	9.8	105	4/4	2/2		7.600	5
95	70	428 R/70	22	13.2	11.2	105	4/4	2/2	7.350	5	

АЛЮМИНИЕВЫЕ СЖИМНЫЕ ГИЛЬЗЫ

С барьером, ненатяжных соединений высоковольтного алюминиевого кабеля 10-30 кВ

Материал: алюминий (Al 99.5)

Поверхность: блестящая

Герметично

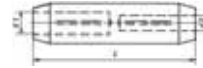

Номиналы сечений относятся к $\text{гм}/\text{см}^*$ проводникам

Сечение мм ² от	до	Артикул	Код	Параметры, мм			Обжати		Инстру- менты	Δ Δ 100 шт. ~ кг	шт.
				d ₁	d ₂	l	мех.	гидр.			
120	25	429 R/25	22	14.7	6.8	110	4/4	2/2	Стр. 8.11 - 8.12	8.000	5
120	35	429 R/35	22	14.7	8	110	4/4	2/2		7.800	5
120	50	429 R/50	22	14.7	9.8	110	4/4	2/2		7.380	5
120	70	429 R/70	22	14.7	11.2	110	4/4	2/2		7.100	5
120	95	429 R/95	22	14.7	13.2	110	4/4	2/2		6.550	5
150	25	430 R/25	25	16.3	6.8	110	4/4	2/2		10.700	5
150	35	430 R/35	25	16.3	8	110	4/4	2/2		10.500	5
150	50	430 R/50	25	16.3	9.8	110	4/4	2/2		10.100	5
150	70	430 R/70	25	16.3	11.2	110	4/4	2/2		9.800	5
150	95	430 R/95	25	16.3	13.2	110	4/4	2/2		9.500	5
150	120	430 R/120	25	16.3	14.7	110	4/4	2/2		8.650	5
185	25	431 R/25	28	18.3	6.8	130	-	2/2		16.120	5
185	35	431 R/35	28	18.3	8	130	-	2/2		15.875	5
185	50	431 R/50	28	18.3	9.8	130	-	2/2		15.400	5
185	70	431 R/70	28	18.3	11.2	130	-	2/2		15.050	5
185	95	431 R/95	28	18.3	13.2	130	-	2/2		14.400	5
185	120	431 R/120	28	18.3	14.7	130	5/5	2/2		13.700	5
185	150	431 R/150	28	18.3	16.3	130	5/5	2/2		13.050	5
240	25	432 R/25	32	21	6.8	130	-	2/2		21.200	5
240	35	432 R/35	32	21	8	130	-	2/2		20.950	5
240	50	432 R/50	32	21	9.8	130	-	2/2		20.470	5
240	70	432 R/70	32	21	11.2	130	-	2/2		20.120	5
240	95	432 R/95	32	21	13.2	130	-	2/2		19.460	5
240	120	432 R/120	32	21	14.7	130	-	2/2		18.800	5
240	150	432 R/150	32	21	16.3	130	5/5	2/2		18.125	5
240	185	432 R/185	32	21	18.3	130	5/5	2/2		17.275	5
300	150	433 R/150	34	23.3	16.3	135	5/5	2/2		21.100	1
300	185	433 R/185	34	23.3	18.3	135	5/5	2/2		20.120	1
300	240	433 R/240	34	23.3	21	135	5/5	2/2		18.730	1
400	185	434 R/185	38	26	18.3	165	-	3/3		34.700	1
400	240	434 R/240	38	26	21	165	-	3/3		32.900	1
400	300	434 R/300	38	26	23.3	165	-	3/3		31.200	1

* гм = круглый многопроволочный проводник; см = секторный многопроволочный проводник;
 се = секторный сплошной проводник



АЛЮМИНИЕВЫЕ СЖИМНЫЕ ГИЛЬЗЫ

Для ненатяжных соединений алюминиевых DIN 48201 и секторных проводников
 Материал: алюминий (Al 99.5)
 Поверхность: блестящая



Номиналы сечений относятся к гм/см^* проводникам

Сечение мм ² от	до	Артикул	Код	Параметры, мм			Обжати		Инстру- менты	Δ Δ 100 шт. ~ кг	 шт.	
				d ₁	d ₂	l	мех.	гидр.				
25	16	284 R/16	12	7	5.8	75	4/4	2/2	Стр. 8.11 - 8.12	1.530	10	
35	25	285 R/25	14	8.2	6.8	90	5/5	2/2		2.500	10	
50	25	286 R/25	16	10	6.8	90	5/5	2/2	3.240	10		
50	35	286 R/35	16	10	8	90	5/5	2/2			3.090	10
70	25	287 R/25	18	11.5	6.8	110	6/6	3/3	5.500	10		
70	35	287 R/35	18	11.5	8	110	6/6	3/3			5.350	10
70	50	287 R/50	18	11.5	9.8	110	6/6	3/3			4.960	10
95	25	288 R/25	22	13.5	6.8	110	6/6	3/3	9.100	10		
95	35	288 R/35	22	13.5	8	110	6/6	3/3			8.900	10
95	50	288 R/50	22	13.5	9.8	110	6/6	3/3			8.510	10
95	70	288 R/70	22	13.5	11.2	110	6/6	3/3			8.150	10
120	25	289 R/25	22	15	6.8	110	6/6	3/3	8.620	10		
120	35	289 R/35	22	15	8	110	6/6	3/3			8.430	10
120	50	289 R/50	22	15	9.8	110	6/6	3/3			8.040	10
120	70	289 R/70	22	15	11.2	110	6/6	3/3			7.660	10
120	95	289 R/95	22	15	13.2	110	6/6	3/3			7.140	10
150	35	290 R/35	25	16.5	8	130	6/6	3/3	12.590	10		
150	50	290 R/50	25	16.5	9.8	130	6/6	3/3			12.120	10
150	70	290 R/70	25	16.5	11.2	130	6/6	3/3			11.700	10
150	95	290 R/95	25	16.5	13.2	130	6/6	3/3			11.050	10
150	120	290 R/120	25	16.5	14.7	130	6/6	3/3			10.490	10
185	120	291 R/120	28	18.5	14.7	130	6/6	3/3	13.800	5		
185	150	291 R/150	28	18.5	16.3	130	6/6	3/3			13.190	5
240	95	292 R/ 95	32	21.3	13.2	150	-	3/3	22.240	5		
240	120	292 R/120	32	21.3	14.7	150	-	3/3			21.590	5
240	150	292 R/150	32	21.3	16.3	150	-	3/3			20.870	5

* гм = круглый многопроволочный проводник; см = секторный многопроволочный проводник;
 се = секторный сплошной проводник



АЛЮМИНИЕВЫЕ СОЕДИНИТЕЛИ DIN 48085, ЧАСТЬ 2

Для натяжных соединений алюминиевых проводников DIN 48201, часть 5
 Материал: Al 99.5 до 95 мм²; AlMgSi от 120 мм²
 Поверхность: блестящая



Сечение мм ²	Артикул	Код	Провод- ник ∅	Параметры, мм			Обжати		Инстру- менты	Δ Δ 100 шт. ~ кг	шт.
				d ₁	d ₄	l	мех.	гидр.			
16	243 R*	12	5.1	5.8	12	140	8/8	4/4	Стр. 8.11	3.400	10
25	244 R	12	6.3	6.8	12	140	8/8	4/4		2.900	10
35	245 R	14	7.5	8	14	140	8/8	4/4		3.900	10
50	246 R	16	9	10	16	155	8/8	4/4		5.200	10
70	247 R	18	10.5	11.5	18.5	165	8/8	4/4		7.400	10
95	248 R	22	12.5	13.5	22	165	8/8	4/4		12.200	10
120	249 R	25	14	15.5	25.5	250	2/12	6/6		21.800	10
150	250 R	28	15.7	16.5	28.5	300	-	7/7		34.400	10
185	251 R	28	17.5	18.5	28.5	330	-	7/7		33.000	5
240	252 R	34	20.2	21.5	34.5	350	-	7/7		54.000	5
300	253 R	38	22.5	23.5	38.5	400	-	8/8	79.000	1	

* Нестандартный

АЛЮМИНИЕВЫЕ СОЕДИНИТЕЛИ

Для натяжных соединений Aldey-проводников DIN 48201, часть 6
 Материал: AlMgSi F20
 Поверхность: блестящая



Сечение 100 шт. мм ²	Артикул	Код	Провод- ник ∅	Параметры, мм		Обжати		Инстру- менты	Δ Δ ~ кг	шт.
				d ₁	l	мех.	гидр.			
25	294 AD	12	6.3	6.8	140	8/8	-	Стр. 8.12	3.400	5
35	295 AD	14	7.5	8	140	8/8	-		4.700	5
50	296 AD	16	9	10	155	8/8	-		5.900	5
70	297 AD	18	10.5	11.5	165	8/8	-		9.000	5
95	298 AD	20	12.5	13.5	165	10/10	5/5		10.200	5



АЛЮМИНИЕВЫЕ СОЕДИНИТЕЛИ

Для нелатяжных соединений алюминиево-стальных проводников DIN 48204
 Материал: Al 99.5
 Поверхность: блестящая

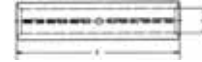

Сечение мм ²	Артикул	Код	Провод- ник ∅	Параметры, мм		Обжатий		Инстру- менты	Δ Δ 100 шт. ~ кг	Шт.
				d ₁	l	мех.	гидр.			
25 – 4	444 R	12	6.8	7.6	70	4/4	2/2	Стр. 8.13	1.650	5
35 – 6	445 R	14	8.1	9	85	5/5	2/2		2.750	5
50 – 8	446 R	16	9.6	10.8	85	5/5	2/2		3.700	5
70 – 12	447 R	18	11.7	12.5	105	6/6	3/3		5.200	5
95 – 15	448 R	22	13.6	14.8	105	6/6	3/3		8.600	5
120 – 20	449 R	25	15.5	16.5	125	6/6	3/3		12.200	5



АЛЮМИНИЕВЫЕ СОЕДИНИТЕЛИ DIN 48085, ЧАСТЬ 3

Для нелатяжных соединений алюминиево-стальных проводников DIN 48204
 Материал алюминиевой части: Al 99.5
 Поверхность алюминиевой части: блестящая
 Материал стальной части: St 52
 Поверхность стальной части: покрытие из нагневостойкого цинка

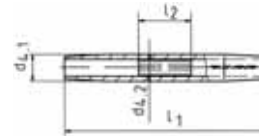

Сечение мм ²	Арти- кул	Провод- ник ∅	Код	Алюминий				Код	Сталь				Инстру- менты	Δ Δ 100 шт. ~ кг	Шт.
				Размеры, мм d _{4.1}	l ₁	Обжатий мех.	гидр.		Размеры, мм d _{4.2}	l ₂	Обжатий мех.	гидр.			
25 – 4	454 R	6.8	12	12	200	7/7	–	6	6.3	65	4/4	–	Стр. 8.13	5.000	5
35 – 6	455 R	8.1	14	14	235	8/8	–	6	6.3	75	5/5	–		7.000	5
50 – 8	456 R	9.6	16	16	270	9/9	–	7	7.5	95	6/6	–		11.000	5
70 – 12	457 R	11.7	18	18.5	270	9/9	–	9	9.5	95	6/6	–		15.000	5
95 – 15	458 R	13.6	22	22.5	310	11/11	–	9	9.6	95	6/6	–		23.000	5
120 – 20	459 R	15.5	25	25	380	13/13	6/6	13	13	110	7/7	4/4		36.000	5



АЛЮМИНИЕВЫЕ СОЕДИНИТЕЛИ С МЕДНЫМ ШТЫРЕМ

Материал: Al 99.5, электротехническая медь
Поверхность: блестящая

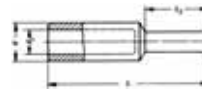

Сечение мм ² rm/sm	se*	Артикул мм	Параметры, мм		Код	Параметры, мм				Инстру- менты	Δ Δ 100 шт. ~ кг	шт.
			Штырь	Провод.		d	d ₁	l ₁	l			
25	35	344 R	6	6.3	12	12	6.8	20	58	Стр. 8.11 - 8.12	1.600	10
35	50	345 R	7	7.5	14	14	8	22	71		2.500	10
50	70	346 R	8	9	16	16	10	25	74		3.300	10
70	95	347 R	10	10.5	18	18.5	11.5	30	87		5.400	10
95	120	348 R	12	12.5	22	23	13.2	33	91		8.700	10
120	150	349 R	12	14	22	23	15	38	97		9.000	10
150	185	350 R	12	15.8	25	25.5	16.5	38	108		10.900	10
185	240	351 R	14	17.5	28	28.5	18.5	44	116		15.700	5
240	300	352 R	16	20.3	32	32.5	21.5	44	128		21.800	5
300		353 R	18	22.5	34	34.5	23.5	46	131	26.700	1	



* gm = круглый многопроволочный проводник; sm = секторный многопроволочный проводник;
se = секторный сплошной проводник



МЕДНО-АЛЮМИНИЕВЫЕ СОЕДИНИТЕЛИ

Для ненатяжных соединений

Материал: Al 99.5, электротехническая медь

Поверхность: блестящая



Сечение, мм ²			Артикул	Код		Параметры, мм			Инструменты	Δ Δ 100 шт. ~ кг	 шт.	
Al mm/sm	se	Cu mm/sm*		Al	Cu	внутр. трубки Al Cu	l	Стр. 8.11 - 8.12				
	10	16	10	322 R/10	10	6	5	4.5	55	Стр. 8.11 - 8.12	1.100	4
	10	16	16	322 R/16	10	8	5	5.4	61		1.550	4
	16	25	10	323 R/10	12	6	6	4.5	55		1.500	4
	16	25	16	323 R/16	12	8	6	5.4	61		1.750	4
	25	35	10	324 R/10	12	6	6.8	4.5	55		1.400	4
	25	35	16	324 R/16		8	6.8	5.5	61		1.650	4
	25	35	25	324 R/25		10	6.8	7	61		1.900	4
	25	35	35	324 R/35		12	6.8	8.2	61		2.000	4
	25	35	50	324 R/50		14	6.8	10	72		3.500	4
	25/4	35 re	16	324 R/416		8	7.6	5.5	61		1.600	4
	25/4	35 re	25	324 R/425		10	7.6	7	61		1.850	4
	35	50	16	325 R/16		14	8	8	5.5		71	
35	50	25	325 R/25	10	8		7	71	2.650	4		
35	50	35	325 R/35	12	8		8.2	71	3.300	4		
35	50	50	325 R/50	14	8		10	77	3.530	4		
35/6	50 re	16	325 R/616	8	9		5.5	71	2.450	4		
35/6	50 re	25	325 R/625	10	9		7	71	2.600	4		
35/6	50 re	35	325 R/635	12	9		8.2	71	3.250	4		
50	70	16	326 R/16	16	8		9.8	5.5	71.5		2.850	
		25	326 R/25		10	7	71.5	3.200	4			
		35	326 R/35		12	8.2	71.5	3.800	4			
		50	326 R/50		14	10	77.5	4.550	4			
70	95	16	327 R/16	18	8	11.2	5.5	79		4.100	4	
		25	327 R/25		10	7	79	3.950		4		
		35	327 R/35		12	8.2	79	4.900		4		
		50	327 R/50		14	10	85	5.700		4		
		70	327 R/70		16	11.5	86	7.250		4		
		95	327 R/95		18	13.5	95	9.360		4		
		120	327 R/120		20	15.5	99	10.540		4		
95	120	16	328 R/16	22	8	13.2	5.5	79		6.150	4	
		25	328 R/25		10	7	79	6.300		4		
		35	328 R/35		12	8.2	79	6.800		4		
		50	328 R/50		14	10	85	8.050		4		
		70	328 R/70		16	11.5	87	8.200		4		
		95	328 R/95		18	13.5	95	10.350		4		
		120	328 R/120		20	15.5	95	11.550		4		

* gm = круглый многопроволочный проводник; sm = секторный многопроволочный проводник;
se = секторный сплошной проводник



МЕДНО-АЛЮМИНИЕВЫЕ СОЕДИНИТЕЛИ

Для ненатяжных соединений

Материал: Al 99.5, электротехническая медь

Поверхность: блестящая



Сечение, мм ²		Cu mm ² /sm*	Артикул	Код		Параметры, мм			Инстру- менты	Δ Δ 100 шт. ~ кг	шт.
Al mm ² /sm	se			Al	Cu	внутр. трубки	Cu	l			
120	150	35	329 R/35	22	12	14.7	8.2	81	Стр. 8.11 - 8.12	7.600	4
		50	329 R/50		14		10	87		7.900	4
		70	329 R/70		16		11.2	89		8.500	4
		95	329 R/95		18		13.5	97		11.000	4
		120	329 R/120		20		15.5	97		10.280	4
150	185	16	330 R/16	25	8	16.3	5.4	91.5		7.800	4
		25	330 R/25		10		6.8	91.5		8.000	4
		35	330 R/35		12		8.2	91.5		8.400	4
		50	330 R/50		14		10	98.5		10.200	4
		70	330 R/70		16		11.5	99.5		10.350	4
		95	330 R/95		18		13.5	107.5		12.650	4
		120	330 R/120		20		15.5	107.5		13.900	4
		150	330 R/150		22		17	124		16.700	4
185	240	50	331 R/50	28	14	18.3	10	99		12.100	1
		70	331 R/70		16		11.2	100		13.000	1
		95	331 R/95		18		13.5	108		14.450	1
		120	331 R/120		20		15.5	108		13.720	1
		150	331 R/150		22		17	113		19.550	1
		185	331 R/185		25		19	116		21.000	1
240	300	50	332 R/50	32	14	21	10	110		16.500	1
		70	332 R/70		16		11.2	111		18.000	1
		95	332 R/95		18		13.5	119		19.000	1
		120	332 R/120		20		15.5	119		20.500	1
		150	332 R/150		22		17	124		23.300	1
		185	332 R/185		25		19	127		25.500	1
		240	332 R/240		28		21.5	128		30.100	1
300		120	333 R/120	34	20	23.5	15.5	119		27.800	1
		150	333 R/150		22		17	124		31.100	1
		185	333 R/185		25		19	127		32.700	1
		240	333 R/240		28		21.5	128		37.500	1
		300	333 R/300		32		24.5	134		41.700	1



* gm = круглый многопроволочный проводник; sm = секторный многопроволочный проводник;
se = секторный сплошной проводник



Verbindungen mit **SYSTEM**
The **POWER** of Partnership

4

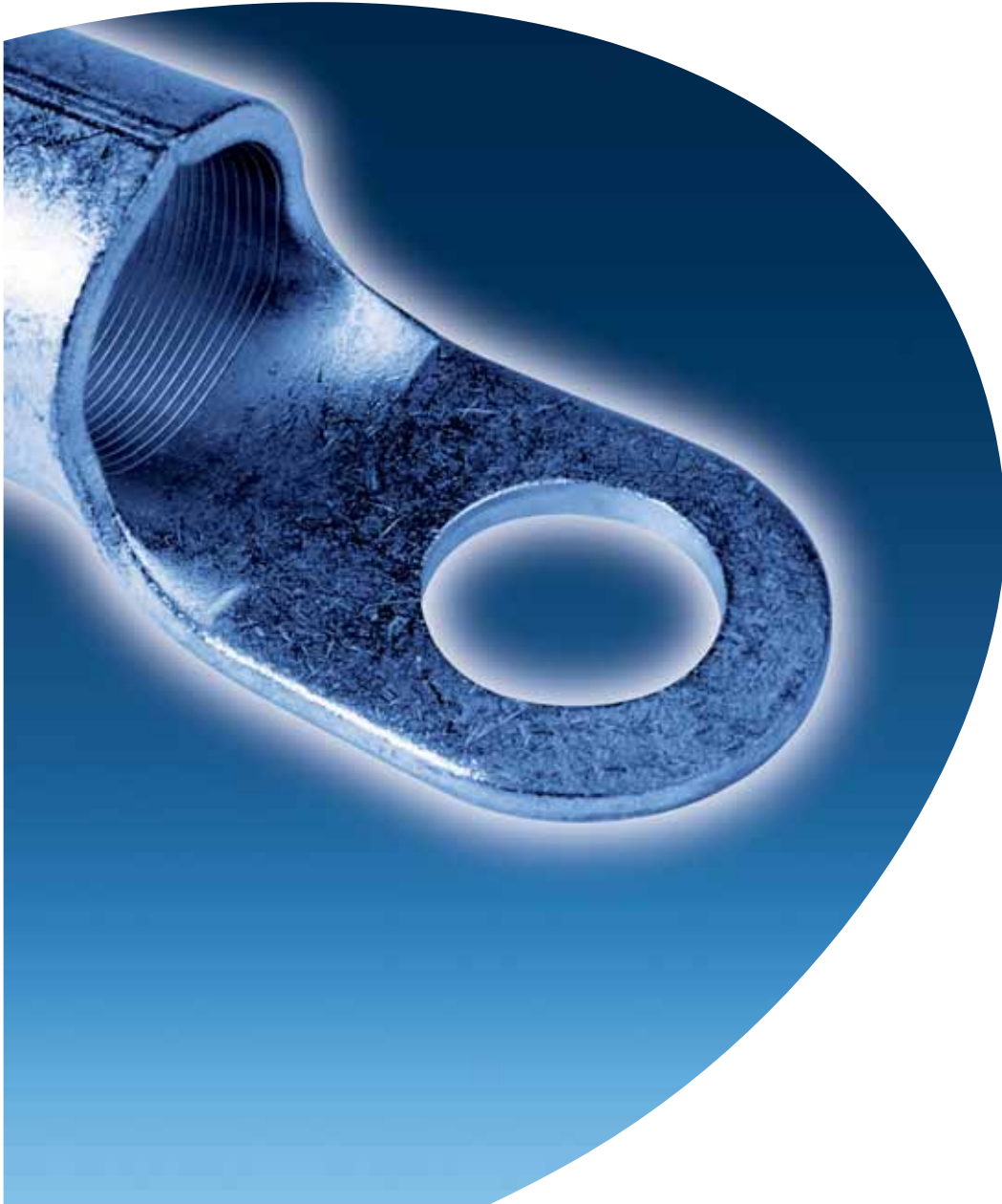

▶ Группа 4**Стр.**

Наконечники из листовой меди DIN 46234	4.03 – 4.04
Изолированные наконечники из листовой меди 10-150 мм ²	4.05
Вилочные наконечники из листовой меди	4.06
Изолированные вилочные наконечники из листовой меди 10-16 мм ²	4.06
Штыревые наконечники DIN 46230	4.07
Изолированные штыревые наконечники 10-95 мм ²	4.08
Соединители DIN 46341, часть 1	4.09
Кабельные наконечники с зажимными болтами	4.10
Латунные соединители с зажимными болтами	4.11
Параллельные зажимы для отводных соединений	4.12
С-образные зажимы	4.13
Гильзы со срывными болтами для экранированных медных проводов	4.14
Гильзы со срывными болтами для уличного освещения	4.14
Гильзы со срывными болтами из алюминиевого сплава	4.15
Изолированные гильзы со срывными болтами	4.16
Компактные разводные соединители	4.17 – 4.20



НАКОНЕЧНИКИ ИЗ ЛИСТОВОЙ МЕДИ

Кольцевой тип, DIN 46234
 Материал: электротехническая медь
 Поверхность: луженая

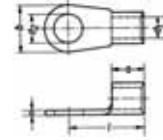

Сечение мм ²	Номинал	Артикул	Параметры, мм						Инстру- менты	Δ Δ 100 шт. ~ кг	шт.
			d ₁	d ₂	b	l	a	s			
0.5 – 1	2.5 – 1	1620/2.5	1.6	2.8	6	11	5	0.8	Стр. 8.14 - 8.15	0.060	100
	3 – 1	1620/3		3.2	6	11				0.060	100
	3.5 – 1	1620/3.5		3.7	6	11				0.055	100
	4 – 1	1620/4		4.3	8	12				0.070	100
	5 – 1	1620/5		5.3	10	13				0.090	100
	6 – 1*	1620/6		6.5	11	15				0.080	100
	8 – 1*	1620/8		8.4	14	17				0.130	100
	10 – 1*	1620/10		10.5	18	19				0.130	100
1.5 – 2.5	3 – 2.5	1630/3	2.3	3.2	6	11	5	0.8	0.065	100	
	3.5 – 2.5	1630/3.5		3.7	6	11			0.065	100	
	4 – 2.5	1630/4		4.3	8	12			0.071	100	
	5 – 2.5	1630/5		5.3	10	14			0.090	100	
	6 – 2.5	1630/6		6.5	11	16			0.110	100	
	8 – 2.5	1630/8		8.4	14	17			0.130	100	
	10 – 2.5*	1630/10		10.5	15	17			0.160	100	
	12 – 2.5*	1630/12		13	18	19			0.160	100	
4 – 6	4 – 6	1650/4	3.6	4.3	8	14	6	1.0	0.140	100	
	5 – 6	1650/5		5.3	10	15			0.160	100	
	6 – 6	1650/6		6.5	11	16			0.170	100	
	8 – 6	1650/8		8.4	14	19			0.220	100	
	10 – 6	1650/10		10.5	18	21			0.290	100	
	12 – 6*	1650/12		13	18	21			0.280	100	
10	5 – 10	1652/5	4.5	5.3	10	16	8	1.1	0.230	100	
	6 – 10	1652/6		6.5	11	17			0.240	100	
	8 – 10	1652/8		8.4	14	20			0.290	100	
	10 – 10	1652/10		10.5	18	21			0.340	100	
	12 – 10	1652/12		13	22	23			0.420	100	
16	5 – 16	1653/5	5.8	5.3	11	20	10	1.2	0.390	100	
	6 – 16	1653/6		6.5	11	20			0.380	100	
	8 – 16	1653/8		8.4	14	22			0.430	100	
	10 – 16	1653/10		10.5	18	24			0.500	100	
	12 – 16	1653/12		13	22	26			0.580	100	
25	5 – 25	1654/5	7.5	5.3	12	25	11	1.5	0.750	100	
	6 – 25	1654/6		6.5	12	25			0.690	100	
	8 – 25	1654/8		8.4	16	25			0.750	100	
	10 – 25	1654/10		10.5	18	26			0.760	100	
	12 – 25	1654/12		13	22	31			0.920	100	
	16 – 25	1654/16		17	28	35			1.320	100	
35	6 – 35	1655/6	9	6.5	15	26	12	1.6	1.010	100	
	8 – 35	1655/8		8.4	16	26			0.980	100	
	10 – 35	1655/10		10.5	18	27			1.000	100	
	12 – 35	1655/12		13	22	31			1.260	100	
	16 – 35	1655/16		17	28	36			1.550	100	

* Нестандартный



НАКОНЕЧНИКИ ИЗ ЛИСТОВОЙ МЕДИ

Кольцевой тип, DIN 46234
 Материал: электротехническая медь
 Поверхность: луженая

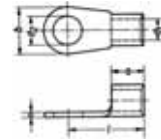

Сечение мм ²	Номинал DIN	Артикул	Параметры, мм						Инстру- менты	Δ 100 шт. ~ кг	шт.
			d ₁	d ₂	b	l	a	s			
50	6 – 50	1656/6	11	6.5	18	34	16	1.8	Стр. 8.14 - 8.15	1.650	100
	8 – 50	1656/8		8.4	18	34				1.650	100
	10 – 50	1656/10		10.5	18	34				1.600	100
	12 – 50	1656/12		13	22	36				1.800	100
	16 – 50	1656/16		17	28	40				2.100	100
70	6 – 70	1657/6	13	6.5	22	38	18	2	2.600	50	
	8 – 70	1657/8		8.4	22	38			2.500	50	
	10 – 70	1657/10		10.5	22	38			2.500	50	
	12 – 70	1657/12		13	22	38			2.400	50	
	16 – 70	1657/16		17	28	42			2.700	50	
95	8 – 95	1658/8	15	8.4	24	42	20	2.5	4.300	50	
	10 – 95	1658/10		10.5	24	42			4.100	50	
	12 – 95	1658/12		13	24	42			3.900	50	
	16 – 95	1658/16		17	28	44			4.100	50	
120	8 – 120	1659/8	17	8.4	24	44	22	3	5.600	50	
	10 – 120	1659/10		10.5	24	44			5.600	50	
	12 – 120	1659/12		13	24	44			5.400	50	
	16 – 120	1659/16		17	28	48			5.800	50	
150	10 – 150	1660/10	19	10.5	30	50	24	3.2	7.600	50	
	12 – 150	1660/12		13	30	50			7.600	50	
	16 – 150	1660/16		17	30	50			7.500	50	
185	12 – 185	1661/12	21	13	36	50	28	3.5	11.300	50	
	16 – 185	1661/16		17	36	50			8.180	50	
240	12 – 240	1662/12	23.5	13	38	56	32	4	15.900	25	
	16 – 240	1662/16		17	38	56			15.900	25	





ИЗОЛИРОВАННЫЕ НАКОНЕЧНИКИ ИЗ ЛИСТОВОЙ МЕДИ

Кольцевой тип

Материал наконечника: электротехническая медь

Поверхность: луженая

Изолирующая трубка ПА, без галогенов

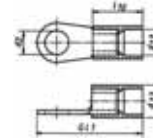

Сечение мм²	Артикул	Параметры, мм					Цвет	Инструменты	100 шт. ~ кг		шт.
		d ₁₃	d ₂	d ₁₂	Gl ₁	l ₁₀			Сu	всего	
10	652/5	8.6	5.3	6.7	34	19	красн.	Стр. 8.16	0.230	0.270	100
	652/6		6.5		34				0.240	0.280	100
	652/8		8.4		37.5				0.290	0.330	100
	652/10		10.5		41.5				0.340	0.380	100
	652/12		13		45.5				0.420	0.460	100
16	653/5	9.6	5.3	7.7	39.5	20.5	голуб.		0.390	0.440	100
	653/6		6.5		39.5				0.380	0.430	100
	653/8		8.4		41.5				0.430	0.480	100
	653/10		10.5		43.5				0.500	0.550	100
	653/12		13		50.5				0.580	0.630	100
25	654/5	13	5.3	11	40	20	желт.		0.750	0.840	50
	654/6		6.5		42.5				0.690	0.780	50
	654/8		8.4		43				0.750	0.840	50
	654/10		10.5		45				0.800	0.890	50
	654/12		13		51				0.920	1.000	50
	654/16		17		59				1.320	1.400	50
35	655/6	15	6.5	12.7	44	22.5	красн.		1.010	1.140	50
	655/8		8.4		44.5				0.980	1.100	50
	655/10		10.5		46.5				1.000	1.120	50
	655/12		13		52.5				1.260	1.380	50
	655/16		17		54.5				1.550	1.670	50
50	656/6	18	6.5	15.4	54.5	27.5	голуб.		1.650	1.900	50
	656/8		8.4		60.5				1.650	1.900	50
	656/10		10.5		60.5				1.600	1.850	50
	656/12		13		60.5				1.800	2.050	50
	656/16		17		67.5				2.100	2.350	50
70	657/6	20	6.5	17.4	61.5	30.5	желт.		2.600	2.900	50
	657/8		8.4		61.5				2.500	2.800	50
	657/10		10.5		66.5				2.500	2.800	50
	657/12		13		66.5				2.400	2.700	50
	657/16		17		70.5				2.700	3.000	50
95	658/10	23.5	10.5	20.5	70	34	красн.		4.100	4.500	25
	658/12		13		70				3.900	4.400	25
	658/16		17		76				4.100	4.500	25
120	659/10	26.7	10.5	23.5	79	36	голуб.		5.600	6.100	25
	659/12		13		82				5.400	5.900	25
	659/16		17		90				5.800	6.300	25
150	660/10	29.2	10.5	26	80	39	желт.		7.600	8.400	25
	660/12		13		83				7.600	8.400	25
	660/16		17		83				7.500	8.300	25

НАКОНЕЧНИКИ ИЗ ЛИСТОВОЙ МЕДИ

Вилочный тип

Материал: электротехническая медь

Поверхность: луженая

Размеры наконечников до 6 мм² соотв. DIN 46234

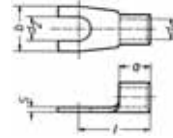

Сечение мм ²	Номинал DIN	Артикул	Параметры, мм						Инстру- менты	Δ Δ 100 шт. ~ кг	шт.
			d ₁	d ₂	b	l	a	s			
0.5 – 1	3 – 1	1620C/3	1.6	3.2	6	11	5	0.8	Стр. 8.14 - 8.15	0.060	100
	3.5 – 1	1620C/3.5		3.7	6	11					
	4 – 1	1620C/4		4.3	6.8	12					
	5 – 1	1620C/5		5.3	10	13					
	6 – 1	1620C/6		6.5	11	15					
1.5 – 2.5	3 – 2.5	1630C/3	2.3	3.2	5.5	13.8	5	0.8		0.065	100
	3.5 – 2.5	1630C/3.5		3.7	6	11					
	4 – 2.5	1630C/4		4.3	6.8	12					
	5 – 2.5	1630C/5		5.3	10	14					
	6 – 2.5	1630C/6		6.5	11	16					
4 – 6	4 – 6	1650C/4	3.6	4.3	8	14	6	1		0.140	100
	5 – 6	1650C/5		5.3	10	15					
	6 – 6	1650C/6		6.5	11	16					
	8 – 6	1650C/8		8.4	14	19					
	10 – 6	1650C/10		10.5	18	21					
10	5 – 10	1652C/5	4.3	5.3	10	19	10	1		0.240	100
	6 – 10	1652C/6		6.4	11	21					
16	6 – 16	1653C/6	5.4	6.4	11	24	11.5	1		0.350	100
	8 – 16	1653C/8		8.4	15	27					



ИЗОЛИРОВАННЫЕ НАКОНЕЧНИКИ ИЗ ЛИСТОВОЙ МЕДИ

Вилочный тип

Материал наконечника: электротехническая медь

Поверхность: луженая

Изолирующая трубка ПА, без галогенов

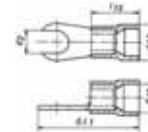

Сечение мм ²	Артикул	Параметры, мм					Цвет	Инстру- менты	Δ Δ 100 шт. ~ кг		шт.
		d ₁₃	d ₂	d ₁₂	Gl ₁	l ₁₀			Сu	всего	
10	652 C/5	9.6	5.3	7	33.5	19	красн.	Стр. 8.16	0.240	0.280	100
	652 C/6								0.260	0.300	
16	653 C/6	10.6	6.4	8.6	37.5	20.5	голуб.		0.350	0.400	100
	653 C/8								0.420	0.470	





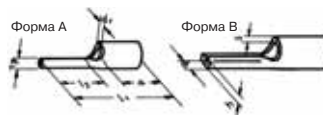

ШТЫРЕВЫЕ НАКОНЕЧНИКИ

DIN 46230
 Материал: электротехническая медь
 Поверхность: луженая



Сечение мм ²	Номинал DIN	Артикул	Форма	Параметры, мм										Инстру- менты	Δ 100 шт. ~ кг	шт.
				d ₁	d ₂	b	h	a	l ₁	l ₂	s					
 0.5 – 1	1	ST 1705	A	1.8	1.9	-	-	5	17	10	0.8	Стр. 8.14 - 8.15	0.060	100		
1.5 – 2.5	2.5	ST 1710	A	2.3	1.9	-	-	5	17	10	0.8		0.072	100		
4 – 6	6	ST 1715	A	3.6	2.7	-	-	6	20	11	1		0.160	100		
 10*	10	ST 1716	B	4.3	-	4.3	2	10	24.5	11	1	0.270	100			
16*	16	ST 1717	B	5.4	-	5.8	2	11.5	29.5	15	1	0.390	100			
25*		ST 1718	B	6.7	-	6.8	2.4	13.5	33.5	15	1.2	0.630	100			
35*		ST 1719	B	8.2	-	8	3.2	16	40.5	20	1.5	1.170	50			
50*		ST 1720	B	9.5	-	9.5	3.6	19	45	20	1.8	1.790	50			
70*		ST 1721	B	11.2	-	11	4	24	55	23	2	2.920	50			
95*		ST 1722	B	13.5	-	12.5	5	24	55	23	2.5	4.300	50			

* Нестандартный

ИЗОЛИРОВАННЫЕ ШТЫРЕВЫЕ НАКОНЕЧНИКИ

Материал наконечника: электротехническая медь
 Поверхность: луженая
 Изолирующая трубка ПА, без галогенов

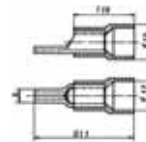

Сечение мм ²	Артикул	Параметры, мм					Цвет	Инструменты	Δ Δ 100 шт. ~ кг		шт.
		d ₁₃	d ₁₂	b	l ₁	l ₁₀			Cu	всего	
10	ST 1716 IS	9.4	7.4	4.3	33	19	красн.	Стр. 8.16	0.270	0.310	100
16	ST 1717 IS	10.6	8.6	5.5	38	20	голуб.		0.390	0.440	100
25	ST 1718 IS	14.5	12.5	6.8	43.5	23.5	желт.		0.630	0.730	50
35	ST 1719 IS	16.4	14	8	51.5	27.5	красн.		1.170	1.340	50
50	ST 1720 IS	18	15.5	9.5	59	33	голуб.		1.790	2.100	50
70	ST 1721 IS	20.5	18	11	69	38	желт.		2.920	3.200	50
95	ST 1722 IS	23.5	20.7	12.5	71	40	красн.		4.300	4.700	25



Размеры штыревых наконечников смотрите на стр. 4.07



СОЕДИНИТЕЛИ

DIN 46341, часть 1, форма А
Короткий стандартный тип
Материал: медь
Поверхность: луженая

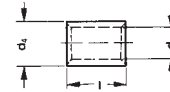

Сечение мм ²	Номинал DIN	Артикул d ₁	Параметры, мм			Инструменты	100 шт. ~ кг	шт.
			d ₄	l				
0.5 - 1	1	1620/К	1.6	3.2	8	Стр. 8.14 - 8.15	0.045	100
1.5 - 2.5	2,5	1630/К	2.3	3.9	8		0.055	100
4 - 6	6	1650/К	3.6	5.6	9		0.090	100
10	10	1652/К	4.5	6.7	10		0.170	100
16	16	1653/К	5.8	8.2	11		0.260	100
25	25	1654/К	7.5	10.5	14		0.510	100
35	35	1655/К	9	12.2	16		0.730	100
50	50	1656/К	11	14.6	19		1.200	100
70	70	1657/К	13	17	19		1.530	50
95	95	1658/К	15	20	20		2.370	50
120	120	1659/К	16.5	22.5	22		3.450	50
150	150	1660/К	19	25.4	26		5.060	50



СОЕДИНИТЕЛИ

DIN 46341, часть 1, форма В
Длинный стандартный тип
Материал: медь
Поверхность: луженая

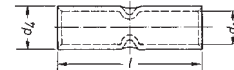

Сечение мм ²	Номинал DIN	Артикул	Параметры, мм			Инструменты	100 шт. ~ кг	шт.
			d ₁	d ₄	l			
0.5 - 1	1	1620/L	1.6	3.2	15	Стр. 8.14 - 8.15	0.080	100
1.5 - 2.5	2.5	1630/L	2.3	3.9	15		0.100	100
4 - 6	6	1650/L	3.6	5.6	15		0.190	100
10	10	1652/L	4.5	6.7	21		0.360	100
16	16	1653/L	5.8	8.2	26		0.620	100
25	25	1654/L	7.5	10.5	29		1.110	100
35	35	1655/L	9	12.2	32		1.500	100
50	50	1656/L	11	14.6	38		2.440	100
70	70	1657/L	13	17	42		3.540	50
95	95	1658/L	15	20	48		5.870	50
120	120	1659/L	16.5	22.5	52		8.460	50
150	150	1660/L	19	25.4	56		10.860	50

**КАБЕЛЬНЫЕ НАКОНЕЧНИКИ
С ЗАЖИМНЫМИ БОЛТАМИ**

Материал: электротехническая медь
Поверхность: луженая, возможно без лужения
Болты: DIN 84/ DIN 933, F60, 4 шт.

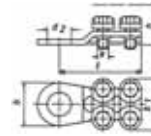

Сечение мм ²	Артикул		Параметры, мм						Δ Δ 100 шт. ~ кг	шт.
	Луженый	Нелуженый	d ₂	l	b	b ₁	h	k		
16–25	584 R/8	584 R/8 bk	8.5	36	18.5	22.5	16	M 5	3.700	25
	584 R/10	584 R/10 bk	10.5	37	19.5	22.5	16	M 5	3.750	25
25–35	585 R/8	585 R/8 bk	8.5	38.5	18.5	24	16	M 5	4.300	25
	585 R/10	585 R/10 bk	10.5	42	21.5	24	16	M 5	4.650	25
	585 R/12	585 R/12 bk	13	42	21.5	24	16	M 5	4.500	25
35–50	586 R/10	586 R/10 bk	10.5	46	19	28	19	M 6	6.750	25
	586 R/12	586 R/12 bk	13	47	21	28	19	M 6	6.700	25
50–70	587 R/10	587 R/10 bk	10.5	51	23.5	31	19	M 6	9.350	10
	587 R/12	587 R/12 bk	13	51	23.5	31	19	M 6	9.300	10
70–95	588 R/10	588 R/10 bk	10.5	57	24	34	25	M 6	12.000	10
	588 R/12	588 R/12 bk	13	57	24	34	25	M 6	11.850	10
95–150	589 R/10	589 R/10 bk	10.5	61	30	42	32	M 8	20.150	10
	589 R/12	589 R/12 bk	13	61	30	42	32	M 8	20.200	10
	589 R/16	589 R/16 bk	17	61.5	30	42	32	M 8	20.100	10
150–240	590 R/10	590 R/10 bk	10.5	68.5	34	48.5	32	M 8	24.400	5
	590 R/12	590 R/12 bk	13	68.5	34	48.5	32	M 8	24.350	5
	590 R/16	590 R/16 bk	17	68.5	34	48.5	32	M 8	24.300	5
	590 R/20	590 R/20 bk	21	70.5	36	48.5	32	M 8	24.250	5
185–300	592 R/12	592 R/12 bk	13	68.5	32	50	37	M 8	27.950	5
	592 R/16	592 R/16 bk	17	68.5	32	50	37	M 8	28.000	5
	592 R/20	592 R/20 bk	21	70	34.5	50.5	37	M 8	27.950	5



**КАБЕЛЬНЫЕ НАКОНЕЧНИКИ
С ЗАЖИМНЫМИ БОЛТАМИ**

Материал: электротехническая медь
Поверхность: луженая, возможно без лужения
Болты: DIN 84/ DIN 933, F60, 2 шт.

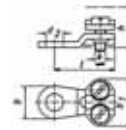

сечение мм ²	Артикул		Параметры, мм					Δ Δ 100 шт. ~ кг	шт.	
	Луженый	Нелуженый	d ₂	l	b	b ₁	h			k
6 – 10	572 R/6	572 R/6 bk	6.5	23	15	18	10	M 4	1.300	50
10 – 16	573 R/6	573 R/6 bk	6.5	27	15	20.5	14	M 5	2.000	50
	573 R/8	573 R/8 bk	8.5	27	15	20.5	14	M 5	1.300	50
16 – 25	574 R/8	574 R/8 bk	8.5	30	15	25	16	M 5	2.750	50
25 – 35	575 R/8	575 R/8 bk	8.5	25.5	18.5	24	16	M 5	2.500	50





ЛАТУННЫЕ СОЕДИНИТЕЛИ С ЗАЖИМНЫМИ БОЛТАМИ

С отверстием для пайки
Материал: CuZn 40 Pb 2 DIN 17660
Поверхность: луженая
Болты: DIN 551, сталь

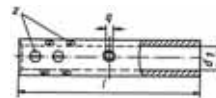

Сечение мм ²	Артикул	Параметры, мм				z*	δ δ 100 шт. ~ кг	шт.
		l	d ₁	q				
6	551 R	25	3.5	3.3	2	0.600	10	
10	552 R	30	4.5	3.3	2	1.200	10	
16	553 R	40	5.5	4.2	4	1.900	10	
25	554 R	45	7	4.2	4	2.850	10	
35	555 R	45	8.5	5	4	3.000	10	
50	556 R	48	10	5	4	4.000	10	
70	557 R	52	12	6.8	4	6.300	10	
95	558 R	55	13.5	6.8	4	8.050	10	
120	559 R	60	15	6.8	4	9.900	10	
150	560 R	64	17	6.8	4	11.800	5	
185	561 R	70	19	6.8	10	14.300	5	
240	562 R	70	21	6.8	10	15.500	5	
300	563 R	75	24	6.8	10	19.300	1	

* Число болтов



ЛАТУННЫЕ Т-ОБРАЗНЫЕ СОЕДИНИТЕЛИ С ЗАЖИМНЫМИ БОЛТАМИ

С отверстием для пайки
Материал: CuZn 40 Pb 2 DIN 17660
Поверхность: луженая
Болты: DIN 551, сталь

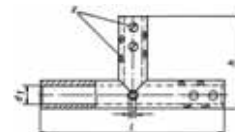

Сечение мм ²	Артикул	Параметры, мм				z*	δ δ 100 шт. ~ кг	шт.
		l	h	d ₁	q			
4 – 6	TAS 6	30	8	3	2.5	3	1.050	10
10	TAS 10	40	25	4.5	3.5	3	2.150	10
16	TAS 16	42	27	5.5	3.5	6	2.500	10
25	TAS 25	45	29	7	4.5	6	3.700	10
35	TAS 35	52	32	8.5	4.5	6	4.300	10
50	TAS 50	56	34	10	6	9	7.400	10
70	TAS 70	62	41	12	6.5	9	9.800	5
95	TAS 95	68	44	13.5	7	9	12.800	5

* Число болтов

Болты в соединителях предназначены только для фиксации проводников.
Для прочного соединения необходима пайка.

**ПАРАЛЛЕЛЬНЫЕ ЗАЖИМЫ
ДЛЯ ОТВОДНЫХ СОЕДИНЕНИЙ**

Применяется с 1 болтом. Материал: электротехническая медь
Болт: сплав растяжимой меди F60, гайка: медь
Поверхность: нелуженая. Типы: с или без упорной пластины

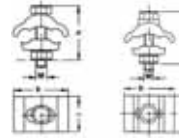

Сечение мм ²	Артикул		Параметры, мм				100 шт. ~ кг		шт.
	без пластины	с пластиной	b	h	l	M	без пластины	с пластиной	
4 – 16	SAK 10	SAK 11	19.5	16	16	M 5	2.100	2.400	10
4 – 25	SAK 12	SAK 13	25	21	20	M 6	4.100	4.300	10
4 – 25	SAK 14	SAK 15	25	22	20	M 7	3.950	4.150	10
6 – 35	SAK 16	SAK 17	30	23	20	M 7	5.200	5.400	10
10 – 50	SAK 18	SAK 19	32.5	26	24	M 7	7.400	7.600	10
10 – 50	SAK 20	SAK 21	32.5	27	24	M 8	8.150	8.300	10
10 – 70	SAK 22	SAK 23	38.5	29	26	M 8	10.800	11.100	5
25 – 95	SAK 24	SAK 25	45	36	31	M 10	19.300	19.600	5



**ПАРАЛЛЕЛЬНЫЕ ЗАЖИМЫ
ДЛЯ ОТВОДНЫХ СОЕДИНЕНИЙ**

Применяется с 2 болтами
Материал: электротехническая медь
Болт: сплав растяжимой меди F60, гайка: медь
Поверхность: нелуженая. Типы: с или без упорной пластины

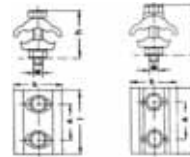

Сечение мм ²	Артикул		Параметры, мм					100 шт. ~ кг		шт.
	без пластины	с пластиной	b	A	h	l	M	без пластины	с пластиной	
4 – 16	SAK 30	SAK 31	19.5	11	16	22	M 5	3.100	3.300	10
4 – 25	SAK 32	SAK 33	25	12.5	21	26	M 6	5.600	5.900	10
4 – 25	SAK 34	SAK 35	25	15	22	30	M 7	7.700	7.900	10
6 – 35	SAK 36	SAK 37	30	15	23	30	M 7	8.500	8.900	10
10 – 50	SAK 38	SAK 39	32.5	18	26	34	M 7	11.000	11.500	10
10 – 50	SAK 40	SAK 41	32.5	18	27	36	M 8	12.900	13.500	10
10 – 70	SAK 42	SAK 43	38.5	19	29	38	M 8	16.100	16.600	10
25 – 95	SAK 44	SAK 45	45	25.5	36	46	M 10	28.700	29.700	5
35 – 150	SAK 46	SAK 47	52.5	26	40	52	M 10	37.400	39.000	5





С-ОБРАЗНЫЕ ЗАЖИМЫ

Материал: электротехническая медь
Поверхность: луженая, возможно без лужения



Для соединения одинаковых проводников



Сечение Основной проводник гм/ге	Подсоединяемый проводник гм/ге**	Артикул *	Параметры, мм		Инстру- менты	$\frac{\Delta}{100}$ шт. ~ кг	 шт.
			b	l			
16/25	16/25	СК 16	16	15	Стр. 8.17	0.940	25
25/35	25/35	СК 25	20	16		1.680	25
35/50	35/50	СК 35	25.7	22		3.420	25
50/—	50/—	СК 50	28	23		4.880	25
70/—	70/—	СК 70	34	28		9.690	10
95/—	95/—	СК 95	35	28		7.300	10

Для соединения проводников разных сечений

Сечение Основной проводник гм/ге	Подсоединяемый проводник гм/ге**	Артикул *	Параметры, мм		Инстру- менты	$\frac{\Delta}{100}$ шт. ~ кг	 шт.
			b	l			
гм 2.5 – 4 / 2.5 – 4	ге 2.5 – 4 / 2.5 – 4	гм МСК 4 – 4	ге 9.8	8	Стр. 8.17	0.185	25
6 – 10/10	4 – 6 / 4 – 10	МСК 10 – 10	12	12		0.460	25
10 – 16/16	4 – 10 / 4 – 10	МСК 10 – 16	19	17		1.900	25
16 – 25/25	4 – 10 / 4 – 10	МСК 10 – 25	19	17		1.900	25
16 – 25/25 – 35	16 – 25/16 – 35	МСК 35 – 35	20	17		1.750	25
35/50	4 – 25 / 4 – 25	МСК 25 – 50	24.8	23		4.400	25
35/50	16 – 35/25 – 50	МСК 50 – 50	26.5	23		4.200	25
50 – 70/—	4 – 35 / 4 – 35	МСК 35 – 70	33.8	28		10.700	25
95/—	16 – 35	МСК 35 – 95	41	30		15.000	50
95/—	35 – 70	МСК 70 – 95	41	30		14.000	10
120/—	35 – 120	МСК 120 – 120	45	30		16.550	10
150/—	70 – 150	МСК 150 – 150	53	35		23.000	5
185/—	95 – 185	МСК 185 – 185	60	40		33.000	5

* Для заказа версии без лужения к артикулу добавить "bk"

** гм = круглый многопроволочный проводник; ге=круглый сплошной проводник

ПАСТА ДЛЯ С-ОБРАЗНЫХ ЗАЖИМОВ



Артикул	$\frac{\Delta}{100}$ Вес ~ кг
KF 125	0.125

**ГИЛЬЗЫ СО СРЫВНЫМИ БОЛТАМИ ДЛЯ
ЭКРАНИРОВАННЫХ МЕДНЫХ ПРОВОДОВ**

С контрольным отверстием
Материал: сплав растяжимой меди
Поверхность: луженая
Болт: нержавеющая сталь, луженая

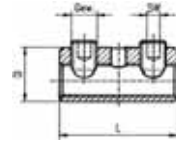

Сечение мм ²	Артикул	Параметры, мм		Ширина, No.	Параметры болта			100 шт. ~ кг	шт.
		L	d ₁		Резьба мм	Md DIN 13	Nm		
6 - 25 rm /35 re	SV 100	40	14	2	4	M8 x 1	10	3.9	4



**ГИЛЬЗЫ СО СРЫВНЫМИ БОЛТАМИ ДЛЯ
УЛИЧНОГО ОСВЕЩЕНИЯ**

С контрольным отверстием
Материал: латунь
Поверхность: блестящая или луженая
Болт: нержавеющая сталь, луженая

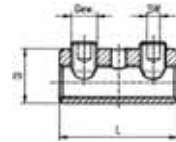

Сечение мм ²	Артикул	Параметры, мм		Ширина, No.	Параметры болта			100 шт. ~ кг	шт.
		L	d ₁		Резьба мм	DIN 13			
2.5 - 16 re	SV 200	30	10	2	2,5	M5 x 1.5		1.35	4
2.5 - 16 re	SV 200 BK	30	10	2	2,5	M5 x 1.5		1.35	4





ГИЛЬЗЫ СО СРЫВНЫМИ БОЛТАМИ

Материал: алюминиевый сплав
 Поверхность: без покрытия
 Болт: сплав меди, луженый
 С или без срывных болтов



С двумя болтами

Сечение мм ²	Артикул Контактный болт нелуженый луженый		Контактный болт со срывными головками нелуженый луженый		Параметры, мм			Параметры болтов		Md Nm	100 шт. ~ кг	шт.
	D	L	Ширина мм	Резьба DIN 13	Ширина мм	Резьба L	М					
6 – 25 rm / 35 re	SV 303	SV 303 v	SV 303 AK **	–	14	40	4	M 8 x 1	8	1.500	4	
6 – 35 rm / sm	–	–	SV 304 AK NL	SV 304 AK NL v	16	40	4	M 8 x 1	8	1.700	4	
6 – 35 sm / 50 sm (v)	SV 300	SV 300 v	–	–	16	40	4	M 8 x 1	8	1.700	4	
16 – 50 se	–	SV 307 v	SV 307 AK NL	–	22	57	5	M 10 x 1,5	15	4.700	4	
25 – 70 sm / 95 rm/sm* 16 – 50 re / 70 se 4 x 95 se	SV 301	SV 301 v	SV 301 AK	SV 301 AK NL v	25	55	5	M 12 x 16	20	6.600	4	
35 re - 4 x 150 se	SV 308	–	–	–	28	70	6	M 18 x 1.5	25	11.300	4	
35 – 150 sm / 185 rm/sm* 35 – 50 re / 150 se 4 x 185 se	SV 302	SV 302 v	SV 302 AK	SV 302 AK v	32	80	6	M 18 x 1.5	25	16.000	4	

* Секторный проводник должен быть предварительно скруглен

** Фиксированный



С четырьмя болтами

Сечение мм ² Nm	Артикул Контактный болт нелуженый луженый ~ кг шт.		Контактный болт со срывными головками нелуженый луженый		Параметры, мм			Параметры болтов		Md мм	100 шт. ~ кг	шт.
	D	L	Ширина мм	Резьба L	Ширина мм	Резьба L	М					
25 – 70 sm / 95 rm/sm* 16 – 50 re / 70 se 4 x 95 se	SV 305	SV 305 v	SV 305 AK	SV 305 AK v	25	92	5	M 12 x 1	20	12.000	4	
35 – 150 sm / 185 rm/sm* 35 – 50 re / 150 se 4 x 185 se	SV 306	SV 306 v	SV 306 AK	SV 306 AK v	32	108	6	M 18 x 1.5	25	25.000	4	

* Секторный проводник должен быть предварительно скруглен



С барьером и двумя болтами

Сечение мм ²	Артикул Контактный болт нелуженый луженый		Контактный болт со срывными головками нелуженый луженый		Параметры, мм			Параметры болтов		Md Nm	100 шт. ~ кг	шт.
	D	L	Ширина мм	Резьба DIN 13	Ширина мм	Резьба L	М					
6 – 25 rm / 35 re	–	–	SV 311 AK NL	–	14	17.5	40	4	M 8 x 1	8	1.500	4
6 – 35 sm	–	–	SV 312 AK NL	SV 312 AK NL v	16	17.5	40	4	M 8 x 1	8	1.700	4
6 – 35 sm / 50 rm (v)	SV 315	SV 315 v	–	–	16	17.5	40	4	M 8 x 1	8	1.700	4
16 – 50	–	–	–	SV 319 AK NL v	22	24	57	4	M 12 x 1	15	7.600	4
25 – 70 sm / 95 rm/sm* 16 – 50 re / 70 se 4 x 95 se	SV 309	SV 309 v	SV 309 AK	SV 309 AK v***	25	22	55	5	M 12 x 1	20	6.600	4
35 re – 4 x 150 se	SV 320	SV 320 v	–	–	28	31	70	6	M 18 x 1.5	25	11.300	4
35 – 150 sm / 185 rm/sm* 35 – 50 re / 150 se 4 x 185 se	SV 310	SV 310 v	SV 310 AK	SV 310 AK v**	32	32	80	6	M 18 x 1.5	25	16.000	4
70 rm – 150 se/rm	–	–	SV 322 AK VK	–	32	32	80	6	M 18 x 1.5	25	21.600	4

* Секторный проводник должен быть предварительно скруглен

** Фиксированный

*** Для заказа версии с конусообразным болтом добавить к артикулу "VK"

ИЗОЛИРОВАННЫЕ ГИЛЬЗЫ СО СРЫВНЫМИ БОЛТАМИ

Изолированная гильза
 Материал гильзы: высокоустойчивый алюминиевый сплав
 Болт: сплав меди, луженый
 С или без срывных болтов

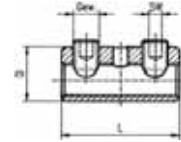

С двумя болтами

Сечение мм ²	Артикул Контактный болт		Контактный болт со срывными головками		Параметры, мм			Параметры болтов		Δ Δ 100 шт. ~ кг	шт.
	нелуженый	луженый	нелуженый	луженый	D	L	Ширина, мм	Резьба DIN 13	Md Nm		
6 – 25 sm / 35 re	SV 400	–	–	–	14	40	4	M 8 x 1	8	1,7	4
16 – 50 se	–	SV 405 v	–	–	22	57	5	M 10 x 1.5	15	5	4
25 – 70 sm / 95 rm/sm* 16 – 50 re / 70 se 4 x 95 se	SV 410	–	SV 410 AK	–	25	55	5	M 12 x 1	20	6	4
35 – 150 sm / 185 rm/sm* 35 – 50 re / 150 se 4 x 185	SV 420	SV 420 v	SV 420 AK	–	32	80	6	M 18 x 1.5	25	14,5	4

* Секторный проводник должен быть предварительно скруглен

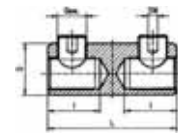

С барьером

Сечение мм ²	Артикул Контактный болт		Контактный болт со срывными головками		Параметры, мм			Параметры болтов		Δ Δ 100 шт. ~ кг	шт.	
	нелуженый	луженый	нелуженый	луженый	D	I	L мм	Ширина, мм	Резьба DIN 13			Md Nm
25 – 70 sm / 95 rm/sm* 16 – 50 re / 70 se 4 x 95 se	SV 430	–	SV 430 AK	–	25	22	55	5	M 12 x 1	20	6.6	4
35 – 150 sm / 185 rm/sm* 35 – 50 re / 150 se 4 x 185	SV 440	–	SV 440 AK***	–	32	32	80	6	M 18 x 1.5	25	16	4

* Секторный проводник должен быть предварительно скруглен

*** Для заказа версии с конусообразным болтом добавить к артикулу "VK"



КОМПАКТНЫЕ РАЗВОДНЫЕ СОЕДИНИТЕЛИ

Для трехжильных кабелей
Со срывными головками

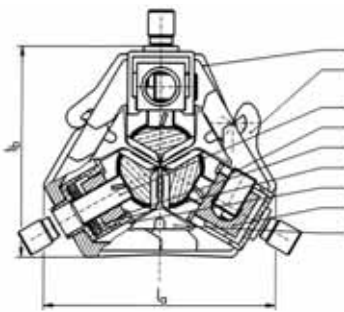

- | Вид | Материал |
|--|------------------------------------|
| 1. Кольцо: | |
| 1.1. Верхняя часть | Высокорастяжимый алюминиевый сплав |
| 1.2. Нижняя часть | Высокорастяжимый алюминиевый сплав |
| 2. Компактный блок | |
| 2.1. Упорный болт (осн. проводник) | Электротехническая медь, луженая |
| 2.2. Сжимающий болт (отход. проводник) | Сталь, оцинкованная |
| 2.3. Сегментный паз | Высокорастяжимый пластик |
| 2.4. Прокладка | Сталь |
| 2.5. Опора пружины | Пружинная сталь |
| 2.6. Контактный сегмент | Сплав меди |
| 3. Направляющий клин | Высокорастяжимый пластик |

Сечение, мм ²		Подсоединяемый проводник	Артикул	Размеры, мм			Данные болтов		шт. ~кг	шт.	
Основной проводник	Алюминий			l _a	l _b	ширина	Ширина, мм	Резьба DIN 13			
3 x 70 – 95 sm – 150 sm	3 x 70 – 150 sm – 150 se	6 – 70 sm*/se – 95 se*	KSK 150 – 3	84	76	45	90	5	M 10 x 1 M 10	0.350	1

* Секторный проводник должен быть предварительно скруглен

Изолированные инструменты соотв. VDE 0680, часть 2/3.78

Для правильного монтажа рекомендуется использовать шестиугольные ключи и клиновой расширитель. Длина рукояток шестиугольных ключей гарантирует правильное кручение.



КОМПАКТНЫЕ РАЗВОДНЫЕ СОЕДИНИТЕЛИ

Для четырехжильных кабелей
Со срывными головками

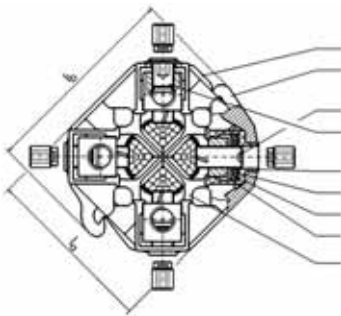

Вид

1. Кольцо:
 - 1.1. Верхняя часть
 - 1.2. Нижняя часть
2. Компактный блок
 - 2.1. Упорный болт (осн. проводник)
 - 2.2. Сжимающий болт (отход. проводник)
- 2.3. Сегментный паз
- 2.4. Прокладка
- 2.5. Опора пружины
- 2.6. Контактный сегмент
3. Направляющий клин

Материал

- Высокорастяжимый алюминиевый сплав
- Высокорастяжимый алюминиевый сплав
- Электротехническая медь, луженая
- Сталь, оцинкованная
- Высокорастяжимый пластик
- Сталь
- Пружинная сталь
- Сплав меди
- Высокорастяжимый пластик

Сечение, мм ²			Артикул	Размеры, мм			Данные болтов		шт. ~ кг	шт.
Основной проводник	Алюминий	Подсоединяемый проводник		l _a	l _p	ширина	Ширина, мм	Резьба DIN 13		
4 x 70 – 120 rm – 150 sm	4 x 70 – 150 sm – 150 se	6 – 70 sm ² /se – 95 se [*]	KSK 150 – 4	107	90	46	110	5 M 10 x 1 M 10	0.630	1
4 x 70 – 150 sm	4 x 70 – 150 sm – 185 se	6 – 35 rm/sm ² – 50 re/se	KSK 185 – 4	107	90	52	106	5 M 10 x 1	0.580 M 10	1

* Секторный проводник должен быть предварительно скруглен

Изолированные инструменты соотв. VDE 0680, часть 2/3.78

Для правильного монтажа рекомендуется использовать шестиугольные ключи и клиновой расширитель. Длина рукояток шестиугольных ключей гарантирует правильное кручение.

Шестиугольный ключ 90° K 601	Шестиугольный ключ Т-образный K 606	Клиновой расширитель K 610	Динамометрический гаечный ключ 20 Нм: K 615 Шестиугольная головка SW5: K 615/1



КОМПАКТНЫЕ РАЗВОДНЫЕ СОЕДИНИТЕЛИ

Для четырехжильных кабелей

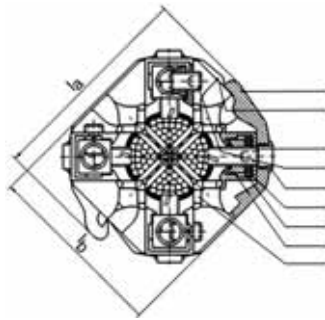

- | Вид | Материал |
|--|------------------------------------|
| 1. Кольцо: | |
| 1.1. Верхняя часть | Высокорастяжимый алюминиевый сплав |
| 1.2. Нижняя часть | Высокорастяжимый алюминиевый сплав |
| 2. Компактный блок | |
| 2.1. Упорный болт (осн. проводник) | Электротехническая медь, луженая |
| 2.2. Сжимающий болт (отход. проводник) | Сталь, оцинкованная |
| 2.3. Сегментный паз | Высокорастяжимый пластик |
| 2.4. Прокладка | Сталь |
| 2.5. Опора пружины | Пружинная сталь |
| 2.6. Контактный сегмент | Сплав меди |
| 3. Пространственные клинья | Высокорастяжимый пластик |

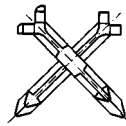

Пространственные клинья

Сечение, мм ²		Подсоединяемый проводник	Артикул	Размеры, мм			Данные болтов		Шт. ~ кг	Шт.	
Основной проводник	Алюминий			l ₂	l ₁	ширина	Круг	Ширина, мм			Резьба DIN 13
25 m – 35 rm – 50 sm	25 m – 35 rm/70 se 50 sm/70 se	6 – 35 rm/sm – 50 re/se	KSK 50 – 4	88	75	50	91	5	M 10 x 1 M 10	0.460	1

Изолированные инструменты соотв. VDE 0680, часть 2/3.78

Для правильного монтажа рекомендуется использовать шестиугольные ключи и клиновой расширитель.
 Длина рукояток шестиугольных ключей гарантирует правильное кручение.



КОМПАКТНЫЕ РАЗВОДНЫЕ СОЕДИНИТЕЛИ

Для трех и четырехжильных кабелей

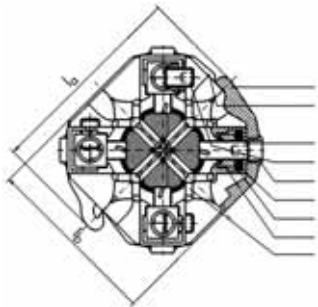

Вид	Материал
1. Кольцо:	
1.1. Верхняя часть	Высокорастяжимый алюминиевый сплав
1.2. Нижняя часть	Высокорастяжимый алюминиевый сплав
2. Компактный блок	
2.1. Упорный болт (осн. проводник)	Электротехническая медь, луженая
2.2. Сжимающий болт (отход. проводник)	Сталь, оцинкованная
2.3. Сегментный паз	Высокорастяжимый пластик
2.4. Прокладка	Сталь
2.5. Опора пружины	Пружинная сталь
2.6. Контактный сегмент	Сплав меди
3. Направляющий клин	Высокорастяжимый пластик



На рисунке: четырехжильный разводной соединитель

Для трехжильных кабелей

Сечение, мм ² Основной проводник Медь	Алюминий	Подсоединяемый проводник	Артикул	Размеры, мм			Данные болтов			Шт. ~ кг	Шт.
				l _a	l _b	ширина	Круг	Ширина, Резьба	Шт. DIN 13		
3 x 70 – 95 см – 150 см	3 x 70 – 150 см – 150 се	6 – 70 см*/се – 95 се*	SKR 150 – 3	84	76	45	90	5	M 10 x 1 M 10	0.380	1

Для четырехжильных кабелей

Сечение, мм ² Основной проводник Медь	Алюминий	Подсоединяемый проводник	Артикул	Размеры, мм			Данные болтов			Шт. ~ кг	Шт.
				l _a	l _b	ширина	Круг	Ширина, Резьба	Шт. DIN 13		
4 x 70 – 95 см/см**	4 x 70 – 95 см – 120 се	6 – 35 см*/се – 50 ре/се*	SKR 120 – 4	90	77	50	93	5	M 10 x 1 M 10	0.46	1
4 x 70 – 120 см/см	4 x 70 – 120 см – 150 се	6 – 35 см*/се – 50 се*	SKR 130 – 4	93	80	50	62	5	M 10 x 1 M 10	0.46	1
4 x 70 – 120 см/см	4 x 70 – 150 см – 150 се	6 – 70 см*/се – 95 се*	SKR 150 – 4	107	90	46	110	5	M 10 x 1 M 10	0.62	1
4 x 95 – 150 см/см	4 x 95 – 150 см – 150 се	18 – 120 см/см – 150 се*	SKR 150/150 – 4	118	118	93	120	5	M 12 x 1 M 12	1.34	1
4 x 95 – 150 см/см	4 x 95 – 150 см – 185 се	6 – 70 см*/се – 95 се*	SKR 185 – 4	107	96	46	114	5	M 10 x 1 M 10	0.58	1

* Секторный проводник должен быть предварительно скруглен; ** с проходным отверстием в отходе

Изолированные инструменты соотв. VDE 0680, часть 2/3.78

<p>Для правильного монтажа рекомендуется использовать шестиугольные ключи и клиновой расширитель. Длина рукояток шестиугольных ключей гарантирует правильное кручение.</p>			
Шестиугольный ключ 90° K 601	Шестиугольный ключ Т-образный K 606	Клиновой расширитель K 610	Динамометрический гаечный ключ 20 Нм: K 615 Шестиугольная головка SWS: K 615/1



Verbindungen mit **SYSTEM**
The **POWER** of Partnership

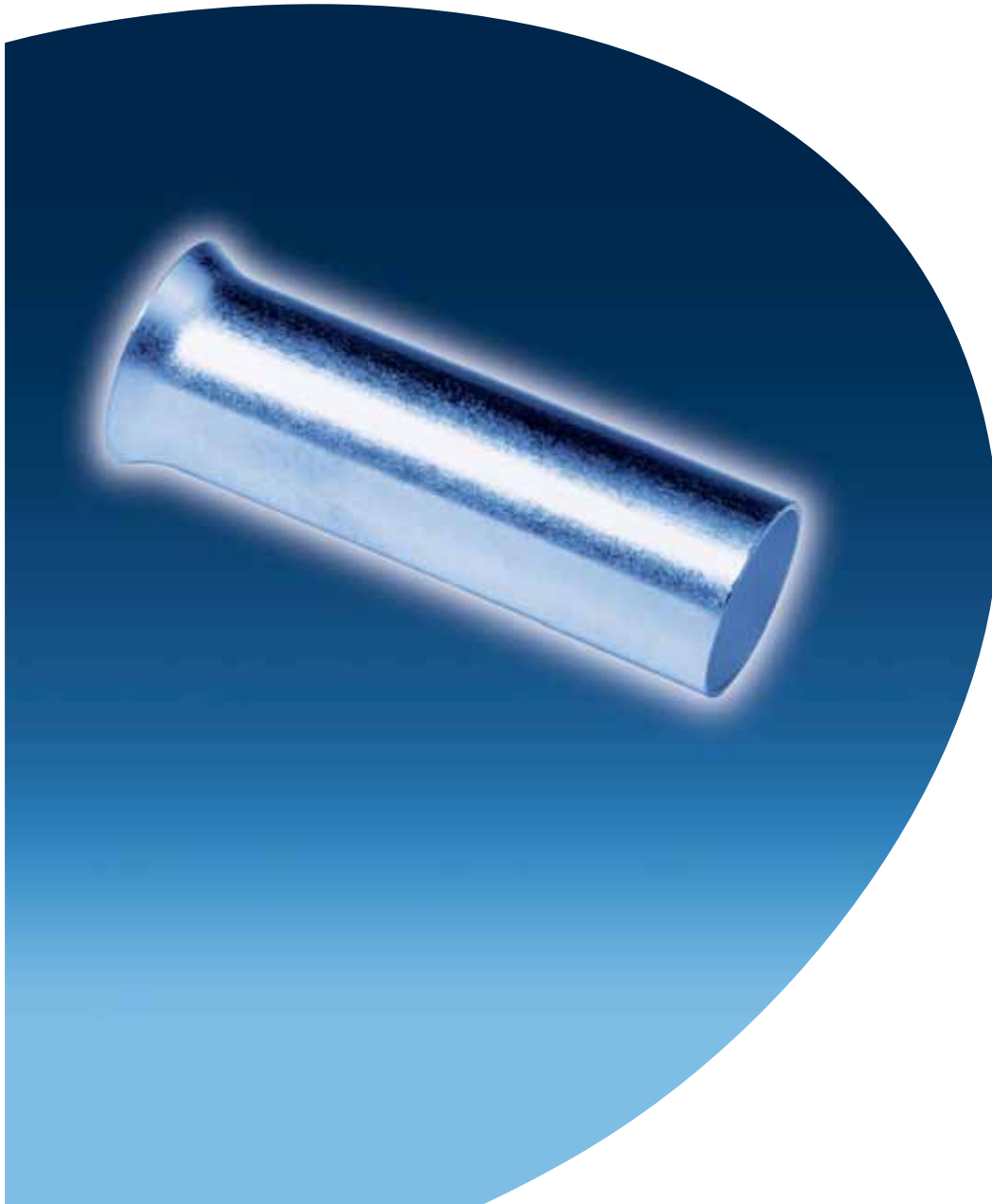

5





Klauke®

▶ **Группа 5**

Стр.

Втулочные неизолированные наконечники DIN 46228, часть 1

5.03 – 5.05





ВТУЛОЧНЫЕ НЕИЗОЛИРОВАННЫЕ НАКОНЕЧНИКИ

DIN 46228, часть 1; 0,5 - 50 мм²

Материал: медь

Поверхность: луженая или серебряное покрытие



Сечение мм ²	Артикул		Параметры, мм				Инстру- менты	Δ Δ 1000 шт. ~ кг	 шт.
	луженый	посеребрянный	d ₁	d ₂	l	s			
0.25	69/5 v*	69/5*	0.75	1.7	5	0.15	Стр. 8.18 - 8.19	0.020	1000
	69/7 v*	69/7*						7	0.028
0.34	70/5 v*	70/5*	0.85	1.8	5	0.15		0.022	1000
	70/7 v*	70/7*						7	0.031
0.5	71 S/6 v	71 S/6	1	2.1	6	0.15		0.032	1000
	71 S/8 v*	71 S/8*			8			0.042	1000
	71 S/10 v	71 S/10			10			0.052	1000
0.75	71/6 v	71/6	1.2	2.3	6	0.15		0.037	1000
	71/8 v*	71/8*			8			0.049	1000
	71/10 v	71/10			10			0.061	1000
	71/12 v*	71/12*			12		0.080	1000	
	71/15 v*	71/15*			15		0.090	1000	
1	72 S/6 v	72 S/6	1.4	2.5	6	0.15	0.043	1000	
	72 S/8 v*	72 S/8*			8		0.056	1000	
	72 S/10 v	72 S/10			10		0.069	1000	
	72 S/12 v*	72 S/12*			12		0.077	1000	
	72 S/15 v*	72 S/15*			15		0.104	1000	
1.5	72/6 v*	72/6*	1.7	2.8	6	0.15	0.052	1000	
	72/7 v	72/7			7		0.063	1000	
	72/8 v*	72/8*			8		0.068	1000	
	72/10 v	72/10			10		0.088	1000	
	72/12 v	72/12			12		0.104	1000	
	72/15 v*	72/15*			15		0.129	1000	
	72/18 v	72/18			18		0.154	1000	
	72/20 v*	72/20*			20		0.170	1000	
	2.5	73/7 v			73/7		2.2	3.4	7
73/8 v*		73/8*	8	0.086	1000				
73/10 v		73/10	10	0.110	1000				
73/12 v		73/12	12	0.132	1000				
73/15 v*		73/15*	15	0.165	1000				
73/18 v		73/18	18	0.198	1000				
73/20 v*		73/20*	20	0.220	1000				



* Нестандартный

ВТУЛОЧНЫЕ НЕИЗОЛИРОВАННЫЕ НАКОНЕЧНИКИ

DIN 46228, часть 1; 0,5 - 50 мм²

Материал: медь

Поверхность: луженая или серебряное покрытие



Сечение мм ²	Артикул		Параметры, мм				Инстру- менты	Δ Δ 1000 шт. ~ кг	шт.
	луженый	посеребрённый	d ₁	d ₂	l	s			
4	74/8 v*	74/8*	2.8	4	8	0.2	Стр. 8.18 - 8.19	0.140	1000
	74/9 v	74/9			9			0.162	1000
	74/10 v*	74/10*			10			0.172	1000
	74/12 v	74/12			12			0.200	1000
	74/15 v	74/15			15			0.266	1000
	74/18 v	74/18			18			0.318	1000
	74/20 v*	74/20*			20			0.354	1000
6	75/10 v	75/10	3.5	4.7	10	0.2	0.225	100	
	75/12 v	75/12			12		0.270	100	
	75/15 v	75/15			15		0.337	100	
	75/18 v	75/18			18		0.404	100	
	75/20 v*	75/20*			20		0.449	100	
	75/25 v*	75/25*			25		0.560	100	
10	76/10 v*	76/10*	4.5	5.8	10	0.2	0.270	100	
	76/12 v	76/12			12		0.333	100	
	76/15 v	76/15			15		0.413	100	
	76/18 v	76/18			18		0.493	100	
	76/20 v*	76/20*			20		0.546	100	
	76/25 v*	76/25*			25		0.680	100	
16	77/12 v	77/12	5.8	7.5	12	0.2	0.425	100	
	77/15 v	77/15			15		0.525	100	
	77/18 v	77/18			18		0.600	100	
	77/20 v*	77/20*			20		0.695	100	
	77/25 v	77/25			25		0.865	100	
	77/32 v	77/32			32		1.110	100	
25	78/12 v*	78/12*	7.3	9.5	12	0.3	0.800	50	
	78/15 v	78/15			15		0.990	50	
	78/18 v	78/18			18		1.180	50	
	78/20 v*	78/20*			20		1.310	50	
	78/25 v	78/25			25		1.630	50	
	78/28 v*	78/28*			28		1.820	50	
	78/32 v	78/32			32		2.070	50	
35	79/12 v*	79/12*	8.3	11	12	0.3	0.900	50	
	79/15 v*	79/15*			15		1.120	50	
	79/18 v	79/18			18		1.340	50	
	79/20 v*	79/20*			20		1.480	50	
	79/22 v*	79/22*			22		1.630	50	
	79/25 v	79/25			25		1.800	50	
	79/30 v*	79/30*			30		2.200	50	
	79/32 v	79/32			32		2.350	50	

* Нестандартный





ВТУЛОЧНЫЕ НЕИЗОЛИРОВАННЫЕ НАКОНЕЧНИКИ

DIN 46228, часть 1; 0,5 - 50 мм²

Материал: медь

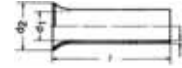
Поверхность: луженая или серебряное покрытие



Сечение мм ²	Артикул		Параметры, мм				Инстру- менты	Δ Δ 1000 шт. ~ кг	 шт.
	луженый	посеребрённый	d ₁	d ₂	l	s			
50	80/18 v	80/18	10.5	13	18	0.3	Стр. 8.18 - 8.19	1.690	50
	80/22 v*	80/22*			22			2.050	50
	80/25 v	80/25			25			2.320	50
	80/30 v*	80/30*			30			2.770	50
	80/32 v	80/32			32			2.950	50
70*	81/22 v	81/22	12.7	15	22	0.4		3.310	25
	81/25 v	81/25			25			3.750	25
	81/30 v	81/30			30			4.480	25
	81/32 v	81/32			32			4.780	25
95*	82/25 v	82/25	14.7	17	25	0.4		4.320	25
	82/30 v	82/30			30			5.170	25
	82/32 v	82/32			32			5.510	25
	82/34 v	82/34			34			5.840	25
120*	83/30 v	83/30	16.7	19	30	0.5		7.350	25
	83/32 v	83/32			32			7.830	25
	83/34 v	83/34			34			8.310	25
	83/38 v	83/38			38			9.280	25
	83/40 v	83/40			40			9.760	25
150*	84/32 v	84/32	18.7	21	32	0.5		8.750	25
	84/34 v	84/34			34			9.280	25
	84/38 v	84/38			38			10.360	25
	84/40 v	84/40			40			10.890	25
185*	85/32 v	85/32	20.2	23.5	32	0.6		11.380	25
	85/40 v	85/40			40			14.170	25
240*	86/34 v	86/34	23	24	34	0.5		11.250	25
	86/40 v	86/40			40			13.230	25

5

* Нестандартный



Verbindungen mit **SYSTEM**
The **POWER** of Partnership

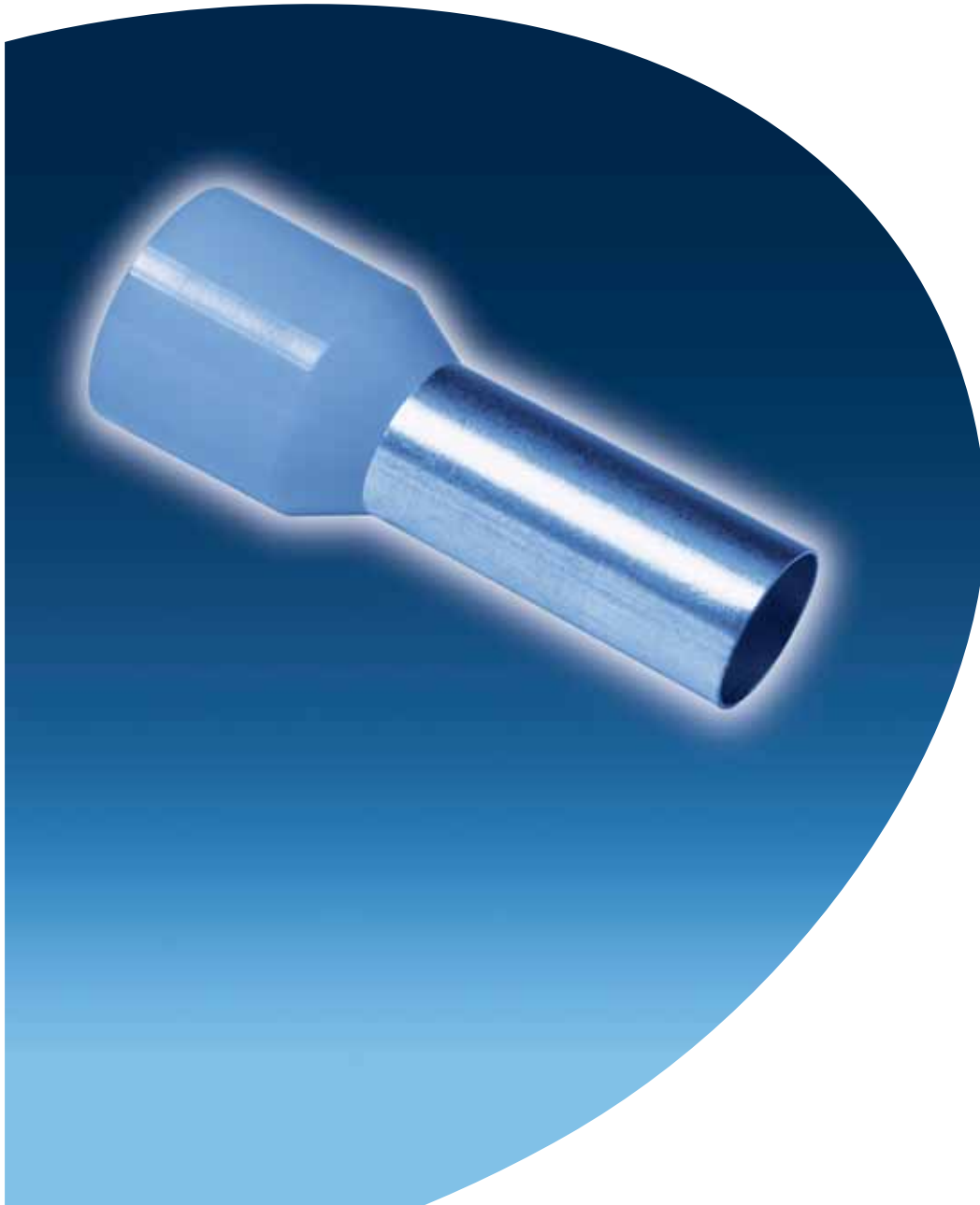

6

▶ Группа 6**Стр.**

Изолированные втулочные наконечники DIN 46228, часть 4	6.03
--	------

Изолированные втулочные наконечники	6.04 – 6.05
-------------------------------------	-------------

Изолированные втулочные наконечники для коротких проводников	6.06
--	------

Двойные изолированные втулочные наконечники	6.06
---	------

Изолированные втулочные наконечники в лентах и рулонах	6.07
--	------

Изолированные втулочные наконечники с идентификацией	6.08
--	------

Втулочные наконечники DIN 46228, часть 2	6.08
--	------



ИЗОЛИРОВАННЫЕ ВТУЛОЧНЫЕ НАКОНЕЧНИКИ

DIN 46228, часть 4; 0,5 - 50 мм²

Материал: медь

Поверхность: луженая

Изоляция: полипропилен, без галогенов

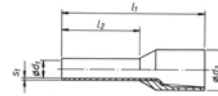

Сечение мм ²	Артикул	Цвет	Параметры, мм					Инстру- менты	Δ Δ 1000 шт. ~ кг	Шт.
			d ₁	d ₃	l ₁	l ₂	s ₁			
0.5	469/6	белый	1	3.1	12	6	0.15	Стр. 8.20 - 8.22	0.070	1000
	469/8				14	8			0.070	1000
	469/10				16	10			0.085	1000
0.75	470/6	серый	1.2	3.3	12	6	0.15		0.080	1000
	470/8				14	8			0.080	1000
	470/10				16	10			0.100	1000
	470/12				18	12			0.105	1000
1	471/6	красный	1.4	3.5	12	6	0.15		0.090	1000
	471/8				14	8			0.100	1000
	471/10				16	10			0.120	1000
	471/12				18	12			0.125	1000
1.5	472/6	черный	1.7	4	12	6	0.15		0.105	1000
	472/8				14	8			0.110	1000
	472/10				16	10			0.130	1000
	472/12				18	12			0.150	1000
	472/18				24	18			0.190	1000
2.5	473/8	голубой	2.2	4.7	14	8	0.15		0.150	1000
	473/12				18	12			0.200	1000
	473/18				24	18			0.250	1000
4	474/10	серый	2.8	5.4	17	10	0.2		0.210	100
	474/12				20	12			0.250	100
	474/18				26	18			0.320	100
6	475/12	желтый	3.5	6.9	20	12	0.2		0.350	100
	475/18				26	18			0.460	100
10	476/12	красный	4.5	8.4	22	12	0.2		0.450	100
	476/18				28	18			0.650	100
16	477/12	голубой	5.8	9.6	24	12	0.2		0.650	100
	477/18				28	18			0.800	100
25	478/16	желтый	7.3	12	30	16	0.2		1.600	50
	478/18				32	18			1.700	50
	478/22				36	22			2.000	50
35	479/16	красный	8.3	13.5	30	16	0.2		1.900	50
	479/18				32	18			2.100	50
	479/25				39	25			2.500	50
50	480/20	голубой	10.3	16	36	20	0.3		3.300	50
	480/25				40	25			3.600	50
70*	481/21	желтый	13.5	17.2	37	21	0.4		4.620	25
95*	482/25	красный	14.7	19.2	44	25	0.4		6.000	25
120*	483/27	голубой	16.7	21.4	48	27	0.45		7.850	25
150*	484/32	желтый	19.5	25	58	32	0.5		12.330	25

* Нестандартный



ИЗОЛИРОВАННЫЕ ВТУЛОЧНЫЕ НАКОНЕЧНИКИ

Размеры соотв. DIN 46228, часть 4

Материал: медь

Поверхность: луженая

Изоляция: полипропилен, без галогенов

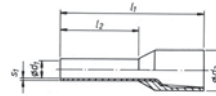

Сечение мм ²	Артикул	Цвет	Параметры, мм					Инстру- менты	Δ Δ 1000 шт. ~ кг	шт.
			d ₁	d ₃	l ₁	l ₂	s ₁			
0.14	166/GR 166/GRL	серый	0.7	2.3	10.4	6	0.12	Стр. 8.20 - 8.22	0.035	1000
					12.4	8			0.040	1000
0.25	167/H 167/HL	светло- голубой	0.8	2.3	10.4	6	0.15		0.045	1000
					12.4	8			0.050	1000
0.34	168/T 168/TL	бирюзовый	0.8	2.5	10.4	6	0.15		0.045	1000
					12.4	8			0.050	1000
0.5	169/OK 169/O 169/ОН	оранжевый	1	3	12	6	0.15		0.070	1000
					14	8			0.070	1000
					16	10			0.085	1000
0.75	170/WK 170/W 170/WH 170/WL	белый	1.2	3.2	12.4	6	0.15		0.080	1000
					14.6	8			0.080	1000
					16.4	10			0.100	1000
					18.4	12			0.105	1000
1	171/GK 171/G 171/GH 171/GL	желтый	1.4	3.5	12.4	6	0.15		0.090	1000
					14.6	8			0.100	1000
					16.4	10			0.120	1000
					18.4	12			0.125	1000
1.5	172/RK 172/RO 172/RH 172/RHL 172/RL	красный	1.7	4	12	6	0.15		0.105	1000
					14.6	8			0.110	1000
					16.4	10			0.130	1000
					18.4	12			0.140	1000
					24.4	18			0.190	1000
2.5	173/B 173/BH 173/BL	голубой	2.3	4.9	15.2	8	0.15		0.150	1000
					19	12			0.200	1000
					25	18			0.250	1000
4	174/GR 174/GRH 174/GRL	серый	2.9	5.5	16.5	10	0.15		0.210	100
					19.5	12			0.250	100
					25.5	18			0.320	100
6	175/S 175/SL	черный	3.5	6.3	20	12	0.2		0.350	100
					26	18			0.460	100
10	176/E 176/EL	сл. кость	4.5	8	21.5	12	0.2		0.450	100
					27.5	18			0.650	100
16	177/GR 177/GRL	зеленый	5.8	9.6	22.2	12	0.2		0.650	100
					28.2	18			0.800	100
25	178/BR 178/BRL	коричневый	7.3	12.1	29	16	0.3		1.600	50
					35	22			2.000	50
35	179/B 179/BL	сл. кость	8.3	13.6	30	16	0.3		1.900	50
					39	25			2.500	50
50	180/O 180/OL	оливковый	10.3	16.4	36.4	20	0.35		3.300	50
					41.4	25			4.000	50





ИЗОЛИРОВАННЫЕ ВТУЛОЧНЫЕ НАКОНЕЧНИКИ

Размеры соотв. DIN 46228, часть 4

Материал: медь

Поверхность: луженая

Изоляция: полипропилен, без галогенов

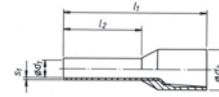

Сечение мм ²	Артикул	Цвет	Параметры, мм					Инстру- менты	Δ ⁺ Δ ⁻ 1000 шт. ~ кг	Шт.
			d ₁	d ₃	l ₁	l ₂	s ₁			
0.14	166/6	коричневый	0.7	2.4	10.4	6	0.12	Стр. 8.20 - 8.22	0.035	1000
	166/8				12.4	8			0.040	1000
0.25	167/6	светло- желтый	0.8	2.5	11	6	0.15		0.045	1000
	167/8				13	8			0.050	1000
0.34	168/6	светло- зеленый	0.8	2.5	11	6	0.15		0.045	1000
	168/8				13	8			0.050	1000
0.5	169/6	белый	1	3.1	11	6	0.15		0.070	1000
	169/8				13	8			0.080	1000
0.75	170/6	голубой	1.2	3.2	11.5	6	0.15		0.080	1000
	170/8				13.5	8			0.095	1000
1	171/6	красный	1.4	3.4	11.5	6	0.15	0.085	1000	
	171/8				13.5	8		0.100	1000	
1.5	172/6	черный	1.7	3.9	11.5	6	0.15	0.100	1000	
	172/8				13.5	8		0.120	1000	
	172/10				16.4	10		0.130	1000	
	172/12				18.4	12		0.140	1000	
	172/18				22.8	18		0.220	1000	
2.5	173/8	серый	2.2	4.7	14.5	8	0.15	0.140	1000	
	173/12				19	12		0.200	1000	
	173/18				24	18		0.280	1000	
4	174/10	оранжевый	2.8	5.5	16.5	10	0.2	0.260	100	
	174/12				20	12		0.300	100	
	174/18				25.5	18		0.390	100	
6	175/12	зеленый	3.5	7	20	12	0.2	0.410	100	
	175/18				26	18		0.530	100	
10	176/12	коричневый	4.5	8.4	21.5	12	0.2	0.550	100	
	176/18				27	18		0.710	100	
16	177/12	бежевый	5.8	9.8	23.5	12	0.2	0.660	100	
	177/18				29	18		0.850	100	
25	178/16	черный	7.3	12	28	16	0.3	1.500	50	
	178/18				30	168		1.550	50	
	178/22				34	22		2.000	50	



ИЗОЛИРОВАННЫЕ ВТУЛОЧНЫЕ НАКОНЕЧНИКИ

Для заземляющих проводников
 Материал: медь. Поверхность: луженая
 Температура: макс. 120° С; продолжительно 105° С
 Изоляция: полипропилен, без галогенов

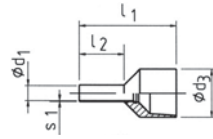

Сечение мм²	Артикул	Цвет	Параметры, мм					Инстру- менты	Δ Δ 1000 шт. ~ кг	шт.
			d ₁	d ₃	l ₁	l ₂	s ₁			
1.5	432/8	черный	1.8	7.6	17.5	8	0.15	Стр. 8.20 - 8.22	0.220	100
	432/10				19.5	10			0.270	100
2.5	433/8	голубой	2.3	8.5	17.5	8	0.15		0.240	100
	433/12				21.5	12			0.360	100
4	434/10	серый	2.9	8.5	19.5	10	0.2		0.360	100
6	435/12	желтый	3.6	9.3	23	12	0.2		0.490	100
10	436/12	красный	4.6	10.8	24	12	0.2		0.650	100
16	437/12	голубой	6	13.1	25.5	12	0.2		0.930	100



ДВОЙНЫЕ ИЗОЛИРОВАННЫЕ ВТУЛОЧНЫЕ НАКОНЕЧНИКИ

Материал: медь
 Поверхность: луженая
 Температура: макс. 120° С; продолжительно 105° С
 Изоляция: полипропилен, без галогенов

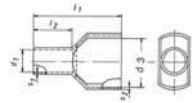

Сечение мм²	Артикул	Цвет	Параметры, мм						Инстру- менты	шт.
			d ₁	d ₃	l ₁	l ₂	s ₁	s ₂		
2 x 0.5	869/8	белый	1.5	2.5 / 4.7	15	8	0.15	0.25	Стр. 8.23	1000
2 x 0.75	870/8	серый	1.8	2.8 / 5	15	8	0.15	0.25		1000
	870/10				17	10				1000
2 x 1	871/8	красный	2.05	3.4 / 5.4	15	8	0.15	0.3		1000
	871/10				17	10				1000
2 x 1.5	872/8	черный	2.3	3.6 / 6.6	16	8	0.15	0.3		1000
	872/12				20	12				1000
2 x 2.5	873/10	голубой	2.9	4.2 / 7.8	18.5	10	0.2	0.3		100
	873/13				21.5	13				100
2 x 4	874/12	серый	3.8	4.9 / 8.8	23	12	0.2	0.3		100
2 x 6	875/14	желтый	4.9	6.9 / 10	26	14	0.2	0.4	100	
2 x 10	876/14	красный	6.5	7.2 / 13	26	14	0.2	0.4	100	
2 x 16	877/14	голубой	8.3	9.6 / 18.4	30	14	0.2	0.4	100	



6



ИЗОЛИРОВАННЫЕ ВТУЛОЧНЫЕ НАКОНЕЧНИКИ

В виде ленты, размеры и цвета соотв. DIN 46228, часть 4
 Материал: медь
 Поверхность: луженая
 Изоляция: полипропилен, без галогенов

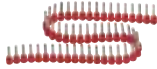
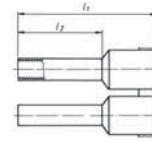

Сечение мм ²	Артикул	Цвет	Параметры, мм		шт.
			l ₁	l ₂	
0.5	ST 969/8	белый	14	8	500
0.75	ST 970/8	серый	14	8	500
1	ST 971/8	красный	14	8	500
1.5	ST 972/8	черный	14	8	500
2.5	ST 973/8	голубой	14	8	500

ИЗОЛИРОВАННЫЕ ВТУЛОЧНЫЕ НАКОНЕЧНИКИ

В рулоне, малая упаковка, размеры и цвета соотв. DIN 46228, часть 4
 Материал: медь
 Поверхность: луженая
 Изоляция: полипропилен, без галогенов

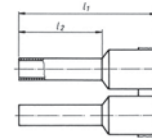

Сечение мм ²	Артикул	Цвет	Параметры, мм		шт.
			l ₁	l ₂	
0.5	BAK 969/8	белый	14	8	1100
0.75	BAK 970/8	серый	14	8	1100
1	BAK 971/8	красный	14	8	800
1.5	BAK 972/8	черный	14	8	800
2.5	BAK 973/8	голубой	14	8	500

ИЗОЛИРОВАННЫЕ ВТУЛОЧНЫЕ НАКОНЕЧНИКИ

В рулоне, большая упаковка, размеры и цвета соотв. DIN 46228, часть 4
 Материал: медь
 Поверхность: луженая
 Изоляция: полипропилен, без галогенов

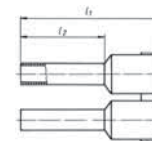

Сечение мм ²	Артикул	Цвет	Параметры, мм		шт.
			l ₁	l ₂	
0.5	BAG 969/8	белый	14	8	10000
0.75	BAG 970/8	серый	14	8	10000
1	BAG 971/8	красный	14	8	7500
1.5	BAG 972/8	черный	14	8	7500
2.5	BAG 973/8	голубой	14	8	5000

ИЗОЛИРОВАННЫЕ ВТУЛОЧНЫЕ НАКОНЕЧНИКИ

Материал: медь
 Поверхность: луженая
 Изоляция: полипропилен, без галогенов
 Со специальной планкой для идентификации
 Макс. 6 идентификационных символов
 Размеры соотв. DIN 46228, часть 4

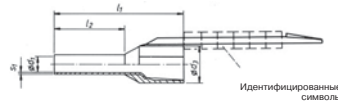

Сечение мм ²	Артикул	Цвет	Параметры, мм					Инстру- менты	1000 шт. ~ кг	Шт.
			d ₁	d ₃	l ₁	l ₂	s ₁			
0.5	369/8	белый	1	3.1	13	8	0.15	Стр. 8.20 - 8.22	0.160	1000
0.75	370/8	голубой	1.2	3.2	13.5	8	0.15		0.160	1000
1	371/8	красный	1.4	3.4	13.5	8	0.15		0.180	1000
1.5	372/8	черный	1.7	3.9	13.5	8	0.15		0.200	1000
2.5	373/8	серый	2.2	4.7	14.5	8	0.15		0.220	1000



Идентификационные символы (200 шт.)

Символ	цифры 0–9	буквы A–Z	знак +	знак —	вилка
Артикул	380/0–9	380/A–Z	380/+	380/—	A 300



ВТУЛОЧНЫЕ НАКОНЕЧНИКИ

DIN 46228, часть 2
 Материал: латунь
 Поверхность: луженая

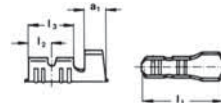

Сечение мм ²	Номинал DIN	Артикул	Параметры, мм					Инстру- менты	1000 шт. ~ кг	Шт.
			l ₁	l ₂	l ₃	a ₁	s			
0.5 – 1	B 1.4	SH 271	11	3.5	7	2.5	0.3	Стр. 8.20 - 8.22	0.200	100
1.5	B 1.8	SH 272							0.230	100
2.5	B 2.3	SH 273							0.320	100





Verbindungen mit **SYSTEM**
The **POWER** of Partnership

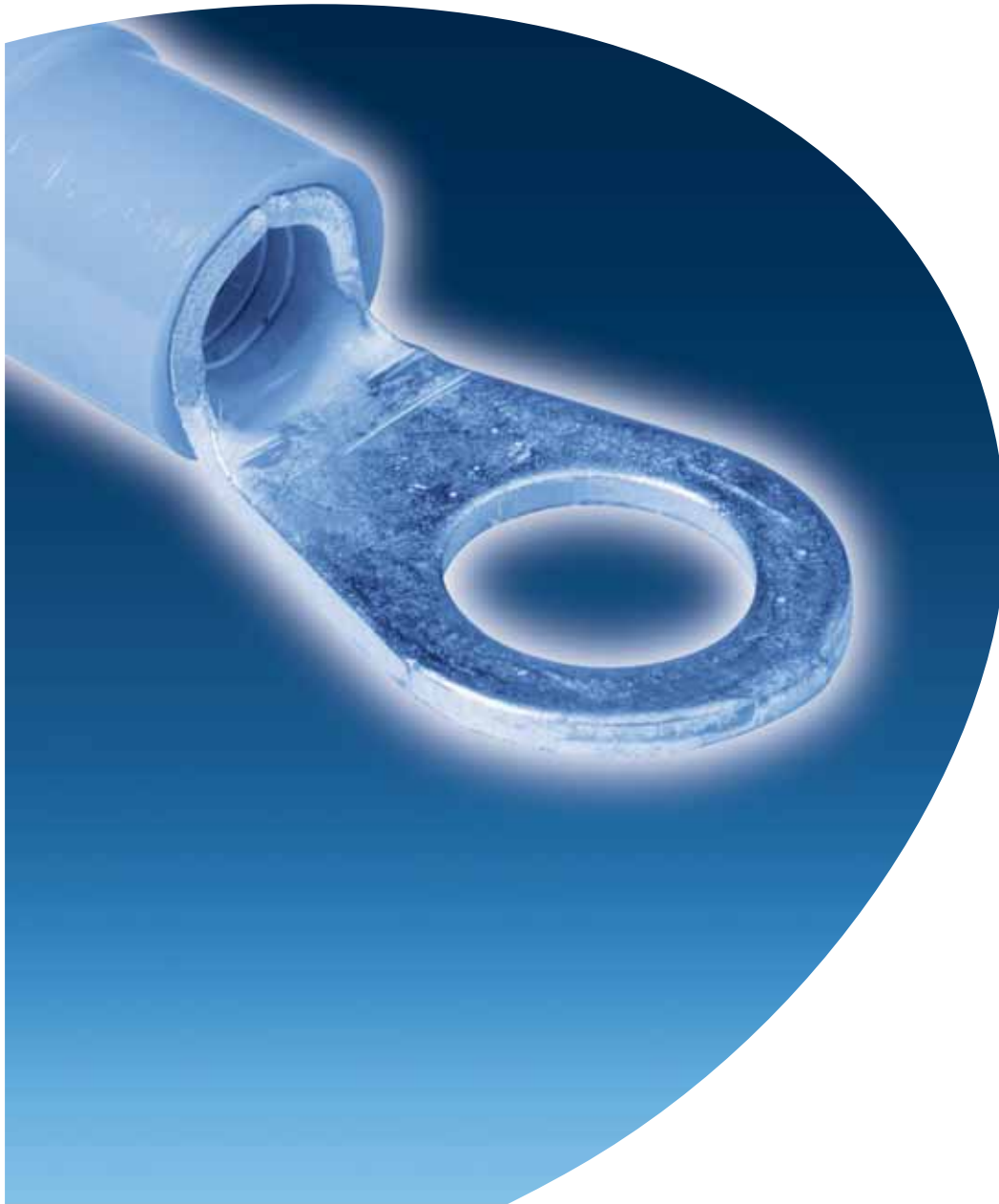

7





Klauke®

▶ **Группа 7**

Стр.

Изолированные контактные зажимы

7.03 – 7.09

Неизолированные контактные зажимы

7.10 – 7.13

Подвижные контакты

7.14 – 7.15

7





КОЛЬЦЕВЫЕ НАКОНЕЧНИКИ

DIN 46237





Материал наконечника: электротехническая медь

Поверхность: луженая

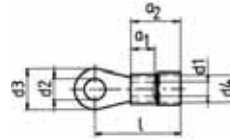
Изолирующая трубка ПА, без галогенов

Температура: до 105° С



Сечение мм ²	Отверстие ∅	Артикул	Параметры, мм									Инстру- менты	Δ ⁺ Δ ⁻ 100 шт. ~ кг	Шт.
			d ₁	d ₂	d ₃	d ₄	l	a ₁	a ₂	s				
 0.1 – 0.4	2.5 – 0.5	619/2*	1	2.3	5	2.2	14	-	-	0.5	Стр. 8.24- 8.25	0.020	100	
	2.5 – 0.5	619/2.5*		2.6	5		14					0.020	100	
	3.5 – 0.5	619/3*		3.3	5		14					0.020	100	
	3.5 – 0.5	619/3.5*		3.8	6.5		16					0.025	100	
	4.5 – 0.5	619/4*		4.4	7		16					0.025	100	
	5.5 – 0.5	619/5*		5.4	8		15					0.025	100	
 0.5 – 1	2.5 – 1	620/2.5	1.6	2.8	6	4.5	16.5	5	10.5	0.8	0.060	100		
	3.5 – 1	620/3		3.2	6		16.5				0.060	100		
	3.5 – 1	620/3.5		3.7	6		16.5				0.550	100		
	4.5 – 1	620/4		4.3	8		17.5				0.070	100		
	5 – 1	620/5		5.3	10		18.5				0.090	100		
	6.5 – 1	620/6*		6.5	11		20.5				0.080	100		
	8.5 – 1	620/8*		8.4	14		22.5				0.130	100		
	10.5 – 1	620/10*		10.5	18		24.5				0.130	100		
 1.5 – 2.5	3.5 – 2.5	630/3	2.3	3.2	6	5.1	17.5	5	11.5	0.8	0.065	100		
	3.5 – 2.5	630/3.5		3.7	6		17.5				0.065	100		
	4.5 – 2.5	630/4		4.3	8		18.5				0.080	100		
	5.5 – 2.5	630/5		5.3	10		20.5				0.090	100		
	6.5 – 2.5	630/6		6.5	11		22.5				0.110	100		
	8.5 – 2.5	630/8		8.4	14		23.5				0.130	100		
	10.5 – 2.5	630/10*		10.5	18		25.5				0.160	100		
	 4 – 6	4.5 – 6	650/4	3.6	4.3	8	6.4	20.5	6	12.5	1	0.140	100	
5.5 – 6		650/5		5.3	10		21.5				0.160	100		
6.5 – 6		650/6		6.5	11		22.5				0.170	100		
8.5 – 6		650/8		8.4	14		25.5				0.220	100		
10.5 – 6		650/10		10.5	18		27.5				0.290	100		

* Нестандартный



ВИЛОЧНЫЕ НАКОНЕЧНИКИ

DIN 46237

Материал наконечника: электротехническая медь

Поверхность: луженая

Изолирующая трубка ПА, без галогенов

Температура: до 105° С

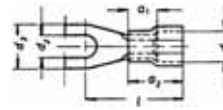

Сечение мм ²	Отверстие ∅	Артикул	Параметры, мм								Инстру- менты	100 шт. ~ кг	шт.	Image
			d ₁	d ₂	d ₃	d ₄	l	a ₁	a ₂	s				
0.1 – 0.4	3.5 – 0.5	619C/3*	-	3.2	5	-	14	-	-	0.5	Стр. 8.24- 8.25	0.020	100	
0.5 – 1	3.5 – 1	620C/3	1.6	3.2	6	4.5	16.5	5	10.5	0.8	Стр. 8.24- 8.25	0.060	100	
	3.5 – 1	620C/3.5		3.7	6.8		17.5					0.060	100	
	4.5 – 1	620C/4		4.3	6.8		17.5					0.070	100	
	5.5 – 1	620C/5		5.3	10		18.5					0.090	100	
	6.5 – 1	620C/6		6.5	11		20.5					0.080	100	
1.5 – 2.5	3.5 – 2.5	630C/3	2.3	3.2	6	5.1	17.5	5	11.5	0.8	Стр. 8.24- 8.25	0.060	100	
	3.5 – 2.5	630C/3.5		3.7	6.8		18.5					0.065	100	
	4.5 – 2.5	630C/4		4.3	6.8		18.5					0.080	100	
	5.5 – 2.5	630C/5		5.3	10		20.5					0.090	100	
	6.5 – 2.5	630C/6		6.5	11		22.5					0.110	100	
4 – 6	4.5 – 6	650C/4	3.6	4.3	8	6.4	20.5	6	12.5	1	Стр. 8.24- 8.25	0.140	100	
	5.5 – 6	650C/5		5.3	10		21.5					0.160	100	
	6.5 – 6	650C/6		6.5	11		22.5					0.170	100	
	8.5 – 6	650C/8		8.4	14		25.5					0.220	100	
	10.5 – 6	650C/10		10.5	18		27.5					0.280	100	

ШТЫРЕВЫЕ НАКОНЕЧНИКИ

DIN 46231

Материал наконечника: электротехническая медь

Поверхность: луженая

Изолирующая трубка ПА, без галогенов

Температура: до 105° С

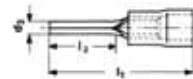

Сечение мм ²	Номинал DIN	Артикул	Параметры, мм						Инстру- менты	100 шт. ~ кг	шт.	Image	
			d ₃	d ₄	l ₁	l ₂	a ₁	a ₂					s
0.1 – 0.4	0.5	704*	1.4	-	18	9	-	-	0.5	Стр. 8.24- 8.25	0.020	100	
0.5 – 1	1	705 K*	1.9	3.2	18	6	5	10.5	0.8	Стр. 8.24- 8.25	0.060	100	
		705		22	10						0.065	100	
1.5 – 2.5	2.5	710 K*	1.9	3.9	19.5	6.5	5	11.5	0.8	Стр. 8.24- 8.25	0.060	100	
		710		23	10						0.065	100	
		710 L*		27.5	16						0.100	100	
4 – 6	6	715	2.9	5.6	26	11	6	12.5	1	Стр. 8.24- 8.25	0.160	100	

* Нестандартный



ИЗОЛИРОВАННЫЕ КОНТАКТНЫЕ ЗАЖИМЫ PIN "МАМА"

Материал: CuSnZn
Поверхность: луженая
Изолирующая трубка ПВХ



Sect. view A - B

Сечение мм ²	Артикул	Штырь	Параметры, мм		Инстру- менты	Δ Δ 100 шт. ~ кг	 шт.
			l ₁	s			
0.5 – 1	920	4	22	0.35	Стр. 8.24- 8.25	0.060	100
1.5 – 2.5	930	5	22	0.38		0.120	100
4 – 6	950	5	22	0.38		0.125	100

ИЗОЛИРОВАННЫЕ КОНТАКТНЫЕ ЗАЖИМЫ PIN "ПАПА"

Материал: CuSnZn
Поверхность: луженая
Изолирующая трубка ПВХ

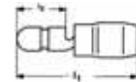

Сечение мм ²	Артикул	Штырь	Параметры, мм			Инстру- менты	Δ Δ 100 шт. ~ кг	 шт.
			l ₁	l ₂	s			
0.5 – 1	1020	4	22	9	0.38	Стр. 8.24- 8.25	0.060	100
1.5 – 2.5	1030	5	22	9	0.38		0.075	100
4 – 6	1050	5	22	9	0.4		0.110	100





Klauke®

**ИЗОЛИРОВАННЫЕ КОНТАКТНЫЕ
ЗАЖИМЫ “МАМА”**

DIN 46245, часть 1-3

Материал: CuZn

Поверхность: луженая

Изолирующая трубка ПВХ/ПА, без галогенов



Сечение мм ²	Номинал DIN	Артикул	Толщина контакта	Ширина контакта	Параметры, мм			Изо- ляция	Инстру- менты ~ кг	Δ Δ 100 шт. шт.		
					l ₁	l ₂	s					
0.5 – 1		820/1 820/1 A	0.5 0.8	2.8 2.8	17.5	8	0.3	ПВХ ПВХ	Стр. 8.24- 8.25	0.035	100	
					17.5	8	0.3			0.045	100	
1.5 – 2.5		830/1 830/1 A	0.5 0.8	2.8 2.8	18.0	8	0.35	ПА ПА		0.050	100	
					18.0	8	0.35			0.060	100	

0.5 – 1	4.8 – 1	820/2 820/3	0.5 0.8	4.8 4.8	18	6	0.35	ПВХ ПВХ	Стр. 8.24- 8.25	0.065	100	
					18	6	0.35			0.065	100	
1.5 – 2.5	4.8 – 2.5	830/2 830/3	0.5 0.8	4.8 4.8	18	6	0.35	ПВХ ПВХ		0.070	100	
					18	6	0.35			0.070	100	
4 – 6		850/3	0.8	4.8	23	7.5	0.45	ПА		0.138	100	

0.5 – 1	6.3 – 1	720	0.8	6.3	22	7.5	0.45	ПВХ	Стр. 8.24- 8.25	0.090	100	
1.5 – 2.5	6.3 – 2.5	730	0.8	6.3	21	7.4	0.45	ПВХ		0.090	100	
4 – 6	6.3 – 6	750	0.8	6.3	21	7.5	0.45	ПВХ		0.100	100	

0.5 – 1		720/8	0.8	7.7	25	9.5	0.4	ПВХ	Стр. 8.24- 8.25	0.110	100	
1.5 – 2.5		730/8	0.8	7.7	25	9.5	0.45	ПВХ		0.115	100	
4 – 6		750/9	1.2	9.5	26.5	12	0.45	ПВХ		0.150	100	

7





ИЗОЛИРОВАННЫЕ КОНТАКТНЫЕ ЗАЖИМЫ "МАМА"

DIN 46245, часть 1-3
Материал: CuSn
Поверхность: луженая
Изолирующая трубка ПВХ

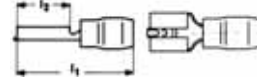

Сечение мм ²	Номинал DIN	Артикул	Толщина контакта	Ширина контакта	Параметры, мм			Инстру- менты	Δ Δ 100 шт. ~ кг	 шт.
					l ₁	l ₂	s			
0.5 – 1	6.3 – 1	720 BZ	0.8	6.3	22	7.5	0.45	Стр. 8.24 - 8.25	0.090	100
1.5 – 2.5	6.3 – 2.5	730 BZ	0.8	6.3	21	7.4	0.45		0.090	100
4 – 6	6.3 – 6	750 BZ	0.8	6.3	21	7.5	0.45		0.100	100

ИЗОЛИРОВАННЫЕ ДВУХКОНТАКТНЫЕ ЗАЖИМЫ

Материал: CuZn
Поверхность: луженая
Изолирующая трубка ПВХ

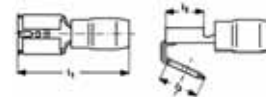

Сечение мм ²	Артикул	Толщина контакта	Ширина контакта	Параметры, мм				Инстру- менты	Δ Δ 100 шт. ~ кг	 шт.
				l ₁	l ₂	l ₃	s			
0.5 – 1	720 AZ	0.8	6.3	22	7.5	8	0.4	Стр. 8.24 - 8.25	0.110	100
1.5 – 2.5	730 AZ	0.8	6.3	22	7.5	8	0.4		0.110	100
4 – 6	750 AZ	0.8	6.3	25	8	8	0.4		0.180	100

ИЗОЛИРОВАННЫЕ КОНТАКТНЫЕ ЗАЖИМЫ “МАМА”

Полностью изолированный
Материал: CuZn
Поверхность: луженая
Изолирующая трубка ПВХ/ПА

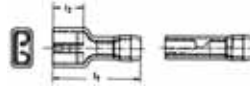

Сечение мм ²	Артикул	Толщина контакта	Ширина контакта	Параметры, мм			Изо- ляция	Инстру- менты	Δ Δ 100 шт. ~ кг	Шт.
				l ₁	l ₂	s				
0.5 – 1	820/1 V	0.5	2.8	19	5.5	0.25	ПА	Стр. 8.24 - 8.25	0.070	100
	820/1 AV	0.8	2.8	19	5.5	0.25	ПА		0.070	100
1.5 – 2.5	830/1 V	0.5	2.8	20	8	0.35	ПВХ		0.140	100
	830/1 AV	0.8	2.8	20	8	0.35	ПВХ		0.140	100
0.5 – 1	820/2 V	0.5	4.8	20	7	0.3	ПВХ		0.100	100
	820/3 V	0.8	4.8	20	7	0.3	ПВХ		0.100	100
1.5 – 2.5	830/2 V	0.5	4.8	20.5	7	0.3	ПВХ		0.110	100
	830/3 V	0.8	4.8	20.5	7	0.3	ПВХ		0.110	100
4 – 6	850/2 V	0.5	4.8	20.5	9.5	0.4	ПВХ		0.150	100
	850/3 V	0.8	4.8	20.5	9.5	0.4	ПВХ		0.150	100
0.5 – 1	720 V	0.8	6.3	21	7.5	0.45	ПВХ	0.080	100	
1.5 – 2.5	730 V	0.8	6.3	21	7.5	0.45	ПВХ	0.090	100	
4 – 6	750 V	0.8	6.3	25.5	11.5	0.45	ПВХ	0.160	100	



ИЗОЛИРОВАННЫЕ КОНТАКТНЫЕ ЗАЖИМЫ “ПАПА”

Материал: CuZn
Поверхность: луженая
Изолирующая трубка ПВХ/ПА

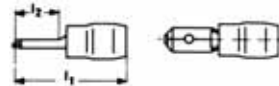

Сечение мм ²	Артикул	Толщина контакта	Ширина контакта	Параметры, мм			Изо- ляция	Инстру- менты	Δ Δ 100 шт. ~ кг	Шт.
				l ₁	l ₂	s				
0.5 – 1	820/1 C	0.5	2.8	22	11.5	0.40	ПА	Стр. 8.24 - 8.25	0.040	100
	820/1 B	0.8	2.8	14.6	5.5	0.40	ПВХ		0.060	100
0.5 – 1	820/2 B	0.5	4.8	22	11.5	0.50	ПА		0.070	100
	820/3 B	0.8	4.8	22	11.5	0.40	ПА		0.070	100
1.5 – 2.5	830/2 B	0.5	4.8	22	11.5	0.50	ПА		0.070	100
	830/3 B	0.8	4.8	22	11.5	0.40	ПА		0.070	100
4 – 6	850/2 B	0.5	4.8	24.5	10.5	0.40	ПА		0.120	100
	850/3 B	0.8	4.8	24.5	10.5	0.40	ПА		0.120	100
0.5 – 1	820	0.8	6.3	22	8	0.40	ПВХ		0.060	100
1.5 – 2.5	830	0.8	6.3	22	8	0.40	ПВХ		0.065	100
4 – 6	850	0.8	6.3	22	8	0.40	ПВХ	0.110	100	

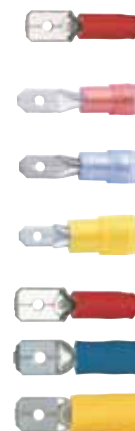



ЗАГЛУШКИ ИЗОЛИРОВАННЫЕ

Материал: электротехническая медь
 Поверхность: луженая
 Изолирующая трубка ПА, без галогенов

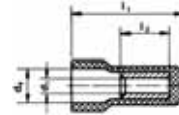

Сечение мм ²	Артикул	Параметры, мм					Инстру- менты	Δ Δ 100 шт. ~ кг	Шт. шт.
		d ₁	d ₂	l ₁	l ₂	s			
1.5 – 2.5	1130	2.3	5.2	16	7	0.8	Стр. 8.24 - 8.25	0.050	100
4 – 6	1150	3.6	7	18	7	1		0.140	100

ГИЛЬЗЫ ИЗОЛИРОВАННЫЕ

Материал: электротехническая медь
 Поверхность: луженая
 Изолирующая трубка ПА, без галогенов

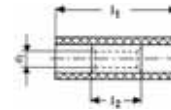

Сечение мм ²	Артикул	Параметры, мм			Инстру- менты	Δ Δ 100 шт. ~ кг	Шт. шт.
		d ₁	l ₁	l ₂			
0.1 – 0.4	669	1.2	20	12	Стр. 8.24 - 8.25	0.030	100
0.5 – 1	670	1.6	25	15		0.090	100
1.5 – 2.5	680	2.3	25	15		0.115	100
4 – 6	700	3.6	27	15		0.250	100

Материал: электротехническая медь
 Поверхность: луженая
 Изолирующая трубка ПЕ - термоусаживаемая



Сечение мм ²	Артикул	Параметры, мм			Инстру- менты	Δ Δ 100 шт. ~ кг	Шт. шт.
		d ₁	l ₁	l ₂			
0.5 – 1	670 WS	1.6	36	15	Стр. 8.24 - 8.25	0.120	100
1.5 – 2.5	680 WS	2.3	36	15		0.150	100
4 – 6	700 WS	3.4	41	15		0.250	100

ПАРАЛЛЕЛЬНЫЕ СОЕДИНИТЕЛИ

Материал: электротехническая медь
 Поверхность: луженая
 Изолирующая трубка ПА, без галогенов

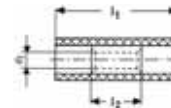

Сечение мм ²	Артикул	Параметры, мм			Инстру- менты	Δ Δ 100 шт. ~ кг	Шт. шт.
		d ₁	l ₁	l ₂			
0.1 – 0.4	769	1.2	13	5	Стр. 8.24 - 8.25	0.020	100
0.5 – 1	770	1.6	17	7		0.030	100
1.5 – 2.5	780	2.3	17	7		0.035	100
4 – 6	790	3.6	21	7		0.105	100

НЕИЗОЛИРОВАННЫЕ КОНТАКТНЫЕ ЗАЖИМЫ “МАМА”

Материал: латунь
Поверхность: луженая
DIN 46247, часть 1 – 3

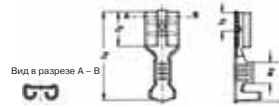

Сечение мм²	Номинал DIN	Артикул	Толщина контакта	Ширина контакта	Параметры, мм						Инстру- менты	Δ Δ 100 шт. ~ кг	Шт.	
					l ₁	l ₂	l ₃	a ₁	a ₂	s				
0.1 – 0.25		1825	0.8	2.8	14	6.3	3.3	5	2	0.25	Стр. 8.25 - 8.26	0.020	100	
0.5 – 1		1825/1	0.5	2.8	12.5	5	3.3	5	2.8	0.3		0.025	100	
	A 2.8 – 1	1825/1 A*	0.8	2.8	12.5	5	3.3	5.5	2.5	0.3		0.025	100	
	B 2.8 – 1	1820/1	0.5	2.8	14	6.3	3.3	5.5	2.5	0.25		0.025	100	
		1820/1 A	0.8	2.8	14	6.3	3.3	5.5	2.5	0.25	0.025	100		
0.5 – 1		1820/2	0.5	4.8	15.6	6	3.8	6	3.4	0.35	Стр. 8.25 - 8.26	0.050	100	
	4.8 – 1	1820/3	0.8	4.8	15.6	6	3.8	6	3.4	0.35		0.050	100	
1.5 – 2.5		1830/2	0.5	4.8	15.6	6	3.8	6	3.4	0.35	Стр. 8.25 - 8.26	0.055	100	
	4.8 – 2.5	1830/3	0.8	4.8	15.6	6	3.8	6	3.4	0.35		0.055	100	
0.5 – 1	6.3 – 1	1720	0.8	6.3	19	7.4	4	8.5	4.5	0.45	Стр. 8.25 - 8.26	0.085	100	
1.5 – 2.5	6.3 – 2.5	1730*	0.8	6.3	19	7.4	4	8.5	4.5	0.45	0.082	100		
4 – 6	6.3 – 6	1750*	0.8	6.3	19	7.4	4	8.5	4.5	0.45	0.100	100		

* Также возможно со стальным или никелевым покрытием
Для заказа версии со стальным покрытием к артикулу добавить "ST"

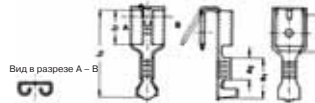

Двухконтактные

Сечение мм²	Артикул	Толщина контакта	Ширина контакта	Параметры, мм						Инстру- менты	Δ Δ 100 шт. ~ кг	Шт.	
				l ₁	l ₂	l ₃	a ₁	a ₂	s				
0.5 – 1	1820/3 AZ	0.8	4.8	15.6	7	6	6	3.4	0.38	Стр. 8.25 - 8.26	0.090	100	
1.5 – 2.5	1830/3 AZ	0.8	4.8	15.6	7	6	6	3.4	0.38		0.090	100	
0.5 – 1	1720 AZ	0.8	6.3**	19.2	8	7.4	8.8	4.7	0.38		0.110	100	
1.5 – 2.5	1730 AZ	0.8	6.3**	19.2	8	7.5	8.5	4.5	0.38		0.130	100	

** DIN 46345

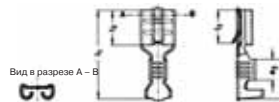

С защелкой для установки
DIN 46340, часть 3

0.5 – 1	2720	0.8	6.3	19.2	7.4	7	8.5	4.5	0.38	Стр. 8.25 - 8.26	0.070	100	
1.5 – 2.5	2730	0.8	6.3	19.2	7.4	7	8.5	4.5	0.38		0.075	100	
4 – 6	2750	0.8	6.3	19.2	7.4	7	8.5	4.5	0.38		0.090	100	



НЕИЗОЛИРОВАННЫЕ КОНТАКТНЫЕ ЗАЖИМЫ “МАМА”

Флаговый тип
Материал: латунь
Поверхность: луженая

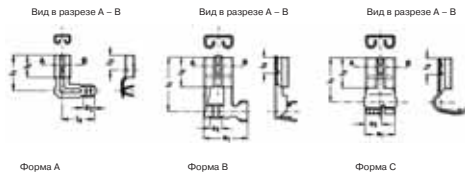

Сечение мм ²	Артикул	Форма	Толщина контакта	Ширина контакта	Параметры, мм										Инстру- менты	Δ Δ 100 шт. ~ кг	ШТ
					l ₁	l ₂	l ₃	l ₄	a ₁	a ₂	s						
0.5 – 1	3820/1	A	0.5	2.8	7.85	5	-	7.2		2.5	0.3	Стр. 8.25 - 8.26	0.030 0.030	100 100			
	3820/1 A	A	0.8	2.8	7.85	5	3.3	7.2		2.5	0.3						
0.5 – 1	3720	B	0.8	6.3	12.5	7.4	4		11	3	0.38		0.080	100			
0.5 – 1.5	3725	C	0.8	6.3	11	7.4	4		7.5	4	0.45		0.085	100			
1.5 – 2.5	3735	B	0.8	6.3	13.5	7	4		11	3	0.38		0.085	100			

НЕИЗОЛИРОВАННЫЕ КОНТАКТНЫЕ ЗАЖИМЫ “ПАПА”

Материал: латунь
Поверхность: луженая

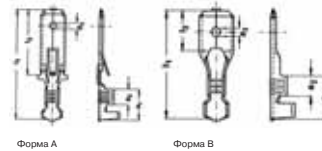

Сечение мм ²	Номинал DIN	Артикул	Толщина контакта	Ширина контакта	Параметры, мм						Форма	Инстру- менты	Δ Δ 100 шт. ~ кг	ШТ
					d ₂	l ₁	l ₂	a ₁	a ₂					
0.5 – 1	DIN 46244	2235	0.8	2.8	1.3	22.5	12.7	6	3.2	A	Стр. 8.25 - 8.26	0.045 0.030	100 100	
		2225		2.8	1.3	12.6	5.5	5.5	2.5	B				
0.5 – 1	DIN 46248 A 6.3 – 1 часть 3	1820	0.8	6.3	1.65	20	8	8.2	4.6	B		0.060	100	
1.5 – 2.5	DIN 46248 A 6.3 – 2.5 часть 3	1830	0.8	6.3	1.65	20	8	9	4.5	B		0.065	100	
4 – 6	DIN 46248 A 6.3 – 6 часть 3	1850	0.8	6.3	1.65	20	8	8.5	4.6	B		0.080	100	
0.5 – 1	DIN 46343 B 6.3 – 1 часть 3	2220	0.8	6.3	1.65	28	16	8.2	4	A		0.085	100	
1.5 – 2.5	DIN 46343 B 6.3 – 2.5 часть 3	2230	0.8	6.3	1.65	28	16	8.2	4	A		0.090	100	
4 – 6	DIN 46343 B 6.3 – 6 часть 3	2250	0.8	6.3	1.65	28	16	8.2	4	A		0.100	100	

**ИЗОЛИРОВАННЫЕ
КОЛПАЧКИ “МАМА”**

Для неизолированных разъемов (“папа”)



Сечение мм ²	Номинал DIN	Артикул	Для артикулов	Параметры, мм			Изо- ляция	Цвет	Форма	Δ Δ 100 шт. ~ кг	Шт. шт.
				l	b ₁	h ₁					
0.5 – 1	2.8	2755	1825. 1825/1 1825/1A. 1820/1 1820/1A	20	6.5	4	ПЕ	натурал.	А	0.015	100
0.5 – 1.5	4.8	2760	1820/2 1820/3	20	7	5	ПЕ	натурал.	А	0.015	100
1.5 – 2.5	4.8	2765	1830/2 1830/3	20	9.5	5.5	ПЕ	красный	А	0.025	100
0.5 – 2.5	6.3	2770	1720 1730	23	12.5	8.5	ПЕ	натурал.	А	0.035	100
0.5 – 2.5	6.3	2775	1820 1830	25	9.5	5	ПЕ	натурал.	А	0.030	100
0.5 – 4	6.3	2780	1720. 1730 1820. 1830	25	9.5	6	ПЕ	натурал.	А	0.030	100
0.5 – 6		2785	1720. 1730 1750. 2720 2730. 2750	24.5	9.2	5.6	ПА	натурал.	В	0.055	100
0.5 – 6		2790	3720. 3725 3730. 3735	15	13.5	3.1	ПВХ	натурал.	С	0.060	100



**НЕИЗОЛИРОВАННЫЕ
КОНТАКТНЫЕ ЗАЖИМЫ “ПАПА”**

Материал: латунь
Поверхность: луженая
DIN 46342, часть 1

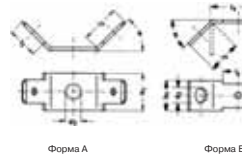

Артикул	Номинал DIN	Толщина контакта	Ширина контакта	Форма	Параметры, мм						Δ Δ 100 шт. ~ кг	Шт. шт.
					d ₂	l ₂	l ₃	l ₄	b ₁	w		
2040		0.8	2.8	А	3.2	5.5		6.5	5	60°	0.040	100
2045		0.8	6.3	А	4.3	8	10		10	45°	0.160	100
2050	В 4.8 – 0.8	0.8	4.8	В	3.2	7	7.5		6.5	45°	0.060	100
2055	С 4.8 – 0.8	0.8	4.8	В	3.2	7	7.5		6.5	90°	0.060	100
2060		0.8	6.3	В	4.3	8	8	10.7	8	30°	0.085	100
2070		0.8	6.3	В	3.2	8	8	10.7	8	45°	0.085	100
2075		0.8	6.3	В	4.1	8	8	10.7	8	45°	0.085	100
2080	В 6.3 – 0.8	0.8	6.3	В	4.3	8	8.5	10.7	8	45°	0.085	100
2083		0.8	6.3	В	5.3	8	8.5	10.7	8	45°	0.080	100
2090		0.8	6.3	В	5.3	8	8	10.7	8	45°	0.080	100
2100		0.8	6.3	В	2.5	8	5.7	11.5	7.5	90°	0.075	100
2105		0.8	6.3	В	3.2	8	8	11.5	8	90°	0.085	100
2110		0.8	6.3	В	4	8	8	11.5	8	90°	0.080	100
2115	С 6.3 – 0.8	0.8	6.3	В	4.3	8	8	11.5	8	90°	0.090	100





НЕИЗОЛИРОВАННЫЕ КОНТАКТНЫЕ ЗАЖИМЫ “ПАПА”

Материал: латунь
Поверхность: луженая
DIN 46244

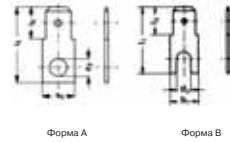

Артикул	Номинал DIN	Толщина контакта	Ширина контакта	Форма	Параметры, мм					Δ Δ 100 шт. ~ кг	ШТ.
					d ₂	l ₁	l ₂	b ₁	s		
2120	A 4.8 – 0.8	0.5	2.8	A	2.2	13	5.5	4.5	0.5	0.019	100
2123		0.8	2.8	A	3.1	13	5.5	4.5	0.8	0.028	100
2130 bk		0.8	4.8	A	3.2	17.5	7	6.5	0.8	0.060	100
2135	A 6.3 – 0.8	0.8	6.3	A	3.2	19	8	8	0.8	0.085	100
2140		0.8	6.3	A	4.3	19	8	8	0.8	0.086	100
2145		0.8	6.3	A	5.3	19	8	8	0.8	0.080	100
2150		0.8	6.3	B	4	19	8	8	0.8	0.075	100

НЕИЗОЛИРОВАННЫЕ КОНТАКТНЫЕ ЗАЖИМЫ “ПАПА”

Для пайки в печатных платах
Материал: латунь
Поверхность: луженая
DIN 46244

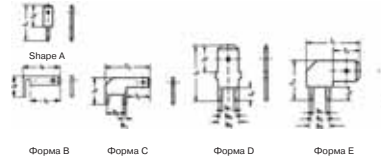

Артикул	Толщина контакта	Ширина контакта	Форма	Параметры, мм											Δ Δ 100 шт. ~ кг	ШТ.
				l ₁	l ₂	l ₃	l ₄	b ₁	b ₂	b ₃	s					
2005	0.5	2.8	A	10.5	6.5								0.5	0.015	100	
2010	0.8	2.8	A	10.5	6.5								0.8	0.015	100	
2015	0.8	2.8	B		9.7		12.5						0.8	0.025	100	
2020	0.5	2.8	C		7.1	8	13.4	1	5				0.5	0.025	100	
2025	0.8	2.8	C		7.1	8	13.4	1	5				0.8	0.040	100	
2030	0.8	6.3	D	16.5	8	4		3.5	5		6.4		0.8	0.065	100	
2035	0.8	6.3	E	16	8	3	12	3.8	5		6.2		0.8	0.085	100	

РАЗЪЕМЫ СОСТАВНЫЕ НЕИЗОЛИРОВАННЫЕ “ПАПА”

Материал: латунь
Поверхность: луженая
DIN 46244

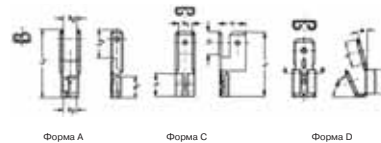

Артикул	Толщина контакта	Ширина контакта	Форма	Параметры, мм											Δ Δ 100 шт. ~ кг	ШТ.
				l ₁	l ₂	l ₃	a ₁	b ₂	b ₃	h	w	s				
735	0.8	2.8	A	16	6.7		5	3.2	3.1					0.38	0.060	100
755	0.8	4.8	C	20	7	7		4.4			8			0.38	0.155	100
725	0.8	6.3	D		8	7.5						15°		0.38	0.115	100
775	0.8	6.3	C	20.5	12	7.5					9.6			0.38	0.200	100

ПОДВИЖНЫЕ КОНТАКТЫ

С неизолированными разъемами ("папа") 2,8 x 0,8 мм
1, 2 и 12 полюсами
Другое количество полюсов по заказу

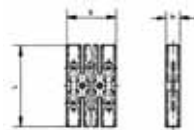

Артикул	Толщина контакта	Ширина контакта	Полюса	Параметры, мм				Изоляция	Цвет	Фиксирован. отверстия, мм	Фиксирован. отверстия, мм	δ 100 шт. ~ кг	шт.
				l	b	h	s						
810/1	0.8	2.8	1	35	7.5	5.5	0.8	ПВХ	натур.	-	-	0.200	100
810/2			2		15					-	2.7	0.300	50
810/12			12		88					75		1.600	10



С неизолированными разъемами ("папа") 4,8 x 0,8 мм
1, 2 и 12 полюсами
Другое количество полюсов по заказу

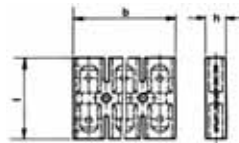

805/1	0.8	4.8	1	28	12.5	6.6	0.8	ПВХ	натур.	-	-	0.250	100
805/2			2		25					-	3.2	0.500	50
805/12			12		142					120		2.800	10



С неизолированными разъемами ("папа") 6,3 x 0,8 мм
1, 2 и 12 полюсами
Другое количество полюсов по заказу

800/1 100	0.8	6.3	1	28	12.5	6.6	0.8	ПВХ	натур.		-	-	0.300
800/2			2		25					-	3.7	0.550	50
800/12			12		142					120		3.200	10





ПОЛИАМИДНЫЕ СОЕДИНИТЕЛИ

С неизолированными разъемами ("папа") 2,8 x 0,8 мм
и 6,3 x 0,8 мм
1, 2 и 12 полюсами
Другое количество полюсов по заказу

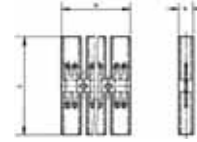

Артикул	Толщина контакта	Ширина контакта	Полюса	Параметры, мм				Изоляция	Цвет	Фиксирован. отверстия, мм	100 шт. ~ кг	шт.	
				l	b	h	s						
801/1	0.8	6.3 и 2 x 2.8	1	50	10	7.5	0.8	полиамид	натур.	-	-	0.250	100
801/2			2		22.5					-	3.1	0.500	50
801/12			12		147.5					125		3.100	10

ПОДВИЖНЫЕ РАСПРЕДЕЛИТЕЛИ

С неизолированными разъемами ("папа") 2,8 x 0,8 мм
1, 2 и 12 полюсами
Другое количество полюсов по заказу

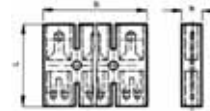

Артикул	Толщина контакта	Ширина контакта	Полюса	Параметры, мм				Изоляция	Цвет	Фиксирован. отверстия, мм	100 шт. ~ кг	шт.	
				l	b	h	s						
815/1	0.8	2.8	1	28	12.5	7	0.8	ПВХ	натур.	-	-	0.250	100
815/2			2		25					-	3.2	0.500	50
815/12			12		147					123		2.800	10

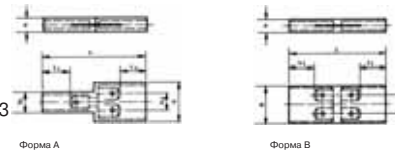

С неизолированными разъемами ("папа") 6,3 x 0,8 мм



Артикул	Толщина контакта	Ширина контакта	Параметры, мм						Изоляция	Цвет	100 шт. ~ кг	шт.		
			l	l ₁	b	b ₁	b ₂	h					s	
816	0.8	6.3	53	15	21	11.3	9	7.5	0.8	А	ПВХ	натур	0.600	10
817			51	13	20		9	7		В			0.650	10

Выбор инструмента

8.01 – 8.26

ВЫБОР ИНСТРУМЕНТА

Трубчатые медные кабельные наконечники, соединители и наконечники для подключения коммутационной аппаратуры, стр. 1.03 – 1.13 и 1.27

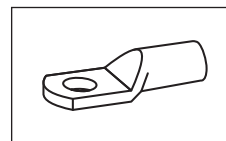

Диапазон сечения жилы, мм²	Пресс-инструменты		Тип инструмента						Профиль опрессовки
	Инструменты	Пресс-голова/адаптер	Механические пресс-инструменты	Механические, электро-, пневмо-инструменты со сменными матрицами/головами	Ручные гидравлические прессы	Аккумуляторные пресс-инструменты	Гидравлические пресс-системы	Гидравлические пресс-головы	
0.5-6	K13		●						☺
0.75-2.5	KP1	+ KP232		●					☺
	KP1L	+ KP233		●					☺
	EKP1	+ KP233				●			☺
	TEKP1	+ KP233		●					☺
	KPM15	+ KP233		●					☺
0.75-10	K50			●					☺
	EK1550					●			☺
	EK1550G					●			☺
	EK1550ST					●			☺
0.75-16	K2		●						☺
1-4	K511		●						○
4-10	KP1	+ KP243		●					☺
	KP1L	+ KP243		●					☺
	EKP1	+ KP243				●			☺
	TEKP1	+ KP243		●					☺
	KPM15	+ KP243		●					☺
6-50	K5		●						☺
	K05		●						☺
6-10	K512		●						○
6-120	EK354					●			☺
6-185	K18			●					☺
	HK6018				●				☺
	EK5018L					●			☺
	PK18							●	☺
	THK18						●		☺
	HK60UNV	+ UA19				●			☺
	EK60UNVL	+ UA19				●			☺
PK60UNV	+ UA19						●	☺	
6-240	EK505L					●			☺
6-300	K22			●					☺
	HK6022				●				☺
	EK6022L					●			☺
	PK22							●	☺
	THK22						●		☺
	HK60UNV	+ UA23				●			☺
	EK60UNV	+ UA23				●			☺
PK60UNV	+ UA23						●	☺	
10-25	K04		●						☺

ВЫБОР ИНСТРУМЕНТА

Трубчатые медные кабельные наконечники, соединители и наконечники для подключения коммутационной аппаратуры, стр. 1.03 – 1.13 и 1.27

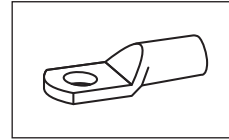

Диапазон сечения жилы, мм²	Пресс-инструменты		Тип инструмента						Профиль опрессовки
	Инструменты	Пресс-голова/адаптер	Механические пресс-инструменты	Механические, электро-, пневмо-инструменты со сменными матрицами/головами	Ручные гидравлические прессы	Аккумуляторные пресс-инструменты	Гидравлические пресс-системы	Гидравлические пресс-головы	
10-120	K06		●						⊕
10-240	HK60VP				●				⊕
	EK60VPL					●			⊕
	PK60VP							●	⊕
16-95	K08		●						⊕
	K95		●						⊕
	TK95		●						⊕
16-300	HK60VPFT				●				⊕
	EK60VPFTL					●			⊕
	PK60VPFT							●	⊕
16-400	HK12025				●				⊕
	HK12042				●				⊕
	HK120U				●				⊕
	EK12025L					●			⊕
	EK12042L					●			⊕
	EK120UL					●			⊕
	EK120UNVL	+ UA13				●			⊕
	HK122						●		⊕
	HK122EL220						●		⊕
	HK122EL380						●		⊕
	PK12038							●	⊕
	PK120U							●	⊕
	HK252						●		⊕
	HK252EL220						●		⊕
	HK252EL380						●		⊕
PK252							●	⊕	
25-150	K09		●						⊕
25-500	EK120IDL					●			⊕
35-95	K8		●						⊕
50-120	K6		●						⊕
120-240	K7		●						⊕
185-400	K07		●						⊕

ВЫБОР ИНСТРУМЕНТА

Изолированные трубчатые медные кабельные наконечники и соединители, стр. 1.15 – 1.16

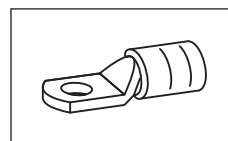

Диапазон сечения жилы, мм²	Пресс-инструменты		Тип инструмента						Профиль опрессовки	
	Инструменты	Пресс-голова/адаптер	Механические пресс-инструменты	Механические, электро-, пневмо-инструменты со сменными матрицами/головами	Ручные гидравлические прессы	Аккумуляторные пресс-инструменты	Гидравлические пресс-системы	Гидравлические пресс-головы		
10-70	EK354					●			○	
10-95	K18			●					○	
	HK6018				●				○	
	EK5018L					●			○	
	EK505L					●			○	
	PK18							●	○	
	THK18						●		○	
	HK60UNV + UA18					●			○	
	EK60UNVL + UA18						●		○	
PK60UNV + UA18							●	○		
10-150	K22			●					○	
	HK6022				●				○	
	EK6022L					●			○	
	PK22							●	○	
	THK22						●		○	
	HK60UNV + UA22					●			○	
	EK60UNVL + UA22						●		○	
	PK60UNV + UA22							●	○	
	HK12025					●			○	
	HK12042					●			○	
	HK120U					●			○	
	EK12025L						●		○	
	EK12042L						●		○	
	EK120UL						●		○	
	EK120UNVL + UA13						●		○	
	HK122							●	○	
	HK122EL220							●	○	
	HK122EL380							●	○	
	PK12038								●	○
	PK120U								●	○
	HK252							●	○	
	HK252EL220							●	○	
	HK252EL380							●	○	
PK252								●	○	

ВЫБОР ИНСТРУМЕНТА

Трубчатые медные кабельные наконечники и соединители для многопроволочных проводников, стр. 1.19 – 1.22

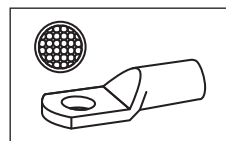

Диапазон сечения жилы, мм²	Пресс-инструменты		Тип инструмента						
	Инструменты	Пресс-голова/адаптер	Механические пресс-инструменты	Механические, электро-, пневмо-инструменты со сменными матрицами/головами	Ручные гидравлические прессы	Аккумуляторные пресс-инструменты	Гидравлические пресс-системы	Гидравлические пресс-головы	Профиль опрессовки
10-50	EK354					●			☺
	K5		●						☺
	K18			●					☺
	HK6018					●			☺
	EK5018L					●			☺
	EK505L						●		☺
	PK18							●	☺
	THK18							●	☺
	HK60UNV + UA18					●			☺
	EK60UNVL + UA18						●		☺
PK60UNV + UA18							●	☺	
10-70	K22			●					☺
	HK6022					●			☺
	EK6022L					●			☺
	PK22							●	☺
	THK22						●		☺
	HK60UNV + UA22					●			☺
	EK60UNVL + UA22						●		☺
	PK60UNV + UA22							●	☺
10-240	HK60VP					●			☹
	EK60VPL					●			☹
	PK60VP							●	☹
16-95	K95		●						☺
	TK95		●						☺
16-150	HK60VPFT					●			☹
	HK12025					●			☺
	HK12042					●			☺
	HK120U					●			☺
	EK60VPFTL					●			☹
	EK12025L					●			☺
	EK12042L					●			☺
	EK120UL					●			☺
	EK120UNVL + UA13					●			☺
	HK122						●		☺
	HK122EL220						●		☺
	PK60VPFT							●	☹
	PK12038							●	☺
	PK120U							●	☺

ВЫБОР ИНСТРУМЕНТА

Трубчатые медные кабельные наконечники и соединители для многопроволочных проводников, стр. 1.19 – 1.22

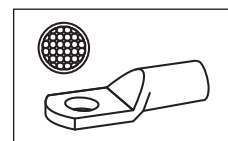

Диапазон сечения жилы, мм²	Пресс-инструменты		Тип инструмента						Профиль опрессовки
	Инструменты	Пресс-голова/адаптер	Механические пресс-инструменты	Механические, электро-, пневмо- инструменты со сменными матрицами/головами	Ручные гидравлические прессы	Аккумуляторные пресс-инструменты	Гидравлические пресс-системы	Гидравлические пресс-головы	
16-300	HK252						●		☺
	HK252EL220						●		☺
	HK252EL380						●		☺
	PK252							●	☺
25-500	EK120IDL					●			☺
35-95	K8		●						☺
50-120	K6		●						☺
120-240	K7		●						☺

ВЫБОР ИНСТРУМЕНТА

Трубчатые медные кабельные наконечники и соединители
для сплошных проводников, стр. 1.11, 1.13, 1.14

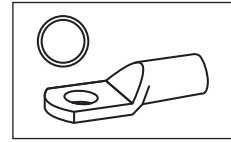

Диапазон сечения жилы, мм²	Пресс-инструменты		Тип инструмента						Профиль опрессовки
	Инструменты	Пресс-голова/адаптер	Механические пресс-инструменты	Механические, электро-, пневмо-инструменты со сменными матрицами/головами	Ручные гидравлические прессы	Аккумуляторные пресс-инструменты	Гидравлические пресс-системы	Гидравлические пресс-головы	
0.75-16	K02		●						☺
1.5-4	K93		●						⬡
1.5-10	K50			●					⬡
	EK1550					●			⬡
	EK1550G					●			⬡
	EK1550ST					●			⬡
1.5-16	EK354					●			⬡
	K18			●					⬡
	HK6018				●				⬡
	EK5018L					●			⬡
	PK18							●	⬡
	THK18						●		⬡
	HK60UNV	+ UA18				●			⬡
	EK60UNVL	+ UA18				●			⬡
	PK60UNV	+ UA18						●	⬡
	K22			●					⬡
	HK6022					●			⬡
	EK6022L					●			⬡
	PK22							●	⬡
	THK22						●		⬡
	HK60UNV	+ UA22				●			⬡
	EK60UNVL	+ UA22				●			⬡
PK60UNV	+ UA22						●	⬡	
6-10	K94		●						⬡
25-50*	K05		●						⬡

* Для сечений 25 + 35 мм² используйте матрицу 25 мм².
Для сечений 50 мм² используйте матрицу 35 мм².
Рекомендуется 2 обжатия с каждой стороны.

ВЫБОР ИНСТРУМЕНТА

Трубчатые кабельные наконечники из нержавеющей стали,
никелевые кабельные наконечники и соединители, стр. 1.23 – 1.26

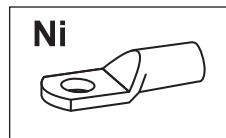
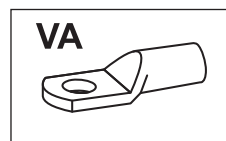

Диапазон сечения жилы, мм²	Пресс-инструменты		Тип инструмента						Профиль опрессовки
	Инструменты	Пресс-голова/адаптер	Механические пресс-инструменты	Механические, электро-, пневмо-инструменты со сменными матрицами/головами	Ручные гидравлические прессы	Аккумуляторные пресс-инструменты	Гидравлические пресс-системы	Гидравлические пресс-головы	
0.5-16	K25		●						☺
	EK354					●			☺
10-50	K22			●					☺
	NK6022				●				☺
	EK6022L					●			☺
	PK22							●	☺
	THK22						●		☺
	NK60UNV	+ UA22				●			☺
	EK60UNVL	+ UA22					●		☺
	PK60UNV	+ UA22						●	☺

ВЫБОР ИНСТРУМЕНТА

Трубчатые медные кабельные наконечники и соединители,
стандарт DIN 46235, стр. 2.03-2.12

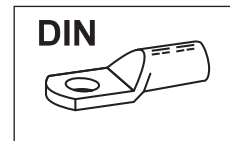

Диапазон сечения жилы, мм²	Пресс-инструменты		Тип инструмента						Профиль опрессовки
	Инструменты	Пресс-голова/адаптер	Механические пресс-инструменты	Механические, электро-, пневмо-инструменты со сменными матрицами/головами	Ручные гидравлические прессы	Аккумуляторные пресс-инструменты	Гидравлические пресс-системы	Гидравлические пресс-головы	
6-50	K05D		●						○
6-120	EK354					●			○
6-185	K18			●					○
	HK6018				●				○
	EK5018L					●			○
	EK505L					●			○
	PK18							●	○
	THK18						●		○
	HK60UNV + UA18				●				○
	EK60UNVL + UA18					●			○
PK60UNV + UA18							●	○	
6-240	K22			●					○
	HK6022				●				○
	EK6022L					●			○
	PK22							●	○
	THK22						●		○
	HK60UNV + UA22				●				○
	EK60UNVL + UA22					●			○
	PK60UNV + UA22							●	○
	HK12025				●				○
	HK12042				●				○
	HK120U				●				○
	EK12025L					●			○
	EK12042L					●			○
	EK120UL					●			○
	HK122						●		○
	HK122EL220						●		○
	HK122EL380						●		○
	PK12038							●	○
PK120U							●	○	
10-120	K06D		●						○
16-95	K08D		●						○
16-300	EK120UNVL + UA13					●			○
16-625	HK252						●		○
	HK252EL220						●		○
	HK252EL380						●		○
	PK252							●	○
25-150	K09D		●						○
25-500	EK120IDL					●			○
120-1000	HK45				●				○
	PK45							●	○

ВЫБОР ИНСТРУМЕНТА

Двойные медные кабельные наконечники,
стандарт DIN 46235, стр. 2.09

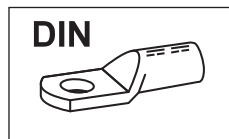

Диапазон сечения жилы, мм ²	Пресс-инструменты		Тип инструмента						Профиль опрессовки
	Инструменты	Пресс-голова/адаптер	Механические пресс-инструменты	Механические, электро-, пневмо- инструменты со сменными матрицами/головами	Ручные гидравлические прессы	Аккумуляторные пресс-инструменты	Гидравлические пресс-системы	Гидравлические пресс-головы	
2x50-2x70	K22			●					○
	HK6022				●				○
	EK6022L					●			○
	PK22							●	○
	THK22						●		○
	HK60UNV + UA2					●			○
	EK60UNVL + UA2						●		○
	PK60UNV + UA2							●	○
2x50-2x95	HK12025				●				○
	HK12042				●				○
	HK120U				●				○
	EK12025L					●			○
	EK12042L					●			○
	EK120UL					●			○
	EK120UNVL + UA13					●			○
	HK122						●		○
	HK122EL220						●		○
	HK122EL380						●		○
	PK12038							●	○
	PK120U							●	○
2x50-2x120	HK252						●		○
	HK252EL220						●		○
	HK252EL380						●		○
	PK252							●	○

ВЫБОР ИНСТРУМЕНТА

Алюминиевые кабельные наконечники и соединители, стр. 3.03 - 3.11,
3.14 - 3.16, алюминиевые гильзы для натяжных соединений проводников
DIN 48201, часть 5, 16 - 95 мм², стр. 3.12

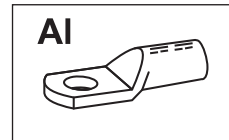

Диапазон сечения жилы, мм²	Пресс-инструменты		Тип инструмента						
	Инструменты	Пресс-голова/адаптер	Механические пресс-инструменты	Механические, электро-, пневмо-инструменты со сменными матрицами/головами	Ручные гидравлические прессы	Аккумуляторные пресс-инструменты	Гидравлические пресс-системы	Гидравлические пресс-головы	Профиль опрессовки
10-70	EK354					●			○
10-150	EK505L					●			○
10-185	K18			●					○
	HK6018				●				○
	K5018L					●			○
	PK18							●	○
	THK18						●		○
	HK60UNV + UA18				●				○
	EK60UNVL + UA18					●			○
	PK60UNV + UA18							●	○
10-240	K22			●					○
	HK6022				●				○
	EK6022L					●			○
	PK220							●	○
	THK22						●		○
	HK60UNV + UA22				●				○
	EK60UNVL + UA22					●			○
	PK60UNV + UA22							●	○
	HK12025				●				○
	HK12042				●				○
	HK120U				●				○
	EK12025L					●			○
	EK12042L					●			○
	EK120UL					●			○
	EK120UNVL + UA13					●			○
	HK122						●		○
	HK122EL220						●		○
	HK122EL380						●		○
	PK12038							●	○
	PK120U							●	○
	10-500	HK252						●	
HK252EL220							●		○
HK252EL380							●		○
PK252								●	○
25-500	EK120IDL				●			○	
150-500	HK45				●				○
	PK45							●	○

ВЫБОР ИНСТРУМЕНТА

Алюминиевые гильзы для натяжных соединений проводников Aldrey DIN 48201, часть 6 и проводников DIN 48201, часть 5, 120 – 300 мм², стр. 3.12

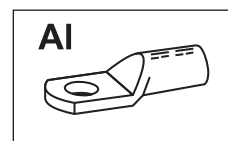

Диапазон сечения жилы, мм ²	Пресс-инструменты		Тип инструмента						Профиль опрессовки
	Инструменты	Пресс-голова/адаптер	Механические пресс-инструменты	Механические, электро-, пневмо-инструменты со сменными матрицами/головами	Ручные гидравлические прессы	Аккумуляторные пресс-инструменты	Гидравлические пресс-системы	Гидравлические пресс-головы	
25-50	EK354					●			⬡
25-95	K18			●					⬡
	HK6018				●				⬡
	EK5018L					●			⬡
	EK505L					●			⬡
	PK18							●	⬡
	THK18						●		⬡
	HK60UNV + UA18				●				⬡
	EK60UNVL + UA18					●			⬡
PK60UNV + UA18							●	⬡	
25-185	K22			●					⬡
	HK6022				●				⬡
	EK6022L					●			⬡
	PK22							●	⬡
	THK22						●		⬡
	HK60UNV + UA22				●				⬡
	EK60UNVL + UA22					●			⬡
	PK60UNV + UA22							●	⬡
	HK12025					●			⬡
	HK12042					●			⬡
	HK120U					●			⬡
	EK12025L					●			⬡
	EK12042L						●		⬡
	EK120UL						●		⬡
	EK120UNVL + UA13						●		⬡
	HK122						●		⬡
	HK122EL220						●		⬡
	HK122EL380						●		⬡
	PK12038							●	⬡
	PK120U							●	⬡
25-300	HK252						●		⬡
	HK252EL220						●		⬡
	HK252EL380						●		⬡
	PK252							●	⬡
150-300	HK45				●				⬡
	PK45							●	⬡

ВЫБОР ИНСТРУМЕНТА

Алюминиевые кабельные наконечники для алюминиево-стальных проводников DIN48204, стр. 3.05, алюминиевые соединители для ненатяжных соединений алюминиево-стальных проводников DIN48204, алюминиевые соединители для натяжных соединений DIN 48085, часть 3 алюминиево-стальных проводников DIN 48204, стр. 3.13

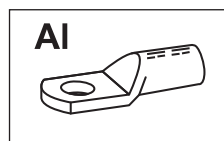

Диапазон сечения жилы, мм²	Пресс-инструменты		Тип инструмента						
	Инструменты	Пресс-голова/адаптер	Механические пресс-инструменты	Механические, электро-, пневмо-инструменты со сменными матрицами/головами	Ручные гидравлические прессы	Аккумуляторные пресс-инструменты	Гидравлические прессы-системы	Гидравлические пресс-головы	Профиль опрессовки
25/4-120/20	K22			●					⬡
	HK6022				●				⬡
	EK6022L					●			⬡
	PK22							●	⬡
	THK22						●		⬡
	HK60UNV	+ UA22			●				⬡
	EK60UNVL	+ UA22				●			⬡
	PK60UNV	+ UA22						●	⬡
	HK12025				●				⬡
	HK12042				●				⬡
	HK120U				●				⬡
	EK12025L					●			⬡
	EK12042L					●			⬡
	EK120UL					●			⬡
	EK120UNVL	+ UA13				●			⬡
	HK122						●		⬡
	HK122EL220						●		⬡
	HK122EL380						●		⬡
	PK12038							●	⬡
	PK120U							●	⬡
	HK252						●		⬡
	HK252EL220						●		⬡
	HK252EL380						●		⬡
	PK252							●	⬡

ВЫБОР ИНСТРУМЕНТА

Наконечники из листовой меди DIN 46234, штыревые наконечники DIN 46230, соединители DIN 46341, часть 1, стр. 4.03 – 4.04, 4.06 таблица 1, 4.07, 4.09

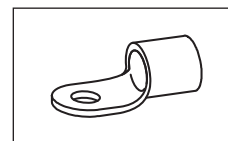

Диапазон сечения жилы, мм ²	Пресс-инструменты		Тип инструмента						Профиль опрессовки
	Инструменты	Пресс-голова/адаптер	Механические пресс-инструменты	Механические, электро-, пневмо-инструменты со сменными матрицами/головами	Ручные гидравлические прессы	Аккумуляторные пресс-инструменты	Гидравлические пресс-системы	Гидравлические пресс-головы	
0.5-6	K13		●						☺
0.5-10	K50			●					☺
	EK1550					●			☺
	EK1550G					●			☺
	EK1550ST					●			☺
0.5-16	K25		●					☺	
0.75-2.5	KP1	+KP232		●					☺
	KP1L	+KP232		●					☺
	EKP1	+KP232				●			☺
	TEKP1	+KP232		●					☺
	KPM15	+KP232		●					☺
4-10	KP1	+KP242		●					☺
	KP1L	+KP242		●					☺
	EKP1	+KP242				●			☺
	TEKP1	+KP242		●					☺
	KPM15	+KP242		●					☺
10-35	EK354					●			☺
10-50	EK505L					●			☺
10-70	K18			●					☺
	HK6018				●				☺
	EK5018L					●			☺
	PK18							●	☺
	THK18						●		☺
	HK60UNV	+ UA18			●				☺
	EK60UNVL	+ UA18				●			☺
	PK60UNV	+ UA18						●	☺
	K22			●					☺
	HK6022				●				☺
	EK6022L					●			☺
	PK22							●	☺
	THK22						●		☺
	HK60UNV	+ UA22			●				☺
	EK60UNVL	+ UA22				●			☺
	PK60UNV	+ UA22						●	☺
16-95	K95		●						☺
	TK95		●						☺

ВЫБОР ИНСТРУМЕНТА

Наконечники из листовой меди DIN 46234, штыревые наконечники DIN 46230, соединители DIN 46341, часть 1, стр. 4.03 – 4.04, 4.06 таблица 1, 4.07, 4.09

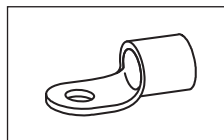

Диапазон сечения жилы, мм²	Пресс-инструменты		Тип инструмента						
	Инструменты	Пресс-голова/адаптер	Механические пресс-инструменты	Механические, электро-, пневмо-инструменты со сменными матрицами/головами	Ручные гидравлические прессы	Аккумуляторные пресс-инструменты	Гидравлические пресс-системы	Гидравлические пресс-головы	Профиль опрессовки
16-150	HK12025				●				☺
	HK12042				●				☺
	HK120U				●				☺
	EK12025L					●			☺
	EK12042L					●			☺
	EK120UL					●			☺
	EK120UNVL	+ UA13				●			☺
	HK122						●		☺
	HK122EL220						●		☺
	HK122EL380						●		☺
	PK12038							●	☺
	PK120U							●	☺
16-240	HK252						●		☺
	HK252EL220						●		☺
	HK252EL380						●		☺
	PK252							●	☺

ВЫБОР ИНСТРУМЕНТА

Изолированные наконечники из листовой меди,
изолированные штыревые наконечники, стр. 4.05, 4.06 таблица 2, 4.08

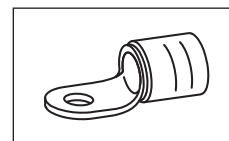

Диапазон сечения жилы, мм ²	Пресс-инструменты		Тип инструмента						Профиль опрессовки
	Инструменты	Пресс-голова/адаптер	Механические пресс-инструменты	Механические, электро-, пневмо-инструменты со сменными матрицами/головами	Ручные гидравлические прессы	Аккумуляторные пресс-инструменты	Гидравлические пресс-системы	Гидравлические пресс-головы	
10-16	K16		●						○
	K50			●					○
	EK1550					●			○
	EK1550G					●			○
	EK354					●			○
10-50	K18			●					○
	HK6018				●				○
	EK5018L					●			○
	PK18							●	○
	THK18						●		○
	HK60UNV + UA18				●				○
	EK60UNVL + UA18					●			○
	PK60UNV + UA18							●	○
10-70	K22			●					○
	HK6022				●				○
	EK6022L					●			○
	PK22							●	○
	THK22						●		○
	HK60UNV + UA22				●				○
	EK60UNVL + UA22					●			○
	PK60UNV + UA22							●	○
10-95	HK12025				●				○
	HK12042				●				○
	HK120U				●				○
	EK12025L					●			○
	EK12042L					●			○
	EK120UL					●			○
	EK120UNVL + UA13					●			○
	HK122						●		○
	PK12038							●	○
	PK120U							●	○
10-150	HK252						●		○
	HK252EI.220						●		○
	PK252							●	○

ВЫБОР ИНСТРУМЕНТА

С-образные зажимы, стр. 4.13

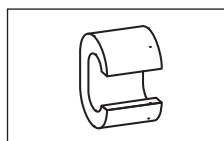

Диапазон сечения жилы, мм²	Пресс-инструменты		Тип инструмента						Профиль опрессовки
	Инструменты	Пресс-голова/адаптер	Механические пресс-инструменты	Механические, электро-, пневмо-инструменты со сменными матрицами/головами	Ручные гидравлические прессы	Аккумуляторные пресс-инструменты	Гидравлические пресс-системы	Гидравлические пресс-головы	
4-35	EK354					●			☾
4-50	K18			●					○
	HK6018				●				○
	EK5018L					●			○
	PK18							●	○
	THK18						●		○
	HK60UNV + UA18				●				○
	EK60UNVL + UA18					●			○
	PK60UNV + UA18							●	○
	K22			●					○
	HK6022				●				○
	EK6022L					●			○
	PK22							●	○
	THK22						●		○
	HK60UNV + UA22				●				○
EK60UNVL + UA22					●			○	
PK60UNV + UA22							●	○	
10-70	HK12025				●				○
	HK12042				●				○
	HK120U				●				○
	EK12025L					●			○
	EK12042L					●			○
	EK120UL					●			○
	HK122						●		○
	HK122EL220						●		○
	HK122EL380						●		○
	PK12038							●	○
PK120U							●	○	
10-185	HK252						●		○
	HK252EL220						●		○
	HK252EL380						●		○
	PK252							●	○
16-35	EK505L					●		○	
16-70	EK120UNVL + UA13					●		○	

ВЫБОР ИНСТРУМЕНТА

Втулочные неизолированные наконечники DIN 46228, часть 1,
стр. 5.03 – 5.05

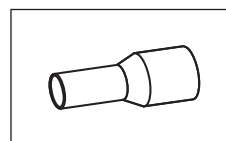

Диапазон сечения жилы, мм²	Пресс-инструменты		Тип инструмента						Профиль опрессовки
	Инструменты	Пресс-голова/адаптер	Механические пресс-инструменты	Механические, электро-, пневмо-инструменты со сменными матрицами/головами	Ручные гидравлические прессы	Аккумуляторные пресс-инструменты	Гидравлические пресс-системы	Гидравлические пресс-головы	
0.14-2.5	K1		●						□
	K48		●						□
0.14-6	K32		●						□
	K37		●						□
	KP1	+KP312		●					□
	KP1L	+KP312		●					□
	EKP1	+KP312				●			□
	TEKP1	+KP312		●					□
	KPM15	+KP312		●					□
0.14-10	K303		●						◇
	KP1	+KP303		●					◇
	KP1L	+KP303		●					◇
	EKP1	+KP303				●			◇
	TEKP1	+KP303		●					◇
	KPM15	+KP303		●					◇
0.14-50	K50			●					□
	EK1550					●			□
	EK1550G					●			□
	EK1550ST					●			□
0,25-6	K38ERGO		●					◇	
0.5-2.5	K4		●					☾	
0.5-6	K36		●						□
	K382		●						◇
0.5-16	K3		●					☾	
1.5-6	K46		●						☾
	KP1	+KP351		●					○
	KP1L	+KP351		●					○
	EKP1	+KP351				●			○
	TEKP1	+KP351		●					○
	KPM15	+KP351		●					○
6-16	K34		●					□	
10-16	KP1	+KP304		●					◇
	KP1L	+KP304		●					◇
	EKP1	+KP304				●			◇
	TEKP1	+KP304		●					◇
	KPM15	+KP304		●					◇

ВЫБОР ИНСТРУМЕНТА

Втулочные неизолированные наконечники DIN 46228,
часть 1, стр. 5.03 – 5.05

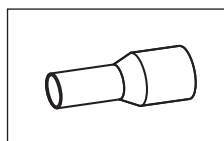

Диапазон сечения жилы, мм²	Пресс-инструменты		Тип инструмента						Профиль опрессовки
	Инструменты	Пресс-голова/адаптер	Механические пресс-инструменты	Механические, электро-, пневмо-инструменты со сменными матрицами/головами	Ручные гидравлические прессы	Аккумуляторные пресс-инструменты	Гидравлические пресс-системы	Гидравлические пресс-головы	
10-16	KP1	+KP352		●					○
	KP1L	+KP352		●					○
	EKP1	+KP352				●			○
	TEKP1	+KP352		●					○
	KPM15	+KP352		●					○
10-25	K39		●						□
10-35	K35		●						☾
10-50	K271		●						☽
	K28		●						□
	EK354					●			□
	EK505L					●			□
10-95	K18			●					□ ☽
	HK6018				●				□ ☽
	EK5018L					●			□ ☽
	PK18						●		□ ☽
	THK18						●		□ ☽
	HK60UNV	+ UA18			●				□ ☽
	EK60UNVL	+ UA18				●			□ ☽
	PK60UNV	+ UA18						●	□ ☽
10-150	THK22					●		□ ☽	
10-240	K22			●					□ ☽
	HK6022				●				□ ☽
	EK6022L					●			□ ☽
	PK22						●		□ ☽
	HK60UNV	+ UA22			●				□ ☽
	EK60UNVL	+ UA22				●			□ ☽
	PK60UNV	+ UA22						●	□ ☽
25-240	HK12025				●				□ ☽
	HK12042				●				□ ☽
	HK122						●		□ ☽
	PK12038							●	□ ☽
	PK120U							●	□ ☽
	HK252						●		□ ☽
	PK252							●	□ ☽
	HK120U					●			□ ☽
	EK12025L					●			□ ☽
	EK12042L						●		□ ☽
	EK120UL						●		□ ☽
	EK120UNVL	+ UA13					●		□ ☽
	50-95	K272		●					
K29			●						□

ВЫБОР ИНСТРУМЕНТА

Втулочные наконечники, DIN 46228, часть 2, стр. 6.08, таблица 3

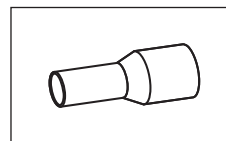

Диапазон сечения жилы, мм²	Пресс-инструменты		Тип инструмента						Профиль опрессовки
	Инструменты	Пресс-голова/адаптер	Механические пресс-инструменты	Механические, электро-, пневмо-инструменты со сменными матрицами/головами	Ручные гидравлические прессы	Аккумуляторные пресс-инструменты	Гидравлические пресс-системы	Гидравлические пресс-головы	
0.5-2.5	K66		●						☺
	KP1	+KP66		●					☺
	KP1L	+KP66		●					☺
	EKP1	+KP66				●			☺
	TEKP1	+KP66		●					☺
	KPM15	+KP66		●					☺

Изолированные втулочные наконечники DIN 46228, часть 4, изолированные втулочные наконечники для заземляющих проводников, стр. 6.03 – 6.06, 6.08, таблица 1

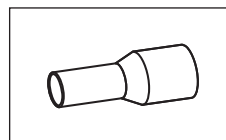

Диапазон сечения жилы, мм²	Пресс-инструменты		Тип инструмента						Профиль опрессовки
	Инструменты	Пресс-голова/адаптер	Механические пресс-инструменты	Механические, электро-, пневмо-инструменты со сменными матрицами/головами	Ручные гидравлические прессы	Аккумуляторные пресс-инструменты	Гидравлические пресс-системы	Гидравлические пресс-головы	
0.14-2.5	K1		●						☹
	K48		●						☹
0.14-6	K32		●						☹
	K37		●						☹
	KP1	+KP312		●					☹
	KP1L	+KP312		●					☹
	EKP1	+KP312				●			☹
	TEKP1	+KP312		●					☹
	KPM15	+KP312		●					☹
0.14-10	K303		●						◇
	KP1	+KP303		●					◇
	KP1L	+KP303		●					◇
	EKP1	+KP303				●			◇
	TEKP1	+KP303		●					◇
	KPM15	+KP303		●					◇
0.14-50	K50			●					☹
	EK1550					●			☹
	EK1550G					●			☹
	EK1550ST					●			☹
0,25-6	K38ERGO		●					◇	

ВЫБОР ИНСТРУМЕНТА

Изолированные втулочные наконечники DIN 46228, часть 4,
изолированные втулочные наконечники для заземляющих проводников,
стр. 6.03 – 6.06, 6.08, таблица 1

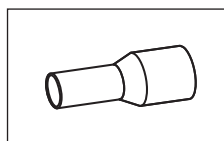

Диапазон сечения жилы, мм²	Пресс-инструменты		Тип инструмента						Профиль опрессовки
	Инструменты	Пресс-голова/адаптер	Механические пресс-инструменты	Механические, электро-, пневмо-инструменты со сменными матрицами/головами	Ручные гидравлические прессы	Аккумуляторные пресс-инструменты	Гидравлические пресс-системы	Гидравлические пресс-головы	
0.5-2.5	K4		●						☾
0.5-6	K36		●						☐
	K382		●						◇
0.5-16	K3		●						☾
1.5-6	K46		●						☾
	KP1	+KP351		●					○
	KP1L	+KP351		●					○
	EKP1	+KP351				●			○
	TEKP1	+KP351		●					○
	KPM15	+KP351		●					○
6-16	K34		●						☐
10-16	KP1	+KP304		●					◇
	KP1L	+KP304		●					◇
	EKP1	+KP304				●			◇
	TEKP1	+KP304		●					◇
	KPM15	+KP304		●					◇
	KP1	+KP352		●					○
	KP1L	+KP352		●					○
	EKP1	+KP352				●			○
	TEKP1	+KP352		●					○
	KPM15	+KP352		●					○
10-25	K39		●						☐
10-35	K35		●						☾
10-50	K271		●						☐
	K28		●						☐
	EK354					●			☐
	EK505L					●			☐
10-95	K18			●					☐
	HK6018				●				☐
	EK5018L					●			☐
	PK18						●		☐
	THK18						●		☐
	HK60UNV	+ UA18			●				☐
	EK60UNVL	+ UA18				●			☐
	PK60UNV	+ UA18						●	☐

ВЫБОР ИНСТРУМЕНТА

Изолированные втулочные наконечники DIN 46228, часть 4,
изолированные втулочные наконечники для заземляющих проводников,
стр. 6.03 – 6.06, 6.08, таблица 1

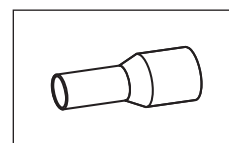

Диапазон сечения жилы, мм²	Пресс-инструменты		Тип инструмента						Профиль опрессовки
	Инструменты	Пресс-голова/адаптер	Механические пресс-инструменты	Механические, электро-, пневмо-инструменты со сменными матрицами/головами	Ручные гидравлические прессы	Аккумуляторные пресс-инструменты	Гидравлические пресс-системы	Гидравлические пресс-головы	
10-150	K22			●					
	HK6022				●				
	EK6022L					●			
	PK22							●	
	THK22						●		
	HK60UNV	+ UA22				●			
	EK60UNVL	+ UA22					●		
PK60UNV	+ UA22						●		
25-150	HK12025				●				
	HK12042				●				
	HK120U				●				
	EK12025L					●			
	EK12042L					●			
	EK120UL					●			
	HK122						●		
	HK122EL220						●		
	HK122EL380						●		
	PK12038							●	
	PK120U							●	
	HK252						●		
	HK252EL220						●		
	HK252EL380						●		
PK252							●		
EK120UNVL	+ UA13				●				
50-95	K272		●						
	K29		●						

ВЫБОР ИНСТРУМЕНТА

Изолированные двойные втулочные наконечники, стр. 6.06, таблица 2

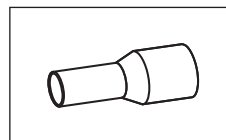

Диапазон сечения жилы, мм²	Пресс-инструменты		Тип инструмента							Профиль опрессовки
	Инструменты	Пресс-голова/адаптер	Механические пресс-инструменты	Механические, электро-, пневмо-инструменты со сменными матрицами/головами	Ручные гидравлические прессы	Аккумуляторные пресс-инструменты	Гидравлические пресс-системы	Гидравлические пресс-головы		
2x0.5 – 2x2.5	K32		●						□	
	K382		●						□	
	K38ERGO		●						◇	
	KP1	+KP3120		●					□	
	KP1L	+KP312		●					□	
	EKP1	+KP312				●			□	
	TEKP1	+KP312		●					□	
KPM15	+KP312		●					□		
2x0.5 – 2x4	K303		●						◇	
	K36		●						□	
	KP1	+KP303		●					◇	
	KP1L	+KP303		●					◇	
	EKP1	+KP303				●			◇	
	TEKP1	+KP303		●					◇	
	KPM15	+KP303		●					◇	
2x4 – 2x6	K34		●						□	
	KP1	+KP304		●					◇	
	KP1L	+KP304		●					◇	
	EKP1	+KP304				●			◇	
	TEKP1	+KP304		●					◇	
2x4 – 2x16	K271		●						□	
	K28		●						□	
	EK354					●			□	
	K18			●					□	
	HK6018				●				□	
	EK6018L					●			□	
	EK605L					●			□	
	PK18							●	□	
	THK18						●		□	
	HK60UNV	+ UA18			●				□	
	EK60UNVL	+ UA18				●			□	
	PK60UNV	+ UA18						●	□	
	THK22						●		□	
	K22			●					□	
	HK6022				●				□	
	EK6022L					●			□	
	PK22							●	□	
	HK60UNV	+ UA22			●				□	
	EK60UNVL	+ UA22				●			□	
	PK60UNV	+ UA22						●	□	

ВЫБОР ИНСТРУМЕНТА

Изолированные контактные зажимы, стр. 7.03-7.09

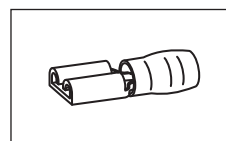

Диапазон сечения жилы, мм²	Пресс-инструменты		Тип инструмента						Профиль опрессовки
	Инструменты	Пресс-голова/адаптер	Механические пресс-инструменты	Механические, электро-, пневмо-инструменты со сменными матрицами/головами	Ручные гидравлические прессы	Аккумуляторные пресс-инструменты	Гидравлические пресс-системы	Гидравлические пресс-головы	
0.1-1	K80		●						○
	KP1	+KP80		●					○
	KP1L	+KP80		●					○
	EKP1	+KP80				●			○
	TEKP1	+KP80		●					○
	KPM15	+KP80		●					○
0.5-2.5	K81		●						○
	KP1	+KP81		●					○
	KP1L	+KP81		●					○
	EKP1	+KP81				●			○
	TEKP1	+KP81		●					○
	KPM15	+KP81		●					○
0.5-6	K10		●						○
	K14		●						○
	K15		●						○
	K50			●					○
	EK1550					●			○
	EK1550G					●			○
	EK1550ST					●			○
	K82		●						○
	K85/ K85ERGO		●						○
4-6	KP1	+KP83		●					○
	KP1L	+KP83		●					○
	EKP1	+KP83				●			○
	TEKP1	+KP83		●					○
	KPM15	+KP83		●					○

ВЫБОР ИНСТРУМЕНТА

Изолированные гильзы с термоусаживаемой изоляцией, стр. 7.09

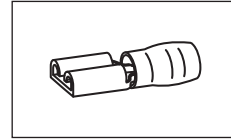

Диапазон сечения жилы, мм²	Пресс-инструменты		Тип инструмента						Профиль опрессовки
	Инструменты	Пресс-голова/адаптер	Механические пресс-инструменты	Механические, электро-, пневмо-инструменты со сменными матрицами/головами	Ручные гидравлические прессы	Аккумуляторные пресс-инструменты	Гидравлические пресс-системы	Гидравлические пресс-головы	
0.5-6	K50			●					○
	EK1550					●			○
	EK1550G					●			○
	EK1550ST					●			○

Неизолированные контактные зажимы, стр. 7.10-7.11

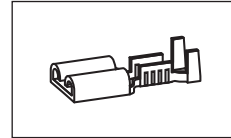

Диапазон сечения жилы, мм²	Пресс-инструменты		Тип инструмента						Профиль опрессовки
	Инструменты	Пресс-голова/адаптер	Механические пресс-инструменты	Механические, электро-, пневмо-инструменты со сменными матрицами/головами	Ручные гидравлические прессы	Аккумуляторные пресс-инструменты	Гидравлические пресс-системы	Гидравлические пресс-головы	
0.1-1	K572		●						⊕
	K67		●						⊕
0.1-6	K50			●					⊕
	EK1550					●			⊕
	EK1550G					●			⊕
	EK1550ST					●			⊕
0.5-2.5	K582		●						⊕
	K65		●						⊕
	K68		●						⊕
0.5-6	K592		●						⊕
	K60		●						⊕
	K62		●						⊕

ВЫБОР ИНСТРУМЕНТА

Неизолированные контактные зажимы угловые, стр. 7.11

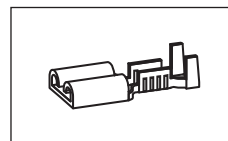

Диапазон сечения жилы, мм ²	Пресс-инструменты		Тип инструмента						Профиль опрессовки
	Инструменты	Пресс-голова/адаптер	Механические пресс-инструменты	Механические, электро-, пневмо-инструменты со сменными матрицами/головами	Ручные гидравлические прессы	Аккумуляторные пресс-инструменты	Гидравлические пресс-системы	Гидравлические пресс-головы	
3820/1 /1A	K50			●					☺
	EK1550					●			☺
	EK1550G					●			☺
	EK1550ST					●			☺
3720-3735	K50			●					☺
	EK1550					●			☺
	EK1550G					●			☺
	K63		●						☺
	SKP6			●					☺
3725	K50			●					☺
	EK1550					●			☺
	EK1550G					●			☺
	K64		●						☺
	SKP6			●					☺



Бренды, проверенные временем, – залог Вашего успеха

Klauke®

GREENLEE®

ООО Клауке РУС

Российская Федерация
125009, Москва, Тверская 16
строение 1, 7-й этаж, офис 901Б
Тел.: +7 495 / 935 89 71
Факс: +7 495 / 935 89 62
slekomtseva@klauke.textron.com

