

2008 Краткий каталог

Версия 9.0

Счетчики, таймеры, контроллеры,
датчики температуры, датчики
приближения, фотодатчики,
энкодеры Autonics



Фотодатчики



Датчики приближения



Датчики углового перемещения

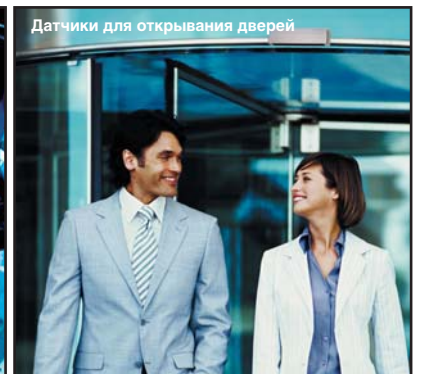

Датчики для открывания дверей



Цифровые мультиметры



Счетчики / таймеры



Счетчики импульсов



Температурные контроллеры



[Характеристики]

- ▶ Счетчик / таймер
- ▶ Максимальная скорость счета до 10 Кимп/с
- ▶ Функция масштабирования
- ▶ Функция счета пакетов
- ▶ Возможность выбора входа (PNP) либо (NPN)
- ▶ Функция блокировки клавиш
- ▶ Возможность индивидуальной установки времени ВКЛ/ВЫКЛ в режиме фликера (FLK)

LE7M-2 Цифровой недельный / годовой таймер

НОВИНКА

[Характеристики]

- ▶ Легкая проверка и изменение программных уставок
- ▶ Период установки: неделя или год
- ▶ Функция ежедневного сохранения данных
- ▶ 2 независимых релейных выхода
- ▶ Возможность установки на DIN-рейку и на дверцу шкафа при использовании базовой панели



СЕРИИ TZN Температурный контроллер с 2 ПИД-регуляторами

[Характеристики]

- ▶ 2 функции ПИД-регулирования
- ▶ Многофункциональный вход: (температура, напряжение, ток)
- ▶ Дополнительные функциональные выходы: LBA, SBA, аварийный выход с 7 режимами работы, выход текущего значения температуры (4 – 20mA=)
- ▶ RS 485 (PV, SV)
- ▶ Возможность установки десятичной точки
- ▶ Влагозащита фронтальной панели соответствует классу IP 65 (TZN4M, TZN4S)



СЕРИИ TC3YF Температурный контроллер охлаждения

[Характеристики]

- ▶ Тип управления ВКЛ/ВЫКЛ
- ▶ Характеристики входа: основной выход: NTC (термистор)
опциональный вход: RTD (Pt 100Om)
- ▶ Диапазон индикации: NTC датчик: - 40.0 – 99.9°C (40 – 212°F)
RTD датчик: - 99.9 – 99.9°C (- 148 – 212°F)
- ▶ Выбор единиц измерения температуры (°C – °F)
- ▶ Характеристики выхода: компрессор, оттайка, испаритель
- ▶ Автоматическая/ручная функция оттаивания
- ▶ Функция коррекции входа
- ▶ Функция защиты компрессора от ошибок





Счетчик
(Серия LA8N)

Таймер
(Серия LE8N)

Счетчик импульсов
(Серия LR5N)

[Характеристики]

- ▶ Компактные размеры (DIN: Ш48 x В24 мм)
- ▶ Литиевая батарея
- ▶ Тип входного сигнала
 - ☞ без внешнего питания: используйте контакты, выдерживающие ток 5мА.
 - ☞ универсальный вход по напряжению:
 - “Н”: 24 – 240В~ / 6 – 240В=
 - “L”: 0 – 2,4В~ / 0 – 2,4В=
 (Кроме серии LR5N)
- ▶ Контакты под винт
- ▶ 7 сегментный ЖК-дисплей
- ▶ Встроенный микропроцессор



[Характеристики]

- ▶ Быстродействие 0,2мс
- ▶ Многофункциональный вход, функция измерения частоты
- ▶ Коррекция ошибок, установка десятичной точки, функция коррекции отклонений
- ▶ RS 485, последовательный, двоично-десятичный выход (BCD), NPN/PNP выход открытый коллектор, релейный выход, вывод текущего значения PV (4 – 20мА=)

[Характеристики]

- ▶ Входные параметры: температура/влажность (встроенный датчик)
- ▶ Диапазон индикации:
 - ☞ THD-R : 0 – 50°C, 0 – 90%RH
 - ☞ THD-D, THD-W: -19.9 – 60°C, 0 – 99.9 %RH
- ▶ Выходные сигналы: 4 – 20мА=, 1 – 5В=, RS 485
- ▶ Источник питания: 12 – 24В=



НОВИНКА

[Характеристики]

- ▶ Зона чувствительности в 1,5~2 раза больше, чем у PRD серии
- ▶ Питание: 10 – 24В=
- ▶ Усовершенствованное шумовое сопротивление в соответствии с IС
- ▶ Защита от перегрузки по току, неправильной полярности
- ▶ Влагозащита IP 67 (IEC стандарт)
- ▶ Широкий спектр применения взамен микро-выключателей, концевых выключателей и т.п.

СЕРИЯ VJ

Миниатюрный фотодатчик со встроенным усилителем

[Характеристики]

- ▶ Повышенная помехозащищенность для уменьшения вероятности ложных срабатываний
- ▶ Влагозащита соответствует классу IP 67 (IEC стандарт)
- ▶ Компактные размеры: Ш20 x В32 x Д10,6мм
- ▶ Увеличенная зона чувствительности
- ▶ Выбор режима работы на свет или на затемнение
- ▶ Встроенная регулировка чувствительности (для всех серий)
- ▶ Защита от короткого замыкания и обратной полярности
- ▶ Функция предотвращения взаимных помех



CE

СЕРИЯ BR/BRP

Цилиндрический фотодатчик (∅ 18мм)

[Характеристики]

- ▶ Зона чувствительности до 20 м [BR20M-DDT]
- ▶ Диффузные датчики с большой зоной чувствительности [BR(P)400-DDT]
- ▶ Узконаправленные диффузные датчики [BR(P)200-DDTN]
- ▶ Регулировка чувствительности (диффузный тип)
- ▶ Быстрый отклик: менее 1мс (диффузный тип)
- ▶ Защита от перегрузки по току и неправильной полярности
- ▶ Влагозащита соответствует классу IP 66 (IEC стандарт)



CE

СЕРИЯ BUP

Подковообразные фотодатчики

[Характеристики]

- ▶ Повышенная помехозащищенность для уменьшения вероятности ложных срабатываний
- ▶ Пластмассовый корпус
- ▶ Время отклика: менее 1мс
- ▶ Встроенный регулятор чувствительности: BUP-30S, BUP-50S
- ▶ Задание режима срабатывания на свет или на затемнение
- ▶ Индикатор наличия питания (зеленый светодиод) и индикатор работы (красный светодиод)
- ▶ Защита от перегрузки по току и неправильной полярности
- ▶ Влагозащита соответствует классу IP 65 для BUP-30/30S (стандарт IEC), классу IP 66 (стандарт IEC) для BUP-50/50S



CE

СЕРИЯ BW/BWP/BWPK

Барьерные датчики

[Характеристики]

- Серия BW
 - ▶ Макс. расстояние между источником и приемником 7м
 - ▶ Шаг между оптическими осями: 20/40мм, количество оптических осей: 4 – 48
 - ▶ Влагозащита соответствует классу IP 67(IEC стандарт)
- Серия BWP
 - ▶ Макс. расстояние между источником и приемником 5м
 - ▶ Шаг между оптическими осями: 20/40мм, количество оптических осей: 8, 12, 16, 20
- Серия BWPK
 - ▶ Настройка зоны чувствительности (0,1 – 3мм, 0,05 – 1м)
 - ▶ Быстрый отклик: в течение 3мс



CE

СЕРИИ ADS-A/ADS-SE

Датчик для открывания дверей / боковой датчик для открывания дверей

[Характеристики]



- ADS-AF/ADS-AE
 - ▶ Расстояние срабатывания: 2 – 2.7м
 - ▶ Выбор времени удержания (2, 7, 15сек)
 - ▶ 4 режима обнаружения для фронтальной области
 - ▶ Отключение левой / правой зоны обнаружения
 - ▶ Источник питания: 100 – 240В~ и В= (ADS-AF)/12 – 24В~ и В= (ADS-AE)
- ADS-SE
 - ▶ Установочное расстояние: 0 – 10м
 - ▶ Автоматическая установка чувствительности
 - ▶ Функция самодиагностики
 - ▶ Простое подключение датчика и контроллера
 - ▶ Источник питания: 12 – 24В~ и В=

СЕРИИ BF4G

Многофункциональный оптоволоконный датчик



[Характеристики]

- ▶ Постоянный индикатор: зеленый светодиод
- ▶ Быстрый отклик: менее 5мс
- ▶ Функция самодиагностики (кнопочный тип)/удаленная настройка чувствительности
- ▶ Защита от обратной полярности и защита от перегрузки по току
- ▶ Автоматический выбор режима реакции на свет или затемнение
- ▶ Выход: NPN тип открытый коллектор (BF4G - □)
PNP тип открытый коллектор (BF4GP - □)
- ▶ Встроенная функция таймера: фиксированная задержка отключения приблизительно 40мс (BF4G, BF4G-R)



СЕРИИ E40S, E40H, E60H, E80H, E100H, ENA

Энкодер инкрементального типа с высоким разрешением

[Характеристики]



- ▶ Возможность работы с высоким разрешением
 - E40S, E40H, 5000 P/R
 - E60H: 8192P/R
 - E50S, ENA: 6000, 8000P/R
 - E80H: 3200P/R
 - E100H: 10000P/R
- ▶ Источник питания: 5В=, 12 – 24В=
- ▶ Легкая установка в узких местах (E40S, E40H, E 60H)
- ▶ Определение угла, местоположения, разворота, скорости и расстояния (E50S, E60H)
- ▶ Крепеж на вращающуюся ось двигателя (E80H)
- ▶ Модель для подъемников (элеваторов) (E100H)
- ▶ Крепеж на корпусе (ENA)

СЕРИИ АК-R/АК-RB

42мм тип с редуктором / 85мм тип с редуктором + тормоз 5-ти фазного шагового двигателя



[Характеристики]

- ▶ Компактные размеры и легкий вес с высокой точностью, скоростью и крутящим моментом
- ▶ Люфт: □ 42 мм $\pm 35'$ (0.58°), ± 60 мм $\pm 20'$ (0.33°)
□ 85 мм $\pm 15'$ (0.25°)
- ▶ Торможение происходит при подаче напряжения на обмотки тормозного устройства (24В= не полярный тип)
- ▶ Основной угол шага:
1:5 $\pm 0.144^\circ$, 1:7.2 $\pm 0.1^\circ$, 1:10 $\pm 0.072^\circ$
- ▶ Допустимая скорость:
1:5 $\pm 0 - 360$ об/мин., 1:7.2 $\pm 0 - 250$ об/мин.,
1:10 $\pm 0 - 180$ об/мин.



(Тип с редуктором)



(Тип с редуктором + тормоз)

СОДЕРЖАНИЕ

Счетчики / Таймеры	01
Таймеры	05
Температурные контроллеры	10
Регуляторы мощности	23
Датчики температуры / влажности	24
Термопары и термосопротивления (RTD)	26
Цифровые измерительные приборы	28
Тахометры / Спидометры / Счетчики импульсов	37
Модули индикации	41
Конвертер	42
Графические панели	43
Сенсорные контроллеры / Источники питания	44
Датчики приближения	47
Фотодатчики, датчики для открывания дверей / Оптоволоконные датчики	60
Датчики давления	89
Датчики углового перемещения	91
Шаговые двигатели / Устройства управления шагового двигателя / Контроллеры	119

Selection Guide

МИНИАТЮРНЫЙ СЧЕТЧИК (серия LA8N)

Информация для заказа

L	ЖК-дисплей
A	Счетчик
8	99999999 (разрядность)
N	DIN Ш48 x B24мм
B	Литиевая батарея
N	Без внешнего источника питания
F	Универсальный вход по напряжению

Технические характеристики

Серия	LA8N-BN	LA8N-BF
Разрядность	8	
Внешний вид и габаритные размеры [Ш x В x Д]	 НОВИНКА	
Дисплей	ЖК тип с гашением нуля (высота: 8,7мм)	
Режим работы	Только сложение	
Источник питания, [В]	Встроенная литиевая батарейка	
Тип входа	Без внешнего источника питания	Универсальный вход по напряжению
Скорость подсчета	1 / 30 / 1к (имп/с)	20имп/с
Вход подсчета	Остаточное напряжение при коротком замыкании: макс. 0,5В	Старт: 24 – 240В~ / 6 – 24В= Удержание: 0 – 2В~ / 0 – 2,4В=
Внешний сброс	Без внешнего питания	
Мин. сигнал для сброса	Мин. 20мс	
Ресурс батарейки	Приблизительно 7 лет при 20°C	
Внешний переключатель	SW1(★1), SW2(★2)	SW1(★1)
Сопротивление изоляции	Мин. 1000М (при 500В=)	
Диэлектрическая прочность	(★3) 2000В~, 60Гц за 1 мин	
Вибрация	Предельная	0,75мм амплитуда при частоте 10 – 55Гц по каждому из направлений X, Y, Z за 1 ч
	Допустимая	0,3мм амплитуда при частоте 10 – 55Гц по каждому из направлений X, Y, Z за 10 мин
Ударопрочность	Предельная	300м/с ² (~30G) в направлении X, Y, Z за 3 интервала времени
	Допустимая	100м/с ² (~10G) в направлении X, Y, Z за 3 интервала времени
Температура окруж. среды	-10 – +55°C (при незамерзании)	
Температура хранения	-25 – +65°C (при незамерзании)	
Влажность	35 – 85%	

(★1) Включает/выключает функцию сброса

(★2) SW2 устанавливает скорость подсчета

(★3) Без внешнего питания: между всеми клеммами. Универсальный вход по напряжению: между входной клеммой и входом сброса, все клеммы

Подсоединение

Без внешнего питания

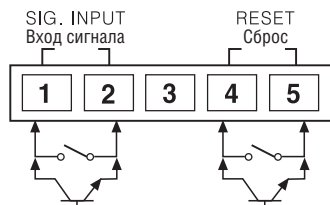

※ Используйте надежные контакты, способные выдерживать ток 10мА

※ Клеммы 2 и 5 имеют соединение внутри (без изоляции)

Универсальный вход по напряжению

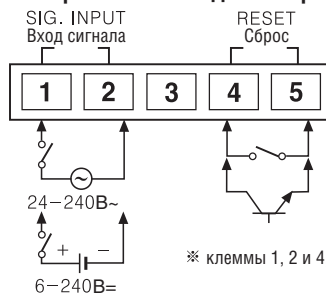

※ клеммы 1, 2 и 4, 5 изолированы

Размеры

Крепежная скоба

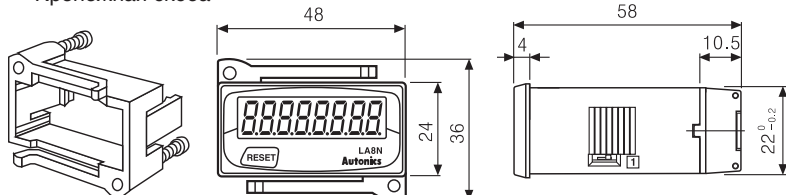

Монтажные отверстия в панели

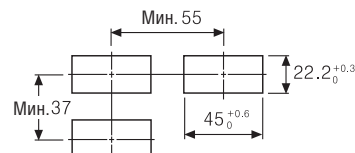

Единицы: мм

СЧЕТЧИК / ТАЙМЕР (серии СТУ / СТС / СТ)

Информация для заказа

СТ 6 S - 2P

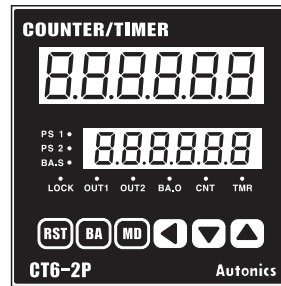

I	Индикатор (нет выхода)
	Одинарная уставка
2P	Двойная уставка
Y	DIN Ш72 x В36мм
S	DIN Ш48 x В48мм
	DIN Ш72 x В72мм
4	9999 (разрядность)
6	999999 (разрядность)
СТ	Счетчик / Таймер

Свойства

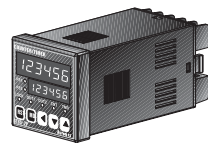

- Возможность выбора функции Счетчика или Таймера
- Функция масштабирования
- Программируемая скорость подсчета до 10 имп/с
- Функция счетчика пакетов, только для СТ6, СТ6-2P
- Возможность индивидуальной установки времени ВКЛ./ВЫКЛ. в режиме фликера (FLK)

Технические характеристики

Серия	СЕРИЯ СТУ		СЕРИЯ СТС		СЕРИЯ СТ
Разрядность	6		4	6	6
Модель	Одинарная уставка	СТ6У	СТ4S	СТ6S	СТ6
	Двойная уставка	СТ6У-2P	СТ4S-2P	СТ6S-2P	СТ6-2P
	Индикация	СТ6У-I		СТ6S-I	СТ6-I
Внешний вид и габаритные размеры [Ш x В x Д]	 [72 x 36 x 77мм]		 [48 x 48 x 90мм]		 [72 x 72 x 85мм]
	Питание (В)	(~) 100 – 240 В~ 50/60Гц (=) 24 – 60В=		100 – 240 В~ 50/60Гц 24 – 60В=	
Допустим. диапазон напряжения	90 – 110% от номинального				
Потребляемое напряжение	Индикатор: ~ 9ВА, одинарная и двойная уставка: ~10ВА				
	Индикатор и одинарная уставка: ~ 5Вт, Двойная уставка: ~ 6Вт				
Скорость счета INA, INB	1, 30, 1к, 5к, 10к (имп/с)				
Диапазон масштабирования	0,001 – 99,999 (6 разрядов), 0,01 – 9,99 (4 разряда)				
Мин. длительность входного сигнала	Счетчик	Вход сигнала сброса: 1мс или 2мс			
	Таймер	INA, INHIBIT (запрет), RESET (сброс): выбор 1мс или 20мс			INA, RESET, INHIBIT, BATCH RESET (групповой сброс) (кроме СТ6-I): 1мс или 20мс
Вход	• Вход с возможностью выбора NPN/PNP С напряжением: 5,4кОм (импеданс входа), уровень напряжения «Н» (высокий): 5 – 30В=; уровень напряжения «L» (низкий): 0 – 2В= Без напряжения: импеданс при коротком замыкании: макс. 1кОм, остаточное напряжение: макс. 2В=, импеданс в разомкнутой цепи: мин. 100кОм				
	Выход в режиме "One-shot" 10 / 50 / 100 / 200 / 500 / 1000 / 2000 / 5000мс				
Выход управления	Контакт	Тип	Одинарная уставка: Н.О. + Н.З Двойная уставка: Н.О для первого выхода, Н.О. + Н.З для второго выхода		Одинарная уставка Н.О. + Н.З Двойная уставка: Н.О для первого/второго выхода
		Нагрузка	Н.О.: 250В~ 3А при активной нагрузке, Н.З.: 250В~ 2А при активной нагрузке		
	Транзисторный	Тип	Одинарная уставка: 1 NPN открытый коллектор Двойная уставка: 1 NPN открытый коллектор		Одинарная уставка: 2 NPN открытый коллектор Двойная уставка: 3 NPN открытый коллектор
		Нагрузка	Макс. 30В=, макс. 100мА		
Хранение данных в памяти	10 лет (при использовании долговременной полупроводниковой памяти)				
Питание внешнего датчика	12В= ±10%, макс. 100мА				
Точность задания времени	Ошибки на повторение				
	Ошибки уставки				
	Ошибки из-за напряжения				
	Ошибки температуры				
Поддача питания: макс. ±0.01% ± 0.05с Стартовый сигнал: макс. ±0.01% ± 0.03с					

Подсоединение

- СТ6У (Нет OUT1)
- СТ6У-2P
- СТ6У-I (Нет выходного сигнала)

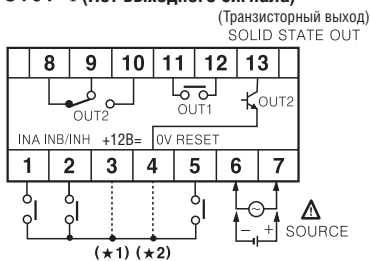

- ※ (★1) : PNP выход
- ※ (★2) : NPN выход

Сигнал INA – ВХ1
Сигнал INB – ВХ2
Сигнал INH – ЗАПРЕТ
Сигнал RESET – СБРОС
Сигнал BATCH RESET – ГРУПП СБРОС

- СТ4S-2P, СТ6S-2P
- СТ6S-I (Нет выходного сигнала)

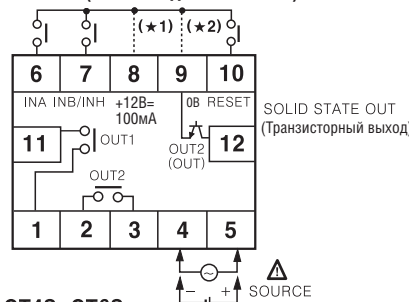

- СТ4S, СТ6S

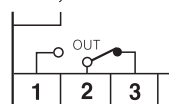

- ※ Клемма INA (terminal)
- Работа счетчика: работает как сигнал INA или как сигнал INH
- Работа таймера: работает как (START) «старт»

- СТ6 (Нет OUT1)
- СТ6-2P
- СТ6-I (Нет выходного сигнала)

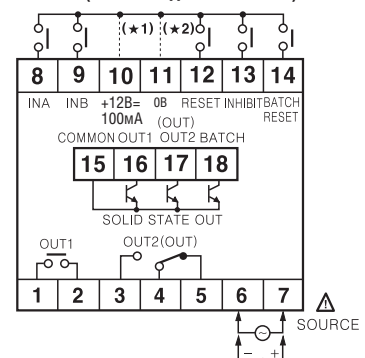

- ※ Клемма INB/INH (terminal)
- Работа счетчика: работает как сигнал INB
- Работа таймера: работает как сигнал INH
- Если сигнал (INH) ЗАПРЕТ подан при включенном режиме работы Таймера, работа останавливается (удержание) HOLD

Selection Guide

СЧЕТЧИК / ТАЙМЕР (серия FX)

Информация для заказа

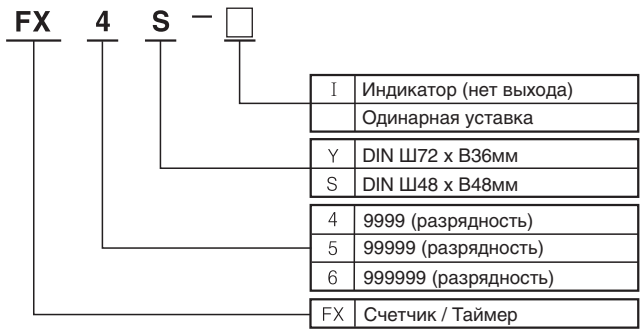

Технические характеристики

Серия		СЕРИЯ FX								
Разрядность		4	6	4	5	4	6	4	4	6
Модель	Одинарная уставка			FX4S		FX4	FX6	FX4H		
	Двойная уставка					FX4-2P	FX6-2P	FX4H-2P	FX4L-2P	FX6L-2P
	Индикация	FX4Y-I	FX6Y-I		FX5S-I	FX4-I	FX6-I	FX4H-I	FX4L-I	FX6L-I
Внешний вид и габаритные размеры, [Ш x В x Д]										
		[72 x 36 x 93мм]		[48 x 48 x 91мм]		[72 x 72 x 112мм]		[48 x 96 x 100мм]		[144 x 72 x 112мм]
Режим работы	Сложение, вычитание, сложение/вычитание									
Питание	100 – 240В ~ 50/60Гц; 12 – 24В= (опционально) (90 – 110% от номинального)									
Макс. скорость счета	30; 5к (имп./с)									
Вход	Счет (CP1, CP2)	Вход без напряжения Импеданс при коротком замыкании: макс. 4700м Остаточное напряжение при коротком замыкании: макс. 1В=, Импеданс в разомкнутой цепи: мин. 100кОм								
	Сброс	<ul style="list-style-type: none"> Вход с напряжением, вход без напряжения (возможность выбора PNP, NPN) (Вход с напряжением) импеданс входа: 5.4кОм, высокий «Н» уровень: 5 – 30В=, низкий «L» уровень: 0 – 2В= (Вход без напряжения) импеданс при коротком замыкании: макс. 1кОм остаточное напряжение при коротком замыкании: макс. 2В=, импеданс в разомкнутой цепи: мин. 100кОм 								
Выход управления	Контакт	Тип	H.O. + H.3. (1с)			Одинарная уставка: H.O. + H.3. (1с) Двойная уставка, 1-й выход: H.O. + H.3. (1с), 2-й выход: H.O. + H.3. (1с)				
		Нагрузка	250В~, 3А при актив. нагруз.			250В~, 3А (при активной нагрузке)				
	Транзисторный	Тип	1 NPN (открыт. кол-тор)			Одинарная уставка: 1 NPN (открытый коллектор) Двойная уставка: 1 NPN (открытый коллектор) для Вых1, 2 NPN (открытый коллектор) для Вых2				
	Нагрузка	макс. 30В=, макс. 100мА			Макс. 30В=, макс. 100мА					

Подсоединение

- FX4Y-I (Нет выходного сигнала)
- FX6Y-I (Нет выходного сигнала)

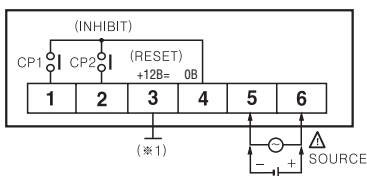

(*) Можно выбрать сброс или питание датчика (+12В= 50мА) с помощью внутреннего переходного контакта.

- FX4S
- FX5S-I (Нет выхода)

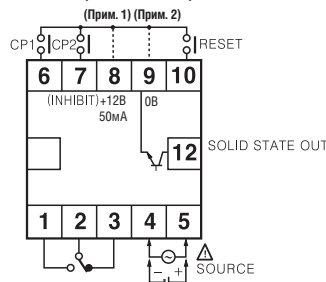

- FX4 (Нет вых 1) / FX6 (Нет вых 1)
- FX4-2P / FX6-2P
- FX4-I (Нет выхода) / FX6-I (Нет выхода)

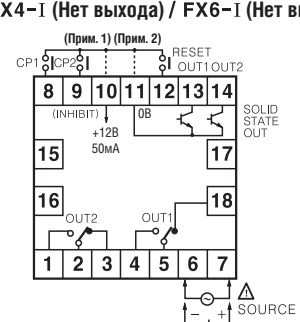

- FX4H (Нет OUT1)
- FX4H-2P
- FX4H-I (Нет выходного сигнала)

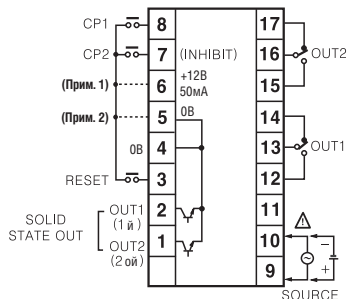

- FX4L-2P / FX6L-2P
- FX4L-I (Нет выходного сигнала) / FX6L-I (Нет выходного сигнала)

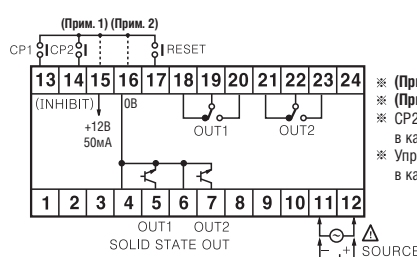

- * (Прим. 1): PNP выход
- * (Прим. 2): NPN выход
- * CP2 (запрет): Клемма удержания времени при использовании в качестве таймера
- * Управляется путем нажатия кнопки ON при использовании в качестве таймера

INHIBIT – ЗАПРЕТ
RESET – СБРОС
SOLID STATE OUT – Транзисторный выход





СЧЕТЧИК (серии FS, F/L, FM/LM)

■ Информация для заказа

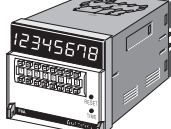

* Функции счета в прямом и обратном направлении, умножения и деления

■ Технические характеристики

Серия	Стандартный тип				Счетчик измерений				
	СЕРИЯ FS		СЕРИЯ F	СЕРИЯ L	СЕРИЯ FM		СЕРИЯ LM		
Разрядность	4	5	8	8	4	6	4	6	
Модель	Одинарная уставка	FS4A	F8A	L8A	F4AM	F6AM			
	Двойная уставка				F4AM-2P	F6AM-2P	L4AM-2P	L6AM-2P	
Счетчик (индикатор)		FS5B	F8B	L8B	F4BM	F6BM	L4BM	L6BM	
Внешний вид и габаритные размеры, [Ш x В x Д]	 [48 x 48 x 85мм]		 [72 x 72 x 113мм]		 [144 x 72 x 112мм]		 [72 x 72 x 112мм]		 [144 x 72 x 112мм]
Режим работы	Сложение, вычитание			Сложение, Вычитание, Сложение / Вычитание					
Питание	100 – 240В ~ 50/60Гц; 12 – 24В= (опционально) (90 – 110% от номинального)								
Макс. скорость счета	1, 30, 2к, 5к (имп/с) (выбирается DIP переключателем)								
Вход	Счет (CP1, CP2)	Вход без напряжения • Остаточное напряжение при коротком замык.: макс. 1В= • Импеданс при коротком замыкании: макс. 4700М • Импеданс в разомкнутой цепи: мин. 1000М		• Вход с напряжением, вход без напряжения (PNP, NPN) (Вход с напряжением) импеданс входа: 5.4кОм, «Н» высокий уровень: 5 – 30В=, «L» низкий уровень: 0 – 2В= (Вход без напряжения) импеданс при коротком замыкании: макс. 1кОм Остаточное напряжение при коротком замыкании: макс. 2.0В=, импеданс в разомкнутой цепи: мин. 100кОм					
	Сброс								
Выход управления	Контактный	Тип	Н.О.		Н.О. + Н.З. (1с)				Одинарная уставка: Н.О. + Н.З. (1с) Двойная уставка: 1-й выход: Н.О. + Н.З. (1с), 2-й выход: Н.О.
		Нагрузка	250В~, 3А при актив. нагрузке		250В~, 3А при активной нагрузке				Одинар. уставка: Н.О.+Н.З. (1с) Двойная уставка: 1-й выход: Н.О. + Н.З. (1с), 2-й выход: Н.О. + Н.З. (1с)
Транзисторный	Тип	NPN (открытый коллектор)		NPN (открытый коллектор)				Одинарная уставка: NPN (открытый коллектор) Двойная уставка: 1-й выход NPN (открытый коллектор) 2-й выход NPN (открытый коллектор)	
		Нагрузка	макс. 30В=, макс. 100 мА		макс. 30В=, макс. 100мА				
Работа выхода в режиме "One-shot"				0,05 – 5с				Одинарная уставка: 0,5с фиксировано Двойная уставка: 0,05 – 5с	
Сохранение данных	10 лет (при использовании долговременной полупроводниковой памяти)								

■ Подсоединение

● FS4A / FS5B (Нет выхода)

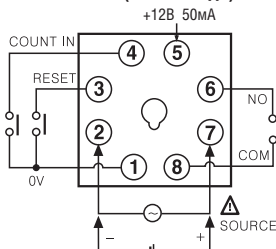

● L8A / L8B (Нет выхода)

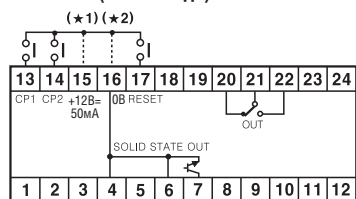

● F8A / F8B (Нет выхода)

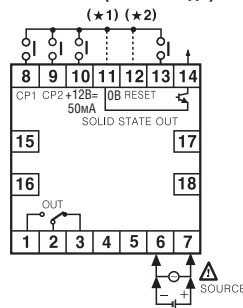

* (★1) : PNP вход
* (★2) : NPN вход

● F□AM / F□AM-2P / F□BM (Нет выхода)

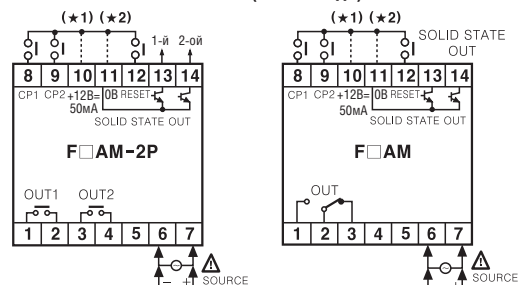

● L□AM-2P / L□BM (Нет выхода)

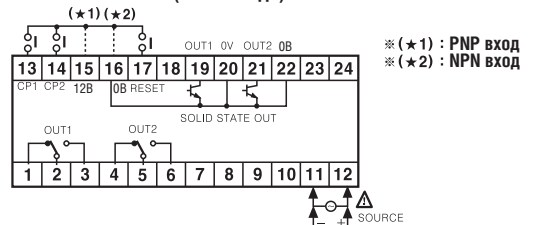

* (★1) : PNP вход
* (★2) : NPN вход

INHIBIT – ЗАПРЕТ
RESET – СБРОС
COUNT IN – СЧЕТ
SOLID STATE OUT – Транзисторный выход



Selection Guide

СЧЕТЧИК ВРЕМЕНИ (ЖК-таймер)

Информация для заказа

L	ЖК-дисплей
E	Таймер
8	99999999 (разрядность)
N	DIN Ш48 x В24мм
B	Встроенная литиевая батарейка
N	Без внешнего источника питания
F	Универсальный вход по напряжению

Технические характеристики

Серия	LE8N-BN	LE8N-BF
Разрядность	8	
Внешний вид и габаритные размеры, [Ш x В x Д]	  НОВИНКА	
Дисплей	ЖК тип с гашением нуля (высота: 8,7мм)	
Режим работы	Только сложение	
Источник питания	Встроенная литиевая батарейка	
Тип входа	Без внешнего источника питания	Универсальный вход по напряжению
Вход подсчета	Остаточное напряжение при коротком замыкании: макс. 0,5В	Старт: 24 – 240В~ / 6 – 24В= Удержание: 0 – 2В~ / 0 – 2,4В=
Внешний сброс	Вход без напряжения	
Мин. сигнал при сбросе	Мин. 20мс	
Диапазон времени (TS1)	(★1)	9999.59.59 (ч.мин.с), 99999.59.9 (ч.мин) 999999.59 (ч.мин)
Диапазон времени (TS2)	(★1)	9999Н59.9 (ч.мин), 99999Н59 (ч.мин), 999999Н.9 (ч)
Ошибка времени	±0,01% (ошибка репитера, ошибка таймера, ошибка температуры)	
Ресурс батарейки	Свыше 10 лет при 20°C	
Внешний переключатель	SW1 (фронтальная кнопка сброса), SW2 (выбираемый переключатель времени)	
Сопротивление изоляции	Мин. 100МОм (при 500В=)	
Диэлектрическая прочность	(★2)	2000В~, 60Гц за 1 мин
Вибрация	Предельная	0,75 мм амплитуда при частоте 10 – 55Гц по каждому из направлений X, Y, Z за 1 ч
	Допустимая	0,3 мм амплитуда при частоте 10 – 55Гц по каждому из направлений X, Y, Z за 10 мин
Ударопрочность	Предельная	300м/с ² (~ 30G) в направлении X, Y, Z за 3 интервала времени
	Допустимая	100м/с ² (~10G) в направлении X, Y, Z за 3 интервала времени
Температура окруж. среды	-10 – +55°C (при незамерзании)	
Температура хранения	-25 – +65°C (при незамерзании)	
Влажность	35 – 85%	

(★1) Выберите TS1, TS2, используя внутренний переходной контакт

(★2) Без внешнего источника питания: между всеми клеммами. Универсальный вход по напряжению: между входной клеммой и входом сброса, все клеммы

Подсоединение

Без внешнего источника питания

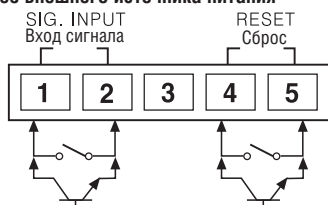

※ Используйте надежные контакты, способные выдерживать ток 10мА
 ※ Клеммы 2 и 5 имеют соединение внутри (без изоляции)

Универсальный вход по напряжению

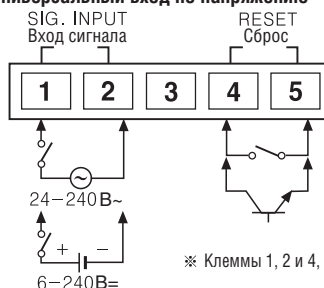

※ Клеммы 1, 2 и 4, 5 изолированы

Размеры

Крепежная скоба

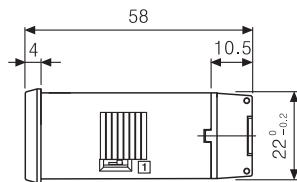
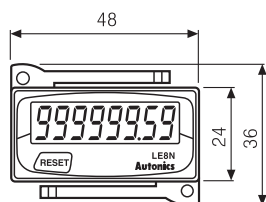
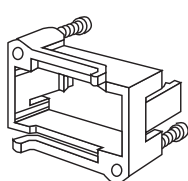

Монтажные отверстия в панели

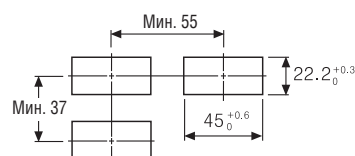

Единицы: мм

НЕДЕЛЬНЫЙ / ГОДОВОЙ ТАЙМЕР

■ Информация для заказа

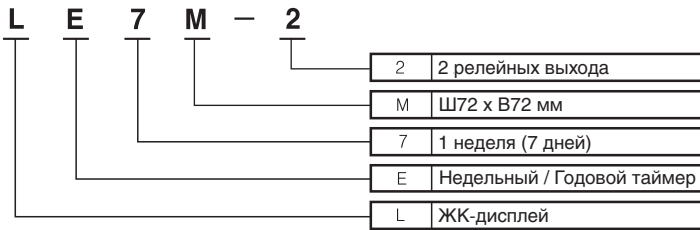

■ Свойства

- Легкая установка и изменение программных уставок
- Функция перехода на летнее время
- 2 независимых релейных выхода управления
- Возможность установки на плоскую поверхность
- Возможность установки на DIN-рейку при использовании базовой панели

■ Технические характеристики

Серия	LE7M-2	
<p>Внешний вид и габаритные размеры, [Ш x В x Д]</p> <p style="text-align: right;">[72 x 72 x 60мм]</p>		
Источник питания	100 – 240В~, 50/60Гц	
Допустимый диапазон напряжения	90 – 110% от номинального	
Потребляемая мощность	Прибл. 4,2ВА	
Вход перезапуска	Замыкание / размыкание при помощи выключателя или реле	
Шаги, программируемые	48 шагов для недельного таймера, 24 шага для годового таймера	
Режимы работы	ВКЛ/ВЫКЛ, циклический, импульсный	
Погрешность по температуре	0,01% ± 0,05 с	
Монтаж	Передняя панель, плоская поверхность, DIN – рейка	
Погрешность измерений	± 15 с в месяц (при температуре окружающей среды: 25 °С) (± 4 с в неделю)	
Сохранение данных в памяти	Свыше 5 лет (при отключенном питании)	
Выход управления	Тип	Н.О. + Н.З.
	Емкость	250В~, 5А (активная нагрузка)
	Кол-во выходов	2 независимых устройства (Н.О. + Н.З. x 2)
Срок службы реле	Механический	Мин. 5,000,000 операций (коммутирующая мощность 30 раз/мин)
	Электрический	50,000 операций (коммутирующая мощность 20 раз/мин при 250В~ 10А (активная нагрузка))

■ Фронтальная панель

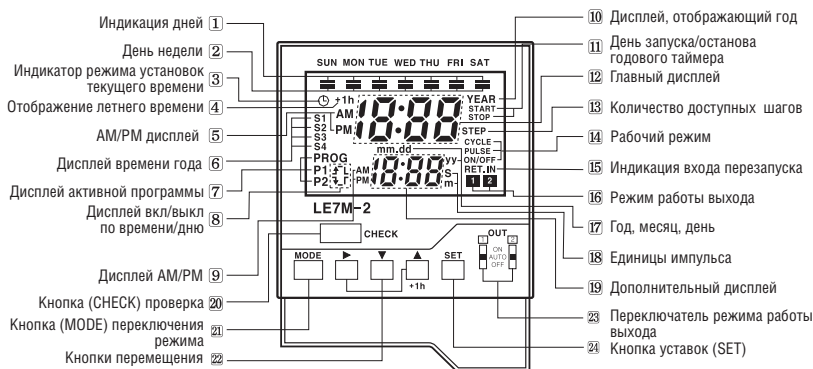

■ Изменение монтажа клемм для установки таймера на плоскую поверхность

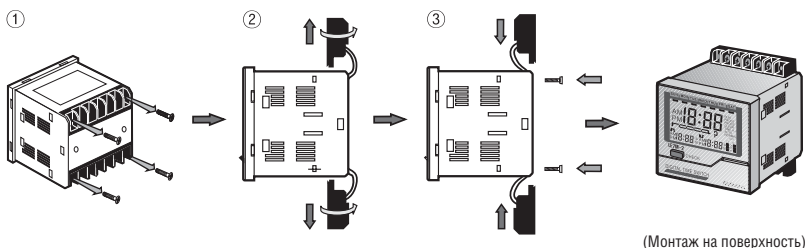

- ① Отвинтите 4 болта клеммного блока.
- ② Отсоедините клеммный блок от корпуса и поверните на 180°.
- ③ Присоедините блок с помощью 4 болтов.

■ Подсоединение

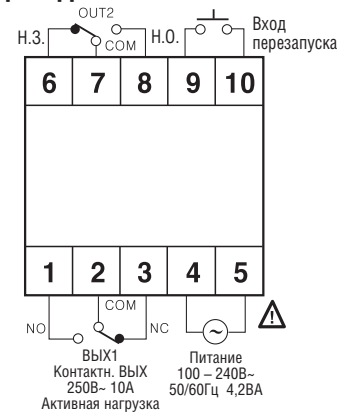

■ Установка на DIN-рейку

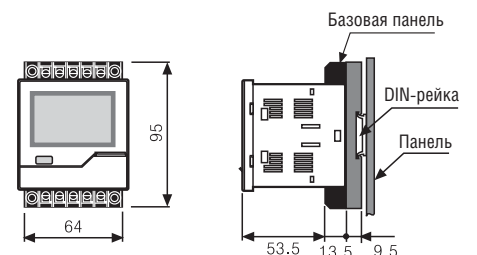



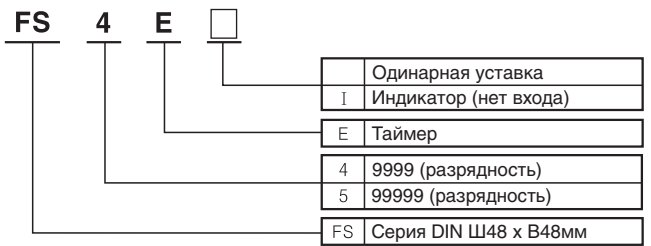
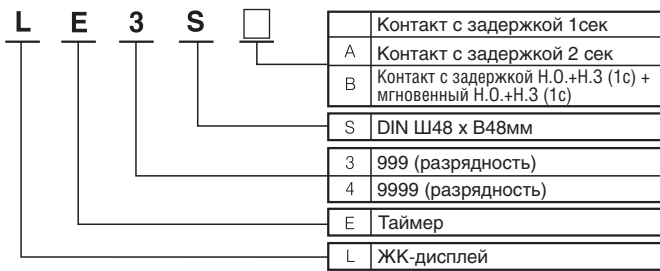

(Единицы: мм)

ЦИФРОВОЙ ТАЙМЕР

■ Информация для заказа

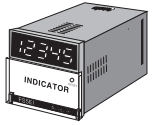

■ Технические характеристики

Тип	ЖК		ЖК с подсветкой		Светодиодный	
Модель	LE3S	LE3SA, LE3SB	LE4S	LE4SA	FS4E	FS5EI
Внешний вид и габаритные размеры, [Ш x В x Д]	 [48 x 48 x 67мм]	 [48 x 48 x 67мм]	 [48 x 48 x 86мм]	 [48 x 48 x 86мм]	 [48 x 48 x 85мм]	 48 x 48 x 85 [мм]
Режимы работы	Несколько режимов срабатывания, изменяемая временная шкала	Изменяемая временная шкала, функция «задержка включения»	Несколько режимов срабатывания, изменяемая временная шкала		Счет в прямом и обратном направлениях	
Источник питания	24 – 240В~ 50/60Гц / 24 – 240В=				100 – 240В~ 50/60Гц 12 – 24В~/= (опция)	
Вход	START	—	Без внешнего питания: • импеданс при коротком замыкании: макс. 1кОм, • остаточное напряжение при коротком замыкании: макс. 0,5В=		Без внешнего питания: • импеданс при коротком замыкании: макс. 470кОм, • остаточное напряжение при коротком замыкании: макс. 1В= • импеданс в разомкнутой цепи: мин. 100кОм	
	INHIBIT	—	—		—	
	RESET	—	—		—	
Выход	Тип контакта	Контакт с задержкой Н.О. + Н.З. (1с)	LE3SA Контакт с задержкой (2Н.О. + 2Н.З.), LE3SB Контакт с задержкой (Н.О. + Н.З.), Мгновенный: (Н.О. + Н.З.)	Контакт с задержкой Н.О. + Н.З. (1с)	Контакт с задержкой (2Н.О. + 2Н.З.) Контакт с задержкой (Н.О.+Н.З.), Мгновенный: (Н.О.+Н.З.)	Контакт с задержкой Н.О. + Н.З. (1с)
	Емкость контакта	250В~, 5А активная нагрузка	250В~, 5А активная нагрузка	Н.О. контакт: 250В~, 3А, активная нагрузка Н.З. контакт: 250В~, 2А, активная нагрузка	250В~ 3А активная нагрузка	—
Ошибка	на повторение	Макс. ± 0,01% ± 0,05с (подача напряжения)	± 0,01%	Макс. ± 0,01% ± 0,05с (подача напряжения)	Макс. ± 0,01% ± 0,05с	
	уставки	Макс. ± 0,005%	± 0,05с	Макс. ± 0,005% ± 0,03с (сигнал старта)	—	
	из-за напряжения	± 0,03с	—	—	—	
	температуры	(сигнал старта)	—	—	—	

* Допустимый диапазон напряжения: 90 – 110% от источника

■ Подсоединение

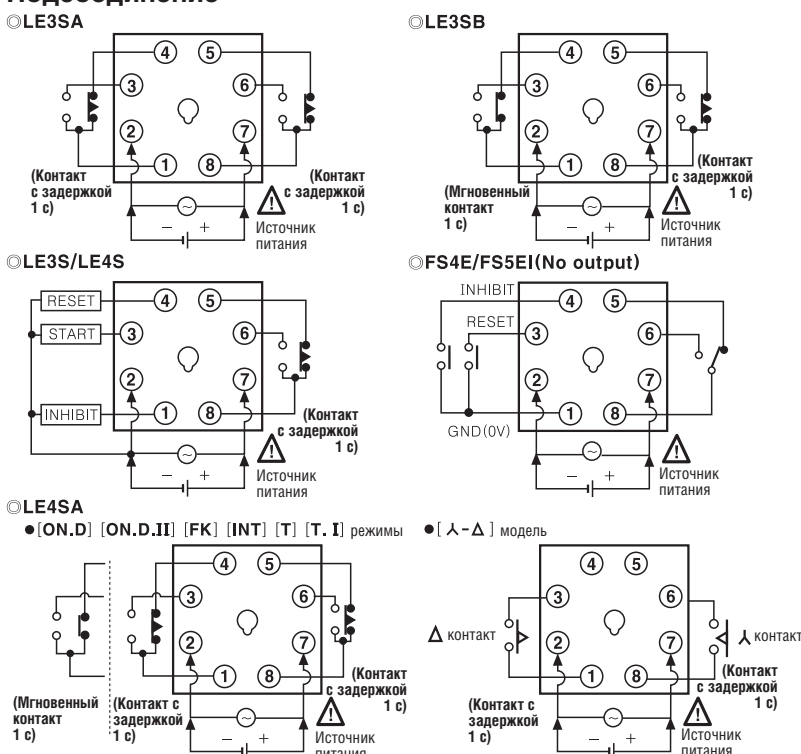

■ Фронтальная панель



* Режим [ON.D] [ON.D.II] [FK] [INT]
Возможен выбор: мгновенный контакт Н.О.+Н.З (1с) + контакт с задержкой Н.О.+Н.З (1с), контакт с задержкой 2Н.О.+2Н.З (2с).

* Режим [T] [T.I]
Фиксированный контакт с задержкой 2

■ Фронтальная панель

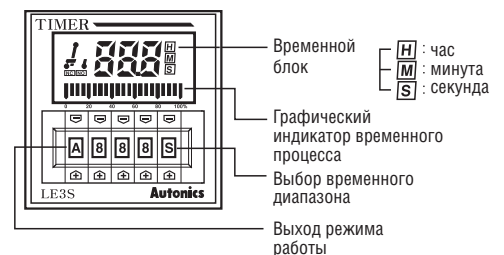

АНАЛОГОВЫЙ ТАЙМЕР

■ Информация для заказа



※ розетка: PG-08, PS-08



※ розетка: PG-11, PS-11

■ Технические характеристики

Тип	Многофункциональный таймер		
Модель	AT8N	AT11DN	AT11EN
Внешний вид и габаритные размеры, [Ш x В x Д]			
	[48 x 48 x 65мм]	[48 x 48 x 65мм]	[48 x 48 x 65мм]
Режимы работы	Изменяемая временная шкала, функция «задержка вкл.»		
Источник питания	Несколько режимов срабатывания, изменяемая временная шкала, внешний запуск		
Вход	24 – 240В~, 50/60Гц, 24 – 240В~, 12В= (опционально) (90 – 110% от номинального)		
	Без внешнего питания: • импеданс при коротком замыкании: макс. 1кОм, • остаточное напряжение при коротком замыкании: макс. 0,5В= • импеданс в разомкнутой цепи: мин. 100кОм		
	СТАРТ (START)	_____	_____
Выход управления	ЗАПРЕТ (INHIBIT) _____		
	СБРОС (RESET) _____		
	Тип контакта	Контакт с задержкой 2Н.О. + 2Н.3 (2 с), Контакт с задержкой Н.О. + Н.3 (1 с) + мгновенный Н.О. + Н.3 (1с) путем выбора рабочего режима	2Н.О. + 2Н.3 (2 с), контакт с задержкой
Емкость контакта	Н.О. контакт: 250В~, 3А, активная нагрузка		
	Н.З. контакт: 250В~, 2А, активная нагрузка		
Ошибка	на повторение	Макс. ± 0,3%	
	уставки	Макс. ± 0,5% ± 0,05 с	
	из-за напряжения	Макс. ± 0,5%	
	температуры	Макс. ± 2%	

■ Фронтальная панель

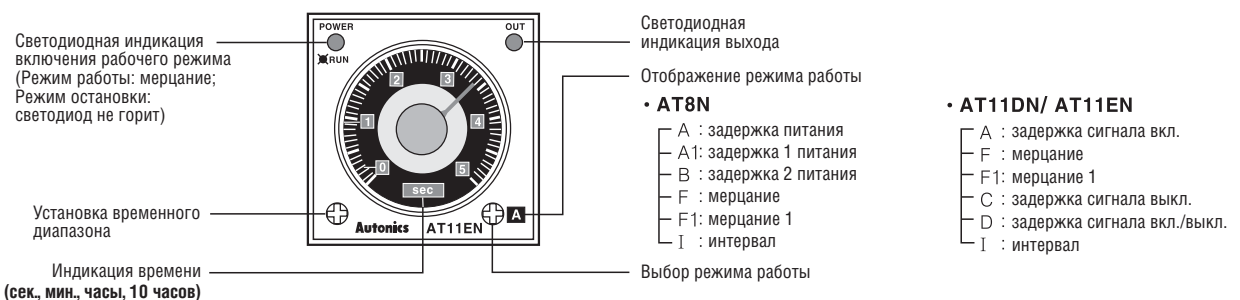

■ Подсоединение

○ AT8N

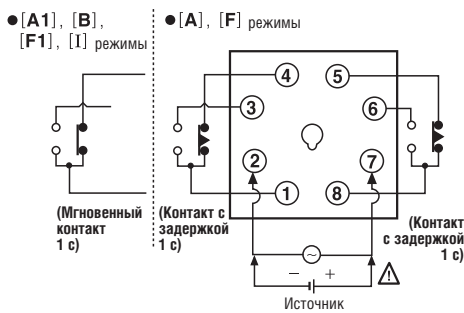

○ AT11DN

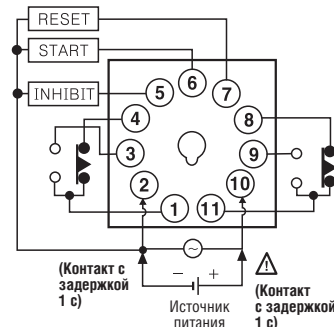

○ AT11EN

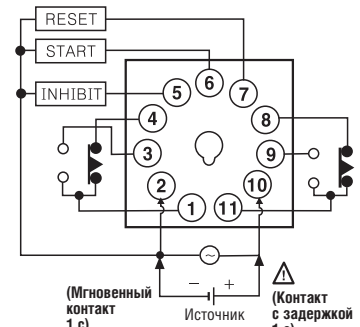

Selection Guide

АНАЛОГОВЫЙ ТАЙМЕР

Информация для заказа

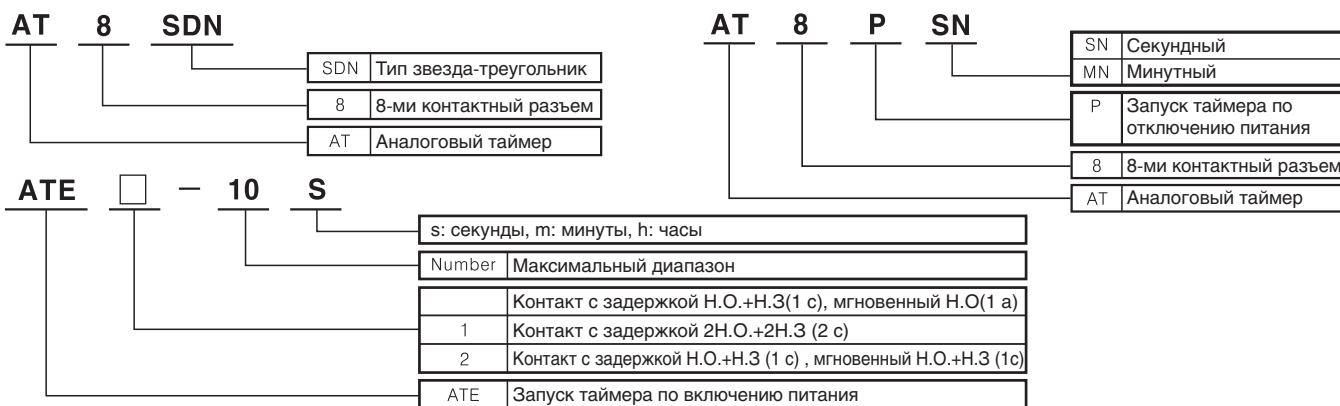

Технические характеристики

Тип	Таймер «λ – Δ»	Таймер на отключение	Таймер с фиксированным временным диапазоном		
Модель	AT8SDN	AT8PSN / AT8PMN	ATE – с, мин, ч	ATE1 – с, мин, ч	ATE2 – с, мин, ч
Внешний вид и габаритные размеры, [Ш x В x Д]	 [48 x 48 x 65мм]	 [48 x 48 x 65мм]	 [48 x 48 x 65мм]	 [48 x 48 x 79мм]	 [48 x 48 x 79мм]
Режим работы	Звезда (λ) – треугольник (Δ)	Запуск по отключению питания	Запуск таймера по включению питания		
Диапазон уставки контрол. времени	0,5 – 100с (макс. время)	AT8PSN : 0.5, 1, 5, 10 с AT8PMN : 0.5, 1, 5, 10 мин	1с, 3с, 6с, 10с, 30с, 60с, 3 мин, 6 мин 10 мин, 30 мин, 60 мин, 3ч, 6ч, 12ч, 24ч		
Источник питания	24 – 240В~ (50/60Гц) 24 – 240В=, 12В= (опционально)	• 100 – 120В~ (50/60Гц) • 100/110В= • 48В= • 200 – 240В~ (50/60Гц) • 24В=	110/220В~ (50/60Гц)	110В~, 220В~ (50/60Гц); 12В=, 24В= (опционально)	
Доп. диапазон напряжения	90 – 110 % от источника напряжения				
Потребление энергии	Прибл. 4ВА (240В~ 60 Гц) Прибл. 1,3Вт (240В =) Прибл. 0,5Вт (12В =)	• Прибл. 0,5ВА (120В~ 60Гц) Прибл. 0,9ВА (240В~ 60Гц) • Прибл. 0,5Вт (110В=) Прибл. 0,2Вт (48В=) Прибл. 0,1Вт (24В=)	Прибл. 10ВА (240В~ 60Гц), Прибл. 2Вт (24В=, 12В=)		
Время перезапуска	Макс. 100 мс		Макс. 200мс		
Выход управления	Тип контакта	λ контакт: Н.О. (1а) Δ контакт: Н.О. (1а)	к-кт с задержкой: Н.О.+Н.З.(1с) мгновенный: Н.О. (1а)	конт-кт с задержкой: 2Н.О.+2Н.З.(2 с)	к-кт с задержкой: Н.О.+Н.З.(1с) мгновенный: Н.О.+Н.З.(1с)
	Емкость контакта	250В~, 3А (активная нагрузка)			
Срок службы реле	Механ.	Мин. 10,000,000 включений			
	Электр.	Мин. 100,000 включений при активной нагрузке (250В~ 3А)			
Ошибка	на повторение	Макс. ± 0,3%			
	уставки	Макс. ± 5%; 0,05с			
	из-за напр-я	Макс. ± 0,5%			
	температуры	Макс. ± 2%			

Фронтальная панель

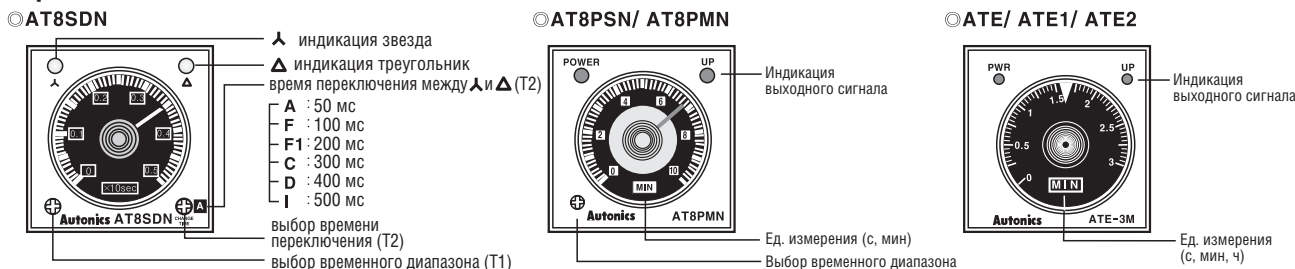

Подсоединение

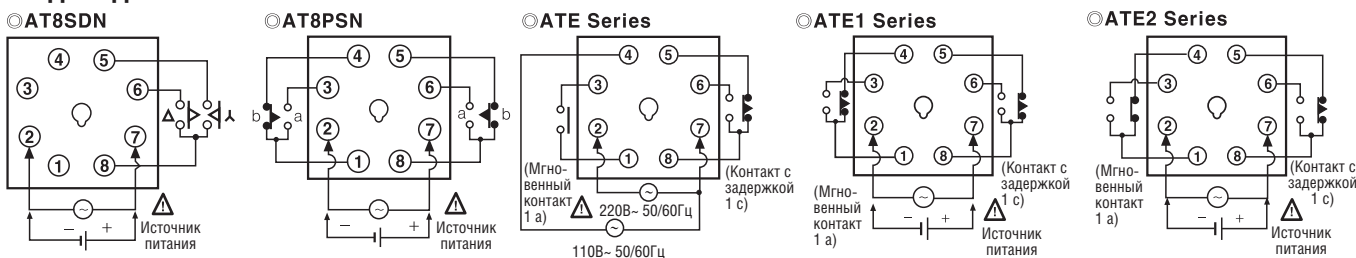

ТЕМПЕРАТУРНЫЙ КОНТРОЛЛЕР (модель с 2 ПИД и автоматической настройкой)





■ Информация для заказа

TZ	4	ST	—	1	4	R	
							Выход управления
							Источник питания
							Дополнительный выход (※1) только для типа TZ4SP/TZ4ST
							Размер
							Разрядность
							R Реле
							S Выход для твердотельного реле
							C Токковый выход (4 – 20мА =)
							2 24В~/24 – 48В= (※1)
							4 100 – 240В ~ 50/60Гц
							1 Аварийный выход 1
							2 Аварийный выход1 + Аварийный выход 2
							R Авар. вых. 1 + Выход текущего значения температуры (4–20мА=)
							S DIN Ш48 x В48мм (клеммный тип)
							SP DIN Ш48 x В48мм (штепсельный тип)
							ST DIN Ш48 x В48мм (клеммный тип)
							4 4 разряда
							TZ Температурный ПИД
							TZN Температурный ПИД нового типа

TZ	4	M	—	1	4	R	
							Выход управления
							Источник питания
							(※1) Только для типа TZN4M/TZ4L
							Дополнительный выход
							Размер
							Разрядность
							R Реле
							S Выход для твердотельного реле
							C Токковый выход (4 – 20мА=)
							2 24В~/24 – 48В= (※1)
							4 100 – 240В~ 50/60Гц
							1 Аварийный выход 1
							2 Аварийный выход1 + Аварийный выход 2
							R Авар. вых. 1 + Выход текущего значения температуры (4–20мА=)
							A Ав. вых.1 + Ав. вых.2 + вых. текущего значения темпер. (4–20мА=)
							B Аварийный выход 1 + Аварийный выход 2 + RS 485
							T Аварийный выход 1 + RS 485
							M DIN Ш72 x В72мм
							W DIN Ш96 x В48мм
							H DIN Ш48 x В96мм
							L DIN Ш96 x В96мм
							4 4 разряда
							TZ Температурный ПИД
							TZN Температурный ПИД нового типа

※ Все модели имеют выход EV-1

■ Технические характеристики

Модель	TZN4S	TZN4M	TZN4H	TZN4W	TZN4L
Внешний вид и габаритные размеры, [Ш x В x Д]	 [48 x 48 x 90мм]	 [72 x 72 x 85мм]	 [48 x 96 x 100мм]	 [96 x 48 x 100мм]	 [96 x 96 x 100мм]
Источник питания	100 – 240В~ (50/60Гц), 24В~/24 – 48В= (※3) [90 – 110 % от номинального]				
Потребление энергии	5ВА	6ВА	5ВА	6ВА	
Тип дисплея	7 сегментный светодиодный дисплей (текущее значение (PV) – красный; устанавливаемое значение (SV) – зеленый)				
Характерные размеры	PV: Ш7,8 x В11 [мм] SV: Ш5,8 x В8 [мм]	PV: Ш8 x В13 [мм] SV: Ш5 x В9 [мм]	PV: Ш5,9 x В10 [мм] SV: Ш3,8 x В7,6 [мм]	PV: Ш6 x В10 [мм] SV: Ш6 x В10 [мм]	PV: Ш8 x В13 [мм] SV: Ш5 x В9 [мм]
Вход	Термопары	K (CA), J (IC), R (PR), E (CR), T (CC), S (PR), N (NN), W (TT) (предельное сопротивление линии: 1000м)			
	Термосопротивления	Pt100 0м, JIS Pt100 0м 3-х жильный провод (предельное сопротивление линии: 50м)			
Аналоговый	Напряжение: 1 – 5В=; 0 – 10В=; ток: 4 – 20мА=				
Выход	Реле	250В~ 3А 1с			
	Для твердотел. реле	12В= ±3В Макс. 30мА			
	Токковый	4 – 20мА = (макс. нагрузка 6000м)			
	Передачи	Значение PV: 4 – 20мА= (нагрузка: макс. 6000м)			
	Дополнительный	Авар. выход 1: реле 250В~ 1А Н.О.	Аварийный выход 1, Аварийный выход 2: реле 250В ~ 1А Н.О.		
Коммуникации	Передача PV, уставка SV				
Тип управления	ВКЛ/ВЫКЛ, P, PI, PD, PIDF, PIDS контроль				
Точность индикации	± 0,3% (макс. 3°С)				
Время взятия выборки	0,5с				
Время установки (LBA) ¹⁾	1 – 999с				
Время установки	Линейное нарастание, линейное убывание за 1 – 99 мин				





(※3) Только для типа TZN4M

1) Время установки диагностики входа (LBA)

Selection Guide

ТЕМПЕРАТУРНЫЙ КОНТРОЛЛЕР (модель с 2 ПИД и автоматической настройкой)

■ Технические характеристики

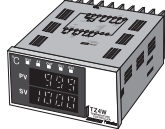
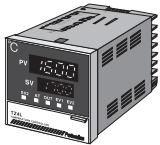
Модель	TZ4SP	TZ4ST	TZ4M	TZ4H	TZ4W	TZ4L
Внешний вид и габаритные размеры, [Ш x В x Д]						
	[48 x 48 x 95мм]	[48 x 48 x 95мм]	[72 x 72 x 100мм]	[48 x 96 x 100мм]	[96 x 48 x 100мм]	[96 x 96 x 100мм]
Источник питания	100 – 240В~ (50/60Гц), 24В~/24 – 48В= (※ 1) [90 – 110 % от номинального]					
Потребление энергии	5ВА			6ВА		
Тип дисплея	7 сегментный светодиодный дисплей [текущее значение (PV) – красный; устанавливаемое значение (SV) – зеленый]					
Характерные размеры	Ш4,8 x H7,8 [мм]		Ш8 x H10 [мм]	Ш3,8 x H7,6 [мм]	PV: Ш9,8 x B14,2 [мм] SV: Ш8 x B10 [мм]	PV: Ш9,8 x B14,2 [мм] SV: Ш8 x B10 [мм]
Вход	Термопары	K (CA), J (IC), R (PR), E (CR), T (CC), S (PR), N (NN), W (TT) (предельное сопротивление линии: 1000м)				
	Термосопротивления	Pt100 Ом, JIS Pt100 Ом; 3-х проводной (предельное сопротивление линии: 50м)				
	Аналоговый	1 – 5В=; 0 – 10В=; 4 – 20мА~				
Выход	Реле	250В~, 3А (1с)				
	Для твердотел. реле	12В= ±3В макс. 30мА				
	Токовый	4 – 20мА= (макс. нагрузка 6000м)				
	Передачи	Передача PV: 4 – 20мА= (нагрузка: макс. 6000м)				
	Дополнительный	Аварийный выход 1: реле 250В~ 1А Н.О. Аварийный выход 2: реле 250В~ 1А Н.О.				
Коммуникации	Передача PV, Уставка SV					
Тип управления	ВКЛ/ВЫКЛ, P, PI, PD, PIDF, PIDS контроль					
Точность индикации	± 0,3% (макс. 3°C)					
Время взятия выборки	0,5 с					
Время установки (LBA) ¹⁾	1 – 999 с					
Время установки	Линейное нарастание, убывание за 1 – 99 мин					

(※ 1) Только для типов: TZ4SP, TZ4ST, TZ4L ¹⁾ Время установки диагностики входа (LBA)

■ Фронтальная панель

●TZN4S

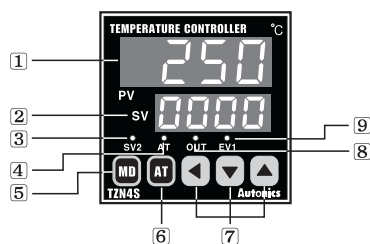

●TZN4M

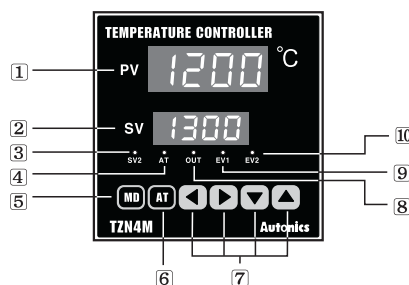

●TZ4ST/TZ4SP

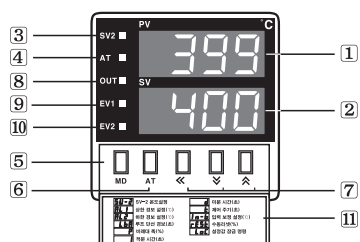

●TZ4M

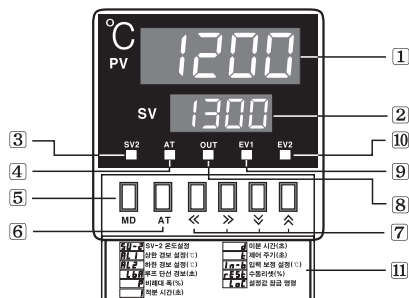

- 1 PV: выводит рабочее значение (красный)
- 2 SV: выводит установленное значение (зеленый)
- 3 SV2: индикация активного значения SV2
- 4 AT KEY: индикация режима автонастройки

- 5 MD KEY: выбор режима
- 6 AT KEY: запуск автонастройки
- 7 кнопки установки
- 8 OUT: индикация управляющего выхода

- 9 EV1: индикация аварийного выхода 1
- 10 EV2: индикация аварийного выхода 2
- 11 процедура установки кнопок

ТЕМПЕРАТУРНЫЙ КОНТРОЛЛЕР (модель с 2 ПИД и автоматической настройкой)

Подсоединение

- * термосопротивление (RTD) : DIN Pt 100 OM (3 -х проводной тип), JIS Pt 100 OM (3 -х проводной тип)
- * термопара (T.C.): K, J, R, E, T, S, W, N
- * при использовании аналогового входа, пожалуйста, используйте клемму термопары T.C. правильной полярности

●TZ4SP

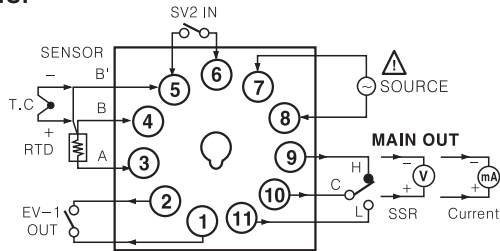

●TZN4S

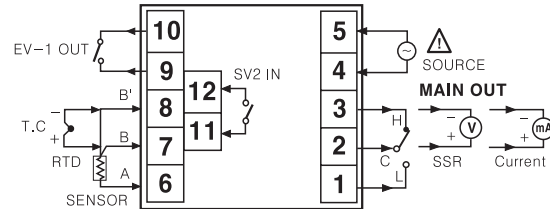

●TZ4ST

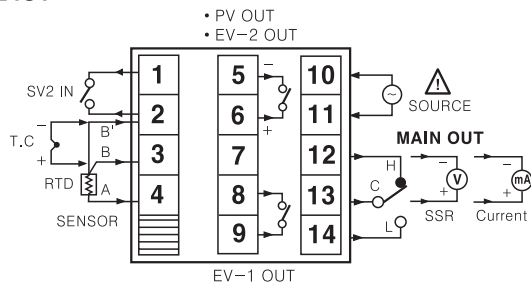

●TZN4M

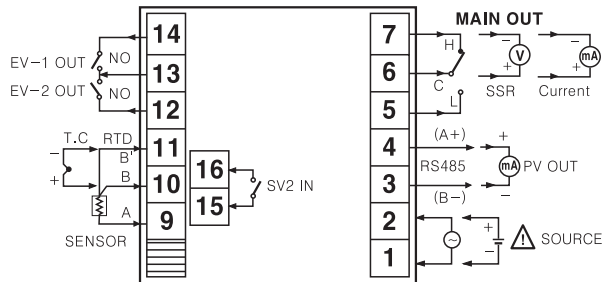

●TZ4W

●TZN4W

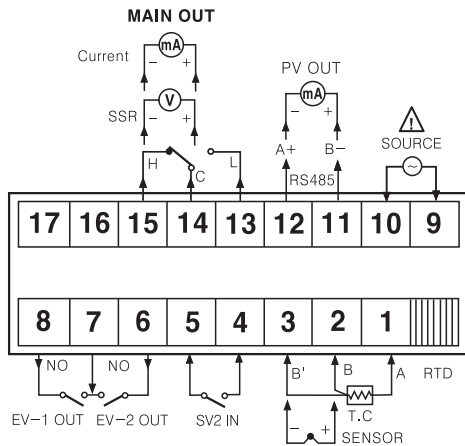

●TZ4M

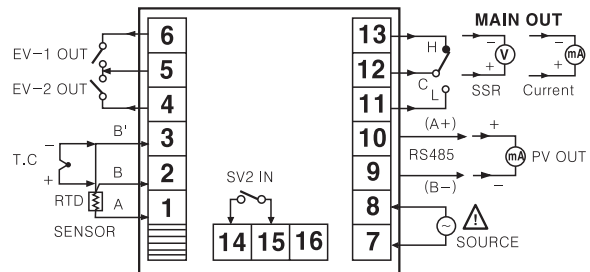

●TZ4H

●TZN4H

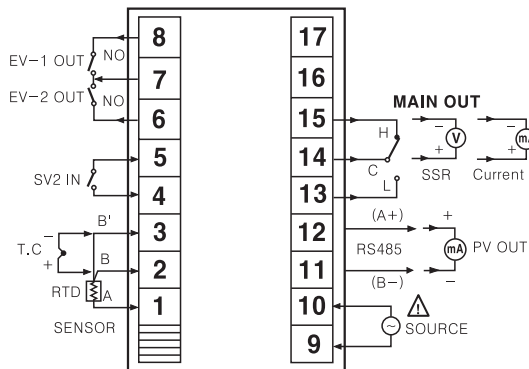

●TZ4L

●TZN4L

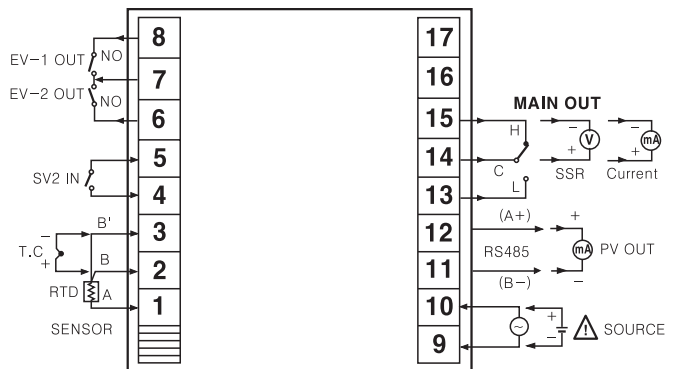

EV-1: аварийный выход 1
 EV-2: аварийный выход 2
 RTD: термосопротивление
 T.C.: термопара
 SSR: выход для твердотельного реле

Selection Guide

ТЕМПЕРАТУРНЫЙ КОНТРОЛЛЕР (стандартный тип)

■ Информация для заказа

T 3 S - B 4 R P 4 C

Единицы измерения	C °C F °F
Температурный диапазон	0 -99 - 199, -99,9 - 199,9 1 0 - 99,9 2 0 - 199 4 0 - 399 8 0 - 799 A 0 - 999 C 0 - 1200 F 600 - 1600
Тип температурного датчика	P Pt 100Om J J(IC) K K(CA) R R(PR)
Тип выхода	R Выход реле S Выход для твердотельного реле C Токовый выход (4 - 20 мА=)
Источник питания	3 110/220В~, 50/60Гц 4 100 - 240В~, 50/60Гц
Выход управления	B Вкл./выкл. Контроль пропорциональности S DIN Ш48 x В48мм H DIN Ш48 x В96мм M DIN Ш72 x В72мм L DIN Ш96 x В96мм
Размер	3 3 разряда 4 4 разряда
Разряд	3 3 разряда 4 4 разряда
Измеряемые данные	T Температура

■ Температурный диапазон для каждого датчика

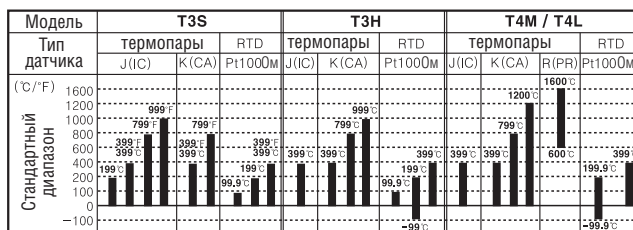

* Если датчик типа R (PR), то не предоставляется возможным выводить значения температуры на дисплей и корректно осуществлять контроль.

* Пожалуйста, не забывайте проверять температурный диапазон перед выбором модели

■ Технические характеристики

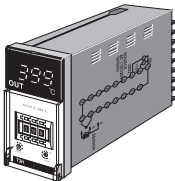
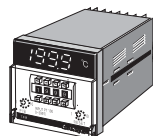
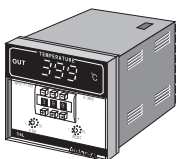
Серия	T3S	T3N	T4M	T4L
Внешний вид и габаритные размеры, [Ш x В x Д]	 [48 x 48 x 100мм]	 [48 x 96 x 146мм]	 [72 x 72 x 125мм]	 [96 x 96 x 118мм]
Источник питания	100 - 240В~, 50/60 Гц	110 / 220В~, 50/60Гц		
Диапазон напряжения	90 - 110% от номинального			
Потребляемая мощность	5ВА	3ВА		
Дисплей	7 сегментный светодиодный			
Характерные размеры	Ш4 x В8 мм	Ш6 x В10 мм	Ш7,2 x В9,8 мм	Ш9,5 x В14,2 мм
Точность индикации	ПОЛНАЯ ШКАЛА ±1% ±1 разряд	ПОЛНАЯ ШКАЛА ± 0,5% ± 1 разряд		
Тип уставок	Цифровой			
Точность уставки	ПОЛНАЯ ШКАЛА ±1%	ПОЛНАЯ ШКАЛА ± 0,5%		
Датчик входа	Термопара Т.С.: К (CA), J (IC), R (PR) / Термосопротивление: Pt100 Ом (3-х проводной тип) < В сериях T3S, T3N нет R (PR) >			
Линейное сопротивление	Термопара: макс. 1000м, термосопротивление: макс. 50м на провод			
Тип управления	Вкл./выкл. Гистерезис: П. Ш. 0,5% ± 0,2% от П. Ш. <input type="checkbox"/> Пропорциональный Зона пропорционального регулирования: П. Ш. ±3% от П. Ш. Период: 20с от П. Ш.	Гистерезис: полная шкала 0,2% ± 3% Зона пропорционального регулирования: ПОЛНАЯ ШКАЛА 1 - 10% от шкалы переменных, период: 20с от полной шкалы <input type="checkbox"/>		
Сброс уставок	ПОЛНАЯ ШКАЛА ± 3% от шкалы переменных			
Выход управления	<ul style="list-style-type: none"> Релейный выход: 250В- 3А 1с Твердотельное реле: 12В= ±3В 20мА макс. Токовый: 4 - 20мА (=) нагрузка макс. 600 Ом 	<ul style="list-style-type: none"> релейный: 250В- 3А 1с для твердотельного реле: 12В= ±3В 20мА макс. токовый: 4 - 20мА= (нагрузка: макс. 6000м) 		
Самодиагностика	Встроенная функция отключения			

■ Подсоединение

* RTD (термосопротивление): Pt 1000M (3 проводной тип), Т.С. термопара: К, J, R

●T3S

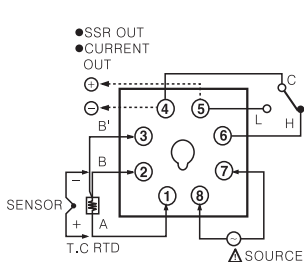

SSR OUT: выход для твердотельного реле
CURRENT OUT: токовый выход

●T4M

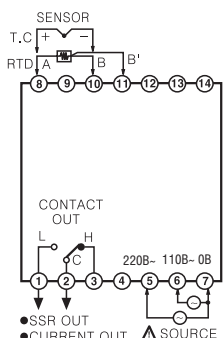

●T3N

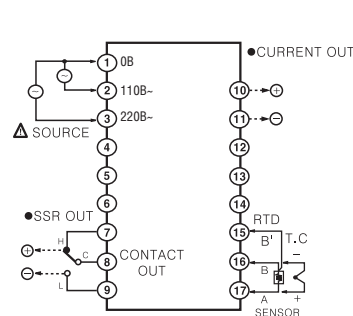

●T4L

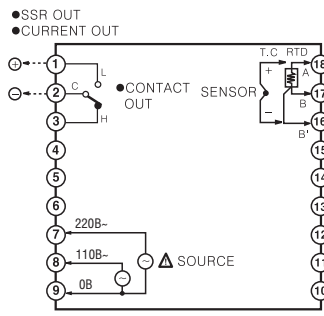

ТЕМПЕРАТУРНЫЙ КОНТРОЛЛЕР (аварийный выход / двойная уставка)

■ Информация для заказа

Т	З	Н	А	-	В	З	Р	Р	4	С
Единицы измерения										
Температурный диапазон										
Тип температурного датчика										
Тип выхода										
Источник питания										
Выход управления										
Аварийный/дополнительный выход										
Размер										
Разряд										
Измеряемые данные										
(*) Только для T4LP										
Разряд										
Измеряемые данные										

С	°C
0	- 99 – 199, - 99,9 – 199,9
4	0 – 399
8	0 – 799
A	0 – 999
C	0 – 1200
F	600 – 1600
P	Pt 100Om
J	J(IC)
K	K(CA)
R	R(PR)
R	Выход реле
S	Выход для твердотельного реле
C	Токовый выход (4 – 20 мА=)
З	110/220В~, 50/60Гц
В	Вкл./выкл. Пропорциональное регулирование
A	Аварийный выход
S	Дополнительный выход
P	Тип с двойной уставкой (*)
H	DIN Ш48 x В96мм
M	DIN Ш72 x В72мм
L	DIN Ш96 x В96мм
3	3 разряда
4	4 разряда
T	Температура

* Пожалуйста, не забывайте проверять температурный диапазон перед выбором модели

■ Температурный диапазон для каждого датчика

Модель	ТЗНА			ТЗНС			Т4МА / Т4ЛА							
	термопары		термосопротивление	термопары		RTD	термопары			термосопротивление				
Тип датчика	J(IC)	K(CA)	Pt1000m	J(IC)	K(CA)	Pt1000m	J(IC)	K(CA)	R(PR)	Pt100 Om				
(°C)														
Стандартный диапазон	399°C	399°C	-99°C	399°C	399°C	399°C	399°C	399°C	799°C	1200°C	1600°C	600°C	199.9°C	399°C

Модель	Т4LP							
	термопары			термосопротивление				
Тип датчика	J(IC)	K(CA)	R(PR)					
°C								
Стандартный диапазон	399°C	399°C	799°C	1200°C	1600°C	600°C	199.9°C	399°C

* Если датчик типа R (PR), то не представляется возможным вывести значения температуры на дисплей и корректно осуществлять контроль.

RTD – термосопротивление

ТЕМПЕРАТУРНЫЙ КОНТРОЛЛЕР (аварийный выход / двойная уставка)

Технические характеристики

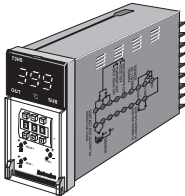
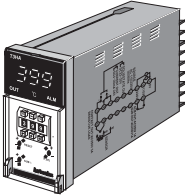
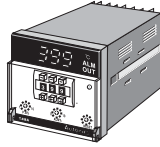
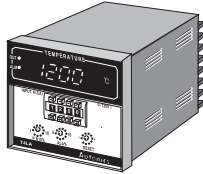
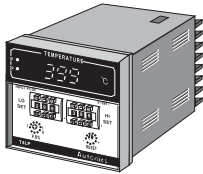
Модель	T3HS	T3HA	T4MA	T4LA	T4LP
Внешний вид и габаритные размеры, [Ш x В x Д]	 [48 x 96 x 146мм]	 [48 x 96 x 146мм]	 [72 x 72 x 125мм]	 [96 x 96 x 118мм]	 [96 x 96 x 118мм] ※ Тип с раздельной уставкой высоких и низких значений
Источник питания	110/220В ~, 50/60Гц				
Диапазон напряжения	90 – 110% от номинального				
Потребляемая мощность	3ВА				
Дисплей	7 сегментный светодиодный				
Характерные размеры	Ш6 x Н10 [мм]		Ш7,2 x Н9,8 [мм]		Ш9,5 x Н14,2 [мм]
Точность индикации	ПОЛНАЯ ШКАЛА ±0,5% ± 1 разряд				
Тип уставок	цифровой				
Точность уставок	ПОЛНАЯ ШКАЛА ± 0,5%				
Датчик входа	Термопара: К (CA), J (IC), R(RP) / термосопротивление: Pt1000m				
Линейное сопротивление	Термопара: макс. 1000м / термосопротивление: 50м на провод				
Тип управления	ВКЛ/ВЫКЛ	Гистерезис: полная шкала 0,2~ ± 3%			
	Пропорцион.	Зона пропорционального регулирования: полная шкала 1 – 10% от шкалы переменных, период: 20 сек. от полной шкалы <input type="checkbox"/>			
Аварийный выход	Дополнительный	Дополнительный выход: 0 – -50°C			
	Аварийный	(Прим.) Аварийный выход: полная шкала 0 – 10 %			
Сброс уставок	ПОЛНАЯ ШКАЛА ± 3% (только для контроля отклонений)				
Выход управления	Дополнительный выход: 250В~ 1А 1а		Аварийный выход: 250В~ 1А 1а		<ul style="list-style-type: none"> • 1-й выход: 250В~ 3А 1с • 2-й выход: 250~ 1А 1с
			Аварийный выход: 250В~ 1А 1а		
Самодиагностика	Функция отключения				

※ (Примечание) Полная шкала – диапазон измеряемой температуры.
(Пример) при использовании температур от -99 – 199°C, полная шкала 299,8°C.

Подсоединение

※ RTD (термосопротивление): Pt 1000M (3 проводной тип)

※ Т.С. термопара: К, J, R

•T4MA

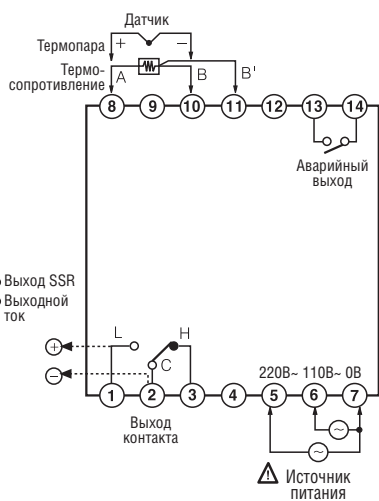

•T4LA, T4LP

- Выход твердотельного реле
- Выходной ток

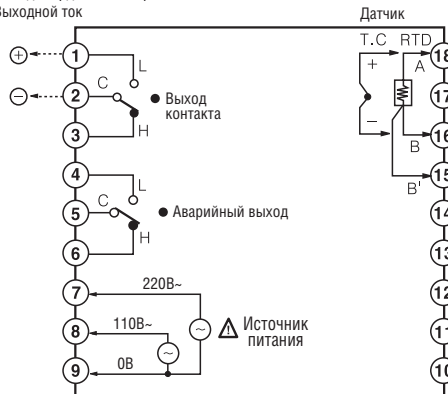

•T3HA, T3HS

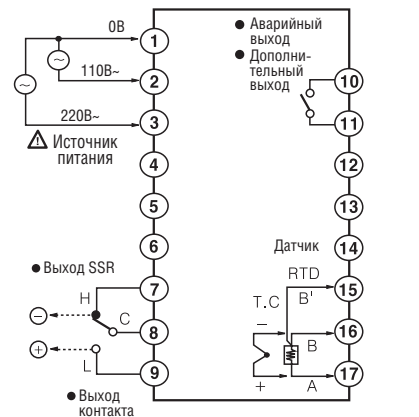

T.C. – термопара
RTD – термосопротивление
Выход SSR – выход для твердотельного реле

ТЕМПЕРАТУРНЫЙ КОНТРОЛЛЕР (с аналоговой уставкой /с индикацией отклонения)

Информация для заказа

T	O	S	-	B	4	R	P	4	C																																																		
Измеряемые данные																																																											
Разряд																																																											
Размер																																																											
Модель управления																																																											
Источник питания																																																											
Тип выхода																																																											
Тип температурного датчика																																																											
Температурный диапазон																																																											
Единицы измерения																																																											
<table border="1" style="width: 100%; border-collapse: collapse;"> <tr><td>C</td><td>°C</td></tr> <tr><td>F</td><td>°F</td></tr> <tr><td>0</td><td>0 - 60</td></tr> <tr><td>1</td><td>0 - 100</td></tr> <tr><td>2</td><td>0 - 200</td></tr> <tr><td>3</td><td>0 - 300</td></tr> <tr><td>4</td><td>0 - 400</td></tr> <tr><td>6</td><td>0 - 600</td></tr> <tr><td>8</td><td>0 - 800</td></tr> <tr><td>C</td><td>0 - 1200</td></tr> <tr><td>P</td><td>Pt100 Ом</td></tr> <tr><td>J</td><td>J(IC)</td></tr> <tr><td>K</td><td>K(CA)</td></tr> <tr><td>R</td><td>Выход реле</td></tr> <tr><td>S</td><td>Выход для твердотельного реле</td></tr> <tr><td>3</td><td>110/220В~, 50/60Гц</td></tr> <tr><td>4</td><td>100 - 240В~, 50/60Гц</td></tr> <tr><td>P</td><td>П-регулирование</td></tr> <tr><td>F</td><td>Вкл./выкл. управление</td></tr> <tr><td>B</td><td>Вкл./выкл., П-регулирование</td></tr> <tr><td>S</td><td>DIN Ш48 x B48мм</td></tr> <tr><td>M</td><td>DIN Ш72 x B72мм</td></tr> <tr><td>L</td><td>DIN Ш96 x B96мм</td></tr> <tr><td>O</td><td>Тип без индикации</td></tr> <tr><td>T</td><td>Температура</td></tr> </table>										C	°C	F	°F	0	0 - 60	1	0 - 100	2	0 - 200	3	0 - 300	4	0 - 400	6	0 - 600	8	0 - 800	C	0 - 1200	P	Pt100 Ом	J	J(IC)	K	K(CA)	R	Выход реле	S	Выход для твердотельного реле	3	110/220В~, 50/60Гц	4	100 - 240В~, 50/60Гц	P	П-регулирование	F	Вкл./выкл. управление	B	Вкл./выкл., П-регулирование	S	DIN Ш48 x B48мм	M	DIN Ш72 x B72мм	L	DIN Ш96 x B96мм	O	Тип без индикации	T	Температура
C	°C																																																										
F	°F																																																										
0	0 - 60																																																										
1	0 - 100																																																										
2	0 - 200																																																										
3	0 - 300																																																										
4	0 - 400																																																										
6	0 - 600																																																										
8	0 - 800																																																										
C	0 - 1200																																																										
P	Pt100 Ом																																																										
J	J(IC)																																																										
K	K(CA)																																																										
R	Выход реле																																																										
S	Выход для твердотельного реле																																																										
3	110/220В~, 50/60Гц																																																										
4	100 - 240В~, 50/60Гц																																																										
P	П-регулирование																																																										
F	Вкл./выкл. управление																																																										
B	Вкл./выкл., П-регулирование																																																										
S	DIN Ш48 x B48мм																																																										
M	DIN Ш72 x B72мм																																																										
L	DIN Ш96 x B96мм																																																										
O	Тип без индикации																																																										
T	Температура																																																										

* Пожалуйста, не забывайте проверять температурный диапазон перед выбором модели

Технические характеристики

Модель	TOS	TOM	TOL
Внешний вид и габаритные размеры, [Ш x В x Д]	[48 x 48 x 92мм]	[72 x 72 x 132мм]	[96 x 96 x 116мм]
Технические характеристики	Тип без индикации, температура устанавливается при помощи ручки		
Источник питания	100 - 240В~, 50/60Гц	110 - 220В~, 50/60Гц	
Диапазон напряжения	90 - 110% от номинального		
Потребляемая мощность	2ВА	3ВА	
Способ индикации	Светодиод ВКЛ	Светодиоды ВКЛ/ВЫКЛ	
Тип установки	С помощью ручки		
Точность установки	± 2% от полной шкалы		
Датчик входа	Термопара: K(CA), J(IC) / термосопротивление: Pt100Ω		
Линейное сопротивление	Термопара: макс. 1000м / термосопротивление: макс. 50м на кабель		
Тип управления	Гистерезис: 0.5 ± 0.2% от полной шкалы		
Вкл./выкл. пропорцион.	Зона пропорционального регулирования: полная шкала 3% фикс., цикл: 20 с фикс.		
Выход управления	•Выход реле: 250В~, 2А 1 Н.О.+Н.З. •Для твердотельного реле: 12В= ±3 макс. нагрузка 20мА	•Выход реле: 250В~, 3А 1 Н.О.+Н.З. •Для твердотельного реле: 12В= ±2В Макс. 20мА	
Самодиагностика	Встроенная функция отключения		

Температурный диапазон для каждого датчика

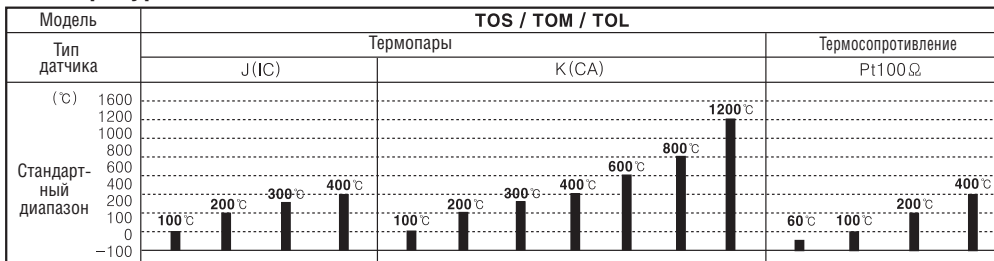

* Если датчик типа R (PR), то не предоставляется возможным выводить значения температуры на дисплей и корректно осуществлять контроль.

Подсоединение

* RTD (термосопротивление): Pt 1000M (3 проводной тип), T.C. термопара: K, J, R

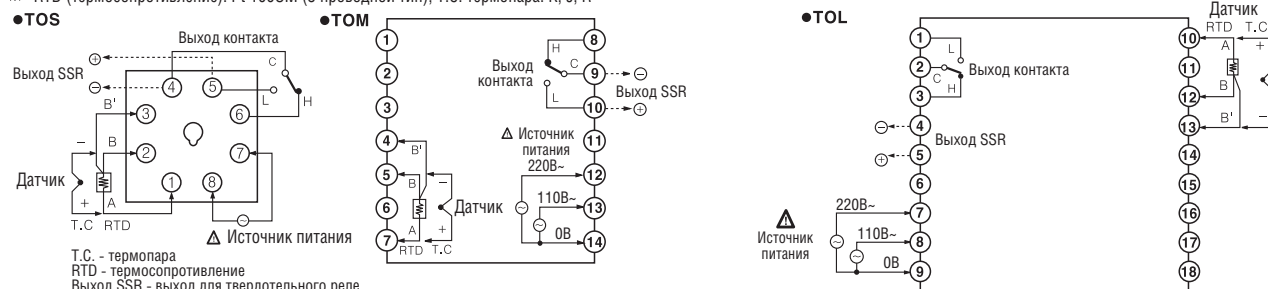

ТЕМПЕРАТУРНЫЙ ИНДИКАТОР

■ Информация для заказа

T	3	S	I	-	N	4	N	P	4	C																																																												
Измеряемые данные																																																																						
Разряд																																																																						
Размер																																																																						
Индикатор																																																																						
Модель управления																																																																						
Источник питания																																																																						
Тип выхода																																																																						
Тип температурного датчика																																																																						
Температурный диапазон																																																																						
Единицы измерения																																																																						
<table border="1"> <tr> <td>C</td> <td>°C</td> </tr> <tr> <td>0</td> <td>-99 – 199, -99,9 – 199,9, -99,9 – 99,9</td> </tr> <tr> <td>1</td> <td>0 – 99,9</td> </tr> <tr> <td>2</td> <td>0 – 199</td> </tr> <tr> <td>4</td> <td>0 – 399</td> </tr> <tr> <td>5</td> <td>0 – 500</td> </tr> <tr> <td>8</td> <td>0 – 799</td> </tr> <tr> <td>A</td> <td>0 – 999</td> </tr> <tr> <td>C</td> <td>0 – 1200</td> </tr> <tr> <td>F</td> <td>600 – 1600</td> </tr> <tr> <td>P</td> <td>Pt100 Ом</td> </tr> <tr> <td>J</td> <td>J(IC)</td> </tr> <tr> <td>K</td> <td>K(CA)</td> </tr> <tr> <td>R</td> <td>R(PR)</td> </tr> <tr> <td>N</td> <td>Нет выхода</td> </tr> <tr> <td>X</td> <td>12 – 24В=</td> </tr> <tr> <td>3</td> <td>110/220В~ 50/60Гц</td> </tr> <tr> <td>4</td> <td>100 – 240В~ 50/60Гц</td> </tr> <tr> <td>N</td> <td>Функция без управления</td> </tr> <tr> <td>I</td> <td>Индикатор (нет выхода)</td> </tr> <tr> <td>N</td> <td>DIN Ш48 x В24мм</td> </tr> <tr> <td>Y</td> <td>DIN Ш72 x В36мм</td> </tr> <tr> <td>W</td> <td>DIN Ш96 x В48мм</td> </tr> <tr> <td>S</td> <td>DIN Ш48 x В48мм</td> </tr> <tr> <td>H</td> <td>DIN Ш48 x В96мм</td> </tr> <tr> <td>M</td> <td>DIN Ш72 x В72мм</td> </tr> <tr> <td>L</td> <td>DIN Ш96 x В96мм</td> </tr> <tr> <td>3</td> <td>3 разряда</td> </tr> <tr> <td>4</td> <td>4 разряда</td> </tr> <tr> <td>T</td> <td>температура</td> </tr> </table>											C	°C	0	-99 – 199, -99,9 – 199,9, -99,9 – 99,9	1	0 – 99,9	2	0 – 199	4	0 – 399	5	0 – 500	8	0 – 799	A	0 – 999	C	0 – 1200	F	600 – 1600	P	Pt100 Ом	J	J(IC)	K	K(CA)	R	R(PR)	N	Нет выхода	X	12 – 24В=	3	110/220В~ 50/60Гц	4	100 – 240В~ 50/60Гц	N	Функция без управления	I	Индикатор (нет выхода)	N	DIN Ш48 x В24мм	Y	DIN Ш72 x В36мм	W	DIN Ш96 x В48мм	S	DIN Ш48 x В48мм	H	DIN Ш48 x В96мм	M	DIN Ш72 x В72мм	L	DIN Ш96 x В96мм	3	3 разряда	4	4 разряда	T	температура
C	°C																																																																					
0	-99 – 199, -99,9 – 199,9, -99,9 – 99,9																																																																					
1	0 – 99,9																																																																					
2	0 – 199																																																																					
4	0 – 399																																																																					
5	0 – 500																																																																					
8	0 – 799																																																																					
A	0 – 999																																																																					
C	0 – 1200																																																																					
F	600 – 1600																																																																					
P	Pt100 Ом																																																																					
J	J(IC)																																																																					
K	K(CA)																																																																					
R	R(PR)																																																																					
N	Нет выхода																																																																					
X	12 – 24В=																																																																					
3	110/220В~ 50/60Гц																																																																					
4	100 – 240В~ 50/60Гц																																																																					
N	Функция без управления																																																																					
I	Индикатор (нет выхода)																																																																					
N	DIN Ш48 x В24мм																																																																					
Y	DIN Ш72 x В36мм																																																																					
W	DIN Ш96 x В48мм																																																																					
S	DIN Ш48 x В48мм																																																																					
H	DIN Ш48 x В96мм																																																																					
M	DIN Ш72 x В72мм																																																																					
L	DIN Ш96 x В96мм																																																																					
3	3 разряда																																																																					
4	4 разряда																																																																					
T	температура																																																																					

※ Пожалуйста, не забывайте проверять температурный диапазон перед выбором модели

■ Температурный диапазон для каждого датчика

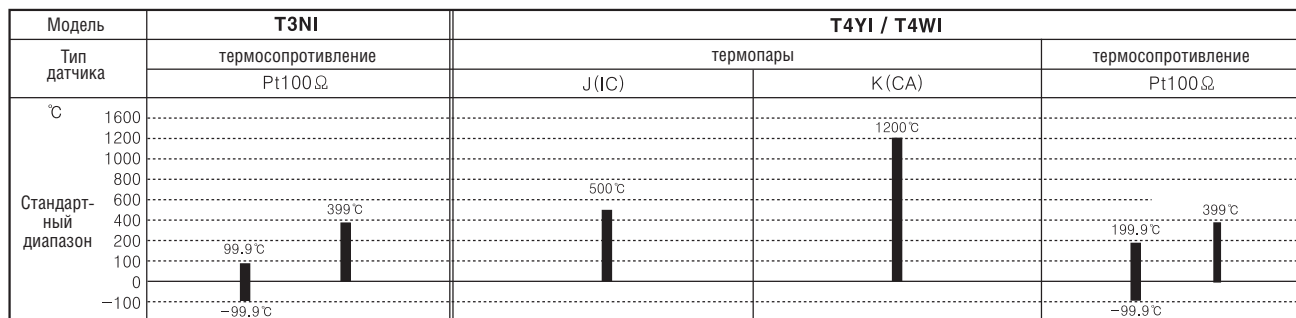







※ Если датчик типа R (PR), то не предоставляется возможным выводить значения температуры на дисплей и корректно осуществлять контроль.

RTD – термосопротивление

ТЕМПЕРАТУРНЫЙ ИНДИКАТОР

■ Технические характеристики

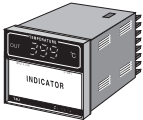
Серия	T3NI	T4YI	T4WI	T3SI	T3HI	T4MI	T4LI
Внешний вид и габаритные размеры, [Ш x В x Д]	 [48 x 24 x 52мм]	 [72 x 36 x 100мм]	 [96 x 48 x 111,6мм]	 [48 x 48 x 100мм]	 [48 x 96 x 146мм]	 [72 x 72 x 125мм]	 [96 x 96 x 118мм]
Технические характеристики	<ul style="list-style-type: none"> • индикатор (нет выхода) • высокая точность: 0,3% (T3NI), 0,05% (T4YI, T4WI) • различные размеры 			<ul style="list-style-type: none"> • индикатор (нет выхода) • высокая точность: 0,5% • различные размеры 			
Источник питания	12 – 24В=	100 – 240В~ 50/60Гц	110/220В~ 50/60Гц	100 – 240В~ 50/60Гц	110/220В~ 50/60Гц		
Доп. диапазон напряжения	90 – 110% от номинального						
Потребляемая мощность	2 Вт	3ВА					
Тип дисплея	7-сегментный светодиодный дисплей						
Характерные размеры	Ш5 x В8мм	Ш9,8 x В14,2мм		Ш4 x В8мм	Ш6 x В10мм	Ш7,2 x В9,8мм	Ш9,5 x В14,2мм
Точность показаний	Полная шкала ±0,3% ±1 разряд			Полная шкала ±0,5% ±1 разряд			
Вход датчика	Pt1000M	• Т.С (термопара): K(CA), J(IC), R(PR)			• RTD (термосопротивление): Pt 1000м		
Линейное сопротивление	Макс. 50М на провод	• Т.С (термопара): макс. 1000м			• RTD (термосопротивление): 50м на провод		

■ Подсоединение

※ RTD (термосопротивление): Pt 1000M (3 проводной тип)

※ Т.С. термопара: K, J, R

● T3NI

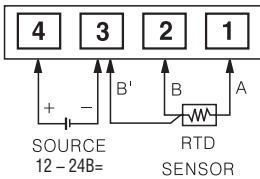

● T3YI

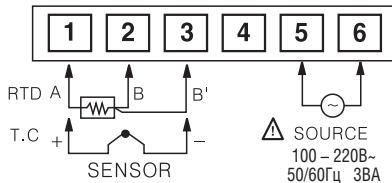

● T3WI

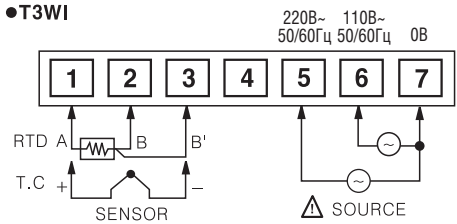

● T3SI

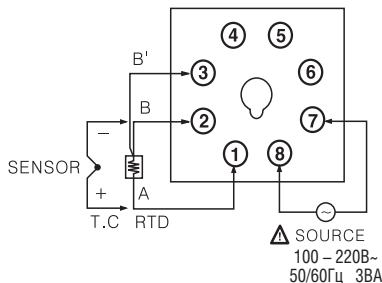

● T4MI

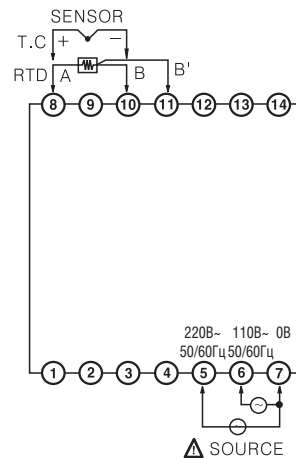

● T3HI

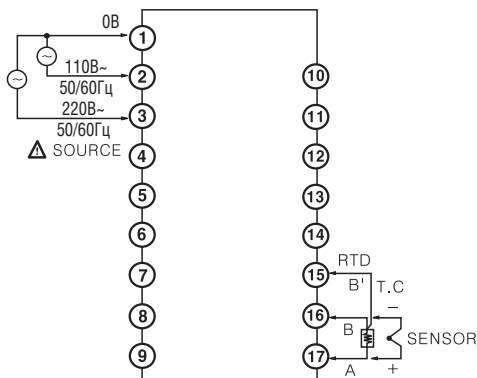

● T4LI

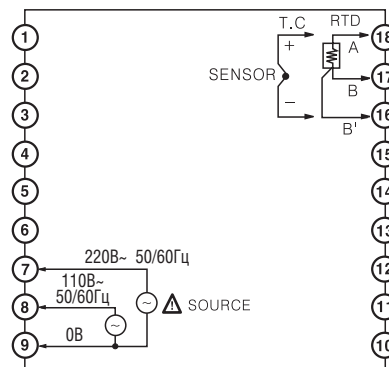

T.C. - термопара
RTD - термосопротивление

ТЕМПЕРАТУРНЫЙ ДАТЧИК С 5 ТОЧКАМИ ВХОДА

Информация для заказа

T	4	W	M	-	N	3	N	P	4	C
Измеряемые данные	Разряд	Размер	Ввод	Функции управления	Источник питания	Тип выхода	Тип температурного датчика	Температурный диапазон	Единицы измерения	
T	4	W	M	N	3	N	P	4	C	°C
								0 - 399		
								0 - 500		
								0 - 1200		
								Pt100 Ом		
								J(IC)		
								K(CA)		
								Нет выхода		
								110/220В~ 50/60 Гц		
								Без управляющих функций		
								5 точек входа		
								DIN Ш96 x В48мм		
								4 разряда		
								Температура		

※ Пожалуйста, не забывайте проверять температурный диапазон перед выбором модели

Технические характеристики

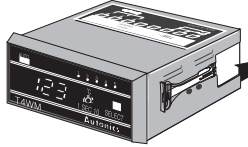
Серия	T4WM
Внешний вид и габаритные размеры, [Ш x В x Д]	 [96 x 48 x 99,6мм]
Источник питания	110/220В ~, 50/60Гц
Допустимый диапазон напряжения	90 - 110% от номинального
Потребляемая мощность	3ВА
Тип дисплея	7 сегментный светодиодный дисплей
Характерный размер	Ш9.8 x В14.2
Точность индикации	ПОЛНАЯ ШКАЛА ±0,5% ±1 разряд
Вход датчика	• Т.С (термопара): К(CA), J(IC) • RTD (термосопротивление): Pt 1000м
Линейное сопротивление	• Т.С (термопара): макс. 1000м • RTD (термосопротивление): макс. 50м на провод
Параметры датчика	• Т.С (термопара): макс. 5 шт. • RTD (термосопротивление): макс. 5 шт.

Фронтальная панель



Подсоединение

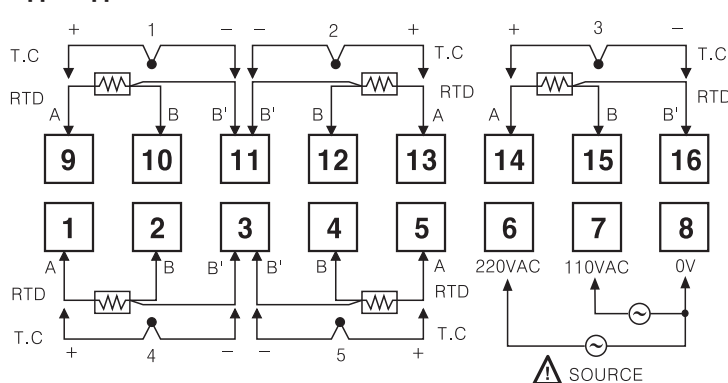

Температурный диапазон для каждого датчика

Тип датчика	Т4WM		
	термопары J(IC)	термопары K(CA)	термосопротивление Pt100 Ом
Стандартный диапазон (°C)	500 °C	1200 °C	199,9 °C, 399 °C, -99,9 °C

※ RTD (термосопротивление): Pt 1000M (3 проводной тип)

※ Т.С. термопары: К, J

ТЕМПЕРАТУРНЫЙ КОНТРОЛЛЕР ОХЛАЖДЕНИЯ

Информация для заказа

Группа	TC	Разряд	3	Метод	Y	Размер	F	Выход управления	1	4	Выход реле	R
									1	4		
									2			
									3			
									F			
									Y			
									3			
									TC			

Технические характеристики

Модель	(★1) TC3YF-14R	TC3YF-24R	TC3YF-34R
Внешний вид и габаритные размеры, [Ш x В x Д]	 [72 x 36 x 77мм]		
Источник питания	100 – 240В ~, 50/60Гц		
Диапазон напряжения	90 – 110% от номинального		
Потребляемая мощность	4ВА		
Тип дисплея	7 сегментный светодиодный (красный)		
Дисплей	NTC: -40.0 – 99,9 °C (40 – 212 °F), RTD: -99.9 – 99,9 °C (-148 – 212 °F)		
Метод индикации	[PV ± 0.5% или ± 1 °C MAX] ± 1разряд		
Время взятия выборки	Мин. 0,5с		
Вход датчика	(★2) NTC: термистор, RTD: DIN PT 1000м		
Линейное сопротивление	Допустимое линейное сопротивление макс. 50м		
Метод управления	Вкл./выкл. регулирование (регулируемая чувствительность 0,5 – 5,0°C, 2 – 50°F)		
Выход управления	Компрессор (250В~ 5А Н.О.)	Компрессор (250В~ 5А Н.О.) Выход оттайки (250В~ 10А Н.О.)	Компрессор (250В~ 5А Н.О.) Выход оттайки (250В~ 10А Н.О.) Выход испарителя (250В~ 5А Н.О.)
Срок хранения данных	Прибл. 10 лет		
Сопротивление изоляции	Мин. 1000М (при 500В=)		
Диэлектрическая прочность	2000В~ 60Гц за 1мин. (между всеми внешними клеммами и корпусом)		
Интенсивность помех	±2кВ R- фаза и S-фаза (ширина импульса 1мс)		
Срок службы реле	Компрессор	Механ.: мин. 20,000,000 раз, электр.: мин. 50,000 раз (250В~ 5А при активной нагрузке)	
	Оттайка	Механ.: мин. 20,000,000 раз, электр.: мин. 100,000 раз (250В~ 10А при активной нагрузке)	
	Вентилятор	Механ.: мин. 20,000,000 раз, электр.: мин. 50,000 раз (250В~ 5А при активной нагрузке)	
Вибрация	Предельная	0,75мм амплитуда при частоте 10 – 55Гц по каждому из направлений X, Y, Z за 2 ч	
	Допустимая	0,5мм амплитуда при частоте 10 – 55Гц по каждому из направлений X, Y, Z за 10 мин	
Температура окруж. среды	-10 – +50°C (при незамерзании)		
Температура хранения	-20 – +60°C (при не замерзании)		
Влажность окруж. среды	35 – 85%		

※ (★1) Нет функции оттайки

(★2) RTD (PT 1000M) – опционально

Подсоединение

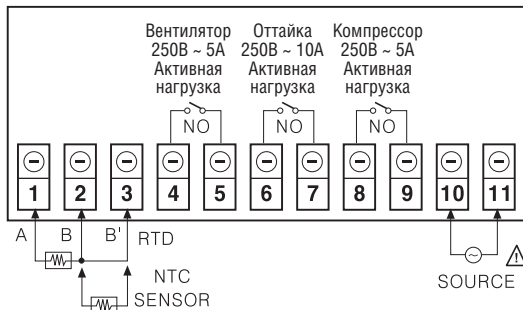

Размеры

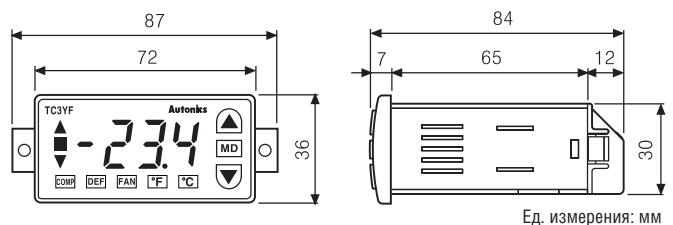

Фронтальная панель

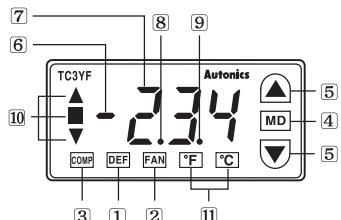

- 1 DEF (индикатор оттайки): светодиод горит при включенном режиме оттайки
 - 2 FAN (индикатор испарителя): светодиод горит при включенном испарителе
 - 3 COMP (индикатор компрессора): светодиод горит при включенном компрессоре
 - 4 MD (кнопка выбора режима): для ввода и изменения параметров
 - 5 ▲ ▼ (кнопка установки вверх/вниз): для изменения параметров
 - 6 - : индикация знака «минус»
 - 7 FND (индикация значения): выводит значение тока (SV) или режима «RUN»
Вывод параметров и ввод значений при установке параметров
 - 8 ● (вывод значений с точностью до десятых): при установке времени в значение минуты
 - 9 ● (вывод значений с точностью до десятых): при установке значения температуры в °C.
 - 10 ▲, ■, ▼ (выводит отклонения): основано PV на SV-▲, ▼ (красный)/■ (зеленый)
 - 11 °C, °F (вывод значений температуры): выводит ед. изм. температуры
- ※ Когда применяется функция времени запаздывания, индикатор выхода оттайки, индикатор вентилятора и компрессора включаются одновременно, после того как индикатор начал мигать каждую секунду

Selection Guide

ТЕМПЕРАТУРНЫЙ КОНТРОЛЛЕР С ПРОСТЫМ ТИПОМ УПРАВЛЕНИЯ

Информация для заказа

TC	3	Y	T	-	B	4	R	3
Вид	Разряд	Размеры	Тип установки	Режим управления	Источник питания	Выход управления	Емкость реле	
	3		T	B	100 - 240В~ 50/60Гц	R	3 250В~ 3А 1с 16 250В~ 16А 1с	
				V				

Технические характеристики

Модель	ТС3YT-B4R3	ТС3YT-B4R16
Внешний вид и габаритные размеры, [Ш x В x Д]	 [72 x 36 x 77мм]	
Источник питания	100 - 240В~, 50/60Гц	
Диапазон напряжения	90 - 110% от номинального	
Потребляемая мощность	4ВА	
Тип дисплея	7 сегментный светодиодный (красный) (отклонение « ■ » сигнала(зеленый), отображение (желтый))	
Метод индикации	[PV ± 0.5% или ±1°C MAX] ± 1 разряд	
Время взятия выборки	500мс	
Вход датчика	(★ 1) • Т.С (термопара): К(СA), J(С) • RTD (термосопротивление): Pt 1000м (DIN)	
Метод управления	Вкл./выкл. пропорциональное управление (общее употребление)	
Выход управления	Реле: 250В~ 3А 1 Н.О+Н.З	Реле: 250В~ 16А 1 Н.О+Н.З
Гистерезис	1 - 100°C	
Относительный диапазон	0 - 100%	
Корректирование сдвига	0 - 100%	
Контрольный период	1 - 120с	
Срок хранения данных	Прибл. 10 лет (при использовании долговременной полупроводниковой памяти)	
Сопротивление изоляции	Мин. 1000м (при 500В=)	
Диэлектрическая прочность	2000В~ 60Гц за 1 мин. (между всеми внешними клеммами и корпусом)	
Интенсивность помех	± 2кВ R- фаза и S-фаза (ширина импульса 1мс)	
Срок службы реле	мин. 10,000,000 раз	
Предельный допустимый	Мин. 10,000,000 раз (250В~ 3А активная нагрузка)	Мин. 10,000,000 раз (250В~ 16А активная нагрузка)
Вибрация	0,75мм амплитуда при частоте 10 - 55Гц по каждому из направлений X, Y, Z за 1 час	
Температура окруж. среды	-10 - +50°C (при незамерзании)	
Температура хранения	-20 - +60°C (при незамерзании)	
Влажность	35 - 85%	
Защита	IP65	

※ (★ 1) NTC вход датчика - опционально

Подсоединение

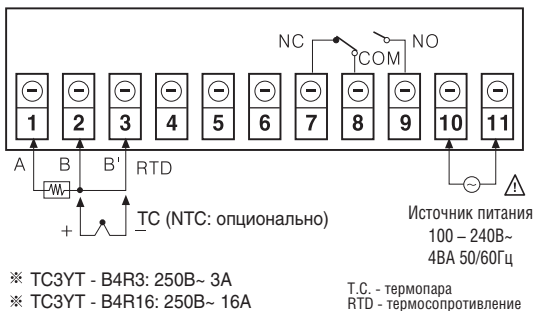

Фронтальная панель

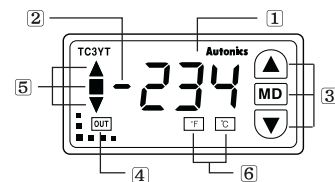

- 1 PV (текущее значение) - красный
- 2 Вывод знака «минус» (красный)
- 3 Кнопки управления (MD, UP, DOWN)
- 4 Индикация управляющего выхода (красный)
- 5 Выводит отклонения между PV(текущее значение) и SV (установленное значение) ▲, ▼ (красный), ■ (зеленый)
- 6 Выбор единиц отображения PV(текущее значение) °C или °F (желтый)

Размеры

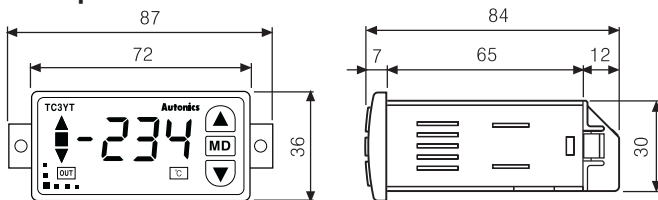

Ед. измерения: мм

ТЕМПЕРАТУРНЫЙ КОНТРОЛЛЕР (бескорпусной)

Информация для заказа

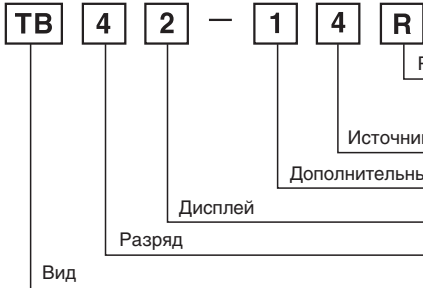

R	Релейный выход
S	Выход для твердотельного реле
C	Токовый выход (4 – 20мА=)
N	Выход текущего значен. температ. (4-20мА=)
4	100 – 240В~ 50/60Гц
1	Аварийный выход 1
2	Двойной дисплей
4	4 разряда
TV	Температурный контроллер (бескорпусной)

※ Выход передачи не имеет выход EVENT1

Технические характеристики

Модель		ТВ42
Внешний вид и габаритные размеры, [Ш x В]		 [Дисплей: 60 x 60мм] [Панель управления: 65 x 78мм]
Технические характеристики		• Высокое качество и экономичность • Удобная установка для различных применений • Опциональное изменение габаритных размеров панели
Источник питания		100 – 240В~, 50/60Гц (допустимое рабочее напряжение: 90 – 110%)
Потребляемая мощность		Прибл. Макс. 5ВА
Тип дисплея		7 сегментный светодиодный (текущее значение (PV): зеленый, Установленное значение (SV): красный)
Характерные размеры		Ш8 x В10 мм
Вход	Термопара	Термопара: К(СA), J(IC) (допустимое входное сопротивление: макс. 1000м)
	Термосопротивление	Pt100 Ом, JIS Pt100 Ом (Допустимое линейное сопротивление: макс. 50м на провод)
	Реле	250В~ 30А 1Н.0
Выход	Для твердотельного реле	12В± 3В 30мА макс.
	Токовый	4 – 20мА (=) (нагрузка макс. 6000м)
Способ управления		Управление вкл./выкл., P, PI, PD, PIDF, PIDS
Выход передачи		4 – 20мА=, нагрузка макс. 6000м для PV
Дополнительный выход		• Аварийный выход 1: реле (250 В- 0,5А 1 Н.0) • Аварийный выход 2: ОК контрольный дисплей горит
Тип установки		Кнопки на фронтальной панели
Точность дисплея		ПОЛНАЯ ШКАЛА ±1 разряд основанно на SV или 3 °С макс.
Гистерезис		Регулируемый 1 – 100 °С (0,1 – 1000,0 °С) при управлении вкл./выкл.
Относительный диапазон (P)		0,0 – 100,0%
Время интегрирования (I)		0 – 3600с
Время дифференцирования (D)		0 – 3600с
Контрольный цикл (T)		1 – 120с
Время взятия выборки		0,5с фиксированно

Подсоединение

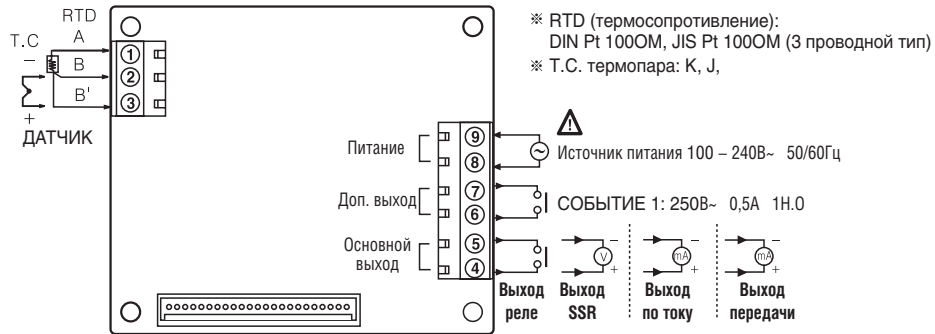

Размеры

• Дисплей

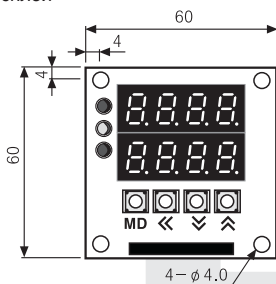

• Блок управления

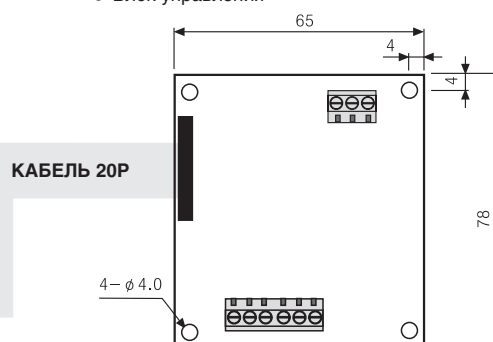

※ Длина кабеля 300мм
 ※ Размер корпуса согласно области применения

Ед. измерения: мм

Selection Guide

РЕГУЛЯТОР МОЩНОСТИ (серии SPC1)

■ Информация для заказа

SPC 1 - 35

Номинальный ток

35	35А
50	50А
1	Однофазный
3	3-х фазный
SPC	Название серии (регулятор мощности)

※ 3-х фазный в настоящее время находится в разработке

■ Технические характеристики

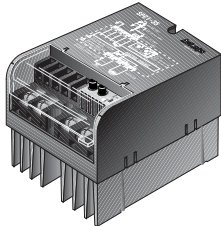
Тип	Регулятор мощности	
Модель	SPC1-35	SPC1-50
Внешний вид и габаритные размеры, [Ш x В x Д]	 [94,6 x 124,8 x 92мм]	
Источник питания	220В~, 50/60Гц	
Доп. рабочее напряжение	90 – 110% от номинального	
Макс. номинальный ток	35А (одна фаза)	50А (одна фаза)
Регулируемое напряжение	220В~	
Диапазон регулирования	0 – 110% (за исключением падения напряжения симистора)	
Применимая нагрузка	Активная нагрузка (мин. нагрузка: свыше 5% номинального тока)	
Вход управления	• 1 – 5В= • 4 – 20мА= (2500Ω) • Вкл./выкл. (точка внешнего подключения) • Потенциометр (1кΩ) • Вход ограничения выхода (встроенный потенциометр)	
Тип управления	Фазовая регулировка Управление с переходом через ноль-период 0.5с, 2.0с, 10с Вкл./выкл. с переходом через ноль	
Тип пуска	Плавный пуск (от 0 до 50с) – только для фазовой регулировки и управления с переходом через ноль	
Дисплей	Светодиодный	

■ Фронтальная панель

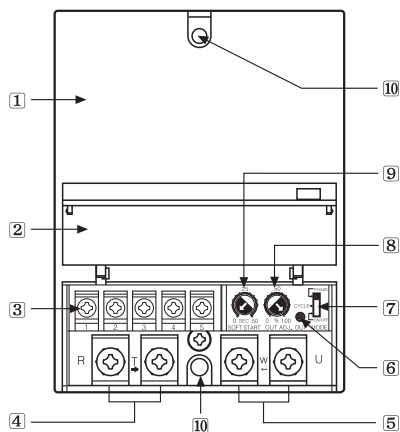

- 1 Корпус
- 2 Крышка клеммного блока
- 3 Клеммный блок для управляющих сигналов
- 4 Клеммный блок для подсоединения источника питания
- 5 Клеммный блок для подсоединения нагрузки
- 6 Светодиодный индикатор выхода
- 7 Переключатель режимов управления
- 8 Уровень регулировки выходного сигнала
- 9 Уровень регулировки плавного пуска
- 10 Отверстие для фиксации на панели (размер болтов: M4 x 50)

■ Подсоединение

• Внешнее подсоединение

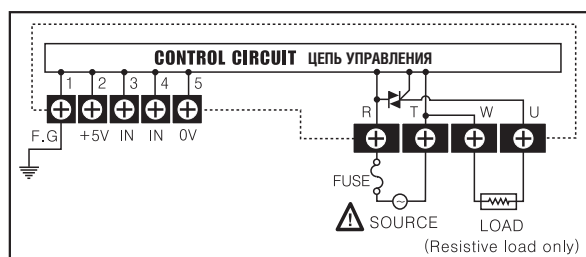

- **4 – 20мА= управляющий вход**
Пример: при подключении на клеммы ④, ⑤, контролируется выходная мощность от 0 до 100% пропорционально токовому выходу 4 – 20мА.
- **1 – 5В= управляющий вход**
Пример: при подключении на клеммы ③, ⑤, контролируется выходная мощность от 0 до 100% пропорционально выходу 1 – 5В.
- **Вкл./выкл. внешний контакт**
При подсоединении внешнего выключателя или реле контакта к клеммам ②, ③ устанавливается 100% вкл. состояние; 0% – выкл. состояние.
- **Подстраиваемый вход**
Подсоединение внешнего уровня 1кΩ производится к клеммам ②, ③, ④ и позволяет регулировать выходную мощность от 0 до 100%.

• Соединение клемм входа управления

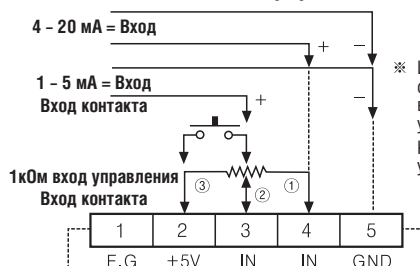

※ Имеется возможность управления выходом с использованием функции регулировки выхода в соответствии с вышеупомянутым методом управления.
Когда не используется эта функция, пожалуйста, устанавливайте уровень равный 100%.

ДАТЧИК ТЕМПЕРАТУРЫ / ВЛАЖНОСТИ

■ Информация для заказа

THD – **D** **D** **1** – **C**

THD	※ PT	Значение сопротивления температурного датчика (PT1000м)
–	※ PT/C	Значение сопротивления температурного датчика (PT1000M)/выходного тока (4 – 20мА =)
D	C	Выходной ток (4 – 20мА =)
D	V	Выходное напряжение (1 – 5В=)
1	T	RS485 (MODBUS RTU)
–	※	Встроенный тип
C	1	100мм
	2	200мм
		Тип без дисплея
	D	Тип с дисплеем
	R	Внутренний тип (для помещений)
	D	Тип монтируемый в трубе
	W	Тип монтируемый на стене
	THD	Сдвоенный датчик температуры / влажности

※ Только для серии THD-R

■ Технические характеристики

Модель	THD-R-RT	THD-R-PT/C	THD-R-C	THD-R-V	THD-R-T	
Внешний вид и габаритные размеры, [Ш x В x Д]	 [60 x 80 x 33.5мм]					
Источник питания	24В= ±10%					
Потребление	Макс. 2.4Ватт					
Вход	Датчик температуры, влажности (встроенного типа)					
Выход	Темпер.	Температурный датчик (Pt1000м)	Температурный датчик (Pt1000м)	4 – 20мА =	1 – 5В =	RS485
	Влажность	—	4 – 20мА =	4 – 20мА =	1 – 5В =	RS485
Диапазон измерений	Темпер.	0 – 50°C	0 – 50°C	– 19.9 – 60°C		
	Влажность	0 – 99.9% отн. влажности				
Выходная точность	Темпер.	± 0,8°C (0 – 50°C)	± 0,8°C (0 – 50°C)	± 0,5°C (5 – 40°C)		± 0,5°C (5 – 40°C)
	Влажность	Макс. ± 3% отн. влажности (30 – 70% отн. влажности при 25 – 45°C)				
Выборка	0,5сек фиксированно					

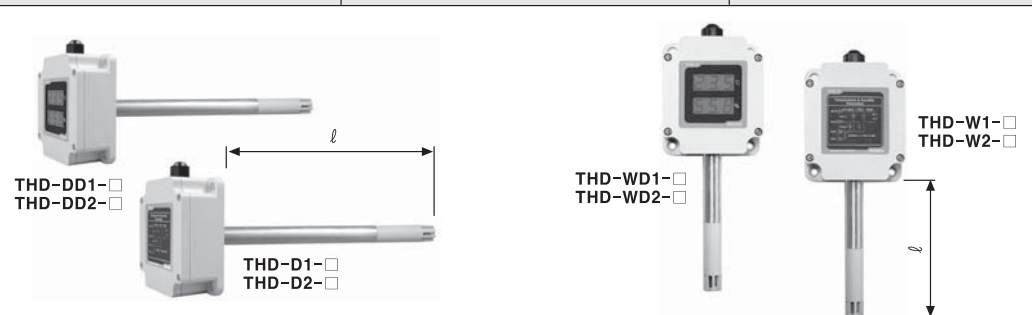
Модель	THD-D□-C THD-DD□-C THD-W□-C THD-WD□-C	THD-D□-V THD-DD□-V THD-W□-V THD-WD□-V	THD-D□-T THD-DD□-T THD-W□-T THD-WD□-T	
Внешний вид и габаритные размеры, [Ш x В]	 [72 x 85мм]			
Источник питания	24В= ±10%			
Потребление	Макс. 2.4Вт			
Вход	Датчик температуры, влажности (встроенного типа)			
Выход	Темпер.	4 – 20мА =	1 – 5В =	RS485
	Влажность	4 – 20мА =	1 – 5В =	RS485
Диапазон измерений	Темпер.	– 19.9 – 60.0°C		
	Влажность	0.0 – 99.9% отн. влажности		
Выходная точность	Темпер.	Макс ± 0,5°C (5 – 40°C)		
	Влажность	Макс. ± 3% отн. влажности (30 – 70% отн. влажности при 25 – 45°C)		
Выборка	0,5сек фиксированно			

Selection Guide

ДАТЧИК ТЕМПЕРАТУРЫ / ВЛАЖНОСТИ

Размеры

● THD-R-□, THD-R-RT, THD-R-RT/C

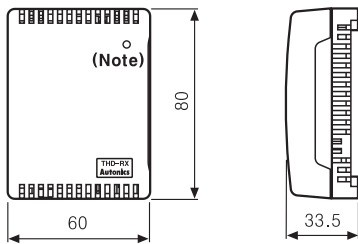

● THD-W□-□, THD-WD□-□

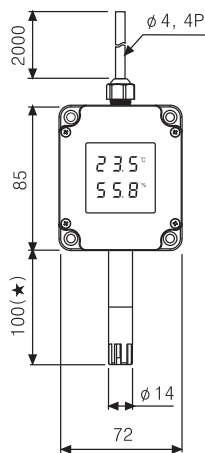

● THD-D□-□, THD-DD□-□

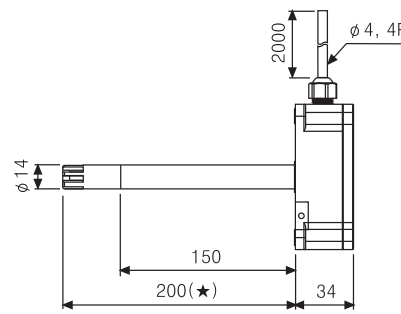

※ (★) для выбора модели с двумя сенсорными полюсами см. информацию для заказа
 ※ THD-DD□-□, THD-WD□-□ имеют блок индикации

Ед. измерения: мм

Подсоединение

○ THD-R Series

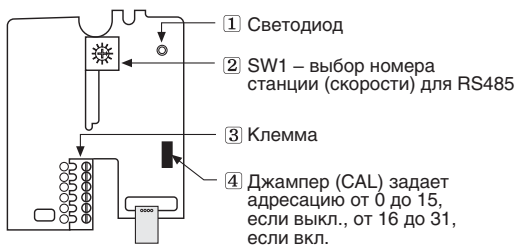

Подсоединение клемм

• THD-R-PT/C

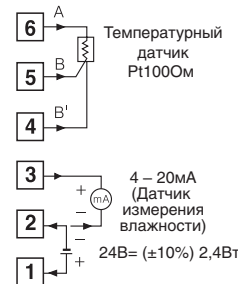

• THD-R-C, V, T

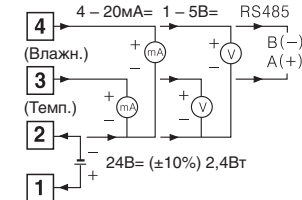

• THD-R-PT

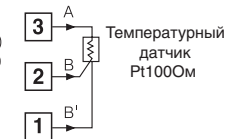

※ Подсоединения следует выполнять надлежащим образом, а напряжение подавать только после проверки клеммных соединений.

○ Серии THD-D, THD-DD, THD-W, THD-WD

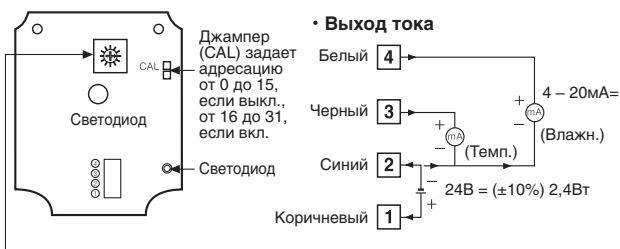

Выход напряжения

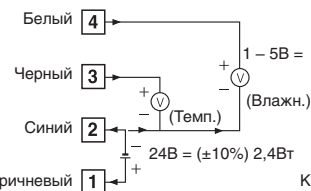

Выход связи

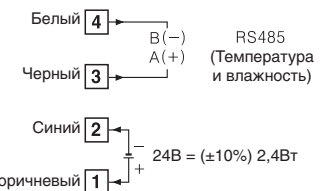

※ Пожалуйста, открывайте крышку корпуса только для подключения модуля связи, выполните установку номера станции и задайте скорость коммуникации при помощи переключателя (SW1).

Отсоединение корпуса

• Серия THD-R

Открутите болт на нижней части корпуса и отделите корпус

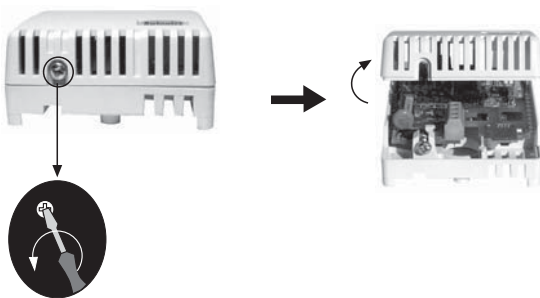

• Серии THD-D, THD-DD, THD-W, THD-WD

Открутите 4 болта на верхней части корпуса и отделите корпус



ТЕРМОПАРЫ И ТЕРМОСОПРОТИВЛЕНИЯ (RTD)

■ Информация для заказа

T	W	V	-	1	2	3	4	5	6	7
				1 Опция для тех. характеристик						
				V Форма темпер. датчика						
				W Тип с кабелем						
				T Тип с клеммами						
				T Температурный датчик						

■ Технические характеристики

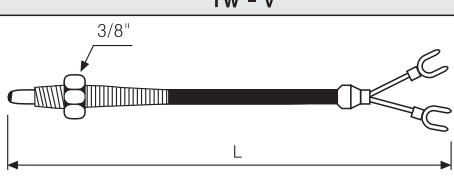
Модель	TW - V
Внешний вид и габаритные размеры	
1 Термопара	CA, IC, CC, CRC, PT100 Ом
2 Диаметр компенсационного провода (ϕ)	0,3 или 0,65 мм/мин
3 Длина компенсационного кабеля (L)	Стандарт: 1,5 м; Опция: ?
4 Тех. хар-ки резьбы	Стандарт: 3/8", Опция: ?

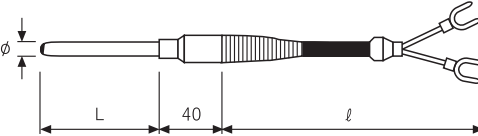
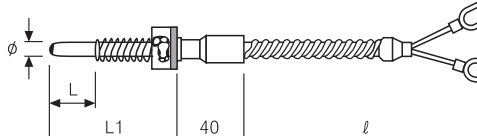
Модель	TW - R	TW - E
Внешний вид и габаритные размеры		
1 Термопара	CA, IC, CC, CRC, PT100 Ом	CA, IC, CC, CRC, PT100 Ом
2 Диаметр внутреннего компенсационного провода (ϕ)	0,3 или 0,65 мм/мин	0,3 или 0,65 мм/мин
3 Длина головки датчика (L)	Стандарт: 300 мм; Опция: ?	Стандарт: 50 мм; Опция: ?
4 Длина головки (L1)	—	Стандарт: 150 мм; Опция: ?
5 Диаметр головки датчика (ϕ)	Стандарт: 4,8 ϕ , Опция: ?	Стандарт: 4,8 ϕ , Опция: ?
6 Длина компенсационного кабеля (l)	Стандарт: 1,5 м; Опция: ?	Стандарт: 1,5 м; Опция: ?

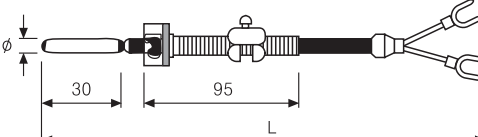
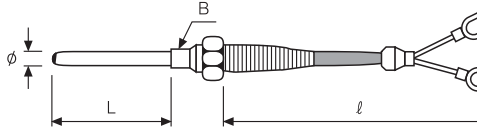
Модель	TW - S	TW - N
Внешний вид и габаритные размеры		
1 Термопара	CA, IC, CC, CRC, PT100 Ом	CA, IC, CC, CRC, PT100 Ом
2 Диаметр внутреннего компенсационного провода (ϕ)	0,3 или 0,65 мм/мин	0,3 или 0,65 мм/мин
3 Длина головки датчика (L)	Стандарт: 30 мм; Опция: ?	Стандарт: 30 мм; Опция: ?
4 Диаметр головки датчика (ϕ)	Стандарт: 4,8 ϕ , Опция: ?	Стандарт: 4,8 ϕ , Опция: ?
5 Длина компенсационного кабеля (l)	—	Стандарт: 1,5 м; Опция: ?
6 Тех. характеристики резьбы (B)	—	Стандарт: 1/8", Опция: ?

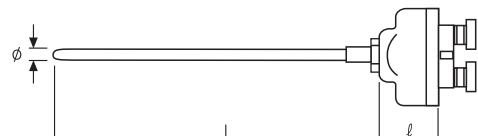
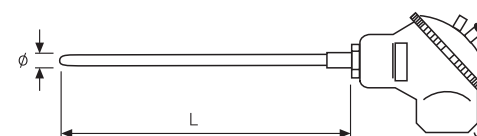
Модель	TH - G	TH - L
Внешний вид и габаритные размеры		
1 Термопара	CA, IC, CC, CRC, PT100 Ом	CA, IC, CC, CRC, PT100 Ом
2 Диаметр внутреннего компенсационного провода (ϕ)	0,3 или 0,65 мм/мин	0,3 или 0,65 мм/мин
3 Длина головки датчика (L)	Стандарт: 30 мм; Опция: ?	Стандарт: 300 мм; Опция: ?
4 Диаметр головки датчика (ϕ)	Стандарт: 6,4 ϕ , Опция: ?	Стандарт: 6,4 ϕ , Опция: ?

Selection Guide

ТЕРМОПАРЫ И ТЕРМОСОПРОТИВЛЕНИЯ (RTD)

■ Технические характеристики

Модель	ТН - М	ТН - F
Внешний вид и габаритные размеры		
1 Термопара	CA, IC, CC, CRC, R, S, PT100 0m	CA, IC, CC, CRC, R, S, PT100 0m
2 Диаметр внутреннего компенсационного кабеля (ϕ)	0,3 или 0,65мм/мин	0,3 или 0,65мм/мин
3 Длина головки датчика (l)	Стандарт: 300мм; Опция: ?	Стандарт: 300мм; Опция: ?
4 Диаметр головки датчика (ϕ)	Стандарт: 8 ϕ , Опция: ?	Стандарт: 22 ϕ , Опция: ?
5 Общая длина головки (L)	Стандарт: 400мм; Опция: ?	Стандарт: 380мм; Опция: ?
6 Тех. характеристики резьбы (B)	Стандарт: 1/8"; Опция: ?	_____
7 Фланец (F)	_____	Стандарт: 10K20A; Опция: ?

■ Разъемы для термопары

Модель	DY - 1000 - 1	DY - 1000 - 2	DY - 2000 - 1	DY - 2000 - 2
Внешний вид				
Термопара	CA, IC, CC, CRC	CA, IC, CC, CRC	CA, IC, CC, CRC	CA, IC, CC, CRC
Габаритные размеры, [мм]				

■ Кабель для подсоединения термопары

Модель	DY - 2100
Внешний вид	
Термопара	CA, IC, CC, CRC
Габаритные размеры, [мм]	



ЦИФРОВОЙ ИЗМЕРИТЕЛЬНЫЙ ПРИБОР (индикатор)

■ Информация для заказа

M	4	N	S	-	N	A
Измеряемые данные						
Разрядность						
Размер						
Цифровое измерение						
Источник питания						
Характеристики ввода						
M	4	N	S	-	N	A
						4 – 20мА =
						Контурный тип
						Цифровое измерение
						DIN Ш48 x B24мм
						DIN Ш72 x B36мм
						4 (разрядность)
						Измерительный прибор

■ Технические характеристики

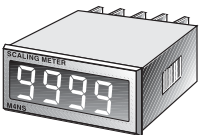
※ С помощью функции предустановки возможно отображение на дисплее различных единиц измерения.

Серия	M4NS-NA	M4YS-NA
Внешний вид и габаритные размеры, [Ш x В x Д]	 [48 x 24 x 48мм]	 [72 x 36 x 77мм]
Источник питания	Контурный тип (без напряжения)	
Вход	4 – 20мА	
Макс. отображаемый диапазон	– 1999 – 9999	
Тип дисплея	7 сегментный светодиодный дисплей (4 разрядный)	
Высота отображаемой единицы	9мм	14,2мм
Точность дисплея	0,3% от полной шкалы ± 1 разряд	
Период обновления	Выбор 0,5 / 1 / 2 / 3 / 4 / 5 сек	
Отображение различных единиц	* V, V, kV, kV, μV, mV, mV, A, A, kA, μA, mA, VA, KVA, W, kW, mm, cm, m, km, m', m's, m/s, km/h, M/min, kg, kg, cent, mg, kg, g, °C, °F, μA, Ω, kΩ, rpm, %, %RH, mmHg, var, kvar, dB, N, J, μbar, HP, kWh, cal, cos φ, Hz, l, l, m', lx	
Разрешающая способность	12,000	
Тип установки	Кнопки на фронтальной панели	
Функция самодиагностики	Функция вывода ошибки на дисплей (НННН/LLLL)	
Функция масштабирования	Входные значения x Коэф. масштабирования (1.000 – 5.000) = Отображаемое значение (изменяемая позиция точки)	

* Обозначение единиц измерения см. стр. 131.

■ Фронтальная панель

● M4NS-NA



- 1 Отображает значение, параметр, ошибку
- 2 MD Кнопка MD: позволяет переключаться между рабочим режимом и режимом ввода параметров.

● M4YS-NA

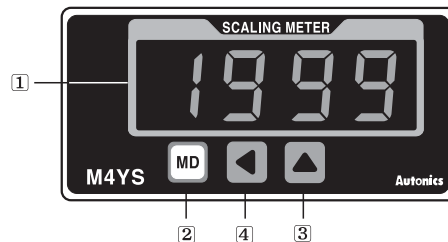

- 3 ▲ Кнопка вверх. Используется при выборе параметров
- 4 ◀ Кнопка влево. Используется при выборе параметров и перемещении между знаками.

■ Подсоединение

● M4NS-NA

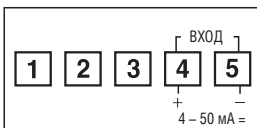

● M4YS-NA

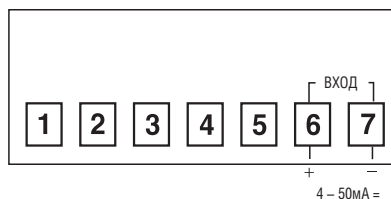

Selection Guide

ЦИФРОВОЙ МУЛЬТИМЕТР

Информация для заказа

MT	4	N	-	DV	-	E	N	
								Индикатор (нет выхода)
								Релейный выход
							Выход	NPN открытый коллектор
								PNP открытый коллектор
								Релейный выход + токовый выход (4 – 20мА =)
								Релейный выход + RS485
								※ Выход (0-4): опция
							Источник питания	E -12 – 24 В=~/~
								DV В =
								DA А =
								AV В ~
								AA А ~
								N DIN Ш48 x B24
								4 4 разряда
								MT Мультиметр
							Размер	
							Разряд	
							Вход измерений	
							Измеряемые данные	

※ Для измерения тока свыше 5А=, пожалуйста, выберите модель DV, т.к. в этом случае следует использовать шунт.

Технические характеристики

Серия	MT4N-DV-E□	MT4N-DA-E□	MT4N-AV-E□	MT4N-AA-E□
Внешний вид и габаритные размеры, [Ш x В x Д]	НОВИНКА			
				
	[48 x 24 x 83мм]			
Функция измерений	В=, А=		В~, А~, Частота	
Источник питания	12 – 24В=~/~, (90 – 110% номинального напряжения)			
Потребляемая мощность	Постоянный ток: 3Вт, Переменный ток: 5ВА			
Тип дисплея	7 сегментный светодиодный дисплей, характерный размер цифры: 9мм			
Точность отображения	• При 23°C ± 5°C, отн. влажность 35 – 85% ☞ = тип: ±0.1% от полной шкалы ± 2 разряда ~ тип: ±0.3% от полной шкалы ± 3 разряда • При -10°C – 50°C, ☞ ~/=тип: ± 0.5% от полной шкалы ± 3 разряда			
Макс. допустимое значение входа	110% от спецификации			
Метод конверсии A/D	Метод передискретизации с использованием типа SAT			
Цикл взятия выборок	Вход постоянного тока: 50мс, вход переменного тока: 16.6мс (разрешающая способность 1/12000)			
Выборка	-1999 – 9999 (4 разряда)			
Программируемый выход	• Релейный выход ☞ емкость контакта: 125В- 0.3А, 30В= 1А / соединение контакта: Н.О (1а) • NPN/PNP открытый коллектор ☞ 12 – 24В= ±2В 50мА макс. (сопротивление нагрузки)			
Дополнительный выход (выход передачи)	• Коммуникации RS485 ☞ скорость передачи: 1200/2400/4800/9600, скорость передачи: 2-х проводной полудуплексный, метод настройки: доп. синхронизация, протокол: Modbus • Выход 4 – 20мА= ☞ разрешение: 12.000 (сопротивление нагрузки макс. 6000м)			
Функция измерения переменного тока	—————	На выбор: среднеквадр. или ср. значение	—————	На выбор: среднеквадр. или ср. значение
Функция измерения частоты	Измерительный диапазон: 0.100 – 9999Гц (тип с фиксированным положением десятичной точки)			
Функция HOLD (память)	★	Встроенная (внешняя функция памяти)		

※ "★" В типе с индикацией функция отсутствует

Фронтальная панель

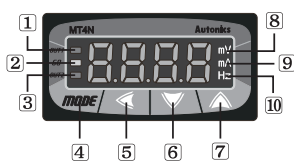

- 1 Вых1: предустановка значения выхода 1
- 2 ПУСК: предустановка значения ПУСК для выходов 1 и 2
- 3 Вых2: предустановка значения выхода 2
- 4 [MD] Кнопка: кнопка выбора режима
- 5 [←]: Кнопка перемещения влево
- 6 [↓]: Кнопка перемещения вниз
- 7 [↑]: Кнопка перемещения вверх
- 8 Единицы измерения: мВ, В
- 9 Единицы измерения: мА, А
- 10 Единицы измерения: Гц

※ Модель MT4N-□□-EN не имеет кнопку 1, 2, 3 на панели индикации

※ Модели MT4N-□□-E3, E4 имеют только выход 1

ЦИФРОВОЙ МУЛЬТИМЕТР

Подсоединение

Посоединение клемм измерительного входа

MT4N-DV-E□

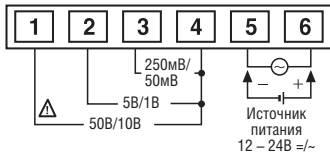

MT4N-AV-E□

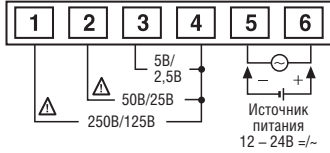

MT4N-DA-E□

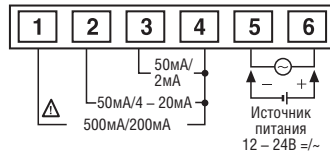

MT4N-AA-E□

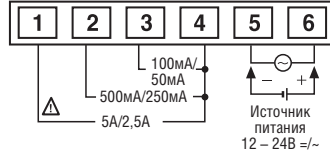

<Опция>

Релейный выход [MT4N-□□-E0]

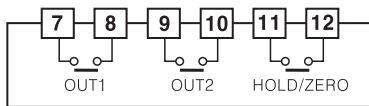

Выход типа NPN открытый коллектор [MT4N-□□-E1]

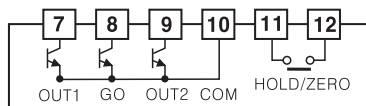

Выход типа NPN открытый коллектор [MT4N-□□-E2]

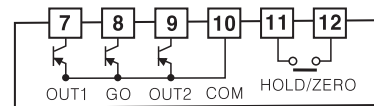

Релейный выход + токовый выход (4 – 20 mA) [MT4N-□□-E3]

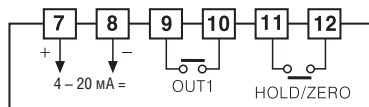

Релейный выход + RS485 [MT4N-□□-E4]

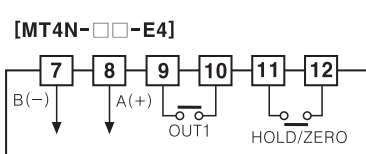

Размеры

MT4N-□□-EN

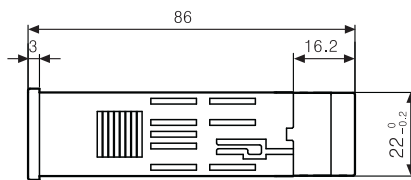
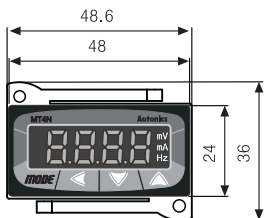

Монтажные отверстия в панели

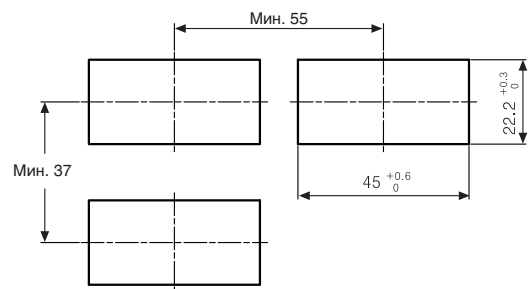

MT4N-□□-E0



MT4N-□□-E1, E2



MT4N-□□-E3, E4



※ Устанавливайте изделие после выполнения рекомендованных монтажных отверстий

Ед. измерения: мм

МУЛЬТИМЕТР

Информация для заказа





N	Индикатор (нет выхода)
0	Релейный выход
1	NPN открытый коллектор
2	PNP открытый коллектор
3	Релейный выход + токовый выход (4 – 20мА =)
4	Релейный выход + RS485
5	Двоично-десятичный
6	Низкоскоростной последовательный
N	Индикатор (нет выхода)
0	Релейный выход + токовый выход (4 – 20мА =)
1	Релейный выход
2	NPN открытый коллектор + двоично-десятичный
3	PNP открытый коллектор + двоично-десятичный
4	NPN откр. коллектор + токовый выход (4 – 20мА =)
5	PNP откр. коллектор + токовый выход (4 – 20мА =)
6	NPN открытый коллектор + низкоскоростной
7	PNP открытый коллектор + низкоскоростной
8	NPN открытый коллектор + RS485
9	PNP открытый коллектор + RS485
4	100 – 240В~
DV	B = Вольт
DA	A = Ампер
AV	B ~ Вольт
AA	A ~ Ампер
Y	DIN Ш72 x B36
W	DIN Ш96 x B48
4	4 разряда
MT	Мультиметр

※ Выход (0-6):
(по запросу)

※ Выходы (0-9)
(по запросу)

Технические характеристики

Серия	MT4Y-DV	MT4Y-DA	MT4Y-AV	MT4Y-AA	MT4W-DV	MT4W-DA	MT4W-AV	MT4W-AA	
Внешний вид и габаритные размеры, [Ш x В x Д]	 [72 x 36 x 77мм]				 [96 x 48 x 100мм]				
Источник питания	100 – 240В~, 50/60Гц (90 – 110 % номинального напряжения)								
Макс. технические хар-ки входа	500В =	5А =	500В ~	5А ~	500В =	5А =	500В ~	5А ~	
Макс. индикация	– 1999 – 9999 (4 разряда)								
Тип дисплея	7 сегментный светодиодный дисплей								
Варианты единиц измерения	V, V _{rms} , kV, V _{avg} , μV, mV, nV, A, A _{rms} , kA, mA, VA, KVA, W, kW, mm, cm, m, km, m', m ² , m ³ , km/h, M _{in} , % _{rel} , ms, ks, g, °C, °F, μA, Ω, kΩ, rpm, %, %RH, mmHg, var, kvar, dB, N, J, μbar, HP, kWh, cal, cosφ, Hz, lx, cd/m ² , lx *								
Функция масштабирования	Входное значение * масштаб (1000 – 5000) = выводимое значение (смена положения точки)								
Коррекция искажений	Коррекция искажений в широком диапазоне								
Выход	• NPN открытый коллектор (12 – 24В= макс. 50мА) • PNP открытый коллектор (12 – 24В= макс. 50мА) } Выбор				• Релейный выход (3 выхода 3А, 250В~; 3А, 30В=) • NPN открытый коллектор (12 – 24В= макс. 50мА) • PNP открытый коллектор (12 – 24В= макс. 50мА) } Выбор				
Опции выхода	• Коммуникации RS485 • Низкоскоростной серийный • Двоично-десятичный • 4 – 20мА токовый								
Функция мониторинга	Проверка макс. и мин. значений (время задержки мониторинга 0 – 30сек)								
Функция задержки отображения	Выбор: 0,5; 1; 2; 3; 4; 5 сек								
Метод измерения переменного тока	Выбор между действующими значениями и средними								
Функция измерения частоты	Диапазон измерений: 0,100 – 9999Гц								
Точность отображения	(Прим. 1) = тип: ПОЛНАЯ ШКАЛА ± 2 разряда } При 23°C ± 5°C отн. влажность 35 – 85% ~ тип: ПОЛНАЯ ШКАЛА ± 3 разряда								
Метод конверсии A/D	Метод передискретизации								
Выборка	Вход =: 50мс, вход -: 16,6мс (разрешающая способность 1/12 000)								
Главный выход	Выход реле	250В~ 3А Активная нагрузка 1а							
	NPN - выход откр. коллектор	12 – 24В= ± 2В 50мА макс. (активная нагрузка)							
	PNP - выход откр. коллектор								
Доп. выход (выход передачи)	Выход RS485	• Передача: 1200/2400/48000/9600 bps • Код передачи: ASC II код (7 бит)				• Метод передачи: 2 проводной полудуплексный • Метод синхронизации: синхронизация старт-стоп			
	Серийный	NPN – выход открытый коллектор, 12 – 24В= макс. 50мА (активная нагрузка)							
	Двоично-десятичный	Разрешение: 8000 делений (активная нагрузка 6000м)							
Аналоговый 4 – 20 мА =									
Функция HOLD (память)					Встроенная (внешняя функция памяти)				

* (Прим. 1) +/- тип: ПОЛНАЯ ШКАЛА ± 0,5% относительной влажности ± 3 разряда (– 10 – 50°C)

* Обозначение единиц измерения см. стр. 131.

※ Когда измеряется ток свыше 5А -, пожалуйста выберите тип =, т. к. следует использовать параллельную цепь.

Фронтальная панель

Серия MT4Y

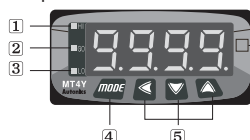

- NI: Предварительная установка высоких значений
- GO: Индикация работы
- LO: Предварительная установка низких значений

Серия MT4W

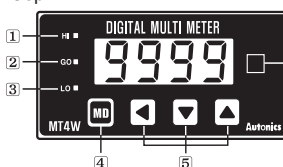

- Кнопка MD- переход к группе параметров, сохранение установленного значения, выбор режимов
- Кнопка [] перемещение точки, вход в группу пар-ров кнопки [] изменение установленного значения
- Блок

※ Модели MT4Y-□□-4N, 45, 46 и MT4W-□□4N не имеют кнопку ①, ②, ③ на панели индикации.

※ В моделях MT4Y-□□-43, 44 используйте для выхода кнопку GO, модели не имеют кнопку ①, ③ на панели.

МУЛЬТИМЕТР

Подсоединение

Подключение измерительного входа серии MT4Y

● MT4Y-DV-4□

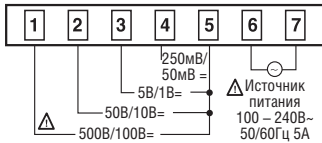

● MT4Y-AV-4□

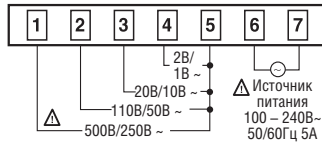

● MT4Y-DA-4□

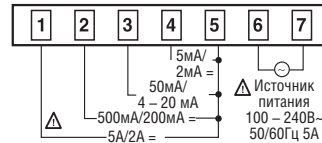

● MT4Y-AA-4□

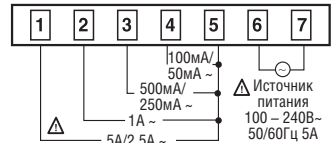

Выходные клеммы соединения серии MT4Y

● MT4Y-□□-4N (Индикатор)

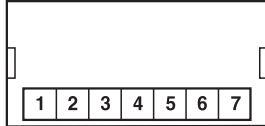

● MT4Y-□□-40 (Тройной релейный выход)

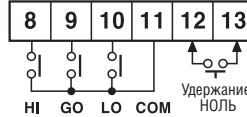

● MT4Y-□□-41 (Тройной выход NPN O.K.)

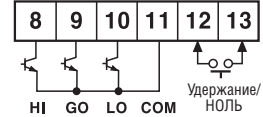

● MT4Y-□□-42 (Тройной выход PNP O.K.)

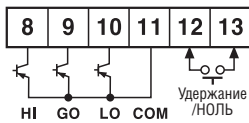

● MT4Y-□□-43 (Релейный выход + токовый выход)



● MT4Y-□□-44 (Релейный выход + RS485)

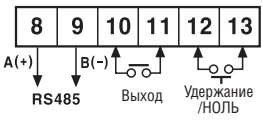

● MT4Y-□□- (Двоично-десятичный выход)

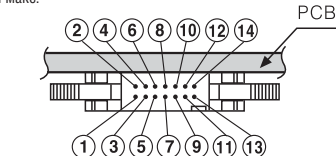
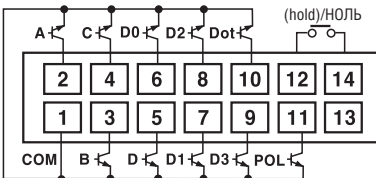

※ Соединитель HIROSE: HIF3BA - 14PA - 2,5 4DS
 ※ При покупке продукта, разъем для соединителя HIROSE не предоставляется

● MT4Y-□□-46 (Низкоскор. последовательный выход)

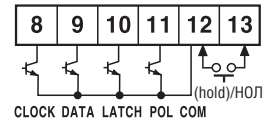

※ POL: когда значение со знаком (-), будет выведен сигнал (-)

Подключение измерительного входа серии MT4W

● MT4W-DV-4□

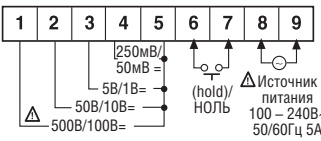

● MT4W-AV-4□

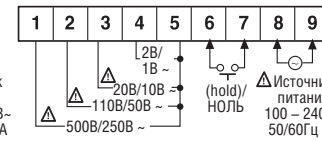

● MT4W-DA-4N

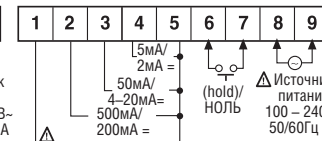

● MT4W-AA-4N

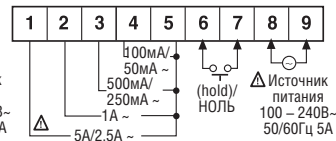

Подключение измерительного входа серии MT4W

● MT4W-□□-40 (Тройной релейный выход + токовый выход)

Главный вход
 Выход контакта:
 250В- 3А Н.О. Активная нагрузка

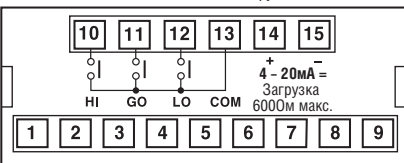

● MT4W-□□-41 (Тройной релейный выход)

Главный вход
 Выход контакта:
 250В- 3А Н.О. Активная нагрузка

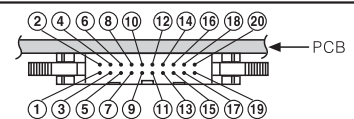
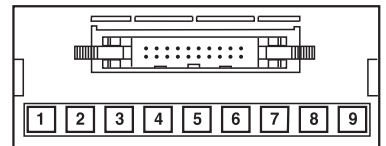
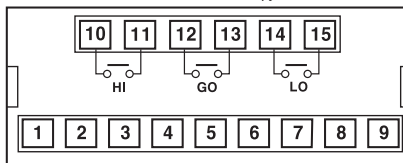

※ Соединитель HIROSE: HIF3BA - 20PA - 2,54 DS
 ※ Разъем для соединителя HIROSE не поставляется

● MT4W-□□-42 / MT4W-□□-43

(Тройной выход NPN/ PNP открытый коллектор
 Главный вход + двоично-десятичный выход)
 Главный вход
 NPN открытый коллектор
 12 - 24В= макс. 50А

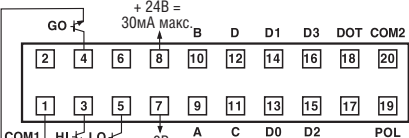

Двоично-десятичный выход: NPN откр. коллектор 12 - 24В = макс. 5mA

※ POL: когда значение со знаком "-", будет выведен сигнал "-".

Главный вход:
 PNP открытый коллектор
 12 - 24В= макс. 50А

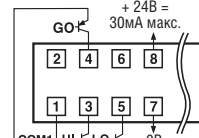

● MT4W-□□-44/ MT4W-□□-45

(Тройной выход NPN/ PNP открытый коллектор
 Главный вход:
 NPN открытый коллектор
 12 - 24В= макс. 50А

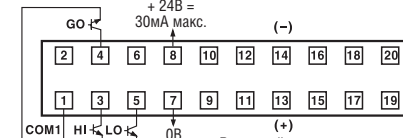

Выходной ток:
 4 - 50 mA Загрузка 6000м макс.

Главный вход:
 PNP открытый коллектор
 12 - 24В= макс. 50А

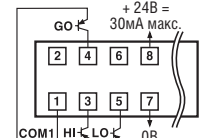

● MT4W-□□-46/ MT4W-□□-47

Тройной выход NPN/ PNP открытый коллектор + низкоскоростной последовательный выход.

Главный вход
 NPN открытый коллектор
 12 - 24В= макс. 50А

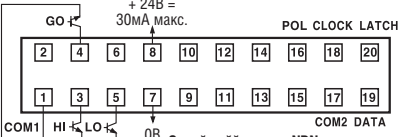

Сериальный выход: NPN откр. коллектор 12 - 24В = макс. 5mA

Главный вход
 PNP открытый коллектор
 12 - 24В= макс. 50А

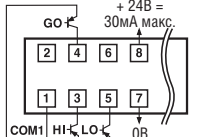

● MT4W-□□-48/ MT4W-□□-49

Тройной выход NPN/ PNP типа открытый коллектор + RS485

Главный вход
 NPN открытый коллектор
 12 - 24В= макс. 50А

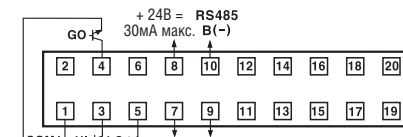

Главный вход
 PNP открытый коллектор
 12 - 24В= макс. 50А

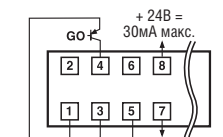

ЦИФРОВОЙ ИЗМЕРИТЕЛЬНЫЙ ПРИБОР

Информация заказа (тип M4N)

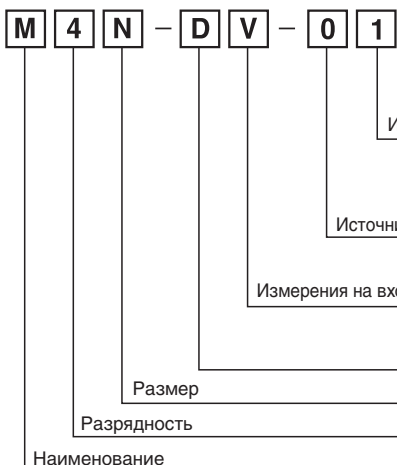

Вольтметр (постоянный ток)/амперметр (постоянный ток)/цифровой измерительный прибор



	Вход типа DV ПОЛНАЯ ШКАЛА	Вход типа DA ПОЛНАЯ ШКАЛА	Вход типа DI ПОЛНАЯ ШКАЛА
1	199.9мВ	199.9мкА	—
2	1.999В	1.999мА	—
3	19.99В	19.99мА	—
4	199.9В	199.9мА	—
X	Опция	Опция	Опция
0	5В=		
1	12 – 24В=		
V	Вольтметр		
A	Амперметр		
I	4 – 20мА = (1 – 5В=: Опционально)		
D	Тип измерения ПТ		
N	DIN Ш148 x B24мм		
4	3½ (разрядность)		
M	Измерительный прибор		

※ Приборы серии M4N не могут измерять значения сети переменного тока
 ※ Измерительный диапазон прямого соединения 200В =, 200мА=
 ※ M4N-DI: с диапазоном 1 – 5В= заказывается по запросу

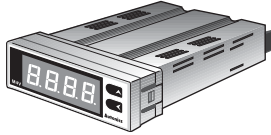
Технические характеристики

Серия	M4N	M4V	M4W-P
Внешний вид и габаритные размеры, [Ш x В x Д]			
	[48 x 24 x 59мм]	[75 x 25 x 108мм]	[96 x 48 x 99,6мм]
Макс. вход измерения	Вольтметр Амперметр Масшт. счетчик	※ Графический измерительный прибор	※ Измеритель коэффициента мощности
Макс. отображаемое значение	200В= 199,9мА = 4 – 20мА =, 1 – 5В = (Опция)		
Тип установки	—	0 – 2В= / 0 – 10В= / 1 – 5В= 0 – 1мА=/4 – 20мА =	4 – 20мА =
Источник питания	5В= ± 10%, 12 – 24В= ± 10%	– 999 – 9999	– 0,50 – 100 ~ + 0,50 cos φ
		Тип ПО с настройкой (задание масштаба)	
		5В= ± 10%, 12 – 24В= ± 10%	110/220В~ 50/60Гц ± 10%

Подсоединение

●M4N

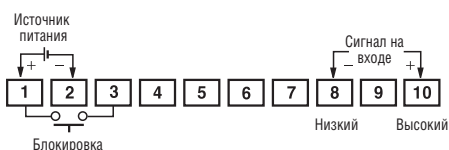
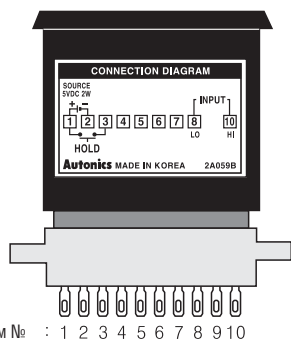

※ Нормально замкнутый разъем 9 не подсоединен к внутреннему контуру.

●M4V

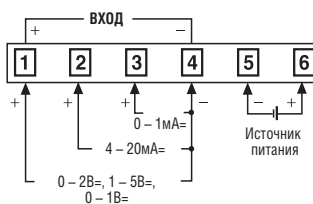

●M4W-P

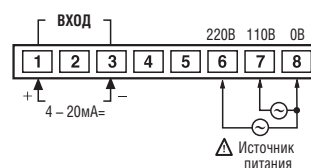

ЦИФРОВОЙ ИЗМЕРИТЕЛЬНЫЙ ПРИБОР

■ Информация заказа

1) Вольтметр

M	4	W	□	-	A	V	□	1
Разрядность			Размер			Наименование		
XX			Прим. 1) Вход измерения			Прим. 2)		
R			Прим. 3)			Прим. 4)		
V			Прим. 4)			Прим. 4)		
D			Прим. 4)			Прим. 4)		
A			Прим. 4)			Прим. 4)		
1P			Прим. 4)			Прим. 4)		
2P			Прим. 4)			Прим. 4)		
Y			Прим. 4)			Прим. 4)		
W			Прим. 4)			Прим. 4)		
M			Прим. 4)			Прим. 4)		
4			Прим. 4)			Прим. 4)		
5			Прим. 4)			Прим. 4)		
M			Прим. 4)			Прим. 4)		

№	M4Y / M4W / M4M		M5W	
	Вход типа = ПОЛНАЯ ШКАЛА	Вход типа ~ ПОЛНАЯ ШКАЛА	Вход типа = ПОЛНАЯ ШКАЛА	Вход типа ~ ПОЛНАЯ ШКАЛА
1	199.9мВ	199.9мВ	199.99мВ	199.99мВ
2	1.999В	1.999В	1.9999В	1.9999В
3	19.99В	19.99В	19.999В	19.999В
4	199.9В	199.9В	199.99В	199.99В
5	300В	—	300В	—
6	—	400В	—	400В
XX	Опция			
	Значение AVG			
R	Величина RMS			
V	Вольтметр			
D	Тип =			
A	Тип ~			
	Индикатор (нет выхода)			
1P	Одинарная уставка			
2P	Двойная уставка			
Y	DIN Ш72 x B36мм			
W	DIN Ш96 x B48мм			
M	DIN Ш72 x B72мм			
4	3½ (разрядность)			
5	4½ (разрядность)			
M	Измерительный прибор			

Примечание 1) Нет масштабирования 1:1

Примечание 2) Подключение может осуществляться, если параметры сети меньше чем 300В~, 400В~

Примечание 3) RMS относится только к типу измерения (-), не вводите "R" при использовании модели с (=)

Примечание 4) M4Y, M5W – типы с индикацией

■ Технические характеристики

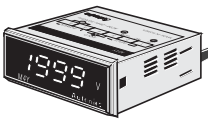
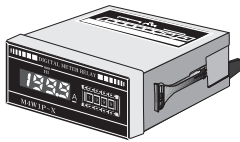
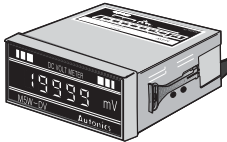
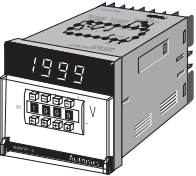
Серия	M4Y	M4W / M4W1P / M4W2P	M5W	M4M / M4M1P / M4M2P
Внешний вид и габаритные размеры, [Ш x В x Д]	 [72 x 36 x 93мм]	 [96 x 48 x 104мм]	 [96 x 48 x 104мм]	 [72 x 72 x 113мм]
Индикация	●	●	●	●
Одинарная уставка	—	●	—	●
Двойная уставка	—	●	—	●
Макс. измерения на входе	Вольтметр	макс. 300В~, макс. 400В~		
	Амперметр	• 2A (=), (шунт для типа с выходом 50мА= используется только для измерения входных значений свыше 2A=) • 5A (-), (для типа с выходом 5A~ используется только для измерения входных значений свыше 5A~)		
	Ваттметр	Макс. 10В= (технические характеристики инвертора)		
	Тахометр/спидометр	0 – 10В=, 0 – 10В= (технические характеристики тахометра)		
	Масштабир. счётчик	4 – 20мА, 1 – 5В= (опционально)		
Макс. отображаемое значение	1999 (фиксированная точка)		19999 (фиксированная точка)	1999 (фиксированная точка)
Источник питания	100 – 240В~, 50/60Гц ± 10% (Опция: 5В= ±10%, 24 – 70В= ± 10%)		110/220В~, 50/60Гц (Опция: 100 – 240В~, 50/60Гц, 24 – 70В~, ± 10%)	
Макс. допустимый вход	150% на каждый диапазон, но 400В~ составляет 120%			
Емкость контакта	• Одинарная уставка: 250В~ 3А Н.О.+Н.З. • Двойная уставка: 250В~ 3А 2 x (Н.О.+Н.З.)			

ЦИФРОВОЙ ИЗМЕРИТЕЛЬНЫЙ ПРИБОР

2) Амперметр

M 4 W □ - A A □ - 1

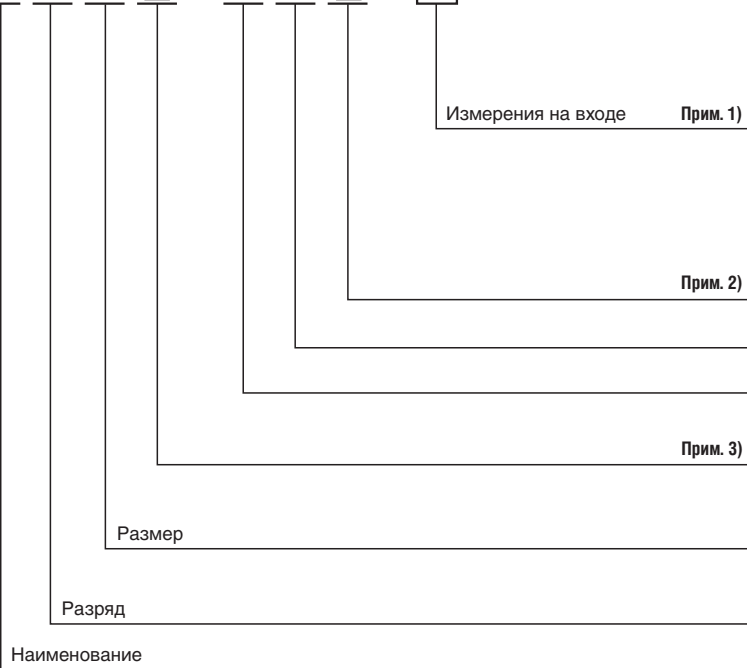

№	M4Y / M4W / M4M		M5W	
	Вход типа = полная шкала	Вход типа ~ полная шкала	Вход типа = полная шкала	Вход типа ~ полная шкала
1	199.9мкА	19.99мА	199.99мкА	19.999мА
2	1.999мА	199.9мА	1.9999мА	199.99мА
3	19.99мА	1.999А	19.999мА	1.9999А
4	199.9мА	19.99А	199.99мА	19.999А
5	1.999А	199.9А	1.9999А	199.99А
6	19.99А	1999А	19.999А	1999.9А
7	199.9А	—	199.99А	—
8	1999А	—	1999.9А	—
XX	Опция		Опция	
Прим. 2)				
R Значение AVG				
R Величина RMS				
A Амперметр				
D Тип =				
A Тип ~				
Прим. 3)				
Индикатор (нет выхода)				
1P Одинарная уставка				
2P Двойная уставка				
Y DIN Ш72 x B36мм				
W DIN Ш96 x B48мм				
M DIN Ш72 x B72мм				
4 3½ разряда				
5 4½ разряда				
M Измерительный прибор				

Прим. 1) № 1 – 5 (для =) и № 1 – 3 (для ~) отображаются без масштабирования
 Входы № 6 – 8(=) используются с шунтом 50мВ=, входы № 1 – 4(~) используются с С.Т. (преобразователем тока)
 Прим. 2) RMS относится только к типу измерения (~), не вводите "R" при использовании модели с (=)
 Прим. 3) M4Y, M5W – типы с индикацией

3) Ваттметр

M 4 W □ - W - 1

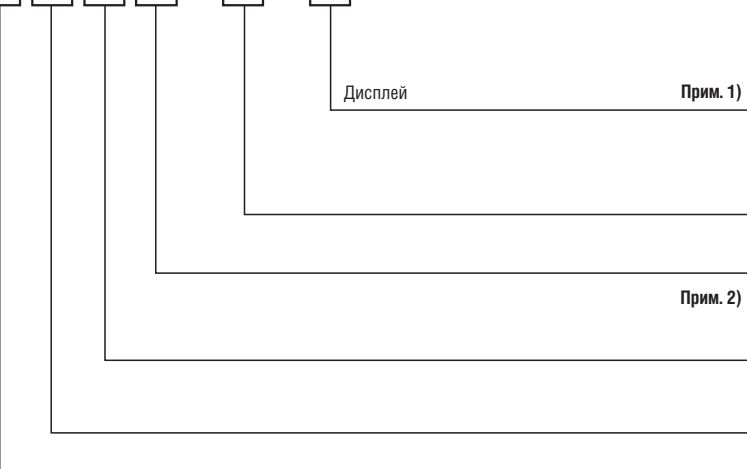

№	M4Y / M4W / M4M	M5W
	Дисплей (полная шкала)	Дисплей (полная шкала)
1	199.9Вт	199.99Вт
2	1.999Вт	1.9999Вт
3	19.99Вт	19.999Вт
4	199.9Вт	199.99Вт
5	1999Вт	1999.9Вт
XX	Опция	Опция
Прим. 2)		
W Ваттметр		
Индикатор (нет выхода)		
1P Одинарная уставка		
2P Двойная уставка		
Y DIN Ш72 x B36мм		
W DIN Ш96 x B48мм		
M DIN Ш72 x B72мм		
4 3½ (разрядность)		
5 4½ (разрядность)		
M Измерительный прибор		

Прим. 1) Когда тех. хар-ки выхода конвертера 0 – 10В=, выводимое значение – максимальное
 Прим. 2) M4Y, M5W – типы с индикацией
 * Если у преобразователя на выходе: 4 – 20мА=, или 1 – 5В=, то, пожалуйста, используйте прибор с функцией масштабирования

4) Прибор с функцией масштабирования

M 4 W □ - D I - X

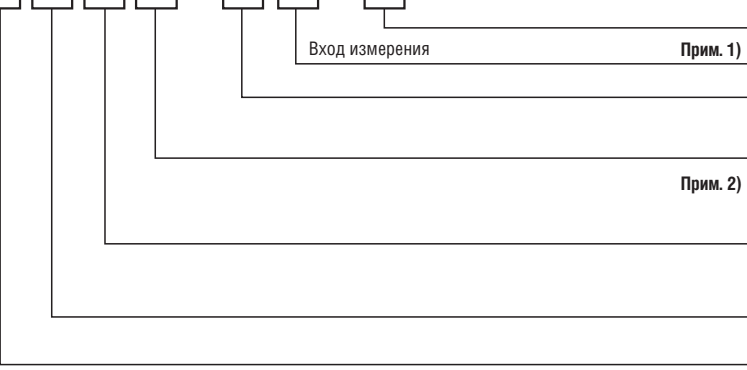

Прим. 1)	
X	Диапазон отображаемых величин (опция)
I	4 – 20мА=, (1 – 5В=: опция)
D	Тип (=)
Прим. 2)	
Индикатор (нет выхода)	
1P Одинарная уставка	
2P Двойная уставка	
Y DIN Ш72 x B36мм	
W DIN Ш96 x B48мм	
M DIN Ш72xВ72мм	
4 3½ (разрядность)	
5 4½ (разрядность)	
M Измерительный прибор	

Прим. 1) 1 – 5В= -опционально
 Прим. 2) M4Y, M5W – типы с индикацией

ЦИФРОВОЙ ИЗМЕРИТЕЛЬНЫЙ ПРИБОР

Подсоединение

● M4Y

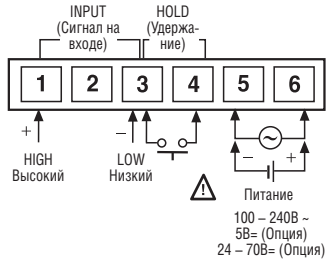

● M4W

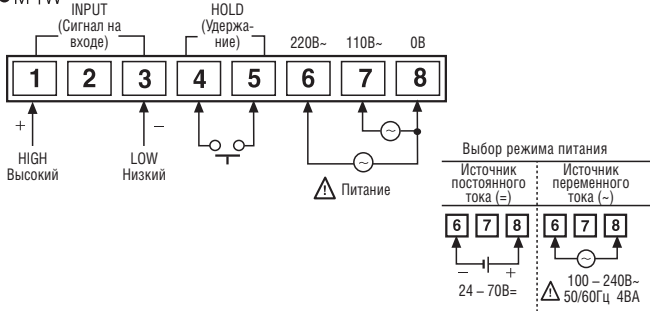

● M5W

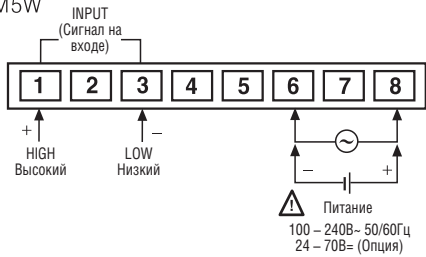

● M4W1P

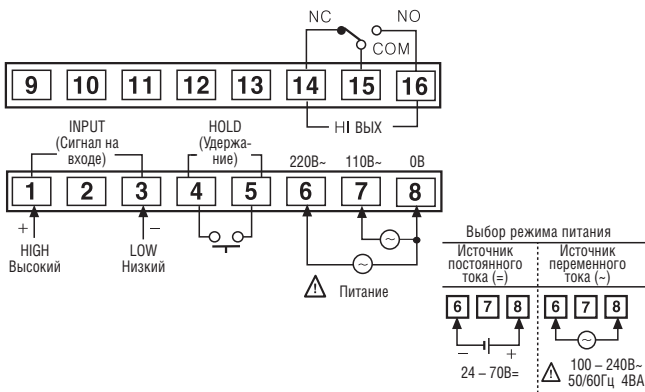

● M4W2P

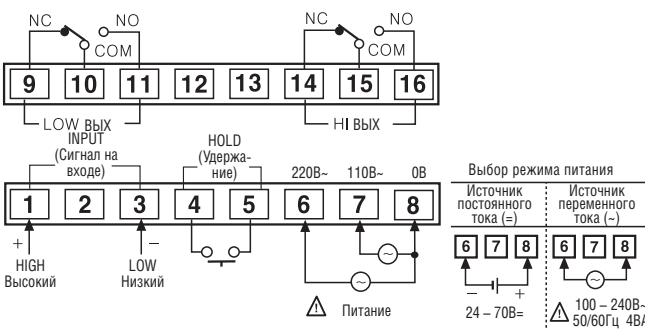

● M4M

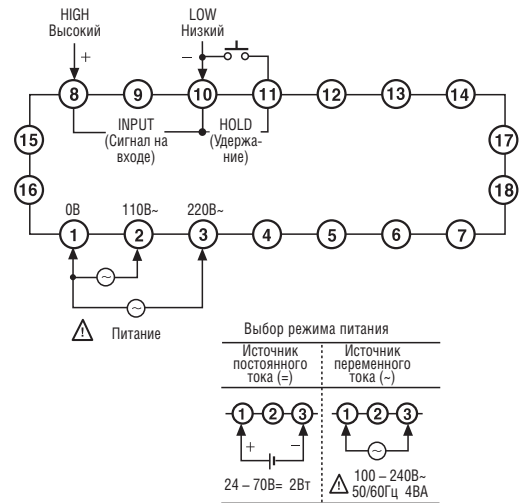

● M4M1P

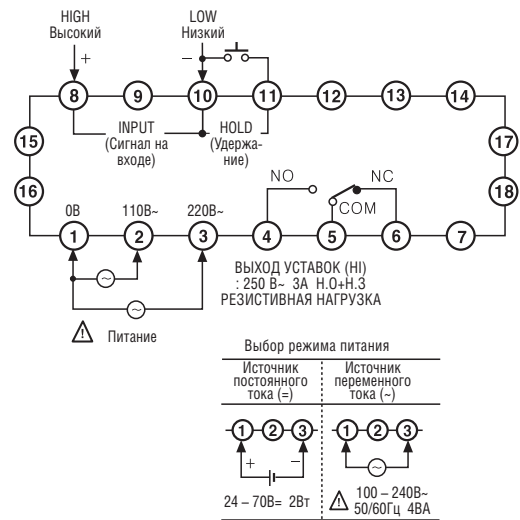

● M4M2P

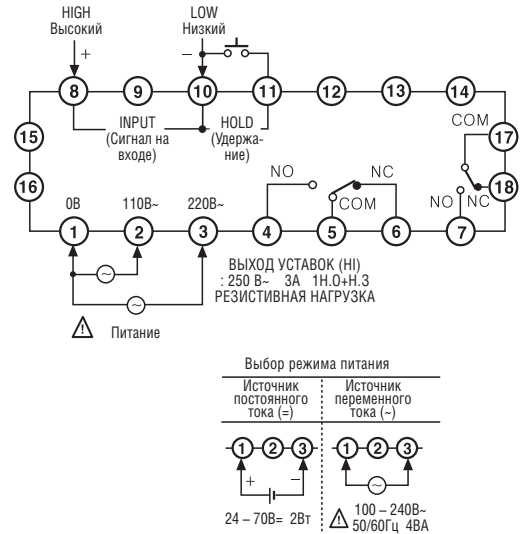

КОМПАКТНЫЙ СЧЕТЧИК ИМПУЛЬСОВ (ЖК)

■ Информация заказа

L R 5 N - B

B	Встроенная литиевая батарейка
N	DIN Ш48 x B24 мм
5	10000 (разрядность)
R	Счетчик импульсов
L	ЖК- дисплей

■ Технические характеристики

Серия	LR5N-B		
Разрядность	5		
Внешний вид и габаритные размеры, [Ш x В x Д]	[48 x 24 x 54мм] 		
Тип входа	Без внешнего источника питания	Вход 1. Внешнее питание	Вход 2. Внешнее питание
Уровень входного сигнала	<ul style="list-style-type: none"> Импеданс в коротко-замкнутой цепи: 10кОм (ВКЛ.) Остаточное напряжение: макс. 0.5В Импеданс в разомкнутой цепи: 500кОм (ВЫКЛ.) 	= Напряжение: 4.5 – 30В= Напряжение: 0 – 2В=	Напряжение: 30 – 240В~
Срок службы дисплея	Более 3 лет (при 20°C)		
Тип дисплея	ЖК-дисплей с гашением нуля (высота: 8.7мм)		
Разряд	5 разрядный		
Диапазон дисплея	Об./мин.	1 – 10000об/мин	
	0.1 Об./мин.	0.1 – 1000об/мин	
	Об./сек.	1 – 1000об/с	
	Гц	1 – 1000Гц	
	0.1 Гц	0.1 – 100.0Гц	
Точность измерения	± 0.1 % от полной шкалы ± 1 разряд		
Сопротивление изоляции	Мин. 100МОм (при 500В=)		
Диэлектрическая прочность	2000В~ 50/60Гц за 1мин		
Вибрация	Предельная	0,75мм амплитуда при частоте 10 – 55Гц по каждому из направлений X, Y, Z за 1ч	
	Допустимая	0,3мм амплитуда при частоте 10 – 55Гц по каждому из направлений X, Y, Z за 10мин	
Ударо-прочность	Предельная	300м/с (~ 30 G) в направлении X, Y, Z за 3 интервала времени	
	Допустимая	100м/с (~ 10 G) в направлении X, Y, Z за 3 интервала времени	
Температура окруж. среды	-10 – +55°C (при незамерзании)		
Температура хранения	-25 – +65°C (при незамерзании)		
Влажность окруж. среды	-35 – 85% отн. вл.		

■ Подсоединение

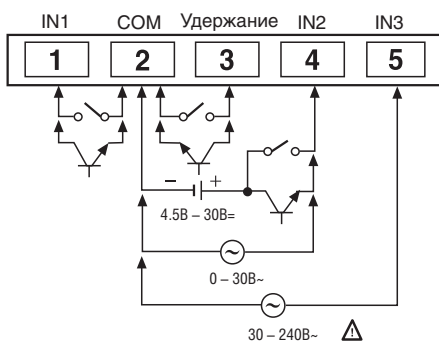

- ※ При использовании входного сигнала или сигнала сброса в качестве контакта, пожалуйста, используйте надежные контакты, способные выдерживать ток 5мА
- ※ IN1 Вход без внешнего источника питания
- ※ IN2 Внешний источник питания
 - постоянного тока
 - переменного тока: отображается частота переменного тока
- ※ IN3 Внешний источник питания: отображается частота переменного тока
- ※ Выберите один из IN1, IN2, IN3

■ Размеры

● Крепежная скоба

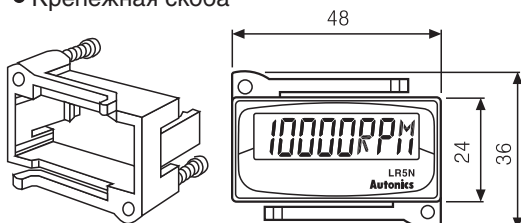

● Монтажные отверстия в панели

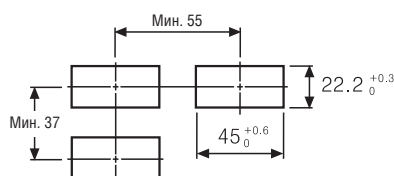

Единицы: мм

ТАХОМЕТР / СПИДОМЕТР / СЧЕТЧИК ИМПУЛЬСОВ

■ Информация заказа

MP	5	S	—	4	N			
						Выход		
						Источник питания		
						Размер		
						Разрядность		
						Серия		
							Главный выход (выход значения для сравнения)	
							Доп. выход (отображаемого значения)	
Тип S								
N							Индикатор (без выходов)	X
N							Индикатор	X
1							NPN - пятикаскадный выход откр. коллектор	X
2							PNP - пятикаскадный выход откр. коллектор	X
3							X	Двоично-десятичный
4							X	Передача текущего значения (PV)(4-20mA=)
5							X	RS 485
Тип Y								
N							Индикатор (без выходов)	X
A							Пятикаскадный (релейный) (НН, Y, GO, L, LL)	X
1							Трехкаскадный (H, GO, L)	X
2							NPN - пятикаскадный выход откр. коллектор	Двоично-десятичный
3							PNP - пятикаскадный выход откр. коллектор	Двоично-десятичный
4							NPN - пятикаскадный выход откр. коллектор	Передача текущего значения (PV)(4-20mA=)
5							PNP - пятикаскадный выход откр. коллектор	Передача текущего значения (PV)(4-20mA=)
6							NPN - пятикаскадный выход откр. коллектор	Низкоскоростной последовательный выход
7							PNP - пятикаскадный выход откр. коллектор	Низкоскоростной последовательный выход
8							NPN - пятикаскадный выход откр. коллектор	RS 485
9							PNP - пятикаскадный выход откр. коллектор	RS 485
Тип W								
N							Индикатор	X
1							Однокаскадный релейный выход (макс. ограничение) + выход NPN открытый коллектор	X
2							Двухкаскадный релейный выход (макс./мин. ограничение) + выход NPN открытый коллектор	X
4							100 – 240В~ 50/60 Гц	
S							DIN Ш48 x В48 мм	
Y							DIN Ш72 x В36 мм	
W							DIN Ш96 x В48 мм	
M							DIN Ш72 x В72 мм	
5							5 (99999) разрядность	
MP							Счетчик импульсов	

* Выход PNP открытый коллектор: по заказу

■ Технические характеристики

Серия	MP5S	MP5Y	MP5W
Внешний вид и габаритные размеры, [Ш x В x Д]	 [48 x 48 x 90мм]	 [72 x 36 x 102мм]	 [96 x 48 x 100мм]
Источник питания	100 – 240, 50/60 Гц (допустимое рабочее напряжение: 90 – 110% от номинального напряжения)		
Потребляемая мощность	MP5S-4N: Макс. 7,5ВА, MP5S-42: Макс. 8ВА	Макс. 3,5ВА	Макс. 6ВА
Питание для внешн. датчика	12В± ±10%, 80mA		
Диапазон индикации	0,0001 – 99999		
Тип дисплея	7 сегментный светодиод		
Точность дисплея	0,05 / 0,5 / 1 / 2 / 4 / 8 сек (то же, что и цикл обновления)		
Входной сигнал	(Внешний источник питания) Макс.: 4,5 – 24В~, мин.: 0 – 1В~, импеданс на входе 4.5кОм (Без внешнего источника питания) импеданс при К.З.: макс. 3000м, остаточное напр.: макс. 1В, импеданс в разомкнутой цепи: мин. 100кОм		
Входная частота	* Твердотельное реле: макс. 50кГц (длительность импульса вкл/выкл – более 10мс) • Контактный вход: макс. 45кГц (длительность импульса вкл/выкл: более 11мс)		
Режим работы	К ол-во оборотов / скорость / частота (F1), время (F2), цикл (F3), скорость (F4), длительность времени (F5), разница во времени (F6), абсолютная скорость (F7), частота ошибок (F8), плотность (F9), ошибка (F10), измерение (F11), интервал (F12), интеграция (F13)		
Единицы, выводимые на дисплей	* V, V, mV, mV, kV, A, A, mA, mA, W, VA, kVA, Var, kVar, kW, cm ² , m ² , mm ² , cm ² , m ³ , mm ³ , cm ³ , m, mm, cm, m, km, μm, mg, g, kg, g/cm ³ , kg/m ³ , sec, min, hour, min ⁻¹ , h ⁻¹ , sec.1/100s, sec.1/10s, min.1/100m, min.1/10m, min.s.1/10s, h.s.1/10s, h.min.s, h.min.rps, rpm, m/min, m ² /min, mm/s, m/s ² , rPh, r/s, r/min, r/h, kg/h, l, kl, l/s, l/min, l/h, l x, lx, Hz, kHz, t, °C, °F, Ω, kΩ, MΩ, Pa, kPa, MPa, kgf/mm ² , kgf-cm, gf-cm, mmHg, mmH ₂ O, TON, G, O, K, S, S, s, rad, cal, kcal, L, kL, L/s, L/min, L/h, N, mN, KN, N m, mN-m, KN-m, J, kJ, m/s, ms, t/h, kg/s, PS, hP, dB, %, cPs, cP, cst, deg, φ – mm, sccm, x10, x100, x1000, PH, PPM, counts		
Функция масштабирования	0,0001 x 10 ⁹ – 9,9999 x 10 ⁹		
Гистерезис	0 – 9999		
Другие функции	<ul style="list-style-type: none"> • Функция блокировки • Мониторинг задержки • Авто-установка нулевого времени • Выбор единиц времени • Мониторинг • Сохранение памяти (только для режима F13) • Выход сравнения (H, L) • Выбор режима вывода(S, H, L, B, I, F) • Функция девиации памяти 	<ul style="list-style-type: none"> • Функция блокировки • Мониторинг задержки • Авто-установка нулевого времени • Мониторинг: <ul style="list-style-type: none"> Запоминание макс. или мин. значения • Выбор диапазона токового выхода (только тип с токовым выходом) • Удаленное/непосредственное переключение (только тип с возможностью коммуникации) • Выход сравнения (НН, H, GO, L, LL) • Выбор единиц времени • Сохранение памяти (только для режима F13) • Функция девиации памяти 	<ul style="list-style-type: none"> • Функция блокировки • Авто-установка нулевого времени • Мониторинг задержки • Мониторинг: запоминание макс. или мин. знач. • Выбор диапазона токового выхода (только тип с токовым выходом) • Удаленное/непосредственное переключение (только тип с возможностью коммуникации) • Выход сравнения (НН, H, GO, L, LL) • Переключение базы данных • Выбор единиц времени • Сохранение памяти (только для режима F13) • Функция девиации памяти

* Обозначение единиц измерения см. стр. 131.

ТАХОМЕТР / СПИДОМЕТР / СЧЕТЧИК ИМПУЛЬСОВ

Подсоединение

Серия MP5S

MP5S-4N Индикатор

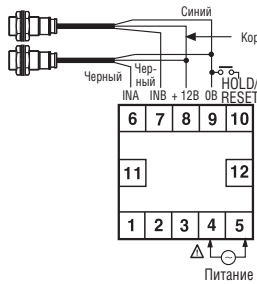

Серия MP5Y

MP5Y-4N Индикатор

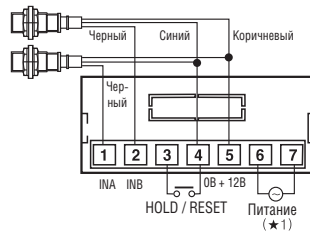

Серия MP5Y основной выход / доп. выход

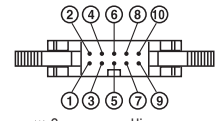
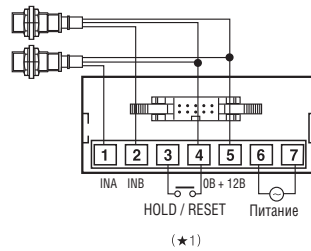

※ Соединитель Hirose: HIF3BD - 10PA - 2.54DS

HOLD / RESET - БЛОКИРОВКА/СБРОС

※ (★1) Используется для сброса клемм при рабочем режиме F13

(★1)

Серия MP5Y основной выход

MP5Y-41 (NPN открытый коллектор)



MP5Y-42 (PNP открытый коллектор)

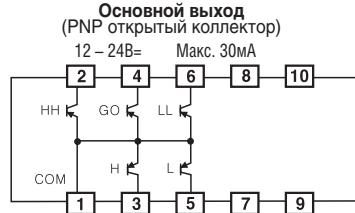

Серия MP5Y дополнительный выход

MP5Y-43 (BCD динамический выход)

MP5Y-44 (выход передачи текущего значения (PV))

MP5Y-45 (RS485)

BCD выход (NPN открытый коллектор)

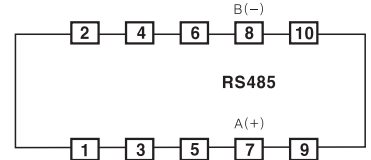
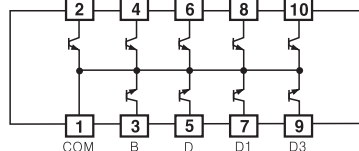

※ Модель с основным выходом и с дополнительным выходом: по запросу

Серия MP5W

MP5W-4N (Индикатор)

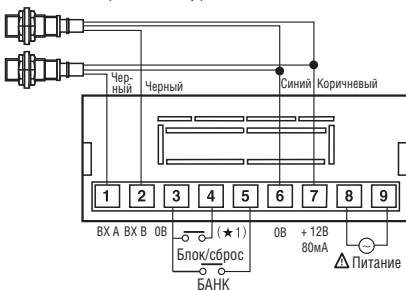

MP5W-4A (Пятикаскадный релейный выход)

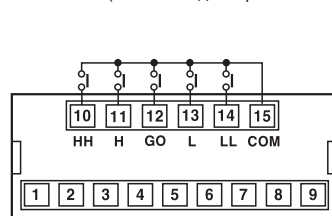

MP5W-41 (Трехкаскадный релейный выход)

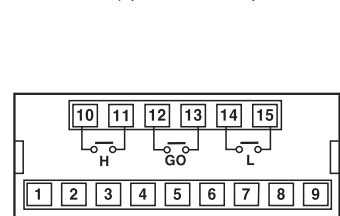

※ (★1) Используется для сброса при режиме работы F13

※ Модель с основным выходом и с дополнительным выходом: по запросу

Основной выход + дополнит. выход

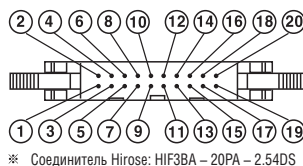
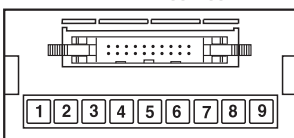

※ Соединитель Hirose: HIF3BA - 20PA - 2.54DS

MP5W-42/MP5W-43 (NPN/ PNP выход открытый коллектор + двоично-десятичный выход)

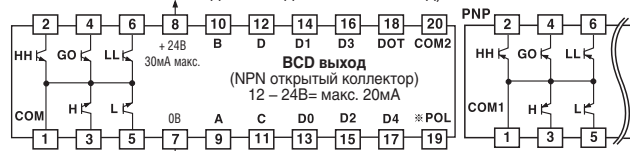

※ POL сигнал используется, когда на дисплее отображается его значение

MP5W-44/MP5W-45 (NPN/ PNP выход открытый коллектор + выход передачи текущего значения (4-20 mA=))

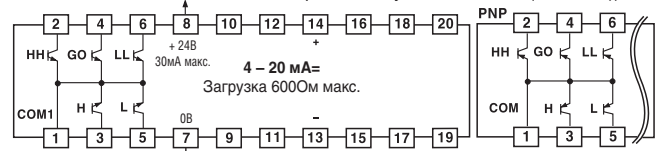

MP5W-46/MP5W-47 (NPN/ PNP выход открытый коллектор + низкоскоростной последовательный выход)

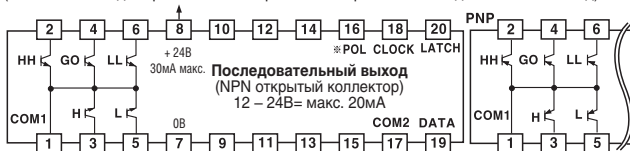

※ POL сигнал используется, когда на дисплее отображается его значение

MP5W-48/MP5W-49 (NPN/ PNP выход открытый коллектор + RS485)

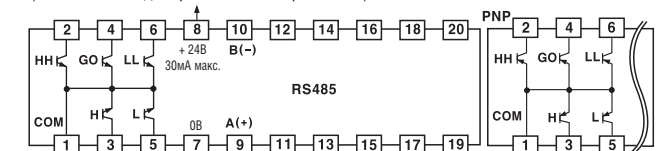

ТАХОМЕТР / СПИДОМЕТР / СЧЕТЧИК ИМПУЛЬСОВ

Технические характеристики (Серия MP5M)

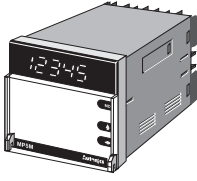
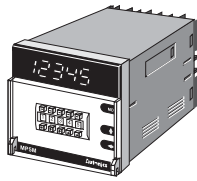
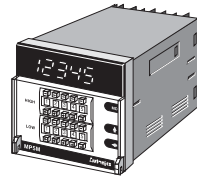
Серия	MP5M-4N	MP5M-41	MP5M-42
Внешний вид и габаритные размеры, [Ш x В x Д]	 [72 x 72 x 113мм]	 [72 x 72 x 113мм]	 [72 x 72 x 113мм]
Источник питания	100 – 240, 50/60 Гц (допустимое рабочее напряжение: 90 – 110% от номинального)		
Потребляемая мощность	макс. 7,5ВА (240В~)		макс. 8ВА (240В~)
Питание для внешнего датчика	12В= ±10%, 80мА		
Диапазон индикации	0,0001 – 99999		
Тип дисплея	7 сегментный светодиод		
Точность дисплея	0,05 / 0,5 / 1 / 2 / 4 / 8сек. (то же, что и цикл обновления)		
Входной сигнал	(Внешний источник питания) макс.: 4,5 – 24В=, мин.: 0 – 1В=, импеданс на входе 4,5кОм (Без внешнего источника питания) импеданс при К.З.: макс. 3000м, остаточное напр.: макс. 1В, импеданс в разомкнутой цепи: мин.100кОм		
Входная частота	<ul style="list-style-type: none"> Вход твердотельного реле: макс. 50кГц (длительность импульса вкл/выкл – более 10мкс) Контактный вход: макс. 45кГц (длительность импульса вкл/выкл: более 11мс) 		
Режим работы	Кол-во оборотов/скорость/частота (F1), время (F2), цикл (F3), скорость (F4), длительность времени (F5), разница во времени (F6), абсолютная скорость (F7), частота ошибок (F8), плотность (F9), ошибка (F10), измерение (F11), интервал (F12), интеграция (F13)		
Единицы, выводимые на дисплей	*V, V, mV, mV, kV, A, A, mA, mA, W, VA, kVA, Var, kVar, kW, cm ² , m ² , mm ² , cm ³ , m ³ , mm, cm, m, km, μm, mg, g, kg, g/cm ³ , kg/m ² , sec, min, hour min ⁻¹ , h ⁻¹ , sec.1/100s, sec.1/10s, min.1/100m, min.1/10m, min.s.1/10s, h.s.1/10s, h.min.s, h.min.rps, rpm, m/min, m ² /min, mm/s, m/s ² , rPh, r/s, r/min, r/h, kg/h, l, kl, l/s, l/min, l/h, lx, Hz, kHz, t, °C, °F, Ω, kΩ, MΩ, Pa, kPa, MPa, kgf/mm ² , kgf-cm, gf-cm, mmHg, mmH ₂ O, TON, G, O, K, S, S, s, rad, cal, kcal, L, kL, L/s, L/min, L/h, N, mN, KN, N m, mN·m, KN·m, J, kJ, m/s, ms, t/h, kg/s, PS, hP, dB, %, cPs, cP, cst, deg, φ –mm, sccm, x10, x100, x1000, PH, PPM, counts		
Функция масштабирования	0,0001 x 10 ⁹ – 9,9999 x 10 ⁹		
Гистерезис	(Прим. 1) 0 – 9999		
Другие функции	<ul style="list-style-type: none"> Блокировка Авто-установка десятичной точки Выбор единиц времени Мониторинг Сохранение в память (только для режима F11) 	<ul style="list-style-type: none"> Блокировка Мониторинг задержки Авто-установка десятичной точки Выбор единиц времени Сохранение в памяти (только для режима F11) Выход сравнения (H) 	<ul style="list-style-type: none"> Блокировка Мониторинг задержки Авто-установка десятичной точки Мониторинг Выбор единиц времени Сохранение в памяти (только для режима F11) Выход сравнения (H, L) Выбор выходного режима (S, H, L, B, I, F) Функция девиации памяти (режим F)
Главный выход	<ul style="list-style-type: none"> Релейный выход: 250В~ 3А активная нагрузка Н.0+Н.3 NPN тип открытый коллектор: 30В= 100мА макс. 		<ul style="list-style-type: none"> Релейный выход: 250В~ 3А активная нагрузка Н.0 x 2 NPNтип открытый коллектор: 30В= 100мА макс. x 2
Сохранение данных	Долговременная полупроводниковая память (количество вводов: мин.100,000)		

* Функциональная часть подобна сериям MP5S, MP5Y, MP5W

* (Прим. 1) Диапазон установки гистерезиса отличается от установки десятичной точки

* Обозначение единиц измерения см. стр. 131.

Подсоединение

MP5M-4N Индикатор

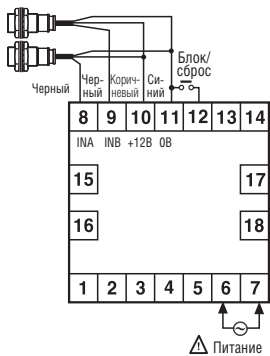

MP5M-41 (Тип установки высшая граница)

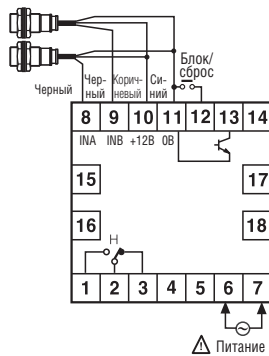

MP5M-42 (Тип установки высокий/низкий предел)

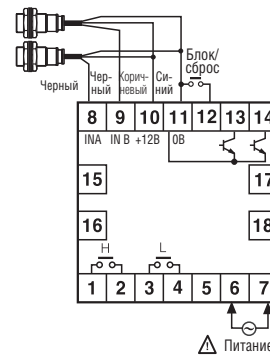

Размеры

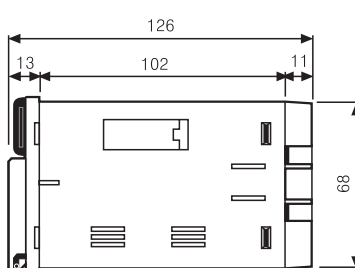
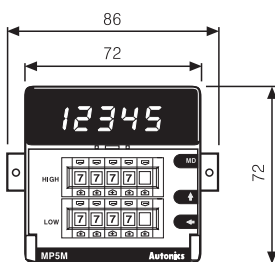

Монтажные отверстия в панели

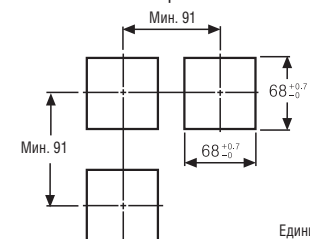

Единицы: мм

МОДУЛИ ИНДИКАЦИИ





■ Информация заказа

D	5	W	-	M	X	
						※
						12 – 24В=
						X 110/220В~ 50/60Гц (опция)
						M Режим множественного входа
						Y DIN Ш72 x B36 мм
						W DIN Ш96 x B48 мм
						5 9999999 (разрядность)
						D ЖК- дисплей

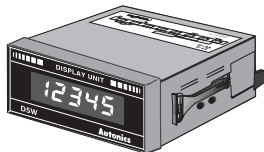
※ Серия D5Y не имеет возможности подключения источника питания переменного тока

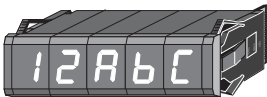
■ Технические характеристики

Серия	D5Y-M	D5W-M	D5W-MX
Внешний вид и габаритные размеры, [Ш x В x Д]	 [72 x 36 x 91мм]	 [96 x 48 x 99.6мм]	
Размер цифры	8 x 14,1 мм		
Источник питания	12 – 24В= ± 10%	12 – 24В= ± 10%	110/220~, 50/60 Гц ± 10%
Индикация	Десятичный код: 0 – 9		
Макс. частота	Макс. 100Гц – 5кГц в случае продолжительности ВКЛ/ВЫКЛ: 1:1		
Вход	Вход ВСДвоично-десятичный; статический (100мс), динамический, последовательный (4/ 5/16/ 25 бит) (Выбор DIP переключателем)		
Логический вход	Положительная логика (с высоким уровнем сигнала) / отрицательная логика (с низким уровнем сигнала), [внутренний миниатюр. переключатель (SW6)]		
Уровень входа	Высокий сигнал: 5 – 24В=, низкий сигнал: 0 – 2В=		Высокий сигнал: 4,5 – 24В=, низкий сигнал: 0 – 1,2В=
Спротивление на входе	22кОм		12кОм

Дисплей FND	Красный светодиод. (7 сегм.)	Красный светодиод. (7 сегм.)	Зеленый светодиод. (7 сегм.)	Красный светодиод. (16 сегм.)	Зеленый светодиод. (16 сегм.)
Модель	D1SC-N	D1SA-RN	D1SA-GN	D1AA-RN	D1AA-GN
Внешний вид и габаритные размеры, [Ш x В x Д]	 [72 x 96 x 25,7 мм]	 [20 x N+12 x 33 x 56,5 мм]		 [20 x N+12 x 33 x 56,5 мм]	
Размер цифры	Ш31,9 x B56,9 [мм]	Ш11 x B20 [мм]			
Источник питания	12 – 24В= ± 10%				
Индикация	Десятичный код: 0 – 9 десятичная точка, Шестнадцатеричный код: 0 – F десятичная точка		0 – 9, A – Z, десятичная точка, 24 типа символов		
Макс. скорость отклика	Макс. 3кГц (в случае рабочего цикла (вкл./выкл.) 1:1)		Макс. 3кГц (Только для рабочего цикла (вкл./выкл.) 1:1)		
Вход	BCD вход  параллельный или последовательный режим (Выбор DIP переключателем SW2))		BCD  Параллельный: параллельные 4-х битные двоичные данные Последовательный: последовательные 4 или 5-битные (включая десятичную точку) данные, часы, блокировка, десятичная точка		BCD  Параллельный: параллельные 6- и битные двоичные данные, блокировка, десятичная точка Последовательный: последовательные 6 или 7-битные (включая десятичную точку) данные, часы, блокировка, десятичная точка
Выход	Данные (при использовании последовательного входа), ноль как пробел				
Входная логика	Выбор положительной или отрицательной логики при помощи переключателя (SW1)		Выбор положительной или отрицательной логики пайкой на печатную плату		
Уровень входа	Высокий: 4,5 – 24В=, низкий: 0 – 1,2В= Макс.				
Спротивление на входе	12кОм		20кОм		

■ Подсоединение (серии D5Y/D5W)

● Статический вход

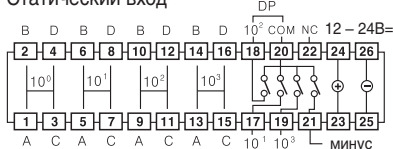

● 4/5 битный последовательный вход



● Динамический вход

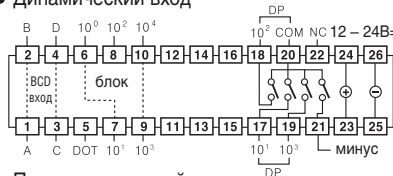

● Последовательный вход

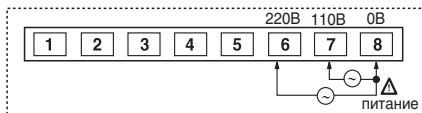

※ Силовая клемма для подачи переменного тока для типа D5W

- ※ В случае статического входа, тип с 5 разрядами не подходит из-за внешней клеммы входного сигнала.
- ※ Сигнал "MINUS" не отображается, т.к. при использовании 5 разрядного динамического 1/5 битного параллельного или последовательного входа диапазон индикации составляет 0 – 99999.
- ※ Входной сигнал с внешних клемм (контакт 17, 18, 19) и клемма сигнала минус (контакт 21) отображаются при подсоединении к общему (20 контакту) логическому входу.

КОНВЕРТЕР (RS232C - RS485)

■ Информация заказа

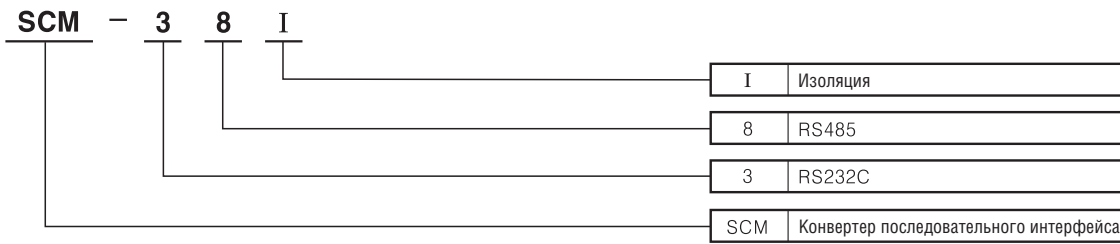

■ Технические характеристики

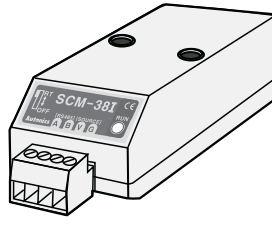
Серия	SCM-38I	
Внешний вид и габаритные размеры, [Ш x В x Д]		
	[39 x 23 x 75.5 мм]	
Источник питания	12 – 24В=	
Допустимый диапазон напряжения	90 – 110% от номинального	
Потребляемая мощность	Прибл. 1.7Вт	
Максимальная скорость коммуникации	1200 – 115200 bps (1200/2400/4800/9600/12800/25600/56700/115200)	
Тип коммуникации	Полу дуплексный	
Допустимое расстояние	Макс. 800м	
Кол-во подключаемых устройств	Макс. 32	
(Примечание 1) Тип данных	Бит данных	5-8 бит
	Стоповый бит	1 или 2 бита
	Бит контроля четности	Нет/нечетный/четный
Тип коммуникации	RS232	D-SUB 9 разъемов
	RS485	4-проводная клемма с винтовым креплением (2 проводной тип коммуникации)

※ (Примечание 1) Тип данных задается программой

■ Подсоединение

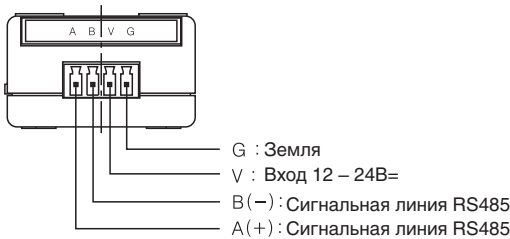

● Вкл./выкл. терминального сопротивления



■ Размеры

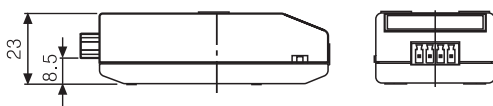
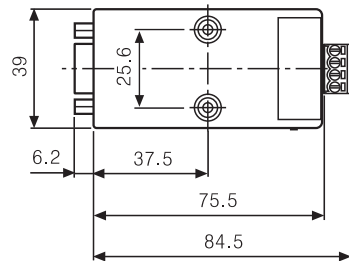

Единицы измерения: мм

※ Вид сбоку (многоуровневая установка)

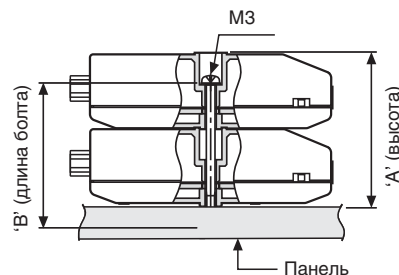

Слои (N)	'A'(23.3N+1.2)	'B'(23.3N-3.3)
1	24.5 мм	20 мм
2	47.5 мм	43.3 мм
3	71.1 мм	66.6 мм
4	94.4 мм	89.9 мм

Ед. измерения: мм

Selection Guide



ГРАФИЧЕСКИЕ ПАНЕЛИ

■ Информация заказа

GP – 2480 – SB – D – 0

0	RS232C, RS422
1	2 или RS232C
D	24В=
SB	STN синий
2480	240 x 80
GP	Графическая панель

■ Технические характеристики

Модель	GP-2480-SBD0	GP-2480-SBD1
Внешний вид и габаритные размеры, [Ш x В x Д]	 	
	[145 x 75 x 34мм]	
Источник питания	24В= ±10%	
Потребляемая мощность	Макс. 3,6Вт	
Цвет ЖК-дисплея	Монохромный (синий, белый)	
Разрешение	240 x 80 точек	
Размер дисплея	112,8 x 37,6мм	
Тип задней подсветки	Белый светодиодный дисплей	
Яркость	Управление с помощью ПО	
Язык	Английский, корейский (другие языки находятся в процессе разработки)	
Текст	<ul style="list-style-type: none"> ● 400 символов (английский) ● 6 x 8, 8 x 8 ASCII, и большое количество числовых знаков ● 8 x 16 ASCII, 16 x 16 для букв других стран (в 1, 2, 3, 4, 5, 6, 7, 8 раз больше для ширины / в 0,5, 1, 2, 3, 4, 5 раз больше для длины) 	
Экран памяти	500 страниц (память 512кбайт)	
Последовательный интерфейс	RS232C, RS422	2 из RS232C
Сенсорный переключатель	5 x 14 = 60 переключателей	
Ресурс батарейки	3 года	
Темп-ра окружающей среды	10 – 50°C (при незамоерзании)	
Температура хранения	-20 – 60°C (при незамоерзании)	
Влажность	-35 – 85% относительной влажности (без конденсата)	
Помехоустойчивость	Мин. 1000м (при 500В=)	
Сопротивление изоляции	500В~ 50/60Гц или 1 минута	
Вибрация	Предельная	0,75 мм амплитуда при частоте 10 – 55Гц (период 1 мин) по каждому из направлений X, Y, Z за 1 ч
	Допустимая	0,5 мм амплитуда при частоте 10 – 55Гц (период 1 мин) по каждому из направлений X, Y, Z за 10 мин
Степень защиты	IP65F	
Дополнительно	Фиксирующий кронштейн: 4, резиновое кольцо для водонепроницаемости, встроенная батарейка	

■ Размеры

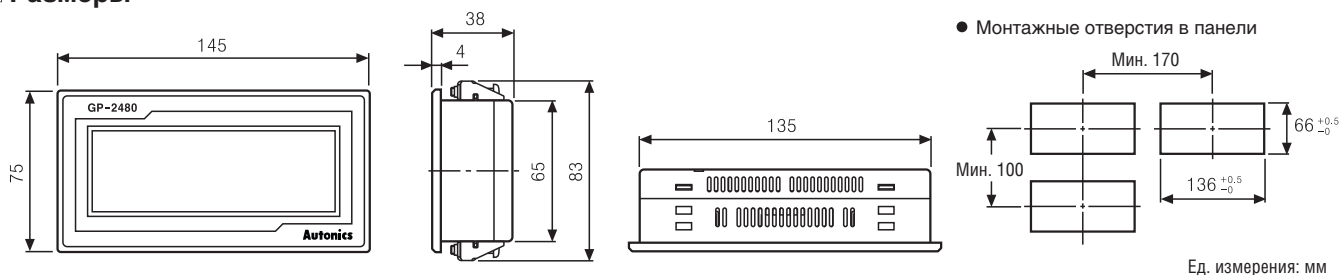

■ Подсоединение

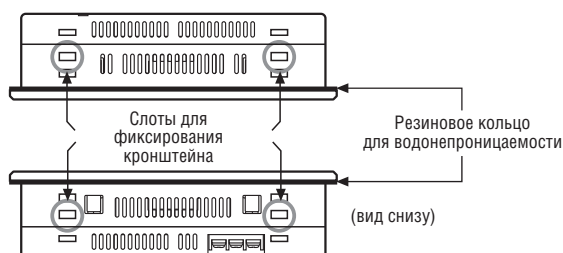

1. Установите резиновое кольцо на графическую панель
2. Установите графическую панель на корпус
3. Закрепите кронштейн в 4 слота

● Кронштейн

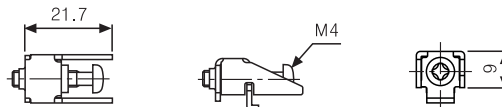

● Закрепление кронштейна

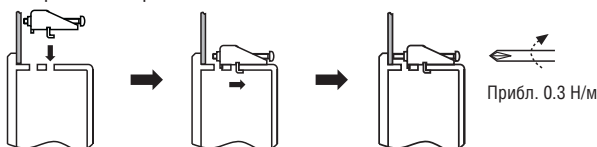

СЕНСОРНЫЙ КОНТРОЛЛЕР

■ Информация заказа

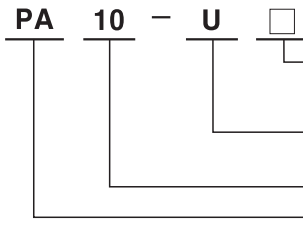

	NPN вход
P	PNP вход
U	Многофункциональный контроллер
V	Контроллер для обычного применения
W	2-х каналный контроллер
10	Многофункциональный
PA	Усилитель мощности

■ Технические характеристики (Серия PA10)

Тип		Многофункциональный логический контроллер				
Модель		PA10 - U	PA10 - V	PA10 - VP	PA10 - W	PA10 - WP
Внешний вид и габаритные размеры, [Ш x В x Д]		 [38 x 76 x 82 мм]				
Питание		100 - 240В~, 50/60 Гц				
Допустимое раб. напряжение		90 - 110 % номинального напряжения				
Потребляемая мощность		100В~, 50/60 Гц: приблизительно 7ВА (условие: 12В~/200мА), 240В~, 50/60 Гц: приблизительно 10ВА				
Питание внешних датчиков		12В= ±10% макс. 200мА				
Вход (IN1) (IN2)		Выбор NORM/INV. Выбор операции AND/OR для входов IN1, IN2.	Выбор NORM/INV. Операция AND для входов IN1, IN2.		Выбор NORM/INV. Выбор функции для индивидуальной работы входов IN1, IN2.	
		NPN	NPN	PNP	NPN	PNP
Вход		• PA10-U (вход без напр.) импеданс в замкнутой цепи: макс. 680Ом, остаточное напр. при КЗ: макс. 0,8В, импеданс в разомкнутой цепи: мин.100кОм • PA10-V/ PA10-W (вход без напр.) импеданс в замкнутой цепи: макс.300Ом, остаточное напр. при КЗ: макс. 2В, импеданс в разомкнутой цепи: мин.100кОм • PA10-VP/ PA10-WP (вход с напр.) импеданс на входе: 5,6кОм, Высокий «Н» уровень напряжения: 5 - 30В=, Низкий «L» уровень: 0 - 2В=				
Выход		Контактный		Выход [250В~ 3А (Резистивная нагрузка)]		
		Твердотельного реле		NO/NC OUT1 NO/NC OUT2		
				NO/NC OUT		
				NPN открытый коллектор, макс. 30В=, 200мА		
Время реакции		Релейный контакт: прил. 10мс, транзисторный выход: 50 мкс (в режиме энкодера)				
Функция таймер		Есть • Задержка включения • Задержка выключения • Короткая задержка включения • Импульсная последовательность • Короткий импульс • Низкоскоростная модуляция • Высокоскоростная модуляция				
Срок службы реле		Мин. 10 000 000 срабатываний Мин. 100, 000 срабатываний (250 В~ 3 А резистивная нагрузка)				

* Если подсоединить нагрузку свыше 200мА на выходе сенсора, то может произойти сбой в работе.

■ Технические характеристики (Серия PA12)

Тип		Усилитель мощности	
Модель		PA-12	
Внешний вид и габаритные размеры, [Ш x В x Д]		 [50 x 80 x 70 мм]	
Тип входа		NPN/PNP (выбор)	
Источник питания		110/220В~, 50/60 Гц ±10%	
Выход		Контакт Н.О. Н.З. (1a 1b)	
Емкость		250В~, 3А при активной нагрузке	
Питание для внеш. датчика		12В= 50мА	
Потребляемая мощность		приблизительно 4ВА	
Импеданс входа		Высокий уровень [H]: 7 - 12В=; низкий уровень [L]: 0 - 5В=, импеданс входа: 10кОм Импеданс при коротком замыкании: макс. 1кОм, остаточное напряжение: макс. 2В= импеданс в разомкнутой цепи: мин. 100кОм	

■ Подсоединение

● PA10-U

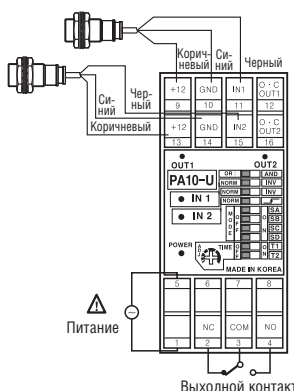

● PA10-V/PA10-VP

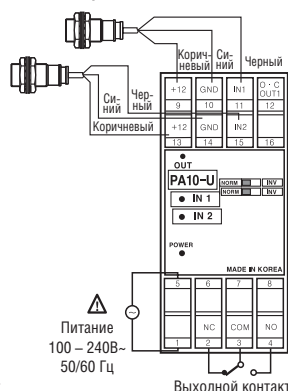

● PA10-W/PA10-WP

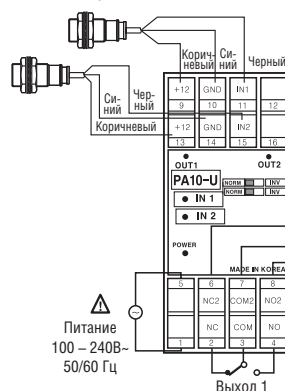

● PA-12

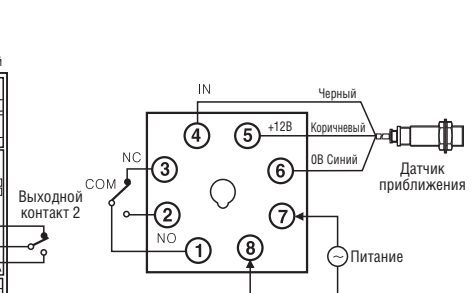

Selection Guide

ИМПУЛЬСНЫЙ ИСТОЧНИК ПИТАНИЯ

Информация заказа

SP	—	03	24	
				Выходное напряжение
			05	5В=
			12	12В=
			24	24В=
			03	3Вт
			SP	Импульсный источник питания

Технические характеристики

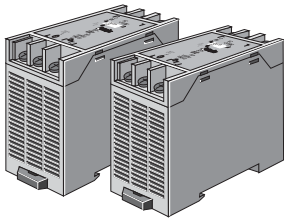
Тип	ИМПУЛЬСНЫЙ ИСТОЧНИК ПИТАНИЯ		
	SP-0305	SP-0312	SP-0324
Модель			
Внешний вид и габаритные размеры, [Ш x В x Д]	 [37,5 x 85 x 65мм]		
Выходное напряжение	5В=	12В=	24В=
Допустимый диапазон выходного напряжения	95 – 105%		
Выходной ток	0,6А	0,25А	0,13А
Выходная мощность	3Вт		
КПД	50 – 55%	67 – 74%	
Источник питания	100 – 240В~ 50/60Гц		
Допустимый диапазон колебаний выходного напряжения	90 – 110% от номинального		
Потребление тока	Макс. 0,15А		
Допустимый диапазон выходной частоты	47 – 450 Гц		
Пульсирующее выход. напр.	Макс. 2%		
Флуктуации выходного напряжения	Макс. 0,5% (при 85 – 264А ~ 100% нагрузка)		
Защита от перегрузки по току	Включается при 110% от выходного тока		
Индикатор выхода	Красный светодиод		

Фронтальная панель

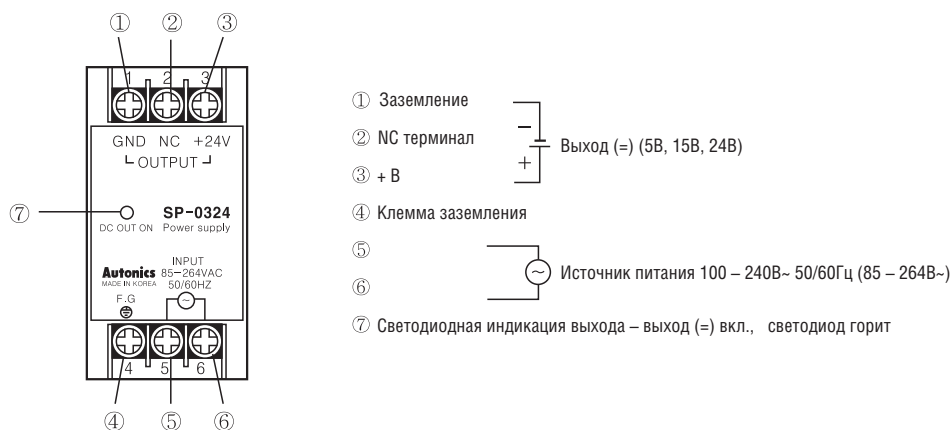

ИМПУЛЬСНЫЙ ИСТОЧНИК ПИТАНИЯ (серия SPA)

■ Информация для заказа

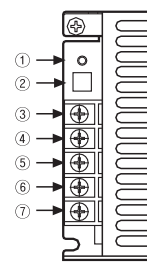

SPA – 030 – 05		
Выходное напряжение	05	5В=
	12	12В=
	24	24В=
Выходная мощность	030	30Вт
	050	50Вт
	075	75Вт
	100	100Вт
	SPA	Серия

■ Клеммы входа/выхода



- ① Светодиодная индикация выхода
- ② Регулятор вых. напряжения
- ③ Выходное напряжение [+]
- ④ Выходное напряжение [-]
- ⑤ Клемма F.G (заземление)
- ⑥ Входное напряжение [N]
- ⑦ Входное напряжение [L]

■ Технические характеристики

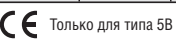
Тип		Импульсный источник питания								
Модель	SPA-030-05	SPA-050-05	SPA-030-12	SPA-050-12	SPA-030-24	SPA-050-24	SPA-075-12	SPA-075-24	SPA-100-24	
Внешний вид и габаритные размеры, [Ш x В x Д]	 [97 x 40 x 120мм]						 [97 x 40 x 160мм]			
	 Только для типа 5В									
Вход	Напряжения	100 – 240В~ (85 – 264В~) 50/60Гц						100 – 120/200 – 240В~ (85 – 132/170 – 264В~) 50/60Гц		
	КПД	60% Мин.		74% Мин.		80% Мин.		75% Мин.		75% Мин.
	Потребление тока	1,2А Макс.	1,6А Макс.	1,0А Макс.	1,4А Макс.	0,8А Макс.	1,1А Макс.	2,0А Макс.	2,0А Макс.	2,5А Макс.
Выходные характеристики	Напряжение	5В=		12В=		24В=		12В=		24В=
	Ток	6А	10А	2,5А	4,2А	1,5А	2,1А	6,3А	3,2А	4,2А
	Мощность	30Вт	50Вт	30Вт	50Вт	30Вт	50Вт	75Вт	75Вт	100Вт
	Диапазон изменения напряжения	±5% макс.								
	Входн. колебания	±0,5% макс.								
	Колебания нагрузки	±1% макс.								
	Пульсация	±1% макс.								
	Время старта	200 мс макс.		150 мс макс.		150 мс макс.		250 мс макс.		250 мс макс.
Время задержки	10 мс мин.									
Функция защиты	Лимит по току	20А Макс. (100В~)					20А Макс. (100В~) / 40А Макс. (200В~)			
	Перегрузка по току	110 % мин.								
	Перегрузка по напр.							16В ± 10%		30В ± 10%
	Защита от КЗ	5 мс макс.								

■ Размеры

• Серия SPA-030/050

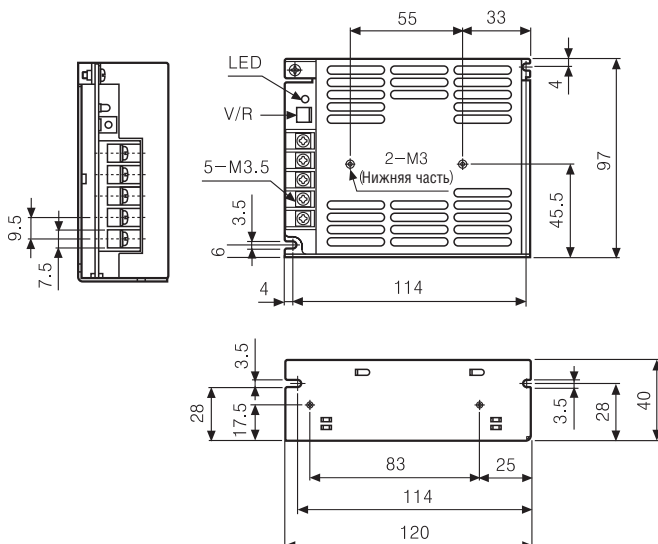

• Серия SPA-075/100

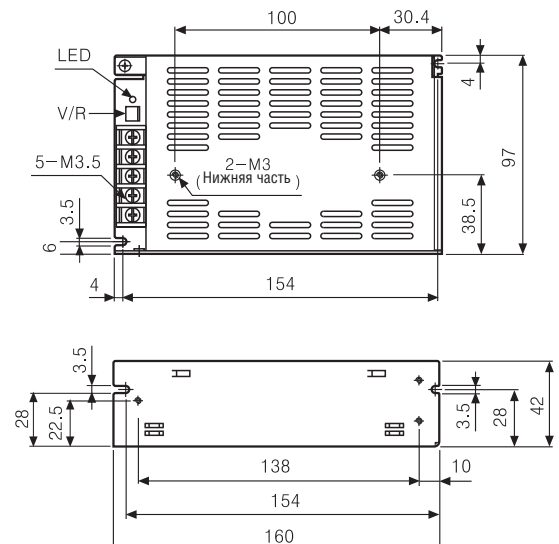

Ед. измерения: мм

ДАТЧИКИ ПРИБЛИЖЕНИЯ

■ Информация для заказа (цилиндрический тип)

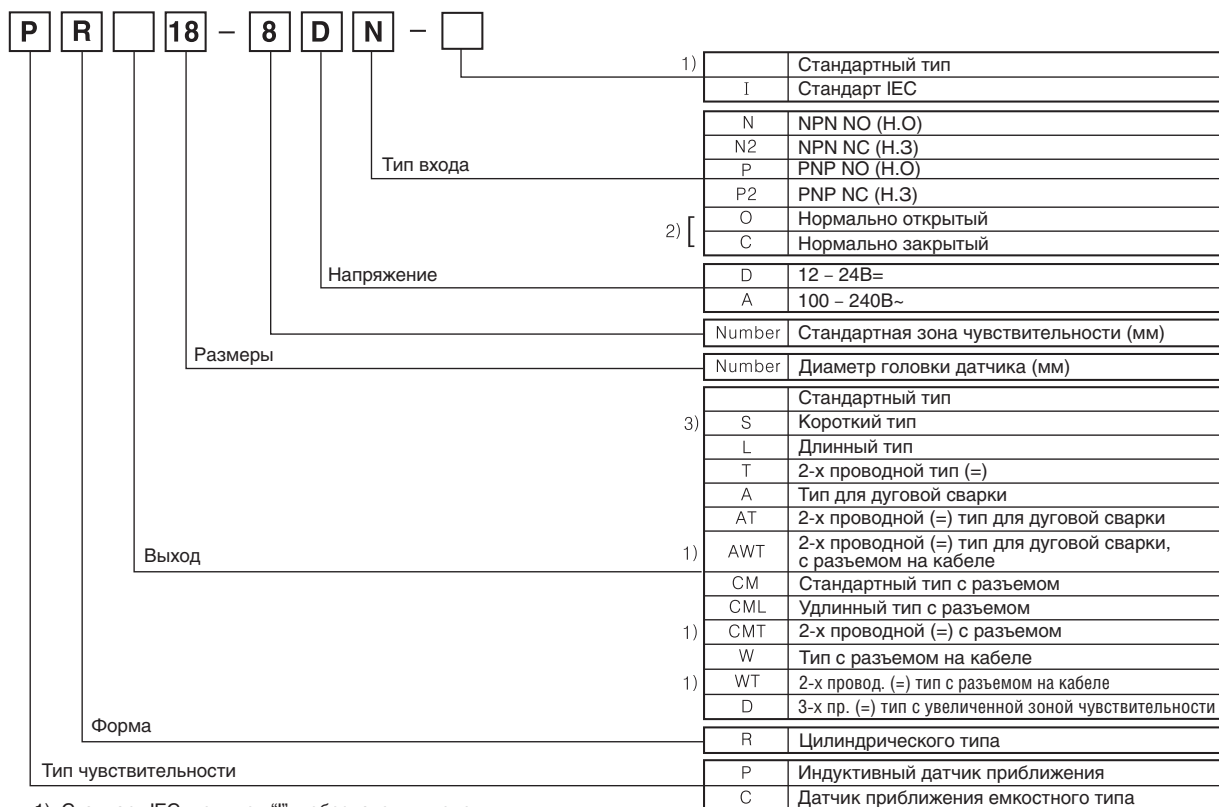

- 1) Стандарт IEC – символ “I” в обозначении модели
- 2) Нормально открытый, нормально закрытый выход – только для 2-х проводного типа (=) и 2-х проводного типа (-)
- 3) Короткий тип только для 3-проводного типа (=) и датчиков PR12

■ Информация для заказа (прямоугольный тип)

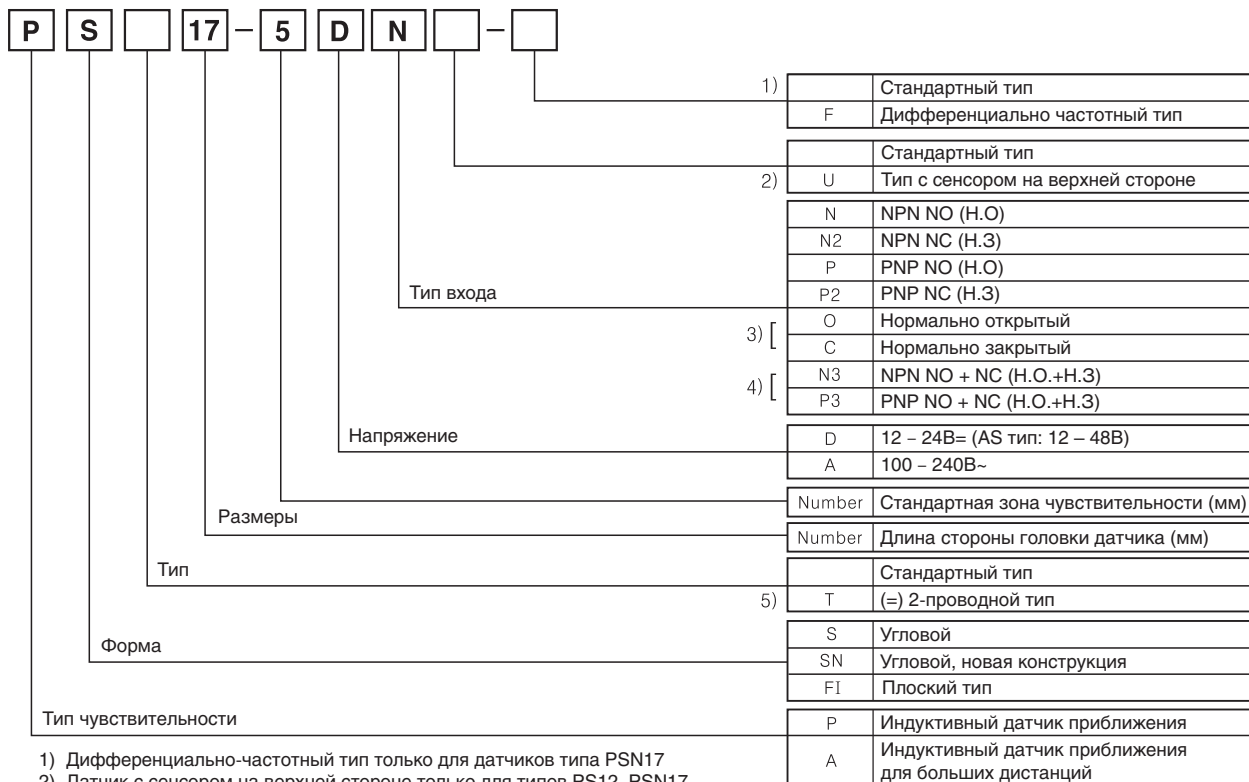

- 1) Дифференциально-частотный тип только для датчиков типа PSN17
- 2) Датчик с сенсором на верхней стороне только для типов PS12, PSN17
- 3) Нормально открытый, нормально закрытый выход – только для 2-проводного типа (=) и 2-проводного типа (-)
- 4) Выходы N3, P3 только для датчиков типа AS 80
- 5) 2-проводного типа (=) только для датчиков типа PSN17

ДАТЧИКИ ПРИБЛИЖЕНИЯ

■ Цилиндрического типа 2-х проводные (Питание: 24В=)



Внешний вид		Классификация по внешним признакам				Зона чувствительности (мм)		Частота срабатывания (Гц)	Модель	
		Стандартный тип		Удлиненный тип		Экранир.	Не экранир.			
		Экранированный	Не экранированный	Экранированный	Не экранир.					
M08	Нормальный тип					1.5		800	PRT08-2DO PRT08-2DC	
							2			
	Тип с разъемом					1.5				PRWT08-1.5DO PRWT08-1.5DC PRWT08-2DO PRWT08-2DC
							2			
M12	Нормальный тип					2		800	PRT12-2DO PRT12-2DC	
							4	400	PRT12-4DO PRT12-4DC	
	Тип с разъемом					2		800	PRCMT12-2DO PRCMT12-2DC	
							4	400	PRCMT12-4DO PRCMT12-4DC	
	Тип с разъемом на кабеле					2		800	PRWT12-2DO PRWT12-2DC	
							4	400	PRWT12-4DO PRWT12-4DC	
	Тип для дуговой сварки					2		800	PRAT12-2DO PRAT12-2DC	
	Тип для дуговой сварки с разъемом на кабеле					2		800	PRAWT12-2DO PRAWT12-2DC	
M18	Нормальный тип					5		350	PRT18-5DO PRT18-5DC	
							8	200	PRT18-8DO PRT18-8DC	
	Тип с разъемом					5		350	PRCMT18-5DO PRCMT18-5DC	
							8	200	PRCMT18-8DO PRCMT18-8DC	
	Тип с разъемом на кабеле					5		350	PRWT18-5DO PRWT18-5DC	
							8	200	PRWT18-8DO PRWT18-8DC	
	Тип для дуговой сварки					5		350	PRAT18-5DO PRAT18-5DC	
	Тип для дуговой сварки с разъемом на кабеле					5		350	PRAWT18-5DO PRAWT18-5DC	
M30	Нормальный тип					10		250	PRT30-10DO PRT30-10DC	
							15	100	PRT30-15DO PRT30-15DC	
	Тип с разъемом					10		250	PRCMT30-10DO PRCMT30-10DC	
							15	100	PRCMT30-15DO PRCMT30-15DC	
	Тип с разъемом на кабеле					10		250	PRWT30-10DO PRWT30-10DC	
							15	100	PRWT30-15DO PRWT30-15DC	
	Тип для дуговой сварки					10		250	PRAT30-10DO PRAT30-10DC	
	Тип для дуговой сварки с разъемом на кабеле					10		250	PRAWT30-10DO PRAWT30-10DC	

► Датчик с разъемом стандарта IEC в настоящее время находится в разработке. Для заказа, пожалуйста, добавляйте "-I" в конце названия модели.

ДАТЧИКИ ПРИБЛИЖЕНИЯ

■ Цилиндрического типа 3-проводные (Питание 12 - 24В=)



Внешний вид	Классификация по внешним признакам				Зона чувствительности (мм)	Частота срабатывания (Гц)	Модель
	Стандартный тип		Удлиненный тип				
	Экранированный	Не экранированный	Экранированный	Не экранированный			
M08	Нормальный тип					1.5	PR08-1.5DN PR08-1.5DP PR08-1.5DN2 ※ PR08-1.5DP2 ※
						2	PR08-2DN PR08-2DP PR08-2DN2 ※ PR08-2DP2 ※
						1.5	PRL08-1.5DN PRL08-1.5DP PRL08-1.5DN2 ※ PRL08-1.5DP2 ※
						2	PRL08-2DN PRL08-2DP PRL08-2DN2 ※ PRL08-2DP2 ※
						1.5	PRW08-1.5DN PRW08-1.5DP PRW08-1.5DN2 ※ PRW08-1.5DP2 ※
						2	PRW08-2DN PRW08-2DP PRW08-2DN2 ※ PRW08-2DP2 ※
						1.5	PRWL08-1.5DN PRWL08-1.5DP PRWL08-1.5DN2 ※ PRWL08-1.5DP2 ※
						2	PRWL08-2DN PRWL08-2DP PRWL08-2DN2 ※ PRWL08-2DP2 ※
M12	Нормальный тип	Короткий 35,5 мм				2	PRS12-2DN PRS12-2DP PRS12-2DN2 ※ PRS12-2DP2 ※
			Короткий 35,5 мм			4	PRS12-4DN PRS12-4DP PRS12-4DN2 ※ PRS12-4DP2 ※
						2	PR12-2DN PR12-2DP PR12-2DN2 ※ PR12-2DP2 ※
						4	PR12-4DN PR12-4DP PR12-4DN2 ※ PR12-4DP2 ※
	Тип с разъемом					2	PRCM12-2DN PRCM12-2DP PRCM12-2DN2 ※ PRCM12-2DP2 ※
						4	PRCM12-4DN PRCM12-4DP PRCM12-4DN2 ※ PRCM12-4DP2 ※
	Тип с разъемом на кабеле					2	PRW12-2DN PRW12-2DP PRW12-2DN2 ※ PRW12-2DP2 ※
						4	PRW12-4DN PRW12-4DP PRW12-4DN2 ※ PRW12-4DP2 ※
	Тип для дуговой сварки					2	PRA12-2DN PRA12-2DP PRA12-2DN2 ※ PRA12-2DP2 ※
	M18	Нормальный тип					5
						8	PR18-8DN PR18-8DP PR18-8DN2 ※ PR18-8DP2 ※
						5	PRL18-5DN PRL18-5DP PRL18-5DN2 ※ PRL18-5DP2 ※
						8	PRL18-8DN PRL18-8DP PRL18-8DN2 ※ PRL18-8DP2 ※
Тип с разъемом						5	PRCM18-5DN PRCM18-5DP PRCM18-5DN2 ※ PRCM18-5DP2 ※
						8	PRCM18-8DN PRCM18-8DP PRCM18-8DN2 ※ PRCM18-8DP2 ※

▶ ※ Отмеченные модели – по заказу

ДАТЧИКИ ПРИБЛИЖЕНИЯ

■ Цилиндрического типа 3-проводные (Питание: 12 – 24В=)

























Внешний вид	Классификация по внешним признакам				Зона чувствительности (мм)	Частота срабатывания (Гц)	Модель		
	Стандартный тип		Удлиненный тип						
	Экранированный	Не экранированный	Экранированный	Не экранированный					
M18	Тип с разъемом					5	350	PRCML18-5DN PRCML18-5DP PRCML18-5DN2 ※ PRCML18-5DP2 ※	
						8	200	PRCML18-8DN PRCML18-8DP PRCML18-8DN2 ※ PRCML18-8DP2 ※	
	Тип с разъемом на кабеле					5	350	PRW18-5DN PRW18-5DP PRW18-5DN2 ※ PRW18-5DP2 ※	
						8	200	PRW18-8DN PRW18-8DP PRW18-8DN2 ※ PRW18-8DP2 ※	
						5	350	PRWL18-5DN PRWL18-5DP PRWL18-5DN2 ※ PRWL18-5DP2 ※	
						8	200	PRWL18-8DN PRWL18-8DP PRWL18-8DN2 ※ PRWL18-8DP2 ※	
	Тип для дуговой сварки					5	350	PRA18-5DN PRA18-5DP PRA18-5DN2 ※ PRA18-5DP2 ※	
	M30	Нормальный тип					10	250	PR30-10DN PR30-10DP PR30-10DN2 ※ PR30-10DP2 ※
							15	100	PR30-15DN PR30-15DP PR30-15DN2 ※ PR30-15DP2 ※
							10	250	PRL30-10DN PRL30-10DP PRL30-10DN2 ※ PRL30-10DP2 ※
						15	100	PRL30-15DN PRL30-15DP PRL30-15DN2 ※ PRL30-15DP2 ※	
Тип с разъемом						10	250	PRCM30-10DN PRCM30-10DP PRCM30-10DN2 ※ PRCM30-10DP2 ※	
						15	100	PRCM30-15DN PRCM30-15DP PRCM30-15DN2 ※ PRCM30-15DP2 ※	
						10	250	PRCML30-10DN PRCML30-10DP PRCML30-10DN2 ※ PRCML30-10DP2 ※	
						15	100	PRCML30-15DN PRCML30-15DP PRCML30-15DN2 ※ PRCML30-15DP2 ※	
Тип с разъемом на кабеле						10	250	PRW30-10DN PRW30-10DP PRW30-10DN2 ※ PRW30-10DP2 ※	
						15	100	PRW30-15DN PRW30-15DP PRW30-15DN2 ※ PRW30-15DP2 ※	
						10	250	PRWL30-10DN PRWL30-10DP PRWL30-10DN2 ※ PRWL30-10DP2 ※	
						15	100	PRWL30-15DN PRWL30-15DP PRWL30-15DN2 ※ PRWL30-15DP2 ※	
Тип для дуговой сварки						10	250	PRA30-10DN PRA30-10DP PRA30-10DN2 ※ PRA30-10DP2 ※	

▶ ※ отмеченные модели – по заказу

ДАТЧИКИ ПРИБЛИЖЕНИЯ

■ Цилиндрического типа 3-проводные для больших расстояний (Питание: 12 – 24В=) **CE**

Внешний вид	Классификация по внешним признакам				Зона чувствительности (мм)		Частота срабатывания (Гц)	Модель	
	Стандартный тип		Удлиненный тип		Экранир.	Не экранир.			
	Экранированный	Не экранированный	Экранированный	Не экранированный					
M12	Нормальный тип					4	500	PRD12-4DN PRD12-4DP PRD12-4DN2 PRD12-4DP2	
							8	400	PRD12-8DN PRD12-8DP PRD12-8DN2 PRD12-8DP2
						4	500	PRDS12-4DN PRDS12-4DP PRDS12-4DN2	
							8	400	PRDS12-8DN PRDS12-8DP PRDS12-8DN2
	Тип с разъемом на кабеле					4	500	PRDW12-4DN PRDW12-4DP PRDW12-4DN2 PRDW12-4DP2	
							8	400	PRDW12-8DN PRDW12-8DP PRDW12-8DN2 PRDW12-8DP2
M18	Нормальный тип					7	300	PRD18-7DN PRD18-7DP PRD18-7DN2 PRD18-7DP2	
							14	200	PRD18-14DN PRD18-14DP PRD18-14DN2 PRD18-14DP2
						7	300	PRDL18-7DN PRDL18-7DP PRDL18-7DN2 PRDL18-7DP2	
							14	200	PRDL18-14DN PRDL18-14DP PRDL18-14DN2 PRDL18-14DP2
	Тип с разъемом на кабеле					7	300	PRDW18-7DN PRDW18-7DP PRDW18-7DN2 PRDW18-7DP2	
							14	200	PRDW18-14DN PRDW18-14DP PRDW18-14DN2 PRDW18-14DP2
						7	300	PRDWL18-7DN PRDWL18-7DP PRDWL18-7DN2 PRDWL18-7DP2	
							14	200	PRDWL18-14DN PRDWL18-14DP PRDWL18-14DN2 PRDWL18-14DP2
M30	Нормальный тип					15	200	PRD30-15DN PRD30-15DP PRD30-15DN2 PRD30-15DP2	
							25	100	PRD30-25DN PRD30-25DP PRD30-25DN2 PRD30-25DP2
						15	200	PRDL30-15DN PRDL30-15DP PRDL30-15DN2 PRDL30-15DP2	
							25	100	PRDL30-25DN PRDL30-25DP PRDL30-25DN2 PRDL30-25DP2
	Тип с разъемом на кабеле					15	200	PRDW30-15DN PRDW30-15DP PRDW30-15DN2 PRDW30-15DP2	
							25	100	PRDW30-25DN PRDW30-25DP PRDW30-25DN2 PRDW30-25DP2
						15	200	PRDWL30-15DN PRDWL30-15DP PRDWL30-15DN2 PRDWL30-15DP2	
							25	100	PRDWL30-25DN PRDWL30-25DP PRDWL30-25DN2 PRDWL30-25DP2

ДАТЧИКИ ПРИБЛИЖЕНИЯ

■ Цилиндрического типа 2-проводные, переменный ток (100 – 240В~)



Внешний вид	Классификация по внешним признакам				Зона чувствительности (мм)	Частота срабатывания (Гц)	Модель		
	Стандартный тип		Удлиненный тип						
	Экранированный	Не экранированный	Экранированный	Не экранированный					
M12	Нормальный тип					2	20	PR12-2AO PR12-2AC	
						4		PR12-4AO PR12-4AC	
	Тип с разъемом					2	20	PRCM12-2AO PRCM12-2AC	
						4		PRCM12-4AO PRCM12-4AC	
	Тип с разъемом на кабеле					2	20	PRW12-2AO PRW12-2AC	
						4		PRW12-4AO PRW12-4AC	
	Тип для дуговой сварки					2	20	PRA12-2AO PRA12-2AC	
	M18	Нормальный тип					5	20	PR18-5AO PR18-5AC
						8	PR18-8AO PR18-8AC		
						5	PRL18-5AO PRL18-5AC		
						8	PRL18-8AO PRL18-8AC		
Тип с разъемом						5	20	PRCM18-5AO PRCM18-5AC	
						8		PRCM18-8AO PRCM18-8AC	
						5		PRCML18-5AO PRCML18-5AC	
						8		PRCML18-8AO PRCML18-8AC	
Тип с разъемом на кабеле						5	20	PRW18-5AO PRW18-5AC	
						8		PRW18-8AO PRW18-8AC	
						5		PRWL18-5AO PRWL18-5AC	
						8		PRWL18-8AO PRWL18-8AC	
Тип для дуговой сварки						5	20	PRA18-5AO PRA18-5AC	
M30		Нормальный тип					10	20	PR30-10AO PR30-10AC
							15		PR30-15AO PR30-15AC
							10		PRL30-10AO PRL30-10AC
						15	PRL30-15AO PRL30-15AC		
	Тип с разъемом					10	20	PRCM30-10AO PRCM30-10AC	
						15		PRCM30-15AO PRCM30-15AC	
						10		PRCML30-10AO PRCML30-10AC	
						15		PRCML30-15AO PRCML30-15AC	
	Тип с разъемом на кабеле					10	20	PRW30-10AO PRW30-10AC	
						15		PRW30-15AO PRW30-15AC	
						10		PRWL30-10AO PRWL30-10AC	
						15		PRWL30-15AO PRWL30-15AC	
	Тип для дуговой сварки					10	20	PRA30-10AO PRA30-10AC	

ДАТЧИКИ ПРИБЛИЖЕНИЯ









■ Квадратного типа 2-х проводные, постоянный ток (24В=)

Классификация по внешним признакам			Зона чувствительности (мм)	Частота срабатывания (Гц)	Модель
Классификация	Стандартный тип	Сенсор на верхней стороне			
17 квадрат	Нормальный тип	(Сенсор на фронтальной стороне) 	5	500	PST17-5DO
					PST17-5DC
		(Сенсор на верхней стороне) 			PST17-5DOU ※
					PST17-5DCU ※

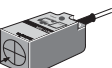
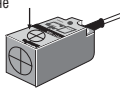
▶ ※ Отмеченные модели – по заказу

■ Квадратного типа 3-х проводные, постоянный ток (12 – 24В=)



Классификация по внешним признакам			Зона чувствительности (мм)	Частота срабатывания (Гц)	Модель		
Классификация	Стандартный тип	Сенсор на верхней стороне					
12	Нормальный тип	Сенсор на фронтальной стороне 	4	500	PS12-4DN		
					PS12-4DP		
		Сенсор на верхней стороне 			PS12-4DN2		
					PS12-4DNU		
					PS12-4DPU		
17	Нормальный тип	Сенсор на фронтальной стороне 	5	700	PS12-4DN2U ※		
						PS17-5DN	
						PS17-5DP	
			Сенсор на верхней стороне 	8	200	PS17-5DN2 ※	
							PS17-5DN-F
							PS17-8DN
				PS17-8DP			
				PS17-8DN2			
				PS17-8DN-F			
	25	Нормальный тип		5	350	PS17-8DP-F	
							PS17-8DN2-F
							PS17-8DN2U ※
		Плоский тип		8	200	PS17-5DNU ※	
							PS17-5DPU ※
							PS17-5DN2U ※
				PS17-8DNU ※			
				PS17-8DPU ※			
				PS17-8DN2U ※			
30	Нормальный тип		10	250	PS17-8DNU-F		
						PS17-8DPU-F	
						PS17-8DN2U-F	
				15	200	PSN25-5DN	
							PSN25-5DP
							PSN25-5DN2 ※
40	Нормальный тип		20	200	PSN25-5DP2 ※		
						PFI25-8DN	
						PFI25-8DP	
				20	200	PFI25-8DN2 ※	
							PFI25-8DP2 ※
							PFI25-8DP2 ※
50	Нормальный тип		30	50	PSN30-10DN		
						PSN30-10DP	
						PSN30-10DN2 ※	
				30	50	PSN30-10DP2 ※	
							PSN30-15DN
							PSN30-15DP
	30	50	PSN30-15DN2 ※				
				PSN30-15DP2 ※			
				PSN30-15DP2 ※			
50	Нормальный тип		30	50	PSN40-20DN		
						PSN40-20DP	
						PSN40-20DN2 ※	
				30	50	PSN40-20DP2 ※	
							PS50-30DN
							PS50-30DP
	30	50	PS50-30DN2 ※				
				PS50-30DP2 ※			
				PS50-30DP2 ※			

▶ ※ Отмеченные модели – по заказу

ДАТЧИКИ ПРИБЛИЖЕНИЯ

■ Квадратного типа 4-х проводные, постоянный ток (12 – 48В=)



Классификация по внешним признакам			Зона чувствительности (мм)	Частота срабатывания (Гц)	Модель
Классификация	Стандартный тип				
80	Нормальный	Сенсор на верхней стороне		50	100
		Для больших расстояний 			
AS80-50DN3					
AS80-50DP3					

■ Квадратного типа 2-х проводные, переменный ток (100 – 240В~)



Классификация по внешним признакам			Зона чувствительности (мм)	Частота срабатывания (Гц)	Модель
Классификация	Стандартный тип				
25	Нормальный тип	Новый тип 	5	20	PSN25-5AO PSN25-5AC
		Сенсор на верхней стороне 	8		PFI25-8AO PFI25-8AC
30	Нормальный тип	Новый тип 	10	20	PSN30-10AO PSN30-10AC PSN30-15AO PSN30-15AC
			15		
40	Нормальный тип	Новый тип 	20	20	PSN40-20AO PSN40-20AC

■ Емкостные, цилиндрического типа 3-х проводные, постоянный ток (12 – 24В=)

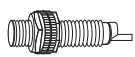
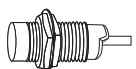
Классификация	Классификация по внешним признакам				Зона чувствительности (мм)	Частота срабатывания (Гц)	Модель	
	Стандартный тип		Для больших расстояний					
	Экранированный	Не экранированный	Экранированный	Не экранированный				
M18	Нормальный тип					8	50	CR18-8DN CR18-8DP CR18-8DN2 *
M30	Нормальный тип					15		CR30-15DN CR30-15DP CR30-15DN2 *

▶ * Отмеченные модели – опция

■ Емкостные, цилиндрического типа 2-х проводные, переменный ток (100 – 240В~)

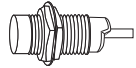
Классификация	Классификация по внешним признакам				Зона чувствительности (мм)	Частота срабатывания (Гц)	Модель	
	Стандартный тип		Для больших расстояний					
	Экранированный	Не экранированный	Экранированный	Не экранированный				
M18	Нормальный тип					8	20	CR18-8AO CR18-8AC
M30	Нормальный тип					15		CR30-15AO CR30-15AC

■ Ответная часть

Классификация	Классификация по внешним признакам				Зона чувствительности (мм)	Частота срабатывания (Гц)	Модель
	Стандартный тип		Для больших расстояний				
	Экранированный	Не экранированный	Экранированный	Не экранированный			
M18	Нормальный тип					5	PET18-5

* Предающий датчик приближения : PRT18-5D□, PRCMT18-5D□, PR18-5D□, PRCM18-5D□, PRL18-5D□, PRCLM18-5D□.

Selection Guide

ДАТЧИКИ ПРИБЛИЖЕНИЯ

Размеры датчиков стандартного типа

Ед. измерения: мм

●M08

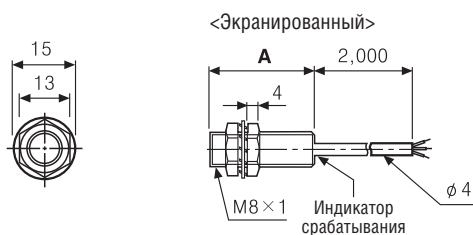

Модель	A
PRT08-1.5D□	30
PR08-1.5D□	30
PRL08-1.5D□	40

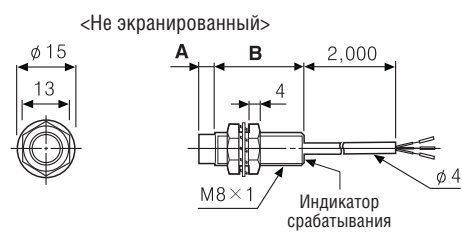

Модель	A	B
PRT08-2D□	4	26
PR08-2D□	4	26
PRL08-2D□	4	36

●M12

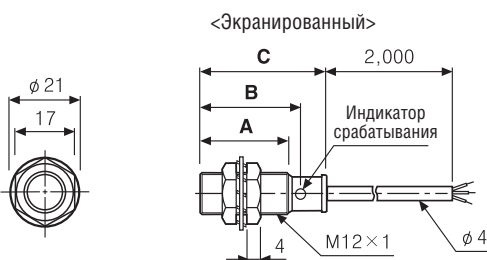

Модель	A	B	C
PRS12-2D□	24.5	28.5	35.5
PRT12-2D□	31.5	35.5	42.5
PR12-2D□	31.5	35.5	42.5
PR12-2A□	48.5	52.5	59.5

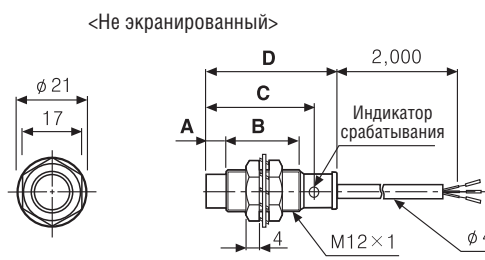

Модель	A	B	C	D
PRS12-4D□	7	17.5	28.5	35.5
PRT12-4D□	7	24.5	35.5	42.5
PRL12-4D□	7	37.0	48.0	55.0
PR12-4D□	7	24.5	35.5	42.5
PR12-4A□	7	41.5	52.5	59.5

●M18

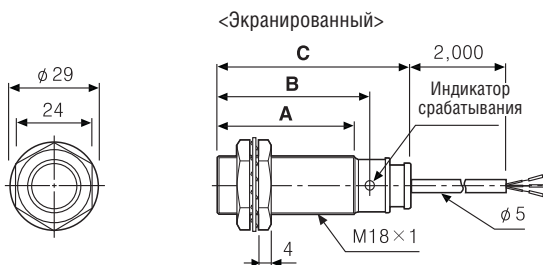

Модель	A	B	C
PRT18-5D□	29.0	33.5	47.0
PR18-5D□	29.0	33.5	47.0
PR18-5A□	35.3	39.8	53.3
PRL18-5D□	62.0	66.5	80.0
PRL18-5A□	62.0	66.5	80.0

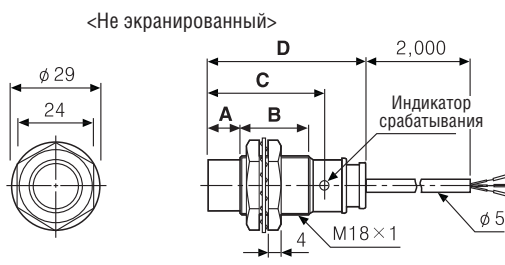

Модель	A	B	C	D
PRT18-8D□	10	19.0	33.5	47.0
PR18-8D□	10	19.0	33.5	47.0
PR18-8A□	10	25.3	39.8	53.3
PRL18-8D□	10	52.0	66.5	80.0
PRL18-8A□	10	52.0	66.5	80.0

●M30

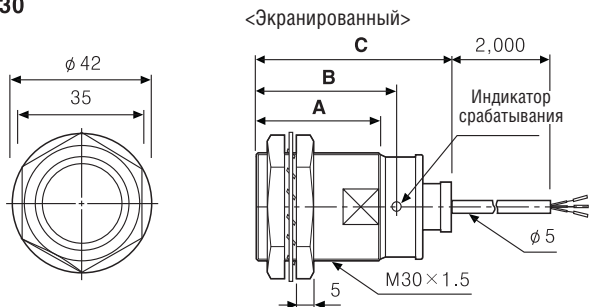

Модель	A	B	C
PRT30-10D□	38.0	43.0	58.0
PR30-10D□	38.0	43.0	58.0
PR30-10A□	38.0	43.0	58.0
PRL30-10D□	60.0	65.0	80.0
PRL30-10A□	60.0	65.0	80.0

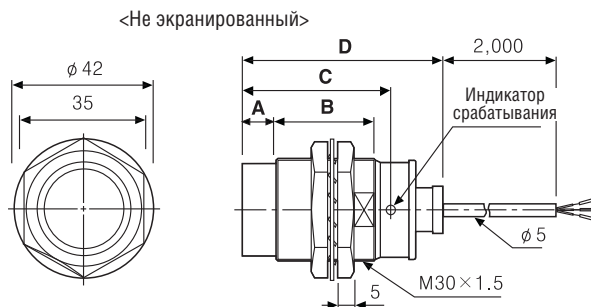

Модель	A	B	C	D
PRT30-15D□	10	28.0	43.0	58.0
PR30-15D□	10	28.0	43.0	58.0
PR30-15A□	10	28.0	43.0	58.0
PRL30-15D□	10	50.0	65.0	80.0
PRL30-15A□	10	50.0	65.0	80.0

ДАТЧИКИ ПРИБЛИЖЕНИЯ

Размеры датчиков для дуговой сварки

Ед. измерения: мм

●PRA12-2D □ ●PRAT12-2D □

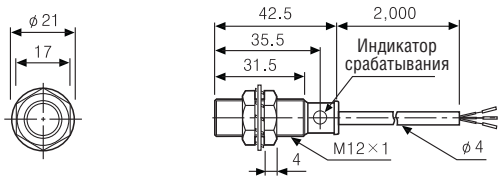

●PRA12-2A □

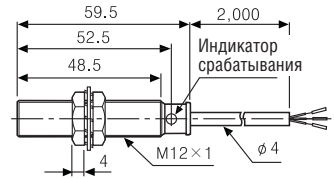

●PRA18-5D □ ●PRAT18-5D □

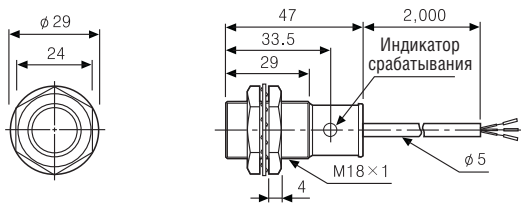

●PRA18-5A □

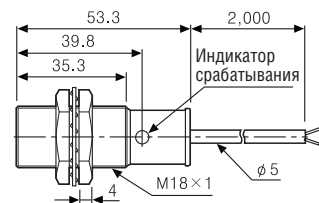

●PRA30-10D □ ●PRAT30-10D □

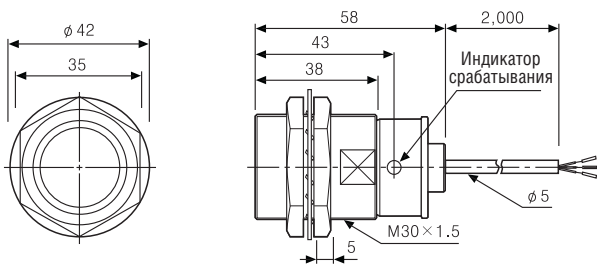

●PRA30-10A □

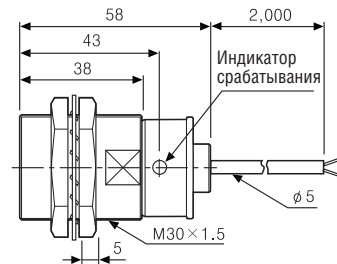

Размеры датчиков с разъемом

Ед. измерения: мм

●M12

<Экранированный>

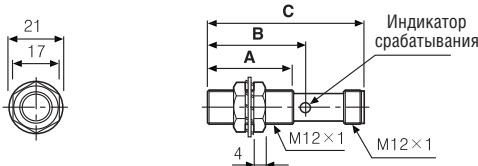

Модель	A	B	C
PRCMT12-2D□	31.5	35.5	55.8
PRCM12-2D□	31.5	35.5	55.8
PRCM12-2A□	48.5	52.5	72.8

<Не экранированный>

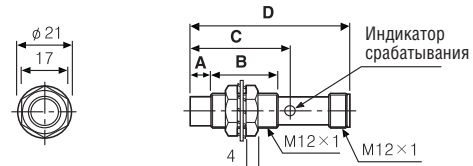

Модель	A	B	C	D
PRCMT12-4D□	7	24.5	35.5	55.8
PRCM12-4D□	7	24.5	35.5	55.8
PRCM12-4A□	7	41.5	52.5	72.8

●M18

<Экранированный>

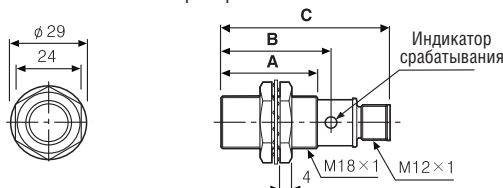

Модель	A	B	C
PRCMT18-5D□	29.0	33.5	53.8
PRCM18-5D□	29.0	33.5	53.8
PRCM18-5A□	35.3	39.5	60.1
PRCML18-5D□	62.0	66.5	86.8
PRCML18-5A□	62.0	66.5	86.8

<Не экранированный>

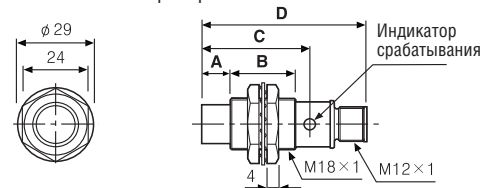

Модель	A	B	C	D
PRCMT18-8D□	10	19.0	33.5	53.8
PRCM18-8D□	10	19.0	33.5	53.8
PRCM18-8A□	10	25.3	39.5	60.1
PRCML18-8D□	10	52.0	66.5	86.8
PRCML18-8A□	10	52.0	66.5	86.8

●M30

<Экранированный>

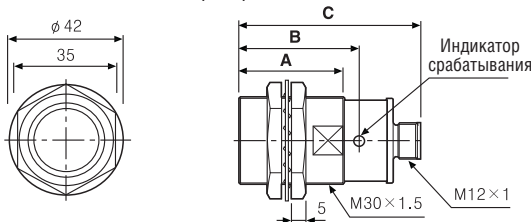

Модель	A	B	C
PRCMT30-10D□	38.0	43.0	63.8
PRCM30-10D□	38.0	43.0	63.8
PRCM30-10A□	38.0	43.0	63.8
PRCML30-10D□	60.0	65.0	85.8
PRCML30-10A□	60.0	65.0	85.8

<Не экранированный>

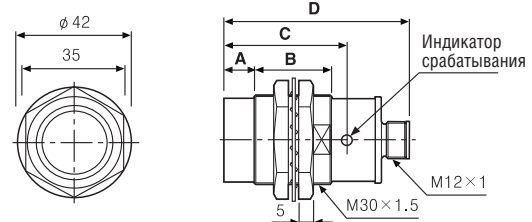

Модель	A	B	C	D
PRCMT30-15D□	10	28.0	43.0	63.8
PRCM30-15D□	10	28.0	43.0	63.8
PRCM30-15A□	10	28.0	43.0	63.8
PRCML30-15D□	10	50.0	65.0	85.8
PRCML30-15A□	10	50.0	65.0	85.8

Selection Guide

ДАТЧИКИ ПРИБЛИЖЕНИЯ

Размеры датчиков с разъемом на кабеле

Ед. измерения: мм

●M08

<Экранированный>

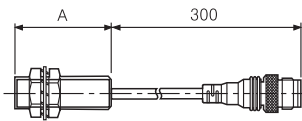

Модель	A
PRWT08-1.5D□	30
PRW08-1.5D□	30
PRWL08-1.5D□	40

<Не экранированный>

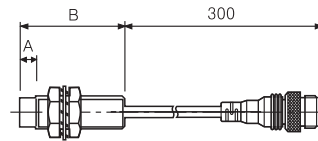

Модель	A	B
PRWT08-2D□	4	30
PRW08-2D□	4	30
PRWL08-2D□	4	30

●M12

<Экранированный>

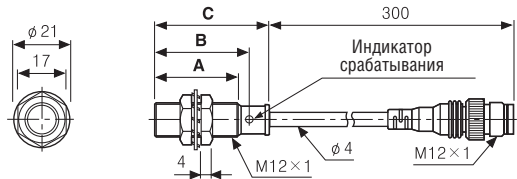

Модель	A	B	C
PRWT12-2D□	31.5	35.5	42.5
PRW12-2D□	31.5	35.5	42.5
PRW12-2A□	48.5	52.5	59.5

<Не экранированный>

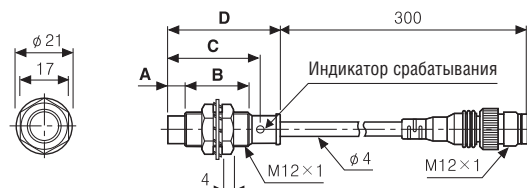

Модель	A	B	C	D
PRWT12-4D□	7	24.5	35.5	42.5
PRW12-4D□	7	24.5	35.5	42.5
PRW12-4A□	7	41.5	52.5	59.5

●M18

<Экранированный>

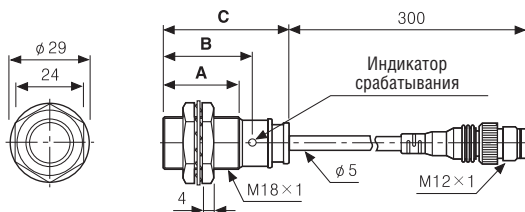

Модель	A	B	C
PRWT18-5D□	29.0	33.5	47.0
PRW18-5D□	29.0	33.5	47.0
PRW18-5A□	35.3	39.8	53.5
PRWL18-5D□	62.0	66.5	80.0
PRWL18-5A□	62.0	66.5	80.0

<Не экранированный>

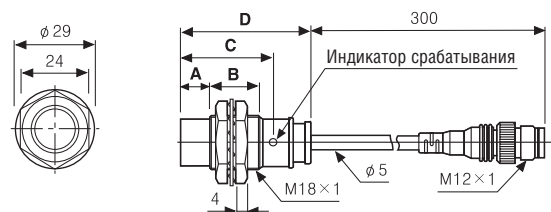

Модель	A	B	C	D
PRWT18-8D□	10	19.0	33.5	47.0
PRW18-8D□	10	19.0	33.5	47.0
PRW18-8A□	10	25.3	39.8	53.5
PRWL18-8D□	10	52.0	66.5	80.0
PRWL18-8A□	10	52.0	66.5	80.0

●M30

<Экранированный>

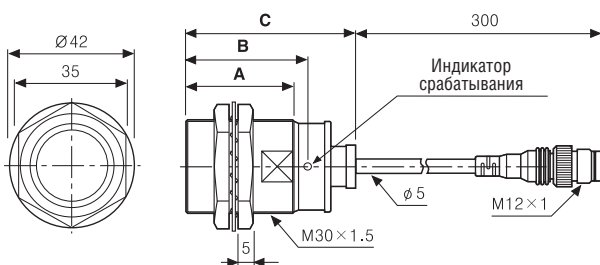

Модель	A	B	C
PRWT30-10D□	38.0	43.0	58.0
PRW30-10D□	38.0	43.0	58.0
PRW30-10A□	38.0	43.0	58.0
PRWL30-10D□	60.0	65.0	80.0
PRWL30-10A□	60.0	65.0	80.0

<Не экранированный>

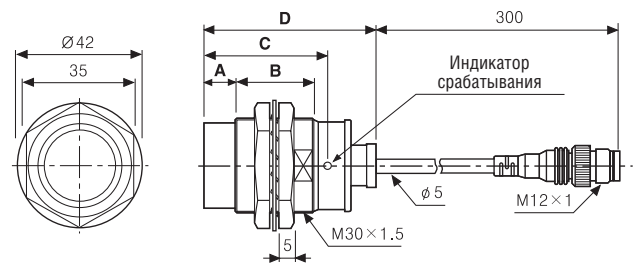

Модель	A	B	C	D
PRWT30-15D□	10	28.0	43.0	58.0
PRW30-15D□	10	28.0	43.0	58.0
PRW30-15A□	10	28.0	43.0	58.0
PRWL30-15D□	10	50.0	65.0	80.0
PRWL30-15A□	10	50.0	65.0	80.0

ДАТЧИКИ ПРИБЛИЖЕНИЯ

Размеры датчиков углового типа

Ед. измерения: мм

●PS12-4D□

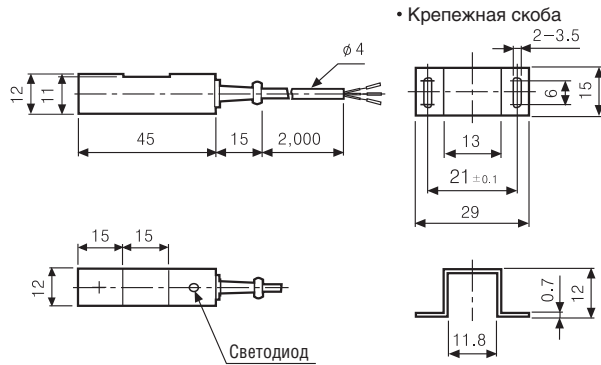

●PSN25-5D□

●PSN25-5A□

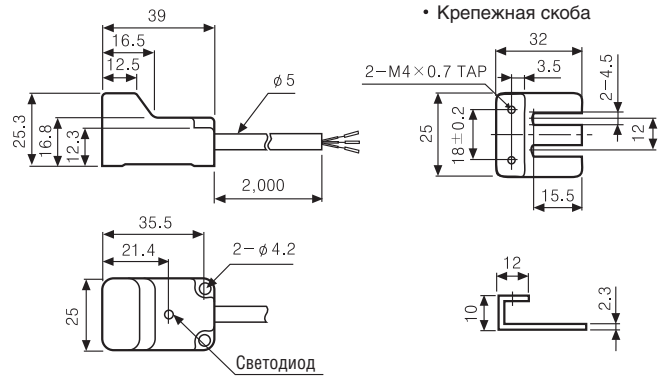

●PS17-5(8)D□

●PST17-5D□

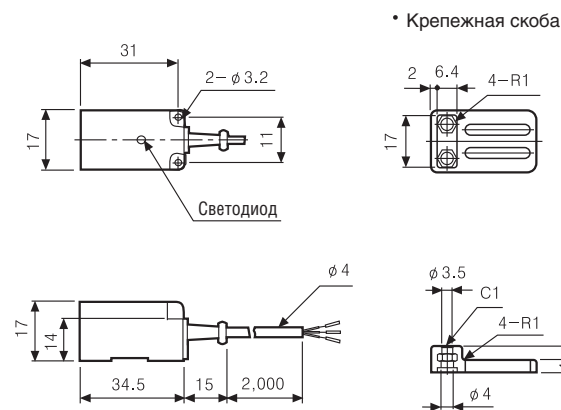

●PSN30-10(15)D□

●PSN30-10(15)A□

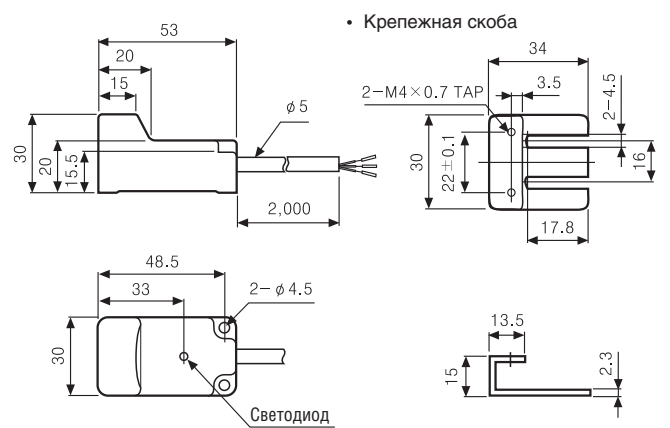

●PS50-30D□

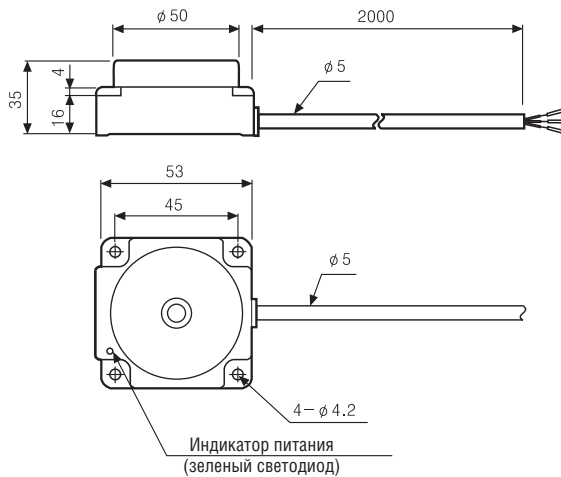

●PS40-20D□

●PSN40-20A□

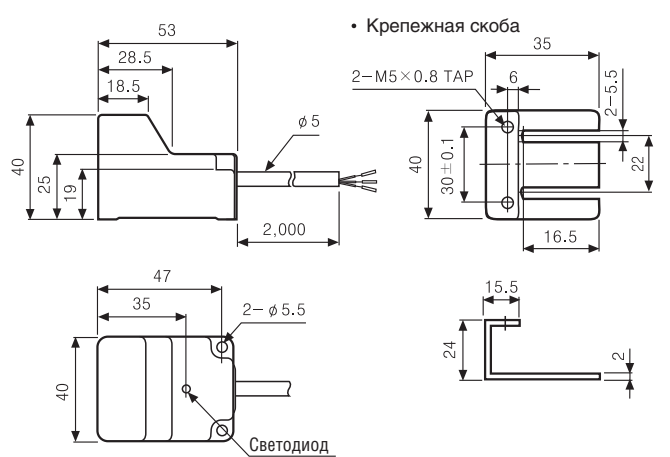

●PFI25-8D□

●PFI25-8A□

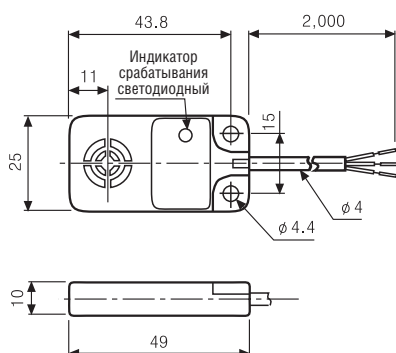

●AS80-50D□

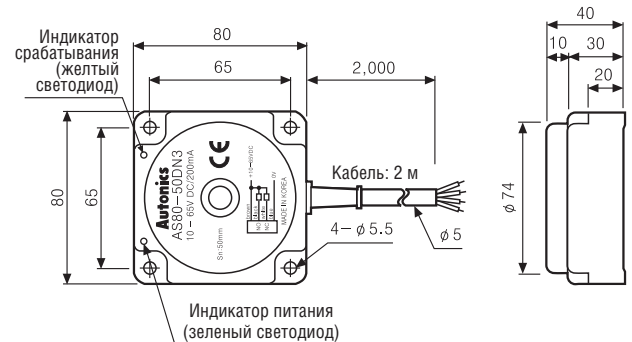

Selection Guide

ДАТЧИКИ ПРИБЛИЖЕНИЯ

Размеры датчиков емкостного типа

Ед. измерения: мм

CR18-8D

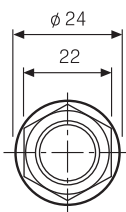

CR18-8A

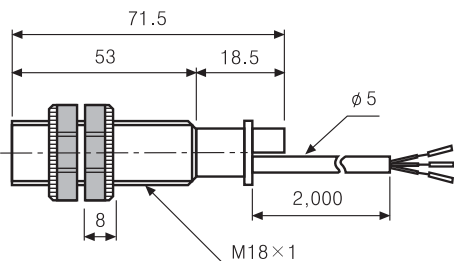

CR30-15D

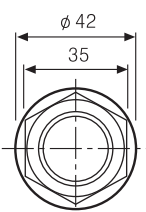

CR30-15A

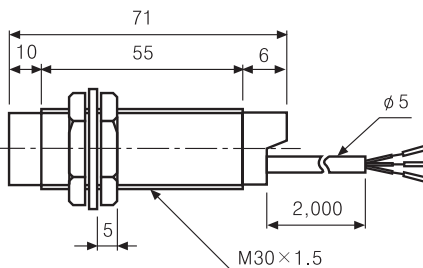

Распределительная коробка / Разъемы для монтажа на панели

Тип	Распределительная коробка						Разъемы для монтажа в щит					
	2-х проводной, =		3-х проводной, =		2-х проводной, =		2-х проводной, =		3-х проводной, =			
Модель	PT4-2D	PT4-3DN PT4-3DP	PT6-2D	PT6-3DN PT6-3DP	PT8-2D	PT8-3DN PT8-3DP	Не выступающий (=) (-)	Выступающий (=) (-)	PT1-D	PT1-A	PT2-D	PT2-A
Внешний вид и габаритные размеры, [Ш x В x Д]												
Количество разъемов	4		6		8							
Источник питания	12 – 24В=						12 – 24В=; 90 – 250В~					
Защита	IP66 (IEC) * (IP67 при использовании водонепроницаемого кожуха)						IP67 (стандарт IEC)					

Размеры

Распределительная коробка

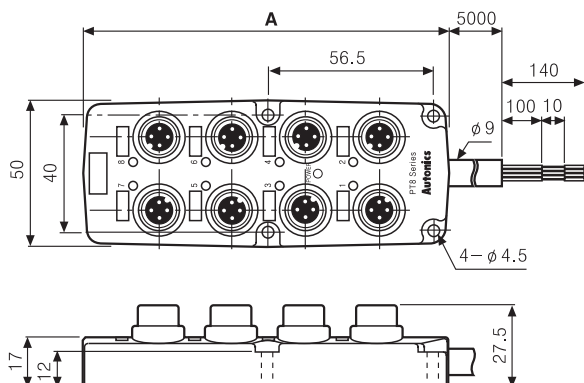

Модель	A
PT4-□□	73
PT6-□□	98
PT8-□□	123

Ед. измерения: мм

Разъемы для монтажа на панели

Разъем для монтажа на панели (NON-FLUSH)

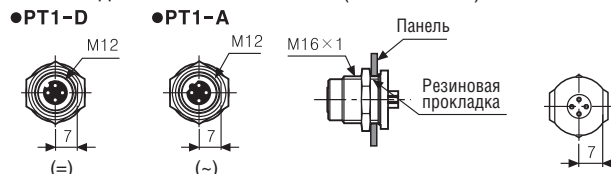

Разъем для монтажа на панели (Flush)

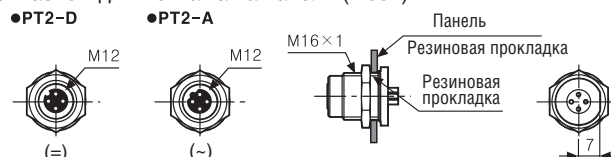

Панель cut-out

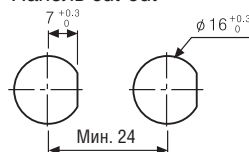

PCB размер

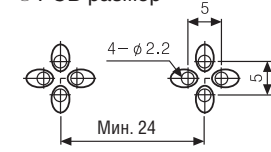

Ед. измерения: мм

Соединительный кабель

Гнездового типа

Внешний вид	Модель		Кол-во внутренних кабелей	Длина кабеля (L, м)	Покрывтe кабеля		Применение с моделями
	(=)	(~)			Материал	Диаметр φ	
	CID2-2	CIA2-2	2	2	PVC	φ 5	Серии PRCM/PRCMT
	CID3-2	—	3				
	CID2-5	CIA2-5	2	5			
	CID3-5	—	3				
	CLD2-2	CLA2-2	2	2	PVC	φ 5	Серии PRCM/PRCMT
	CLD3-2	—	3				
	CLD2-5	CLA2-5	2	5			
	CLD3-5	—	3				

Гнездового-штепсельного типа

Внешний вид	Модель		Длина кабеля (L, м)	Покрывтe кабеля		Применение с моделями
	(=)	(~)		Материал	Диаметр φ	
	C1D4-2	C1A4-2	2	PVC	φ 5	Серии PRCM/PRCMT
	C1D4-5	C1A4-5	5			
	C2D4-2	C2A4-2	2	PVC	φ 5	Серии PRCM/PRCMT
	C2D4-5	C2A4-5	5			
	C3D4-2	C3A4-2	2	PVC	φ 5	Серии PRCM/PRCMT
	C3D4-5	C3A4-5	5			
	C4D4-2	C4A4-2	2	PVC	φ 5	Серии PRCM/PRCMT
	C4D4-5	C4A4-5	5			

ФОТОДАТЧИКИ

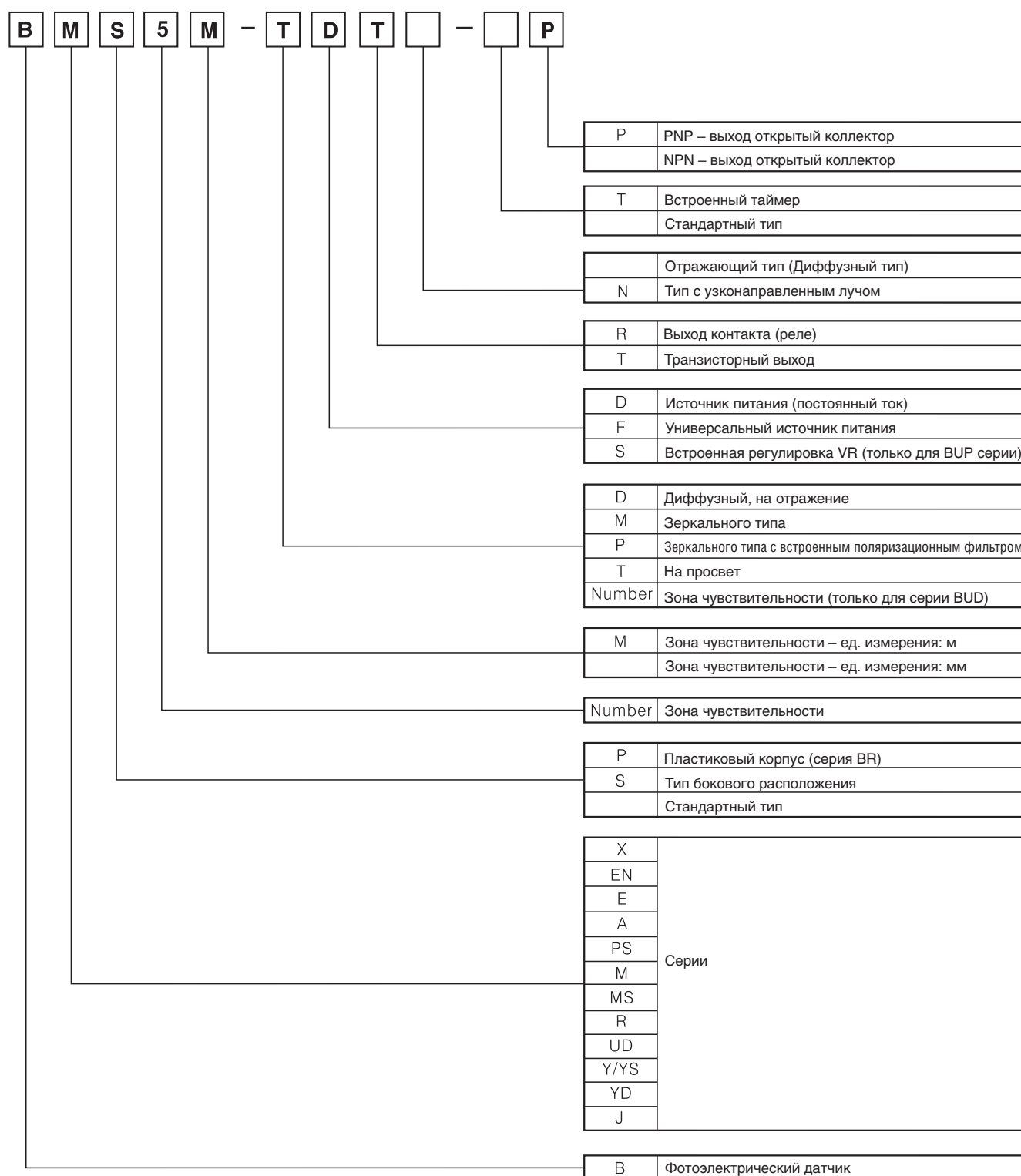

▪ Информация для заказа



- ※ При выборе модели проверьте технические характеристики.
- ※ В информации для заказа нет серии BS5.

ФОТОДАТЧИК МИКРОТИПА (серия BS5)

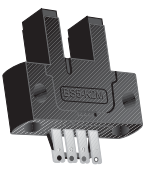
Технические характеристики

Тип	Микрофотодатчик		
Модель	BS5-K2M	BS5-T2M	BS5-L2M
Внешний вид и габаритные размеры [Ш x В x Д]	 [25 x 6,6 x 27,5мм]	 [25 x 14 x 27,4мм]	 [25 x 15,4 x 18,7мм]
Зона чувствительности	5мм, фиксированная		
Метод определения объекта	Двухкомпонентный на просвет (не модулированный)		
Мин. определяемый объект	0,8 x 1,8мм мин., непрозрачные материалы		
Гистерезис	0,05мм		
Источник питания	5 – 24В± 10% (макс. допустимая погрешность 10%)		
Потребление тока	Макс. 30мА (26,4В=)		
Выход управления	NPN тип с открытым коллектором ➔ Напряжение нагрузки: макс 30В=; ток нагрузки: макс. 100мА; остаточное напряжение: макс. 1,2В		
Режимы работы	Выбор режима реагирования на свет/затемнение при помощи управляющего провода		
Индикатор	Индикатор срабатывания: красный светодиодный		
Время срабатывания	Полученный световой сигнал: макс. 20мкс, прерывистый свет: макс. 100мкс		
Частота срабатывания	2кГц		
Подсоединение	Разъемный тип		

Подсоединение

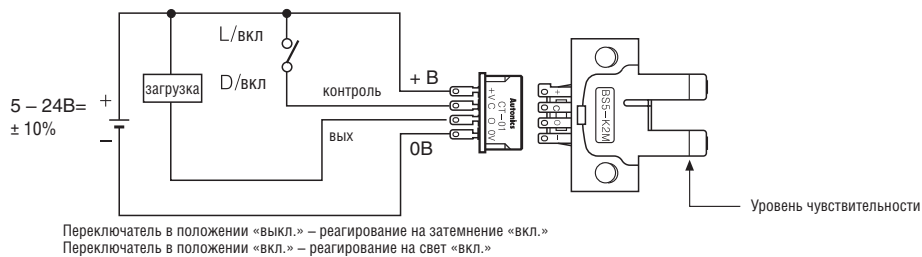

Размеры

BS5-K2M

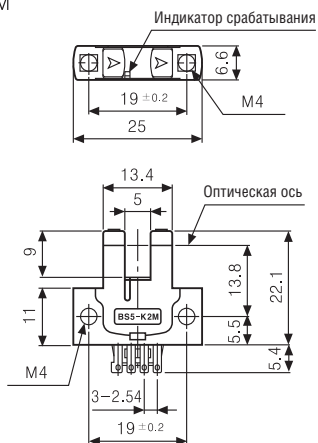

BS5-L2M

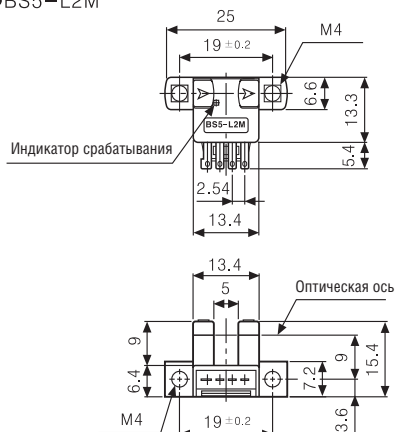

BS5-T2M

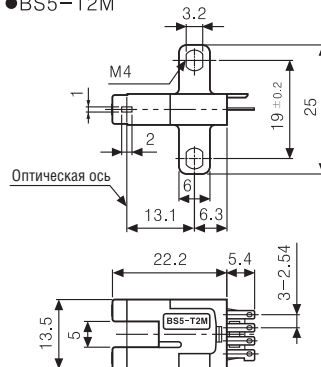

Разъем: СТ-01 (опция)

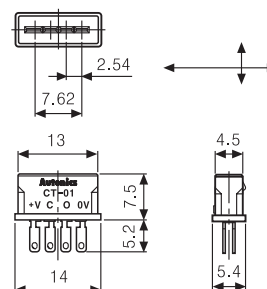

PCB монтажное отверстие

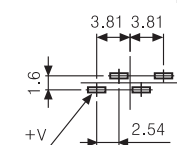

Разъем: СТ-02 (опция)

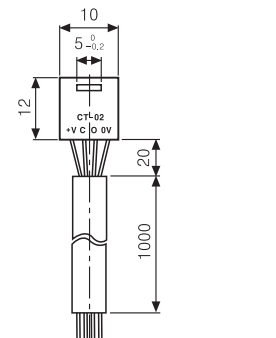

※ Длина кабеля выбирается

Единицы: мм

ФОТОДАТЧИК (Серия BPS)

Технические характеристики

Модель	NPN выход, открытый коллектор		PNP выход, открытый коллектор	
	BPS3M-TDT	BPS3M-TDTL	BPS3M-TDT-P	BPS3M-TDTL-P
Внешний вид и габаритные размеры [Ш x В x Д]	  [16 x 7,5 x 28мм]			
Мин. определяемый объект	Мин. Ø 5мм, непрозрачные материалы			
Режим работы	Реагирование на затемнение	Реагирование на свет	Реагирование на затемнение	Реагирование на свет
Зона чувствительности	3м			
Время реакции	1мс			
Источник питания	12 – 24В ± 10% (макс. пульсация 10%)			
Потребление тока	Макс. 20мА			
Источник света	Инфракрасный светод (регулируемый)			
Выход управления	NPN тип, открытый коллектор  Напряжение нагрузки: макс 30В=; Ток нагрузки: макс. 100мА; Остаточное напряжение: макс. 1В		PNP тип, открытый коллектор  Выходное напряжение: мин. -2,5В ; Ток нагрузки: макс. 100мА	
Схема защиты	Защита от неправильной полярности и короткого замыкания			
Индикатор	Источник: индикатор мощности (красный светодиод), Приемник: индикатор срабатывания (красный светодиод)			
Подсоединение	Выходной кабель : 2м			

Подсоединение

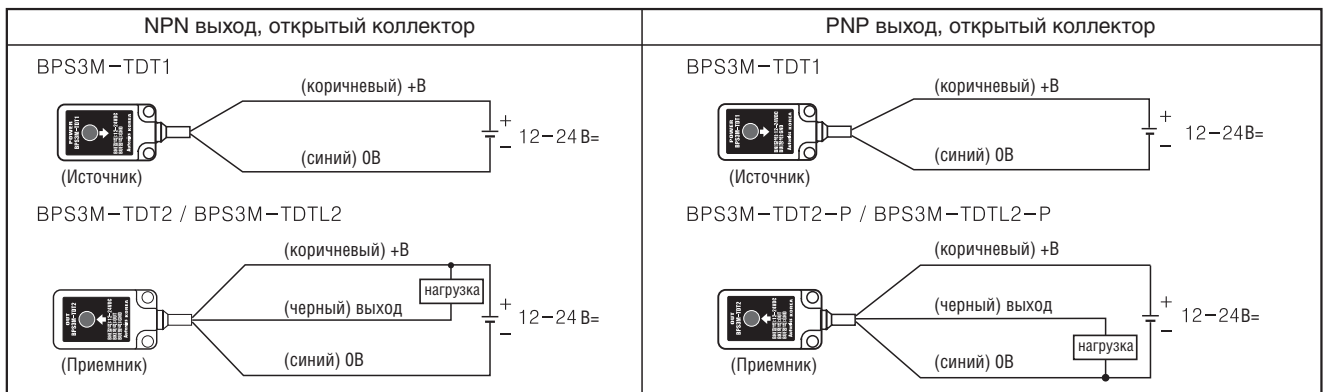

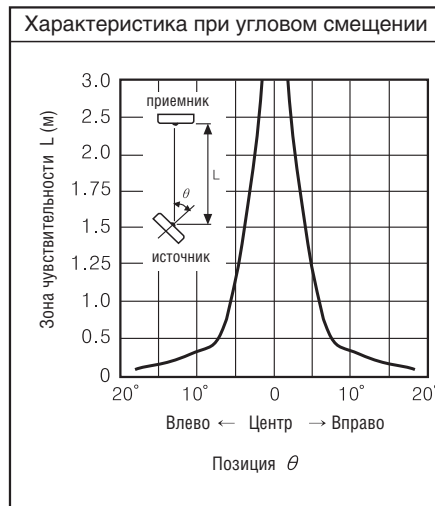
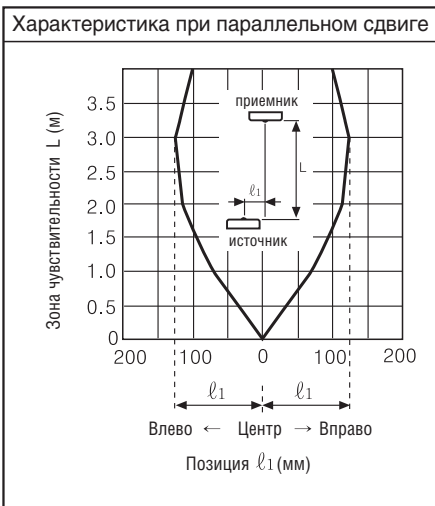

Диаграммы



ФОТОДАТЧИК (серия ВА2М)

■ Технические характеристики

Тип	Диффузный, на отражение (большая зона чувствительности и миниатюрный тип)	
Модель	ВА2М-DDT	
Внешний вид и габаритные размеры [Ш x В x Д]		
	[19 x 16 x 48,5мм]	
Зона чувствительности	2м	
Тип воспринимаемого объекта	Прозрачный, полупрозрачный, непрозрачный материал	
Гистерезис	Макс. 20% при номинальном диапазоне чувствительности	
Время срабатывания	Прибл. 1мс	
Источник питания	12 – 24В = ±10% (макс. пульсация 10%)	
Потребление тока	Макс. 15мА (макс. 30мА, когда выход установлен в положение ON)	
Источник света	Инфракрасный светодиод (регулировка 850nm)	
Регулировка чувствительности	Регулируемая	
Режим работы	Реагирование на свет	
Выход управления	NPN тип с открытым коллектором  Напряжение нагрузки: макс 30В=; Ток нагрузки: макс. 100мА; Остаточное напряжение: макс. 1В	
Схема защиты	Защита от неправильной полярности и короткого замыкания	
Индикатор	2 цветный светодиод [Режим работы: красный Ожидания: желтый (красный + зеленый)]	

※ Тип с реагированием на затемнение – опционально

■ Подключение

● Тип с реагированием на свет

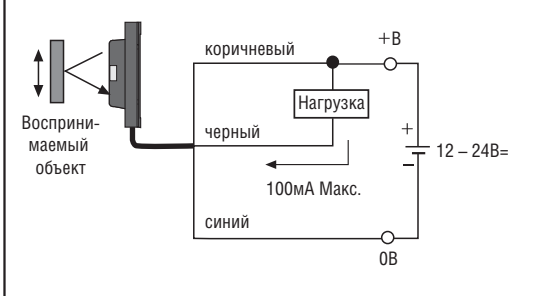

■ Размеры

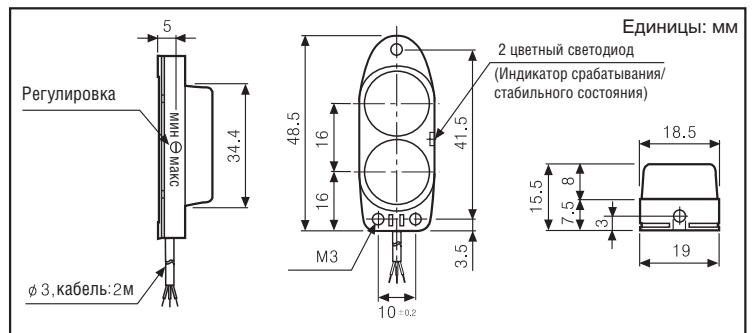

■ Подключение

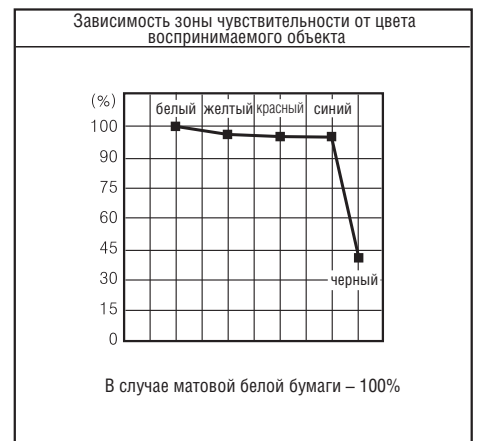
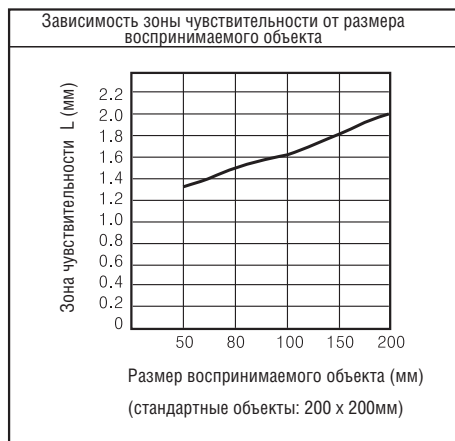
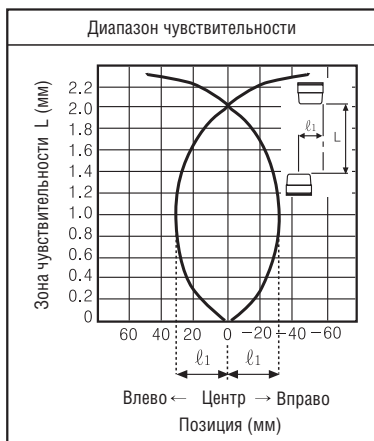

ФОТОДАТЧИК (Серия VJ)

Технические характеристики

Модель	NPN выход откр. коллектор	VJ15M-TDT	VJ10M-TDT	VJ1M-DDT	VJ300-DDT	VJ100-DDT	VJG30-DDT
	PNP выход откр. коллектор	VJ15M-TDT-P	VJ10M-TDT-P	VJ1M-DDT-P	VJ300-DDT-P	VJ100-DDT-P	
Внешний вид							
	CE [10,6 x 32 x 20 мм]						
Тип	Двухкомпонентный на просвет			Диффузный, на отражение			
Зона чувствительности	0 – 15м	0 – 10м	0 – 1м	0 – 300мм	0 – 100мм	0 – 30мм	0 – 15мм
Воспринимаемый объект	Непрозрачный материал свыше Ø12мм		Не гляцевая белая бумага 300 x 300мм	Не гляцевая белая бумага 100 x 100мм		Прозрачное стекло 50 x 50мм (t = 3,0мм)	
Гистерезис	Макс. 20% от зоны чувствительности						
Время срабатывания	Макс. 1мс						
Источник питания	12 – 24В= ±10% (макс. пульсация 10%)						
Потребление тока	Источник/Приемник: макс. 20мА			Макс. 30мА			
Источник света	Инфракрасный светодиод (850 нм)	Красный светодиод (660 нм)	Инфракрасный светодиод (850 нм)	Красный светодиод (660 нм)	Инфракрасный светодиод (850 нм)	Инфракрасный светодиод (850 нм)	
Регулировка чувствительности	Небольшой диапазон подстройки (210°)						
Режим работы	Свет / Затемнение по выбору					На свет	
Выход управления	NPN тип с открытым коллектором • Напряжение нагрузки: макс. 26,4В= • Ток нагрузки: макс. 100мА • Остаточное напряжение: макс. 1В						
	PNP тип с открытым коллектором • Напряжение нагрузки: макс. 26,4В= • Ток нагрузки: макс. 100мА • Остаточное напряжение: Мин. (напряжение источника – 2,5В)						
Схема защиты	Защита от неправильной полярности и короткого замыкания			Защита от неправильной полярности и короткого замыкания, функция предотвращения интерференции			
Индикатор	Режим работы: красный Стабильное состояние: зеленый						
Подключение	Кабель						

Подключение

• На просвет

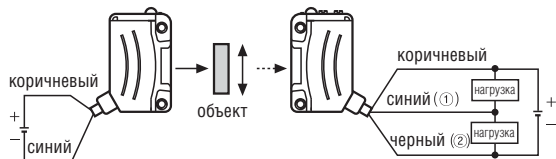

• Диффузный, на отражение

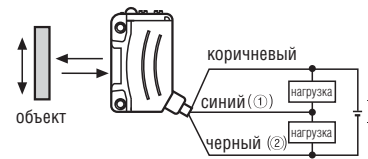

Диаграммы

• Двухкомпонентный на просвет

• VJ15M-TDT / VJ15M-TDT-P / VJ10M-TDT / VJ10M-TDT-P

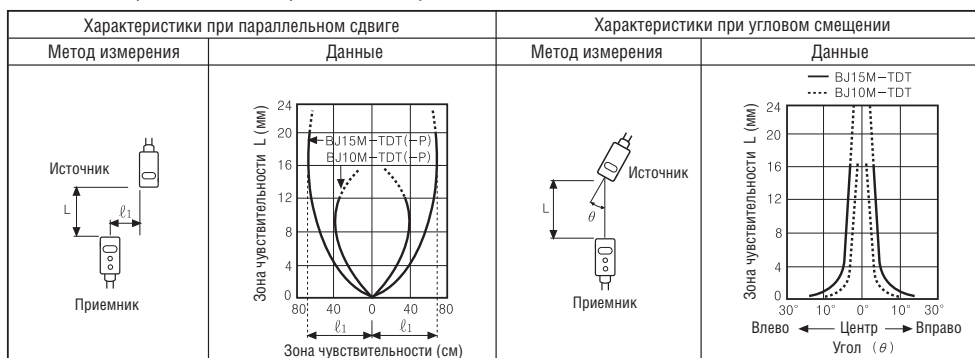

• Диффузный на отражение

• VJ1M-DDT / VJ1M-DDT-P

• VJ300-DDT / VJ300-DDT-P

• VJ100-DDT / VJ100-DDT-P

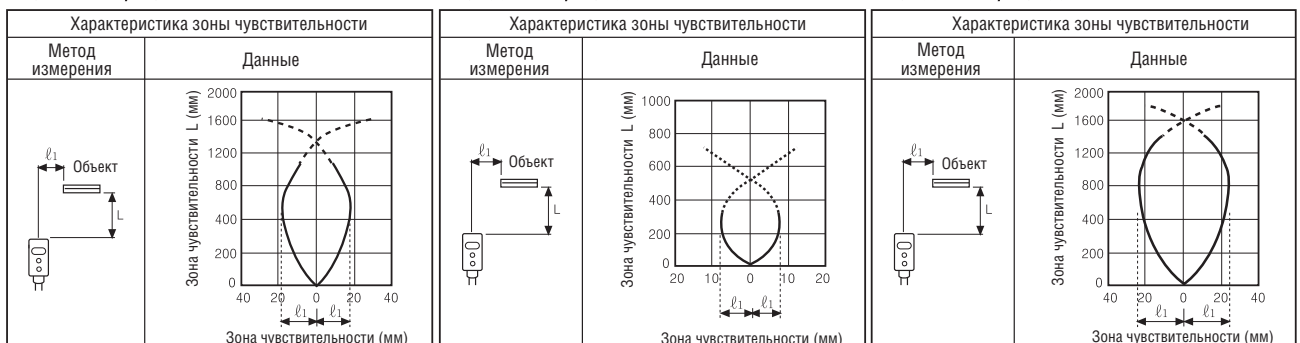

ФОТОДАТЧИК (серия BYD)

Технические характеристики

Тип	На отражение, с ограниченным расстоянием		Диффузный, на отражение	Двухкомпонентный, на просвет	
Модель	BYD30-DDT(-U) BYD30-DDT-T	BYD50-DDT(-U) BYD50-DDT-T	BYD100-DDT	BYD3M-TDT	BYD3M-TDT-P
Внешний вид и габаритные размеры [Ш x В x Д]	<p>индикатор работы BYD30-DDT-U BYD50-DDT-U</p> <p>[12 x 32 x 18мм]</p>			<p>[12 x 32 x 18 мм]</p>	
Зона чувствительности	10 – 30мм (50 x 50мм не гляцевая белая бумага)	10 – 50мм (50 x 50мм не гляцевая белая бумага)	100мм (50 x 50мм не гляцевая белая бумага)	3М	
Воспринимаемый объект	Прозрачный, полупрозрачный и непрозрачный			Непрозрачный материал мин Ø6 мм	
Гистерезис	Макс. 10% расстояния		Макс. 20% от расстояния	—	
Время срабатывания	Срабатывание: макс. 3 мс, возврат: макс. 100мс (в случае наличия таймера регулятора)		Срабатывание: макс. 3мс, возврат: макс. 100 мс)	Макс. 1мс	
Источник питания	12 – 24В± 10% (макс. пульсация 10%)				
Потребление тока	Макс. 35мА			Макс. 30мА	
Источник света	Инфракрасный светод (регулируемый)				
Регулировка чувствительности	Фиксированная		Подстраиваемая	Фиксированная	
Режим работы	На свет (фиксированный)			На затемнение (на свет – опционально)	
Выход управления	NPN тип с открытым коллектором Напряжение нагрузки: макс. 30В= ; Ток нагрузки: макс. 50мА; Остаточное напряжение: макс. 1В			NPN тип с открытым коллектором напряжение нагрузки: макс. 30В=; Ток нагрузки: макс. 100мА; Остат. напряжение: макс. 1В	PNP тип с открытым коллектором выходное напряжение: мин. -2,5В ; Ток нагрузки: макс. 100мА
Схема защиты	Защита от неправильной полярности и короткого замыкания				
Таймер	Встроенный таймер (задержка выкл.) Время задержки: макс. 0,1 – 2с (регулируется)		—		
Индикатор	Индикатор работы: красный светод				
Подключение	Кабель 2м				

Подключение

На просвет

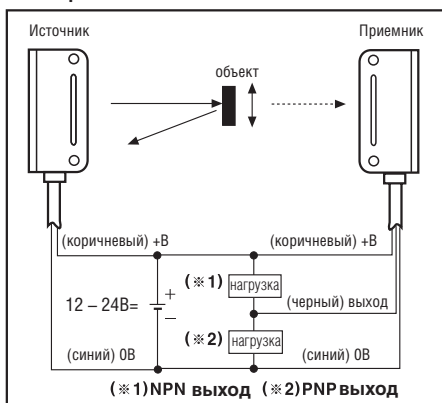

- На отражение, ограниченное расстояние (подавление фона)
- Диффузный, на отражение

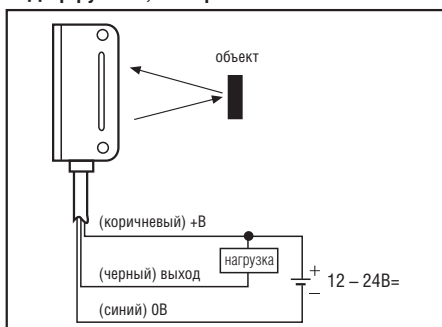

Диаграммы

BYD30(50)-DDT/BYD30(50)-DDT-T ●BYD100-DDT



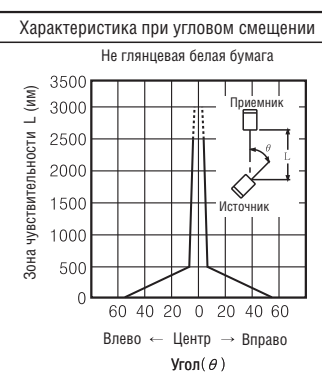

BYD3M-TDT

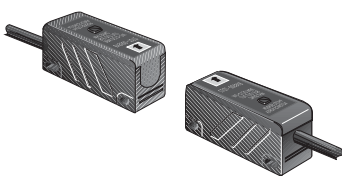

ФОТОДАТЧИК (серия BY/BYS)

■ Технические характеристики

Тип	Двухкомпонентный (на просвет)	
	Стандартный тип	Боковое расположение
Модель	BY500-TDT	BYS500-TDT
Внешний вид и габаритные размеры [Ш x В x Д]	 [12 x 16 x 30мм]	 [12 x 30 x 16мм]
Зона чувствительности	500мм	
Воспринимаемый объект	Непрозрачные материалы мин. Ø 5мм	
Время срабатывания	Макс. 1мс	
Источник питания	12 – 24В± 10% (макс. пульсация 10%)	
Потребление тока	Макс. 30мА	
Источник света	Инфракрасный светодиод (регулируемый)	
Режим работы	Реакция на затемнение	
Выход управления	NPN тип с открытым коллектором  Напряжение нагрузки: макс 30В= ; Ток нагрузки: макс. 100мА; Остаточное напряжение: макс. 1В	
Схема защиты	Защита от неправильной полярности и короткого замыкания	
Индикатор	Индикатор работы: красный светодиод	
Подключение	Кабель 2м	

■ Подключение

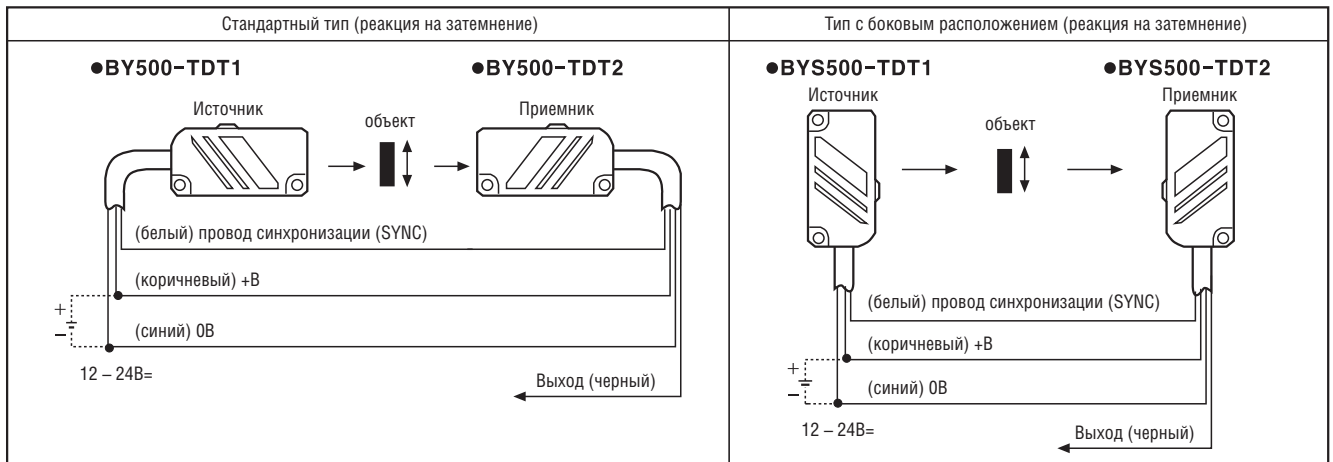





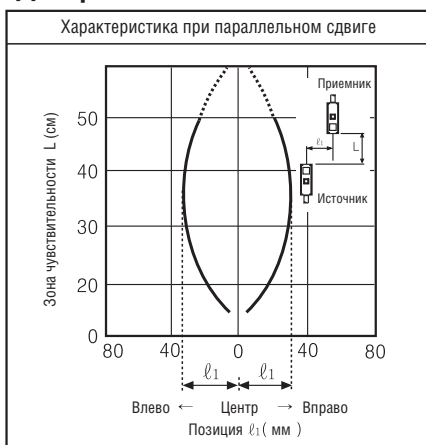



- ※ Питание на источник и приемник должно подаваться с одной и той же линии электропитания
- ※ Синхронный провод (белый) приемника должен быть соединен с таким же проводом источника

■ Диаграммы

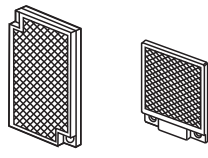

ФОТОДАТЧИК (серия BEN)

Технические характеристики

Тип		Двухкомпонентный, на просвет	Зеркального типа	Зеркального типа (с поляризационным фильтром)	Диффузный, на отражение
Модель	Тип ~	BEN10M-TFT	BEN5M-MFR	BEN3M-PFR	BEN300-DFR
	Тип =	BEN10M-TDT	BEN5M-MDT	BEN3M-PDT	BEN300-DDT
Внешний вид и габаритные размеры [Ш x В x Д]		 [18 x 50 x 50мм]	 [18 x 50 x 50мм]	 MS – 2 зеркало [40,5 x 60,5] MS – 4 зеркало [29,3 x 38]	 [18 x 50 x 50мм]
Зона чувствительности		10м	0,1 ~ 5м (*1)	0,1 ~ 3м (*1)	300мм (*2)
Воспринимаемый объект		Непрозрачные материалы мин. Ø16 мм	Непрозрачные материалы мин. Ø60 мм		Прозрачные, полупрозрачные и непрозрачные материалы
Гистерезис					Макс. 20% от зоны чувствительности
Время срабатывания		• (=): макс. 1мс		• (=/-): макс. 20 мс	
Источник питания		• (=): 12 – 24В ± 10% (макс. пульсация 10%) • (-): 24 – 240В ± 10% 50/60 Гц, 24 – 240В= (макс. пульсация 10%)			
Потребление тока		• (=): макс. 50мА		• (=/-): макс. 3 ВА	
Источник света		Инфракрасный светодиод (модулированный)		Красный светодиод (регулируемый: 660 нм)	Инфракрасный светод (регулируемый)
Регулировка чувствительности		Фиксированная		Регулируемая	
Режим работы		Установка режима реагирования на свет/затемнение переключателем			
Выход управления		<ul style="list-style-type: none"> • (=):  NPN/PNP 2 выхода <ul style="list-style-type: none"> └ NPN открытый коллектор  напряжение нагрузки: макс 30В=; ток нагрузки: макс. 200мА; остаточное напряжение: макс. 1В └ PNP открытый коллектор  выходное напряжение: мин. (источник питания–2,5В); ток нагрузки: макс. 200мА • (=/-):  релейный выход <ul style="list-style-type: none"> └ Релейный выход: нагрузка: 30В= 3А активная нагрузка, 250В= 3А активная нагрузка └ Релейный выход: Н.О+Н.З 			
Фотодетектор		Встроенный фотодиод IC типа			
Индикатор		Индикатор срабатывания: оранжевый; Индикатор стабильного состояния: зеленый (оранжевая лампочка на источнике датчика двухкомпонентного типа индицирует наличие питания)			
Подключение		Кабель 2м			

※ (*1) Расстояние между зеркалом и фотодатчиком может быть меньше 0,1м.

※ (*2) Для не глянцевои белой бумаги (100 x 100мм)

Подключение

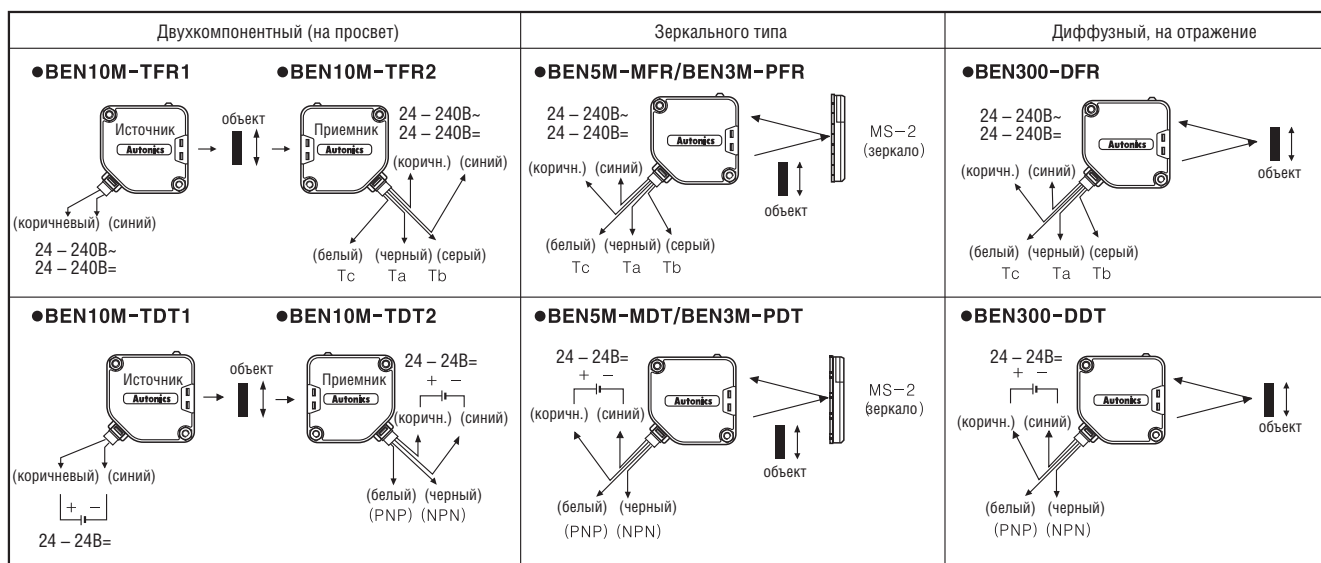

※ Изолируйте неиспользуемые провода

ФОТОДАТЧИК (серия BEN)

■ **Характеристики**

○ **Двухкомпонентный (на просвет)**

● **BEN10M-TFR** ● **BEN10M-TDT**

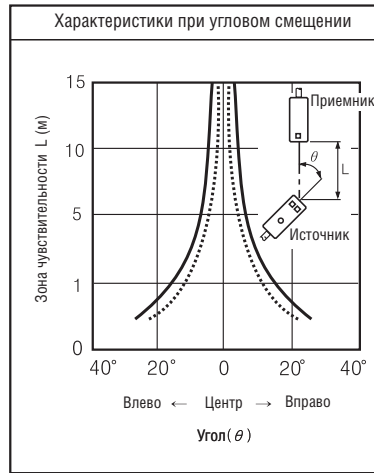
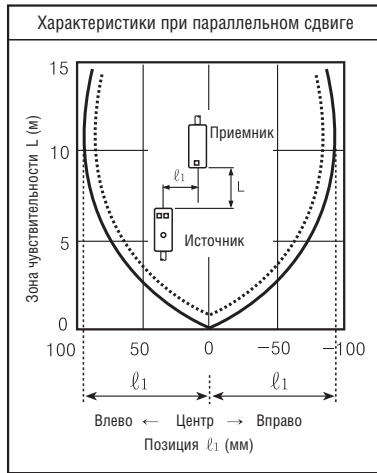

● **BEN300-DFR** ● **BEN300-DDT**

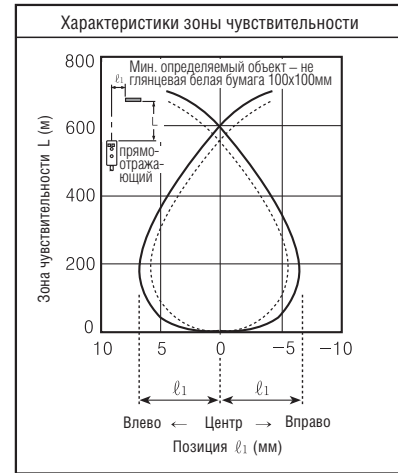

● **BEN5M-MFR** ● **BEN5M-MDT**

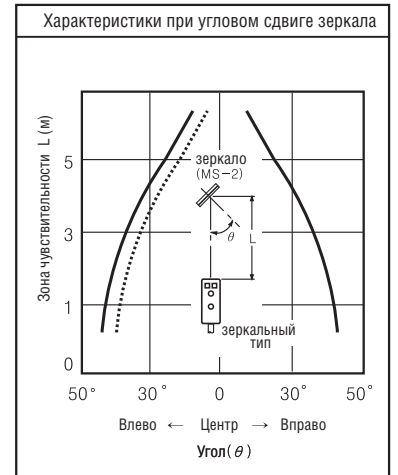
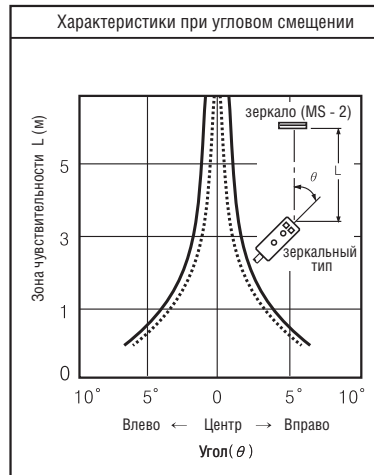
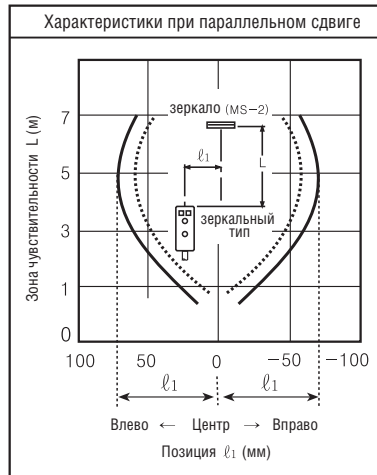

● **BEN3M-PFR** ● **BEN3M-PDT**

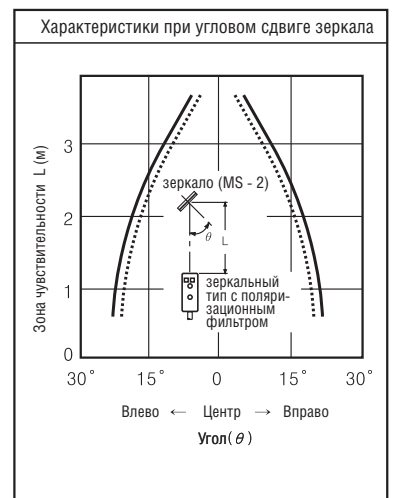
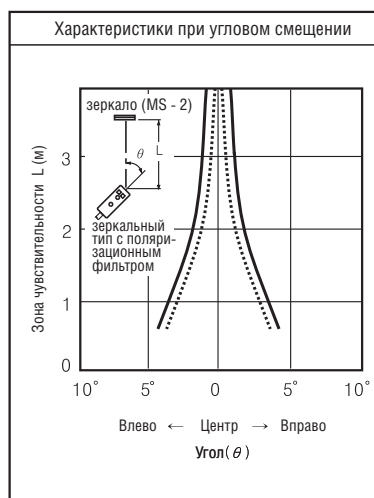
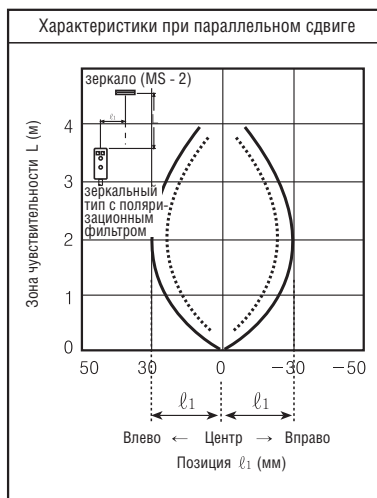

※ — : Рабочий уровень
..... : Стабильный уровень

ФОТОДАТЧИК (Серия ВХ)

Технические характеристики

Тип	Универсальное напряжение, релейный выход				Транзисторный выход, источник питания (=)			
	Двухкомпонентный (на просвет)	Зеркального типа	Зеркального типа с поляризационным фильтром	Диффузный, на отражение	Двухкомпонентный (на просвет)	Зеркального типа	Зеркального типа с поляризационным фильтром	Диффузный, на отражение
Стандартный	BX15M-TFR	BX5M-MFR	BX3M-PFR	BX700-DFR	BX15M-TDT	BX5M-MDT	BX3M-PDT	BX700-DDT
Таймер встроен	BX15M-TFR-T	BX5M-MFR-T	BX3M-PFR-T	BX700-DFR-T	BX15M-TDT-T	BX5M-MDT-T	BX3M-PDT-T	BX700-DDT-T
Внешний вид и габаритные размеры [Ш x В x Д]	 25 x 65 x 75 [мм]		 MS-2 зеркала (Ш40,5 x В60,5)	 MS-4 зеркала (Ш29,3 x В38)	 MS-3 зеркала (Ш86,1 x В60,5)	 Диффузный, на отражение		
Зона чувствительности	15м	(*1) 0,1 – 5м (зеркало MS-2)	(*2) 0,1 – 3м (зеркало MS-3)	(*3) 700м (200 x 200мм, не гляцевая белая бумага)	15м	(*1) 0,1 – 5м (зеркало MS-2)	(*2) 0,1 – 3м (зеркало MS-3)	(*3) 700м (200 x 200мм, не гляцевая белая бумага)
Воспринимаемый объект	Непрозрачные материалы мин. Ø 15мм	Непрозрачные материалы мин. Ø 60мм		Прозрачные, полупрозрачные и непрозрачные	Непрозрачные материалы мин. Ø 15мм	Непрозрачные материалы мин. Ø 60мм		Прозрачные, полупрозрачные и непрозрачные
Гистерезис				Макс. 20% от ном. расстояния				Макс. 20% от ном. расстояния
Время срабатывания	Макс. 20мс				Макс. 1мс			
Источник питания	24 – 240В ± 10%, 50/60Гц; 24 – 240В ± 10% (макс. пульсация ± 10%)				12 – 240В ± 10% (макс. пульсация ± 10%)			
Регулировка чувствительности	Регулируется							
Режим работы	Выбор режима работы на свет или затемнение при помощи переключателя							
Выход управления	Релейный контактный выход Нагрузка: 30В= 3А при активной нагрузке, 250В~ 3А при активной нагрузке Тип контакта: 1Н.0+Н.3				● NPN/PNP 2 выхода: • Выход NPN открытый коллектор: напряжение нагрузки: макс. 30В=, Ток нагрузки: макс. 200мА, остаточное напряжение: макс. 1В= • Выход PNP открытый коллектор: выходное напряжение: мин. питание – 2,5В=, ток нагрузки: макс. 200мА			
Выход самодиагностики	Зеленый светодиод				Выход NPN открытый коллектор: напряжение нагрузки: макс. 30В=; Ток нагрузки: макс. 50мА; остаточное напряжение: макс. 1В=			
Функция таймера	● Задержка ВКЛ, задержка ВЫКЛ, выбор при помощи ползункового переключателя;				● Время задержки: 0,1 – 5 с (регулируется)			
Защита	IP66 (Стандарт IEC)							

※ (*1) При использовании MS-4 зона чувствительности остается такой же и возможна установка зеркала на расстоянии менее 0,1 м.

※ (*2) Используя MS-2, зона чувствительности будет 0,1 – 2 м, возможна установка зеркала на расстоянии менее 0,1 м.

※ (*3) Для не гляцевой белой бумаги (200 x 200 мм)

Подключение

● BX15M-TFR1

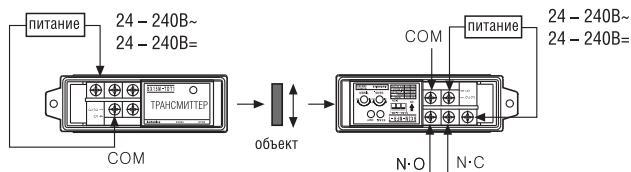

● BX15M-TFR 2, BX15M-TFR-T2

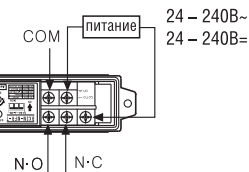

● BX15M-TDT1

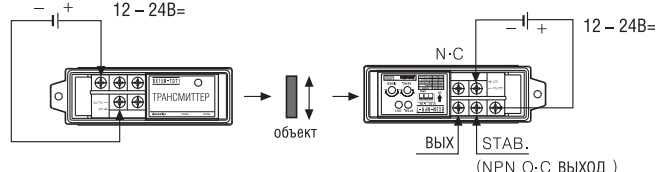

● BX15M-TDT2, BX15M-TDT-T2

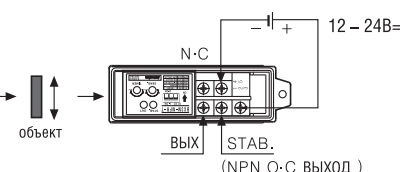

● BX5M-MFR, BX5M-MFR-T

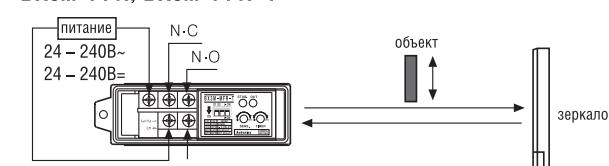

● BX5M-MDT, BX5M-MDT-T

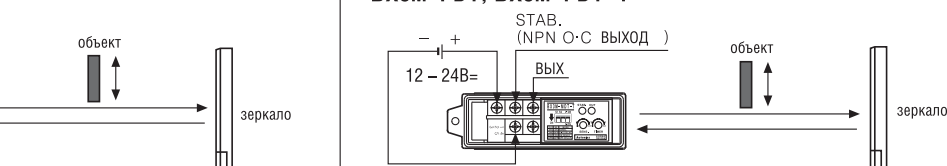

● BX700-DFR, BX700-DFR-T

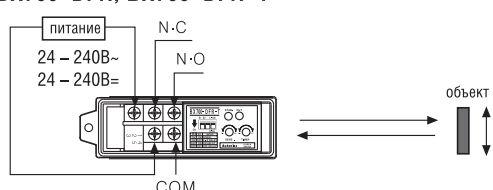

● BX700-DDT, BX700-DDT-T

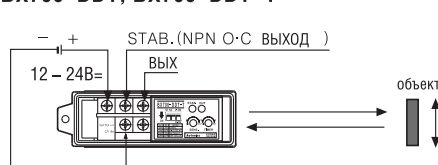

ФОТОДАТЧИК (серия ВХ)

■ Диаграммы

●BX15M-TFR / BX15M-TFR-T

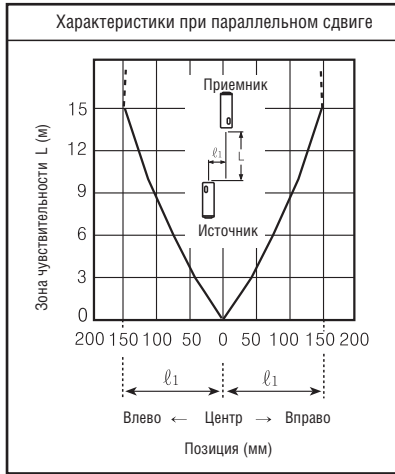

●BX15M-TDT
●BX15M-TDT-T

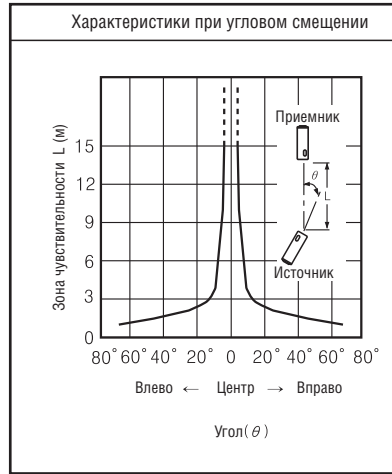

●BX700-DFR / BX700-DFR-T
●BX700-DDT / BX700-DDT-T

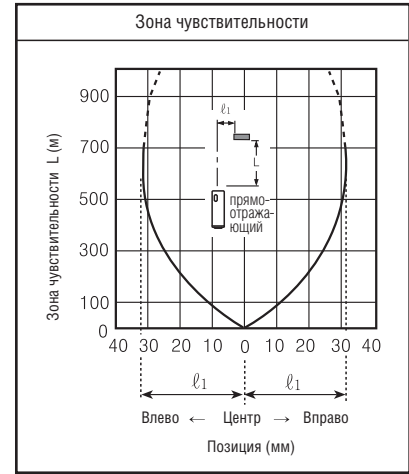

●BX5M-MFR / BX5M-MFR-T ●BX5M-MDT / BX5M-MDT-T

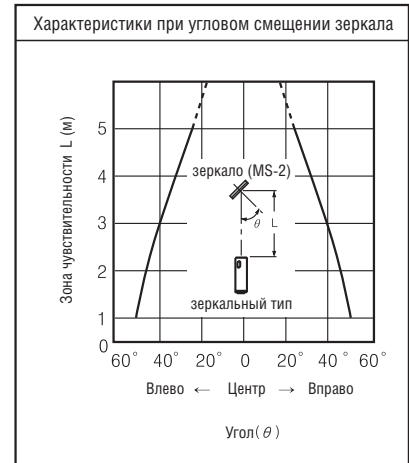
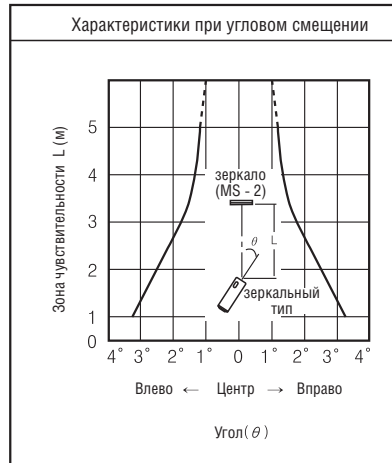
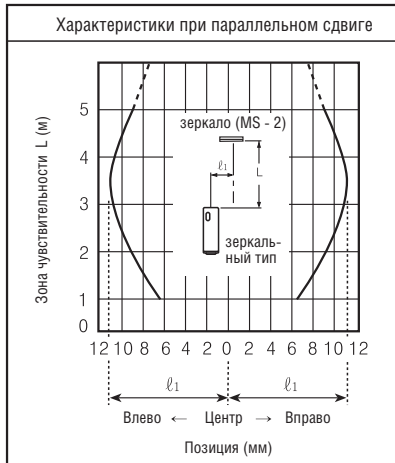

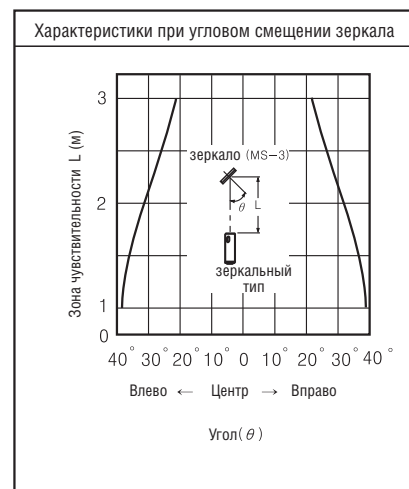
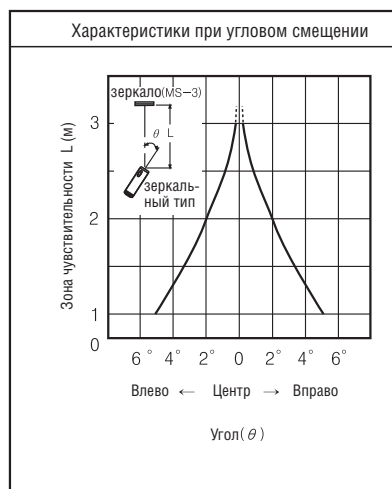
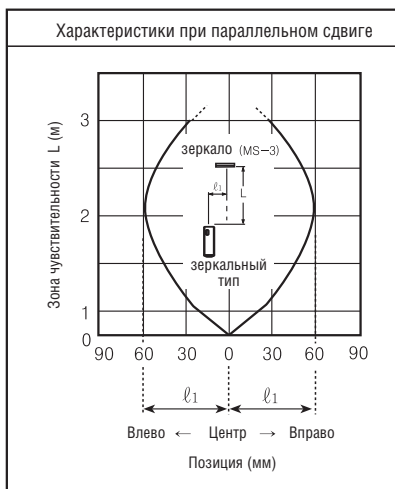

●BX3M-PFR / BX3M-PFR-T ●BX3M-PDT / BX3M-PDT-T



※ — : Рабочий уровень
 : Стабильный уровень

ФОТОДАТЧИК (Серия BM)

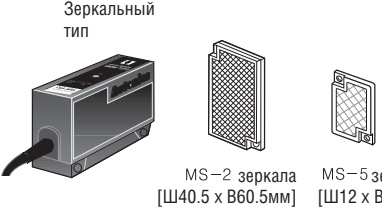
■ Технические характеристики

Тип	Двухкомпонентный (на просвет)	С зеркалом	Диффузный, на отражение,
Модель	BM3M-TDT	BM1M-MDT	BM200-DDT
Внешний вид и габаритные размеры [Ш x В x Д]	 Двухкомпонентный (на просвет) [16x 28 x 52мм]	 Зеркальный тип MS-2 зеркала [Ш40.5 x В60.5мм] MS-5 зеркала [Ш12 x В24мм]	 Диффузный, на отражение,
Зона чувствительности	3м	(*1) 0,1 ~ 1м	(*2) 200м
Воспринимаемый объект	Непрозрачные материалы мин. ϕ 8мм	Непрозрачные материалы мин. ϕ 60мм	Прозрачные, полупрозрачные и непрозрачные материалы
Гистерезис			Макс. 10% от номинального расстояния
Время срабатывания	Макс. 3 мс		
Источник питания	12 – 24В= \pm 10% (макс. пульсация 10%)		
Потребление тока	Макс. 45мА	Макс. 40мА	
Источник света	Инфракрасный светодиод (модулированный)		
Регулировка чувствительности	Фиксированная		Регулируется
Режим работы	Реакция на затемнение		Реакция на свет
Выход управления	Выход NPN открытый коллектор  Напряжение нагрузки: макс. 30В=; Ток нагрузки: макс. 100мА; Остаточное напряжение: Макс. 1В		
Схема защиты	От неправильной полярности		
Индикатор	Индикатор срабатывания: красный светодиод		
Выход управления	Кабель 2м		

(*1) Чувствительности между датчиком и MS-2 такая же, как при использовании MS-5 и имеется возможность определения на расстоянии менее 0,1м.

(*2) Для не глянцевои белой бумаги (100 x 100мм).

■ Подключение

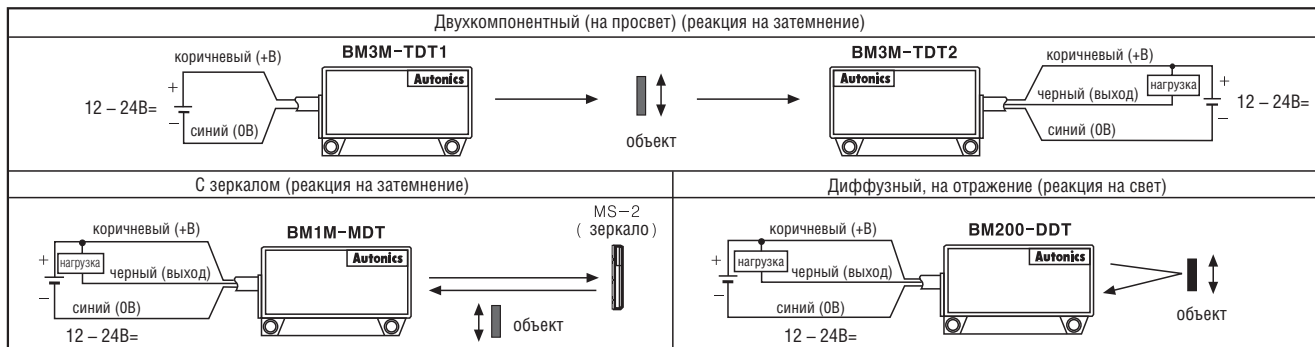

■ Диаграммы

● BM3M-TDT



● BM200-DDT

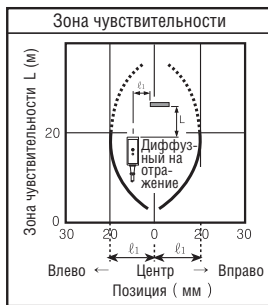

● BM1M-MDT

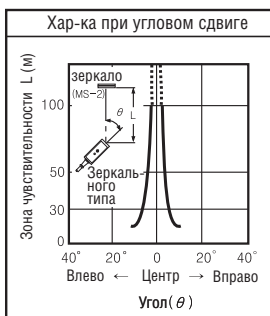

※ — : Рабочий уровень
 : Стабильный уровень

ФОТОДАТЧИК (серия BMS)

Технические характеристики

Модель	BMS5M-TDT	BMS2M-MDT	BMS300-DDT
	BMS5M-TDT-P	BMS2M-MDT-P	BMS300-DDT-P
Внешний вид и габаритные размеры [Ш x В x Д]	 Двухкомпонентный (на просвет) [16x 60,5 x 29 мм]	 С зеркалом на отражение MS – 2 зеркала [Ш40,5 x В60,5]	 Диффузный (на просвет) MS – 5 зеркала [Ш12 x В24]
Тип	Двухкомпонентный (на просвет)	С зеркалом на отражение	Диффузный (на просвет)
Зона чувствительности	5м	(*1) 0,1 – 2м	300мм
Воспринимаемый объект	Непрозрачный материал, мин. ϕ 10 мм	Непрозрачный материал, мин. ϕ 60 мм	(*2) Прозрачные, полупрозрачные, непрозрачные материалы
Гистерезис	Макс. 20% от номинального расстояния		
Время срабатывания	Макс. 1 мс		
Источник питания	12 – 24В \pm 10% (макс. пульсация 10%)		
Потребление тока	Макс. 50мА		Макс. 40мА
Источник света	Инфракрасный светодиод (модулированный)		
Регулировка чувствительности			Регулируется
Режим работы	Выбор режима работы на свет или затемнение при помощи переключателя		
Выход управления	<ul style="list-style-type: none"> ● Выход NPN открытый коллектор: Напряжение нагрузки: макс. 30В\pm, ток нагрузки: макс. 200мА. Остаточное напряжение: макс. 1В ● Выход PNP Выходное напряжение: мин. питание – 2,5В, ток нагрузки: макс. 200мА 		
Схема защиты	От неправильной полярности и короткого замыкания		
Индикатор	Индикатор срабатывания: красный светодиод, индикатор включения: красный светодиод (BMS5M-TDT1)		
Подключение	Кабель 2м		

* (*1) Зона чувствительности между датчиком и MS-2 такая же, как при использовании MS-5 и имеется возможность определения на расстоянии менее 0,1м
 * (*2) Для не глянцевои белой бумаги (100 x 100 мм)

Подключение

●BMS5M-TDT, BMS5M-TDT-P

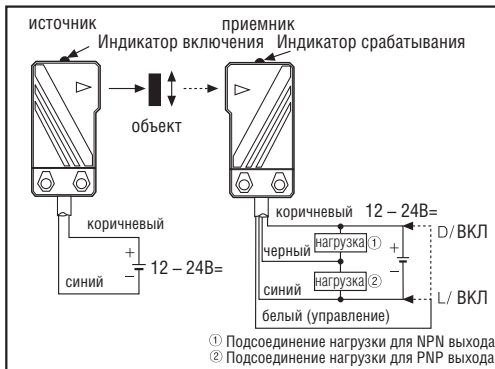

●BMS2M-MDT, BMS2M-MDT-P



●BMS300-DDT, BMS300-DDT-P



* Когда линия управления разомкнута, включается режим реагирования на затемнение

Диаграммы

●BMS5M-TDT ●BMS5M-TDT-P

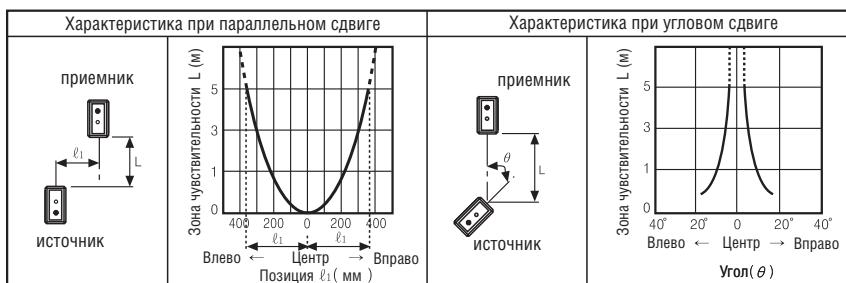

●BMS300-DDT ●BMS300-DDT-P



●BMS2M-MDT ●BMS2M-MDT-P

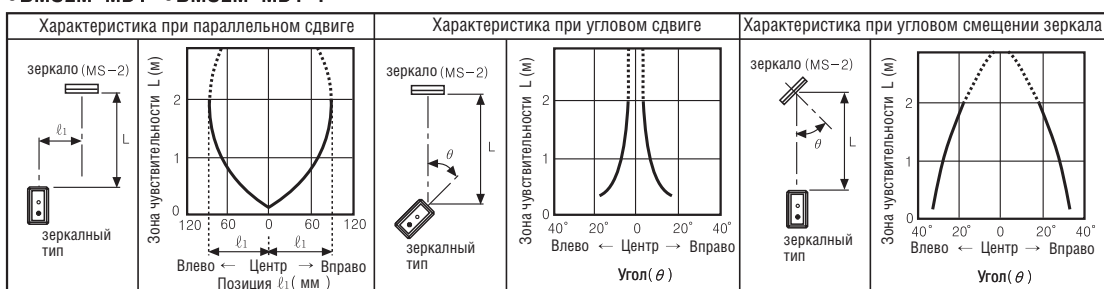

— : Рабочий уровень
 : Стабильный уровень

ФОТОДАТЧИК (Серия BR)

Технические характеристики

Тип	Цилиндрический тип							
	Диффузный, на отражение (узконаправленный лучок)			Диффузный, на отражение (диффузный тип)				
Модель	Выход NPN	BR200-DDTN BRP200-DDTN	BR100-DDT BRP100-DDT	BR400-DDT BRP400-DDT	BR4M-TDTD	BR4M-TDTL	BR20M-TDTD	BR20M-TDTL
	Выход PNP	BR200-DDTN-P BRP200-DDTN-P	BR100-DDT-P BRP100-DDT-P	BR400-DDT-P BRP400-DDT-P	BR4M-TDTD-P	BR4M-TDTL-P	BR20M-TDTD-P	BR20M-TDTL-P
Внешний вид и габаритные размеры [φ, D]	<p>BRP тип (пластиковый корпус) BR тип (латунный корпус)</p> <p>[φ 18, 74 мм]</p>			<p>BR4M тип BR20M тип</p> <p>[φ 18, 62 мм]</p> <p>※ Улучшенная защита от воздействия окружающей среды благодаря зеркальным линзам</p>				
	Зона чувствительности	200 мм	100 мм	400 мм	4 м		20 м	
Воспринимаемый объект	Прозрачные, полупрозрачные, непрозрачные материалы			Непрозрачный материал, мин. φ 15 мм				
Время срабатывания	Макс. 1мс			Макс. 3 мс				
Источник питания	12 – 24В ± 10% (макс. пульсация 10%)							
Чувствительность	Регулируется			Фиксированна				
Режим работы	Выбор режима на свет/на затемнение при помощи управляющего провода			На затемнение	Реакция на свет	На затемнение	Реакция на свет	
Выход управления	<ul style="list-style-type: none"> Выход NPN открытый коллектор → напряжение нагрузки: макс. 30В, ток нагрузки: макс. 200мА, остаточное напряжение: макс. 1В Выход PNP открытый коллектор → выходное напряжение: мин. питание – 2,5В, ток нагрузки: макс. 200мА 							
Схема защиты	От неправильной полярности и короткого замыкания							
Защита	IP66 (Стандарт IEC)							
Материал	BR → Корпус: C3604BD (латунь, Cr-плата) объектив: PC BRP → Корпус: PA (нейлон, черный) объектив: PC			BR4M тип → Корпус: C3604BD (латунь, Cr-плата) объектив: PC, стекло BR20M тип → Корпус: C3604BD (латунь, Cr-плата) объектив: PC				

Подключение

- BR100-DDT, BRP100-DDT, BR400-DDT, BRP400-DDT
- BR200-DDTN, BRP200-DDTN

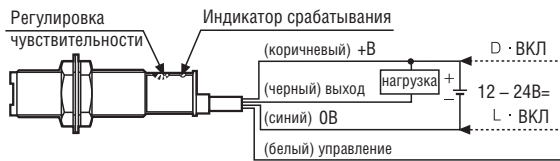

- BR100-DDT-P, BRP100-DDT-P, BR400-DDT-P, BRP400-DDT-P
- BR200-DDTN-P, BRP200-DDTN-P

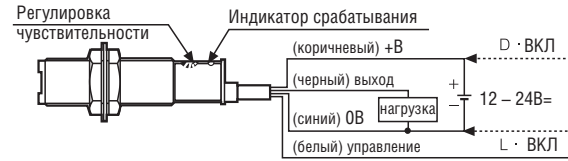

- BR4M-TDTD(L) / BR4M-TDTD(L)-P BR20M-TDTD(L) / BR20M-TDTD(L)-P

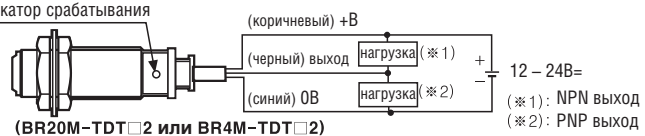
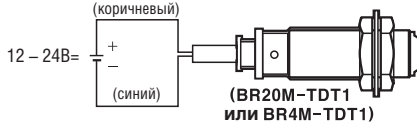

Диаграммы

- BR4M-TDT□ / BR4M-TDT□-P

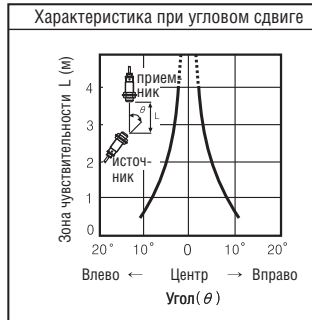

- BR20M-TDT□ / BR20M-TDT□-P



- BR100-DDT(-P)/BRP100-DDT(-P)



- BR200-DDTN(-P)/BRP200-DDTN(-P)



- BR400-DDT(-P)/BRP400-DDT(-P)



— : Рабочий уровень
 : Стабильный уровень

ФОТОДАТЧИК (Серия BUP)

■ Технические характеристики

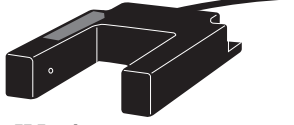
Тип		Двухкомпонентный (на просвет), U – образный			
		BUP-30	BUP-30S	BUP-50	BUP-50S
Модель	Выход NPN открытый коллектор	—	—	—	—
	Выход PNP открытый коллектор	—	—	BUP-50-P	BUP-50S-P
Внешний вид и габаритные размеры [Ш x В x Д]		 [52 x 20 x 72 мм]		 [78,5 x 20 x 77,7 мм]	
Воспринимаемый объект		Непрозрачный материал, мин. ϕ 4 мм	Непрозрачный материал, мин. ϕ 1.5 мм	Непрозрачный материал, мин. ϕ 4 мм	Непрозрачный материал, мин. ϕ 1.5 мм
Режим работы		Выбор реакции на свет или затемнение при помощи управляющего провода			
Зона чувствительности		30 мм		50 мм	
Время срабатывания		Макс. 1мс			
Источник питания		12 – 24В \pm 10% (макс. пульсация 10%)			
Потребление тока		Макс. 30мА			
Источник света		Инфракрасный светодиод (модулированный)			
Регулировка чувствительности		Фиксированна	Регулируется	Фиксированна	Регулируется
Выход управления		NPN (открытый коллектор) \leq Напряжение нагрузки: 30В \leq , ток нагрузки: 200мА, Остаточное напряжение: макс. 1В PNP (открытый коллектор) \leq Выходное напряжение: (мин. питание – 2,5В) Ток нагрузки: макс. 100мА			
Схема защиты		От неправильной полярности и короткого замыкания			
Индикатор		Индикатор срабатывания: красный светодиод, индикатор включения: зеленый светодиод			
Подключение		4P, ϕ 4мм, длина: 2м			

■ Подключение

● Реакция на свет

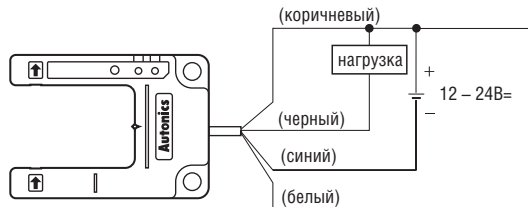

● Реакция на затемнение

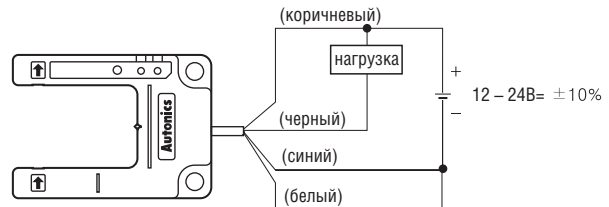

■ Размеры

● BUP-30, BUP-30S

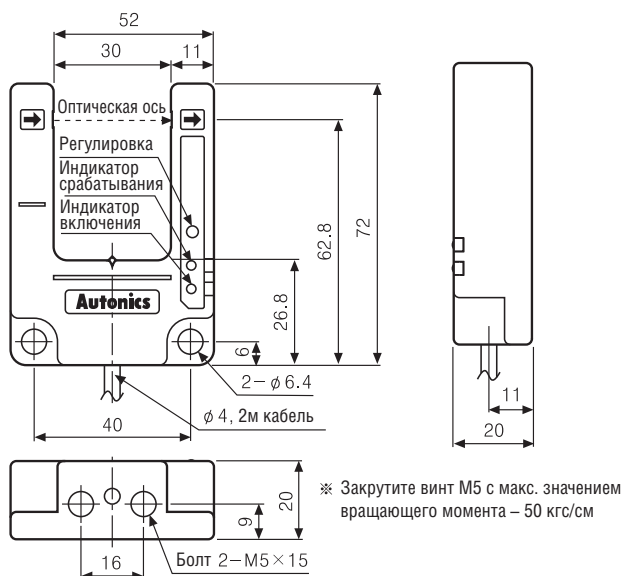

● BUP-50, BUP-50S

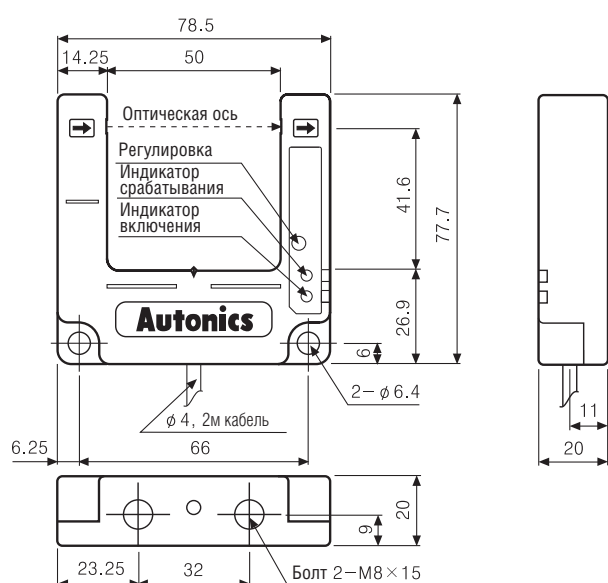

Ед. измерения: мм



БАРЬЕРНЫЙ ФОТОДАТЧИК (серии BW)

Информация для заказа

BW 20 - 08 P

Выход	P	NPN выход открытый коллектор
		PNP выход открытый коллектор
Кол-во оптических осей	04 - 48шт.	
Шаг между оптическими осями	20	20 мм
	40	40 мм
Серии		

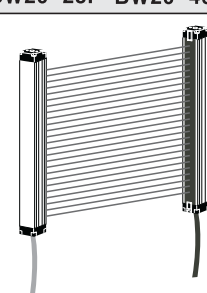
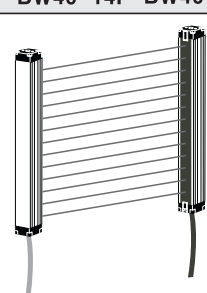
Технические характеристики

Тип		Двухкомпонентный (на просвет)							
Модель	NPN выход открытый коллектор (стандартный тип)	BW20-08	BW20-20	BW20-32	BW20-44	BW40-04	BW40-10	BW40-16	BW40-22
	PNP выход открытый коллектор	BW20-08P	BW20-20P	BW20-32P	BW20-44P	BW40-04P	BW40-10P	BW40-16P	BW40-22P
		BW20-12	BW20-24	BW20-36	BW20-48	BW40-06	BW40-12	BW40-18	BW40-24
		BW20-16	BW20-28	BW20-40		BW40-08	BW40-14	BW40-20	
		BW20-12P	BW20-24P	BW20-36P	BW20-48P	BW40-06P	BW40-12P	BW40-18P	BW40-24P
		BW20-16P	BW20-28P	BW20-40P		BW40-08P	BW40-14P	BW40-20P	
Внешний вид и габаритные размеры [Ш x В x Д]		 <p>• Шаг между оптическими осями: 20мм</p>				 <p>• Шаг между оптическими осями: 40мм</p>			
		[28,5 x 22,5 x □мм]				[28,5 x 22,5 x □мм]			
Зона чувствительности		0,1 - 7м							
Воспринимаемый объект		Непрозрачные материалы, мин. ϕ 30 мм				Непрозрачные материалы, мин. ϕ 50 мм			
Шаг между оптическими осями		20мм				40мм			
Количество оптических осей		8 - 48шт.				4 - 24шт.			
Ширина зоны чувствительности		140 - 940мм				120 - 920мм			
Угол наведения		$\pm 5^\circ$ (при зоне чувствительности более 3м)							
Источник питания		12 - 24В = $\pm 10\%$ (макс. пульсация)							
Схема защиты		Защита от неправильной полярности							
Потребление тока		Источник: макс. 80mA, приемник: макс. 80mA							
Выход управления		<ul style="list-style-type: none"> • Выход NPN открытый коллектор  Напряжение нагрузки: макс. 30В=, ток нагрузки: макс. 100mA. Остаточное напряжение: макс. 1В • Выход PNP открытый коллектор  Выходное напряжение: мин. питание - 2,5В=, ток нагрузки: макс. 100mA 							
Режим работы		Реагирует только на свет							
Защита от короткого замыкания		Встроенная							
Время срабатывания		Мин. 12мс							
Источник света		Инфракрасный светодиод (850 нм модулированный)							
Синхронизация		При помощи линии синхронизации							
Самодиагностика		Мониторинг окружающего освещения, мониторинг цели источник/приемник, мониторинг выходного контура							

Входной/выходной контур и схема соединений

• NPN выход открытый коллектор

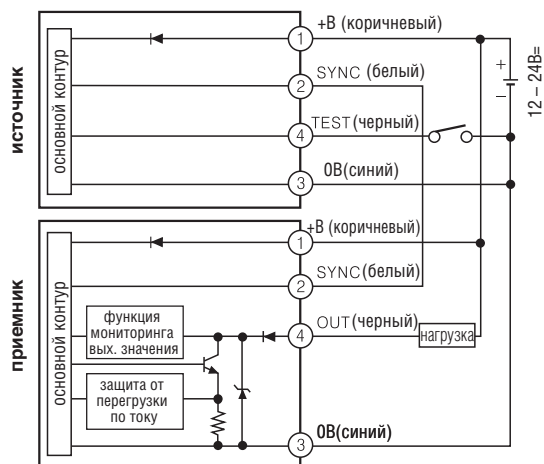

• PNP выход открытый коллектор

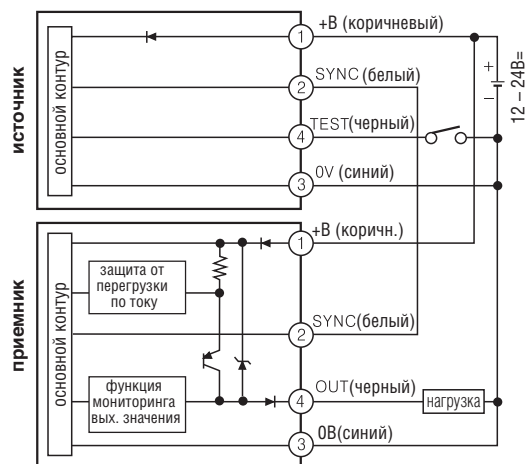

БАРЬЕРНЫЙ ФОТОДАТЧИК (серии BW)

Размеры

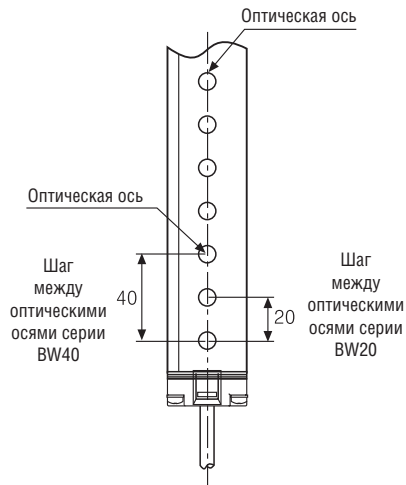
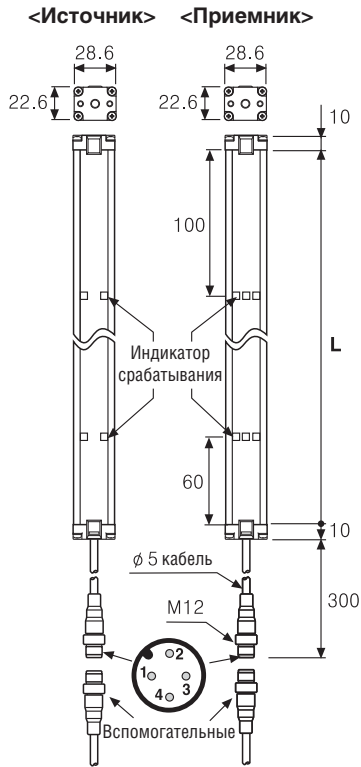

Модель	L (мм)	Модель	L (мм)
BW20-08(P)	160мм	BW20-32(P)	640мм
BW40-04(P)		BW40-16(P)	
BW20-12(P)	240мм	BW20-36(P)	720мм
BW40-06(P)		BW40-18(P)	
BW20-16(P)	320мм	BW20-40(P)	800мм
BW40-08(P)		BW40-20(P)	
BW20-20(P)	400мм	BW20-44(P)	880мм
BW40-10(P)		BW40-22(P)	
BW20-24(P)	480мм	BW20-48(P)	960мм
BW40-12(P)		BW40-24(P)	
BW20-28(P)	560мм		
BW40-14(P)			

Индикатор срабатывания

Цвет светодиода	Источник	Приемник
Зеленый	Питание	Вкл.
Желтый	Тест (M/S)	Нестабильное
Красный	—	Выкл.

Схема соединения

№ разъема	Цвет кабеля	Источник	Приемник
1	Коричневый	12 – 24В=	12 – 24В=
2	Белый	Синхр.	Синхр.
3	Синий	0В	0В
4	Черный	Тест(M/S)	Выход

Кронштейн А

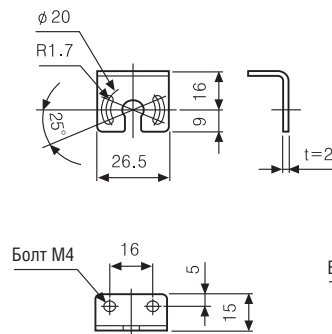

Кронштейн Б

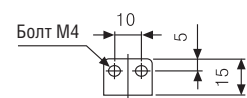
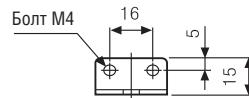
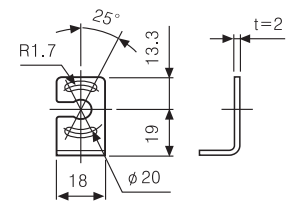

Единицы: мм

Соединительный кабель

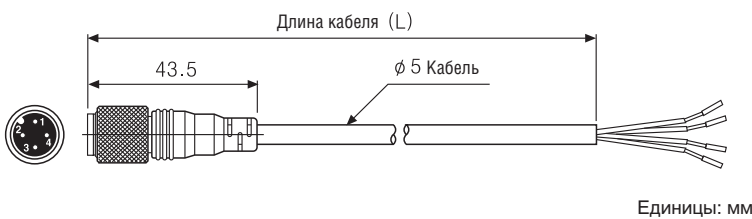

Модель	Длина кабеля (L)	Цвет
CID4-3-T	3м	Источник (Т): черный Приемник (R): серый
CID4-3-R		
CID4-5-T	5м	
CID4-5-R		
CID4-7-T	7м	
CID4-7-R		
CID4-10-T	10м	
CID4-10-R		

※ Соединительный кабель не входит в комплект поставки

Диаграммы

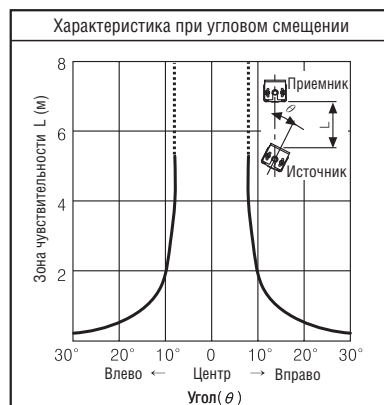

БАРЬЕРНЫЙ ФОТОДАТЧИК (серия BWP)

■ Информация для заказа

BWP 20 - 08 T P

Выход	P	NPN выход открытый коллектор
		PNP выход открытый коллектор
Внешний вид	T	Двухкомпонентный (на просвет)
	R	Зеркальный тип
Кол-во оптических осей	Number	8, 12, 16, 20
Шаг между оптич. осями	20	20 мм
Пластиковый корпус		

■ Технические характеристики

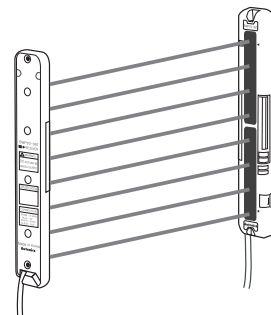
Тип		Барьерный фотодатчик			
		Двухкомпонентный (на просвет)			
Модель	NPN выход откр. коллектор	BWP20-08	BWP20-12	BWP20-16	BWP20-20
	PNP выход откр. коллектор	BWP20-08P	BWP20-12P	BWP20-16P	BWP20-20P
Внешний вид и габаритные размеры [Ш x В x Д]					
	CE ※ Пластиковый корпус [30 x □ x 13 мм]				
Зона чувствительности	0,1 – 5 м				
Воспринимаемый объект	Непрозрачные материалы, мин. ϕ 30 мм				
Отклонение оптических осей	20 мм				
Количество оптических осей	8 шт.	12 шт.	16 шт.	20 шт.	
Ширина зоны чувствительности	140мм	220мм	300мм	380мм	
Угол наведения	$\pm 5^\circ$ (при зоне чувствительности более 3м)				
Источник питания	12 – 24В= $\pm 10\%$ (макс. пульсация)				
Схема защиты	Защита от неправильной полярности				
Потребление тока	Источник: макс. 80мА, приемник: макс. 80мА				
Выход управления	● Выход NPN открытый коллектор: ≤ 30 В=, ток нагрузки: макс. 150мА, остаточное напряжение: макс. 1В ● Выход PNP открытый коллектор: $\leq 2,5$ В=, выходное напряжение: мин. питание – 2,5В=, ток нагрузки: макс. 150мА				
Режим работы	На свет / на затемнение				
Защита от короткого замыкания	Встроенная				
Время срабатывания	Мин. 6мс (в пределах 7мс при выборе частоты В)				
Источник света	Инфракрасный светодиод (850нм модулированный)				
Тип синхронизации	При помощи линии синхронизации				
Самодиагностика	Защита от ложных срабатываний путем выбора частоты пропускания				

■ Входной/выходной контур и схема соединений

● NPN выход типа открытый коллектор

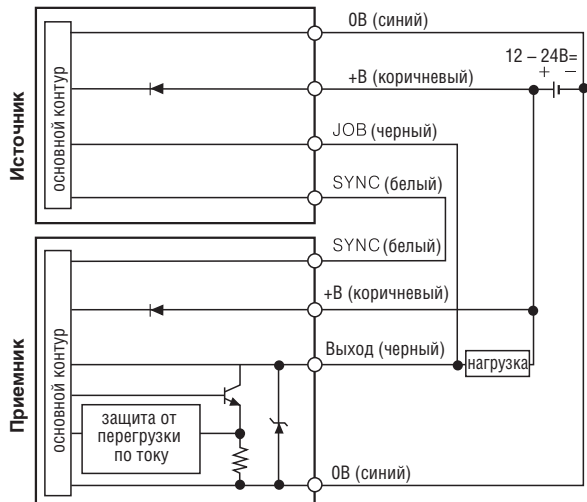

● PNP выход типа открытый коллектор

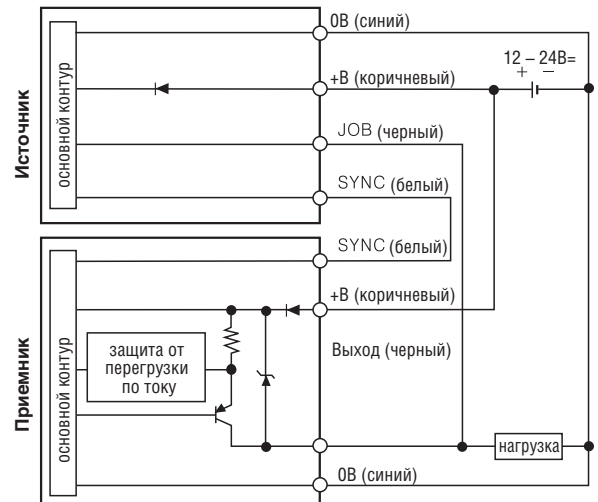

※ Если выход приемника (черный) и источника (черный) не подсоединены, индикатор работы источника светится постоянно (не рабочее состояние).

БАРЬЕРНЫЙ ФОТОДАТЧИК (серии ВРР)

Размеры

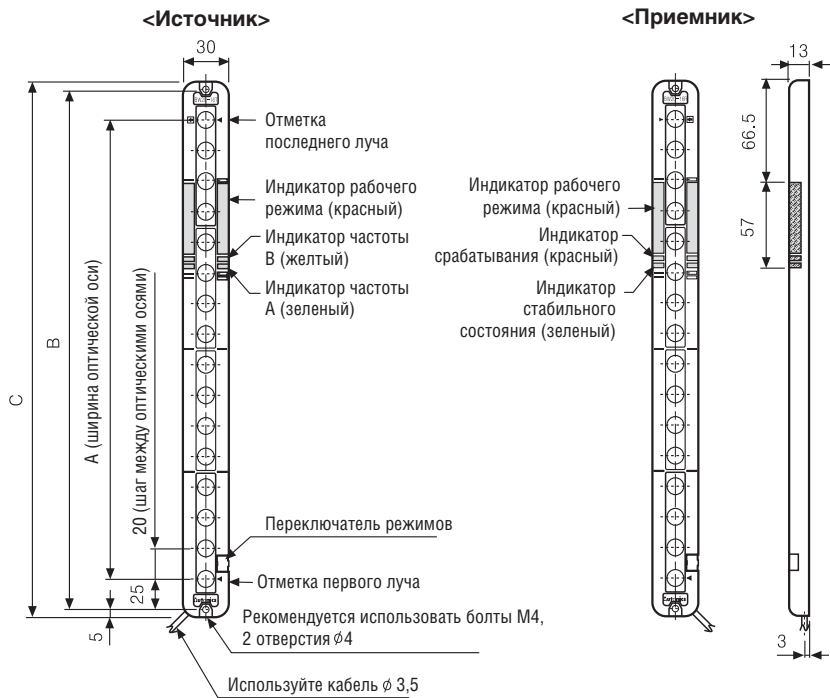

Используемая модель	А	В	С
ВРР20-08	140	180	190
ВРР20-12 *	220	260	270
ВРР20-16	300	340	350
ВРР20-20 *	380	420	430

Единицы: мм

Монтаж кронштейна

• ВК-ВРР-ST (Боковой кронштейн)
Опция

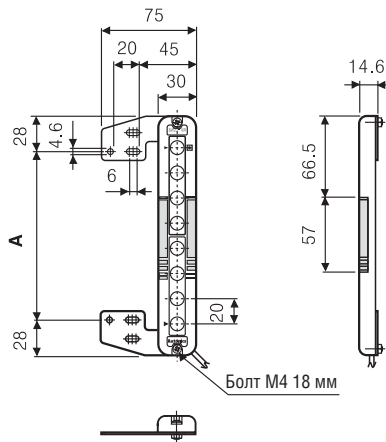
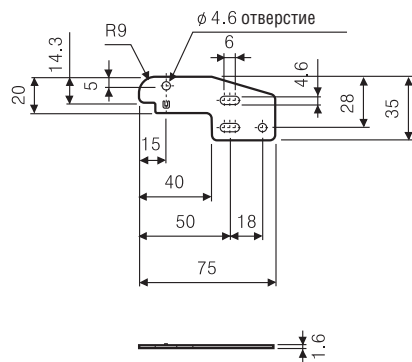

• ВК-ВРР-L (L-образный кронштейн)
Опция

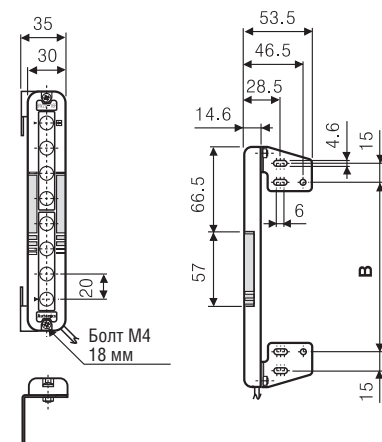
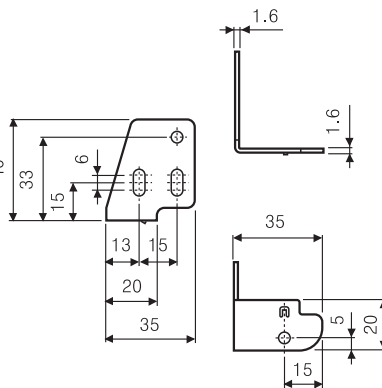

• ВК-ВРР-P (Защитный кронштейн)
Опция

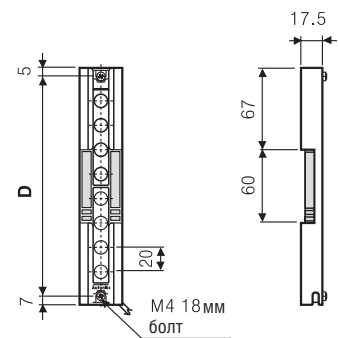
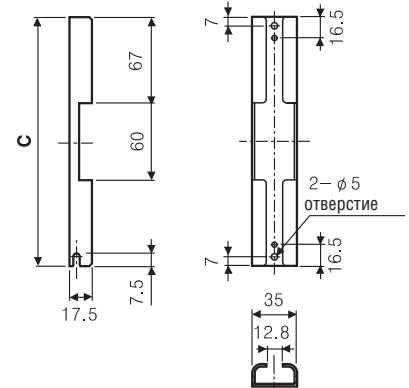

* Возможна установка на боковой или L-образный кронштейн

Модель	А [мм]	В [мм]	ВК-ВРР-P		
			Модель консоли	С [мм]	Д [мм]
ВРР20-08	134	160	ВК-ВРР-P08	194	180
ВРР20-12	214	240	ВК-ВРР-P12	274	260
ВРР20-16	294	320	ВК-ВРР-P16	354	340
ВРР20-20	374	400	ВК-ВРР-P20	434	420

* Кронштейн - опция

БАРЬЕРНЫЙ ФОТОДАТЧИК (серии BWPК)

Информация для заказа

BWP К 25 - P

Выход		NPN выход открытый коллектор
	P	PNP выход открытый коллектор
Шаг между оптическими осями	25	25 мм
Корпус	K	
Фотоэлектрический датчик	BWP	барьерный фотодатчик

Технические характеристики

Тип	Барьерный фотодатчик	
	Двухкомпонентный (на просвет)	
Модель	NPN выход откр. коллектор	BWPК-25
	PNP выход откр. коллектор	BWPК-25P
Внешний вид и габаритные размеры [Ш x В x Д]		
	[30 x 140 x 9.9 мм]	
Зона чувствительности	Длинная	0.1 – 3м
	Короткая	0.05 – 1м
Воспринимаемый объект	Непрозрачные материалы, мин. ϕ 35мм	
Шаг между оптическими осями	25мм	
Количество оптических осей	5	
Ширина зоны чувствительности	100мм	
Источник питания	12 – 24В \pm 10% (макс. пульсация 10%)	
Схема защиты	Защита от неправильной полярности	
Потребление тока	Источник: макс. 50мА; приемник: макс. 50мА	
Выход управления	<ul style="list-style-type: none"> ● Выход NPN открытый коллектор \rightarrow Напряжение нагрузки: макс. 30В\pm, ток нагрузки: макс. 150мА, остаточное напряжение: макс. 1В\pm ● Выход PNP открытый коллектор \rightarrow Выходное напряжение: мин. питание – 2,5В\pm, ток нагрузки: макс. 150мА 	
Режим работы	На свет / На затемнение	
Защита от короткого замыкания	Встроенная	
Время срабатывания	Мин. 3мс	
Источник света	Инфракрасный светодиод (850нм модулированный)	
Тип синхронизации	При помощи линии синхронизации	
Самодиагностика	Защита от ложных срабатываний путем выбора частоты пропускания	

Входной/выходной контур и схема соединений

● NPN выход открытый коллектор

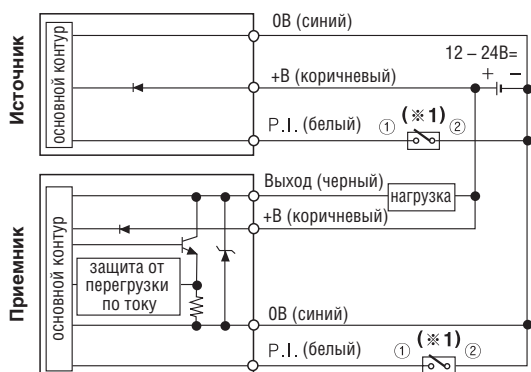

(*) Вход отбора (P.I.): Контакт или транзистор включены.
Индикатор отбора работает

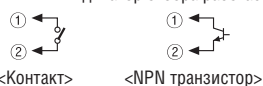

<Контакт> <NPN транзистор>

● PNP выход открытый коллектор

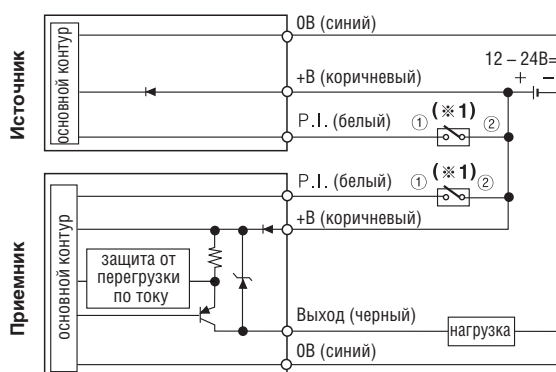

(*) Вход отбора (P.I.): Контакт или транзистор включены.
Индикатор отбора работает

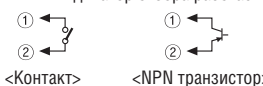

<Контакт> <NPN транзистор>

* Индикатор отбора: когда внешний вход отбора (P.I.) (белый) замкнут с выходом (черный), то только отображается статус срабатывания.

БАРЬЕРНЫЙ ФОТОДАТЧИК (серия ВВРК)

Размеры

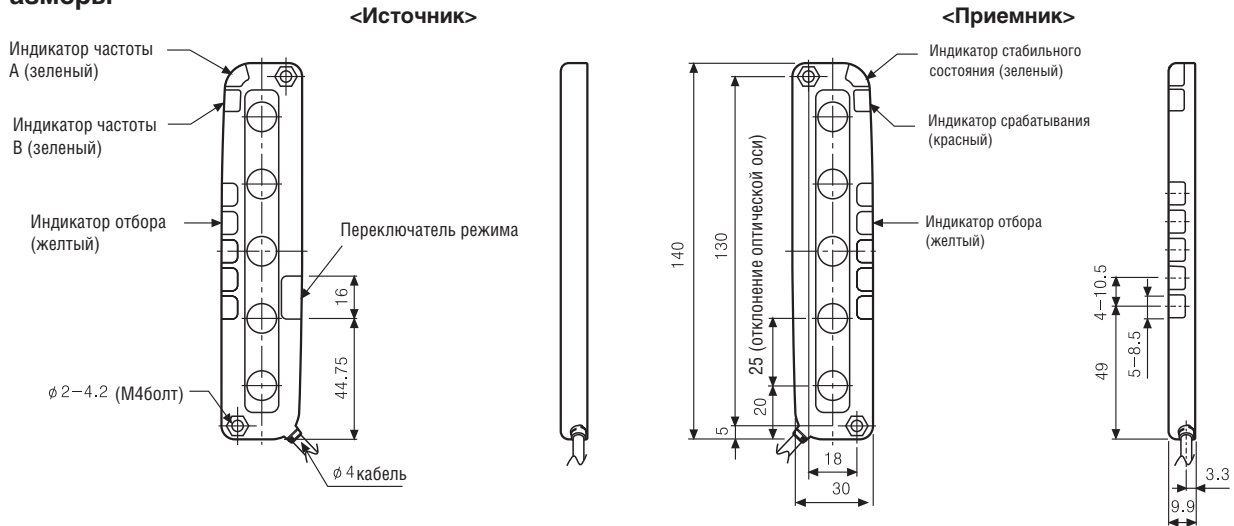

Монтаж консоли

Единицы: мм

Кронштейн А (ВК-ВВРК-ST)

Опция

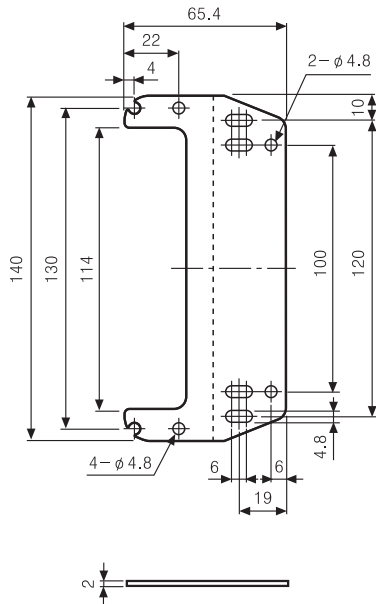

Кронштейн В (ВК-ВВРК-L)

Опция

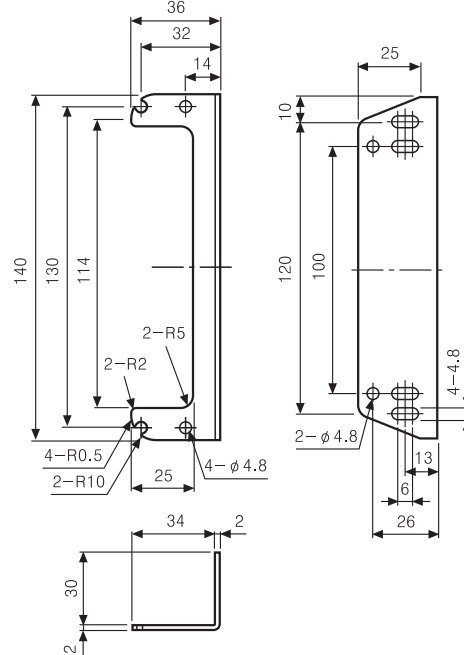

Защитный кронштейн (ВК-ВВРК-P)

Опция

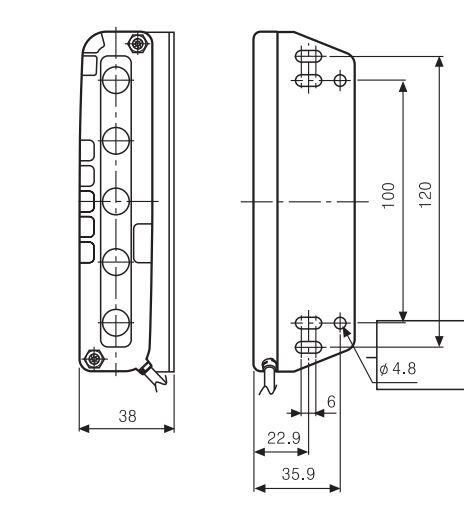
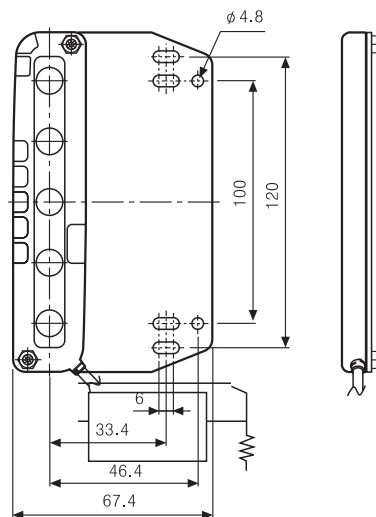
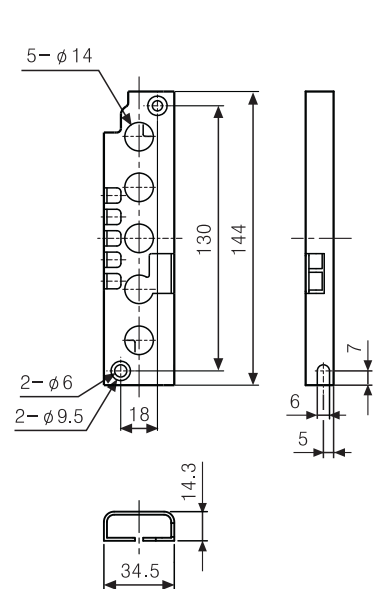

Источник / Приемник

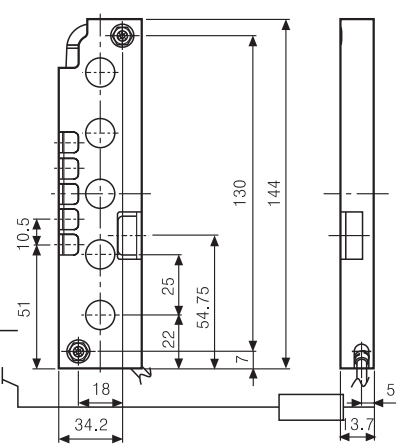

ДАТЧИК ОТКРЫВАНИЯ ДВЕРЕЙ (серия ADS-A)

■ Технические характеристики

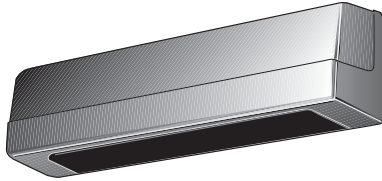
Модель	ADS-AF	ADS-AE				
Внешний вид и габаритные размеры [Ш x В x Д]	 [224 x 60 x 26мм]					
Цвет	Серебряный					
Источник питания	24 – 240В~ ± 10% 50/60Гц 24 – 240В= ± 10% (макс. пульсация 10%)	12 – 24В~ ± 10% 50/60Гц 12 – 24В= ± 10% (макс. пульсация 10%)				
Потребление энергии	Макс. 4ВА при 240В~	Макс. 2ВА при 24В~				
Выход	(*1) Релейный контактный выход <table border="0" style="margin-left: 20px;"> <tr> <td style="border-left: 1px solid black; padding-left: 5px;">50В=</td> <td>0,1А при активной нагрузке</td> </tr> <tr> <td colspan="2" style="border-left: 1px solid black; padding-left: 5px;">Состав релейного контакта: 1 Н.О</td> </tr> </table>		50В=	0,1А при активной нагрузке	Состав релейного контакта: 1 Н.О	
50В=	0,1А при активной нагрузке					
Состав релейного контакта: 1 Н.О						
Срок службы реле	Механический: мин. 20,000,000; Электрический: мин. 50,000					
Установочная высота	2,0м – 2,7м (макс. расстояние определения: 3м)					
Метод определения	Метод отражения инфракрасный (тип прямого отражения)					
Время задержки выходного сигнала	Приблизительно 0,5 с					
Время удержания	На выбор: 2/ 7/ 15 сек, ползунковый переключатель					
Предотвращение интерференции	Н, L (переключатель)					
Фронтальная определяемая область	7,5° /14,5° /21,5°/28,5°: регулировка угла рычагом регулировки					
Регулируемая зона чувствительности	(зона 1, 2, 3), (зона 7, 8, 9) удаляются по очереди: Регулировка переключателем для исключения правой/левой зоны чувствительности					
Источник оптического излучения	Инфракрасный бескорпусный диод (модулированный)					
Индикатор	Поддача питания: горит зеленый светодиод. Режим работы: горит красный светодиод					
Способ подсоединения	Кабель с разъемом					

※ (*1) Не используйте нагрузку, которая больше номинальной мощности контакт-детали электрического реле.

В противном случае это может привести к плохой изоляции, к оплавлению контактов, плохому контакту, выходу из строя реле и пожару и т.д.

■ Описание деталей

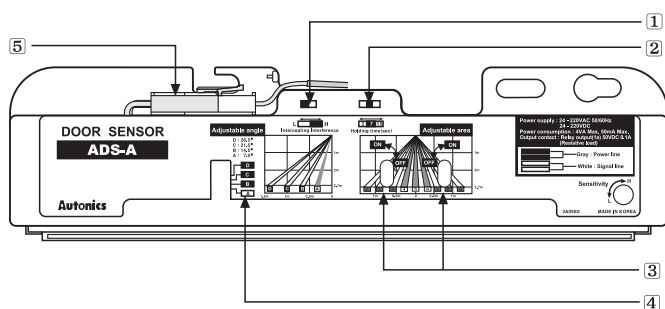

- 1 Переключатель защиты от интерференции
- 2 Переключатель установки времени удержания
- 3 Устранение рычага регулировки зоны чувствительности
- 4 Рычаг регулировки угла
- 5 Разъем на корпусе

■ Размеры

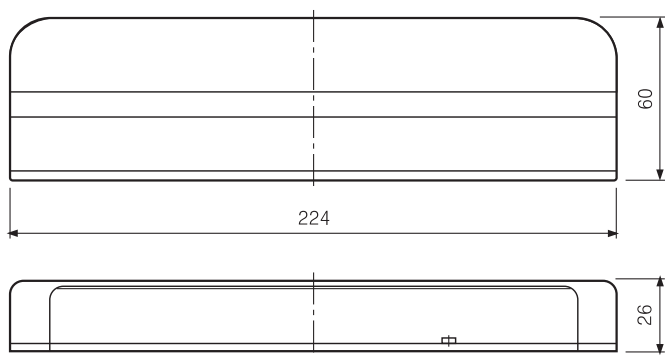

Единицы: мм

БОКОВОЙ ДАТЧИК ОТКРЫВАНИЯ ДВЕРЕЙ (серии ADS-S)

■ Технические характеристики

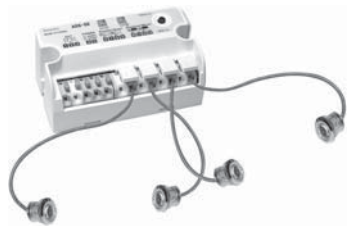
Тип	Двухкомпонентный (на просвет)
Модель	ADS-SE
Внешний вид и габаритные размеры [Ш x В x Д]	 [77 x 30 x 44 мм]
Зона чувствительности	0 – 10м
Источник питания	12В – 24В +/- ±10% (макс. пульсация: 10%)
Потребление тока	(-): макс.2,4ВА / (=): макс. 50мА
Выход	Емкость контакта: 50В= 0,3А при активной нагрузке Состав релейного контакта: 1 Н.0+Н.3 Срок службы реле: механический – мин. 5,000,000; электрический: мин. 100,000
Время срабатывания	Приблизительно 50мс (после пропадания объекта)
Время удержания	Приблизительно 500мс (после появления объекта)
Доступное количество креплений датчика	2 крепления
Индикатор	Индикатор срабатывания
Источник оптического излучения	Инфракрасный диод (850nm модулированный)
Длина провода	10м

■ Подключение

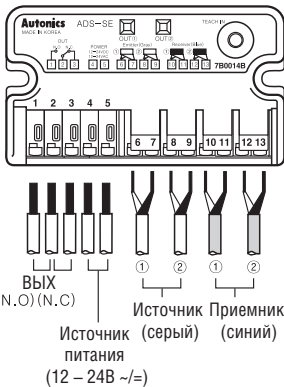

■ Обозначения

● Контроллер

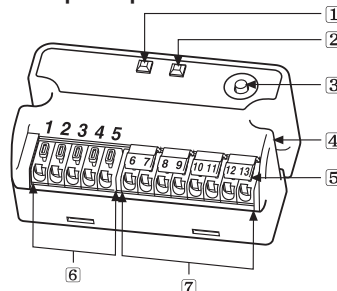

- 1 Светодиодный дисплей (красный)
- 2 Светодиодный дисплей (зеленый)
- 3 Кнопка установки чувствительности
- 4 Отверстие для крепления
- 5 Кнопка проводного подсоединения
- 6 Клеммы питания и выхода (1 – 5)
- 7 Клеммы источника/приемника от сенсора (6 – 13)

● Комплект датчиков

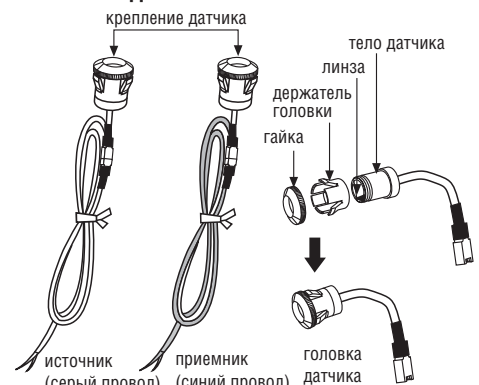

* Если необходимо использовать 2 набора датчиков одновременно, пожалуйста, заказывайте второй комплект.

■ Размеры

● Контроллер

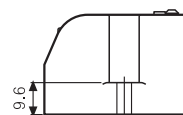
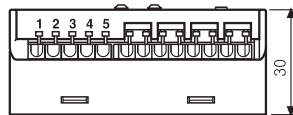
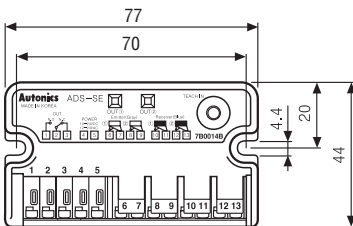

<ADS-SEC> * Возможно приобретение контроллера (ADS-SEC) отдельно

● Датчик

• Крепление фиксатором

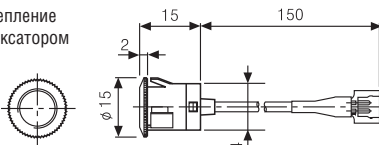

• Крепление винтовым соединением

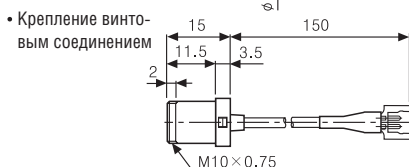

● Дополнительные аксессуары

• Крепление датчика

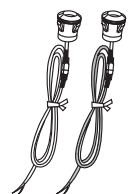

<ADS-SH >

• Кронштейн

<для крепления фиксатором>

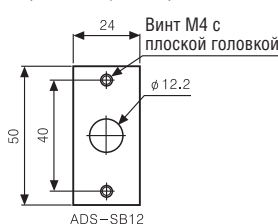

ADS-SB12

<для крепления винтовым соединением>

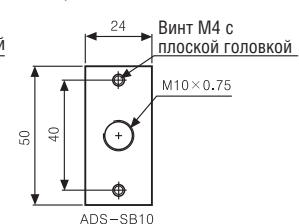

ADS-SB10

Единицы: мм

ОПТОВОЛОКОННЫЙ ДАТЧИК (УСИЛИТЕЛЬ) (серия BF4R)

Технические характеристики

Модель	Стандартный тип				Тип с входом внешней синхронизации		Тип с удаленной настройкой чувствительности	
	BF4RP	BF4GP	BF4R	BF4G	BF4R-E	BF4G-E	BF4R-R	BF4G-R
Внешний вид и габаритные размеры [Ш x В x Д]	 <p>CE</p> <p>[12 x 32.8 x 65.3 мм]</p>							
Время реакции	Макс. 0,5мс (частота 1), макс. 0,7мс (частота2)							
Источник питания	12 – 24В(=) ± 10% (макс. пульсация 10%)							
Потребление тока	макс. 45mA							
Источник света (модулированный)	Красный LED	Зеленый LED	Красный LED	Зеленый LED	Красный LED	Зеленый LED	Красный LED	Зеленый LED
Регулировка чувствительности	При помощи кнопки							
Режим работы	Установка параметров чувствительности в передней части устройства при помощи кнопок ON/OFF							
Выход	PNP O · C Выход				NPN O · C Выход			
	Ток нагрузки: макс. 100mA Допустимое напряжение: макс. 30В= Выходное напряжение: мин. источник питания – 2,5В=				Ток нагрузки: макс. 100mA; допустимое напряжение: макс. 30В= Остаточное напряжение: макс. 1В (при токе нагрузки в 100mA) макс. 0,4В (при токе нагрузки в 16mA)			
Выход самодиагностики	Состояние ВКЛ при нестабильной работе (когда объект находится 300 мс в нестабильной области) Состояние ВКЛ при коротком замыкании выхода управления							
	Ток нагрузки: макс. 50mA Допустимое напряжение: макс. 30В= Выходное напряжение: мин. источник питания – 2,5В=				Ток нагрузки: макс. 50mA; допустимое напряжение: макс. 30В= Остаточное напряжение: макс. 1В (при токе нагрузки в 50mA) макс. 0,4В (при токе нагрузки в 16mA)			
Схема защиты	Встроенная защита от короткого замыкания, устройство защиты от обратной полярности							
Индикатор	Индикатор срабатывания: красный светодиод, индикатор стабильного состояния: зеленый светодиод мигает, когда объект находится в зоне стабильного определения							
Функция остановки передачи	—	—	—	—	Есть	—	—	—
Внешняя синхронизация	—	—	—	—	Есть (затвор/триггер)	—	—	—
Функция удаленной настройки чувствительности	—	—	—	—	—	—	Есть	—
Функция предотвращения интерференции	Включает в себя функцию дифференцирования частот (выбор част. 1 или част. 2 с помощью кнопки вкл./выкл.)							
Функция таймера	Таймер задержки выкл. (приблизительно 40мс фиксировано)				—		Таймер задержки выкл. (приблизительно 40мс фиксировано)	

※ (Примечание 1) частота 1 (нормальный режим): макс. 0,5мс, частота 2: макс. 0,7мс

Подсоединения

•BF4R/BF4G

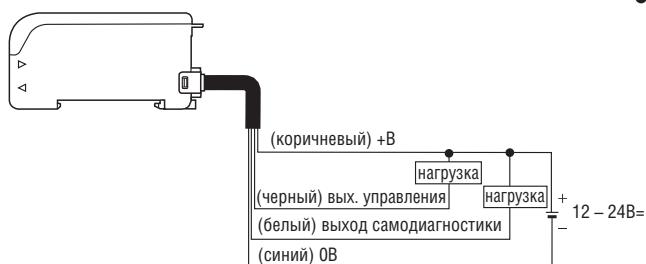

•BF4RP/BF4GP

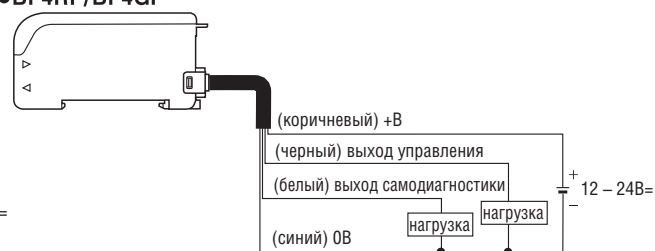

•BF4R-E/BF4G-E

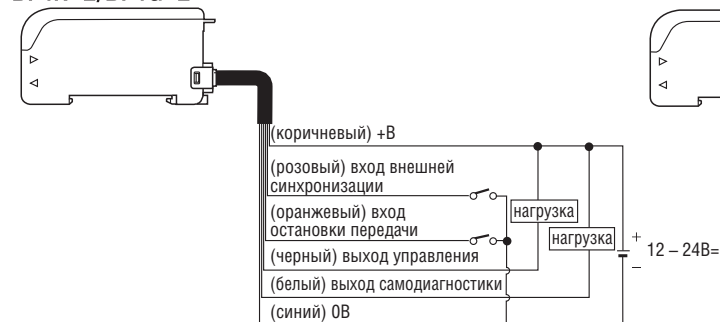

•BF4R-R/BF4G-R

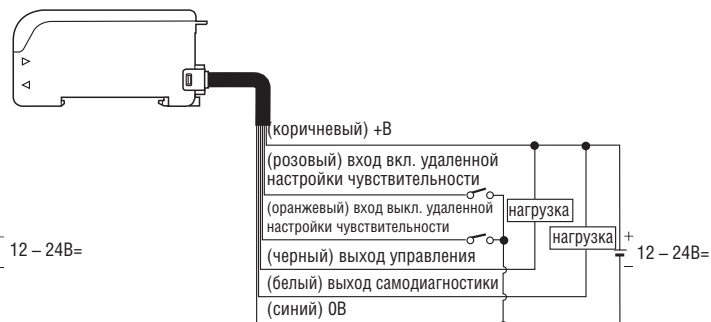

ОПТОВОЛОКОННЫЙ ДАТЧИК (УСИЛИТЕЛЬ) (серия BF3R)

Технические характеристики

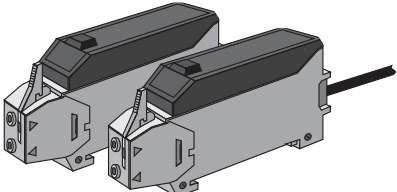
Модель	BF3RX	BF3RX-P
Внешний вид и габаритные размеры [Ш x В x Д]	 [15 x 39 x 73 мм]	
Время реакции	Макс. 1мс	
Источник питания	12 – 24В ± 10% (макс. пульсация 10%)	
Потребление тока	Макс. 40мА	
Источник света (модулированный)	Красный светодиод (модулированный)	
Регулировка чувствительности	Регулируется потенциометром (двойная настройка: грубая/тонкая)	
Режим работы	Реакция на свет или затемнение; выбор осуществляется при помощи провода	
Выход	<ul style="list-style-type: none"> ● Выход с открытым коллектором, NPN <ul style="list-style-type: none"> Напряжение нагрузки: 30В=, Ток нагрузки: макс. 200мА=, Остаточное напряжение: макс. 1В= 	<ul style="list-style-type: none"> ● Выход с открытым коллектором, PNP <ul style="list-style-type: none"> Мин. источник питания: -2,5В=, Ток нагрузки: макс. 200мА=
Схема защиты	От обратной полярности и короткого замыкания	
Индикатор	Индикатор срабатывания: красный светодиод	
Подсоединение	Выходной кабель 2м	

Подсоединение

BF3RX

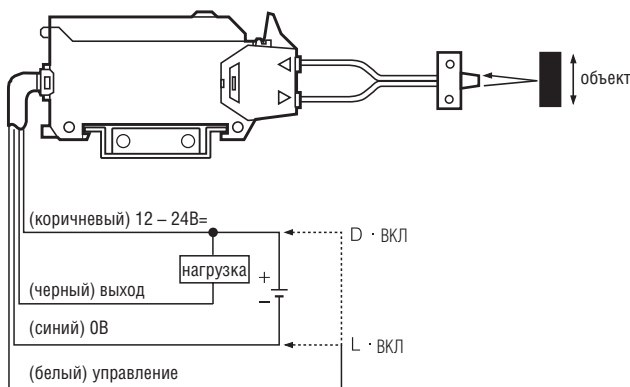

BF3RX-P

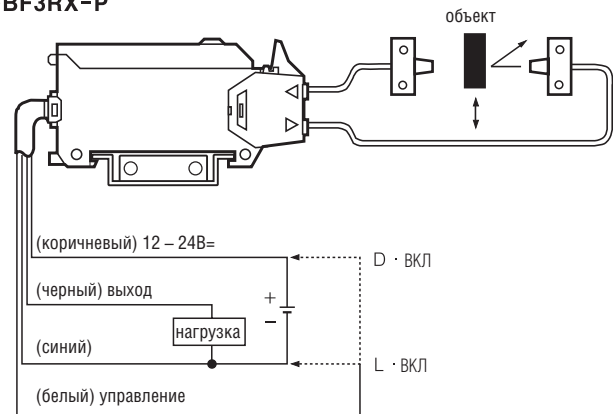

- ※ С оптоволоконным кабелем можно использовать диффузный (на отражение) или двухкомпонентный (на просвет) датчик
- ※ Adapter Оптоволоконный кабель с маркировкой adapter должен использоваться с адаптером ()
- ※ GT-420-14H2 не может использоваться, т.к длина вставленная в усилитель слишком мала

Диаграммы

Двухкомпонентный (на просвет)

BF3RX + FT-420-10

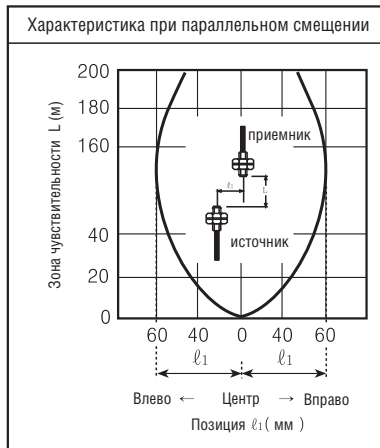





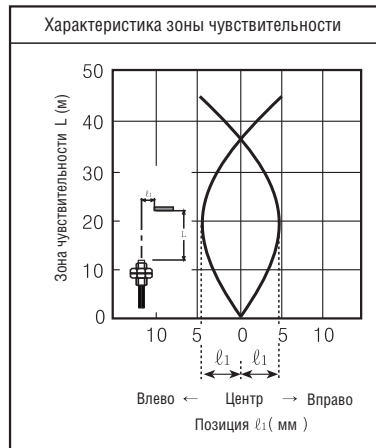









Диффузный (на отражение)

BF3RX + FD-620-10

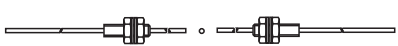

ОПТОВОЛОКОННЫЙ КАБЕЛЬ (двухкомпонентный на просвет)

Внешний вид и размеры	Модель	(Прим. 1) Длина кабеля (L)	(Прим. 2) Зона чувствитель- ности	(Прим. 3) Мин. определя- емый объект	Возможный радиус	Температура
 Свободный срез	FT-320-05	2м	150	∅ 0.5	15R	-40~+70 °C (Влажность: 35 – 85% отн. вл.)
 Свободный срез	FT-420-10	2м	500	∅ 1	30R	
 Свободный срез Цилиндри- ческий тип	FTC-220-05	2м	150	∅ 0.5	15R	
 Свободный срез Цилиндри- ческий тип	FTC-320-10	2м	500	∅ 1	30R	
 Свободный срез SUS - Цилиндри- ческий тип	FTCS-220-05	2м	150	∅ 0.5	15R	
 Свободный срез Пластико- вый тип	FTP-320-10	2м	500	∅ 1	30R	
 Свободный срез Гибкий тип	FT-420-13	2м	400	∅ 1	4R	
 Свободный срез	FTS-320-05	2м	150	∅ 0.5	15R (SUS тип 10R)	
 SUS - тип	FTS2-320-05					
 Свободный срез	FTS-420-10	2м	500	∅ 1.0	30R (SUS тип 10R)	
 SUS - тип	FTS2-420-10					
 Свободный срез SUS - тип	FTS1-320-05	2м	150	∅ 0.5	15R	
 Свободный срез Теплостой- кий тип	FT-420-10H	2м	300	∅ 1.0	30R	
 Свободный срез Теплостой- кий тип	FT-420-15H1	2м	500	∅ 1.0	50R	-40~ +150 °C
 Стекловоло- конный тип Теплостой- кий тип Для BF4R	GT-420-13H2	2м	400	∅ 1.0	25R	-40~ +250 °C

※ (Прим. 1) На заказ можно изготовить кабели, имеющие длину, отличную от приведенной в таблице

※ (Прим. 2) Зона чувствительности указана стандартная для модели серии BF4 с красным светодиодом и 10% от красного светодиода применимо, когда используется зеленый светодиод. И до 40% зоны чувствительности для модели серии BF3RX

※ (Прим. 3) Минимальный определяемый объект это величина для непрозрачного материала при точном положении выхода, а зона чувствительности меняется в зависимости номинального значения (прим. 2)

※ **Свободный срез** Свободный срез – зона чувствительности может быть уменьшена на 20% по сравнению с нормальной, в зависимости от состояния кабеля. [для резки кабеля следует использовать (FC-2)]

※ **Стекловоло-
конный тип** Для серии BF4R

ОПТОВОЛОКОННЫЙ КАБЕЛЬ (диффузный, на отражение)

Внешний вид и размеры		Модель	(Прим. 1) Длина кабеля (L)	(Прим. 2) Зона чувствитель- ности	(Прим. 3) Мин. определя- емый объект	Возможный радиус	Температура
Свободный срез		FD-320-05	2м	40	∅ 0.03	15R	-40~+70°C (Влажность: 35 – 85% отн. вл.)
Свободный срез		FD-420-05	2м	40	∅ 0.03	15R	
Свободный срез		FD-620-10	2м	120	∅ 0.03	30R	
Свободный срез Цилиндри- ческий тип		FDC-320-05	2м	40	∅ 0.03	15R	
Свободный срез SUS + Цилиндри- ческий тип		FDCS-320-05	2м	40	∅ 0.03	15R	
Свободный срез Пластико- вый тип		FDP-320-10	2м	120	∅ 0.03	30R	
Свободный срез SUS - тип		FDS-320-05 FDS2-320-05	2м	40	∅ 0.03	15R (SUS тип 10R)	
Свободный срез SUS - тип		FDS-420-05 FDS2-420-05	2м	40	∅ 0.03	15R (SUS тип 10R)	
Свободный срез SUS - тип		FDS-620-10 FDS2-620-10	2м	120	∅ 0.03	30R (SUS тип 10R)	
Свободный срез Соосный тип		FD-320-F	2м	40	∅ 0.03	15R	
Свободный срез Соосный тип		FD-320-F1	2м	60	∅ 0.03	15R	
Свободный срез Соосный тип		FD-620-F2	2м	120	∅ 0.03	30R	
Свободный срез Термоустой- чивый тип		FD-620-10H	2м	120	∅ 0.03	30R	-40~+105°C
Свободный срез Термоустой- чивый тип		FD-620-15H1	2м	160	∅ 0.03	50R	-40~+150°C
Стекловоло- конный тип Термоустой- чивый тип Для BF4R		GD-420-20H2	2м	100	∅ 0.03	50R	-40~+250°C
Стекловоло- конный тип Термоустой- чивый тип Для BF4R		GD-620-20H2	2м	100	∅ 0.03	50R	-40~+250°C

※ (Прим. 1) На заказ можно изготовить кабели, имеющие длину, отличную от приведенной в таблице

※ (Прим. 2) Зона чувствительности указана стандартная для модели серии BF4 с красным светодиодом, т.е. воспринимается объект размером □50 мм из непрозрачной белой бумаги и 10% от красного светодиода применимо, когда используется зеленый светодиод. И до 40% зоны чувствительности для модели серии BF3RX. (Зона чувствительности для Тип FD – 620: объект размером □100 мм из непрозрачной белой бумаги)

※ (Прим. 3) Минимальный определяемый объект это величина для непрозрачного материала при точном положении выхода, а зона чувствительности меняется в зависимости номинального значения (прим. 2)

※ Свободный срез Свободный срез – зона чувствительности может быть уменьшена на 20% по сравнению с нормальной, в зависимости от состояния кабеля. [для резки кабеля следует использовать (FC-2)]

※ Стекловоло-
конный тип Для серии BF4R

ОПТОВОЛОКОННЫЙ КАБЕЛЬ

Модель	Диффузный, на отражение	Модель	Двухкомпонентный на просвет
FD-320-05 M3-D0.5		FT-320-05 M3-D0.5	
FD-420-05 M4-D0.5		FT-420-10 M4-D1.0	
FD-620-10 M6-D1.0		FTC-220-05 φ2-D0.5	
FDC-320-05 M3-D0.5		FTC-320-10 φ3-D1.0	
FDCS-320-05 φ3-D0.5 SUS φ1.5×15мм		FTCS-220-05 φ1.0-D0.5 SUS φ1×15мм	
FDP-320-10 D1.0×2 Пластиковый		FTP-320-10 D1.0 Пластиковый	
FDS-320-05 M3-D0.5 SUS φ1.5×90мм		FT-420-13 M4-D0.265×16	
FDS2-320-05 M3-D0.5 SUS φ1.5×45мм		FTS-320-05 M3-D0.5 SUS φ1.0×90мм	
FDS-420-05 M4-D0.5 SUS φ1.5×90мм		FTS1-320-05 M3-D0.5 SUS φ1.0×35мм	
FDS2-420-05 M4-D0.5 SUS φ1.5×45мм		FTS2-320-05 M3-D0.5 SUS φ1.0×45мм	
FDS-620-10 M6-D1.0 SUS φ2.5×90мм		FTS-420-10 M4-D1.0 SUS φ1.5×90мм	
FDS2-620-10 M6-D1.0 SUS φ2.5×45мм		FTS2-420-10 M4-D1.0 SUS φ1.5×45мм	
FD-320-F Соосный M3 φ0.5, φ0.25×4		FT-420-15H M4-D1.0 Термостойчивый 105 С	

ОПТОВОЛОКОННЫЙ КАБЕЛЬ

<p>Модель FT-420-15H1 M4-D1.0 Термостойчивый 150 °C Свободный срез</p>	<p>Модель GT-420-13H2 M4-D1.4 Термостойчивый Макс. 250 °C Стекло Армированное стекловолокно $\phi 2.9$ mm sus</p>
<p>Модель FD-320-F1 Соосный M3 $\phi 0.5$, $\phi 0.25 \times 9$ Свободный срез Адаптер</p>	<p>Модель FD-620-15H1 M6-D1.5 Термостойчивый 150 °C Free cut</p>
<p>Модель FD-620-F2 Соосный M6 $\phi 1.0$ $\phi 0.25 \times 16$ Свободный срез</p>	<p>Модель GD-420-20H2 M4-D0.05 $\times 1000$ Термостойчивый 250 °C</p>
<p>Модель FD-620-10H M6-D1.0 Термостойчивый 105 °C Свободный срез</p>	<p>Модель GD-620-20H2 M6-D0.05 $\times 1000$ Термостойчивый 250 °C</p>

Защитный шланг для оптоволоконного кабеля*

⦿ Назначение: защита кабеля от ударов или случайного среза

Модель	Внешний вид и размеры
FTH-310	
FTH-410	
FDH-610	

* Не поставляется с оптоволоконным кабелем, пожалуйста, заказывайте отдельно.

ДАТЧИКИ ДАВЛЕНИЯ (серии PSA/PSB)



■ Информация для заказа

PS A - V 01 C P - Rc1/8

Выход для измерения давления	Rc1/8	Стандартный (PSA тип)
	NPT1/8	Оptionальный (PSA тип)
	M5	Стандартный (PSB тип)
Тип выхода		NPN выход типа открытый коллектор
	P	PNP выход типа открытый коллектор
Кабель		Стандартный (цельный тип)
	(★) C	Тип с разъемом
Диапазон давления	01	100кПа
	1	1МПа
Тип давления		Стандартный тип давления
	V	Вакуумный тип давления
	C	Смешанный тип давления
Внешний вид	A	Квадратная форма (30 x 30 мм)
	B	Прямоугольная форма (10.2 x 54 мм)
Серия	PS	Датчики давления

※ (★) Применимо только к серии PSB.

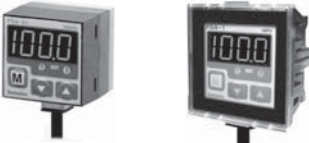
■ Технические характеристики

Тип давления		Манометрическое давление			
		Вакуумное давление	Стандартное давление		Смешанный тип давления
Модель	NPN выход открытый коллектор	PSA-V01 PSB-V01 PSB-V01C	PSA-01 PSB-01 PSB-01C	PSA-1 PSB-1 PSB-1C	PSA-C01 PSB-C01 PSB-C01C
	PNP выход открытый коллектор	PSA-V01P PSB-V01P PSB-V01CP	PSA-01P PSB-01P PSB-01CP	PSA-1P PSB-1P PSB-1CP	PSA-C01P PSB-C01P PSB-C01CP
Внешний вид и габаритные размеры [Ш x В x Д]		 [30 x 30 x 38.5мм]		 (Цельный тип) (Тип с разъемом)	
Номинальный диапазон давления		0.0 - -101.3кПа	0.0 - 100.0кПа	0 - 1,000кПа	- 100.0 - 100кПа
Отображение и установка диапазона давления		5.0 - -101.3кПа	- 5.0 - 110.0кПа	- 50 - 1,100кПа	- 101.3 - 110кПа
Макс. диапазон давления		2-х кратное номинальное давление		1,5 кратное ном. давление	2-х кратное ном. давление
Применяемая среда		Воздух, не коррозионный газ			
Источник питания		12 - 24В ± 10% (макс. погрешность 10%)			
Потребление тока		Макс. 50мА			
Выход		• Выход NPN открытый коллектор ☞ Ток нагрузки: макс. 100мА; напряжение нагрузки: 30В=; остаточное напряжение: макс. 1В • Выход PNP открытый коллектор ☞ Макс. ток: 100мА; остаточное напряжение: макс. 2В			
Гистерезис (*1)		1 цифра; (2 цифры/ фунт на квадратный дюйм); фиксировано			2 цифры фиксировано
Ошибка повтор		± 0,2 % полной шкалы ± 1 цифра			± 0,2 % полной шкалы ± 2 цифры
Время срабатывания		2,5мс; 5мс; 100мс; 500мс (регулируется)			
Защита от КЗ		Встроенная			
Аналоговый выход		Макс. ±2% полной шкалы (макс. ±1 при 25°C)			
Метод отображения		3 ½ цифры 7 - сегментный светодиодный индикатор			
Мин. интервал отображения		1 цифра; (2 цифры/ фунт на квадратный дюйм)			12 цифры
Единицы измерения		кПа, кгс*см ² , бар, фунт на кв. дюйм, мм рт. ст., мм вод. ст., дюймы рт. ст.	кПа, кгс*см ² , бар, фунт на кв. дюйм		кПа, кгс*см ² , бар, фунт на кв. дюйм, мм рт. ст., мм вод. ст., дюймы рт. ст.
Температурная характеристика выхода управления		(*2) Макс. ± 1% (полной шкалы) от определяемого давления при 25°C			Макс. ± 2%(полной шкалы)
Температурная характеристика аналогового выхода		(*2) Менее ± 2% (полной шкалы) от определяемого давления при 25°C в диапазоне 0°C - 50°C			

※ (Полная шкала): номинальный диапазон давления

※ (*2) Диапазон измерения при 25°C в пределах от 0 - 25°C.

※ (*1) Гистерезис меняется при выводе в режиме F-1

■ Давление и отображение диапазона максимального давления

Тип	кПа	Кгс*см ²	бар	фунт на кв. дюйм	мм ртутного столба	Дюймов рт.ст.	мм водяного столба
Вакуумное давление	0 ~ -101.3 (5.0 ~ -101.3)	0 ~ -1.034 (0.051 ~ -1.034)	0 ~ -1.034 (0.05 ~ -1.034)	0 ~ -14.70 (0.72 ~ -14.70)	0 ~ -760 (38 ~ -760)	0 ~ -29.9 (1.5 ~ 29.9)	0 ~ -103.4 (5.1 ~ 103.4)
Стандартное давление	0 ~ 100.0 (-5.0 ~ 110.0)	0 ~ 1.020 (-0.051 ~ 1.122)	0 ~ 1.020 (-0.050 ~ 1.100)	0 ~ 14.50 (-0.72 ~ 15.90)	—	—	—
	0 ~ 1000 (-50 ~ 1013)	0 ~ 10.20 (-0.51 ~ 11.22)	0 ~ 10.20 (-0.50 ~ 11.00)	0 ~ 145.0 (-7.2 ~ 159.0)	—	—	—
Смешанное давление	-100.0 ~ 100.0	-1.020 ~ 1.020	-1.020 ~ 1.020	-14.50 ~ 14.50	-750 ~ 750	-29.5 ~ 29.5	-102.0 ~ 102.0

※ () Отображение макс. диапазона давления ※ При использовании ед. измерения в мм водяного столба, пожалуйста, умножьте полученное значение на 100.

ДАТЧИК ДАВЛЕНИЯ (серия PSA/PSB)

Размеры

Единицы: мм

PSA

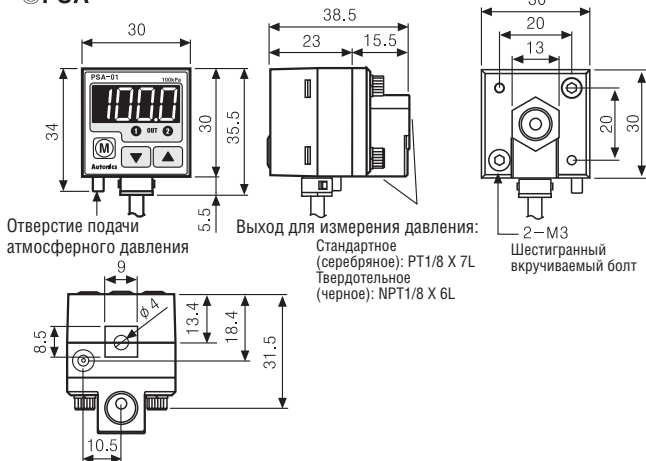

Кронштейн для монтажа

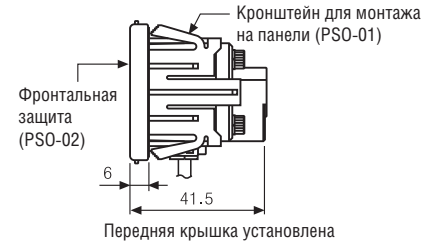
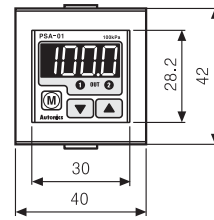

Вырез панели

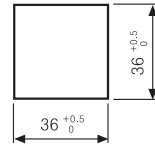

(толщина панели: 0,8 – 3,5мм)

Опция

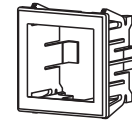

< PSO-01 >

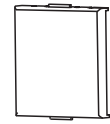

< PSO-02 >

Фиксирующий кронштейн для монтажа (тип PSA)

<Кронштейн А>

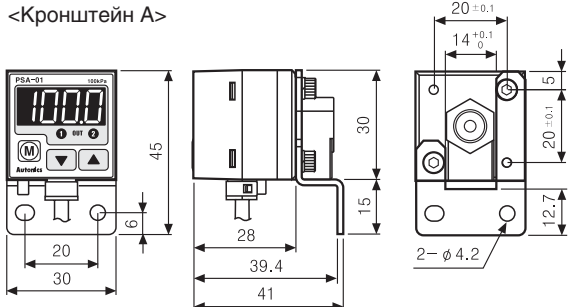

Кронштейн – А

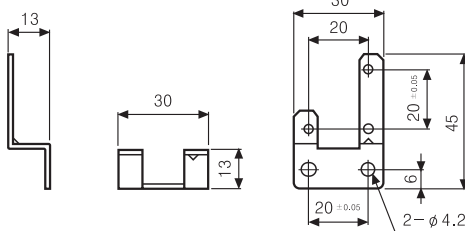

<Кронштейн Б>

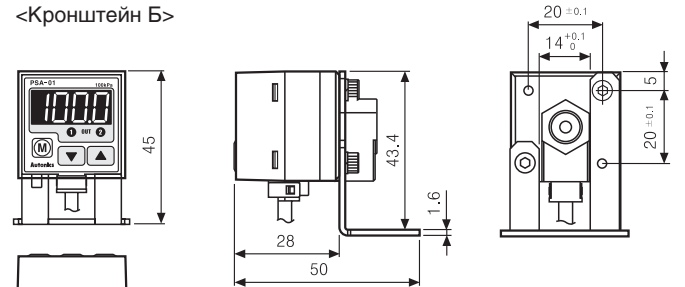

Кронштейн – Б

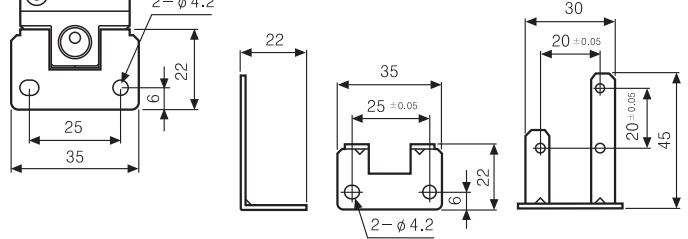

PSB

Тип со встроенным кабелем

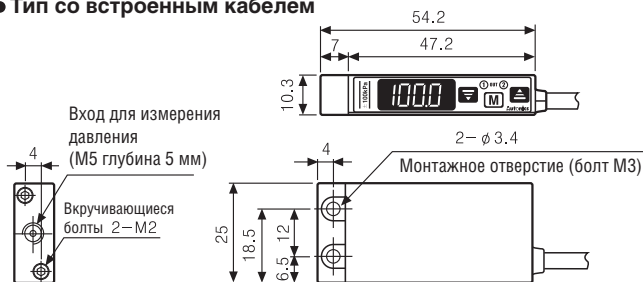

Тип с разъемом



Диаграмма выхода (PSA/PSB)

NPN-открытый коллектор



PNP-открытый коллектор

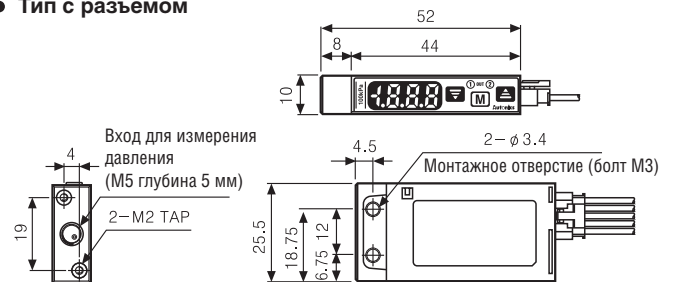
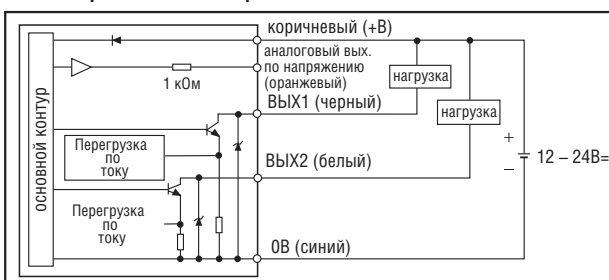
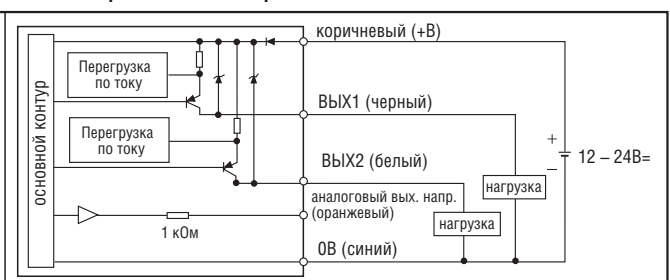

※ У типа с аналоговым выходом PNP не имеется защиты цепи от КЗ. Не подсоединяйте данное изделие к источнику питания или емкостной нагрузке напрямую.

※ Учитывайте полное входное сопротивление подсоединенного оборудования при использовании аналогового выхода по напряжению.

Учитывайте падение напряжения из-за возрастания сопротивления при удлинении провода.

ДАТЧИК УГЛОВОГО ПЕРЕМЕЩЕНИЯ (серии E30S/E40S/E40H/E40HB)

■ Информация для заказа

E30S — 4 — 1024 — 3 — N — 24 —

Серия	Диаметр вала	Импульс/оборот	Выходная фаза	Выход	Источник питания	Кабель
Диаметр Ø 30 мм С входным валом	Ø 4 мм	См. разрешение	3: A, B, Z (стандарт) 6: A, A̅, B, B̅, Z, Z̅	T: Комплементарный выход N: NPN (открытый коллектор) V: Выход по напряжению L: Выход line driver (※)	5: 5B= ±5% 24: 12 – 24B= ±5%	Без маркировки: нормальный тип (※) С: с разъемом и кабелем

※ Мощность выхода line driver только 5B=

※ Длина кабеля: 250 мм









E40 H — 8 — 5000 — 3 — N — 24 —

Серия	С выступающим валом	С полым валом (сквозным)	Импульс/оборот	Выходная фаза	Выход	Источник питания	Кабель
Диаметр Ø 30 мм S: С выступающим валом H: С полым валом (сквозным) HB: С несковозным полым валом	Внешний (※) 6: Ø 6 мм 8: Ø 8 мм	Внутренний 6: Ø 6 мм 8: Ø 8 мм 10: Ø 10 мм 12: Ø 12 мм	См. разрешение	2: A, B 3: A, B, Z (стандарт) 4: A, A̅, B, B̅ 6: A, A̅, B, B̅, Z, Z̅	T: Комплементарный выход N: NPN (открытый коллектор) V: Выход напряжения L: Выход line driver (※)	5: 5B= ±5% 24: 12 – 24B= ±5%	Без маркировки: нормальный тип (※) С: с разъемом и кабелем

※ Мощность выхода line driver только для 5B=

※ Длина кабеля: 250 мм

■ Технические характеристики

Тип	Инкрементальный тип с выступающим валом, Ø 30 мм	Инкрементальный тип с выступающим валом, Ø 40 мм	Инкрементальный тип с полым валом, Ø 40 мм		
Модель	Комплементарный выход	E30S4-□-□-3-T-□-□	E40S□-□-□-□-3-T-□-□	E40H□-□-□-□-3-T-□-□	E40HB□-□-□-□-3-T-□-□
	NPN выход откр. коллектор	E30S4-□-□-3-N-□-□	E40S□-□-□-□-3-N-□-□	E40H□-□-□-□-3-N-□-□	E40HB□-□-□-□-3-N-□-□
	Выход по напряжению	E30S4-□-□-3-V-□-□	E40S□-□-□-□-3-V-□-□	E40H□-□-□-□-3-V-□-□	E40HB□-□-□-□-3-V-□-□
	Выход Line drive	E30S4-□-□-6-L-5-□	E40S□-□-□-□-6-L-5-□	E40H□-□-□-□-6-L-5-□	E40HB□-□-□-□-6-L-5-□
Внешний вид и габаритные размеры [Ø x Д]	 [Ø 30 x 42.5 мм]	 [Ø 40 x 51 мм]	 [Ø 40 x 40 мм]	 [Ø 40 x 40 мм]	
	Разрешение (P/R)	100, 200, 360, 500, 1000, 1024, 3000	*1, *2, *5, 10, *12, 15, 20, 23, 25, 30, 35, 40, 45, 50, 60, 75, 100, 120, 125, 150, 192, 200, 240, 250, 256, 300, 360, 400, 500, 512, 600, 800, 1000, 1024, 1200, 1500, 1800, 2000, 2048, 2500, 3000, 3600, 5000.	Не указанные типы могут быть изготовлены на заказ	
Электрические характеристики	Разность фаз на выходе	Выход между A и B фазами: T/4 ± T/8 (T = один период фазы A)			
	Выход управления	Комплементарный выход	• Низкое  Ток нагрузки: 30мА, остаточное напряжение: 0,4В= • Высокое  Ток нагрузки: 10мА, выходное напряжение: 1,5В= мин.		
		NPN (открытый коллектор)	Ток нагрузки: 30мА, остаточное напряжение: макс. 1В=		
		Выход по напряжению	Ток нагрузки: 10мА, остаточное напряжение: макс. 0,4В=		
		Выход Line drive	Низкое  Ток нагрузки: 20мА, остаточное напряжение: 0,5В макс. Высокое  Ток нагрузки: -20мА, выходное напряжение: мин. 2,5В		
	Время срабатывания (подъем/падение)	Комплементарный выход	Макс. 1мкс		
		NPN (откр. коллектор)	Макс. 1мкс		
		Выход по напряжению	Макс. 1мкс (5B=: выходное сопротивление 820Ом) Макс. 2мкс (12 – 24B=: выходное сопротивление 4,7кОм)		
		Выход Line drive	Макс. 0,5мкс		
	Макс. частота отклика	180кГц			
Потребление тока	Макс. 60мА (без нагрузки), Line drive выход: макс. 50мА (без нагрузки)				
Сопротивление изоляции	Мин. 100Ом (при 500В=)				
Диэлектрическая прочность	750В- 50/60Гц за 1 мин.(между всеми клеммами и корпусом)				
Подсоединение	Кабель выходного типа, 200мм кабель с разъемом				
Механические характеристики	Пусковой момент	Макс. 20 г/см (0,002Н/м)			
	Инерция ротора	Макс. 20 г/см ² (2 x 10 ⁻⁶ кг/м ²)			
	Нагрузка на вал	Радиальная: макс. 2кгс, осевая: макс. 1кгс			
	Отклонение положения вала	Радиальное: макс. 0,1мм, осевое: макс. 0,2мм			
	Макс. доп. скорость вращения	(★ Прим. 1) 5000 об/мин.			
Виброустойчивость	1,5 амплитуды при частоте 10 – 55Гц по любому из направлений X, Y, Z за 2 часа				
Ударопрочность	Макс. 50G				
Температура окружающей среды	-10 – 70°C (при незамерзании) Хранение: -25 – 85°C				
Влажность	35 – 85 %, при хранении 35 – 90%				
Защита	IP 50 (IEC стандарт)				
Кабель	5P, (Line drive выход: 8P) Ø 5мм, длина: 2м, экранированный кабель (базовый)				
Дополнительно	Ø 4мм соединение				
Вес	Прибл. 80 г				

※ (★ Прим. 1) Макс.допустимое кол-во оборотов ≥ Макс. кол-во оборотов срабатывания [Макс. кол-во оборотов срабатывания = $\frac{\text{Макс. частота срабатывания}}{\text{Разрешение}} \times 60 \text{ мм}$]

Пожалуйста, выбирайте разрешение так, чтобы макс. количество оборотов получилось меньше макс. допустимого значения.

ДАТЧИК УГЛОВОГО ПЕРЕМЕЩЕНИЯ (серии E30S/E40S/E40H/E40HB)

Подсоединения

○ Нормальный тип

- Комплементарный выход/NPN открытый коллектор/Выход по напряжению

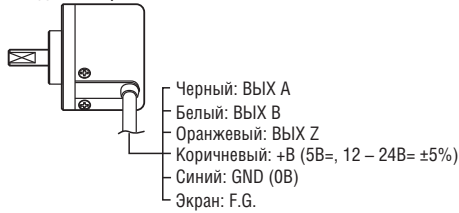

- ※ Не используемые провода должны быть изолированы
- ※ Корпус энкодера подсоединяется к экрану

● Выход Line drive

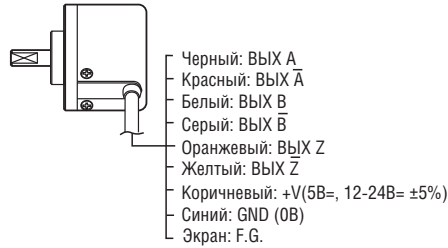

○ Выходной кабель коннекторного типа



Комплементарный выход NPN открытый коллектор Выход по напряжению			Выход Line driver		
N контакта	Цвет	Функция	N контакта	Цвет	Функция
①	Черный	ВЫХ А	①	Черный	ВЫХ А
②	Белый	ВЫХ В	②	Красный	ВЫХ \bar{A}
③	Оранжевый	ВЫХ Z	③	Коричневый	+V
④	Коричневый	+V	④	Синий	GND
⑤	Синий	GND	⑤	Белый	ВЫХ В
⑥	Экран	F.G	⑥	Серый	ВЫХ \bar{B}
			⑦	Оранжевый	ВЫХ Z
			⑧	Желтый	ВЫХ \bar{Z}
			⑨	Экран	F.G

※ Провод F.G. (экран): должен быть заземлен отдельно

Размеры

○ Нормальный тип

● E30S

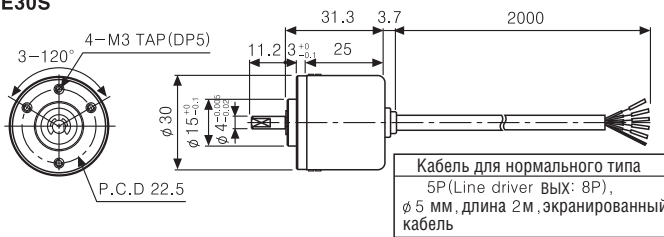

● E40H

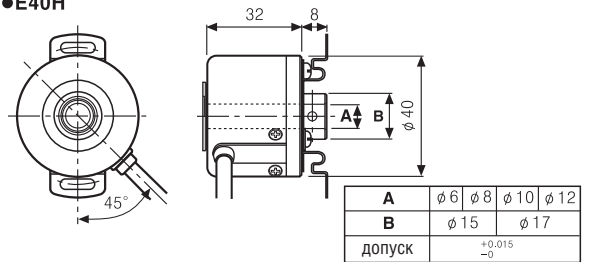

● E40S

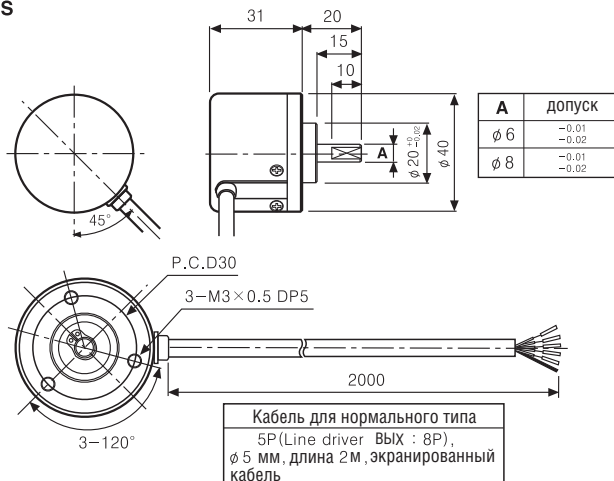

● E40HB

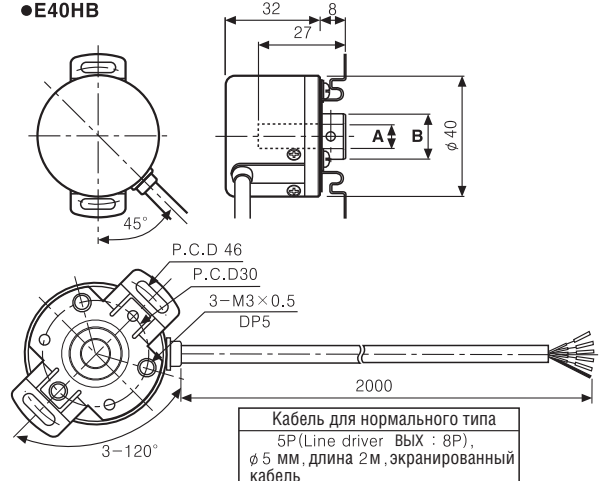

○ Выходной кабель коннекторного типа

● E30S

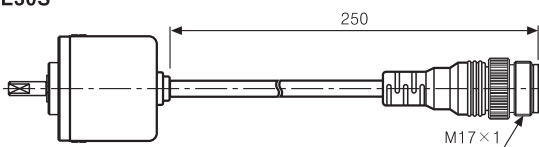

● E40S/ E40H/ E40HB

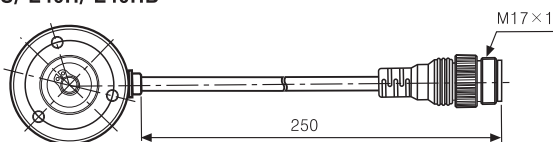

Единицы: мм

○ Соединительный кабель (вспомогательные приспособления)

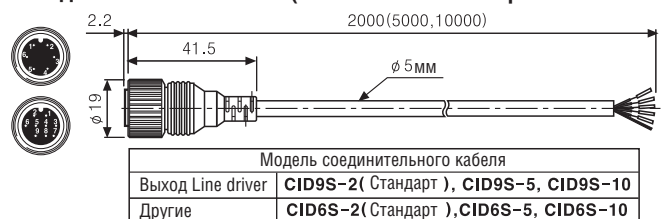

○ Соединение

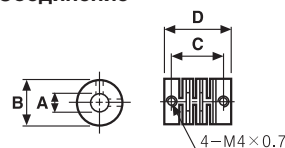

Соединение	A	B	C	D
φ 4 мм	φ 4	φ 13	15.6	21
φ 6 мм	φ 6	φ 15	16.4	22
φ 8 мм	φ 8	φ 19	18.2	25

Единицы: мм

ДАТЧИК УГЛОВОГО ПЕРЕМЕЩЕНИЯ (ЭНКОДЕР) (серия E40HBP)

■ Информация для заказа

E40HB	8	P	600	3	N	24	
Серия	Ø вала	Внешний материал	Импульс/оборот	Выходная фаза	Выход	Источник питания	Кабель
Диаметр Ø 40 мм HB: с несковзным полым валом	Ø 8 мм	Пластик	См. разрешение	2 : A, B 3 : A, B, Z 4 : A, A̅, B, B̅ 6 : A, A̅, B, B̅, Z, Z̅	T: комплементарный N: NPN (открытый коллектор) V: выход по напряжению L: выход line driver (*) (※)	5: 5B= ±5% 24: 12 – 24B= ±5%	Без маркировки: нормальный тип ※ 2C: с разъемом и кабелем

※ Стандарт: E40HB8P-**PULSE**-3-N-24

※ Стандарт: A, B, Z

※ Мощность выхода line driver только для 5B=

※ Длина кабеля: 250 мм

■ Технические характеристики

Тип	Инкрементальный тип с несковзным полым валом, диаметр: Ø 40 мм, встраиваемый		
Модель	Комплементарный выход	E40HB8P -□-□- T-5 -□	
	NPN выход открытый коллектор	E40HB8P -□-□- N-5 -□	
	Выход напряжения	E40HB8P -□-□- V-5 -□	
	Выход Line drive	E40HB8P -□-□- L-5 -□	
Внешний вид и габаритные размеры [Ø, Д]	 <p>[Ø 40мм, 40мм]</p>		
Разрешение (импульс/оборот)	(Прим. 1) *1, *2, *5, 10, *12, 15, 20, 23, 25, 30, 35, 40, 45, 50, 60, 75, 100, 120, 125, 150, 192, 200, 240, 250, 256, 300, 360, 400, 500, 512, 600		
Электрические характеристики	Выходная фаза	A, B, Z фазы (Line driver : A, A̅, B, B̅, Z, Z̅ фазы)	
	Разность фаз	Выход между A и B фазами : $\frac{T}{4} \pm \frac{T}{8}$ (T= один период фазы A)	
	Выход	Комплементарный выход	• Нижнее ток нагрузки: 30мА, остаточное напряжение: 0,4В= • Верхнее ток нагрузки: 10мА, выходное напряжение (питание 5В=): мин. (питание -2.0)В=, выходное напряжение (питание 12 – 24В=): мин. (питание -3.0)В=
		NPN (открытый коллектор)	Ток нагрузки: 30мА, остаточное напряжение: макс. 0,4В=
		ВыХ по напряжению	Ток нагрузки: 10мА, остаточное напряжение: макс. 0,4В=
		ВыХ Line drive	Нижнее ток нагрузки: макс. 20мА, остаточное напряжение: макс. 0,5В= Верхнее ток нагрузки: макс. - 20мА, выходное напряжение: мин. 2,5В=
	Время срабатывания (подъем/падение)	Комплементарный	Макс. 1мкс
		NPN (открытый коллектор)	Макс. 1мкс
		ВыХ по напряжению	Макс. 1мкс
		ВыХ Line drive	Макс. 0,5мкс
Макс. частота срабатывания	180 кГц		
Источник питания	• 5В= ±5% (макс. отклонение 5%) • 12 – 24В= ±5% (макс. отклонение 5%)		
Потребление тока	Макс. 80мА (без нагрузки)		
Сопrotивление изоляции	Мин. 100МОм (при 500В=)		
Диэлектрическая прочность	750В~ 50/60Гц за 1 мин. (между всеми клеммами и корпусом)		
Подсоединение	Кабель выходного типа, 200мм кабель с разъемом		
Механические характеристики	Пусковой момент	Макс. 50 гс/см (0,005 Н/м)	
	Инерция ротора	Макс. 40г/см ² (4 x 10 ⁻⁶ кг/м ²)	
	Нагрузка на вал	Радиальная: макс. 3кгс, Осевая: макс. 0,5кгс	
	Макс. доп. скорость вращения	(Прим. 2) 3000 об/мин.	
Виброустойчивость	1,5мм амплитуды при частоте 10 – 55Гц по любому из направлений X, Y, Z за 2 часа		
Ударопрочность	Макс. 50G		
Температура окружающей среды	-10 – 70°C (при незамерзании). Хранение: -25 – 85°C		
Влажность	-35 – 85% отн. влажности, при хранении 35 – 90 % отн. влажности		
Защита	IP 50 (IEC стандарт)		
Кабель	Ø 5мм, 5P, длина: 2м, Экранированный кабель (выход Line driver: Ø 5мм, 8P)		
Дополнительно	Кронштейн		
Вес	Прибл. 130 г		

※ **(Прим. 1)** импульсы с маркировкой «*» только для фаз A, B (выход Line driver только для фаз A, A̅, B, B̅)

※ **(Прим. 2)** Макс. доп. кол-во оборотов ≥ Макс. кол-во оборотов срабатывания 【Макс. кол-во оборотов срабатывания (об/сек) = $\frac{\text{Макс. частота срабатывания}}{\text{Разрешение}} \times 60 \text{ сек}$ 】

ДАТЧИК УГЛОВОГО ПЕРЕМЕЩЕНИЯ (ЭНКОДЕР) (серия E40HBP)

Подсоединения

Нормальный тип

- Комплементарный выход/NPN открытый коллектор/Выход по напряжению

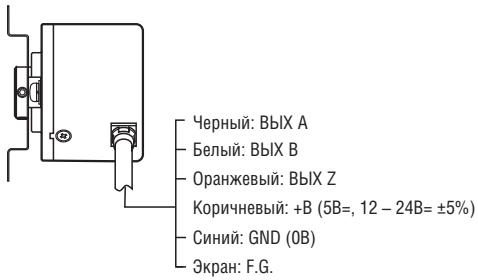

※ не используемые провода должны быть изолированы

- Выход Line drive

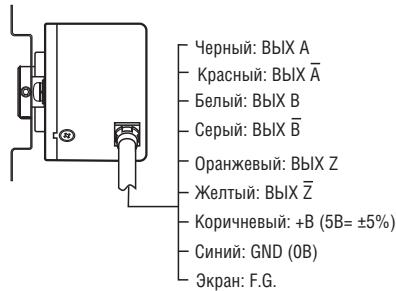

Выходной кабель коннекторного типа

- Комплементарный выход NPN открытый коллектор/Выход по напряжению
- Выход Line drive



Комплементарный выход NPN открытый коллектор/Выход по напряжению			Выход Line driver		
N конт.	Функция	Цвет кабеля	N конт.	Функция	Цвет кабеля
①	Вых A	Черный	①	Вых A	Черный
②	Вых B	Белый	②	Вых \bar{A}	Красный
③	Вых Z	Оранжевый	③	+V	Коричневый
④	+V	Коричневый	④	GND	Синий
⑤	GND	Синий	⑤	Вых B	Белый
⑥	F.G	Экран	⑥	Вых \bar{B}	Серый
			⑦	Вых Z	Оранжевый
			⑧	Вых \bar{Z}	Желтый
			⑨	F.G	Экран

※ Провод F.G. (экран): должен быть заземлен отдельно.

Размеры

Нормальный тип

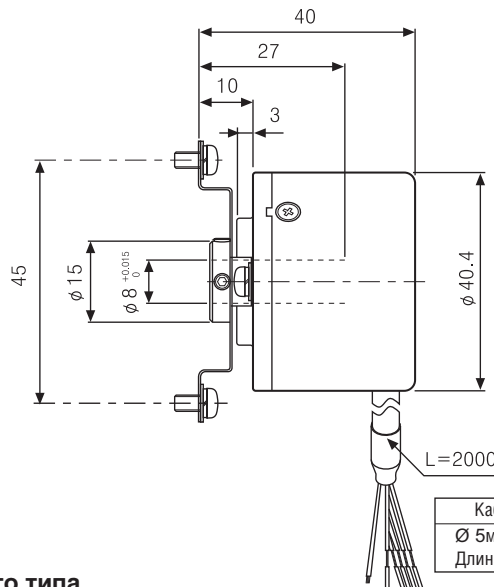
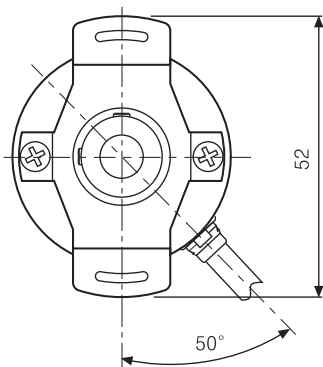

Кабель для нормального типа
 Ø 5мм, 5P (Выход Line driver: 8P)
 Длина: 2м, экранированный кабель

Выходной кабель коннекторного типа

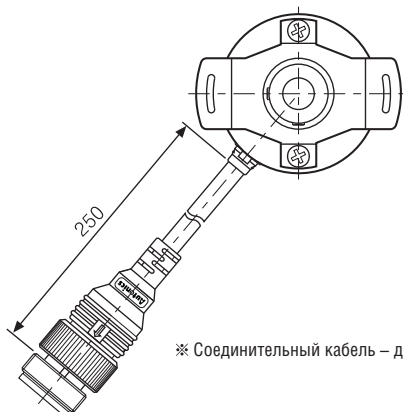

※ Соединительный кабель – доп. опция, см. стр.118

Крепежная скоба

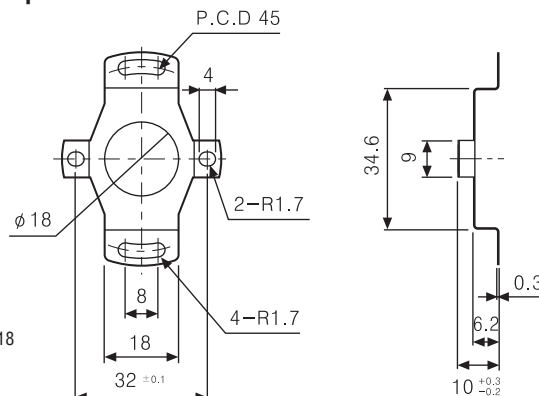

Единицы: мм

ДАТЧИК УГЛОВОГО ПЕРЕМЕЩЕНИЯ (серии E50S)

■ Информация для заказа

E50S	8	5000	3	N	24	
Серия	Диаметр вала	Импульс/оборот	Выходная фаза	Выход	Источник питания	Кабель
Диаметр Ø 50 мм С выступающим валом	Ø 8мм	См. разрешение	2 : A, B 3 : A, B, Z (Стандарт) 4 : A, \bar{A} , B, \bar{B} 6 : A, \bar{A} , B, \bar{B} , Z, \bar{Z}	T: комплементарный N: NPN (открытый коллектор) V: выход по напряжению L: выход Line driver (*)	5: 5B ± 5% 24: 12 – 24B ± 5%	Без маркировки: нормальный тип (*) C: C разъемом и кабелем

* Мощность выход Line driver только для 5B=

* Длина кабеля: 250 мм

■ Технические характеристики

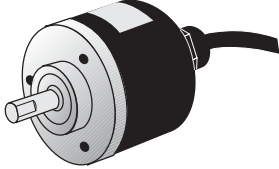
Наименование		Инкрементальный тип с выступающим валом, диаметр: Ø50 мм		
Модель	Комплементарный выход	E50S □ - □ - □ - T-5 - □		
	NPN выход открытый коллектор	E50S □ - □ - □ - N-5 - □		
	Выход по напряжению	E50S □ - □ - □ - V-5 - □		
	Выход Line drive	E50S □ - □ - □ - L-5 - □		
Внешний вид и габаритные размеры [Ø, Д]		 <p>CE (Кроме выхода для модели Line drive)</p> <p>[Ø50мм, 58.3мм]</p>		
Разрешение (импульс/оборот)		(Прим. 1) *1, *2, *5, 10, *12, 15, 20, 23, 25, 30, 35, 40, 45, 50, 60, 75, 100, 120, 125, 150, 192, 200, 240, 250, 256, 300, 360, 400, 500, 512, 600, 800, 1000, 1024, 1200, 1500, 1800, 2000, 2048, 2500, 3000, 3600, 5000, 6000, 8000. (При отсутствии необходимого типа – возможно изготовление по заказу)		
Электрические характеристики	Выходная фаза	A, B, Z фаза (Выход Line driver: A, \bar{A} , B, \bar{B} , Z, \bar{Z} фаза)		
	Разность фаз	Выход между A и B фазами : $\frac{T}{4} \pm \frac{T}{8}$ (T= один период фазы A)		
	Выход	Комплементарный выход	<ul style="list-style-type: none"> Низкое ток нагрузки: 20мА, остаточное напряжение: 0,5В= Высокое ток нагрузки: 20мА, выходное напряжение: мин. (-1,5)В= 	
		NPN (открытый коллектор)	Ток нагрузки: 30мА, остаточное напряжение: макс. 0,4В=	
		ВЫХ по напряжению	Ток нагрузки :10мА, остаточное напряжение: макс. 0,4В=	
		ВЫХ Line drive	<ul style="list-style-type: none"> Низкое ток нагрузки: 20мА, остаточное напряжение: 0,5В Высокое ток нагрузки: -20мА, выходное напряжение: мин. 2,5В 	
	Время срабатывания (подъем/спад)	Комплементарный	Макс. 1мкс	
		NPN (открытый коллектор)	Макс. 1мкс	
		ВЫХ по напряжению	Макс. 1мкс	
		ВЫХ Line drive	Макс. 0,5мкс	
Макс. частота отклика	180кГц			
Потребление тока	Макс. 60мА (без нагрузки), выход Line drive: макс. 50мА (без нагрузки)			
Сопротивление изоляции	Мин. 100МОм (при 500В=)			
Диэлектрическая прочность	750В~ 50/60Гц за 1 мин. (между всеми клеммами и корпусом)			
Подсоединение	Кабель выходного типа, 200мм кабель с разъемом			
Механические характеристики	Пусковой момент	Макс. 70гс/см. (0,007Н/м)		
	Инерция ротора	Макс. 80гс/см ² (8 x 10 ⁻⁶ кг/м ²)		
	Нагрузка на вал	Радиальная: макс. 10кгс, осевая: макс. 2,5кгс		
	Отклонение положения вала	Радиальное: макс. 0,1мм, осевое: макс. 0,2мм		
	Макс. доп. скорость вращения	(Прим. 2) 5000об/мин.		
Виброустойчивость	1,5 амплитуды при частоте 10 – 55Гц по любому из направлений X, Y, Z за 2 часа			
Ударопрочность	Макс. 75G			
Температура окружающей среды	-10 – 70°C (при незамерзании). Хранение: -25 – 85°C			
Влажность	35 – 85%, при хранении 35 – 90%			
Защита	IP 50 (IEC стандарт)			
Кабель	Ø 5мм, 5P, длина: 2м, Экранированный кабель (выход Line driver: 8P, Ø 5мм)			
Дополнительно	Ø 8мм соединительный кронштейн			
Вес	Прибл. 275г			

* **(Прим. 1)** импульсы с маркировкой «*» только для фаз A, B (выход Line driver только для фаз A, \bar{A} , B, \bar{B})

* **(Прим. 2)** Макс. доп. кол-во оборотов \geq Макс. кол-во оборотов срабатывания $\left[\text{Макс. кол-во оборотов срабатывания (об/сек)} = \frac{\text{Макс. частота срабатывания}}{\text{Разрешение}} \times 60 \text{ сек} \right]$

Пожалуйста, выбирайте разрешение таким, чтобы макс. количество оборотов получилось меньше макс. допустимого значения.

ДАТЧИК УГЛОВОГО ПЕРЕМЕЩЕНИЯ (серии E50S)

Подсоединения

Нормальный тип

- Комплементарный выход/NPN открытый коллектор/ Выход по напряжению

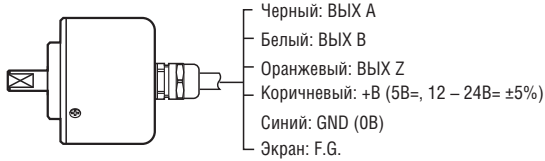

- ※ Не используемые провода должны быть изолированы
- ※ Экранированный провод и металлический корпус энкодера должны быть заземлены

- Выход Line drive

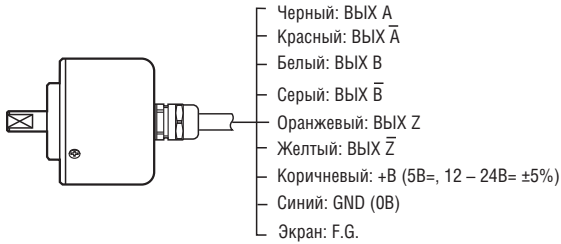

Выходной кабель коннекторного типа

Комплементарный выход NPN открытый коллектор Выход по напряжению			Выход Line driver		
N контакта	Цвет	Функция	N контакта	Цвет	Функция
①	Черный	ВЫХ А	①	Черный	ВЫХ А
②	Белый	ВЫХ В	②	Красный	ВЫХ А̅
③	Оранжевый	ВЫХ Z	③	Коричневый	+V
④	Коричневый	+V	④	Синий	GND
⑤	Синий	GND	⑤	Белый	ВЫХ В
⑥	Экран	F.G	⑥	Серый	ВЫХ В̅
			⑦	Оранжевый	ВЫХ Z
			⑧	Желтый	ВЫХ Z̅
			⑨	Экран	F.G

※ F.G. (экран): должно быть заземлено отдельно

Размеры

Нормальный тип

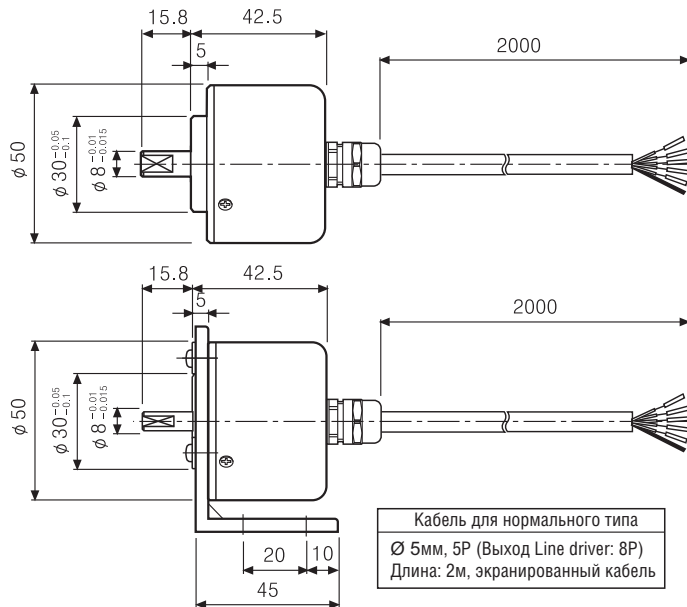
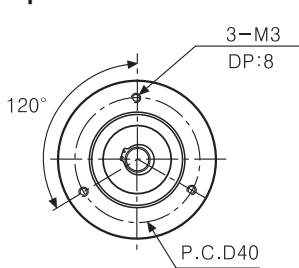

Единицы: мм

Выходной кабель коннекторного типа

- Соединительный кабель (дополнительно)

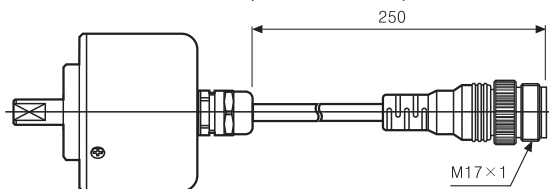

* Соединительный кабель – опция

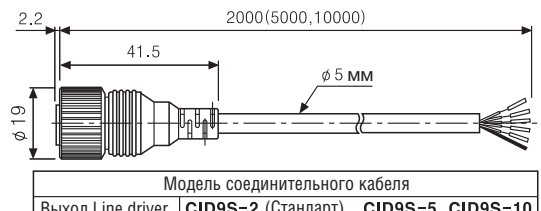

Модель соединительного кабеля	
Выход Line driver	CID9S-2 (Стандарт), CID9S-5, CID9S-10
Другие	CID6S-2(Стандарт), CID6S-5, CID6S-10

- Кронштейн

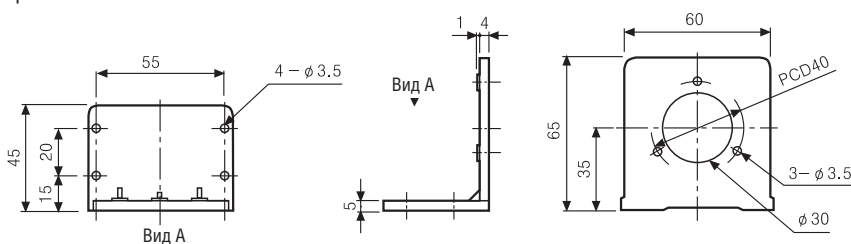

- Соединение

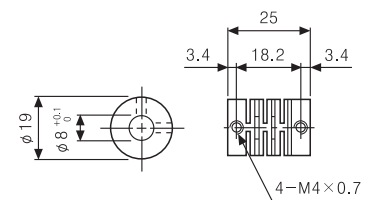

Единицы: мм

ДАТЧИК УГЛОВОГО ПЕРЕМЕЩЕНИЯ (серии E50SP)

■ Информация для заказа (прежнее название ENB)

E50S	8	P	—	600	—	3	—	N	—	24	—	
Серия	Диаметр вала	Материал корпуса		Импульс/оборот		Выходная фаза		Выход		Источник питания		Кабель
Диаметр Ø 50 мм С выступающим валом	6: Ø 6мм 8: Ø 8мм	Пластик		См. разрешение		2: A, B 3: A, B, Z 4: A, \bar{A} , B, \bar{B} 6: A, \bar{A} , B, \bar{B} , Z, \bar{Z}		T: комплементарный N: NPN (открытый коллектор) V: выход по напряжению L: выход Line driver (*)		5: 5В= ± 5% 24: 12 – 24В= ± 5%		Без маркировки: нормальный тип (*) С: с разъемом и кабелем

* Стандарт : E50S8P – PULSE – 3 – N – 24

* Стандарт : * Мощность выход Line driver только для 5В= * Длина кабеля: 250 мм
A, B, Z

■ Технические характеристики

Наименование		Инкрементальный тип с выступающим валом, диаметр: Ø50 мм		
Модель	Комплементарный выход	E50S □ P – □ – □ – T – 5 – □	E50S □ P – □ – □ – T – 24 – □	
	NPN выход откр. коллектор	E50S □ P – □ – □ – N – 5 – □	E50S □ P – □ – □ – N – 24 – □	
	Выход по напряжению	E50S □ P – □ – □ – V – 5 – □	E50S □ P – □ – □ – V – 24 – □	
	Выход Line drive	E50S □ P – □ – □ – L – 5 – □	—	
Внешний вид и габаритные размеры [Ø, Д]		 [Ø50мм, 58.3мм]		
Разрешение (импульс/оборот)		(Прим. 1) *1, *2, *5, 10, *12, 15, 20, 23, 25, 30, 35, 40, 45, 50, 60, 75, 100, 120, 125, 150, 192, 200, 240, 250, 256, 300, 360, 400, 500, 512, 600		
Электрические характеристики	Выходная фаза	A, B, Z фаза (Выход Line driver: A, \bar{A} , B, \bar{B} , Z, \bar{Z} фаза)		
	Разность фаз	Выход между A и B фазами : $\frac{T}{4} \pm \frac{T}{8}$ (T = один период фазы A)		
	Выход	Комплементарный выход	<ul style="list-style-type: none"> • Нижнее ток нагрузки: 30мА, остаточное напряжение: 0,4В= • Верхнее ток нагрузки: 10мА, выходное напряжение (питание 5В=): мин. (питание -2.0)В=, выходное напряжение (питание 12 – 24В=): мин. (питание -3.0)В= 	
		NPN (открытый коллектор)	Ток нагрузки: 30мА, остаточное напряжение: макс. 0,4В=	
		ВЫХ по напряжению	Ток нагрузки: 10мА, остаточное напряжение: макс. 0,4В=	
		ВЫХ Line drive	Нижнее ток нагрузки: макс. 20мА, остаточное напряжение: макс. 0,5В= Верхнее ток нагрузки: макс. - 20мА, выходное напряжение: мин. 2,5В=	
	Время срабатывания (подъем/спад)	Комплементарный	Макс. 1мкс	
		NPN (открытый коллектор)	Макс. 1мкс	
		ВЫХ по напряжению	Макс. 1мкс	
		ВЫХ Line drive	Макс. 0,5мкс	
Макс. частота отклика	180 кГц			
Потребление тока	Макс. 80 мА (без нагрузки), Выход Line drive: макс. 50мА (без нагрузки)			
Сопrotивление изоляции	Мин. 100МОм (при 500В=)			
Диэлектрическая прочность	750В~ 50/60Гц за 1мин. (между всеми клеммами и корпусом)			
Подсоединение	Кабель выходного типа, 200мм кабель с разъемом			
Механические хар-ки	Пусковой момент	Макс. 100гс·см. (0,01Н·м)		
	Инерция ротора	Макс. 40г·см ² (4 × 10 ⁻⁶ кг·м ²)		
	Нагрузка на вал	Радиальная: макс. 2кгс, осевая: макс. 1кгс		
	Макс. доп. скорость вращения	(Прим. 2) 5000 об/мин.		
Виброустойчивость	1,5 амплитуды при частоте 10 – 55Гц по любому из направлений X, Y, Z за 2 часа			
Ударпрочность	Макс. 75 G			
Температура окружающей среды	-10 – 70°C (при незамерзании). Хранение : -25 – 85°C			
Влажность	35 – 85 %, при хранении 35 – 90 %			
Защита	IP 50 (IEC стандарт)			
Кабель	Ø 5мм, 5P, длина: 2м, Экранированный кабель (выход Line driver: Ø 5мм, 8P)			
Дополнительно	Ø 8мм соединительный кронштейн, Ø 6мм (опция), кронштейн			
Вес	Прибл. 235г			

* (Прим. 1) импульсы с маркировкой «*» только для фаз A, B (выход Line driver только для фаз A, \bar{A} , B, \bar{B})

* (Прим. 2) Макс. доп. кол-во оборотов ≥ Макс. кол-во оборотов срабатывания $\left[\text{Макс. кол-во оборотов срабатывания (об/сек)} = \frac{\text{Макс. частота срабатывания}}{\text{Разрешение}} \times 60 \text{ сек} \right]$

Пожалуйста, выбирайте разрешение таким, чтобы макс. количество оборотов получилось меньше макс. допустимого значения.

ДАТЧИК УГЛОВОГО ПЕРЕМЕЩЕНИЯ (серии E50SP)

Подсоединения

Нормальный тип

- Комплементарный выход/NPN открытый коллектор/
Выход по напряжению



※ Не используемые провода должны быть изолированы

Выход Line driver

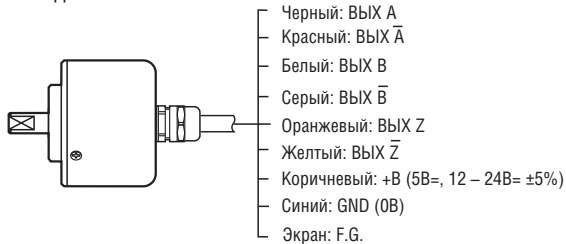

Выходной кабель коннекторного типа



Комплементарный выход NPN открытый коллектор Выход по напряжению			Выход Line driver		
N контакта	Цвет	Функция	N контакта	Цвет	Функция
①	Черный	Вых А	①	Черный	Вых А
②	Белый	Вых В	②	Красный	Вых \bar{A}
③	Оранжевый	Вых Z	③	Коричневый	+V
④	Коричневый	+V	④	Синий	GND
⑤	Синий	GND	⑤	Белый	Вых В
⑥	Экран	F.G	⑥	Серый	Вых \bar{B}
			⑦	Оранжевый	Вых Z
			⑧	Желтый	Вых \bar{Z}
			⑨	Экран	F.G

※ F.G. (экран): должно быть заземлено отдельно

Размеры

Нормальный тип

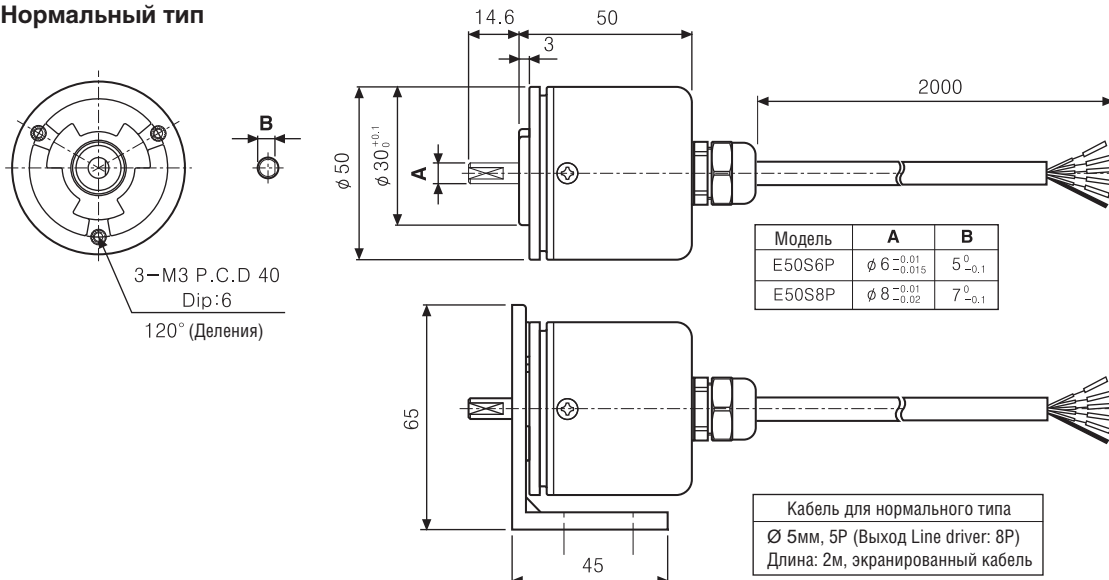

Выходной кабель коннекторного типа

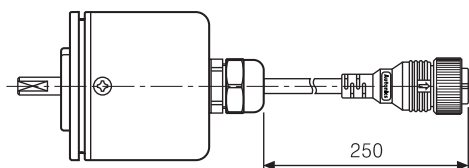

※ Соединительный кабель – опция, см. стр. 118 для получения дополнительной информации

Кронштейн

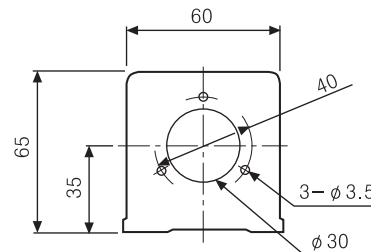
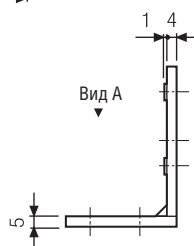
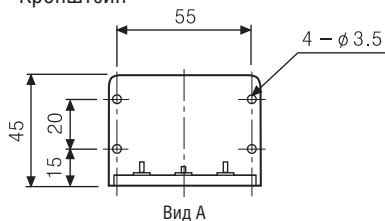

Соединение

< $\phi 6$ соединение >

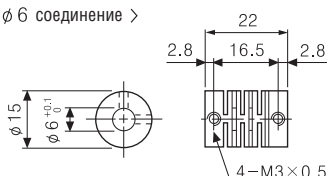

< $\phi 8$ >

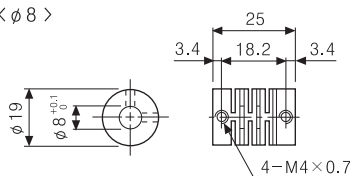

Единицы: мм

ДАТЧИК УГЛОВОГО ПЕРЕМЕЩЕНИЯ (серии E68S)

Информация для заказа

E68S	15	1024	6	L	5
Серия	Диаметр вала	Импульс/оборот	Выходная фаза	Выход	Источник питания
Диаметр Ø 68мм С выступающим валом	Ø 15мм	1024 Импл/оборот	6 : A, \bar{A} , B, \bar{B} , Z, \bar{Z}	L : выход Line driver	5В ± 5%

Технические характеристики

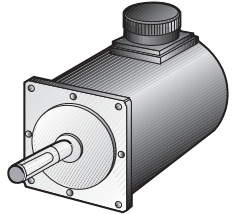
Наименование		Инкрементальный тип с выступающим валом, диаметр: Ø68мм	
Модель	Выход Line drive	E68S15 - 1024 - 6 - L-5	
Внешний вид и габаритные размеры [Ø, Д]		 [Ø68мм, 123мм]	
Разрешение (импульс/оборот)		1024 (При отсутствии необходимого типа, возможно изготовление по заказу)	
Электрические характеристики	Выходная фаза	A, B, Z фаза (line driver: A, \bar{A} , B, \bar{B} , Z, \bar{Z} фаза)	
	Разность фаз	Выход между A и B фазами : $\frac{T}{4} \pm \frac{T}{8}$ (T = один период фазы A)	
	Продолжительность выходных импульсов	• Продолжительность фаз A, B: $\frac{T}{2} \pm \frac{T}{8}$ • Продолжительность фазы Z: $T \pm \frac{T}{4}$	
	Выход	<ul style="list-style-type: none"> Низкое ток нагрузки: макс. 20мА, остаточное напряжение: макс. 0,5В= Высокое ток нагрузки: макс. -20мА, выходное напряжение: мин. 2,5В= 	
	Время срабатывания (подъем/спад)	Макс.0,5 мкс(кабель: 1м, 1 потребитель = 20мА)	
	Источник питания	5В ± 5% (макс. пульсация: 5%)	
	Максимальная частота отклика	180кГц	
	Потребление тока	Макс. 50мА	
	Сопротивление изоляции	Мин.100МОм (при 500В=)	
	Диэлектрическая прочность	750В~ 50/60Гц за 1 мин. (между всеми клеммами и корпусом)	
Механические характеристики	Подсоединение	С разъемом (MS3102A20-29P)	
	Пусковой момент	Макс. 1.5 гс/см. (макс. 1,5Н/м)	
	Нагрузка на вал	Радиальная: макс. 20кгс, осевая: макс. 10кгс	
	Отклонение положения вала	Радиальное: макс. 0,1мм, осевое: макс. 0,2мм	
	Макс. доп. скорость вращения	(Прим. 1)	6,500 об/мин.
Виброустойчивость	1,5мм амплитуды при частоте 10 – 55Гц по любому из направлений X, Y, Z за 2 часа		
Ударопрочность	Макс. 30G		
Температура окружающей среды	0 – 70°C (при незамерзании). Хранение: -25 – 85°C		
Влажность	35 – 85 %, при хранении 35 – 90 %		
Защита	IP 64 (IEC стандарт)		
Вес	Прибл. 550г.		

※ (Прим. 1) Макс. доп. кол-во оборотов ≥ Макс. кол-во оборотов срабатывания $\left[\text{Макс. кол-во оборотов срабатывания (об/сек)} = \frac{\text{Макс. частота срабатывания}}{\text{Разрешение}} \times 60 \text{ сек} \right]$

Пожалуйста, выбирайте разрешение таким, чтобы макс. количество оборотов получилось меньше макс. допустимого значения.

Подсоединения

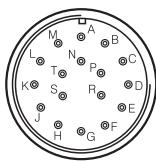

N контакта	Цвет кабеля	N контакта	Цвет кабеля
A	A фаза	K	0V
B	Z фаза	L	NC
C	B фаза	M	0V
D	NC	N	\bar{A} фаза
E	5В=	P	\bar{Z} фаза
F	NC	R	\bar{B} фаза
G	NC	S	NC
H	5В=	T	экран (F,G)
J	NC	—	—

※ N.C : Не соединен
※ Терминалы E, H, K, M соединены внутри

Размеры

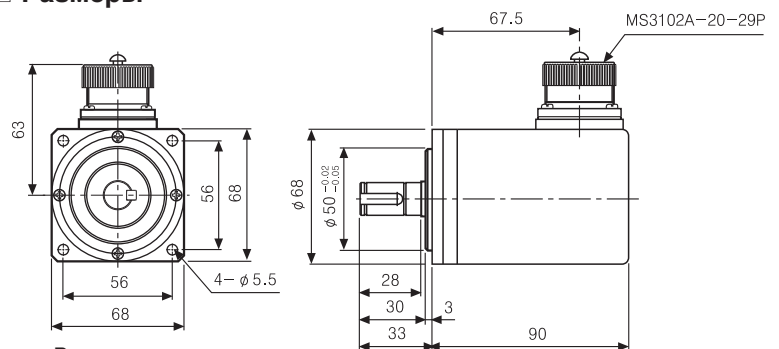

Размеры вала

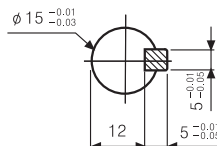

Единицы: мм

ДАТЧИК УГЛОВОГО ПЕРЕМЕЩЕНИЯ (серия E60H)

■ Информация для заказа

E60H	20	8192	3	N	24	
Серия	Диаметр вала	Импульс/1 оборот	Выходная фаза	Выход	Источник питания	Кабель
Диаметр Ø 60 мм с полым сквозным валом	Ø20 мм	5000, 8192	3 : A, B, Z 6 : A, \bar{A} , B, \bar{B} , Z, \bar{Z}	T : Комплементарный выход N : NPN (открытый коллектор) V : Выход по напряжению L : Выход Line driver(*)	5: 5В= ± 5% 24: 12 – 24В= ±5%	Без маркировки: нормальный тип (*) С: с разъемом и кабелем

※ Стандарт : E60H20-PULSE-3-N-24

※ Мощность выхода Line driver только для 5В=

※ Длина кабеля: 250 мм

■ Технические характеристики

Тип		Инкрементальный тип с полым сквозным валом, диаметр: Ø60 мм		
Модель	Комплементарный выход	E60H20 - -3-T-5- 	E60H20 - -3-T-24- 	
	NPN выход откр. коллектор	E60H20 - -3-N-5- 	E60H20 - -3-N-24- 	
	Выход по напряжению	E60H20 - -3-V-5- 	E60H20 - -3-V-24- 	
	Выход Line drive	E60H20 - -6-L-5- 	—	
Внешний вид и габаритные размеры [Ø, Д]		 <p>CE (Кроме модели с выходом Line drive)</p> <p>[Ø60мм, 36мм]</p>		
Разрешение (импульс/оборот)		(★ Прим. 1) 5000, 8192		
Электрические характеристики	Выходная фаза		A, B, Z фаза (line driver: A, \bar{A} , B, \bar{B} , Z, \bar{Z} фаза)	
	Разность фаз		Выход между A и B фазами : $\frac{T}{4} \pm \frac{T}{8}$ (T = один период фазы A)	
	Выход	Комплементарный выход	<ul style="list-style-type: none"> Низкое ток нагрузки: макс. 30мА, остаточное напряжение: макс. 0,4В= Высокое ток нагрузки: макс. 10мА, выходное напряжение: 5В=, Мин. (питание – 2,0)В= Выходное напряжение (источник 12 – 24В=): мин. (питание – 3,0)В=	
		NPN (открытый коллектор)	Ток нагрузки: макс. 30мА, остаточное напряжение: макс. 0,4В=	
		Вых по напряжению	Ток нагрузки: макс. 10мА, остаточное напряжение: макс. 0,4В=	
		Вых Line drive	<ul style="list-style-type: none"> Низкое ток нагрузки: макс. 20мА, остаточное напряжение: макс. 0,5В= Высокое ток нагрузки: макс. -20мА, выходное напряжение: мин. 2,5В= 	
	Время срабатывания (подъем/спад)	Комплементарный	Макс. 1мкс	
		NPN (открытый коллектор)	Макс. 1мкс	
		Вых по напряжению	Макс. 1мкс	
		Вых Line drive	Макс. 0,5мкс	
Максимальная частота отклика		300кГц		
Источник питания		<ul style="list-style-type: none"> 5В= ±5% (макс. пульсация 5%) 12 – 24В= ±5% (макс. пульсация 5%) 		
Потребление тока		Макс. 80мА (без нагрузки), Выход Line drive: макс. 50мА (без нагрузки)		
Сопротивление изоляции		Мин. 100МОм (при 500В=)		
Диэлектрическая прочность		750В~ 50/60Гц за 1 мин (между всеми клеммами и корпусом)		
Подсоединение		Выходной кабель, 200мм кабель с разъемом		
Механические характеристики	Пусковой момент		Макс. 150 гс/см. (0,015Н/м)	
	Инерция ротора		Макс. 110 г/см ² (11 x 10 ⁻⁵ кг/м ²)	
	Нагрузка на вал		Радиальная: макс. 5кгс, Осевая: макс. 2.5кгс	
	Макс. доп. скорость вращения		(★ Прим 2) 6000 об/мин	
Виброустойчивость		1,5мм амплитуды при частоте 10 – 55Гц по любому из направлений X, Y, Z за 2ч		
Ударопрочность		Макс. 75G		
Температура окружающей среды		-10 – 70°C (при незамерзании). Хранение: -25 – 85°C		
Влажность		35 – 85 %, при хранении 35 – 90 %		
Защита		IP 50 (IEC стандарт)		
Кабель		Ø5мм, 5P, длина: 2м, экранированный кабель (выход Line drive: Ø5мм, 8P)		
Дополнительно		Кронштейн на пружинах		
Вес		Прибл. 300 г		

※ (★ Прим. 1) Если тип не указан, его можно выполнить на заказ

※ (★ Прим. 2) Макс. допустимое кол-во оборотов ≥ Макс. кол-во оборотов срабатывания [Макс. кол. об. срабатывания = $\frac{\text{Макс. частота срабатывания}}{\text{Разрешение}} \times 60 \text{ с}$]

Selection Guide

ДАТЧИК УГЛОВОГО ПЕРЕМЕЩЕНИЯ (серия E60H)

Подсоединения

○ Нормальный тип

- Комплементарный выход/NPN открытый коллектор/Выход по напряжению

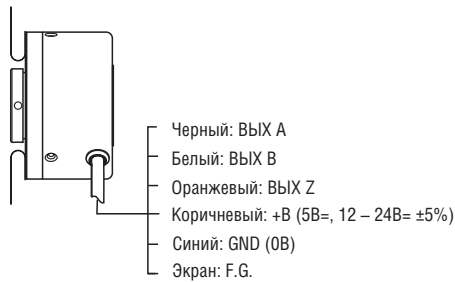

※ Не используемые провода должны быть изолированы
 ※ Металлический корпус и экранированный кабель энкодера должны быть заземлены (F.G)

● Выход Line driver

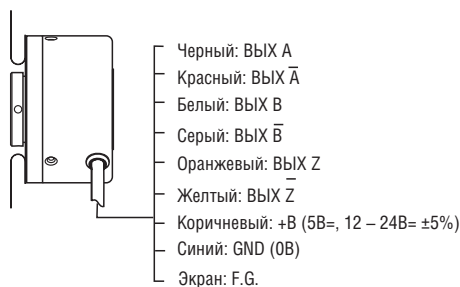

○ Выходной кабель с разъемом

- Комплементарный выход/NPN открытый коллектор/Выход по напряжению
- Выход Line driver

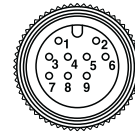

Комплементарный выход NPN открытый коллектор Выход по напряжению			Выход Line driver		
N контакта	Цвет	Функция	N контакта	Цвет	Функция
①	Черный	ВЫХ А	①	Черный	ВЫХ А
②	Белый	ВЫХ В	②	Красный	ВЫХ \bar{A}
③	Оранжевый	ВЫХ Z	③	Коричневый	+V
④	Коричневый	+V	④	Синий	GND
⑤	Синий	GND	⑤	Белый	ВЫХ В
⑥	Экран	F.G	⑥	Серый	ВЫХ \bar{B}
			⑦	Оранжевый	ВЫХ Z
			⑧	Желтый	ВЫХ \bar{Z}
			⑨	Экран	F.G

※ F.G.(экран): должно быть заземлено отдельно

Размеры

○ Нормальный тип

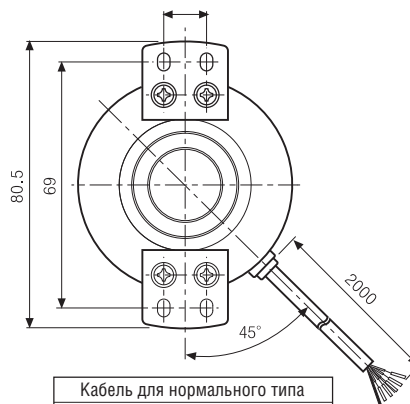
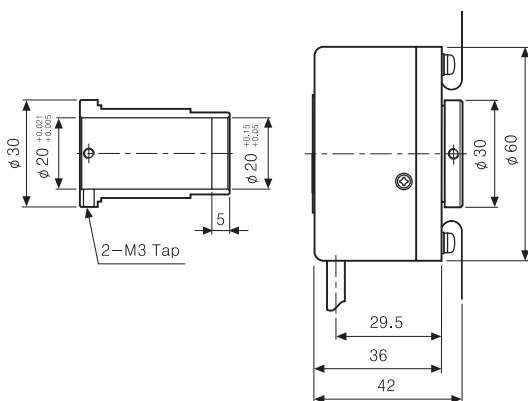

Кабель для нормального типа
 Ø 5мм, 5P (Выход Line driver: 8P)
 Длина: 2м, экранированный кабель

● Кронштейн

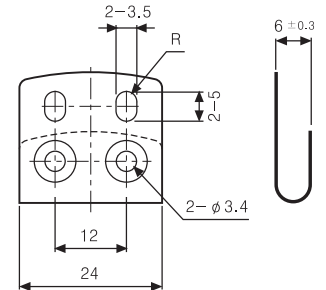

○ Выходной кабель с разъемом

- Соединительный кабель (дополнительно)

Единицы: мм

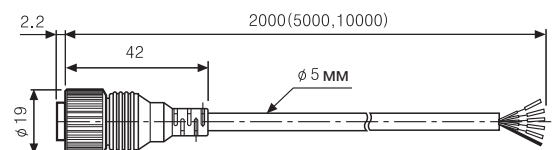
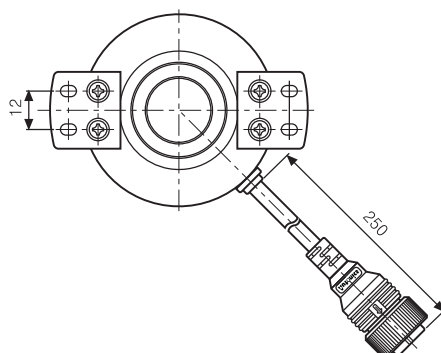

Модель соединительного кабеля	
Выход Line driver	CID9S-2 (Стандарт) , CID9S-5, CID9S-10
Другие	CID6S-2 (Стандарт) , CID6S-5, CID6S-10

ДАТЧИК УГЛОВОГО ПЕРЕМЕЩЕНИЯ (серия E80H)

■ Информация для заказа

E80H	30	1024	3	N	24	
Серия	Диаметр вала	Импульс/оборот	Выходная фаза	Выход	Источник питания	Кабель
Диаметр Ø80 мм с полым сквозным валом	Ø 30мм Ø 32мм	60, 100, 360, 500, 512, 1024, 3200	3 : A, B, Z 6 : A, \bar{A} , B, \bar{B} , Z, \bar{Z}	T : Комплементарный выход N : NPN (открытый коллектор) V : Выход по напряжению L : Выход Line drive (*)	5: 5В= ± 5% 24: 12 – 24В= ±5%	Без маркировки: нормальный тип (*) C: с разъемом и кабелем

☛ Внутренний диаметр вала Ø32 мм – опция

* Мощность Line driver только для 5В=

* Длина кабеля: 250 мм

■ Технические характеристики

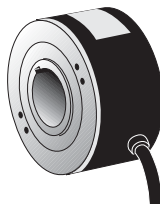
Тип		Инкрементальный тип с полым сквозным валом, диаметр: Ø80 мм		
Модель	Комплементарный выход	E80H30 - □ - 3-T-5 - □	E80H30 - □ - 3-T-24 - □	
	NPN выход откр. коллектор	E80H30 - □ - 3-N-5 - □	E80H30 - □ - 3-N-24 - □	
	Выход по напряжению	E80H30 - □ - 3-V-5 - □	E80H30 - □ - 3-V-24 - □	
	Выход Line drive	E80H30 - □ - 6-L-5 - □	□	
Внешний вид и габаритные размеры [Ø, Д]		 <p style="text-align: center;">[Ø80мм, 45 мм]</p>		
Разрешение (импульс/оборот)		60, 100, 360, 500, 512, 1024, 3200 (при отсутствии необходимого типа, возможно изготовление по заказу)		
Электрические характеристики	Выходная фаза	A, B, Z фаза (line driver: A, \bar{A} , B, \bar{B} , Z, \bar{Z} фаза)		
	Разность фаз	Выход между A и B фазами : $\frac{T}{4} \pm \frac{T}{8}$ (T = один период фазы A)		
	Выход	Комплементарный выход	<ul style="list-style-type: none"> Низкое ток нагрузки: макс. 30мА, остаточное напряжение: макс. 0,4В= Высокое ток нагрузки: макс. 10мА, выходное напряжение: мин. (питание – 1.5)В= 	
		NPN (открытый коллектор)	Напряжение нагрузки: макс. 30мА, остаточное напряжение: макс. 0,4В=	
		Вых по напряжению	Напряжение нагрузки: макс. 10мА, остаточное напряжение: макс. 0,4В=	
		Вых Line drive	<ul style="list-style-type: none"> Низкое ток нагрузки: 20мА, остаточное напряжение: макс. 0,5В Высокое ток нагрузки: -20мА, выходное напряжение: мин. 2,5В 	
	Время срабатывания (подъем/спад)	Комплементарный	Макс. 1мкс	
		NPN (открытый коллектор)	Макс. 1мкс	
		Вых по напряжению	Макс. 1мкс	
		Вых Line drive	Макс. 0,5мкс	
Максимальная частота отклика	150кГц			
Источник питания	• 5В= ±5% • 12 – 24В= ±5%			
Потребление тока	Макс. 60мА (без нагрузки), Выход Line drive: макс. 50мА (без нагрузки)			
Сопротивление изоляции	Мин. 100МОм (при 500В=)			
Диэлектрическая прочность	750В~ 50/60Гц за 1 мин (между всеми клеммами и корпусом)			
Подсоединение	Выходной кабель, 200мм кабель с разъемом			
Механические характеристики	Пусковой момент	Макс. 200 гс·см. (0,02Н·м)		
	Инерция ротора	Макс. 800 г·см ² (8 x 10 ⁻⁵ кг·м ²)		
	Нагрузка на вал	Радиальная: макс. 5кгс, осевая: макс. 2,5кгс		
	Макс. доп. скорость вращения	(*) Прим 1) 3600об/мин.		
Виброустойчивость	1,5мм амплитуды при частоте 10 – 55Гц по любому из направлений X, Y, Z за 2 ч			
Ударопрочность	Макс. 75Г			
Температура окружающей среды	-10 – 70°C (при незамерзании). Хранение: -25 – 85°C			
Влажность	35 – 85 %, при хранении 35 – 90 %			
Защита	IP 50 (IEC стандарт)			
Кабель	5P, Ø 5мм, длина: 2м, экранированный кабель (выход Line drive: 8P, Ø 5мм)			
Дополнительно	Кронштейн на пружинах			
Вес	Прибл. 560г			

* (★ Прим. 1) Макс. допустимое кол-во оборотов ≥ Макс. кол-во оборотов срабатывания [Макс. кол-во об. срабатывания = $\frac{\text{Макс. частота срабатывания}}{\text{Разрешение}} \times 60 \text{ с}$]

Пожалуйста, выбирайте разрешение так, чтобы макс. количество оборотов получилось меньше макс. допустимого значения.

ДАТЧИК УГЛОВОГО ПЕРЕМЕЩЕНИЯ (серии E80H)

Подсоединения

Нормальный тип

- Комплементарный выход/NPN открытый коллектор/
Выход по напряжению

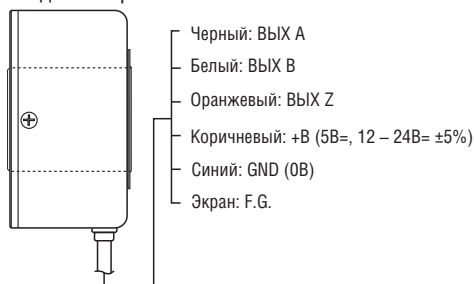

- Выход Line driver

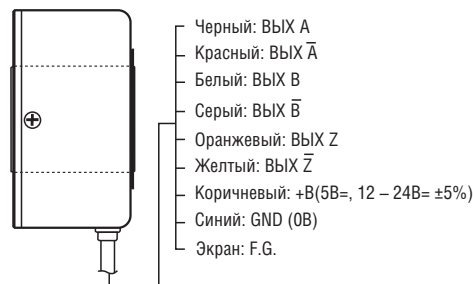

* Не используемые провода должны быть изолированы
 * Металлический корпус и экранированный кабель энкодера должны быть заземлены (F.G)

Тип с разъемом выходным кабелем

Комплементарный выход NPN открытый коллектор Выход по напряжению			Выход Line driver		
N контакта	Цвет	Функция	N контакта	Цвет	Функция
①	Черный	Вых А	①	Черный	Вых А
②	Белый	Вых В	②	Красный	Вых \bar{A}
③	Оранжевый	Вых Z	③	Коричневый	+V
④	Коричневый	+V	④	Синий	GND
⑤	Синий	GND	⑤	Белый	Вых В
⑥	Экран	F.G	⑥	Серый	Вых \bar{B}
			⑦	Оранжевый	Вых Z
			⑧	Желтый	Вых \bar{Z}
			⑨	Экран	F.G

Размеры

Нормальный тип

- Диаметр полого вала стандарт

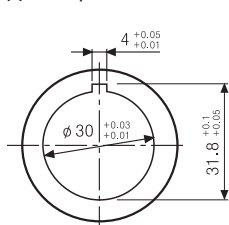

- Диаметр полого вала (опционально)

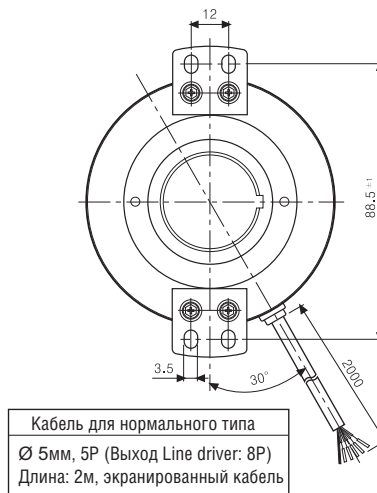
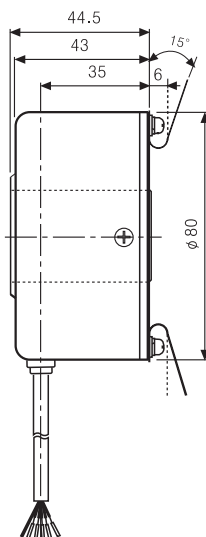
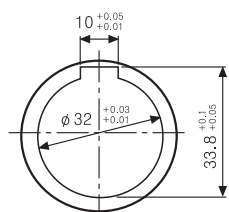

Выходной кабель с разъемом

- Соединительный кабель (дополнительно)

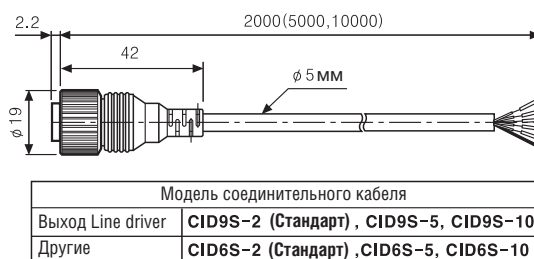
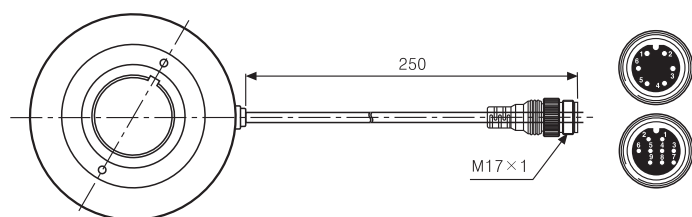

Единицы: мм

ДАТЧИК УГЛОВОГО ПЕРЕМЕЩЕНИЯ (серии E100H)

■ Информация для заказа

E100H	35	-	10000	-	6	-	N	-	5
Серия	Диаметр вала	Импульс/оборот	Выходная фаза	Выход	Источник питания				
Диаметр Ø 100мм с полым сквозным валом	Ø 35мм	512, 1024, 10000	3 : A, B, Z 6 : A, \bar{A} , B, \bar{B} , Z, \bar{Z}	T : Комплементарный выход N : NPN (открытый коллектор) V : ВЫХ по напряжению L : ВЫХ Line drive (*)	5: 5В= ±5% 24: 12 – 24В= ±5%				

* Мощность line driver только для 5В=

■ Технические характеристики

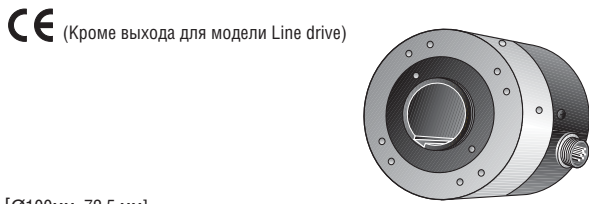
Тип		Инкрементальный тип с полым сквозным валом, диаметр: Ø100 мм		
Модель	Комплементарный выход	E100H35 -□-3-T-5-□	E100H35 -□-3-T-24-□	
	NPN выход открытый коллектор	E100H35 -□-3-N-5-□	E100H35 -□-3-N-24-□	
	Выход по напряжению	E100H35 -□-3-V-5-□	E100H35 -□-3-V-24-□	
	Выход Line drive	E100H35 -□-6-L-5-□	—	
Внешний вид и габаритные размеры [Ø, Д]		 <p style="text-align: center;">[Ø100мм, 72,5 мм]</p>		
Разрешение (импульс/оборот)		512, 1024, 10000 (при отсутствии необходимого типа, возможно изготовление по заказу)		
Электрические характеристики	Выходная фаза	A, B, Z фаза (line driver: \bar{A} , \bar{B} , \bar{Z} фаза)		
	Разность фаз	Выход между A и B фазами : $\frac{T}{4} \pm \frac{T}{8}$ (T = один период фазы A)		
	Выход	Комплементарный выход	<ul style="list-style-type: none"> • Низкое ток нагрузки: макс. 30мА, остаточное напряжение: макс. 0,4В= • Высокое ток нагрузки: макс. 10мА, выходное напряжение: мин. 1,5В= 	
		NPN (открытый коллектор)	Ток нагрузки: макс. 30мА, остаточное напряжение: макс. 0,4В=	
		ВЫХ по напряжению	Ток нагрузки: макс. 10мА, остаточное напряжение: макс. 0,4В=	
		ВЫХ Line drive	<ul style="list-style-type: none"> • Низкое ток нагрузки: макс. 20мА, остаточное напряжение: макс. 0,5В • Высокое ток нагрузки: макс. -20мА, выходное напряжение: мин. 2,5В 	
	Время срабатывания (подъем/спад)	Комплементарный	Макс. 1мкс	
		NPN (открытый коллектор)	Макс. 1мкс	
		ВЫХ по напряжению	Макс. 1мкс	
		ВЫХ Line drive	Макс. 0,5мкс	
Максимальная частота отклика	150кГц		<ul style="list-style-type: none"> • Условия измерения • Длина кабеля: 2м, • 1 потребитель энергии = макс. 20мА 	
Источник питания	• 5В= ±5% • 12 – 24В= ±5%			
Потребление тока	Макс. 60мА (без нагрузки), Выход Line drive: макс. 50мА (без нагрузки)			
Сопrotивление изоляции	Мин. 100МОм (при 500В=)			
Диэлектрическая прочность	750В ~ 50/60Гц за 1 мин (между всеми клеммами и корпусом)			
Подсоединение	Выходной кабель, 200мм кабель с разъемом			
Механические характеристики	Пусковой момент	Макс. 200гс·см (0,02Н·м)		
	Инерция ротора	Макс. 800г·см ² (8 × 10 ⁻⁵ кг·м ²)		
	Нагрузка на вал	Радиальная: макс. 5кгс, Осевая: макс. 2,5 кгс		
	Макс. доп. скорость вращения	(★Прим. 1) 3600 об/мин.		
Виброустойчивость	1,5мм амплитуды при частоте 10 – 55Гц по любому из направлений X, Y, Z за 2 ч			
Ударопрочность	Макс. 75 G			
Температура окружающей среды	-10 – 70°C (при незамерзании). Хранение: -25 – 85°C			
Влажность	35 – 85 %, при хранении 35 – 90%			
Защита	IP 50 (IEC стандарт)			
Кабель	7P, Ø5мм, длина: 5м, экранированный кабель (выход Line drive: 10P, Ø7мм, длина 5м)			
Дополнительно	Кронштейн на пружинах 2EA			
Вес	Прибл. 1200г			

※ (★Прим. 1) Макс. допустимое кол-во оборотов ≥ Макс. кол-во оборотов срабатывания [Макс. кол. об. срабатывания = $\frac{\text{Макс. частота срабатывания}}{\text{Разрешение}} \times 60 \text{ с}$]

Пожалуйста, выбирайте разрешение так, чтобы макс. количество оборотов получилось меньше макс. допустимого значения.

ДАТЧИК УГЛОВОГО ПЕРЕМЕЩЕНИЯ (серия E100H)

Подсоединения

- Комплементарный выход/NPN открытый коллектор/ Выход по напряжению
- Выход Line driver



- ※ Не используемые провода должны быть изолированы
- ※ Металлический корпус и экранированный кабель энкодера должны быть заземлены (F.G)



※ N.C (не подсоединен)

Размеры

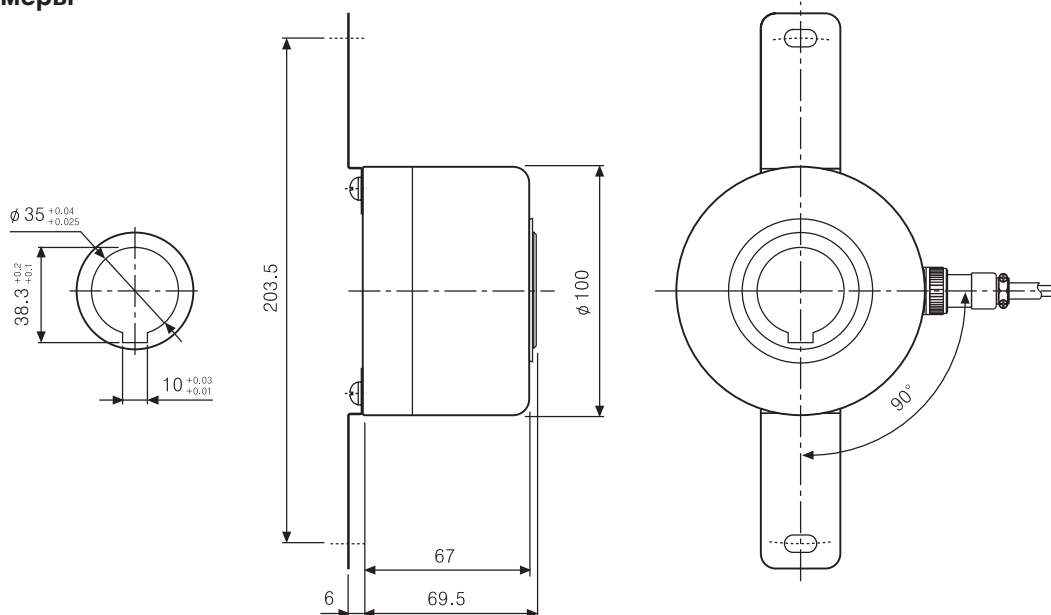

Соединительный кабель

- Комплементарный выход / NPN открытый коллектор / Выход по напряжению

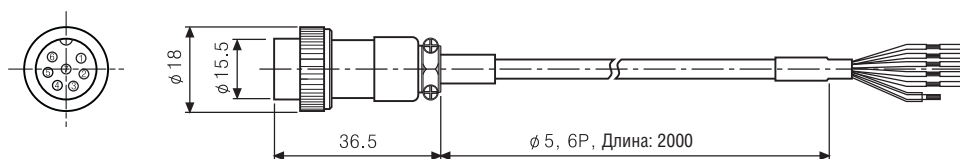

- Выход Line driver

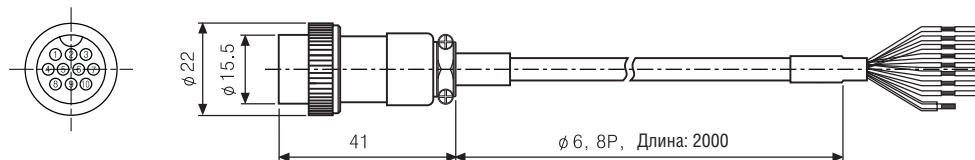

- ※ Дополнительно имеется возможность поставки кабеля длиной 10 м
- ※ Тип с выходным кабелем-опция

- Кронштейн

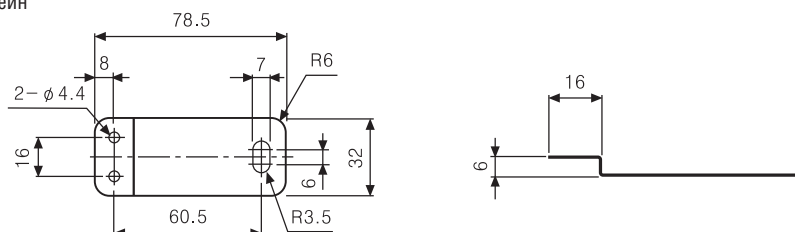

ДАТЧИК УГЛОВОГО ПЕРЕМЕЩЕНИЯ (серия ENA)

■ Информация для заказа

ENA	5000	2	N	24
Серия	Импульс/оборот	Выходная фаза	Выход	Источник питания
Энкодер с внешним валом и возможностью боковой установки	См. разрешение	2 : A, B 3 : A, B, Z	T: Комплементарный выход N: NPN (открытый коллектор) V: Выход по напряжению	5: 5В= ± 5% 24: 12 – 24В= ±5%

※ Стандарт: ENA-□-2-2-24

※ Стандарт : A, B

■ Технические характеристики

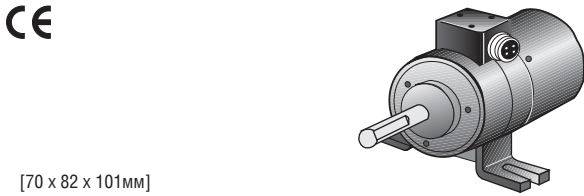
Тип	Энкодер с внешним валом и возможностью боковой установки (инкрементальный тип)			
Модель	Комплементарный выход	ENA-□-2-T-5	ENA-□-2-T-24	
	NPN выход открытый коллектор	ENA-□-2-N-5	ENA-□-2-N-24	
	Выход по напряжению	ENA-□-2-V-5	ENA-□-2-V-24	
Внешний вид и габаритные размеры [Ш x В x Д]				
	[70 x 82 x 101мм]			
Разрешение (импульс/оборот)	*1, *2, *5, 10, *12, 15, 20, 23, 25, 30, 35, 40, 45, 50, 60, 75, 100, 120, 125, 150, 192, 200, 240, 250, 256, 300, 360, 400, 500, 512, 600, 800, 1000, 1024, 1200, 1500, 1800, 2000, 2048, 2500, 3000, 3600, 5000 (при отсутствии необходимого типа, возможно изготовление по заказу)			
Электрические характеристики	Выходная фаза	A, B фаза (опция: A, B, Z фаза)		
	Разность фаз	Выход между A и B фазами : $\frac{T}{4} \pm \frac{T}{8}$ (T= один период фазы A)		
	Выход	Комплементарный выход	<ul style="list-style-type: none"> Низкое ток нагрузки: макс. 30мА, остаточное напряжение: макс. 0,4В= Высокое ток нагрузки: макс. 10мА, выходное напряжение: мин. (питание -1.5)В= 	
		NPN (открытый коллектор)	Ток нагрузки: макс. 30мА, остаточное напряжение: макс. 0,4В=	
		Выход по напряжению	Ток нагрузки: макс. 10мА, остаточное напряжение: макс. 0,4В=	
	Время срабатыв. (подъем/спад)	Комплементарный вых.	Макс. 1мкс	* Условия измерения ☛ Длина кабеля: 2м, 1 потребитель энергии = макс. 20мА
		NPN (откр. коллектор)	Макс. 1мкс	
		Выход по напряжению	Макс. 1мкс	
	Максимальная частота отклика	180кГц		
	Источник питания	• 5В= ±5% (макс. пульсация 5%) • 12 – 24В= ±5% (макс. пульсация 5%)		
	Потребление тока	Макс. 60мА (без нагрузки)		
	Сопротивление изоляции	Мин.100МОм (при 500В=)		
Диэлектрическая прочность	750В ~ 50/60Гц за 1 мин (между всеми клеммами и корпусом)			
Подсоединение	С разъемом			
Механические характеристики	Пусковой момент	Макс. 70гс·см (0,007Н·м)		
	Инерция ротора	Макс. 80г·см ² (8 x 10 ⁻⁶ кг·м ²)		
	Нагрузка на вал	Радиальная: макс. 10кгс, Осевая: макс. 2,5кгс		
	Отклонение в положении вала	Радиальная: макс.0,1мм, Осевая: макс. 0,2мм		
	Макс. доп. скорость вращения	(★ Прим. 1)	5000об/мин.	
Виброустойчивость	1,5мм амплитуда при частоте 10 – 55Гц по любому из направлений X, Y, Z за 2 ч			
Ударопрочность	Макс. 75G			
Температура окружающей среды	-10 – 70°C (не замерзающее состояние). Хранение: -25 – 85°C			
Влажность	35 – 85 %, при хранении 35 – 90 %			
Защита	IP 50 (IEC стандарт)			
Кабель	5P, Ø5мм, длина: 2м, экранированный кабель			
Дополнительно	муфта Ø10 мм			
Вес	Прибл. 345г			

※ (★ Прим. 1) Макс. допустимое кол-во оборотов ≥ Макс. кол-во оборотов срабатывания [Макс. кол. об. срабатывания = $\frac{\text{Макс. частота срабатывания}}{\text{Разрешение}} \times 60\text{с}$]

Пожалуйста, выбирайте разрешение так, чтобы макс. количество оборотов получилось меньше макс. допустимого значения.

ДАТЧИК УГЛОВОГО ПЕРЕМЕЩЕНИЯ (серия ENA)

Подсоединения

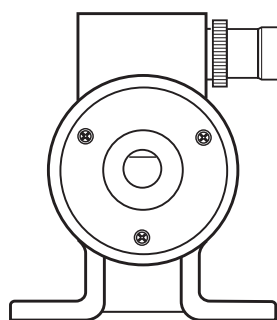

- (Черный): Вых А
- (Белый): Вых В
- (Оранжевый): Вых Z
- (Коричневый): +V (5В=, 12 – 24В= ±5В)
- (Синий): GND (0В)
- Экран : F.G

- ※ Выход фазы Z – опция
- ※ Не используемые провода должны быть изолированы
- ※ Металлический корпус и экранированный кабель энкодера должны быть заземлены (F.G)

N		Функция	Цвет
	①	А фаза	Черный
	②	В фаза	Белый
	③	+V	Коричневый
	④	0V	Синий
	①	А фаза	Черный
	②	В фаза	Белый
	③	Z фаза	Оранжевый
	④	+V	Коричневый
	⑤	0V	Синий

Размеры

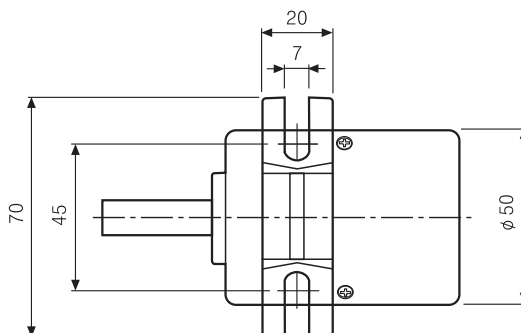
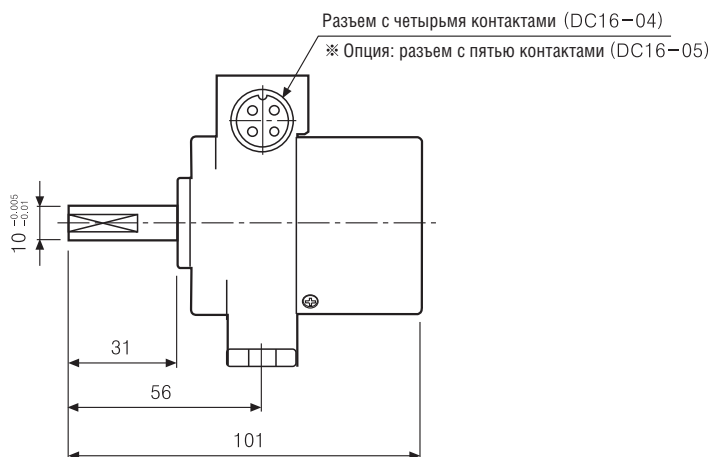
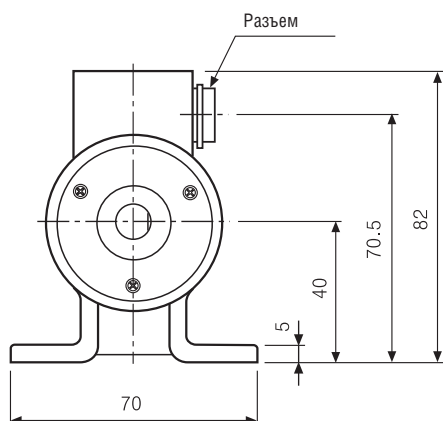

Соединительный кабель

- ENA-□ - 2 - □ (Стандарт)

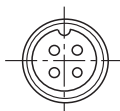

- ENA-□ - 3 - □ (Опция)

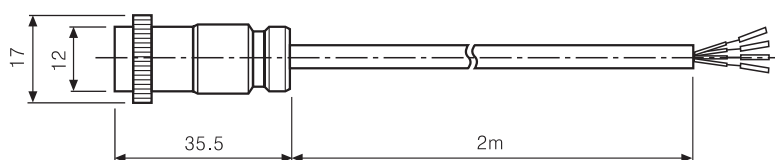
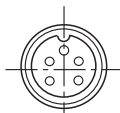

Соединение

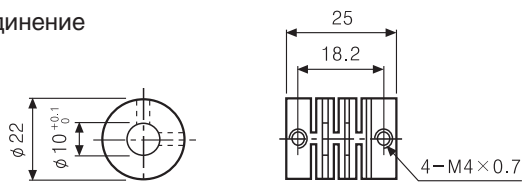

Единицы: мм

ДАТЧИК УГЛОВОГО ПЕРЕМЕЩЕНИЯ (серии ENC)

■ Информация для заказа

ENC	-	1	-	1	-	N	-	24	-	
Серия	Выходная фаза	Мин. единица измерения	Выход	Источник питания	Кабель					
Колесный тип	1 : A, B фаза	1 : 1мм 2 : 1см 3 : 1м 4 : 0,1 ярд 5 : 0,1 ярд 6 : 1 ярд	T: Комплементарный выход N: NPN (открытый коллектор) V: Выход напряжения	5: 5В= ±5% 24: 12 – 24В= ±5%	Без маркировки: нормальный тип (※) C : с разъемом на кабеле					

※ Длина кабеля: 250 мм

■ Технические характеристики

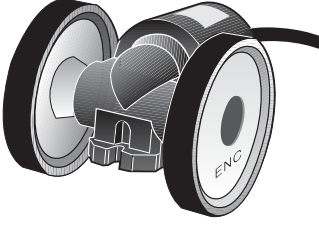
Тип	Энкодер колесного типа (инкрементального типа)					
Модель	Комплементарный выход	ENC-1-□-T-5-□			ENC-1-□-T-24-□	
	NPN выход открытый коллектор	ENC-1-□-N-5-□			ENC-1-□-N-24-□	
	Выход по напряжению	ENC-1-□-V-5-□			ENC-1-□-V-24-□	
Внешний вид и габаритные размеры [Ш x В x Д]			● Импульс/оборот			
			N	Мин. ед. измерения	Расстояние за 1 импульс	Передаточное отношение
Разрешение (импульс/оборот)	См. выше приведенную таблицу					
Электрические характеристики	Выходная фаза	A, B фаза				
	Разность фаз	Выход между A и B фазами : $\frac{T}{4} \pm \frac{T}{8}$ (T = один период фазы A)				
	Выход	Комплементарный выход	• Низкое ток нагрузки: макс 30мА, остаточное напряжение: макс. 0,4В= • Высокое ток нагрузки: макс 10мА, выходное напряжение: мин. 1.5В=			
		NPN (открытый коллектор)	Ток нагрузки: макс. 30мА, остаточное напряжение: макс. 0,4В=			
		Выход по напряжению	Ток нагрузки: макс. 10мА, остаточное напряжение: макс. 0,4В=			
	Время срабатыв. (подъем/спад)	Комплементарный	Макс. 1мкс			
		NPN (открытый коллектор)	Макс. 1мкс			
		Выход по напряжению	Макс. 1мкс			
	Максимальная частота отклика	180 кГц				
	Источник питания	5В= ±5% (макс. пульсация 5%); 12 – 24В= ±5% (макс. пульсация 5%)				
Потребление тока	Макс. 60мА (без нагрузки)					
Сопротивление изоляции	Мин. 100МОм (при 500В=)					
Диэлектрическая прочность	750В ~ 50/60Гц за 1 мин (между всеми клеммами и корпусом)					
Подсоединение	Выходной кабель, 200мм кабель с разъемом					
Механические характеристики	Пусковой момент	В зависимости от коэффициента трения				
	Макс. доп. скорость вращения	(★Прим. 1)	5000 об/мин.			
Виброустойчивость	1,5 мм амплитуда при частоте 10 – 55Гц по любому из направлений X, Y, Z за 2 часа					
Ударопрочность	Макс. 75G					
Температура окружающей среды	-10 – 70°C (при незамерзании). Хранение: -25 – 85°C					
Влажность	35 – 85 %, при хранении 35 – 90 %					
Кабель	5P, Ø 5мм, длина: 2м, экранированный кабель					
Защита	IP 50 (IEC стандарт)					
Вес	Прибл. 494г					

※ (★ Прим. 1) Макс. допустимое кол-во оборотов ≥ Макс. кол-во оборотов срабатывания [Макс. кол. об. срабатывания = $\frac{\text{Макс. частота срабатывания}}{\text{Разрешение}} \times 60 \text{ с}$]

Пожалуйста, выбирайте разрешение так, чтобы макс. количество оборотов получилось меньше макс. допустимого значения.

ДАТЧИК УГЛОВОГО ПЕРЕМЕЩЕНИЯ (серии ENC)

Подсоединения

○ Тип с разъемом

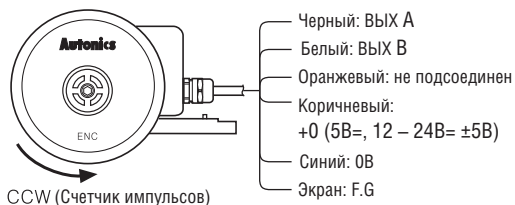

- ※ Не используемые провода должны быть изолированы
- ※ Металлический корпус и экранированный кабель энкодера должны быть заземлены (F.G)

○ Выходной кабель с разъемом

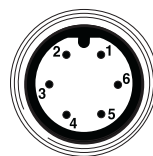

N контакта	Комплементарный выход NPN открытый коллектор Выход напряжения	
	Цвет кабеля	Функция
①	Черный	Вых А
②	Белый	Вых В
③	Оранжевый	Вых Z
④	Коричневый	+V
⑤	Синий	GND
⑥	Экран	F.G

- ※ F.G. (экран): должно быть заземлено отдельно

Размеры

○ Тип с разъемом

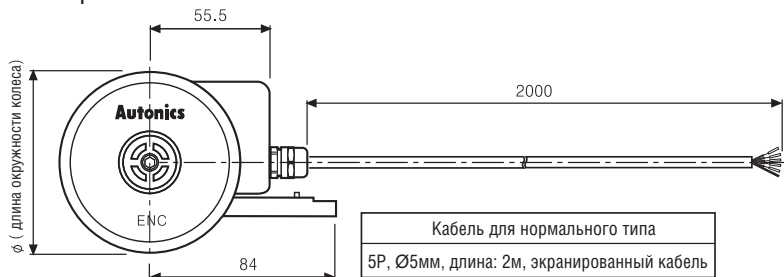

- ※ Длина окружности колеса изменяется в зависимости от модели (Ø), см. карту разрешения
- ※ Кабель с разъемом – опция, см. стр. 118

○ Выходной кабель с разъемом

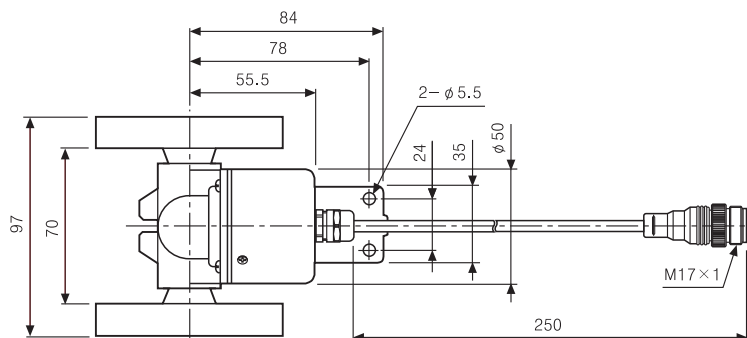

● Соединительный кабель (дополнительно)

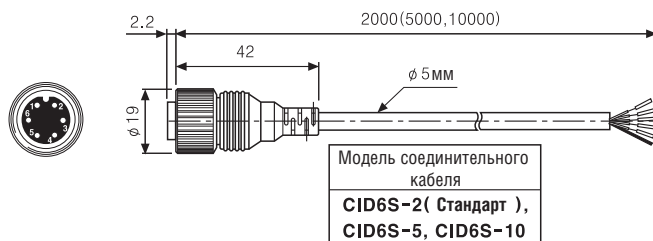

Единицы: мм

ДАТЧИК УГЛОВОГО ПЕРЕМЕЩЕНИЯ (серии ENH)

■ Информация для заказа

ENH	100	1	T	24
Серия	Импульс/оборот	Точка остановки по щелчку	Выход	Источник питания
Энкодер с рукояткой	25 100	1: "H" (высокая) 2: "L" (низкая)	T: Комплементарный выход V: Выход напряжения L: Выход Line driver(*)	5: 5В± 5% 24: 12 – 24В± 5%

※ Мощность Line driver только для 5В=

■ Технические характеристики

Тип		Энкодер с рукояткой (инкрементального типа)		
Модель	Комплементарный выход	ENH- □ - 1 - T - □	ENH- □ - 2 - T - □	
	NPN выход откр. коллектор	ENH- □ - 1 - V - □	ENH- □ - 2 - V - □	
	Выход по напряжению	ENH- □ - 1 - L - □	ENH- □ - 2 - L - □	
Внешний вид и габаритные размеры [Ø, Д]		 [Ø80мм, 67,2мм]		
Разрешение (импульс/оборот)		25 имп/об, 100 имп/об (при отсутствии необходимого типа, возможно изготовление по заказу)		
Электрические характеристики	Выходная фаза		A, B фаза (опция: A, \bar{A} , B, \bar{B} фаза)	
	Разность фаз		Выход между A и B фазами : $\frac{T}{4} \pm \frac{T}{8}$ (T = один период фазы A)	
	Выход	Комплементарный выход	<ul style="list-style-type: none"> Низкое \rightarrow ток нагрузки: макс. 30мА, остаточное напряжение: макс. 0,4В= Высокое \rightarrow ток нагрузки: макс. 10мА, выходное напряжение: мин. 1,5В= 	
		Выход по напряжению	Ток нагрузки: макс. 30мА, остаточное напряжение: макс. 0,4В=	
		Выход Line driver	<ul style="list-style-type: none"> Низкое \rightarrow ток нагрузки: 20мА, остаточное напряжение: макс. 0,5В Высокое \rightarrow ток нагрузки: -20мА, выходное напряжение: мин. 2,5В 	
	Время срабатыв. (подъем/спад)	Комплементарный вых.	Макс. 1мкс	<ul style="list-style-type: none"> Условия измерения \rightarrow Длина кабеля: 1м, 1 потребитель энергии = макс. 20мА
		Выход по напряжению	Макс. 1мкс	
		Выход Line driver	Макс. 1мкс	
	Источник питания	Комплементарный выход	<ul style="list-style-type: none"> 5В± 5% (макс. пульсация 5%) • 12 – 24В± 5% (макс. пульсация 5%) 	
		Выход по напряжению	5В± 5% (макс. пульсация 5%)	
Выход Line driver		5В± 5% (макс. пульсация 5%)		
Потребление тока		Макс. 40мА (без нагрузки) Line drive: макс. 50мА (без нагрузки)		
Максимальная частота отклика		10кГц		
Сопrotивление изоляции		Мин. 100МОм (при 500В=)		
Диэлектрическая прочность		750В ~ 50/60Гц за 1 мин (между всеми клеммами и корпусом)		
Подсоединение		Тип с клеммной коробкой		
Механические характеристики	Пусковой момент		Макс. 1гс·см (0,098Н·м)	
	Нагрузка на вал		Радиальная: 2кгс, осевая: 1кгс	
	Макс. доп. скорость вращения		(★Прим. 1) 600об/мин	
Виброустойчивость		1,5мм амплитуды при частоте 10 – 55Гц по любому из направлений X, Y, Z за 2 ч		
Ударопрочность		Макс. 50G		
Температура окружающей среды		-10 – 70°C (при незамерзании). Хранение: -25 – 85°C		
Влажность		35 – 85 %, при хранении 35 – 90 %		
Вес		≈300г		

※ (★ Прим. 1) Макс. допустимое кол-во оборотов ≥ Макс. кол-во оборотов срабатывания [Макс. кол. об. срабатывания = $\frac{\text{Макс. частота срабатывания}}{\text{Разрешение}} \times 60 \text{ с}$]

Пожалуйста, выбирайте разрешение так, чтобы макс. количество оборотов получилось меньше макс. допустимого значения.

Selection Guide

ДАТЧИК УГЛОВОГО ПЕРЕМЕЩЕНИЯ (серия ENH)

Подсоединение

- Комплементарный выход / Выход по напряжению

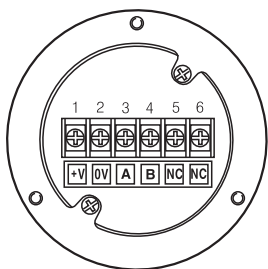

※ Не используйте клеммы 5 и 6

- Выход Line drive

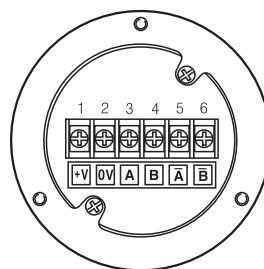

Размеры

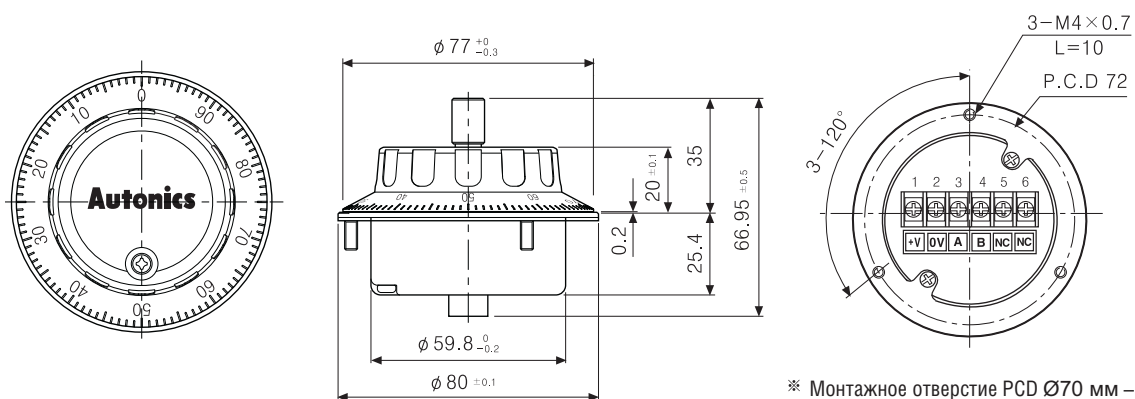

※ Монтажное отверстие PCD $\phi 70$ мм – опция

ДАТЧИК УГЛОВОГО ПЕРЕМЕЩЕНИЯ (серия ENHP)

■ Информация для заказа

ENHP	–	100	–	1	–	L	–	5
Серия		Импульс/оборот		Позиция останова		Выход		Источник питания
Портативный энкодер с ручным заданием импульсов		100		1: Нормальная "H" 2: Нормальная "L"		L: Выход Line driver(*)		5: 5В ±5%

■ Технические характеристики

Тип		Портативный энкодер с ручным заданием импульсов (инкрементального типа)	
Модель	Выход Line driver	ENHP-100-1-L-5	ENHP-100-2-L-5
Внешний вид			
Разрешение (импульс/оборот)		(★ Прим. 1) 100имп/оборот	
Выходная фаза		A, \bar{A} , B, \bar{B}	
Разность фаз		Выход между A и B фазами : $\frac{T}{4} \pm \frac{T}{8}$ (T = один период фазы A)	
Выход		Двоично-десятичный кодовый выходной сигнал • По осям (X, Y, Z, A, B) • По скоростям (R1, R2, R3)	
Выход	Выход line driver	• Низкое ток нагрузки: макс. 20мА, остаточное напряжение: макс. 0,5В • Высокое ток нагрузки: макс. -20мА, выходное напряжение: мин. 2,5В	
Время срабатывания (подъем/спад)		Макс. 0,5мкс (Измерительные условия: 1 потребитель энергии = макс. 20мА)	
Источник питания		5В ±5% (макс. пульсация 5%)	
Потребление тока		Макс. 50мА (отключение нагрузки)	
Макс. частота		10кГц	
Сопротивление изоляции		Мин. 1000м (при 500В=)	
Диэлектрическая прочность		750В~ 50/60Гц за 1мин (между всеми клеммами и корпусом)	
Подсоединение		С разъемом 25 Pin D-SUB	
Механические характеристики		Пусковой момент Макс. 1 гс·см. (0,098Н·м)	
Нагрузка на вал		(★ Прим. 2) Радиальная: 2кгс, осевая: 1кгс	
Макс. допустимая скорость вращения		Макс. 200об/мин (нормальная), 600об/мин (пиковая).	
Виброустойчивость		1,5мм амплитуды при частоте 10 – 55Гц по любому из направлений X, Y, Z за 2 часа	
Ударопрочность		Макс. 50G	
Температура окружающей среды		-10 – 70°C (при незамерзании). Хранение: -25 – 85°C	
Влажность		35 – 85 %, при хранении 35 – 85 %	
Защита		IP 67 (IEC стандарт) для корпуса	
Кабель		18P, Ø 5мм, длина: 8м, экранированный кабель	
Вес		≈730 г	

※ (★ Прим. 1) При отсутствии необходимого типа, возможно изготовление по заказу

※ (★ Прим. 2) Макс. допустимое кол-во оборотов ≥ Макс. кол-во оборотов срабатывания $\left[\text{Макс. кол-во об. срабатывания} = \frac{\text{Макс. частота срабатывания}}{\text{Разрешение}} \times 60 \text{ с} \right]$

ДАТЧИК УГЛОВОГО ПЕРЕМЕЩЕНИЯ (серия ENHP)

Подсоединение

Компактный генератор импульсов Цвет

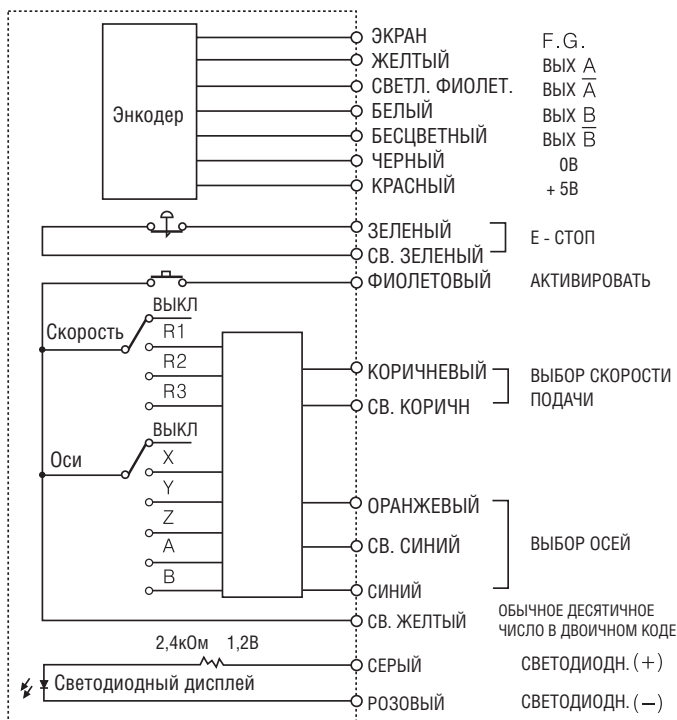

Сигнал

N контакта	Функция
1	ВЫХ А
2	ВЫХ А
3	ВЫХ В
4	ВЫХ В
5	ЗЕМЛЯ
6	+ В
7	N.C
8	Е-СТОП (L+)
9	Е-СТОП (L-)
10	АКТИВИРОВАТЬ
11	ВЫБОР СКОРОСТИ ПОДАЧИ
12	ВЫБОР СКОРОСТИ ПОДАЧИ
13	ВЫБОР ОСЕЙ
14	ВЫБОР ОСЕЙ
15	ВЫБОР ОСЕЙ
16	обычное десятичное число в двоичном коде
17	N.C
18	СВЕТодиодн. (+)
19	СВЕТодиодн. (-)
20	N.C
21	N.C
22	N.C
23	N.C
24	N.C
25	N.C

● ВЫБОР ОСЕЙ

ОСИ	ВЫХОД		
	15	14	13
ВЫКЛ	0	0	0
X оси	0	0	1
Y оси	0	1	0
Z оси	0	1	1
A оси	1	0	0
B оси	1	0	1

● ВЫБОР СКОРОСТИ ПОДАЧИ

СКОРОСТЬ	ВЫХОД	
	12	11
ВЫКЛ	0	0
R1	0	1
R2	1	0
R3	1	1

Размеры

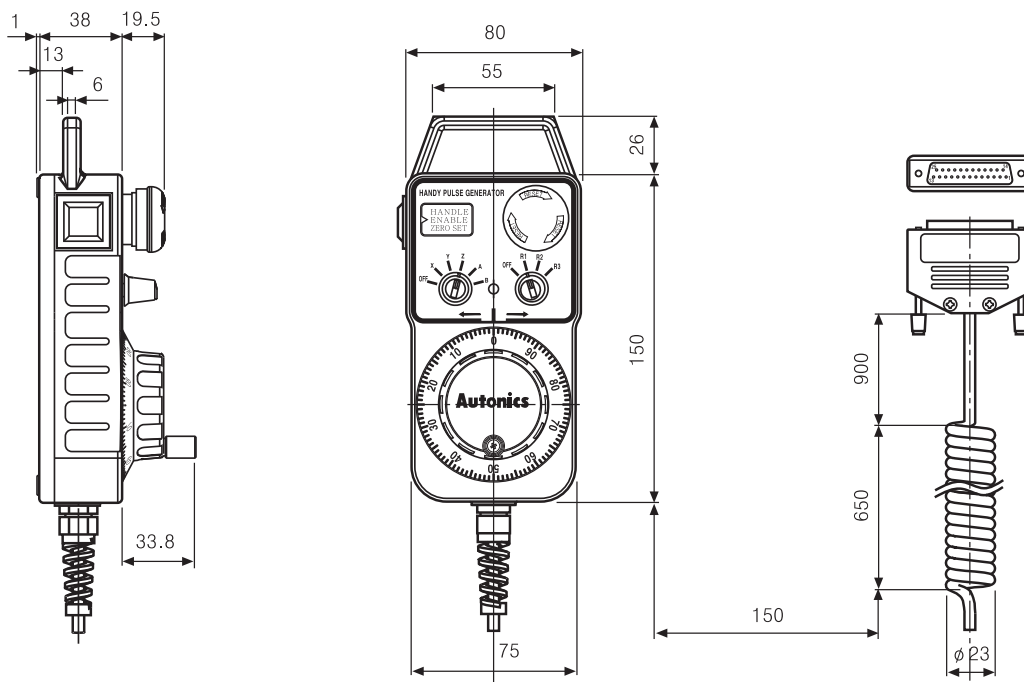

Единицы: мм

ДАТЧИК УГЛОВОГО ПЕРЕМЕЩЕНИЯ (серии EP50S)

■ Информация для заказа

EP50S	-	8	-	1024	-	1	-	R	-	P	-	24
Серия		Диаметр вала		Импульс/оборот		Код выхода		Направление вращения		Выход		Источник питания
Энкодер Ø 50мм тип с выступающим валом		Ø 8мм		См. разрешение		1: двоично-десятичный код 2: двоичный код 3: код Грея *		F: выходное значение увеличивается при вращении по часовой стрелке R: выходное значение увеличивается при вращении против часовой стрелки		P: PNP выход открытый коллектор N: NPN выход открытый коллектор		5: 5В= ±5% 24: 12 – 24В= ±5%

* Код Грея – опция

■ Технические характеристики

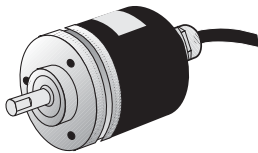
Тип		Энкодер Ø50 мм с выступающим валом (абсолютный)		
Модель	PNP выход открытый коллектор	EP50S8 - □ - □ - P - □		
	NPN выход открытый коллектор	EP50S8 - □ - □ - N - □		
Внешний вид и габаритные размеры [Ø, Д]		 <p style="text-align: center;">[Ø50мм, 91.5мм]</p>		
Разрешение (импульс/оборот)		6, 8, 12, 16, 24, 32, 40, 45, 64, 90, 128, 180, 256, 360, 512, 720, 1024 (при отсутствии необходимого типа, возможно изготовление по заказу)		
Электрические характеристики	Код выхода/угол выхода	См. форму кривой выходного сигнала		
	Выход	PNP выход откр. коллектор	Выход по напряжению: Мин. (источник питания – 1,5В=) Ток нагрузки: макс. 32 мА	
		NPN выход откр. коллектор	Ток нагрузки: макс. 32мА, остаточное напряжение: макс. 1В=	
	Время срабатывания (подъем/спад)		Твкл. = 800нсек, Твыкл. = макс. 800нсек (длина кабеля: 2м, 1 потребитель = 32мА)	
	Максимальная частота отклика		35кГц	
	Источник питания		• 5В= ±5% (макс. пульсация 5%) • 12 – 24В= ±5% (макс. пульсация 5%)	
	Потребление тока		Макс. 100мА (без нагрузки)	
	Сопротивление изоляции		Мин. 100МОм (при 500В=)	
	Диэлектрическая прочность		750В~ 50/60Гц за 1 мин (между всеми клеммами и корпусом)	
Подсоединение		Тип с выходным кабелем		
Механические характеристики	Пусковой момент		Макс. 40 гс·см. (0,004Н·м)	
	Инерция ротора		Макс. 40 г·см ² (4 × 10 ⁻⁶ кг·м ²)	
	Нагрузка на вал		Радиальная: 10 кгс, осевая: 2,5 кгс	
	Макс. доп. скорость вращения		Радиальная: макс. 0,1 мм, осевая: макс. 0,2 мм	
	Отклонение положения вала		(★ Прим. 1) 3000об/мин	
Виброустойчивость		1,5мм амплитуда при частоте 10 – 55Гц по любому из направлений X, Y, Z за 2 ч		
Ударопрочность		Макс. 50G		
Температура окружающей среды		-10 – 70°C (при незамерзании). Хранение: -25 – 85°C		
Влажность		35 – 85 %, при хранении 35 – 90 % относительной влажности		
Защита		IP 64 (IEC стандарт)		
Кабель		15P, Ø7 мм, длина: 2м, экранированный кабель		
Дополнительно		Монтажная консоль, муфта		
Вес		Прибл. 380 г		
Одобрено		CE		

※ (★ Прим. 1) Макс. допустимое кол-во оборотов ≥ Макс. кол-во оборотов срабатывания [Макс. кол. об. срабатывания = $\frac{\text{Макс. частота срабатывания}}{\text{Разрешение}} \times 60 \text{ с}$]

Пожалуйста, выбирайте разрешение так, чтобы макс. количество оборотов получилось меньше макс. допустимого значения.

ДАТЧИК УГЛОВОГО ПЕРЕМЕЩЕНИЯ (серия EP50S)

Подсоединение

Двоично-десятичный код

Разрешение Цвет	кратное																	
	6	8	12	16	24	32	40	45	64	90	128	180	256	360	512	720	1024	
Питание	Белый	+В																
	Черный	0В																
Выход	Коричн.	TR1	TR1	TR1	TR1	TR1	TR1	TR1	2°	2°	2°	2°	2°	2°	2°	2°	2°	
	Красный	TR2	TR2	TR2	TR2	TR2	TR2	TR2	2 ¹	2 ¹	2 ¹	2 ¹	2 ¹	2 ¹	2 ¹	2 ¹	2 ¹	
	Оранжевый	2°	2°	2°	2°	2°	2°	2°	2 ²	2 ²	2 ²	2 ²	2 ²	2 ²	2 ²	2 ²	2 ²	
	Желтый	2 ¹	2 ¹	2 ¹	2 ¹	2 ¹	2 ¹	2 ¹	2 ³	2 ³	2 ³	2 ³	2 ³	2 ³	2 ³	2 ³	2 ³	
	Синий	2 ²	2 ²	2 ²	2 ²	2 ²	2 ²	2 ²	(2°×10)	(2°×10)	(2°×10)	(2°×10)	(2°×10)	(2°×10)	(2°×10)	(2°×10)	(2°×10)	
	Голубой	EP		2 ³	2 ³	2 ³	2 ³	2 ³	(2 ¹ ×10)	(2 ¹ ×10)	(2 ¹ ×10)	(2 ¹ ×10)	(2 ¹ ×10)	(2 ¹ ×10)	(2 ¹ ×10)	(2 ¹ ×10)	(2 ¹ ×10)	
	Серый	NC		(2°×10)	(2°×10)	(2°×10)	(2°×10)	(2°×10)	(2°×10)	(2°×10)	(2°×10)	(2°×10)	(2°×10)	(2°×10)	(2°×10)	(2°×10)	(2°×10)	
	Белый/Коричн.	NC		EP	EP	(2 ¹ ×10)	(2 ¹ ×10)	(2 ¹ ×10)	NC			(2 ³ ×10)	(2 ³ ×10)	(2 ³ ×10)	(2 ³ ×10)	(2 ³ ×10)	(2 ³ ×10)	
	Белый/Красн.	NC				EP	EP	EP	NC			(2°×100)	(2°×100)	(2°×100)	(2°×100)	(2°×100)	(2°×100)	(2°×100)
	Белый/Оранжев.	NC											(2 ¹ ×100)	(2 ¹ ×100)	(2 ¹ ×100)	(2 ¹ ×100)	(2 ¹ ×100)	(2 ¹ ×100)
	Белый/Желт.	NC													(2 ² ×100)	(2 ² ×100)	(2 ² ×100)	(2 ² ×100)
	Белый/Синий	NC														(2 ³ ×100)		
	Белый/Голубой	NC															(2°×1000)	
Экран. провод	F.G																	

Двоичный код

Разрешение Цвет	кратное																	
	6	8	12	16	24	32	40	45	64	90	128	180	256	360	512	720	1024	
Питание	Белый	+В																
	Черный	0В																
Выход	Коричн.	TR1	TR1	TR1	TR1	TR1	TR1	TR1	2°	2°	2°	2°	2°	2°	2°	2°	2°	
	Красный	TR2	TR2	TR2	TR2	TR2	TR2	TR2	2 ¹	2 ¹	2 ¹	2 ¹	2 ¹	2 ¹	2 ¹	2 ¹	2 ¹	
	Оранжевый	2°	2°	2°	2°	2°	2°	2°	2 ²	2 ²	2 ²	2 ²	2 ²	2 ²	2 ²	2 ²	2 ²	
	Желтый	2 ¹	2 ¹	2 ¹	2 ¹	2 ¹	2 ¹	2 ¹	2 ³	2 ³	2 ³	2 ³	2 ³	2 ³	2 ³	2 ³	2 ³	
	Синий	2 ²	2 ²	2 ²	2 ²	2 ²	2 ²	2 ²	2 ⁴	2 ⁴	2 ⁴	2 ⁴	2 ⁴	2 ⁴	2 ⁴	2 ⁴	2 ⁴	
	Голубой	EP	EP	2 ³	2 ³	2 ³	2 ³	2 ³	2 ⁵	2 ⁵	2 ⁵	2 ⁵	2 ⁵	2 ⁵	2 ⁵	2 ⁵	2 ⁵	
	Серый	NC		EP	EP	2 ⁴	2 ⁴	2 ⁴	NC			2 ⁶	2 ⁶	2 ⁶	2 ⁶	2 ⁶	2 ⁶	2 ⁶
	Белый/Коричн.	NC				EP	EP	2 ⁵	NC			2 ⁷	2 ⁷	2 ⁷	2 ⁷	2 ⁷	2 ⁷	2 ⁷
	Белый/Красн.	NC						EP	NC					2 ⁸	2 ⁸	2 ⁸	2 ⁸	
	Белый/Оранжев.	NC															2 ⁹	2 ⁹
	Белый/Желт.	NC																
	Белый/Синий	NC																
	Белый/Голубой	NC																
Экран. провод	F.G																	

- * Не используемые провода должны быть изолированы.
- * Металлический корпус и экранированный провод должны быть заземлены.
- * TR1/TR2: цикл выходного сигнала длиннее в моделях в высоком разрешении.
- * N.C.: не подсоединенный.
- * Выходной кабель не должен быть закорочен из-за того, что в выходной цепи используется драйвер на микросхеме.

Размеры

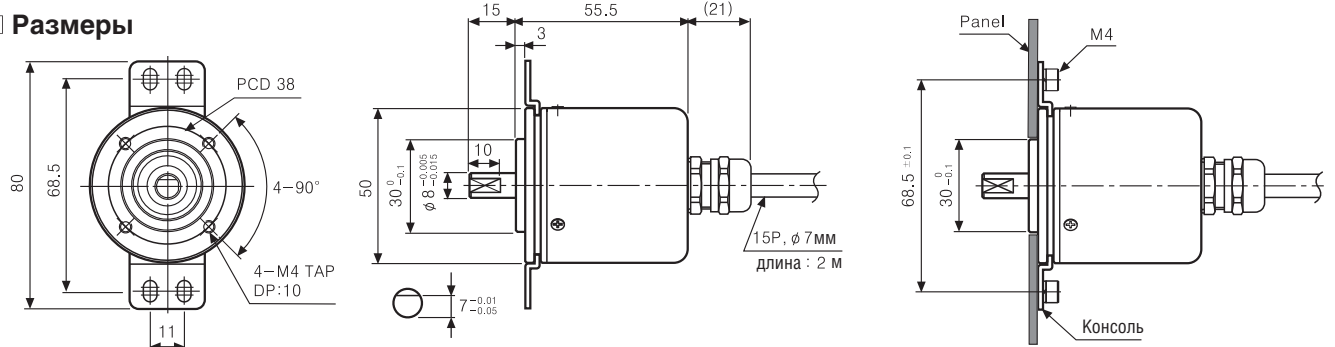

Скобка

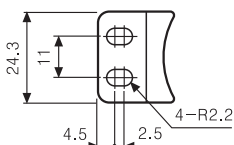

Муфта

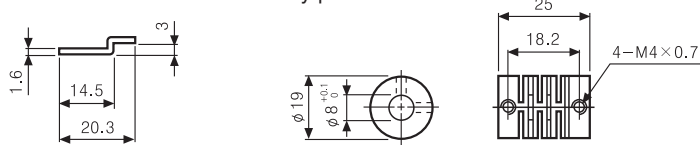

Единицы: мм

ДАТЧИК УГЛОВОГО ПЕРЕМЕЩЕНИЯ (ЭНКОДЕР) (серия ENP)

■ Информация для заказа

ENP	1	1	1	R	360	1
Серия	Код выхода	Выход	Источник питания	Направление вращения	Разрешение / 1 импульс	Выход
φ60мм тип с выступающим валом	1: двоично-десятичный	0: отрицательная логика 1: положительная логика	0: 5 – 12В= ±5% 24: 12 – 24В= ±5%	F: выход, значение увеличивается при вращении по часовой стрелке R: выход, значение увеличивается при вращении против час. стрелки	006: кратное 6 012: кратное 12 024: кратное 24 008: кратное 8 016: кратное 16 360: кратное 360	P: PNP выход открытый коллектор N: NPN выход открытый коллектор

※ При заказе энкодера, пожалуйста, выберите наименование модели в таблице технических характеристик, т.к. тип выхода связан с выходом задания импульса

■ Технические характеристики

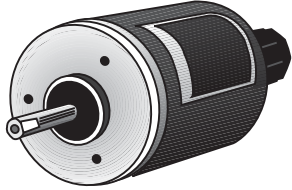
Серия		Энкодер Ø60 мм с выступающим валом (абсолютный)						
Серия	PNP выход открытый коллектор	ENP-111□-006-1	ENP-111□-008-1	ENP-111□-012-1	ENP-111□-016-1	ENP-111□-024-1	ENP-110□-360-1	
	NPN выход открытый коллектор	ENP-101□-006-2	ENP-101□-008-2	ENP-101□-012-2	ENP-101□-016-2	ENP-101□-024-2	ENP-100□-360-2	
Внешний вид и габаритные размеры [Ø, Д]		 <p>[Ø 60мм, 117,5мм]</p>						
Разрешение		кратное 6	кратное 8	кратное 12	кратное 16	кратное 24	кратное 360	
Электрические характеристики	Выходная фаза	T.P (тактовый импульс) : 2 бита T.S (сигнальн. импульс) : 4 бита (BCD, EP)	T.P (тактовый импульс) : 2 бита T.S (сигнальн. импульс) : 5 бита (BCD, EP)	T.P (тактовый импульс) : 2 бита T.S (сигнальн. импульс) : 6 бит (BCD, EP)	T.P (тактовый импульс) : 2 бита T.S (сигнальн. импульс) : 6 бит (BCD, EP)	T.P (тактовый импульс) : 2 бита T.S (сигнальн. импульс) : 7 бит (BCD, EP)	T.S (сигнальн. импульс) : 10 бит (BCD)	
	Выход отклонения фаз	TP1: 53° ± 30' TP2: 15° ± 30' P: 60° ± 30' TS: 56° ± 30'	TP1: 39° ± 30' TP2: 15° ± 30' P: 45° ± 30' TS: 42° ± 30'	TP1: 3° ± 30' TP2: 15° ± 30' P: 30° ± 30' TS: 26° ± 30'	TP1: 2° ± 30' TP2: 11,25° ± 30' P: 22,5° ± 30' TS: 19,5° ± 30'	TP1: 8° ± 30' TP2: 3° ± 30' P: 15° ± 30' TS: 11° ± 30'	TS: 1° ± 30'	
	Выход	PNP выход открытый коллектор NPN выход открытый коллектор	Выход по напряжению: мин. (источник питания – 1,5В=) Ток нагрузки: макс. 32мА					
	Время срабатывания (подъем/падение)	PNP выход открытый коллектор NPN выход открытый коллектор	Ток нагрузки: макс. 32мА, остаточное напряжение: макс. 1В=					
	Максимальная частота отклика		Твкл. = 500 нс, Твыкл. = макс. 2,5мкс (длина кабеля: 1м, 1 потребитель = 32мА)					
	Источник питания		Твкл. = 400 нс, Твыкл. = макс. 1,5мкс (длина кабеля: 1м, 1 потребитель = 32мА)					
	Потребление тока		20 кГц				12 – 24В= ± 5% (макс. пульсация 5%)	
	Сопrotивление изоляции		Макс. 150мА (без нагрузки)				5 – 12 В= ±5% (макс. пульсация 5%)	
	Диэлектрическая прочность		Мин. 200М (при 500В=)				Макс. 200мА (без нагрузки)	
	Подсоединение		Мин. 500В- 50/60Гц за 1 мин (между всеми клеммами и корпусом)					
Механические характеристики	Пусковой момент	Тип с выходным кабелем						
	Инерция ротора	Макс. 500 гс/см (0,05 Н/м)						
	Нагрузка на вал	Макс. 300 г/см ² (3 x 10 ⁻⁵ кг/м ²)						
	Отклонение положения вала	Радиальная: 10кгс, Осевая: 2,5кгс						
	Макс. доп. скорость вращения	Радиальное: макс. 0,1мм, Осевое: 0,2мм						
Виброустойчивость	★ Прим. 1) Макс. допустимое кол-во оборотов ≥ макс. кол-во оборотов срабатывания							
Ударопрочность	1,5мм амплитуды при частоте 10 – 55Гц по любому из направлений X, Y, Z за 2ч							
Температура окружающей среды	Макс. 75G							
Влажность	-10 – 60°C (при незамерзании). Хранение: -25 – 85°C							
Защита	35 – 85%, при хранении 35 – 90%							
Кабель	IP 50 (IEC стандарт)							
Дополнительно	12P, Ø8мм, длина: 1м, двойной экранированный кабель							
Вес	Монтажная скоба, муфта							
	Прибл. 577г							
	Прибл. 690г							

※ (★ Прим. 1) Макс. допустимое кол-во оборотов ≥ макс. кол-во оборотов срабатывания

$$\text{[Макс. кол-во оборотов срабатывания = } \frac{\text{Макс. частота срабатывания}}{\text{разрешение}} \times 60 \text{ с]}$$

Пожалуйста, выбирайте разрешение так, чтобы макс. кол-во оборотов получилось меньше макс. допустимого значения

ДАТЧИКИ УГЛОВОГО ПЕРЕМЕЩЕНИЯ (ЭНКОДЕРЫ) (серия ENP)

Подсоединение



Цвет провода	Кратное 6	Кратное 8	Кратное 12	Кратное 16	Кратное 24	Кратное 360
1: Белый	+B					
2: Черный	0B					
3: Экранир.	F.G					
1: Черный	TP1					BCD код (2°)
2: Коричневый	BCD код (2°)	BCD код (2°)	BCD код (2°)	BCD код (2°)	BCD код (2°)	BCD код (2°)
3: Красный	BCD код (2°)	BCD код (2°)	BCD код (2°)	BCD код (2°)	BCD код (2°)	BCD код (2°)
4: Оранжевый	BCD код (2°)	BCD код (2°)	BCD код (2°)	BCD код (2°)	BCD код (2°)	BCD код (2°)
5: Желтый	NC	BCD код (2°)	BCD код (2°)	BCD код (2°)	BCD код (2°)	BCD код (2° × 10)
6: Зеленый	NC	NC	BCD код (2° × 10)	BCD код (2° × 10)	BCD код (2° × 10)	BCD код (2° × 10)
7: Синий	NC	NC	NC	NC	BCD код (2° × 10)	BCD код (2° × 10)
8: Голубой	NC					
9: Серый	TP2					
10: Белый	EP (PARITY)					
11: Экранир.	F.G					

- ※ Не используемые провода должны быть изолированы
- ※ Металлический корпус и экранированный провод должны быть заземлены
- ※ N.C: не подсоединенный
- ※ Выходной кабель не должен быть замкнут из-за того, что в выходной цепи используется драйвер на микросхеме

Размеры

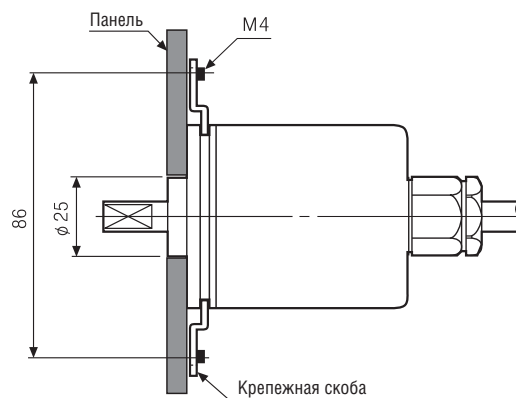
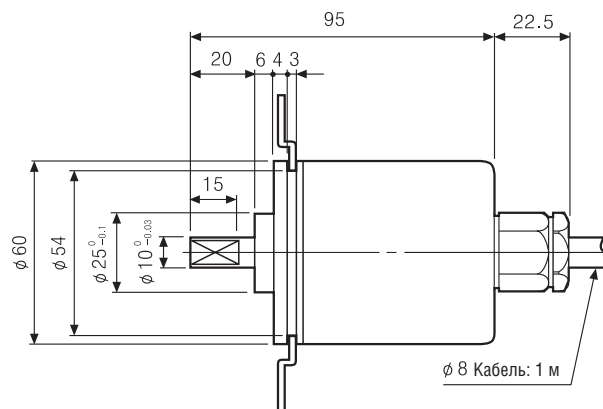
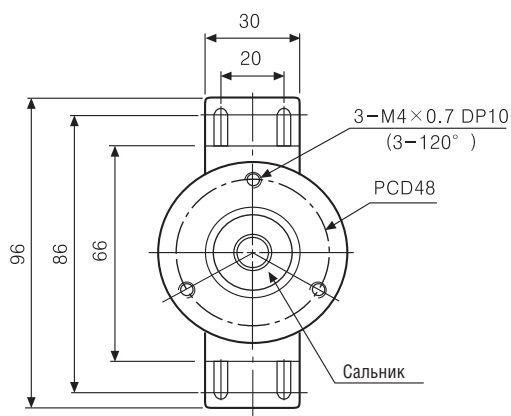

Ед. измерения: мм

Муфта

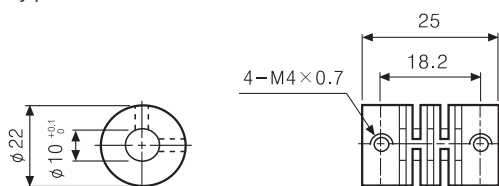

Крепежная скоба

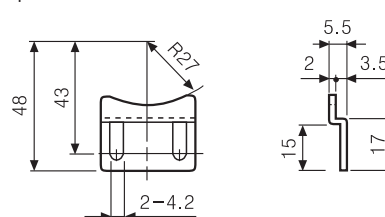

СОЕДИНИТЕЛЬНЫЙ КАБЕЛЬ ЭНКОДЕРА / ОБЩИЙ СОЕДИНИТЕЛЬНЫЙ КАБЕЛЬ

■ Информация для заказа

○ Гнездового типа

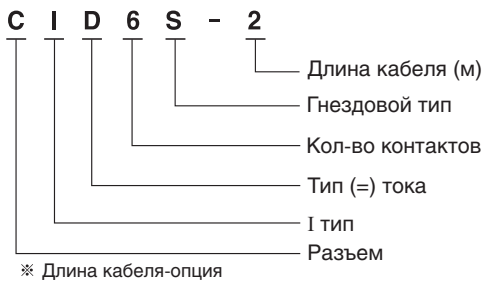

○ Штепсельно-гнездового типа

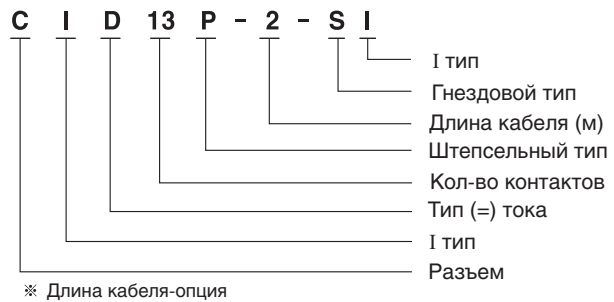

■ Размеры

○ Гнездового типа

● CID6S-2, CID6S-5, CID6S-10 (Комплементарный выход/NPN типа открытый коллектор/выход по напряжению)

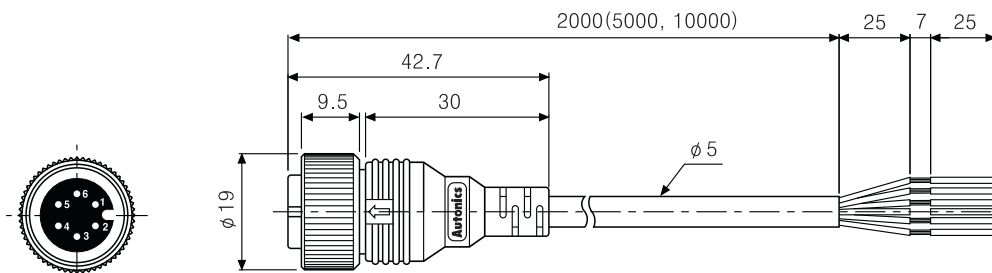

● CID9S-2, CID9S-5, CID9S-10 (Выход Line driver)

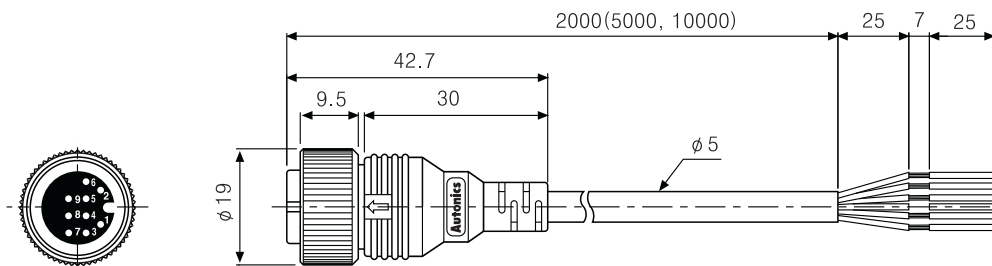

● CID13S-2, CID13S-5, CID13S-10 (Для абсолютных энкодеров)

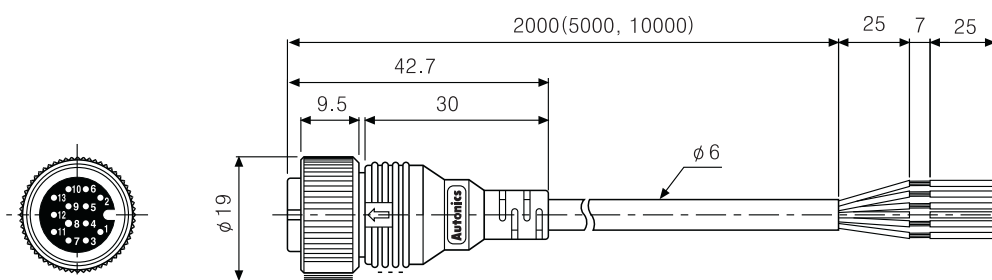

○ Штепсельно-гнездового типа

● CID13P-2-SI, CID13P-5-SI, CID13P-10-SI (Для абсолютных энкодеров)

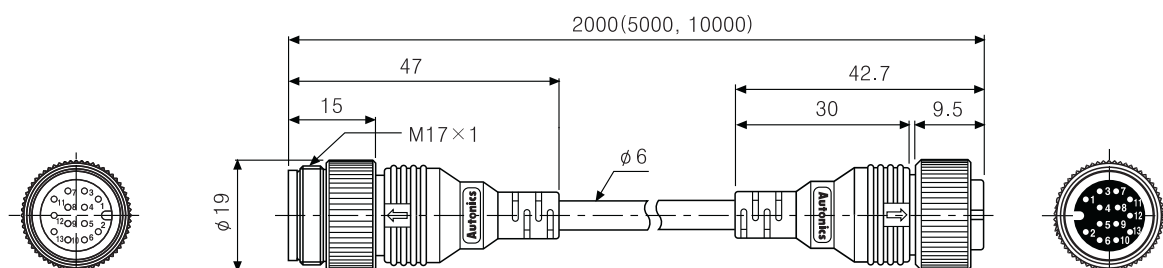

Selection Guide

■ Информация для заказа

- Модели: тип с выступающим валом, тип с полым сквозным валом, тип с выступающим валом и встроенным тормозом

A **K** - **S** **5** **4** **4** -

Проводное соединение	(*) B	Стандартный тип		
	S	Тип со встроенным тормозом		
Вал двигателя	(*) S	Пятипроводное соединение		
	W	Стандартная схема (опция)		
Длина двигателя (мм)	(*)	С одним валом		
	W	С двойным валом		
Ширина фланца	2	24мм (24мм x 24мм)	3	30.5 мм
			5	46.5 мм
	4	42мм (42мм x 42мм)	3	33 мм
			4	39 мм
Кол-во фаз			5	47 мм
	6	60мм (60мм x 60мм)	4	48.5 мм
			6	59.5 мм
Номинальный ток			9	89 мм
	9	85мм (85мм x 85мм)	6	68 мм
			9	98 мм
Макс. останавливающий момент			13	128 мм
			5	5 - фазный
			S	0,75А / фаза
Тип двигателя			M	1,4А / фаза
			G	2,8А / фаза
			Square	Кгс/см (см. Технические хар-ки двигателя)
			H	Тип с внешним валом
				С полым валом
				Серии

* Встроенный тормоз предусмотрен только для типа с одним выступающим валом

- Модели: тип со встроенным редуктором, тип со встроенным редуктором и встроенным тормозом, тип со ступицей, со ступицей и встроенным тормозом

A **K** - **S** **5** **4** **5** - **G** **5**

Передаточное число	5	1 : 5		
	7.2	1 : 7.2		
	10	1 : 10		
Свойства	G	Тип со встроенным редуктором		
	GB	Тип со встроенным редуктором + тормоз		
	R	Тип со ступицей		
	RB	Тип со ступицей + тормоз		
Вал двигателя		С одним валом		
	W	С двойным валом		
Длина двигателя	5	47 мм		
	6	59,5 мм		
	9	98 мм		
Ширина фланца	4	Тип 42 мм		
	6	Тип 60 мм		
	9	Тип 85 мм		
Фаза двигателя	5	5 фазный		
Номинальный ток	S	0,75А / фаза		
	M	1,4А / фаза		
	G	2,8А / фаза		
Макс. останавливающий момент	10	10 кгс • см	50	50 кгс • см
	15	15 кгс • см	140	140 кгс • см
	35	35 кгс • см	200	200 кгс • см
	40	40 кгс • см		
				Серия

■ Технические характеристики

Тип		Модель	A/фаза (А)	Макс. тормозной момент (кгс/см)	Макс. допустимый момент (кгс/см)	Инерция ротора (г • см)	Сопротивление обмоток (Ом)	Длина двигателя (мм)	
Квадрат 24	Тип с выступающим валом	02K-S523(W)	0.75	0.18	—	4.2	1.1	30.5	
		04K-S525(W)	0.75	0.28	—	8.2	1.7	46.5	
Квадрат 42	Тип с выступающим валом	A1K-S543(W)	0.75	1.3	—	35	1.7	33	
		A2K-S544(W)	0.75	1.8	—	54	2.2	39	
		A3K-S545(W)	0.75	2.4	—	68	2.2	47	
		AH1K-S543	0.75	1.3	—	35	1.7	33	
	Тип с полым сквозным валом	AH2K-S544	0.75	1.8	—	54	2.2	39	
		AH3K-S545	0.75	2.4	—	68	2.2	47	
		A10K-S545(W)-G5	0.75	—	10	68	1.7	47	
	Тип с выступающим валом / Со встроенным редуктором	A15K-S545(W)-G7.2	0.75	—	15	68	2.2	47	
		A15K-S545(W)-G10	0.75	—	15	68	2.2	47	
		A4K-S564(W) - □ B	0.75	4.2	—	175	2.6	48.5	
Квадрат 60	Тип с выступающим валом / Тип с выступающим валом и встроенным тормозом	A4K-M564(W) - □ B	1.4	4.2	—	175	0.8	48.5	
		A8K-S566(W) - □ B	0.75	8.3	—	280	4.0	59.5	
		A8K-M566(W) - □ B	1.4	8.3	—	280	1.1	59.5	
		A16K-M569(W) - □ B	1.4	16.6	—	560	1.8	89	
		A16K-G569(W) - □ B	2.8	16.6	—	560	0.56	89	
		AH4K-S564(W)	0.75	4.2	—	175	2.6	48.5	
	Тип с полым сквозным валом	AH4K-M564(W)	1.4	4.2	—	175	0.8	48.5	
		AH8K-S566(W)	0.75	8.3	—	280	4.0	59.5	
		AH8K-M566(W)	1.4	8.3	—	280	1.1	59.5	
		AH16K-M569(W)	1.4	16.6	—	560	1.8	89	
		AH16K-G569(W)	2.8	16.6	—	560	0.56	89	
		A35K-M566(W)-G5	1.4	—	35	280	1.1	59.5	
	Тип с выступающим валом / Тип со встроенным редуктором и встроенным тормозом	A40K-M566(W)-G7.2	1.4	—	40	280	1.1	59.5	
		A50K-M566(W)-G10	1.4	—	50	280	1.1	59.5	
		A35K-M566-GB5	1.4	—	35	280	1.1	59.5	
	Тип со встроенным редуктором и тормозом	A40K-M566-GB7.2	1.4	—	40	280	1.1	59.5	
		A50K-M566-GB10	1.4	—	50	280	1.1	59.5	
		A35K-M566(W)-R5	1.4	—	35	280	1.1	59.5	
	Тип со ступицей	A40K-M566(W)-R7.2	1.4	—	40	280	1.1	59.5	
		A50K-M566(W)-R10	1.4	—	50	280	1.1	59.5	
		A35K-M566-RB5	1.4	—	35	280	1.1	59.5	
	Тип со ступицей и встроенным тормозом	A40K-M566-RB7.2	1.4	—	40	280	1.1	59.5	
		A50K-M566-RB10	1.4	—	50	280	1.1	59.5	
		A21K-M596(W) - □ B	1.4	21	—	1400	1.76	68	
	Квадрат 85	Тип с выступающим валом / Тип с выступающим валом и встроенным тормозом	A21K-G596(W) - □ B	2.8	21	—	1400	0.4	68
			A41K-M599(W) - □ B	1.4	41	—	2700	2.6	98
			A41K-G599(W) - □ B	2.8	41	—	2700	0.58	98
			A63K-M5913(W) - □ B	1.4	63	—	4000	3.92	128
			A63K-G5913(W) - □ B	2.8	63	—	4000	0.86	128
			AH21K-M596(W)	1.4	21	—	1400	1.76	68
Тип с полым сквозным валом		AH21K-G596(W)	2.8	21	—	1400	0.4	68	
		AH41K-M599(W)	1.4	41	—	2700	2.6	98	
		AH41K-G599(W)	2.8	41	—	2700	0.58	98	
		AH63K-M5913(W)	1.4	63	—	4000	3.92	128	
		AH63K-G5913(W)	2.8	63	—	4000	0.86	128	
		A140K-M599(W)-G5	1.4	—	140	2700	2.6	98	
Тип с выступающим валом и встроенным редуктором		A140K-G599(W)-G5	2.8	—	140	2700	0.58	98	
		A200K-M599(W)-G7.2	1.4	—	200	2700	2.6	98	
		A200K-G599(W)-G7.2	2.8	—	200	2700	0.58	98	
		A200K-M599(W)-G10	1.4	—	200	2700	2.6	98	
		A200K-G599(W)-G10	2.8	—	200	2700	0.58	98	
		A140K-M599-GB5	1.4	—	140	2700	2.6	98	
Тип со встроенным редуктором и тормозом	A140K-G599-GB5	2.8	—	140	2700	0.58	98		
	A200K-M599-GB7.2	1.4	—	200	2700	2.6	98		
	A200K-G599-GB7.2	2.8	—	200	2700	0.58	98		
	A200K-M599-GB10	1.4	—	200	2700	2.6	98		
	A200K-G599-GB10	2.8	—	200	2700	0.58	98		

※ В случае наличия у двигателя двойного вала, в номенклатуре модели имеются буквы в скобках ().

※ Тип со встроенным тормозом предусмотрен только для типа с одним валом

※ Длина двигателя определялась без вала

※ Тип с полым сквозным валом и стандартным подсоединением – опция. (Кроме моделей длиной 24 мм)

Selection Guide

Пятифазный шаговый двигатель с выступающим валом / с полым сквозным валом (серии АК/АНК)

Размеры

※ Эти размеры приведены для типа с двойным валом. В типе с одним валом, в части (----) нет вала.

Ед. измерения: мм

□ 24

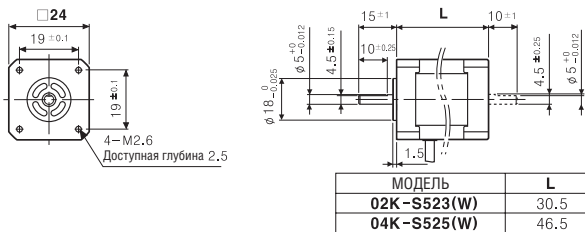

□ 42

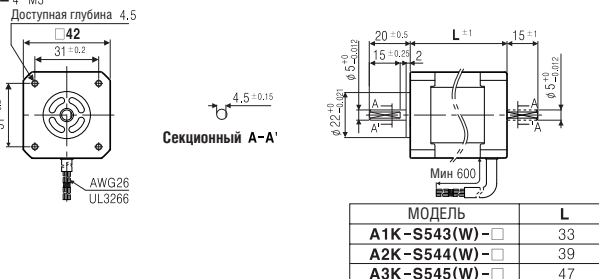

□ 60

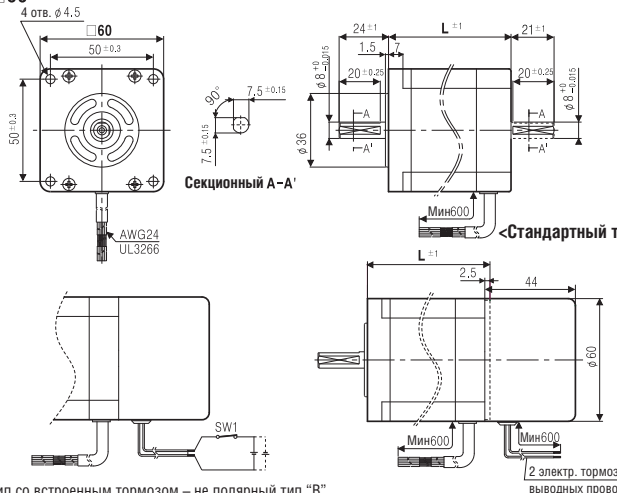

※ Тип со встроенным тормозом – не полярный тип "В"
Будьте внимательны и не допускайте превышения номинального напряжения (24В=)

※ Переключатель 1 ВКЛ: Тормоз выключен
Переключатель 1 ВЫКЛ: Тормоз включен

□ 85

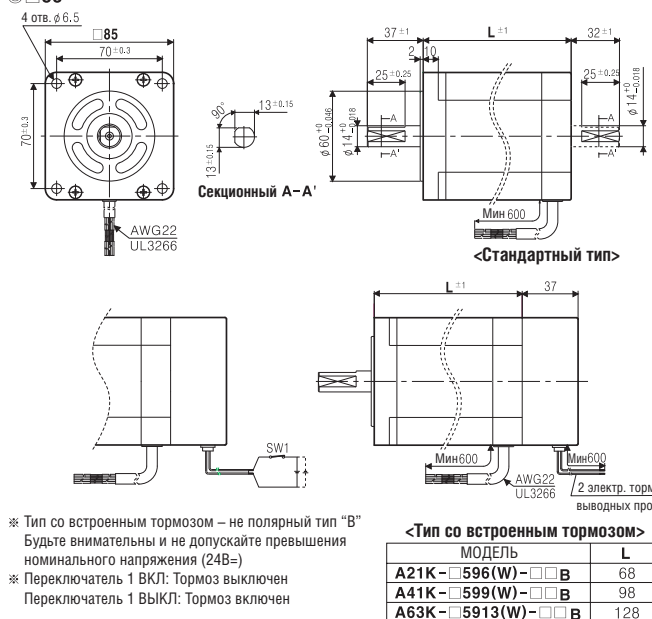

※ Тип со встроенным тормозом – не полярный тип "В"
Будьте внимательны и не допускайте превышения номинального напряжения (24В=)

※ Переключатель 1 ВКЛ: Тормоз выключен
Переключатель 1 ВЫКЛ: Тормоз включен

□ 42

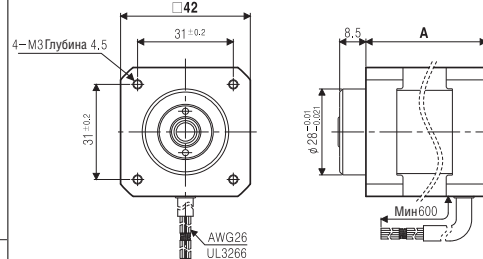

Спецификация отверстий

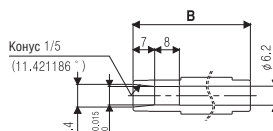

МОДЕЛЬ	A	B
АН1К-S543	33	38
АН2К-S544	39	44
АН3К-S545	47	52

□ 60

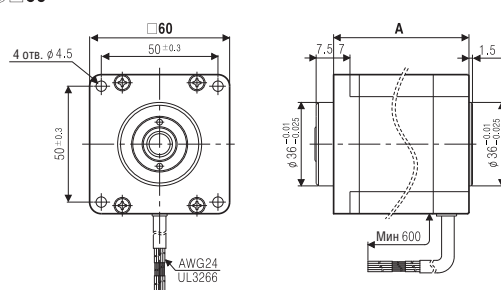

Спецификация отверстий

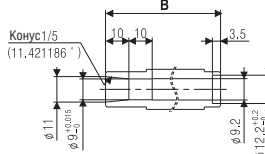

МОДЕЛЬ	A	B
АН4К-□564	48.5	49.3
АН8К-□566	59.5	60.3
АН16К-□569	89	89.8

□ 85

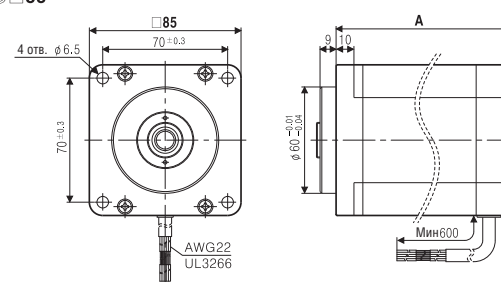

※ В зависимости от сборки шагового двигателя с полым сквозным валом, возможно его использование с двумя валами.

Спецификация отверстий

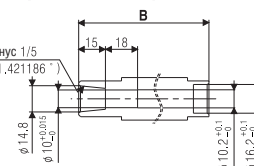



МОДЕЛЬ	A	B
АН21К-□596	68	73
АН41К-□599	98	102.5
АН63К-□5913	128	133

■ Технические характеристики

ПЯТИФАЗНЫЙ ШАГОВЫЙ ДВИГАТЕЛЬ СО ВСТРОЕННЫМ ТОРМОЗОМ (серия АК-В)

Размеры корпуса	Модель	Внешний вид	Удерживающий момент (кгс • см)	Угол основного шага	Номин. ток/ фаза [А/фаза]	Инерция ротора (г•см ²)	Питание при торможении
Квадратный 60	A4K-S564-B		4	0,72° (полный шаг) /0,36° (пол шага)	0.75	0.175	24В= (не полярный)
	A4K-M564-B				1.4		
	A8K-S566-B		8		0.75	0.28	
	A8K-M566-B				1.4		
	A16K-S569-B		16		0.75	0.56	
	A16K-M569-B				1.4		
Квадратный 85	A21K-M596-B		21	0,72° (полный шаг) /0,36° (пол шага)	1.4	1.4	
	A21K-G596-B				2.8		
	A41K-M599-B		41		1.4	2.7	
	A41K-G599-B				2.8		
	A63K-M5913-B		63		1.4	4.0	
	A63K-G5913-B				2.8		

ПЯТИФАЗНЫЙ ШАГОВЫЙ ДВИГАТЕЛЬ СО ВСТРОЕННЫМ РЕДУКТОРОМ (серия АК-G)

Размеры корпуса	Модель	Внешний вид	Передаточное число	Удерживающий момент (кгс • см)	Номин. ток/ фаза [А/фаза]	Угол основного шага	Доп. скорость (об/мин.)	Люфт
Квадратный 42	A10K-S545(W)-G5		1:5	1040	0.75	0.144°	0~360	±35° (0.58°)
	A15K-S545(W)-G7.2		1:7.2	15		0.1°	0~250	
	A15K-S545(W)-G10		1:10	15		0.072°	0~180	
Квадратный 60	A35K-M566(W)-G5		1:5	35	1.4	0.144°	0~360	±20° (0.33°)
	A40K-M566(W)-G7.2		1:7.2	40		0.1°	0~250	
	A50K-M566(W)-G10		1:10	50		0.072°	0~180	
Квадратный 85	A140K-M599(W)-G5		1:5	140	1.4	0.144°	0~360	±15° (0.25°)
	A200K-M599(W)-G7.2		1:7.2	200		0.1°	0~250	
	A200K-M599(W)-G10		1:10	200		0.072°	0~180	
	A140K-G599(W)-G5		1:5	140	1.4	0.144°	0~360	
	A200K-G599(W)-G7.2		1:7.2	200		0.1°	0~250	
	A200K-G599(W)-G10		1:10	200		0.072°	0~180	



* В случае наличия у двигателя двойного вала, в номенклатуре модели имеются буквы в скобках ().

ПЯТИФАЗНЫЙ ШАГОВЫЙ ДВИГАТЕЛЬ СО ВСТРОЕННЫМ РЕДУКТОРОМ и ТОРМОЗОМ (серия АК-GB)

Размеры корпуса	Модель	Внешний вид	Передаточное число	Удерживающий момент (кгс • см)	Номин. ток/ фаза [А/фаза]	Угол основного шага	Доп. скорость (об/мин.)	Люфт	Питание (торможение)
Квадратный 60	A35K-M566-GB5		1:5	35	1.4	0.144°	0~360	±20° (0.33°)	24В= (не полярный)
	A40K-M566-GB7.2		1:7.2	40		0.1°	0~250		
	A50K-M566-GB10		1:10	50		0.072°	0~180		
Квадратный 85	A140K-M599-GB5		1:5	140	1.4	0.144°	0~360	±15° (0.25°)	
	A200K-M599-GB7.2		1:7.2	200		0.1°	0~250		
	A200K-M599-GB10		1:10	200		0.072°	0~180		
	A140K-G599-GB5		1:5	140	1.4	0.144°	0~360		
	A200K-G599-GB7.2		1:7.2	200		0.1°	0~250		
	A200K-G599-GB10		1:10	200		0.072°	0~180		

ПЯТИФАЗНЫЙ ШАГОВЫЙ ДВИГАТЕЛЬ СО СТУПИЦЕЙ (серия АК-R)

ПЯТИФАЗНЫЙ ШАГОВЫЙ ДВИГАТЕЛЬ СО СТУПИЦЕЙ и ТОРМОЗОМ (серия АК-RB)

Размеры корпуса	Модель	Внешний вид	Передаточное число	Удерживающий момент (кгс • см)	Номин. ток/ фаза [А/фаза]	Угол основного шага	Доп. скорость (об/мин.)	Люфт	Питание (торможение)
Квадратный 60	A35K-M566(W)-R5		1:5	35	1.4	0.144°	0~360	±20° (0.33°)	—
	A40K-M566(W)-R7.2		1:7.2	40		0.1°	0~250		
	A50K-M566(W)-R10		1:10	50		0.072°	0~180		
	A35K-M566-RB5		1:5	35	1.4	0.144°	0~360		24В= (не полярный)
	A40K-M566-RB7.2		1:7.2	40		0.1°	0~250		
	A50K-M566-RB10		1:10	50		0.072°	0~180		

* В случае наличия у двигателя двойного вала, в номенклатуре модели имеются буквы в скобках ().

Selection Guide

ПЯТИФАЗНЫЙ ШАГОВЫЙ ДВИГАТЕЛЬ С РЕДУКТОРОМ / С РЕДУКТОРОМ + ТОРМОЗ / СО СТУПИЦЕЙ / СО СТУПИЦЕЙ + ТОРМОЗ

Размеры

* Эти размеры приведены для типа с двойным валом. В типе с одним валом, в части (----) нет вала.

Ед. измерения: мм

□42

<Внешний вид двигателя со встроенным редуктором>

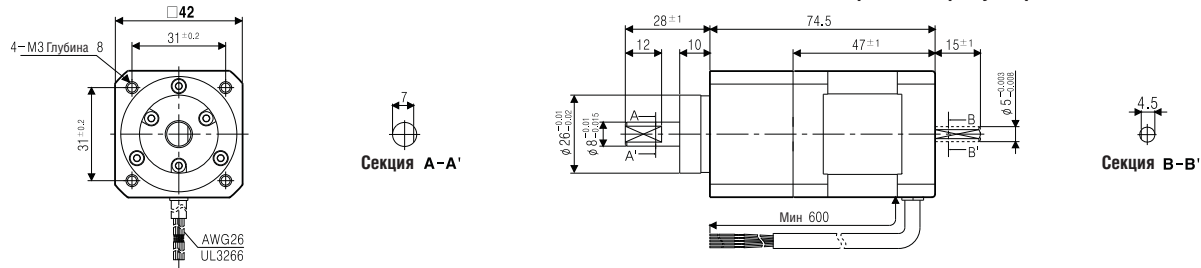

□60

<Внешний вид двигателя со встроенным редуктором>

<Внешний вид двигателя со встроенным редуктором + тормоз>

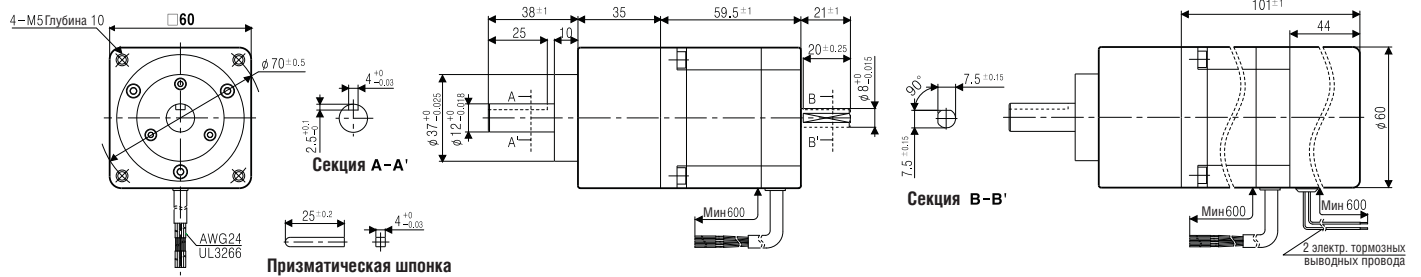

□60

<Внешний вид двигателя со ступицей>

<Внешний вид двигателя со ступицей + тормоз>

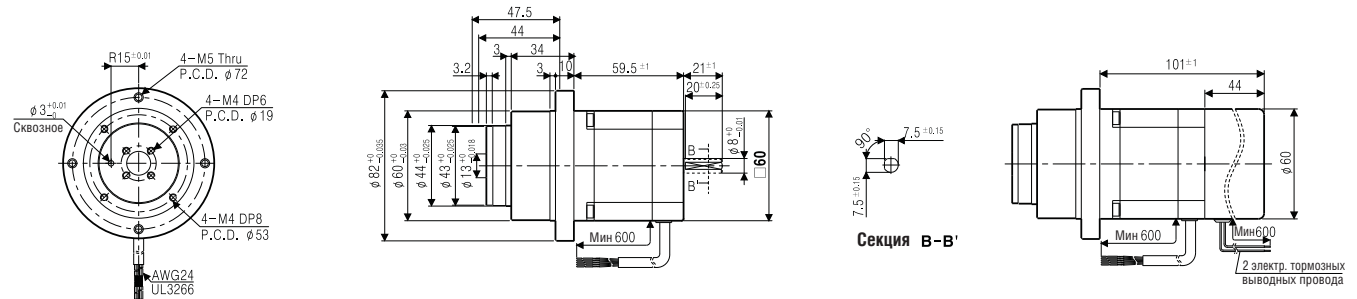

□85

<Внешний вид двигателя со встроенным редуктором>

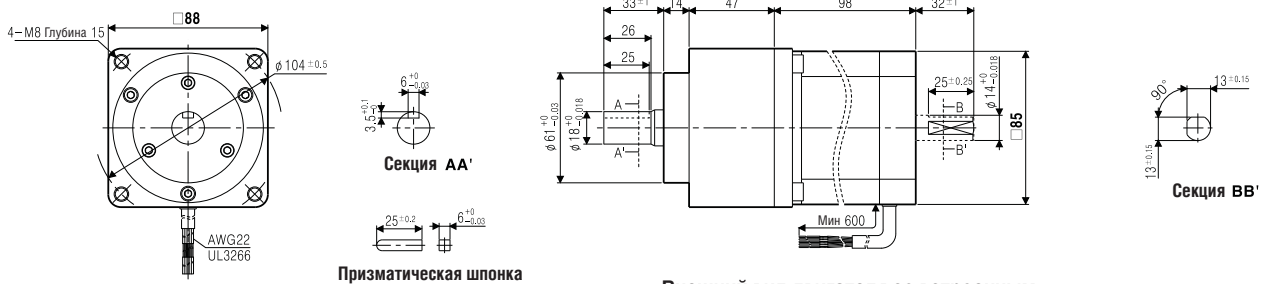

<Внешний вид двигателя со встроенным редуктором + тормоз>

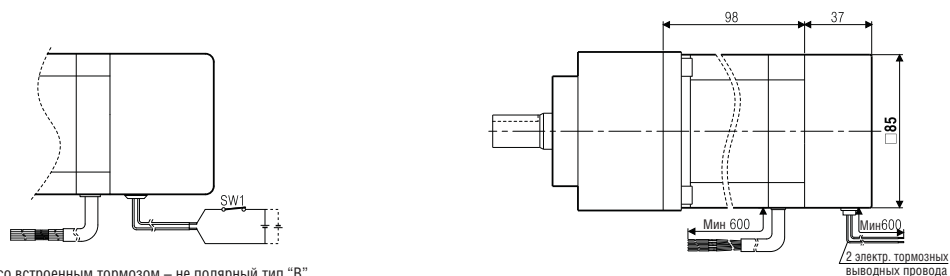



* Тип со встроенным тормозом – не полярный тип "В"
 Будьте внимательны и не допускайте превышения номинального напряжения (24В=)
 * Переключатель 1 ВКЛ: Тормоз выключен
 Переключатель 1 ВЫКЛ: Тормоз включен

УСТРОЙСТВО УПРАВЛЕНИЯ ДЛЯ ПЯТИФАЗНОГО ШАГОВОГО ДВИГАТЕЛЯ

Информация для заказа

MD	5	-	M	F	14
Управляющий ток					
Источник питания					
Тип шага (разрешение)					
5 фазный					
Устройство управления двигателем					

Технические характеристики

Модель	MD5-HD14	MD5-ND14	MD5-MF14
Внешний вид и габаритные размеры, [Ш x В x Д]			
	[98,5 x 76,5 x 39,5 мм]	[93 x 145 x 32 мм]	[176 x 130 x 39 мм]
Входное напряжение	(※ 1) 20 – 35В= 3А	20 – 35В= 3А	100 – 240В~ 3А 50/60 Гц
Управляющий ток	0,4 – 1,4А / фаза	0,5 – 1,5А / фаза	0,5 – 1,6А / фаза
Тип управления	Биполярная схема управления 5-полюсным двигателем		
Метод управления	0,72° / 1 шаг		
Разрешение	Кратность 1, 2, 4, 5, 8, 10, 16, 20, 25, 40, 50, 80, 100, 125, 200, 250 (0,72° – 0,00288° / 1 шаг)	Кратность 1, 2 (0,72° , 0,36° / 1 шаг)	Кратность 1, 2, 4, 5, 8, 10, 16, 20, 40, 80 (0,72° – 0,009° / 1 шаг)
Длительность импульса	Мин. 0,25мкс	Мин. 0,5 мкс	
Интервал импульса	Мин. 0,25мкс	Мин. 0,5 мкс	
Время фронта и спада	Макс. 1 мкс		
Частота импульса	500кимп./с	50 кимп./с	500 кимп./с
Напряжение вход. импульса	Высокое: 4 – 8В=, Низкое: 0 – 0,5В=		
Сопротивление входа	3900м (по ч.с., против ч.с.) 3900м (hold off, выбор делителя)	3900м (по ч.с., против ч.с., hold off)	3900м (по ч.с., против ч.с.) 3900м (hold off, выбор делителя, автоматическое уменьшение тока)
Температура окружающей среды	0 – 40°C (без точки росы)		0 – 40°C (без точки росы)

※ (※ 1) При использовании более 30 В=, монтаж производить в вентилируемом месте из-за увеличения выделяемого тепла

Подсоединения

MD5-HD14

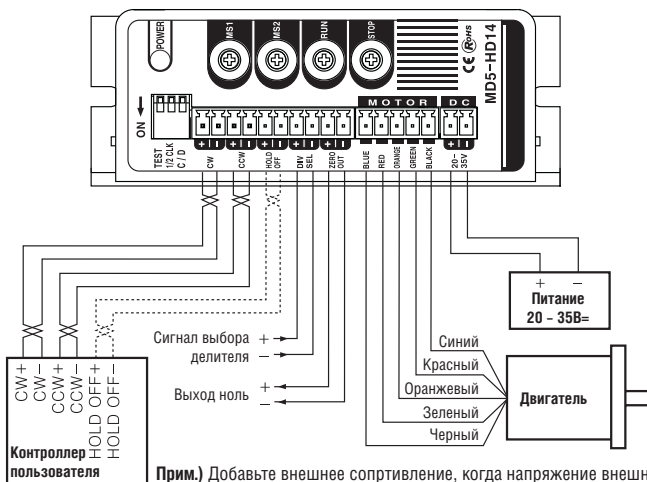

Размеры

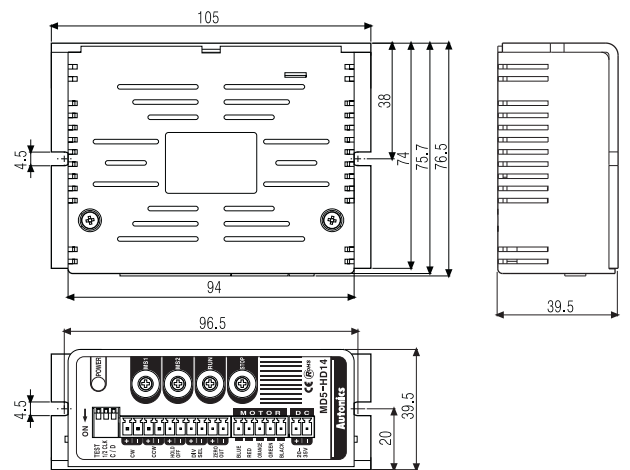

Ед. измерения: мм

Selection Guide

УСТРОЙСТВО УПРАВЛЕНИЯ ДЛЯ ПЯТИФАЗНОГО ШАГОВОГО ДВИГАТЕЛЯ

Подсоединения

MD5-ND14

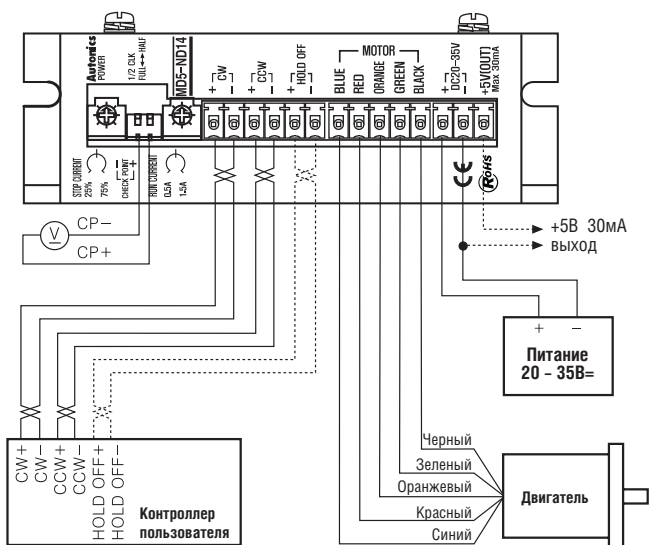

Размеры

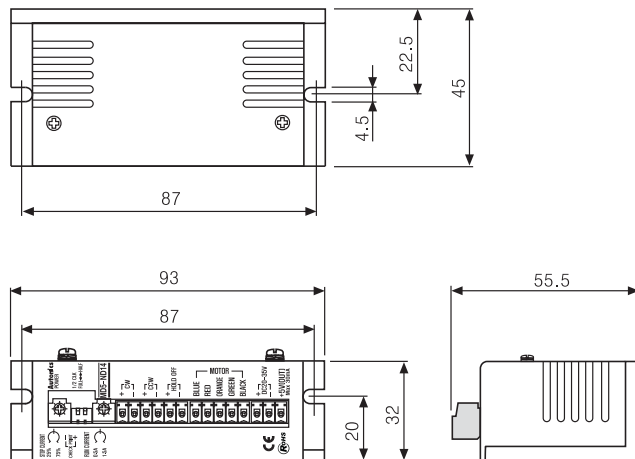

Ед. измерения: мм

MD5-MF14

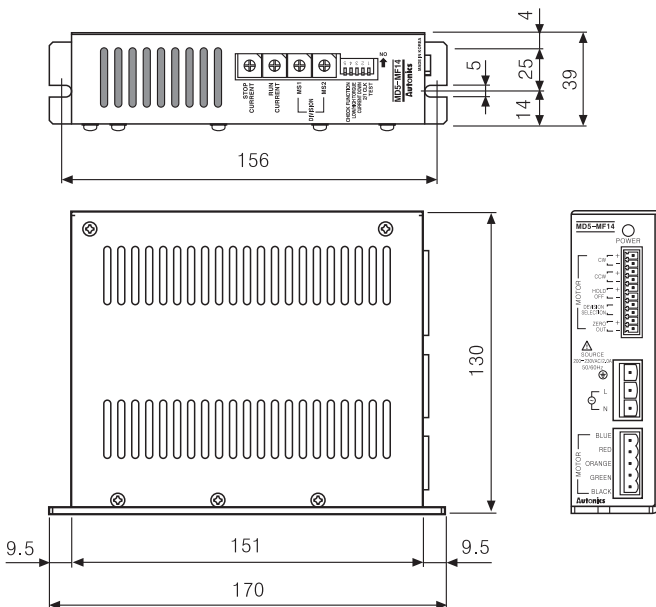
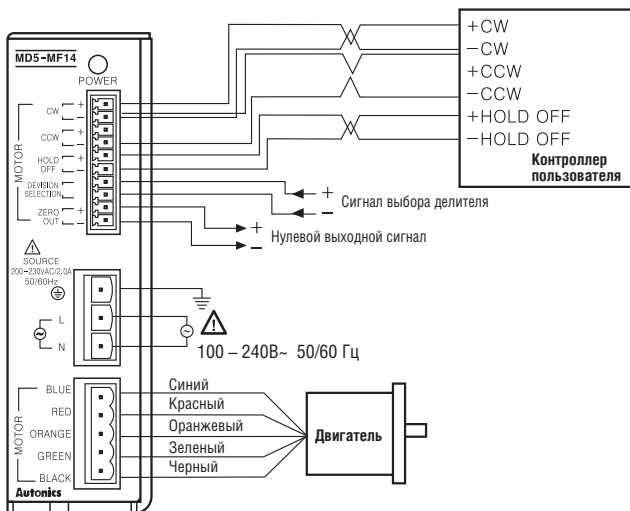

Ед. измерения: мм



УСТРОЙСТВО УПРАВЛЕНИЯ ПЯТИФАЗНОГО ШАГОВОГО ДВИГАТЕЛЯ

■ Информация для заказа

KR – 55 MC

MC	1.4A / фаза
G	2.8A / фаза
5	77 x 45 x 32мм
55	105 x 74 x 38мм
505	215 x 150 x 62мм
KR	Серия

■ Технические характеристики

Модель	KR-5MC	KR-55MC	KR-505G
Внешний вид и габаритные размеры, [Ш x В x Д]			
	[93 x 32 x 45мм]	[105 x 38 x 74мм]	[62 x 150 x 215мм]
Входное напряжение (* 1)	20 – 35В= 3А		100 – 115В- 50/60Гц 650ВА
Управляющий ток	1,4А / фаза		2,8А / фаза
Метод управления	Биполярная схема управления 5-полюсным двигателем		
Разрешение	Микро шаг: 0,72° – 0,036° / 1 шаг (кратность 1, 2, 10, 20)	Микро шаг: 0,009° – 0,72° / 1 шаг (кратность 1, 2, 4, 5, 8, 10, 16, 20, 40, 80)	Полный шаг: 0,72° / 1 шаг Половина шага: 0,36° / 1 шаг
Длительность импульса	Мин. 0,5мкс	Мин. 0,5мкс	Мин. 0,5мкс
Интервал импульса	Мин. 0,5мкс	Мин. 0,5мкс	Мин. 0,5мкс
Время фронта и спада	Мин. 1мкс		
Частота импульса	280кимп/с	500кимп/с	50кимп/с
Напряжение входного импульса	Высокое: 4 – 8В=, Низкое: 0 – 0,5В=		
Сопротивление входа	3900м (по ч.с., против ч.с., hold off)	3900м (по ч.с., против ч.с.), 3900м (hold off, выбор делителя)	3900м (по ч.с., против ч.с., hold off) 100м (выход нуля)
Температура окружающей среды	0 – 40°C (без точки росы)		

(* 1) При использовании более 30В=, монтаж производить в вентилируемом месте из-за увеличения выделяемого тепла

■ Подсоединения

○ KR-5MC

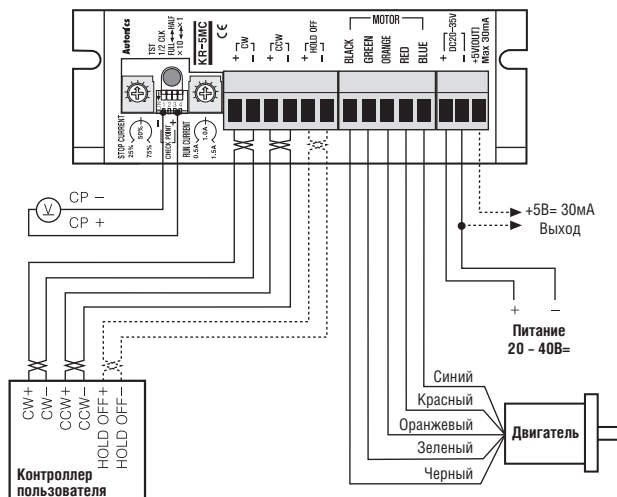

■ Размеры

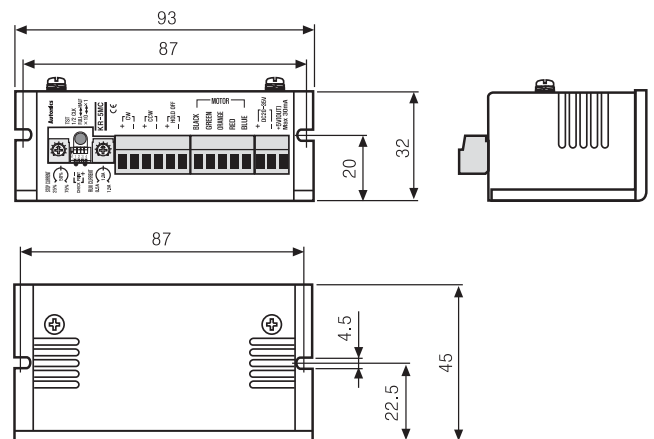

Ед. измерения: мм

УСТРОЙСТВО УПРАВЛЕНИЯ ПЯТИФАЗНОГО ШАГОВОГО ДВИГАТЕЛЯ

Подсоединения

KR-55MC

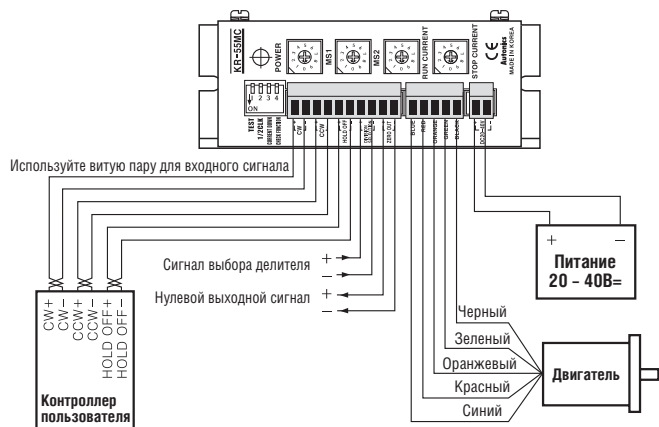

Размеры

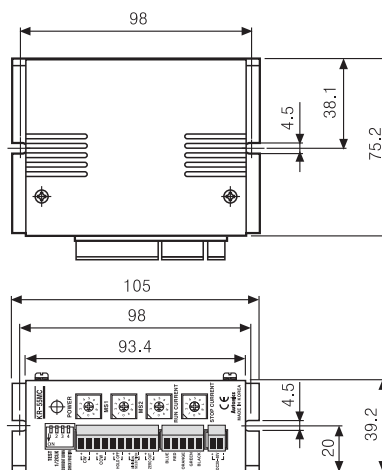

Ед. измерения: мм

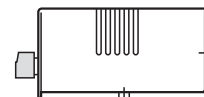

KR-505G

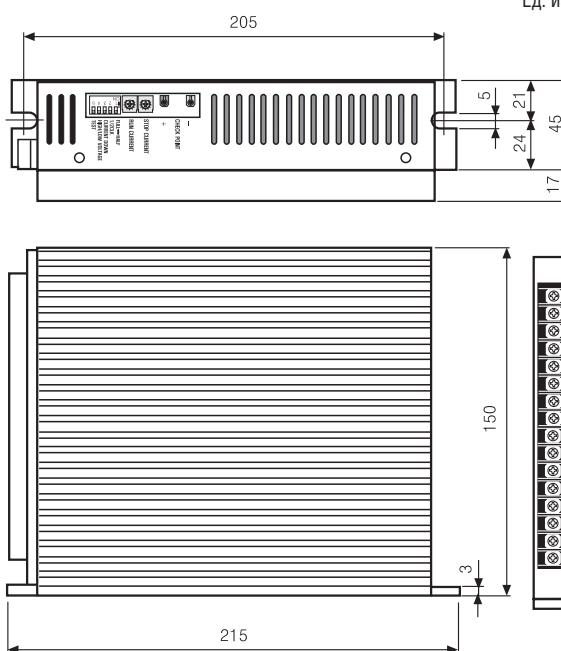
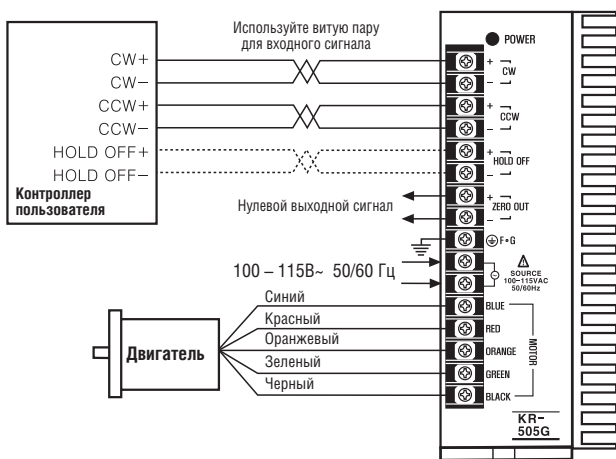

Ед. измерения: мм

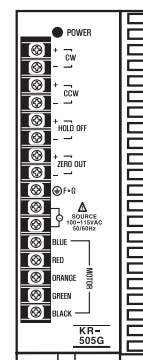



УСТРОЙСТВО УПРАВЛЕНИЯ ДВУХФАЗНОГО ШАГОВОГО ДВИГАТЕЛЯ

■ Информация для заказа

MD 2 U — M D 20

20	2А / фаза
D	20 – 35В=
M	Микро шаг
I	Программируемый тип
U	Униполярный привод
2	2 фазы
MD	Устройство управления двигателя

■ Технические характеристики

Модель	MD2U-MD20	MD2U-ID20
Внешний вид и габаритные размеры, [Ш x В x Д]	 [105 x 38 x 74мм]	 [105 x 38 x 74мм]
Источник питания	(★1) 20 – 35В= 3А	
Рабочий ток	0,5 – 2,0А / фаза	
Метод управления	Униполярная схема управления двигателем	
Разрешение	1, 2, 4, 5, 8, 10, 16, 20 делений от микро-шага	кратное 2, 5, 10, 20
Длительность импульса	Мин. 6мкс	
Интервал импульса	Мин. 6мкс	
Время фронта и спада	Макс. 0.5мкс	
Макс. входная частота импульса	80кимп/с	(★2) 40кимп/с
Входное напряжение импульса	Высокое: 4 – 8В=, Низкое: 0 – 0,5В=	
Сопротивление входа	3000м (по ч.с., против ч.с), 3900м (hold off)	3,3кОм (по ч.с., против ч.с., hold off)
Сопротивление изоляции	Мин. 200МОм (при 500В=)	
Диэлектрическая прочность	1000В= 60Гц за 1мин	
Виброустойчивость	1,5мм амплитуды при частоте 10 – 55Гц по любому из направлений X, Y, Z за 2ч	
Ударопрочность	300 м/с ² (30G) по любому из направлений X, Y, Z за 3 временных промежутка	
Температура окружающей среды	0 – 50°C (при незамерзании)	
Температура хранения	-20 – 60°C (при незамерзании)	
Влажность	35 – 85 % относительной влажности	
Вес	прибл. 190 г	

※ (★1) При использовании более 30 В=, монтаж производить в вентилируемом месте из-за увеличения выделяемого тепла.

※ (★2) Макс. частота меняется в зависимости от разрешения

■ Подсоединения

○ MD2U-MD20

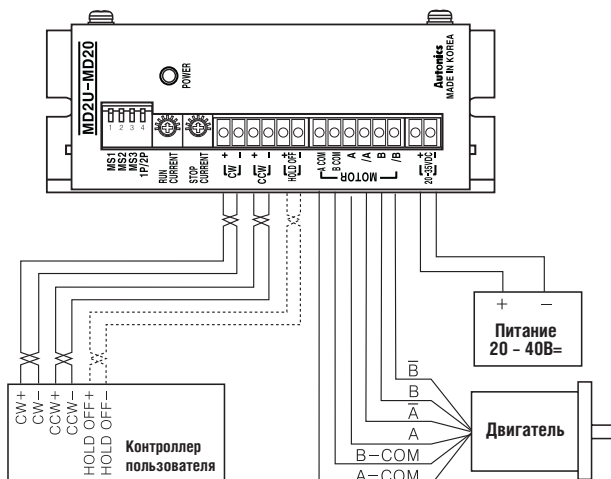

○ MD2U-ID20

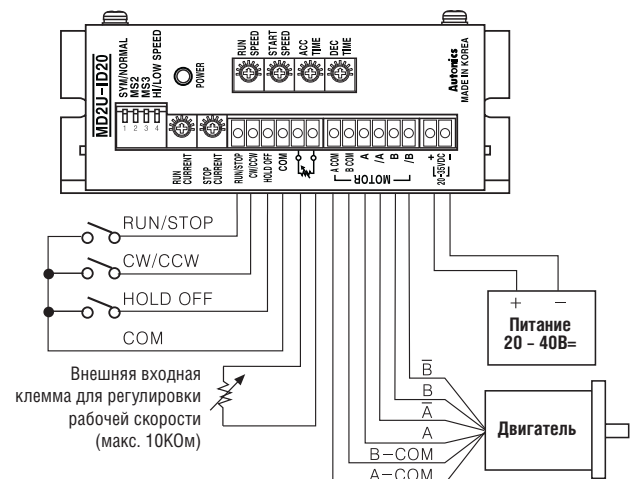

ПЕЧАТНАЯ ПЛАТА КОНТРОЛЯ ДВИЖЕНИЯ (2 или 4 оси)

■ Информация для заказа

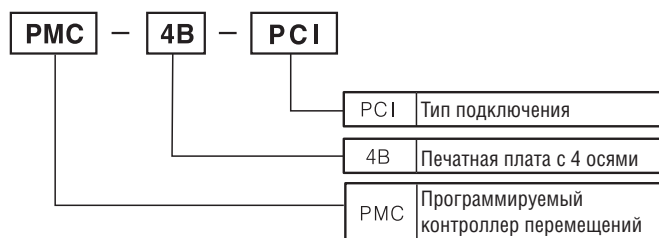
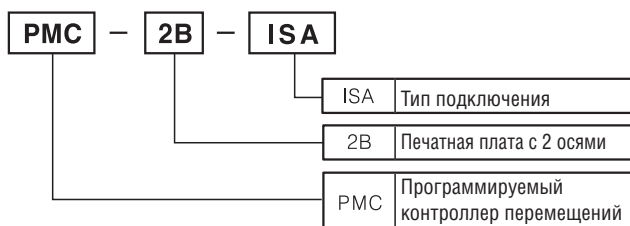

■ Технические характеристики

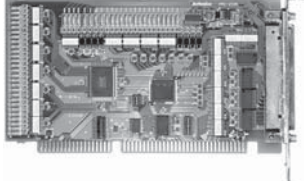
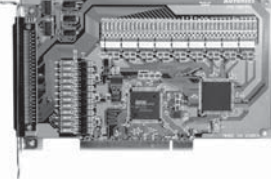
Модель	PMС-2В-ISA	PMС-4В-РСІ
Внешний вид и габаритные размеры, [Ш x В]	 [176.8 x 100мм]	 [174.6 x 106.7мм]
Оси управления	2 оси	4 оси
Интерфейс управления	ISA BUS	ІРСІ bus
Интерполяция	<p>Линейная интерполяция по 2 осям Диапазон интерполяции: -8,388,607 ~ +8,388,607 Скорость интерполяции: 1имп/с – 4Мимп/с Точность определения положения: макс. ± 0,5 LSB</p> <p>Круговая интерполяция Диапазон интерполяции: -8,388,607 ~ +8,388,607 Скорость интерполяции: 1имп/с – 4Мимп/с Точность определения положения: макс. ±1 LSB</p> <p>Интерполяция битовой комбинации по 2 осям Скорость интерполяции: 1имп/с – 4Мимп/с (зависит от времени, за которое ЦП просчитывает данные)</p> <p>Другие Постоянная линейная скорость, продолжительная Интерполяция, ступенчатая передача интерполяции (сигнал управления, внешний сигнал)</p>	<p>Линейная интерполяция по 2 осям/ по 3 осям Диапазон интерполяции: -2,147,483,646 ~ +2,147,483,646 Скорость интерполяции: 1имп/с – 4Мимп/с Точность определения положения: макс. ±0,5 LSB</p> <p>Круговая интерполяция Диапазон интерполяции: -8,388,607 ~ +8,388,607 Скорость интерполяции: 1имп/с – 4Мимп/с Точность определения положения: макс. ±1 LSB</p> <p>Интерполяция битовой комбинации по 2 осям/ по 3 осям Скорость интерполяции: 1имп/с – 4Мимп/с (зависит от времени, за которое ЦП просчитывает данные)</p> <p>Другие Выбор осей, постоянная линейная скорость, продолжительная Интерполяция, ступенчатая передача интерполяции (сигнал управления, внешний сигнал)</p>
Общий выход	ІN0-3 для каждой оси	ІN0-5 для каждой оси, OУT0-7 для каждой оси
Другое	<p>Мощность: 5В=</p> <p>Напряжение внешнего источника питания: 12 – 24В=</p> <p>Управление разгоном/торможением (работа с постоянной скоростью, управление линейным разгоном/торможением, управление разгоном/торможением по S-кривой)</p> <p>Энкодер импульсного входа, счетчик положения, сравнение регистра, функция прерывания (кроме интерполяции), управление внешним сигналом.</p> <p>Внешний сигнал торможения до остановки/внезапной остановки, входной сигнал серво двигателя (сигнал тревоги (ALARM), выход на позицию (ІNPOS))</p> <p>Выходной сигнал состояния привода</p>	

■ Подключение

●PMС-2В-ISA

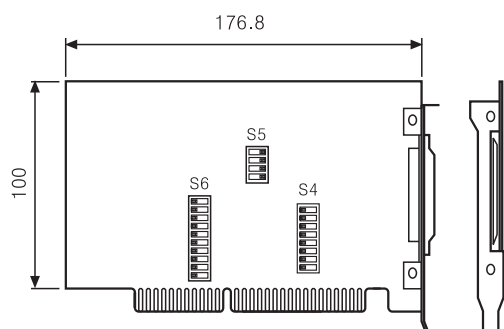

●PMС-4В-РСІ

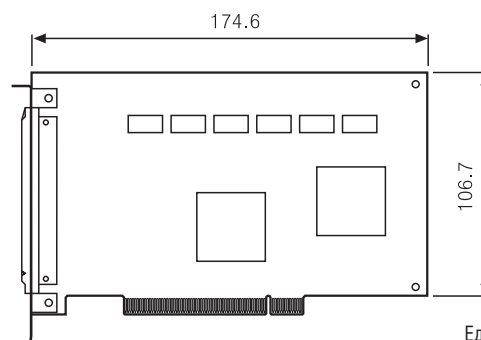

Ед. измерения: мм



ВЫСОКО-СКОРОСТНОЙ ПРОГРАММИРУЕМЫЙ КОНТРОЛЛЕР ДВИЖЕНИЯ (1/2 оси)

■ Информация для заказа

PMC – **2HS** – **USB**

232	RS232C
USB	USB/RS232C
485	RS485/RS232C
1HS	Высокоскоростной автономный (1 ось)
2HS	Высокоскоростной автономный (2 оси)
PMC	Программируемый контроллер перемещений

■ Технические характеристики

Модель	PMC-1HS(USB/ 232/485)	PMC-2HS(USB/ 232/485)
Внешний вид и габаритные размеры, [Ш x В x Д]	 <p>[36 x 90 x 64мм]</p>	 <p>[36 x 90 x 64мм]</p>
Оси управления	1 ось	2 оси (индивидуальное программирование для каждой оси)
Двигатель	Импульсный вход для шагового двигателя или серводвигателя	
Индекс	64 шага для каждой оси	
Установочный диапазон для индекса импульса	-8388608 ~ +8388607 (На выбор абсолютное/инкрементальное значение) функция масштабирования импульса	
Количество скоростей	4	
Установочный диапазон для скорости	1 имп/с – 4 Мимп/с (1 – 8000-х увеличенное 1 – 500)	
Режим работы	• Сканирование • Непрерывный режим • Индекс • Программное управление	
Режим работы поиска начальной позиции	Высокоскоростной поиск примерной начальной позиции (шаг 1) → Низкоскоростной поиск примерной начальной позиции (шаг 2) → Низкоскоростной поиск сигнала Z (шаг 3) → Высокоскоростной поиск отклонения начальной позиции (шаг 4) Возможность устанавливать направление определения и выбор запуска или останова	
Функция программирования	<ul style="list-style-type: none"> • Память: EEPROM • Шаги: 64 шага • Запуск: функция автозапуска • Поиск начальной позиции: функция поиска начальной позиции • Команда управления: (12 видов) 	
Интерфейс управления	Параллельный интерфейс P I/F	
Общий выход	1 выход	2 выхода (1 выход на каждую ось)
Источник питания	24В=	
Потребление тока	Мин. 0.25А для сигнала входа/выхода	
Блок управления с обучением (опция)	<ul style="list-style-type: none"> • Только модель PMC-1HS/2HS (опционально) • Возможность контролировать режим работы, параметры и запись программы без ПК 	<p>PMC-2TU-232 (Опция)</p>  <p>[150 x 61 x 23мм]</p>

■ Размеры

● PMC-2HS(USB/ 232/ 485)

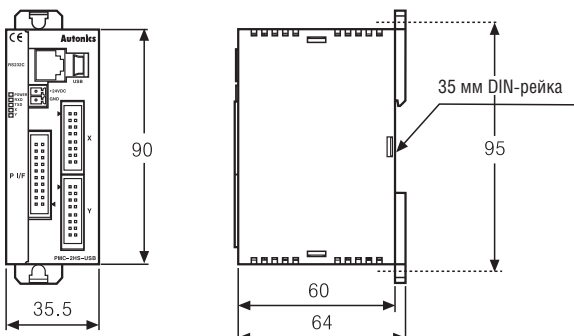

● PMC-2TU-232

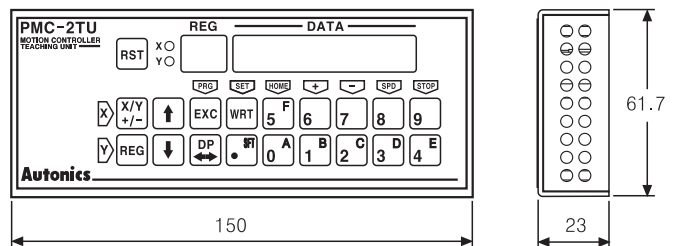

Ед. измерения: мм

Selection Guide

Обозначение единиц измерения

Стр. 28, 31

V	\underline{V}	kV	\underline{kV}	μV	mV	\underline{mV}	A	\underline{A}	kA	\underline{kA}	μA	$\underline{\mu A}$	VA	KVA	W	kW	mm	cm	m	km	m ²	m/s ²	m/s	km/h	M _{min}	kg _{cm²}	kg _{cm²}
B	\underline{B}	кВ	$\underline{кВ}$	мкВ	мВ	$\underline{мВ}$	А	$\underline{А}$	кА	$\underline{кА}$	мкА	$\underline{мкА}$	ВА	кВА	Вт	кВт	мм	см	м	км	м ²	м/с ²	м/с	км/ч	м/мин	кг/см ²	кг/см ²
mg	kg	g	°C	°F	μA	Ω	k Ω	rpm	%	%RH			mmHg	var		kvar	dB	N	J	μ bar	HP						
мг	кг	г	°C	°F	мА	Ом	кОм	об/мин	%	% отн. влаж.	мм рт. столба	переменная	кпеременная	дБ	Н (ньютон)	Дж	мкбар	л.с.									
KWh	cal	cos ϕ	Hz	ℓ	cd_{m^2}	lx																					
кВтч	кал.	кос θ	Гц	л	кд/м ²	лк (люкс)																					

Стр. 38, 40

V, \underline{V} , mV, m \underline{V} , kV, A, \underline{A} , mA, m \underline{A} , W, VA, kVA, Var, kVar, kW, см ² , м ² , мм ² , см ³ , м ³ , мм, см, м, км, μ m, mg, g, kg, g/cm ³ , kg/m ³ , sec, min, hour
B, \underline{B} , мВ, м $\underline{В}$, кВ, А, $\underline{А}$, мА, м $\underline{А}$, Вт, ВА, кВА, перем., кперем., кВт, см ² , м ² , мм ² , см ³ , м ³ , мм, см, м, км, мкм, мг, г, кг, г/см ³ , кг/м ³ , сек, мин, час
min ⁻¹ , h ⁻¹ , sec.1/100s, sec.1/10s, min.1/100m, min.1/10m, min.s.1/10s, h.s.1/10s, h.min.s, h.min, rps, rpm, m/min, m ² /min, mm/s, мин ⁻¹ , ч ⁻¹ , сек.1/100с, сек.1/10с, мин.1/100м., мин.1/10м, мин.с.1/10с, час.с.1/10с, час.мин.с, час.мин, об/сек., об/мин., м/мин., м ² /мин., мм/с
m/s ² , rPh, r/s, r/min, r/h, kg/h, ℓ , k ℓ , ℓ /s, ℓ /min, ℓ /h, lx, Hz, kHz, t, °C, °F, Ω , k Ω , M Ω , Pa, kPa, MPa, kgf/mm ² , kgf-cm, gf-cm, м/с ² , об/фаза, об/с, об/мин., об/ч, кг/час, л, кл, л/с, л/мин, л/час, лк, Гц, кГц, время, °C, °F, Ом, кОм, МОм, Па, кПа, МПа, кгс/мм ² , кгс*см, гс-см
mmHg, mmH ₂ O, TON, G, O, K, S, s, rad, cal, kcal, L, kL, L/s, L/min, L/h, N, mN, KN, N·m, mN·m, KN·m, J, kJ, m/s, t/h, мм рт. ст., мм вод. ст., -, -, -, К, См, сек, рад, калл, ккалл, л, кл, л/с, л/мин., литр/час, Н, мН, КН, Н·м, мН·м, КН·м, Дж, кДж, м/с, интервал/час
kg/s, PS, hP, dB, %, cPs, cP, cst, deg, ϕ - мм, sccm, x10, x100, x1000, PH, PPM, counts, кг/с, -, -, дБ, %, знаков в секунду, сила света, цвп, град, ϕ - мм, ссст, x10, x100, x1000, фаз, промилль, подсчет

Ведущий производитель
измерительных приборов
для автоматизации
производства

Autonics Corp.

Организованная в 1977 г., компания Autonics Corp. сегодня занимает лидирующее место в Корее по производству продукции для автоматизации производства – свыше 5,000 наименований, и экспортирует изделия в более чем 120 стран мира.

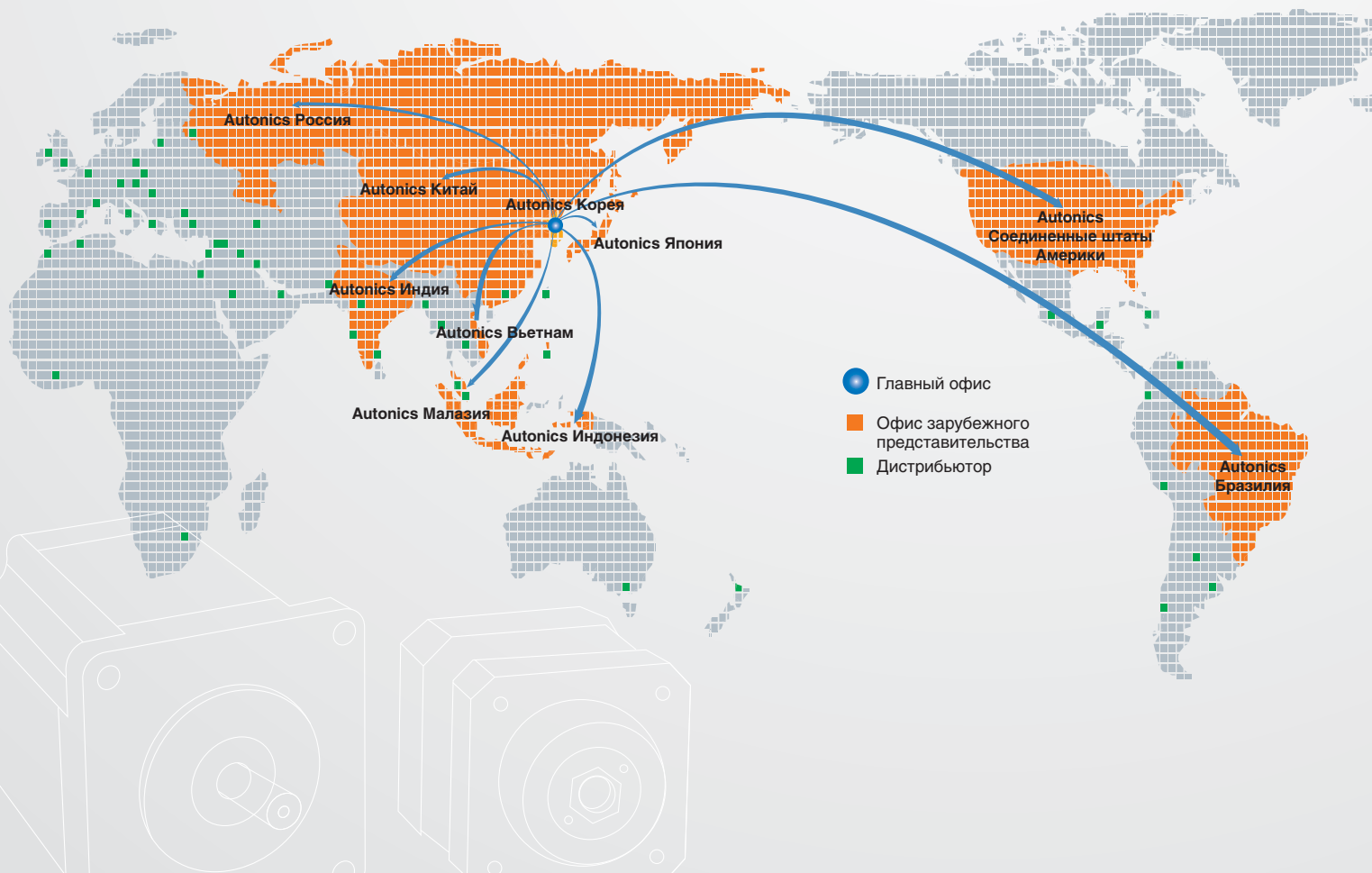

Autonics

Датчики и контроллеры

www.autonics.com

Дистрибьютор

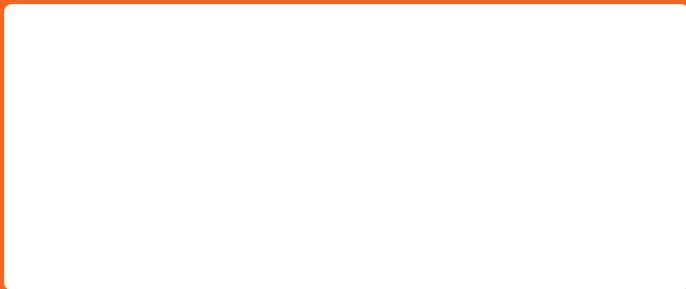

■ Продукция

Датчики приближения • Фотодатчики • Барьерные датчики • Датчики давления •
Опволоконные датчики • Датчики для открывания дверей • Спидометры • Датчики
углового перемещения • Сенсорные контроллеры • Счетчики импульсов • Тахометры •
Переключатели источников питания • Температурные контроллеры • Счетчики •
Таймеры • Датчики температуры/влажности • Регуляторы мощности • Мультиметры •
Счетчики импульсов • Индикационные модули • Энкодеры • Графические панели •
Шаговые двигатели • Цифровые измерительные приборы