

Decento®

Gestern Avantgarde. Heute Klassiker.

Decento®. Authentische Ästhetik für klassische Architektur. Die aus Porzellan gefertigten Lichtschalter und Steckdosen bestechen durch ihre runde Form. Im Kreis finden nostalgischer Charme und moderne Technik gemeinsam ihren Platz. Den Retro-Look betonen die kleinen Wippen bei den Schaltern sowie die stets sichtbaren Schrauben. Alle Komponenten dieses Programms sind in Studioweiß erhältlich.

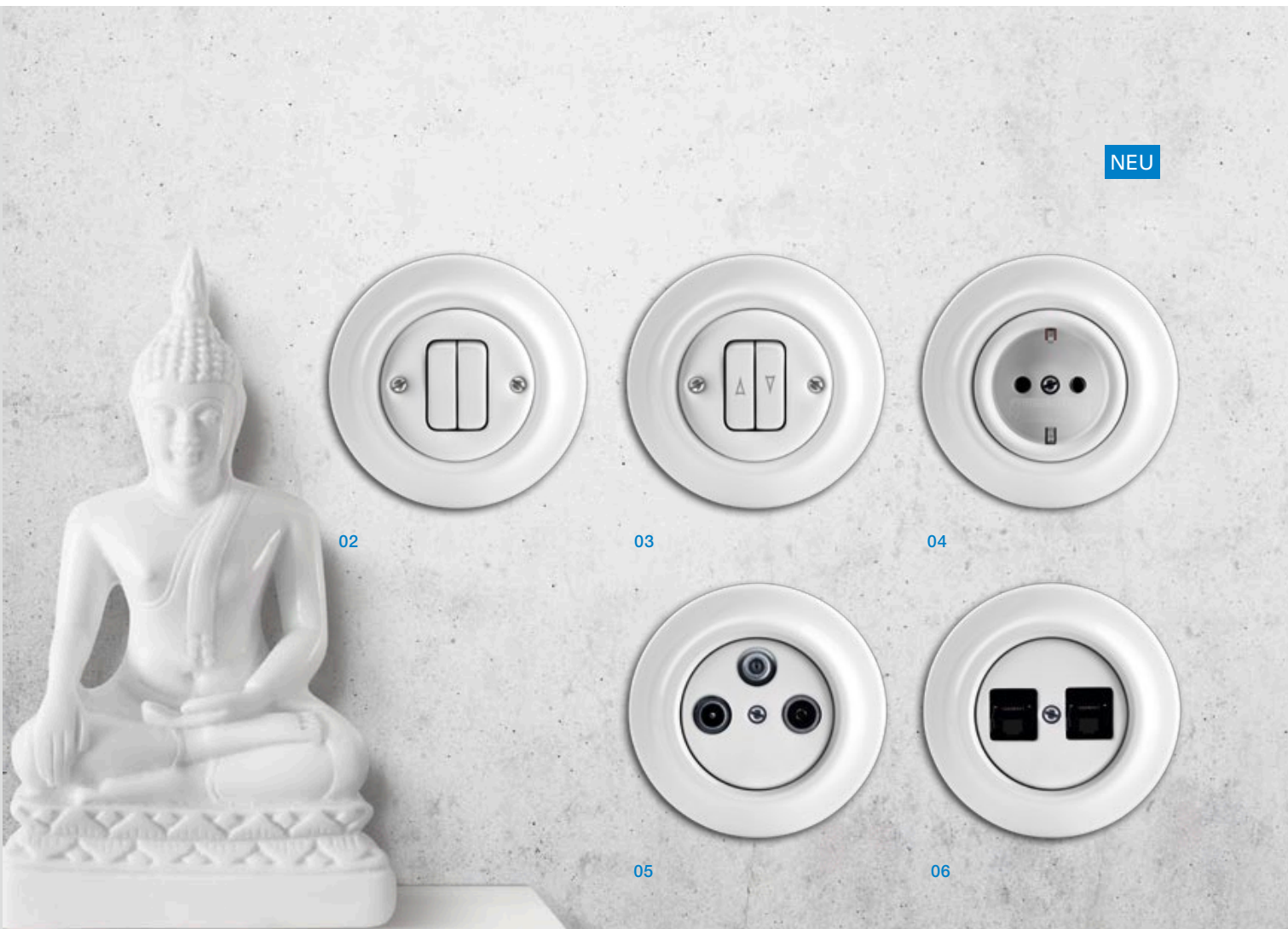



01

Decento®

-
- 01 Schalter mit Einfach-Wippe.
Wippe: studioweiß. Rahmen: studioweiß.
 - 02 Schalter mit Zweifach-Wippe (84/84)
 - 03 Jalousieschalter (84/84)
 - 04 Steckdose (84/84)
 - 05 Antennendose (84/84)
 - 06 Telefondose (84/84)
-
- » Material
Porzellan

Inhalt Decento®

Schalter	S 73
Jalousieschalter	S 73
SCHUKO® Steckdosen	S 73

Für die makellose Installation der einzelnen Geräte in einer Reihe empfehlen wir, den genauen Abstand zwischen der Mitte von Montagedose zu Montagedose von 91 mm sicherzustellen.

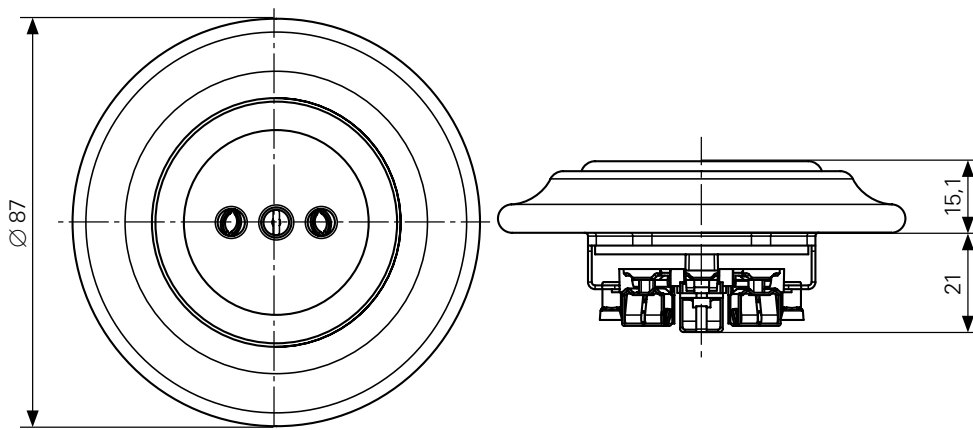
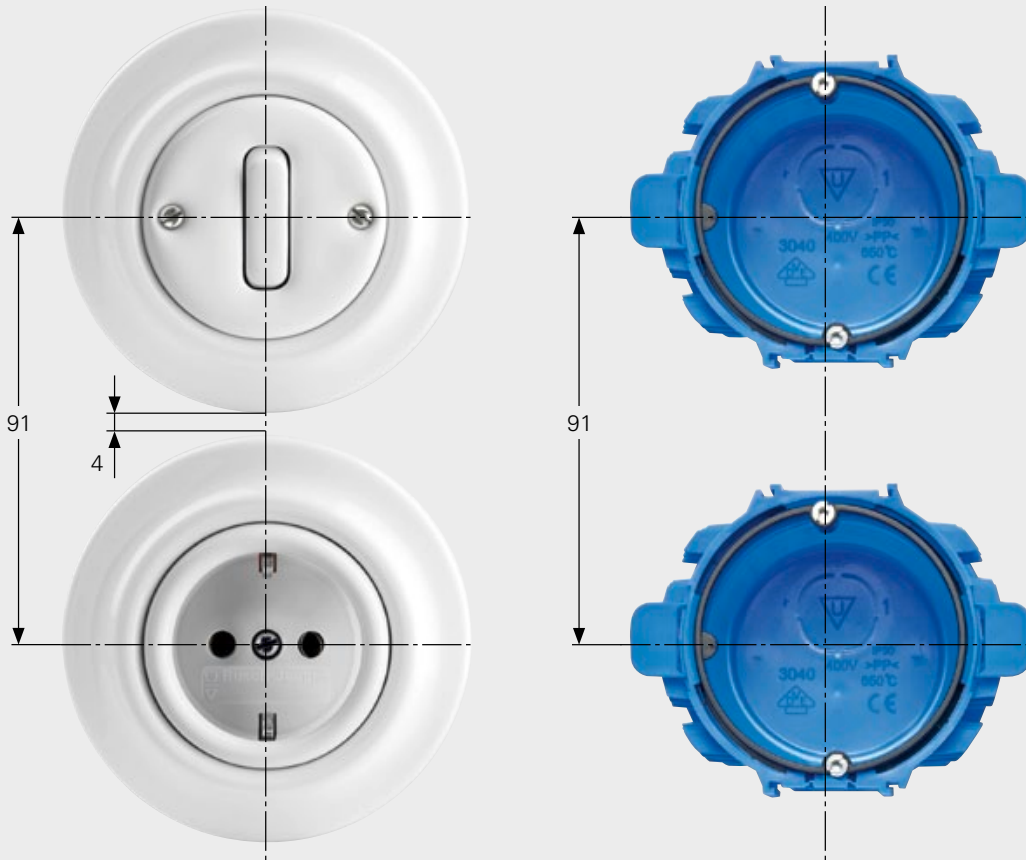

Weitere Informationen erhalten Sie in unseren Sortiments- und Produktbroschüren.

Prospekt: Lichtschalter
0001-0-1279
Flyer: Lichtschalter
0001-0-1353

Achtung: zerbrechliche Gegenstände!

Ausführung	Art.-Nr.	Bestell-Nr.	Verp.	EUR/St.	PG
------------	----------	-------------	-------	---------	----

Decento



Wechselschalter 1) 2)
Aus- und Wechselschaltung
 Material: Porzellan
 Nennspannung: 250 V~
 Nennstrom: 10 AX
 IEC 60669-1

NEU

64	studioweiß	2002/6 UJ-64	1012-0-2160	1	77,00	04
----	------------	---------------------	-------------	---	--------------	----

- 1) Nur in Verbindung mit handelsüblichen UP-Gerätedosen nach DIN 49073, Teil 1, montieren oder Busch-Jaeger Art.-Nr. 3040 UP-Dose Mauerwerk, 3050 UP-Dose Hohlwand oder 3060 UP-Dose Beton)
- 2) **Komplettgerät: Einsatz, Zentralscheibe und Rahmen**



Serienschalter 1) 2)
Serienschaltung
 Material: Porzellan
 Nennspannung: 250 V~
 Nennstrom: 10 AX
 IEC 60669-1

NEU

64	studioweiß	2002/5 UJ-64	1012-0-2161	1	82,00	04
----	------------	---------------------	-------------	---	--------------	----

- 1) Nur in Verbindung mit handelsüblichen UP-Gerätedosen nach DIN 49073, Teil 1, montieren oder Busch-Jaeger Art.-Nr. 3040 UP-Dose Mauerwerk, 3050 UP-Dose Hohlwand oder 3060 UP-Dose Beton)
- 2) **Komplettgerät: Einsatz, Zentralscheibe und Rahmen**



Kreuzschalter 1) 2)
Kreuzschaltung
 Material: Porzellan
 Nennspannung: 250 V~
 Nennstrom: 10 AX
 IEC 60669-1

NEU

64	studioweiß	2002/7 UJ-64	1012-0-2162	1	98,00	04
----	------------	---------------------	-------------	---	--------------	----

- 1) Nur in Verbindung mit handelsüblichen UP-Gerätedosen nach DIN 49073, Teil 1, montieren oder Busch-Jaeger Art.-Nr. 3040 UP-Dose Mauerwerk, 3050 UP-Dose Hohlwand oder 3060 UP-Dose Beton)
- 2) **Komplettgerät: Einsatz, Zentralscheibe und Rahmen**



Wipptaster 1) 2)
1-polig, Schließer (Arbeitsstrom)
 Mit N-Klemme.
 Material: Porzellan
 Nennspannung: 250 V~
 Nennstrom: 10 A
 IEC 60669-1

NEU

64	studioweiß	2022 UJ-64	1413-0-1088	1	84,00	04
----	------------	-------------------	-------------	---	--------------	----

- 1) Nur in Verbindung mit handelsüblichen UP-Gerätedosen nach DIN 49073, Teil 1, montieren oder Busch-Jaeger Art.-Nr. 3040 UP-Dose Mauerwerk, 3050 UP-Dose Hohlwand oder 3060 UP-Dose Beton)
- 2) **Komplettgerät: Einsatz, Zentralscheibe und Rahmen**



Jalousietaster 1) 2) 3)
1-polig, Taster
 Mit Umkehrsperre.
 Material: Porzellan
 Nennspannung: 250 V~
 Nennstrom: 10 A
 IEC 60669-1

NEU

64	studioweiß	2022/4 UJ-64	1413-0-1089	1	86,00	04
----	------------	---------------------	-------------	---	--------------	----

- 1) Nur in Verbindung mit handelsüblichen UP-Gerätedosen nach DIN 49073, Teil 1, montieren oder Busch-Jaeger Art.-Nr. 3040 UP-Dose Mauerwerk, 3050 UP-Dose Hohlwand oder 3060 UP-Dose Beton)
- 2) Mit diesen Jalousieschaltern/-tastern wird ein zu schnelles Umschalten der Laufrichtung sicher verhindert.
- 3) **Komplettgerät: Einsatz, Zentralscheibe und Rahmen**

Ausführung	Art.-Nr.	Bestell-Nr.	Verp.	EUR/St.	PG
------------	----------	-------------	-------	---------	----



Doppeltaster 1) 2)
1-polig, 2 Schließer
 Mit einer Eingangsklemme und 2 Betätigungswippen.
 Material: Porzellan
 Nennspannung: 250 V~
 Ausgänge: 2x Schließer
 Nennstrom: 10 A
 IEC 60669-1

NEU

64	studioweiß	2022 UJ-205-64	1413-0-1090	1	88,30	04
----	------------	-----------------------	-------------	---	--------------	----

- 1) Nur in Verbindung mit handelsüblichen UP-Gerätedosen nach DIN 49073, Teil 1, montieren oder Busch-Jaeger Art.-Nr. 3040 UP-Dose Mauerwerk, 3050 UP-Dose Hohlwand oder 3060 UP-Dose Beton)
- 2) **Komplettgerät: Einsatz, Zentralscheibe und Rahmen**



SCHUKO® Unterputz-Steckdose 1) 2) 3) 4)
 Material: Porzellan
 Mit Steckanschluss.
 2-polig (2 P + E)
 Nennspannung: 250 V~
 Nennstrom: 16 A

NEU

64	studioweiß	20 EUJ-64	2011-0-6139	1	39,29	04
----	------------	------------------	-------------	---	--------------	----

- 1) Nur in Verbindung mit handelsüblichen UP-Gerätedosen nach DIN 49073, Teil 1, montieren oder Busch-Jaeger Art.-Nr. 3040 UP-Dose Mauerwerk, 3050 UP-Dose Hohlwand oder 3060 UP-Dose Beton)
- 2) Anschlussklemmen nach VDE 0620-1 als Verbindungsklemmen approbiert.
- 3) **Komplettgerät: Einsatz, Zentralscheibe und Rahmen**
- 4) Schuko® Steckdosen Zentralscheibe Kunststoff.



Antennendosen Einsatz 1)
 Material: Porzellan
 Breitbandtechnologie 40 - 2.400 MHz.
 SAT-Anschluss als schraubbare F-Buchse ausgeführt.
 Für analoge und digitale Übertragung.
 Mit zentraler Befestigung M3.
 Mit Spreize.

NEU

64	studioweiß	1743 J-64	1724-0-4309	1	55,00	04
----	------------	------------------	-------------	---	--------------	----

- 1) **Komplettgerät: Einsatz, Zentralscheibe und Rahmen**



Zentralscheibe 1) 2)
mit Tragring
 Für 2 Modular-Jack-Einsätze.
 mit Abdeckung
 Passend für Art.-Nr. 0210 und 0211.
 Material: Porzellan

NEU

64	studioweiß	1800 J-64	1753-0-9995	1	55,00	04
----	------------	------------------	-------------	---	--------------	----

- 1) **Komplettgerät: Einsatz, Zentralscheibe und Rahmen**
- 2) Modular Jack im Lieferumfang nicht enthalten