

# Stromerzeuger - Systeme

Programm mit sauberem Strom

# EISEMANN



Made in Germany

## Der Hersteller

Die Metallwarenfabrik Gemmingen GmbH produziert in drei Werken Komponenten für den Elektro-Maschinenbau, Generatoren und Stromerzeuger-Systeme. Gegründet wurde die Metallwarenfabrik Gemmingen GmbH im Jahre 1961. Im selben Jahr wurde die Fertigung von Stanz- und Druckgußteilen für die Elektroindustrie aufgenommen. Kurz darauf begann die Fertigung der gesamten IEC-Normmotorenbaureihe und die Entwicklung kompletter Problemlösungen für den Elektromotorenbau.



Im Jahre 1981 wurde ein neuer Fertigungszweig ins Leben gerufen: der Bau von Stromerzeugeraggregaten, angetrieben von Benzin- oder Dieselmotoren.



Auf die politischen und wirtschaftlichen Veränderungen und die Öffnung der Märkte in Osteuropa zu Beginn der 90er Jahre wurde frühzeitig reagiert und in Ungarn ein neues Zweigwerk



gegründet, in dem Druckgußprodukte gefertigt werden. Im Jahre 1998 erfolgte die Übernahme des Stromerzeugergeschäfts von der Robert Bosch GmbH und damit die Rückbenennung der Produktlinie auf den ursprünglichen Markennamen „Eisemann“.

Von der Konstruktion bis zur Fertigung schaffen nahezu 300 Mitarbeiter Bestleistungen die weltweit Anerkennung erfahren. Alles kommt aus einer Hand. Modernste Fertigungs-, Lager- und Kommunikationstechnologien ermöglichen die rasche Verfügbarkeit aller Teile. Alles dreht sich um das Thema Energieerzeugung. Ein Fachgebiet, auf das man sich seit vielen Jahren spezialisiert hat, also eine Menge Erfahrung in aktuelle Entwicklungen einbringen kann.

## Das Know-how

Aufgrund dieser Erfahrungen ist der Rat der Eisemann-Spezialisten im Generatorenbau international gefragt. Bei schwierigen Sonderanfertigungen wie auch bei komplizierten militärischen Anwendungen. Die hohen Anforderungen, die hier gestellt werden, die vielseitigen Problemlösungen, die unsere Ingenieure und Techniker erarbeiten, wirken sich nachhaltig auf die Serienentwicklungen aus.

Erfahrung und Wissen, konstruktive Ideen und praxisorientierte Forschung finden ihren Ausdruck in einer Produktpalette, die auf höchstem Niveau steht und im Alltag zuverlässige Dienste leistet.

## Die Qualität

Bei Eisemann gilt der hohe Anspruch, den man international mit „Made in Germany“ verbindet, nach wie vor als Herausforderung zu Bestleistungen. Die Qualitätssicherung ist dabei eine herausragende Aufgabe.

Eisemann-Stromerzeuger durchlaufen während der Fertigung mehrere Qualitätskontrollen.

Die Komponenten haben auf modernen Prüfständen die härtesten Funktionstests zu bestehen. Das Qualitätssicherungssystem ist nach den Normen der ISO 9002 aufgebaut.

Diese Sicherheit kann Ihnen nur ein Hersteller geben, der aufgrund sorgfältiger Verarbeitung und umfassender Qualitätssicherung eine Produktpalette anbietet, die zuverlässig funktioniert.

Sollte dennoch einmal ein Defekt vorkommen wird unser Vertragswerkstätten-Netz das Problem schnell lösen.

## Der Service

Eisemann-Stromerzeuger erhalten Sie nur über den qualifizierten Fachhandel. Er ist Ihr kompetenter Ansprechpartner bei Kauf und Service. Sie werden feststellen, dass wir uns wie kaum ein anderer Hersteller intensiv bemühen, Sie mit der Materie vertraut zu machen, Ihnen die Vorteile der Eisemann-Systeme für individuelle Einsatzzwecke praktisch vorzustellen. Auf diese Weise wollen wir sicherstellen, dass Sie sich nicht „verkaufen“, sondern für Ihre Anwendung maßgeschneiderte Stromerzeuger bekommen.

Auch im Garantiefall, bei der Wartung und bei Störungen steht Ihnen Ihr Eisemann-Fachhändler zur Verfügung. Er wird für eine schnelle, problemlose Instandsetzung sorgen, damit Ihr Gerät in kürzester Zeit wieder einsatzbereit ist.

# Inhaltsverzeichnis

Wartungsfreier Synchrongenerator	.4
Synchrongenerator mit Schleifringbetrieb	.5
Solide deutsche Wertarbeit	.6
Super Silent OHV-Technologie	.7
Universal-Boardcomputer UBC	.8
Funkfernstart FFS	.9
Luftvorheizung LVH	.9

Die Stromerzeuger gliedern sich in fünf Baureihen.  
Diese Baureihen bieten Ihnen ein weitgefächertes Programm  
in einem Leistungsspektrum von 2,2 kVA bis 15 kVA.



Modellreihe „High Protection“	.10
-------------------------------	-----



Modellreihe „Profiline“	.16
-------------------------	-----



Modellreihe „Schweiss-Stromerzeuger“	.21
--------------------------------------	-----



Modellreihe „Topline“	.24
-----------------------	-----



Modellreihe „Ecoline“	.30
-----------------------	-----

Auswahlhilfe bei Stromerzeugerkauf	.33
Verwendungsübersicht	.34
Interessant und Wissenswertes	.36
Zubehör	.38
Vertriebspartner	.40

# Wartungsfreier EISEMANN-Synchrongenerator Schutzart IP 54

## Vorteile:

- praktisch kein Verschleiss durch bürstenloses Design
- durch kleinen Erregerstrom geringere Erwärmung des Generators
- keine gefährlichen Spannungsüberhöhungen schwach belasteter Phasen bei einphasiger Belastung (sogenannte Schiefast)
- dadurch wird die Abnahme einer wesentlich höheren einphasigen Leistung möglich
- hohe Spannungskonstanz durch modernen digitalen Generatorregler
- bestens für das Betreiben von empfindlichen Verbrauchern wie z.B. PC-Elektronik oder Heizungssteuerung geeignet
- hohe Schutzart IP 54

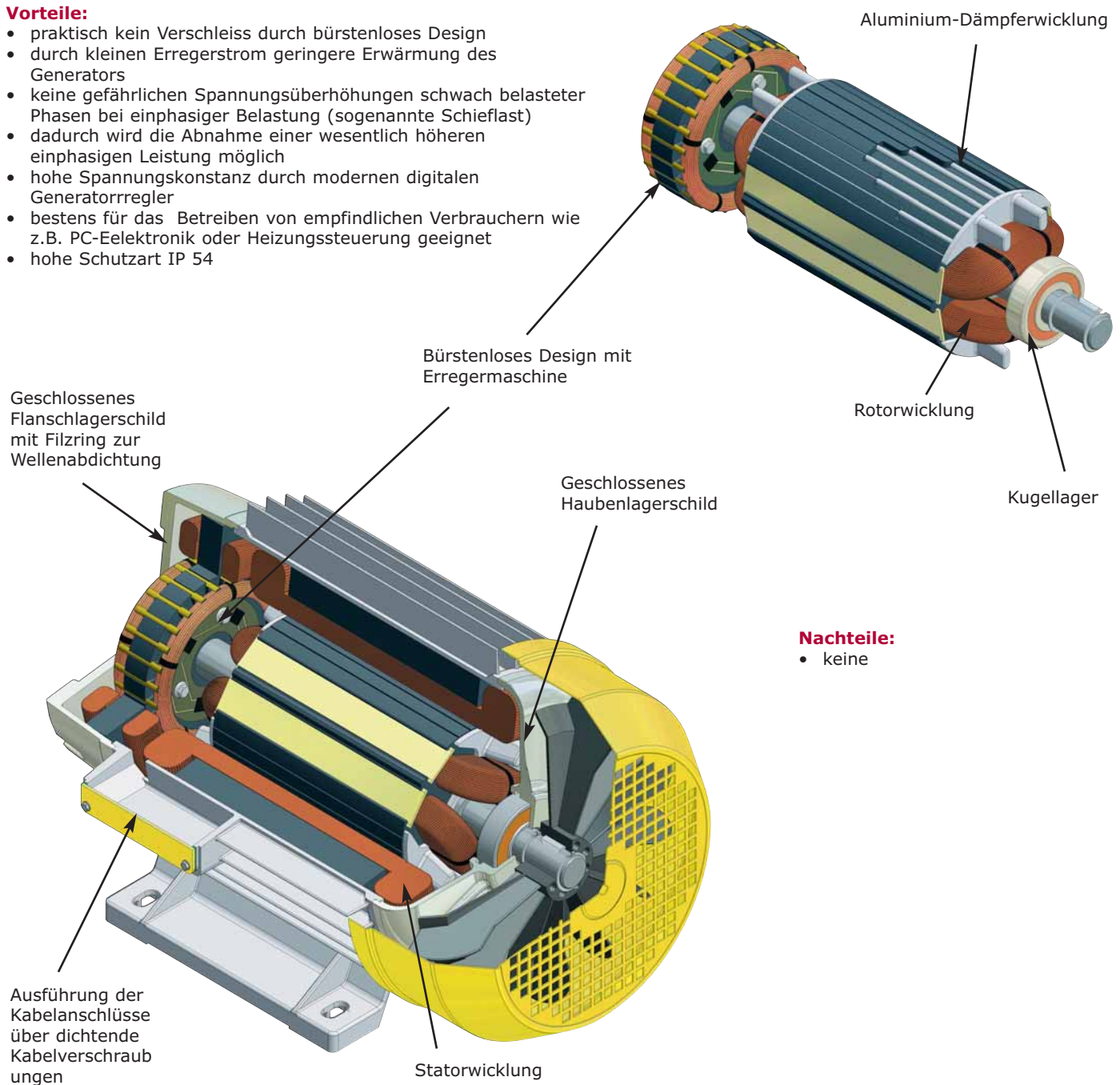

## Nachteile:

- keine

## Lieferbar für Typ:

HIGH PROTECTION:H 7400;H 7400E;H 10000;  
H 10000 E;H 13000E;H 6400 D;H 6400 DE

# Compoundgenerator mit Schleifringbetrieb Schutzart IP 23

## Vorteile:

- einfache Bauweise
- keine elektronischen Bauelemente, da unregelmäßiges System
- hohe Anlaufleistung

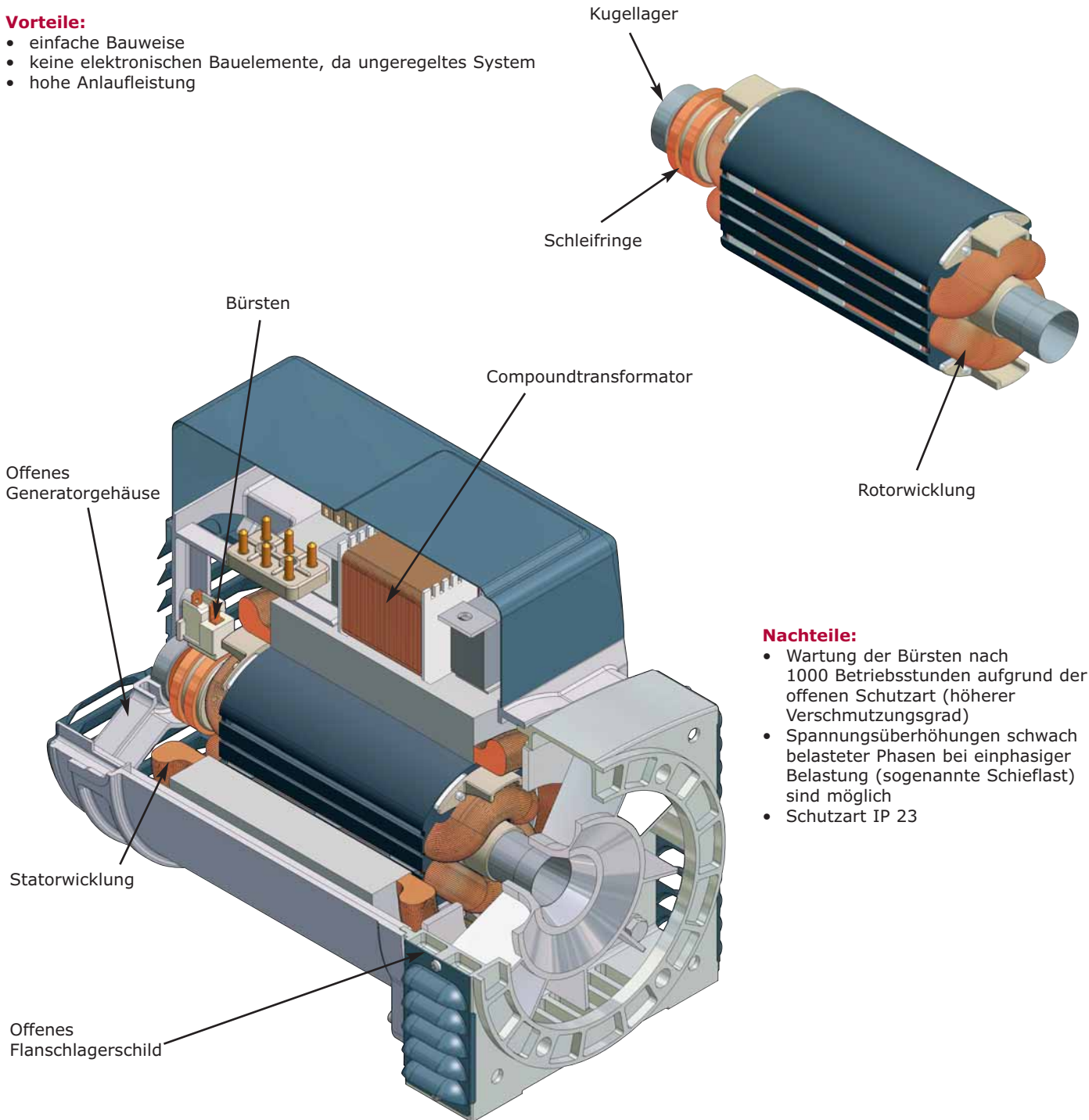

## Nachteile:

- Wartung der Bürsten nach 1000 Betriebsstunden aufgrund der offenen Schutzart (höherer Verschmutzungsgrad)
- Spannungsüberhöhungen schwach belasteter Phasen bei einphasiger Belastung (sogenannte Schiefast) sind möglich
- Schutzart IP 23

## Lieferbar für Typ:

PROFILINE;P 6401D;P6401DE;P10000 DE;S 6400;  
S6400E;S 6401;S 6401E;S 10000E;  
ECOLINE:E5400;E7400

**EISEMANN**

# Solide deutsche Wertarbeit

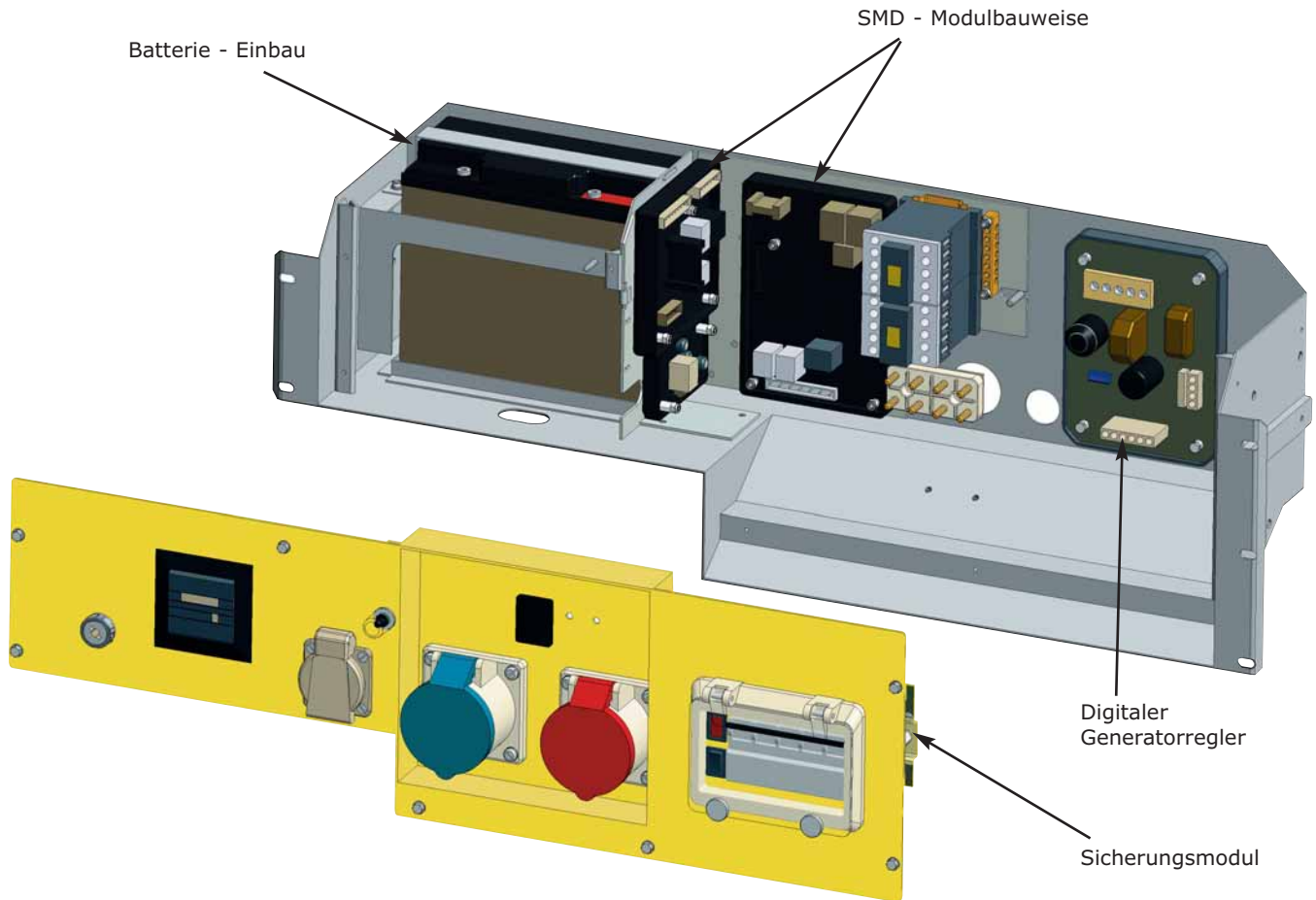

## Individuelle Problemlösungen mit Liebe zum Detail

Unsere Entwicklungs- und Konstruktionsabteilung profitiert von der unmittelbaren Nähe, den Erfahrungen aus der Fertigung am Standort und dem engen Kundenkontakt über unser weltweites Vertriebsnetz. So entstehen fundierte, bedarfsgerechte Entwicklungen, die von erfahrenen Fachleuten konzipiert wurden und im Einsatz zuverlässige Dienste leisten.

Die Stromerzeuger der Baureihen „HIGH PROTECTION“ und „PROFILINE“ verfügen ab Typ 7400 über eine drastisch erhöhte Wechselstromabgabe. Somit lassen sich mit Eisemann-Stromerzeugern auch Verbraucher betreiben, bei denen herkömmliche Aggregate unzureichend sind.

## Qualität und Zuverlässigkeit

Durch die eigene Fertigung von Stator- und Rotorpaketen, unter Verwendung von besonderen Dynamoblechqualitäten, verschiedener Wärmebehandlungsprozesse, bzw. der Entwicklung spezieller Nutgeometrien und einer eigenen Aluminiumdruckgußfertigung ist es Eisemann gelungen spezielle Hochleistungsgeneratoren in Synchronbauweise mit der Schutzart IP 54 zu fertigen.

Durch eine hocheffiziente Montage in Deutschland, und dem Einsatz von Kanbankomponenten, entstehen Höchstleistungsprodukte, die im Stromerzeugermarkt Ihresgleichen suchen.

## Betriebsicherheit

- Geschützter Batterie-Einbau im Schaltkasten. Die Batterie ist so vor mechanischer Beschädigung bei Betrieb und Transport geschützt. Ein versehentliches Kurzschließen ist so ebenfalls nicht möglich.
- Modernste Elektronik in Modulbauweise. Dank innovativer SMD-Technik sind die Module auch bei hoher mechanischer Beanspruchung (Vibration) äußerst zuverlässig. Betriebsicher für Temperaturen von  $-20^{\circ}\text{C}$  bis  $+40^{\circ}\text{C}$ . Die verschiedenen Module sind kompatibel und können für einen maßgeschneiderten Stromerzeuger nach Kundenwunsch kombiniert werden. Zur Zeit stehen folgende Module zur Verfügung:
  - Blackout-Control BLC
  - Funkfernstart FFS
  - Universal-Bordcomputer UBC

# Super Silent OHV-Technologie

Die Baureihe HIGH PROTECTION ist mit speziellen Honda-Super Silent-OHV-Motoren ausgerüstet.

## Vorteile:

- extrem hohe Lebensdauer dank Zylinderlaufbuchsen aus Grauguß und dem konsequenten Einsatz von Wälzlagern
- Betrieb bis zu einer Schräglage von 35° möglich

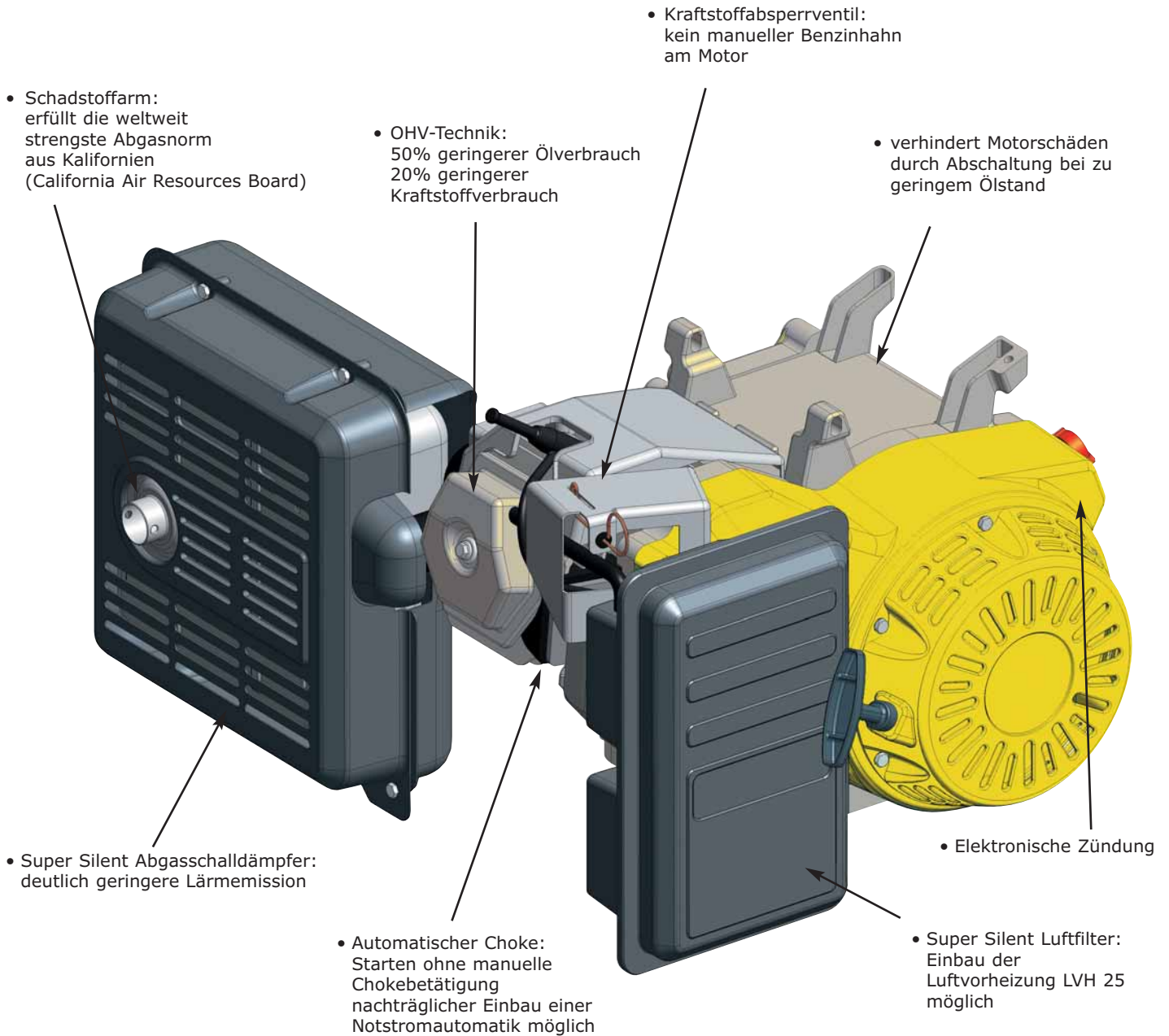

**EISEMANN**

# Universal-Bordcomputer UBC 400



## Anwendungsbeispiele aus der Praxis:



Durch die einfache Bedienbarkeit haben auch gelegentliche Nutzer die Möglichkeit abgenommene Leistung, bzw. für zusätzliche Verbraucher freie Leistung, zu ermitteln.

Die Wartungsintervall-Anzeige erlaubt eine korrekte Wartung auch bei unbekannter Einsatzzeit des Stromerzeugers. Besonders wichtig im Vermietbetrieb.

**Einsatz auf Baustellen**  
Bei Nutzung eines Baustellenverteilers am Stromerzeuger ist die Überwachung der Auslastung einzelner Phasen und der Gesamtleistung auf Knopfdruck möglich.



## Vorteile:

Erlaubt die Anzeige 20 aktueller Stromerzeugerdaten, wie es bisher mit einem Anzeigegerät nicht möglich war. Dank Mikroprozessorgesteuertem Meßsystem ist dies in kompakter Modul-Bauweise möglich. Damit kann der Universal-Bordcomputer UBC 400 in vielen Eisemann-Stromerzeugern eingesetzt werden.

- Spannung N - L1, N - L2, N - L3
- Spannung L1 - L2, L2 - L3, L3 - L1
- Strom pro Phase L1, L2, L3
- Gesamtstrom
- Frequenz
- Leistungangabe pro Phase in kW L1, L2, L3
- Gesamtleistung in kW
- Betriebsstundenzähler
- Wartungsintervall-Anzeige für 100 + 200 Std.
- Wartungsintervall-Anzeige kann passend zum jeweiligen Stromerzeuger umprogrammiert werden
- Echtzeit- und Datumsanzeige

## Arbeitsweise:

Sämtliche Daten werden durch hochwertige Meßwandler in digitale Signale umgewandelt. Die Auswertung erfolgt über eine spezielle Software durch einen Mikroprozessor. Meßwertauswahl mittels Pfeiltasten.

## Lieferbar für Typ:

HIGH PROTECTION:H4401;H4401E;H5400;H5400E;H7400;  
H7400E;H10000;H10000E;H13000E;H6400D;H6400DE



# Funkfernstart FFS 100

**NEU**



## Vorteile:

Der Aufbau ist in kompakter SMD-Modulbauweise ausgeführt und kann deshalb auch jederzeit bei Aggregaten mit der Super Silente-OHV-Technologie nachgerüstet werden. Aufgrund der geringen Abmessungen kann der Handsender jederzeit mitgeführt werden.

## Arbeitsweise:

Mit der FFS 100 lässt sich das Aggregat in einer Entfernung von bis zu 100 mtr. (je nach Geländebeschaffenheit) starten bzw. abschalten.

Die Funkfernbedienung arbeitet im störungsfreien 433 MHz-Frequenzband.

## Anwendungsbeispiele aus der Praxis:



## Einsatz auf Baustellen

So kann der neben dem Haus aufgestellte Stromerzeuger auch aus dem 3. Stock per Knopfdruck gestartet und gestoppt werden.

## Lieferbar für Typ:

HIGH PROTECTION;H4401E;H5400E;H7400E;H10000E;H13000E;H6400DE  
PROFILINE:P11000DE;P15000DE  
TOPLINE:T11000DE;T15000DE

# Luftvorheizung LVH 25

**NEU**



## Vorteile:

Kein Vereisen des Vergasers bei großer Kälte. Der zuverlässige Betrieb des Stromerzeugers wird so auch bei Extrembedingungen möglich.

## Arbeitsweise:

Die Luftvorheizung heizt die Ansaugluft des Motors mittels sensorgesteuerter elektrischer Widerstandsheizung vor. Der Betriebszustand wird über eine Leuchtdiode am Außengehäuse des Luftfilters angezeigt.

## Anwendungsbeispiele aus der Praxis:

Einsatz zur Notstromversorgung oder in abgelegenen Gebieten besonders bei extremer Kälte.



## Lieferbar für Typ:

HIGH PROTECTION:H4401;H5400;H7400  
PROFILINE:P4401;P7401

# EISEMANN

## Stromerzeuger - Systeme

Programm mit sauberem Strom

# HIGH PROTECTION

### HIGH PROTECTION:

#### Sicherheit und Zuverlässigkeit im professionellen Einsatz

Moderne, kraftstoffsparende Benzin- oder Diesel-Motoren sowie speziell entwickelte **HIGH PROTECTION**-Bürstenlose Synchron-Generatoren aus eigener Herstellung mit elektronischen Reglern bieten ideale Voraussetzungen für unabhängiges Arbeiten am Bau, im industriellen, gewerblichen oder privaten Bereich.

Große Kraftstofftanks garantieren bis zu 16 Stunden Laufzeit ohne Nachtanken. Ebenso überzeugend wie die Leistung ist auch das Plus an Sicherheit für Mensch und Technik. Mit der als Zubehör erhältlichen Isolationsüberwachung mit Lastabschaltung im Fehlerfall und Prüftaste sind die Sicherheitsansprüche nach GW 308 im Hoch- und Tiefbau erfüllt.

Auch ökologisch beweisen die „Profis“ Spitzenleistung.

Reduzierte Abgaswerte, geringer Kraftstoffverbrauch und der geräuscharme Betrieb überzeugen auf der ganzen Linie



Made in Germany 



**EISEMANN H 2801****083260****HIGH PROTECTION****Ausstattung**

Teilverkleidung mit integriertem Tank und Kraftstoffanzeige, 2 Schutzkontaktsteckdosen (16 A), alle spritzwassergeschützt, Ölmangelabschaltautomatik,

**Benennung**

H2801

**EAN-Nr.**

4038469032603

**Art.-Nr.**

083260



Abb. mit optionaler Sonderausrüstung

el. Leistg.: 1~ cos φ 1,0	VA	2500
Spannung 1~	V	230
max. Gesamt-Strom 1~	A	11
Strom 1~ (Schuko)	A	11
max. Anlaufstrom cos φ 0,6 (bei 20% Spannungseinbruch)	A 1~	11,5
Frequenz	Hz	50
Generator		Asynchron
Schutzart Generator		IP 54
Motor-Typ	Mitsubishi	GT 600
Zylinderzahl		1
Drehzahl	U min <sup>-1</sup>	3000
Kraftstoffart		Benzin
Motorölfüllmenge	l	0,6
Motorleistung	kW	3,3
Kühlung	Motor/Gen.	Luft/Luft
Tankinhalt	l	13
Betriebszeit: 3/4 Last	h	9,5
Gewicht	kg	48
Abmessungen L x B x H	mm	570 x 440 x 450
Schalleistungspegel L <sub>WA</sub>	dB(A)	96
Schalldruckpegel	dB(A)	68

**Zubehör auf besondere Bestellung****Bestell Nr.**

Abgasschlauch <sup>3)</sup>	904872
Adapter für Abgasschlauch	904897
Erdungsgarnitur	908250
Isolationsüberwach. n. GW308, extern	018520
Fahrgestell (anbaufertig)	988593
Verlastungseinrichtung	911643

**EISEMANN H 2901****087291****HIGH PROTECTION**

el. Leistg.: 1~ cos φ 1,0

VA

2500

Spannung 1~

V

230

max. Gesamt-Strom 1~

A

10,9

Strom 1~ (Schuko)

A

10,9

max. Anlaufstrom cos φ 0,6

(bei 20% Spannungseinbruch)

A 1~

17

Frequenz

Hz

50

Generator

Synchron, elektr. ger.

Schutzart Generator

IP 54

Motor-Typ

Honda

GX 200 Low Noise

Zylinderzahl

1

Drehzahl

U min<sup>-1</sup>

3000

Kraftstoffart

Benzin

Motorölfüllmenge

l

0,6

Motorleistung

kW

3,8

Kühlung

Motor/Gen.

Luft/Luft

Tankinhalt

l

10

Betriebszeit: 3/4 Last

h

8,5

Gewicht

kg

58

Abmessungen L x B x H

mm

655 x 470 x 510

Schalleistungspegel L<sub>WA</sub>

dB(A)

96

Schalldruckpegel

dB(A)

68



Abb. mit optionaler Sonderausrüstung

**Ausstattung**

Teilverkleidung mit integriertem Tank und Kraftstoffanzeige, 2 Schutzkontaktsteckdosen (16 A), alle spritzwassergeschützt, 2-pol. therm./magn. Sicherungsautomat, Ölmangelabschaltautomatik,

**Benennung**

H2901

**EAN-Nr.**

4038469072913

**Art.-Nr.**

083291

**Zubehör auf besondere Bestellung****Bestell Nr.**

Abgasschlauch <sup>3)</sup>	904872
Adapter für Abgasschlauch	904878
Erdungsgarnitur	908250
Isolationsüberwach. n. GW308	018521
Fahrgestell (anbaufertig)	988548
Verlastungseinrichtung	911643

**EISEMANN H 4401/H4401E 087441/2****HIGH PROTECTION****Ausstattung**

Teilverkleidung mit integriertem Tank und Kraftstoffanzeige, 1 Schutzkontaktsteckdose (16 A), 1 Wechselstrom-CEE Steckdose (16A), alle spritzwassergeschützt, Betriebsstundenzähler <sup>2)</sup>, 2-pol. therm./magn. Sicherungsautomat, Ölmangelabschaltautomatik, Lieferung H4401E inkl. Batterie!

Benennung	EAN-Nr.	Art.-Nr.
H4401	4038469074412	087441
H4401E	4038469074429	087442



Abb. mit optionaler Sonderausstattung

el. Leistg.: 1~ cos φ 0,8	VA	3500
Spannung 1~	V	230
max. Gesamt-Strom 1~	A	15,2
Strom 1~ (Schuko)	A	15,2
max. Anlaufstrom cos φ 0,6 (bei 20% Spannungseinbruch)	A 1~	27
Frequenz	Hz	50
Generator		Synchron, elektr. ger.
Schutzart Generator		IP 54
Motor-Typ	Honda	GX 270 Super Silent
Zylinderzahl		1
Drehzahl	U min <sup>-1</sup>	3000
Kraftstoffart		Benzin
Motorölfüllmenge	l	1,1
Motorleistung	kW	5,4
Kühlung	Motor/Gen.	Luft/Luft
Tankinhalt	l	20
Betriebszeit: 3/4 Last	h	12,5
Gewicht	kg	90/98 inkl. Batt.
Abmessungen L x B x H	mm	740 x 500 x 530
Schallleistungspegel L <sub>WA</sub>	dB(A)	96
Schalldruckpegel	dB(A)	68

**Zubehör auf besondere Bestellung****Bestell Nr.**

Abgasschlauch <sup>3)</sup>	904872
Adapter für Abgasschlauch	904880
Universal-Bordcomputer UBC <sup>1)</sup>	908254
Funkfernstart FFS <sup>1) 2) 4)</sup>	908252
Luftvorheizung LVH	908256
Erdungsgarnitur	908250
Isolationsüberwachg. n. GW308 <sup>1)</sup>	018521
Fahrgestell (anbaufertig)	916970
Verlastungseinrichtung	911643
Tragegriffe	900566
Lichtmast	908510
Manuelle Notstromumschaltung MNU, extern	988330
Blackout-Control BLC 1~	988311
Zusatztank 50 l (serienmäßiger Tank entfällt) <sup>5) 6)</sup>	923995
Zusatztank 100 l (serienmäßiger Tank entfällt) <sup>5) 6)</sup>	923998
Zusatztank 150 l (serienmäßiger Tank entfällt) <sup>5) 6)</sup>	923963
Montagesatz f. Zusatztank <sup>6)</sup>	923994
Serienmäßige Starterbatterie	020316
Gas-Kit <sup>6)</sup>	a.A.

**EISEMANN H 5400/H5400E 087541/2****HIGH PROTECTION**

el. Leistg.: 3~ cos φ 0,8	VA	4500
el. Leistg.: 1~ cos φ 1,0	VA	3800
Spannung 3~	V	400
Spannung 1~	V	230
Strom 3~	A	6,5
max. Gesamt-Strom 1~	A	16
Strom 1~ (CEE)	A	16
Strom 1~ (Schuko)	A	16
max. Anlaufstrom cos φ 0,6 (bei 20% Spannungseinbruch)	A 3~	11
	A 1~	24
Frequenz	Hz	50
Generator		Synchron, elektr. ger.
Schutzart Generator		IP 54
Motor-Typ	Honda	GX 270 Super Silent
Zylinderzahl		1
Drehzahl	U min <sup>-1</sup>	3000
Kraftstoffart		Benzin
Motorölfüllmenge	l	1,1
Motorleistung	kW	5,4
Kühlung	Motor/Gen.	Luft/Luft
Tankinhalt	l	20
Betriebszeit: 3/4 Last	h	12
Gewicht	kg	90/98 inkl. Batt.
Abmessungen L x B x H	mm	740 x 500 x 530
Schallleistungspegel L <sub>WA</sub>	dB(A)	96
Schalldruckpegel	dB(A)	68



Abb. mit optionaler Sonderausstattung

**Ausstattung**

Teilverkleidung mit integriertem Tank und Kraftstoffanzeige, 1 Drehstrom-CEE Steckdose (16 A), 1 Wechselstrom-CEE Steckdose (16A), 1 Schutzkontaktsteckdose (16 A), alle spritzwassergeschützt, 4-pol. thermisch/magnetischer Sicherungsautomat, Betriebsstundenzähler <sup>2)</sup>, Ölmangelabschaltautomatik, Lieferung H5400E inkl. Batterie!

Benennung	EAN-Nr.	Art.-Nr.
H5400	4038469075419	087541
H5400E	4038469075426	087542

**Zubehör auf besondere Bestellung****Bestell Nr.**

Abgasschlauch <sup>3)</sup>	904872
Adapter für Abgasschlauch	904880
Universal-Bordcomputer UBC <sup>1)</sup>	908254
Funkfernstart FFS <sup>1) 2) 4)</sup>	908252
Luftvorheizung LVH	908256
Erdungsgarnitur	908250
Isolationsüberwachg. n. GW308 <sup>1)</sup>	018521
Fahrgestell (anbaufertig)	916970
Verlastungseinrichtung	911643
Tragegriffe	900566
Lichtmast	908510
Manuelle Notstromumschaltung MNU, extern	988331
Blackout-Control BLC 1~	988312
Zusatztank 50 l (serienmäßiger Tank entfällt) <sup>5) 6)</sup>	923995
Zusatztank 100 l (serienmäßiger Tank entfällt) <sup>5) 6)</sup>	923998
Zusatztank 150 l (serienmäßiger Tank entfällt) <sup>5) 6)</sup>	923963
Montagesatz f. Zusatztank <sup>6)</sup>	923994
Serienmäßige Starterbatterie	020316
Gas-Kit <sup>6)</sup>	a.A.

**EISEMANN H 7400/H 7400E 087741/2****HIGH PROTECTION****Ausstattung**

Teilverkleidung mit integriertem Tank und Kraftstoffanzeige, 1 Drehstrom-CEE Steckdose (16 A), 1 Wechselstrom-CEE Steckdose (32A), 1 Schutzkontaktsteckdose (16 A), alle spritzwassergeschützt, 4-pol. thermisch/magnetischer Sicherungsautomat, Betriebsstundenzähler <sup>2)</sup>. Ölmangelabschaltautomatik, Lieferung H7400E inkl. Batterie!

Benennung	EAN-Nr.	Art.-Nr.
H7400	4038469077413	087741
H7400E	4038469077420	087742



Abb. mit optionaler Sonderausrüstung

el. Leistg.: 3~ cos φ 1,0	VA	6000
el. Leistg.: 1~ cos φ 1,0	VA	5000
Spannung 3~	V	400
Spannung 1~	V	230
Strom 3~	A	9
max. Gesamt-Strom 1~	A	22,5
Strom 1~ (CEE)	A	22,5
Strom 1~ (Schuko)	A	16
max. Anlaufstrom cos φ 0,6	A 3~	18
(bei 20% Spannungseinbruch)	A 1~	40
Frequenz	Hz	50
Generator		Synchron, elektr. ger.
Schutzart Generator		IP 54
Motor-Typ	Honda	GX 390 Super Silent
Zylinderzahl		1
Drehzahl	U min <sup>-1</sup>	3000
Kraftstoffart		Benzin
Motorölfüllmenge	l	1,3
Motorleistung	kW	7,5
Kühlung	Motor/Gen.	Luft/Luft
Tankinhalt	l	20
Betriebszeit: 3/4 Last	h	8,5
Gewicht	kg	108/117 inkl. Batt.
Abmessungen L x B x H	mm	740 x 500 x 530
Schallleistungspegel L <sub>WA</sub>	dB(A)	97
Schalldruckpegel	dB(A)	69

**Zubehör auf besondere Bestellung****Bestell Nr.**

Abgasschlauch <sup>3)</sup>	904872
Adapter für Abgasschlauch	904880
Universal-Bordcomputer UBC <sup>1)</sup>	908254
Funkfernstart FFS <sup>1) 2) 4)</sup>	908252
Luftvorheizung LVH	908256
Erdungsgarnitur	908250
Isolationsüberwach. n. GW308 <sup>1)</sup>	018521
Fahrgestell (anbaufertig)	988548
Verlastungseinrichtung	911643
Tragegriffe	900566
Lichtmast	908510
Blackout-Control BLC <sup>4)</sup>	988313
Manuelle Notstromumschaltung MNU, extern	988331
Zusatztank 50 l (serienmäßiger Tank entfällt) <sup>5) 6)</sup>	923995
Zusatztank 100 l (serienmäßiger Tank entfällt) <sup>5) 6)</sup>	923998
Zusatztank 150 l (serienmäßiger Tank entfällt) <sup>5) 6)</sup>	923963
Montagesatz f. Zusatztank <sup>6)</sup>	923994
Serienmäßige Starterbatterie	020316
Gas-Kit <sup>6)</sup>	a.A.

**EISEMANN H 10000/10000E 087903/4****HIGH PROTECTION**

el. Leistg.: 3~ cos φ 0,8	VA	9700
el. Leistg.: 1~ cos φ 0,8	VA	7400
Spannung 3~	V	400
Spannung 1~	V	230
Strom 3~	A	14
max. Gesamt-Strom 1~	A	32
Strom 1~ (CEE)	A	26
Strom 1~ (Schuko)	A	16
max. Anlaufstrom cos φ 0,6	A 3~	25
(bei 20% Spannungseinbruch)	A 1~	45
Frequenz	Hz	50
Generator		Synchron, elektr. ger.
Schutzart Generator		IP 54
Motor-Typ	B&S	350442/350447
Zylinderzahl		2
Drehzahl	U min <sup>-1</sup>	3000
Kraftstoffart		Benzin
Motorölfüllmenge	l	1,7
Motorleistung	kW	12,1
Kühlung	Motor/Gen.	Luft/Luft
Tankinhalt	l	2 x 10
Betriebszeit: 3/4 Last	h	7
Gewicht	kg	104/108 ohne Batt.
Abmessungen L x B x H	mm	790 x 550 x 650
Schallleistungspegel L <sub>WA</sub>	dB(A)	98
Schalldruckpegel	dB(A)	70



Abb. mit optionaler Sonderausrüstung

**Ausstattung**

1 Drehstrom-CEE Steckdose (16 A), 1 Wechselstrom-CEE Steckdose (32A), 1 Schutzkontaktsteckdose (16 A), alle spritzwassergeschützt, 4-pol. thermisch/magnetischer Sicherungsautomat, Betriebsstundenzähler <sup>2)</sup>, Tragegriffe, Ölmangelabschaltautomatik, Lieferung erfolgt ohne Batterie!

Benennung	EAN-Nr.	Art.-Nr.
H10000	4038469079035	087903
H10000E	4038469079042	087904

**Zubehör auf besondere Bestellung****Bestell Nr.**

Abgasschlauch	904872
Universal-Bordcomputer UBC <sup>1)</sup>	908254
Funkfernstart FFS <sup>1) 2) 4)</sup>	908257
Erdungsgarnitur	908250
Isolationsüberwach. n. GW308 <sup>1)</sup>	018521
Fahrgestell (anbaufertig)	988548
Verlastungseinrichtung	911643
Lichtmast	908510
Blackout-Control BLC <sup>4)</sup>	988314
Manuelle Notstromumschaltung MNU, extern	988331
Zusatztank 50 l (serienmäßiger Tank entfällt) <sup>5) 6)</sup>	923995
Zusatztank 100 l (serienmäßiger Tank entfällt) <sup>5) 6)</sup>	923998
Zusatztank 150 l (serienmäßiger Tank entfällt) <sup>5) 6)</sup>	923963
Starterbatterie	020316
Gas-Kit <sup>6)</sup>	a. A.

**EISEMANN****H 13000E 087134****HIGH PROTECTION****Ausstattung**

1 Drehstrom-CEE Steckdose (32 A), 1 Wechselstrom-CEE Steckdose (32A), 1 Schutzkontaktsteckdose (16 A), alle spritzwassergeschützt, 4-pol. thermisch/magnetischer Sicherungsautomat, Betriebsstundenzähler <sup>2)</sup>, Tragegriffe, Ölmangelabschaltautomatik, Lieferung erfolgt ohne Batterie!

**Benennung**

H13000E

**EAN-Nr.**

4038469071343

**Art.-Nr.**

087134



Abb. mit optionaler Sonderaustattung

el. Leistg.: 3~ cos φ 0,8	VA	13000
el. Leistg.: 1~ cos φ 0,8	VA	9660
Spannung 3~	V	400
Spannung 1~	V	230
Strom 3~	A	18,6
max. Gesamt-Strom 1~	A	42
Strom 1~ (CEE)	A	26
Strom 1~ (Schuko)	A	16
max. Anlaufstrom cos φ 0,6 (bei 20% Spannungseinbruch)	A 3~ A 1~	28 55
Frequenz	Hz	50
Generator		Synchron, elektr. ger.
Schutzart Generator		IP 54
Motor-Typ	B&S	380447
Zylinderzahl		2
Drehzahl	U min <sup>-1</sup>	3000
Kraftstoffart		Benzin
Motorölfüllmenge	l	1,7
Motorleistung	kW	13,8
Kühlung	Motor/Gen.	Luft/Luft
Tankinhalt	l	2 x 10
Betriebszeit: 3/4 Last	h	5,7
Gewicht	kg	130 ohne Batt.
Abmessungen L x B x H	mm	790 x 550 x 650
Schallleistungspegel L <sub>wa</sub>	dB(A)	98
Schalldruckpegel	dB(A)	70

**Zubehör auf besondere Bestellung****Bestell Nr.**

Abgasschlauch	904872
Universal-Bordcomputer UBC <sup>1)</sup>	908254
Funkfernstart FFS <sup>1) 2)</sup>	908257
Erdungsgarnitur	908250
Isolationsüberwachg. n. GW308 <sup>1)</sup>	018521
Fahrgestell (anbaufertig)	988548
Verlastungseinrichtung	911643
Lichtmast	908510
Blackout-Control BLC	988315
Manuelle Notstromumschaltung MNU, extern	988332
Zusatztank 50 l (serienmäßiger Tank entfällt) <sup>5) 6)</sup>	923995
Zusatztank 100 l (serienmäßiger Tank entfällt) <sup>5) 6)</sup>	923998
Zusatztank 150 l (serienmäßiger Tank entfällt) <sup>5) 6)</sup>	923963
Starterbatterie	020316
Gas-Kit <sup>6)</sup>	a. A.

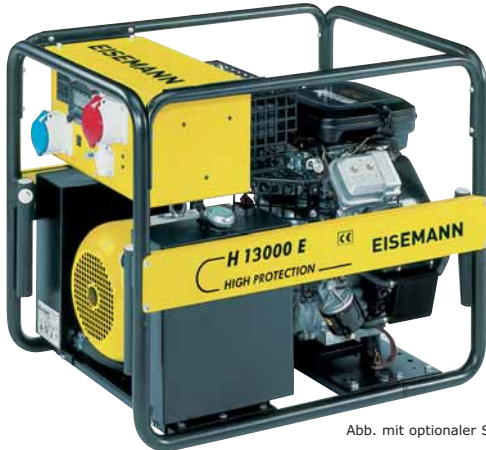
**EISEMANN H 6400D/H 6400DE 083651/2****HIGH PROTECTION**

el. Leistg.: 3~ cos φ 0,8	VA	5900
el. Leistg.: 1~ cos φ 1,0	VA	5300
Spannung 3~	V	400
Spannung 1~	V	230
Strom 3~	A	8,5
max. Gesamt-Strom 1~	A	23
Strom 1~ (Schuko)	A	16
max. Anlaufstrom cos φ 0,6 (bei 20% Spannungseinbruch)	A 3~ A 1~	13 35
Frequenz	Hz	50
Generator		Synchron, elektr. ger.
Schutzart Generator		IP 54
Motor-Typ	Hatz	1B40
Zylinderzahl		1
Drehzahl	U min <sup>-1</sup>	3000
Kraftstoffart		Diesel
Motorölfüllmenge	l	1,5
Motorleistung	kW	6,2
Kühlung	Motor/Gen.	Luft/Luft
Tankinhalt	l	5
Betriebszeit: 3/4 Last	h	3,5
Gewicht	kg	122/132 ohne Batt.
Abmessungen L x B x H	mm	740 x 500 x 530
Schallleistungspegel L <sub>wa</sub>	dB(A)	100
Schalldruckpegel	dB(A)	72



Abb. mit optionaler Sonderaustattung

**Ausstattung**

1 Drehstrom-CEE Steckdose (16 A), 1 Wechselstrom-CEE Steckdose (32A), 1 Schutzkontaktsteckdose (16 A), alle spritzwassergeschützt, 4-pol. thermisch/magnetischer Sicherungsautomat, Bei Elektrostart Ölmangel-Abschaltautomatik, Lieferung erfolgt ohne Batterie!

**Benennung**H6400D  
H6400DE**EAN-Nr.**4038469036513  
4038469036526**Art.-Nr.**083651  
083652**Zubehör auf besondere Bestellung****Bestell Nr.**

Abgasschlauch <sup>3)</sup>	904872
Adapter für Abgasschlauch	904887
Universal-Bordcomputer UBC <sup>1)</sup>	908254
Funkfernstart FFS <sup>1) 2) 4)</sup>	908252
Erdungsgarnitur	908250
Fahrgestell (anbaufertig)	988548
Verlastungseinrichtung	911643
Tragegriffe	900566
Lichtmast	908510
Manuelle Notstromumschaltung MNU, extern	988331
Blackout-Control BLC, extern	988325
Zusatztank 50 l (serienmäßiger Tank entfällt) <sup>4) 5) 6)</sup>	923995
Zusatztank 100 l (serienmäßiger Tank entfällt) <sup>4) 5) 6)</sup>	923998
Zusatztank 150 l (serienmäßiger Tank entfällt) <sup>4) 5) 6)</sup>	923963
Montagesatz f. Zusatztank <sup>6)</sup>	923996
Starterbatterie	901067

**Blackout-Control BLC Benzin**

Die Notstromautomatik BLC steuert bei Netzausfall oder starken Netzschwankungen automatisch die Übernahme der Stromversorgung durch den Eisemann-Stromerzeuger. Bei Rückkehr der Netzspannung wird automatisch auf Netz zurückgeschaltet und der Stromerzeuger stillgesetzt. Die neuentwickelte Notstromautomatik BLC bietet einmalige Vorteile und eine bisher unerreichte Benutzerfreundlichkeit:



- Komplette Installation einschliesslich Schütz bereits im Stromerzeuger eingebaut
- Ein- und dreiphasige Ausführung erhältlich
- Zuschaltung des Stromerzeugers bei einer Netzspannung von  $<180\text{ V}$  bzw.  $>270\text{ V}$
- Abschaltung des Stromerzeugers bei einer Netzspannung von  $>187\text{ V}$  und  $<262\text{ V}$
- Die Lastübernahmezeit beträgt in Abhängigkeit von der Außentemperatur 10 bis 30 Sekunden  
So ist bei Lastübernahme bereits eine frequenzstabile Stromabgabe gesichert.
- Nach drei Sekunden Rückkehr der Netzspannung ( $>187\text{ V}$  und  $<260\text{ V}$ ) erfolgt die Zurückschaltung auf das EVU- Netz
- Parallel-Laufzeit mit dem Netz 30 Sekunden
- Bis zu drei Startversuche werden automatisch ausgeführt
- Steuerelektronik zum Schutz vor Nässe und Erschütterungen komplett vergossen.
- Der Umgebungstemperaturbereich beträgt  $-25^{\circ}\text{C}$  bis  $+50^{\circ}\text{C}$

**Blackout-Control BLC Diesel**

Die Notstromautomatik BLC steuert bei Netzausfall oder starken Netzschwankungen automatisch die Übernahme der Stromversorgung durch den Eisemann-Stromerzeuger. Bei Rückkehr der Netzspannung wird automatisch auf Netz zurückgeschaltet und der Stromerzeuger stillgesetzt. Die neuentwickelte Notstromautomatik BLC bietet einmalige Vorteile und eine bisher unerreichte Benutzerfreundlichkeit:

- Komplette Installation einschliesslich Schütz bereits im externen Schaltkasten eingebaut

**Manuelle Notstromumschaltung MNU**

Die Manuelle Notstromumschaltung MNU ist die einfache und kostengünstige Lösung einer Netzersatzanlage für jedermann. Nach dem Starten des Stromerzeugers muss nur noch der Schalter umgelegt werden und schon wird das Haus wieder mit Strom versorgt.

Verfügbar als 1-phasige Ausführung 16 A Einspeisung und als 3-phasige Ausführung mit 16 A oder 32 A Einspeisung. Schaltleistung jeweils 63 A.



# EISEMANN

## Stromerzeuger - Systeme

Programm mit sauberem Strom

# PROFILINE

### PROFILINE:

#### Ihre Profis für mobile Power

Profiline-Stromerzeuger zeigen Profi-Niveau. Mit hoher Zuverlässigkeit und kraftvoller Energie machen sie harte Arbeit um ein gutes Stück leichter, unabhängig von jedem Stromanschluß, jederzeit mobil und einsatzbereit.

Große Kraftstofftanks garantieren bis zu 15 Stunden Laufzeit ohne Nachtanken. Dazu kommt ein hervorragendes Startverhalten durch die Dekompressionseinrichtung bei allen Diesellaggregaten.

Die robuste Konstruktion stellt sicher, daß auch harte Einsatzbedingungen zuverlässig gemeistert werden.

Die einfache Bedienung macht den Umgang mit Profiline-Stromerzeugern leicht.

#### Die Vorteile auf einen Blick

- Reduzierte Abgaswerte, geringer Kraftstoffverbrauch und lange Lebensdauer
- Sehr gutes Kaltstartverhalten
- E-Versionen mit Elektrostart
- Lange Laufzeit (bis 15 Std.) durch große Tanks mit integrierter Kraftstoffanzeige
- Wechselstrom- und Drehstromsteckdosen sowie alle Funktions- und Überwachungsinstrumente sind gut zugänglich untergebracht
- Kompakt und anspruchsvoll im Design
- Rundumschutz durch Vollrohrrahmen
- CE- und Baumusterprüfzeichen



Made in Germany





**EISEMANN P 4401/P 4401E 083441/2**

PROFILINE

**Ausstattung**

Teilverkleidung mit integriertem Tank und Kraftstoffanzeige, 2 Schutzkontaktsteckdosen (16 A), alle spritzwassergeschützt, Sicherungsautomat, Ölmangelabschaltautomatik, Lieferung P4401E inkl. Batterie!

Benennung	EAN-Nr.	Art.-Nr.
P4401	4038469034416	083441
P4401E	4038469034423	083442



Abb. mit optionaler Sonderausrüstung

el. Leistg.: 1~ cos φ 1,0	VA	3400
Spannung 1~	V	230
max. Gesamt-Strom 1~	A	14,8
Strom 1~ (Schuko)	A	14,8
max. Anlaufstrom cos φ 0,6 (bei 20% Spannungseinbruch) A 1~		14
Frequenz	Hz	50
Generator		Synchron
Schutzart Generator		IP 23
Motor-Typ	Honda	GX 270 Super Silent
Zylinderzahl		1
Drehzahl	U min <sup>-1</sup>	3000
Kraftstoffart		Benzin
Motorölfüllmenge	l	1,1
Motorleistung	kW	5,4
Kühlung	Motor/Gen.	Luft/Luft
Tankinhalt	l	20
Betriebszeit: 3/4 Last	h	12,5
Gewicht	kg	70/80 ohne Batt.
Abmessungen L x B x H	mm	740 x 500 x 530
Schalleistungspegel L <sub>WA</sub>	dB(A)	96
Schalldruckpegel	dB(A)	68

**Zubehör auf besondere Bestellung****Bestell Nr.**

Abgasschlauch <sup>3)</sup>	904872
Adapter für Abgasschlauch	904880
Luftvorheizung LVH	908256
Erdungsgarnitur	908250
Isolationsüberwachg. n. GW308, extern	018520
Fahrgestell (anbaufertig)	988548
Verlastungseinrichtung	911643
Tragegriffe	900566
Lichtmast	908510
Zusatztank 50 l (serienmäßiger Tank entfällt) <sup>6)</sup>	923995
Zusatztank 100 l (serienmäßiger Tank entfällt) <sup>6)</sup>	923998
Zusatztank 150 (serienmäßiger Tank entfällt) <sup>6)</sup>	923963
Montagesatz f. Zusatztank <sup>6)</sup>	923994
Serienmäßige Starterbatterie	020316
Gas-Kit <sup>6)</sup>	a.A.

**EISEMANN P 7401/P 7401E 083743/4**

PROFILINE



el. Leistg.: 1~ cos φ 1,0	VA	6450
Spannung 1~	V	230
max. Gesamt-Strom 1~	A	28
Strom 1~ (CEE)	A	28
Strom 1~ (Schuko)	A	16
max. Anlaufstrom cos φ 0,6 (bei 20% Spannungseinbruch) A 1~		45
Frequenz	Hz	50
Generator		Synchron
Schutzart Generator		IP 23
Motor-Typ	Honda	GX 390 Super Silent
Zylinderzahl		1
Drehzahl	U min <sup>-1</sup>	3000
Kraftstoffart		Benzin
Motorölfüllmenge	l	1,3
Motorleistung	kW	7,5
Kühlung	Motor/Gen.	Luft/Luft
Tankinhalt	l	20
Betriebszeit: 3/4 Last	h	8
Gewicht	kg	95,5/104,5 inkl. Batt.
Abmessungen L x B x H	mm	740 x 500 x 530
Schalleistungspegel L <sub>WA</sub>	dB(A)	97
Schalldruckpegel	dB(A)	69



Abb. mit optionaler Sonderausrüstung

**Ausstattung**

Teilverkleidung mit integriertem Tank und Kraftstoffanzeige, 1 Wechselstrom-CEE Steckdose (32A), 1 Schutzkontaktsteckdose (16 A), alle spritzwassergeschützt, Sicherungsautomat, Ölmangelabschaltautomatik, Lieferung P7401E inkl. Batterie!

Benennung	EAN-Nr.	Art.-Nr.
P7401	4038469037431	083743
P7401E	4038469037448	083744

**Zubehör auf besondere Bestellung****Bestell Nr.**

Abgasschlauch <sup>3)</sup>	904872
Adapter für Abgasschlauch	904880
Luftvorheizung LVH	908256
Erdungsgarnitur	908250
Fahrgestell (anbaufertig)	988548
Verlastungseinrichtung	911643
Tragegriffe	900566
Lichtmast	908510
Blackout-Control BLC <sup>4)</sup>	988316
Zusatztank 50 l (serienmäßiger Tank entfällt) <sup>5) 6)</sup>	923995
Zusatztank 100 l (serienmäßiger Tank entfällt) <sup>5) 6)</sup>	923998
Zusatztank 150 (serienmäßiger Tank entfällt) <sup>5) 6)</sup>	923963
Montagesatz f. Zusatztank <sup>6)</sup>	923994
Serienmäßige Starterbatterie	020316
Gas-Kit <sup>6)</sup>	a.A.

**EISEMANN P10001E****084108**

PROFILINE

**Ausstattung**

Teilverkleidung mit integriertem Tank und Kraftstoffanzeige, 1 Wechselstrom-CEE Steckdose (63A), 1 Schutzkontaktsteckdose (16 A), alle spritzwassergeschützt, Sicherungsautomat, Ölmangelabschaltautomatik, Lieferung erfolgt ohne Batterie!

**Benennung**  
P10001E

**EAN-Nr.**  
4038469041087

**Art.-Nr.**  
084108

Abb. mit optionaler Sonderausstattung

el. Leistg.: 1~ cos φ 0,8	VA	9400
Spannung 1~	V	230
max. Gesamt-Strom 1~	A	41
Strom 1~ (CEE)	A	41
Strom 1~ (Schuko)	A	16
max. Anlaufstrom cos φ 0,6 (bei 20% Spannungseinbruch)	A 1~	64
Frequenz	Hz	50
Generator		Synchron
Schutzart Generator		IP 23
Motor-Typ	B&S	350447
Zylinderzahl		2
Drehzahl	U min <sup>-1</sup>	3000
Kraftstoffart		Benzin
Motorölfüllmenge	l	1,7
Motorleistung	kW	12,1
Kühlung	Motor/Gen.	Luft/Luft
Tankinhalt	l	20
Betriebszeit: 3/4 Last	h	7
Gewicht	kg	138 ohne Batt.
Abmessungen L x B x H	mm	900 x 645 x 615
Schallleistungspegel L <sub>WA</sub>	dB(A)	98
Schalldruckpegel	dB(A)	70

**Zubehör auf besondere Bestellung****Bestell Nr.**

Abgasschlauch <sup>3)</sup>	904872
Adapter für Abgasschlauch	010357
Erdungsgarnitur	908250
Isolationsüberwachg. n. GW308	018521
Fahrgestell (anbaufertig)	988548
Verlastungseinrichtung	911643
Tragegriffe	900566
Lichtmast	908510
Starterbatterie	901067
Gas-Kit <sup>6)</sup>	a.A.

**EISEMANN P 2401D****083241**

PROFILINE



el. Leistg.: 1~ cos φ 1,0	VA	2000
Spannung 1~	V	230
max. Gesamt-Strom 1~	A	8,7
Strom 1~ (Schuko)	A	8,7
max. Anlaufstrom cos φ 0,6 (bei 20% Spannungseinbruch)	A 1~	10
Frequenz	Hz	50
Generator		Synchron
Schutzart Generator		IP 23
Motor-Typ	Hatz	1B20
Zylinderzahl		1
Drehzahl	U min <sup>-1</sup>	3000
Kraftstoffart		Diesel
Motorölfüllmenge	l	0,9
Motorleistung	kW	3,1
Kühlung	Motor/Gen.	Luft/Luft
Tankinhalt	l	3
Betriebszeit: 3/4 Last	h	5
Gewicht	kg	58
Abmessungen L x B x H	mm	740 x 500 x 530
Schallleistungspegel L <sub>WA</sub>	dB(A)	100
Schalldruckpegel	dB(A)	72



Abb. mit optionaler Sonderausstattung

**Ausstattung**

2 Schutzkontaktsteckdosen (16 A), alle spritzwassergeschützt, Sicherungsautomat

**Benennung**  
P2401D

**EAN-Nr.**  
4038469032412

**Art.-Nr.**  
083241
**Zubehör auf besondere Bestellung****Bestell Nr.**

Abgasschlauch <sup>3)</sup>	904872
Adapter für Abgasschlauch	904885
Erdungsgarnitur	908250
Isolationsüberwachg. n. GW308, extern	018520
Fahrgestell (anbaufertig)	988548
Verlastungseinrichtung	911643
Tragegriffe	900566

# EISEMANN P 4401D/P 4401DE 083443/4

PROFILINE



## Ausstattung

2 Schutzkontaktsteckdosen (16 A), alle Spritzwassergeschützt, Sicherungsautomat  
Bei Elektrostart Ölmangel-Abschaltautomatik,

## Benennung

<b>EAN-Nr.</b>	<b>Art.-Nr.</b>
P4401D	083443
P4401DE	083444



Abb. mit optionaler Sonderausrüstung



el. Leistg.: 1~ cos φ 1,0	VA	3300
Spannung 1~	V	230
max. Gesamt-Strom 1~	A	14,4
Strom 1~ (Schuko)	A	14,4
max. Anlaufstrom cos φ 0,6 (bei 20% Spannungseinbruch)	A 1~	11,5
Frequenz	Hz	50
Generator		Synchron
Schutzart Generator		IP 23
Motor-Typ	Hatz	1B30
Zylinderzahl		1
Drehzahl	U min <sup>-1</sup>	3000
Kraftstoffart		Diesel
Motorölfüllmenge	l	1,1
Motorleistung	kW	4,6
Kühlung	Motor/Gen.	Luft/Luft
Tankinhalt	l	5
Betriebszeit: 3/4 Last	h	6,6
Gewicht	kg	75/80 ohne Batt.
Abmessungen L x B x H	mm	740 x 500 x 530
Schallleistungspegel L <sub>WA</sub>	dB(A)	100
Schalldruckpegel	dB(A)	72

## Zubehör auf besondere Bestellung

## Bestell Nr.

Abgasschlauch <sup>3)</sup>	904872
Adapter für Abgasschlauch	904885
Erdungsgarnitur	908250
Isolationsüberwach. n. GW308, extern	918520
Fahrgestell (anbaufertig)	988548
Verlastungseinrichtung	911643
Tragegriffe	900566
Lichtmast	908510
Zusatztank 50 l (serienmäßiger Tank entfällt) <sup>4) 5) 6)</sup>	923995
Zusatztank 100 l (serienmäßiger Tank entfällt) <sup>4) 5) 6)</sup>	923998
Zusatztank 150 l (serienmäßiger Tank entfällt) <sup>4) 5) 6)</sup>	923963
Montagesatz f. Zusatztank <sup>6)</sup>	923996
Starterbatterie	901067



# EISEMANN P11010DE/P11011DE 082105/6

PROFILINE



## Ausstattung

Großer Tank, Betriebsstundenzähler, Kraftstoffanzeige, 4-pol. therm./magn. Sicherungsautomat, Ölmangelabschaltautomatik  
 P11010DE: 1 Drehstrom-CEE Steckdose (16 A),  
 1 Wechselstrom-CEE Steckdose (16A),  
 1 Schutzkontaktsteckdose (16 A)  
 P11011DE: Direktanschluss über Klemmleiste,  
 1 Schutzkontaktsteckdose (16 A)  
 4-pol. thermisch/magnetischer Sicherungsautomat  
 Lieferung erfolgt ohne Batterie!

Benennung	EAN-Nr.	Art.-Nr.
P11010DE	40384699021058	082105
P11011DE	40384699021065	082106



Abb. mit optionaler Sonderausrüstung

el. Leistg.: 3~ cos φ 0,8	VA	11000/-
el. Leistg.: 1~ cos φ 0,8	VA	4000/11700
Spannung 3~	V	400/-
Spannung 1~	V	230/230
Strom 3~	A	15,8/-
max. Gesamt-Strom 1~	A	17/41
Strom 1~ (CEE)	A	16/41
Strom 1~ (Schuko)	A	16/16
max. Anlaufstrom cos φ 0,6 (bei 20% Spannungseinbruch)	A 3~ A 1~	22/- 32/55
Frequenz	Hz	50
Generator		Synchron
Schutzart Generator		IP 23
Motor-Typ	Mitsubishi	S3L2
Zylinderzahl		3
Drehzahl	U min <sup>-1</sup>	1500
Kraftstoffart		Diesel
Motorölfüllmenge	l	4,2
Motorleistung	kW	9,6
Kühlung	Motor/Gen.	water/air
Tankinhalt	l	210
Betriebszeit: 3/4 Last	h	90
Gewicht	kg	415
Abmessungen L x B x H	mm	1380 x 735 x 1095
Schallleistungspegel L <sub>wa</sub>	dB(A)	92
Schalldruckpegel	dB(A)	64

## Zubehör auf besondere Bestellung

## Bestell Nr.

Wasserabscheider mit automatischem Stop	Serie
Adapter für Abgasschlauch	Serie
Abgasschlauch	904872
FI-Schutzschalter (m. Erdungsgarnitur)	904400
Erdungsgarnitur	908250
Funkfernstart FFS <sup>1) 2) 4)</sup>	908252
Universal-Bordcomputer UBC <sup>1)</sup>	908254
Isolationsüberwach. n. GW308 <sup>1) 6)</sup>	018521
Manuelle Notstromumschaltung MNU, extern	988331
Blackout-Control BLC 200 1~, extern	988341
Blackout-Control BLC 200 3~, extern	988342
GSM-Modem für BLC 200	904849
Starterbatterie	901061
Kühlwasservorheizung	904836
Straßentransportanhänger	988545
Wasserdichte Steckdosen <sup>6)</sup>	903052

# EISEMANN P15010DE/P15011DE 082109/10

PROFILINE



el. Leistg.: 3~ cos φ 0,8	VA	15000/-
el. Leistg.: 1~ cos φ 0,8	VA	6000/15000
Spannung 3~	V	400/-
Spannung 1~	V	230/230
Strom 3~	A	21,8/-
max. Gesamt-Strom 1~	A	26/65
Strom 1~ (CEE)	A	26/63
Strom 1~ (Schuko)	A	16/16
max. Anlaufstrom cos φ 0,6 (bei 20% Spannungseinbruch)	A 3~ A 1~	30/- 32/89
Frequenz	Hz	50
Generator		synchron
Schutzart Generator		IP 23
Motor-Typ	Mitsubishi	S4L2
Zylinderzahl		3
Drehzahl	U min <sup>-1</sup>	1500
Kraftstoffart		Diesel
Motorölfüllmenge	l	6,0
Motorleistung	kW	13,6
Kühlung	Motor/Gen.	water/air
Tankinhalt	l	210
Betriebszeit: 3/4 Last	h	60
Gewicht	kg	470
Abmessungen L x B x H	mm	1380 x 735 x 195
Schallleistungspegel L <sub>wa</sub>	dB(A)	93
Schalldruckpegel	dB(A)	65



Abb. mit optionaler Sonderausrüstung

## Ausstattung

Großer Tank, Betriebsstundenzähler, Kraftstoffanzeige, 4-pol. therm./magn. Sicherungsautomat, Ölmangelabschaltautomatik  
 P15010DE: 1 Drehstrom-CEE Steckdose (32 A),  
 1 Wechselstrom-CEE Steckdose (16A),  
 1 Schutzkontaktsteckdose (16 A)  
 P15011DE: Direktanschluss über Klemmleiste,  
 1 Schutzkontaktsteckdose (16 A)  
 4-pol. thermisch/magnetischer Sicherungsautomat  
 Lieferung erfolgt ohne Batterie!

Benennung	EAN-Nr.	Art.-Nr.
P15010DE	4038469021096	082109
P15011DE	4038469021102	082110

## Zubehör auf besondere Bestellung

## Bestell Nr.

Wasserabscheider mit automatischem Stop	Serie
Adapter für Abgasschlauch	Serie
Abgasschlauch	904872
FI-Schutzschalter (m. Erdungsgarnitur)	904400
Erdungsgarnitur	908250
Funkfernstart FFS <sup>1) 2) 4)</sup>	908252
Universal-Bordcomputer UBC <sup>1)</sup>	908254
Isolationsüberwach. n. GW308 <sup>1)</sup>	018521
Manuelle Notstromumschaltung MNU, extern	988332
Blackout-Control BLC 200 1~, extern	988343
Blackout-Control BLC 200 3~, extern	988344
GSM-Modem für BLC 200	904849
Starterbatterie	901061
Kühlwasservorheizung	904836
Straßentransportanhänger	988540
Wasserdichte Steckdosen <sup>6)</sup>	903052

# EISEMANN

## Stromerzeuger - Systeme

Programm mit sauberem Strom

# SCHWEISS STROMERZEUGER

### SCHWEISS STROMERZEUGER

- Robuster Aufbau für harte Einsätze
- Rundumschutz durch Vollrohrrahmen
- Tagegriffe serienmäßig (S6400/6401)



Made in Germany 



**EISEMANN S 6400E/6400E****086641/2****SCHWEISS-STROMERZEUGER****Ausstattung**

S6400/S6400E: 1 Drehstrom-CEE Steckdose (16 A),  
1 Schutzkontaktsteckdose (16 A), alle spritzwassergeschützt,  
Sicherungsautomat, Ölmangelabschaltautomatik,  
Lieferung erfolgt ohne Batterie!

**Benennung****EAN-Nr.****Art.-Nr.**

S6400 4038469066417  
S6400E 4038469066424

086641  
086642



Abb. mit optionaler Sonderaustattung

el. Leistg.: 3~ cos φ 1,0	VA	6200
el. Leistg.: 1~ cos φ 1,0	VA	3700
Spannung 3~	V	400
Spannung 1~	V	230
Strom 3~	A	9
max. Gesamt-Strom 1~	A	16
Strom 1~ (Schuko)	A	16
Schweißstrom =	A	200
Frequenz	Hz	50
Generator		Synchron
Schutzart Generator		IP 23
Motor-Typ	Honda	GX 390 Low Noise
Zylinderzahl		1
Drehzahl	U min <sup>-1</sup>	3000
Kraftstoffart		Benzin
Motorölfüllmenge	l	1,3
Motorleistung	kW	7,5
Kühlung	Motor/Gen.	Luft/Luft
Tankinhalt	l	6,5
Betriebszeit: 3/4 Last	h	2,8
Gewicht	kg	106/111 ohne Batt.
Abmessungen L x B x H	mm	740 x 500 x 530
Schallleistungspegel L <sub>WA</sub>	dB(A)	98
Schalldruckpegel	dB(A)	70

**Zubehör auf besondere Bestellung****Bestell Nr.**

Abgasschlauch <sup>3)</sup>	904872
Adapter für Abgasschlauch	904879
Erdungsgarnitur	908250
Fahrgestell (anbaufertig)	988548
Verlastungseinrichtung	911643
Starterbatterie	020316
Gas-Kit <sup>6)</sup>	a.A.

**EISEMANN S 6401/6401E****086643/4****SCHWEISS-STROMERZEUGER**

el. Leistg.: 1~ cos φ 1,0

VA

5000

Spannung 1~

V

230

max. Gesamt-Strom 1~

A

21,7

Strom 1~ (CEE)

A

21,7

Strom 1~ (Schuko)

A

16

Schweißstrom =

A

200

Frequenz

Hz

50

Generator

Synchron

Schutzart Generator

IP 23

Motor-Typ

Honda

GX 390 Low Noise

Zylinderzahl

1

Drehzahl

U min<sup>-1</sup>

3000

Kraftstoffart

Benzin

Motorölfüllmenge

l

1,3

Motorleistung

kW

7,5

Kühlung

Motor/Gen.

Luft/Luft

Tankinhalt

l

6,5

Betriebszeit: 3/4 Last

h

2,8

Gewicht

kg

106/111 ohne Batt.

Abmessungen L x B x H

mm

740 x 500 x 530

Schallleistungspegel L<sub>WA</sub>

dB(A)

98

Schalldruckpegel

dB(A)

70



Abb. mit optionaler Sonderaustattung

**Ausstattung**

S6401/S6401E: 1 Wechselstrom-CEE Steckdose (32 A),  
1 Schutzkontaktsteckdose (16 A), alle spritzwassergeschützt,  
Sicherungsautomat.  
Lieferung erfolgt ohne Batterie!

**Benennung****EAN-Nr.****Art.-Nr.**

S6401 4038469066431  
S6401E 4038469066448

086643  
086644

**Zubehör auf besondere Bestellung****Bestell Nr.**

Abgasschlauch <sup>3)</sup>	904872
Adapter für Abgasschlauch	904879
Erdungsgarnitur	908250
Fahrgestell (anbaufertig)	988548
Verlastungseinrichtung	911643
Starterbatterie	020316
Gas-Kit <sup>6)</sup>	a.A.

**EISEMANN S 6400DE/6401DE 086645/6****SCHWEISS-STROMERZEUGER****Ausstattung**

1 Wechselstrom-CEE Steckdose (32 A), 1 Schutzkontaktsteckdose (16 A), alle spritzwassergeschützt, Sicherungsautomat, Ölmangelabschaltautomatik, Lieferung erfolgt ohne Batterie!

Benennung	EAN-Nr.	Art.-Nr.
S6400DE	4038469066455	086645
S6401DE	4038469066462	086646



Abb. mit optionaler Sonderaustattung

el. Leistg.: 3~ cos φ 1,0	VA	6200	-
el. Leistg.: 1~ cos φ 1,0	VA	3700	5000
Spannung 3~	V	400	-
Spannung 1~	V	230	230
Strom 3~	A	9	
max. Gesamt-Strom 1~	A	16	21,7
Strom 1~ (CEE)	A	-	21,7
Strom 1~ (Schuko)	A	16	16
Schweißstrom =	A	200	200
Frequenz	Hz	50	50
Generator		Synchron	
Schutzart Generator		IP 23	
Motor-Typ	Lombardini	15LD440	
Zylinderzahl		1	
Drehzahl	U min <sup>-1</sup>	3000	
Kraftstoffart		Diesel	
Motorölfüllmenge	l	1,5	
Motorleistung	kW	7,2	
Kühlung	Motor/Gen.	Luft/Luft	
Tankinhalt	l	5	
Betriebszeit: 3/4 Last	h	3,5	
Gewicht	kg	127	ohne Batt.
Abmessungen L x B x H	mm	740 x 500 x 530	
Schallleistungspegel L <sub>WA</sub>	dB(A)	100	
Schalldruckpegel	dB(A)	72	

**Zubehör auf besondere Bestellung****Bestell Nr.**

Abgasschlauch <sup>3)</sup>	904872
Adapter für Abgasschlauch	004886
Erdungsgarnitur	908250
Fahrgestell (anbaufertig)	988548
Verlastungseinrichtung	911643
Starterbatterie	901067

**EISEMANN S 10000E 086101****SCHWEISS-STROMERZEUGER****086101**

el. Leistg.: 3~ cos φ 0,8	VA	10000	
el. Leistg.: 1~ cos φ 1,0	VA	3700	
Spannung 3~	V	400	
Spannung 1~	V	230	
Strom 3~	A	14,4	
Strom 1~ (CEE)	A	16	
Schweißstrom =	A	300	
Frequenz	Hz	50	
Generator		Synchron	
Schutzart Generator		IP 23	
Motor-Typ	B&S	380447	
Zylinderzahl		2	
Drehzahl	U min <sup>-1</sup>	3000	
Kraftstoffart		Benzin	
Motorölfüllmenge	l	1,7	
Motorleistung	kW	13,8	
Kühlung	Motor/Gen.	Luft/Luft	
Tankinhalt	l	20	
Betriebszeit: 3/4 Last	h	5,7	
Gewicht	kg	160	ohne Batt.
Abmessungen L x B x H	mm	900 x 645 x 710	
Schallleistungspegel L <sub>WA</sub>	dB(A)	98	
Schalldruckpegel	dB(A)	70	



Abb. mit optionaler Sonderaustattung

**Ausstattung**

Großer Tank mit Kraftstoffanzeige, 1Drehstrom-CEE Steckdose (16 A), 1 Wechselstrom-CEE Steckdose (16 A), alle spritzwassergeschützt, Sicherungsautomat, Ölmangelabschaltautomatik, Lieferung erfolgt ohne Batterie!

Benennung	EAN-Nr.	Art.-Nr.
S10000E	4038469061016	086101

**Zubehör auf besondere Bestellung****Bestell Nr.**

Abgasschlauch <sup>3)</sup>	904872
Adapter für Abgasschlauch	010357
Erdungsgarnitur	908250
Fahrgestell (anbaufertig)	988548
Verlastungseinrichtung	911643
Lichtmast	908510
Starterbatterie	901067
Gas-Kit <sup>6)</sup>	a.A.

## **TOPLINE: Ausgezeichnet für die Umwelt**

Rücksicht auf Mensch und Umwelt ist für Topline-Stromerzeuger selbstverständlich. Geschaffen für den Einsatz zu besonders geräuschsensiblen Zeiten und in dicht besiedelten Gebieten, sind Topline-Stromerzeuger heute und in Zukunft der „richtige Anschluß“.

Ob bei Nacht oder an Feiertagen: Topline Stromerzeuger arbeiten so geräuscharm, dass sie dafür mit dem Umweltzeichen „Blauer Engel“ ausgezeichnet wurden.

Dank der IP 54--Generatoren im T 2500/2500E können die Stromerzeuger auch bei hoher Feuchtigkeit und starker Schmutzbelastung eingesetzt werden. Der Dauereinsatz im Freien stellt somit kein Problem dar.

Kaum zu übersehen ist auch ihr attraktives, innovatives Design.

Die großen Tanks sorgen für gleichbleibende Leistung bis zu 100 Stunden ohne Nachtanken. Die großzügig dimensionierten Generatoren bieten hohe Zuverlässigkeit und kraftvolle Energie zu jeder Zeit - unabhängig von einem Stromanschluß.

Das kompakte Format sorgt für hohe Mobilität und macht Topline-Stromerzeuger zur hervorragenden Stromquelle für unabhängiges und professionelles Arbeiten im privaten, gewerblichen und industriellen Bereich.

Auch die recyclebaren Kunststoffbauteile entsprechen den Anforderungen, die heute an umweltfreundliche Technik gestellt werden.

Reduzierte Abgaswerte, geringer Kraftstoffverbrauch und der geräuscharme Betrieb überzeugen auf ganzer Linie.

### **Die Vorteile auf einen Blick**

- Umweltzeichen „Blauer Engel“, weil lärmarm
- Kompakte und robuste Bauweise in anspruchsvollem Design
- Leistungsstarke, zuverlässige und wartungsarme Generatoren
- 12 V Gleichstrom und 230 V Wechselstrom parallel nutzbar (T2500/T2500E)
- Motoren mit sehr gutem Kaltstartverhalten
- Wahlweise Reversier- oder Elektrostart mit Starttaste (T2500E). Wartungsfreie Starterbatterie bei T 2500E im Lieferumfang
- Lange Laufzeiten (bis 100 Stunden beim 11000DE und 15000DE) durch besonders große Tanks, mit integrierter Kraftstoffanzeige
- Einfache Bedienung mit Hilfe von Piktogrammen, die klar und eindeutig zeigen, wie Sie Ihren Topline-Stromerzeuger spielend leicht und zuverlässig starten, sicher betreiben sowie nach Gebrauch richtig abstellen
- Leuchtdiodenanzeige bei T2500/T2500E für 230 V Wechselstrom und 12 V Gleichstrom, Ladestrom, Ladevorgang beendet, Ölmangel
- Überlastschutz für 12 V Gleichstrom und 230 V/400 V Wechselstrom
- Betriebsstundenzähler zur Planung der Wartungsintervalle
- Servicefreundliche Konstruktion: Wartungsarbeiten können schnell und kostengünstig ausgeführt werden
- Radsatz für noch mehr Mobilität vor Ort auf besondere Bestellung





**EISEMANN T 2500****081251****TOPLINE****Ausstattung**

2 Schutzkontaktsteckdosen (16 A), spritzwassergeschützt,  
1 Gleichstromsteckdose 2-polig (12 V), je 1 Sicherungsautomat  
für Wechsel- und Gleichstrom, Betriebsstundenzähler,  
Batterieladekabel, Kraftstoffanzeige, Ablagefach,  
Bedienklappe mit Kurzanleitung, Leuchtdiodendisplay mit  
Anzeige für Ölmangel, Ladevorgang, Ladevorgang beendet,  
Gleichspannung 12 V, Wechselspannung 230 V,

**Benennung**    **EAN-Nr.**    **Art.-Nr.**  
T 2500            4038469012513    081251



Abb. mit optionaler Sonderaustattung

el. Leistg.: 1~ cos φ 1,0	VA	2200
Spannung 1~	V	230
Spannung =	V	12
max. Gesamt-Strom 1~	A	9,6
Strom 1~ (Schuko)	A	9,6
Strom =	A	10
max. Anlaufstrom cos φ 0,6 (bei 20% Spannungseinbruch)	A 1~	12
Frequenz	Hz	50
Generator		Asynchron
Schutzart Generator		IP 54
Motor-Typ	Suzuki	V 160AB
Zylinderzahl		1
Drehzahl	U min <sup>-1</sup>	3000
Kraftstoffart		Benzin
Motorölfüllmenge	l	0,55
Motorleistung	kW	2,8
Kühlung	Motor/Gen.	Luft/Luft
Tankinhalt	l	10
Betriebszeit: 3/4 Last	h	10
Gewicht	kg	58
Abmessungen L x B x H	mm	675 x 515 x 445
Schallleistungspegel L <sub>wa</sub>	dB(A)	90
Schalldruckpegel	dB(A)	62

Zubehör auf besondere Bestellung	Bestell Nr.
Abgasschlauch	010820
Erdungsgarnitur	908250
Isolationsüberwach. n. GW308 <sup>1)</sup>	018520
Fahrgestell (anbaufertig)	016950

**EISEMANN T 6600E****081662****TOPLINE**

el. Leistg.: 3~ cos φ 0,8	VA	6100
el. Leistg.: 1~ cos φ 0,8	VA	5200
Spannung 3~	V	400
Spannung 1~	V	230
Strom 3~	A	8,8
max. Gesamt-Strom 1~	A	22,6
Strom 1~ (CEE)	A	8,8
Strom 1~ (Schuko)	A	16
max. Anlaufstrom cos φ 0,6 (bei 20% Spannungseinbruch)	A 1~	19
	A 1~	40
Frequenz	Hz	50
Generator		Asynchron
Schutzart Generator		IP 54
Motor-Typ	Honda	GX 390 Low Noise
Zylinderzahl		1
Drehzahl	U min <sup>-1</sup>	3000
Kraftstoffart		Benzin
Motorölfüllmenge	l	1,3
Motorleistung	kW	7,5
Kühlung	Motor/Gen.	Luft/Luft
Tankinhalt	l	26
Betriebszeit: 3/4 Last	h	11
Gewicht	kg	138 mit Batt..
Abmessungen L x B x H	mm	820 x 550 x 620
Schallleistungspegel L <sub>wa</sub>	dB(A)	90
Schalldruckpegel	dB(A)	62



Abb. mit optionaler Sonderaustattung

**Ausstattung**

1 Drehstrom-CEE Steckdose (16 A),  
2 Schutzkontaktsteckdose (16 A), alle spritzwassergeschützt,  
4-pol. thermisch/magnetischer Sicherungsautomat,  
Betriebsstundenzähler <sup>2)</sup>, Tragegriffe,  
Ölmangelabschaltautomatik,  
Lieferung erfolgt ohne Batterie!

**Benennung**    **EAN-Nr.**    **Art.-Nr.**  
T 6600E            4038469016627    081662

Zubehör auf besondere Bestellung	Bestell Nr.
Abgasschlauch	904872
Erdungsgarnitur	908250
Funkfernstart FFS <sup>1) 2) 4)</sup>	908252
Universal-Bordcomputer UBC <sup>1)</sup>	908254
Isolationsüberwach. n. GW308 <sup>1)</sup>	018521
Fahrgestell (anbaufertig)	988548
Blackout-Control BLC , extern	988322
Manuelle Notstromumschaltung MNU, extern	988331
Starterbatterie	020316

**EISEMANN T 9000E****081902****TOPLINE****Ausstattung**

1 Drehstrom-CEE Steckdose (16 A), 1 Wechselstrom-CEE Steckdose (32A), 1 Schutzkontaktsteckdose (16 A), alle spritzwassergeschützt, 4-pol. thermisch/magnetischer Sicherungsautomat, Betriebsstundenzähler <sup>2)</sup>, Tragegriffe, Ölmangelabschaltautomatik, Lieferung erfolgt ohne Batterie!

**Benennung**

T 9000E

**EAN-Nr.**

4038469019024

**Art.-Nr.**

081902



Abb. mit optionaler Sonderaustattung

el. Leistg.: 3~ cos φ 0,8	VA	9000
el. Leistg.: 1~ cos φ 0,8	VA	6000
Spannung 3~	V	400
Spannung 1~	V	230
Strom 3~	A	13
max. Gesamt-Strom 1~	A	26
Strom 1~ (CEE)	A	26
Strom 1~ (Schuko)	A	16
max. Anlaufstrom cos φ 0,6	A 3~	30
(bei 20% Spannungseinbruch)	A 1~	55
Frequenz	Hz	50
Generator		Asynchron
Schutzart Generator		IP 54
Motor-Typ	B&S	356447
Zylinderzahl		2
Drehzahl	U min <sup>-1</sup>	3000
Kraftstoffart		Benzin
Motorölfüllmenge	l	1,7
Motorleistung	kW	12,1
Kühlung	Motor/Gen.	Luft/Luft
Tankinhalt	l	20
Betriebszeit: 3/4 Last	h	7
Gewicht	kg	187 mit Batt..
Abmessungen L x B x H	mm	880 x 650 x 620
Schallleistungspegel L <sub>WA</sub>	dB(A)	89
Schalldruckpegel	dB(A)	61

**Zubehör auf besondere Bestellung****Bestell Nr.**

Abgasschlauch	904872
Erdungsgarnitur	908250
Funkfernstart FFS <sup>1) 2) 4)</sup>	908257
Universal-Bordcomputer UBC <sup>1)</sup>	908254
Isolationsüberwachg. n. GW308 <sup>1)</sup>	018521
Fahrgestell (anbaufertig)	988548
Blackout-Control BLC , extern	988321
Manuelle Notstromumschaltung MNU, extern	988331
Starterbatterie	901067
GSM-Modem für BLC 200	904849

**EISEMANN T 13000E****082145****TOPLINE**

el. Leistg.: 3~ cos φ 0,8	VA	13000
el. Leistg.: 1~ cos φ 0,8	VA	11000
Spannung 3~	V	400
Spannung 1~	V	230
Strom 3~	A	18,6
max. Gesamt-Strom 1~	A	48
Strom 1~ (CEE)	A	26
Strom 1~ (Schuko)	A	16
max. Anlaufstrom cos φ 0,6	A 3~	30
(bei 20% Spannungseinbruch)	A 1~	55
Frequenz	Hz	50
Generator		synchron., electr. reg.
Schutzart Generator		IP 54
Motor-Typ	B&S	386447
Zylinderzahl		2
Drehzahl	U min <sup>-1</sup>	3000
Kraftstoffart		Benzin
Motorölfüllmenge	l	1,7
Motorleistung	kW	13,8
Kühlung	Motor/Gen.	Luft/Luft
Tankinhalt	l	8,5
Betriebszeit: 3/4 Last	h	2,75
Gewicht	kg	150 mit Batt.
Abmessungen L x B x H	mm	820 x 440 x 580
Schallleistungspegel L <sub>WA</sub>	dB(A)	90
Schalldruckpegel	dB(A)	62



Abb. mit optionaler Sonderaustattung

**Ausstattung**

1 Drehstrom-CEE Steckdose (32 A), 1 Wechselstrom-CEE Steckdose (32A), 2 Schutzkontaktsteckdose (16 A), alle spritzwassergeschützt, 4-pol. thermisch/magnetischer Sicherungsautomat, Betriebsstundenzähler <sup>2)</sup>, Tragegriffe, Ölmangelabschaltautomatik, Lieferung erfolgt ohne Batterie!

**Benennung**

T 13000E

**EAN-Nr.**

4038469021454

**Art.-Nr.**

082145

**Zubehör auf besondere Bestellung****Bestell Nr.**

Abgasschlauch	904872
Erdungsgarnitur	908250
Funkfernstart FFS <sup>1) 2) 4)</sup>	008257
Universal-Bordcomputer UBC <sup>1)</sup>	908254
Isolationsüberwachg. n. GW308 <sup>1)</sup>	018521
Fahrgestell (anbaufertig)	988548+988549
Blackout-Control BLC , extern	988323
Manuelle Notstromumschaltung MNU, extern	988332
Starterbatterie	020316



**Ausstattung**

1 Drehstrom-CEE Steckdose (32 A), 1 Wechselstrom-CEE Steckdose (32A), 2 Schutzkontaktsteckdose (16 A), alle spritzwassergeschützt, 4-pol. thermisch/magnetischer Sicherungsautomat, Betriebsstundenzähler <sup>2)</sup>, Tragegriffe, Ölmangelabschaltautomatik, Lieferung erfolgt ohne Batterie!

**Benennung EAN-Nr. Art.-Nr.**  
T 14000E 403846902136 082136



Abb. mit optionaler Sonderausrüstung

el. Leistg.: 3~ cos φ 0,8	VA	13400
el. Leistg.: 1~ cos φ 0,8	VA	11000
Spannung 3~	V	400
Spannung 1~	V	230
Strom 3~	A	19,3
max. Gesamt-Strom 1~	A	48
Strom 1~ (CEE)	A	26
Strom 1~ (Schuko)	A	16
max. Anlaufstrom cos φ 0,6	A 3~	30
(bei 20% Spannungseinbruch)	A 1~	55
Frequenz	Hz	50
Generator		Synchron, elektr. ger.
Schutzart Generator		IP 54
Motor-Typ	B&S	386447
Zylinderzahl		2
Drehzahl	U min <sup>-1</sup>	3000
Kraftstoffart		Benzin
Motorölfüllmenge	l	1,7
Motorleistung	kW	13,8
Kühlung	Motor/Gen.	Luft/Luft
Tankinhalt	l	16,5
Betriebszeit: 3/4 Last	h	5,5
Gewicht	kg	148 mit Batt.
Abmessungen L x B x H	mm	820 x 440 x 580
Schallleistungspegel L <sub>WA</sub>	dB(A)	98
Schalldruckpegel	dB(A)	70

Zubehör auf besondere Bestellung	Bestell Nr.
Abgasschlauch	904872
Erdungsgarnitur	908250
Funkfernstart FFS <sup>1) 2) 4)</sup>	008257
Universal-Bordcomputer UBC <sup>1)</sup>	908254
Isolationsüberwachg. n. GW308 <sup>1)</sup>	018521
Fahrgestell (anbaufertig)	988548
Blackout-Control BLC , extern	988323
Manuelle Notstromumschaltung MNU, extern	988332
Starterbatterie	020316



## EISEMANN T11010DE/T11011DE 082107/8

TOPLINE



### Ausstattung

Großer Tank, Betriebsstundenzähler, Kraftstoffanzeige, 4-pol. therm./magn. Sicherungsautomat, Ölmangelabschaltautomatik  
 T11010DE: 1 Drehstrom-CEE Steckdose (16 A),  
 1 Wechselstrom-CEE Steckdose (16A),  
 1 Schutzkontaktsteckdose (16 A)  
 T11011DE: Direktanschluss über Klemmleiste,  
 1 Schutzkontaktsteckdose (16 A)  
 4-pol. thermisch/magnetischer Sicherungsautomat  
 Lieferung erfolgt ohne Batterie!

Benennung	EAN-Nr.	Art.-Nr.
T11010DE	4038469021072	082107
T11011DE	4038469021089	082108



Abb. mit optionaler Sonderausstattung

el. Leistg.: 3~ cos φ 0,8	VA	11000/-
el. Leistg.: 1~ cos φ 0,8	VA	4000/11700
Spannung 3~	V	400/-
Spannung 1~	V	230/230
Strom 3~	A	15,8/-
max. Gesamt-Strom 1~	A	17/41
Strom 1~ (CEE)	A	16/41
Strom 1~ (Schuko)	A	16/16
max. Anlaufstrom cos φ 0,6 (bei 20% Spannungseinbruch)	A 3~ A 1~	22/- 32/55
Frequenz	Hz	50
Generator		synchron
Schutzart Generator		IP 23
Motor-Typ	Mitsubishi	S3L2
Zylinderzahl		3
Drehzahl	U min <sup>-1</sup>	1500
Kraftstoffart		Diesel
Motorölfüllmenge	l	4,2
Motorleistung	kW	9,6
Kühlung	Motor/Gen.	water/air
Tankinhalt	l	210
Betriebszeit: 3/4 Last	h	90
Gewicht	kg	455
Abmessungen L x B x H	mm	1580 x 735 x 1165
Schallleistungspegel L <sub>WA</sub>	dB(A)	85
Schalldruckpegel	dB(A)	57

### Zubehör auf besondere Bestellung

### Bestell Nr.

Wasserabscheider mit automatischem Stop	Serie
Adapter für Abgasschlauch	Serie
Abgasschlauch	904872
FI-Schutzschalter (m. Erdungsgarnitur)	904400
Erdungsgarnitur	908250
Funkfernstart FFS <sup>1) 2) 4)</sup>	908252
Universal-Bordcomputer UBC <sup>1)</sup>	908254
Isolationsüberwachg. n. GW308 <sup>1) 6)</sup>	018521
Manuelle Notstromumschaltung MNU, extern	988331
Blackout-Control BLC 200 1~, extern	988341
Blackout-Control BLC 200 3~, extern	988342
GSM-Modem für BLC 200	904849
Starterbatterie	901061
Kühlwasservorheizung	904836
Straßentransportanhänger	988545
Wasserdichte Steckdosen <sup>6)</sup>	903052

## EISEMANN T15010DE/T15011DE 082111/2

TOPLINE



el. Leistg.: 3~ cos φ 0,8	VA	15000/-
el. Leistg.: 1~ cos φ 0,8	VA	6000/15000
Spannung 3~	V	400/-
Spannung 1~	V	230/230
Strom 3~	A	21,8/-
max. Gesamt-Strom 1~	A	26/65
Strom 1~ (CEE)	A	26/63
Strom 1~ (Schuko)	A	16/16
max. Anlaufstrom cos φ 0,6 (bei 20% Spannungseinbruch)	A 3~ A 1~	30/- 32/89
Frequenz	Hz	50
Generator		synchron
Schutzart Generator		IP 23
Motor-Typ	Mitsubishi	S4L2
Zylinderzahl		3
Drehzahl	U min <sup>-1</sup>	1500
Kraftstoffart		Diesel
Motorölfüllmenge	l	6,0
Motorleistung	kW	13,6
Kühlung	Motor/Gen.	water/air
Tankinhalt	l	210
Betriebszeit: 3/4 Last	h	60
Gewicht	kg	510
Abmessungen L x B x H	mm	1580 x 735 x 1165
Schallleistungspegel L <sub>WA</sub>	dB(A)	85
Schalldruckpegel	dB(A)	57



Abb. mit optionaler Sonderausstattung

### Ausstattung

Großer Tank, Betriebsstundenzähler, Kraftstoffanzeige, 4-pol. therm./magn. Sicherungsautomat, Ölmangelabschaltautomatik  
 T15010DE: 1 Drehstrom-CEE Steckdose (32 A),  
 1 Wechselstrom-CEE Steckdose (16A),  
 1 Schutzkontaktsteckdose (16 A)  
 T15011DE: Direktanschluss über Klemmleiste,  
 1 Schutzkontaktsteckdose (16 A)  
 4-pol. thermisch/magnetischer Sicherungsautomat  
 Lieferung erfolgt ohne Batterie!

Benennung	EAN-Nr.	Art.-Nr.
T15010DE	4038469021119	082111
T15011DE	4038469021126	082112

### Zubehör auf besondere Bestellung

### Bestell Nr.

Wasserabscheider mit automatischem Stop	Serie
Adapter für Abgasschlauch	Serie
Abgasschlauch	904872
FI-Schutzschalter (m. Erdungsgarnitur)	904400
Erdungsgarnitur	908250
Funkfernstart FFS <sup>1) 2) 4)</sup>	908252
Universal-Bordcomputer UBC <sup>1)</sup>	908254
Isolationsüberwachg. n. GW308 <sup>1)</sup>	018521
Manuelle Notstromumschaltung MNU, extern	988332
Blackout-Control BLC 200 1~, extern	988343
Blackout-Control BLC 200 3~, extern	988344
GSM-Modem für BLC 200	904849
Starterbatterie	901061
Kühlwasservorheizung	904836
Straßentransportanhänger	988540
Wasserdichte Steckdosen <sup>6)</sup>	903052

# Feuerwehrprodukte von EISEMANN

## Stromerzeuger nach DIN 14685

- Bewährte Kraftwerke für den harten Einsatz im Feuerwehr- und Behördenbereich.
- Bestens geeignet für Schweißtransformatoren, Inverter, Be- und Entlüftungsgeräte, Pumpen und elektronische Geräte.

## Variospeed

- Lastabhängige Drehzahlregelung setzt neue Maßstäbe.
- Drehzahlreduzierung im Stand-by-Betrieb reduziert die Lärmbelastung für den Maschinisten.
- Kraftstoffeinsparung bis 25%



## Wartungsfreie Generatoren

- In der Praxis bewährte wartungsfreie Generatoren.
- Schutzart IP 54.

## NEMP - fest

- Härtest geprüfte Generatoren ohne störanfällige Bauteile.
- Höchste Zuverlässigkeit im Katastrophenschutz



### **Ecoline-Stromerzeuger Aktiv für mehr Unabhängigkeit**

Elektrobetriebene Werkzeuge sind aus unserem heutigen Leben nicht mehr wegzudenken.

Im Hobby und in der Freizeit, beim Bau oder in der Gartenarbeit sind sie meist unverzichtbar. Doch manchmal ist die nächste Steckdose weit, wird der Antrieb zum Problem.

Dann wird ein Ecoline-Stromerzeuger zur rettenden Energiequelle, die Ihnen ganz unabhängig den gewünschten Strom liefert.

Schnittgut häckseln, Bootsplanken schleifen, Bauarbeiten am Eigenheim, Garten beleuchten: Mit einem Ecoline-Stromerzeuger haben Sie immer Energie nach Maß, ganz nach Bedarf und Einsatzbereich. Das Leistungsspektrum von 3700 VA bis 6,5 kVA stellt auch für größere Verbraucher ausreichende Leistungsreserven bereit

(E 7400). Die Bedienung ist bei allen Ecoline-Modellen gleichbleibend leicht.

Auf Räder montiert sind die Power-Packs ganz schön beweglich und sorgen für unbegrenzten Aktionsradius und volle Mobilität.

Wo immer Sie also Strom benötigen: Stromerzeuger Ecoline sind mit Power zur Stelle und geben Ihnen freie Hand für alle Aktivitäten und Arbeiten.



**EISEMANN E 4401****088441****Ecoline****Ausstattung**

2 Schutzkontaktsteckdosen (16 A), alle spritzwassergeschützt, Sicherungsautomat, Ölmangelabschaltautomatik,

**Benennung**

E4401

**EAN-Nr.**

4038469084411

**Art.-Nr.**

088441



Abb. mit optionaler Sonderausrüstung

el. Leistg.: 1~ cos φ 1,0	VA	3700
Spannung 1~	V	230
max. Gesamt-Strom 1~	A	16
Strom 1~ (Schuko)	A	16
max. Anlaufstrom cos φ 0,6 (bei 20% Spannungseinbruch)	A 1~	16
Frequenz	Hz	50
Generator		Synchron
Schutzart Generator		IP 23
Motor-Typ	Honda	GX 270 Low Noise
Zylinderzahl		1
Drehzahl	U min <sup>-1</sup>	3000
Kraftstoffart		Benzin
Motorölfüllmenge	l	1,1
Motorleistung	kW	5,4
Kühlung	Motor/Gen.	Luft/Luft
Tankinhalt	l	5,9
Betriebszeit: 3/4 Last	h	3,3
Gewicht	kg	60
Abmessungen L x B x H	mm	740 x 500 x 530
Schalleistungspegel L <sub>wa</sub>	dB(A)	98
Schalldruckpegel	dB(A)	70

**Zubehör auf besondere Bestellung****Bestell Nr.**

Abgasschlauch <sup>3)</sup>	904872
Adapter für Abgasschlauch	904879
Erdungsgarnitur	908250
Isolationsüberwachg. n. GW308 <sup>1)</sup>	018520
Fahrgestell (anbaufertig)	988548
Verlastungseinrichtung	911643
Tragegriffe	900566
Lichtmast	908510
Gas-Kit <sup>6)</sup>	a.A.

**EISEMANN E 5400****088541****Ecoline**

el. Leistg.: 3~ cos φ 0,8	VA	4500
el. Leistg.: 1~ cos φ 0,8	VA	2800
Spannung 3~	V	400
Spannung 1~	V	230
Strom 3~	A	6,5
max. Gesamt-Strom 1~	A	12
Strom 1~ (Schuko)	A	12
max. Anlaufstrom cos φ 0,6 (bei 20% Spannungseinbruch)	A 3~	11
	A 1~	21
Frequenz	Hz	50
Generator		Synchron
Schutzart Generator		IP 23
Motor-Typ	Honda	GX 270 Low Noise
Zylinderzahl		1
Drehzahl	U min <sup>-1</sup>	3000
Kraftstoffart		Benzin
Motorölfüllmenge	l	1,1
Motorleistung	kW	5,4
Kühlung	Motor/Gen.	Luft/Luft
Tankinhalt	l	5,9
Betriebszeit: 3/4 Last	h	3,3
Gewicht	kg	72
Abmessungen L x B x H	mm	740 x 500 x 530
Schalleistungspegel L <sub>wa</sub>	dB(A)	98
Schalldruckpegel	dB(A)	70



Abb. mit optionaler Sonderausrüstung

**Ausstattung**

1 Drehstrom-CEE Steckdose (16 A),  
1 Schutzkontaktsteckdose (16 A), alle spritzwassergeschützt,  
4-pol. thermisch/magnetischer Sicherungsautomat,  
Ölmangelabschaltautomatik,

**Benennung**

E5400

**EAN-Nr.**

4038469085418

**Art.-Nr.**

088541

**Zubehör auf besondere Bestellung****Bestell Nr.**

Abgasschlauch <sup>3)</sup>	904872
Adapter für Abgasschlauch	904879
Erdungsgarnitur	908250
Fahrgestell (anbaufertig)	988548
Verlastungseinrichtung	911643
Tragegriffe	900566
Lichtmast	908510
Manuelle Notstromumschaltung MNU, extern	988331
Gas-Kit <sup>6)</sup>	a.A.

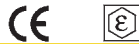

**Ausstattung**

1 Drehstrom-CEE Steckdose (16 A),  
 1 Schutzkontaktsteckdose (16 A), alle spritzwassergeschützt,  
 4-pol. thermisch/magnetischer Sicherungsautomat,  
 Ölmangelabschaltautomatik,

**Benennung**    **EAN-Nr.**            **Art.-Nr.**  
 E7400            4038469087412        088741



Abb. mit optionaler Sonderausstattung

el. Leistg.: 3~ cos φ 0,8	VA	6500
el. Leistg.: 1~ cos φ 0,8	VA	2800
Spannung 3~	V	400
Spannung 1~	V	230
Strom 3~	A	9,4
max. Gesamt-Strom 1~	A	12
Strom 1~ (Schuko)	A	12
max. Anlaufstrom cos φ 0,6	A 3~	15
(bei 20% Spannungseinbruch)	A 1~	18,5
Frequenz	Hz	50
Generator		Synchron
Schutzart Generator		IP 23
Motor-Typ	Honda	GX 390 Low Noise
Zylinderzahl		1
Drehzahl	U min <sup>-1</sup>	3000
Kraftstoffart		Benzin
Motorölfüllmenge	l	1,3
Motorleistung	kW	7,5
Kühlung	Motor/Gen.	Luft/Luft
Tankinhalt	l	6,5
Betriebszeit: 3/4 Last	h	2,4
Gewicht	kg	78
Abmessungen L x B x H	mm	740 x 500 x 530
Schallleistungspegel L <sub>WA</sub>	dB(A)	98
Schalldruckpegel	dB(A)	70

Zubehör auf besondere Bestellung	Bestell Nr.
Abgasschlauch <sup>3)</sup>	904872
Adapter für Abgasschlauch	904879
Erdungsgarnitur	908250
Fahrgestell (anbaufertig)	988548
Verlastungseinrichtung	911643
Tragegriffe	900566
Lichtmast	908510
Manuelle Notstromumschaltung MNU, extern	988331
Gas-Kit <sup>6)</sup>	a.A.

**EISEMANN**



## Auswahlhilfe beim Stromerzeugerkauf

1. Welche <b>Spannung</b> wird benötigt?	230 V <input type="radio"/>	230 / 400 V <input type="radio"/>	5. Welche <b>Kraftstoffart</b> wird bevorzugt?	Benzin <input type="radio"/>	Diesel <input type="radio"/>	Gas <input type="radio"/>
2. <b>Induktive Verbraucher:</b> z.B. Pumpen, Kreissägen Winkelschleifer <input type="radio"/>	<b>Ohmsche Verbraucher:</b> z.B. Glühlampen, Elektroheizungen <input type="radio"/>		6. Welche <b>Starterart</b> wird gewünscht?	Hand <input type="radio"/>	Elektro <input type="radio"/>	
3. <b>Verbraucher:</b>	<b>Wird eingesetzt</b>	<b>Betrieb gleichzeitig</b>	7. Soll der Stromerzeuger <b>besonders geräuscharm</b> sein? *1	Ja <input type="radio"/>	Nein <input type="radio"/>	
<b>Haushalt:</b>			8. Wird mit dem Stromerzeuger <b>geschweißt</b> ?	Ja <input type="radio"/>	Nein <input type="radio"/>	
Haartrockner	<input type="radio"/>	<input type="radio"/>	9. Wenn ja mit was?	Elektro <input type="radio"/>	Durchmesser Elektrode	_____mm
Bügeleisen	<input type="radio"/>	<input type="radio"/>		Schutzgas <input type="radio"/>	Schweißstrom	_____A
Kochplatte	<input type="radio"/>	<input type="radio"/>		Kunststoffrohre <input type="radio"/>	Durchmesser Rohr	_____mm
Toaster	<input type="radio"/>	<input type="radio"/>				
Kaffeemaschine	<input type="radio"/>	<input type="radio"/>				
Heizlüfter	<input type="radio"/>	<input type="radio"/>				
Grill	<input type="radio"/>	<input type="radio"/>				
Staubsauger	<input type="radio"/>	<input type="radio"/>				
Radio	<input type="radio"/>	<input type="radio"/>				
Fernseher	<input type="radio"/>	<input type="radio"/>				
Kühlschrank	<input type="radio"/>	<input type="radio"/>				
Backofen	<input type="radio"/>	<input type="radio"/>				
Kühltruhe	<input type="radio"/>	<input type="radio"/>				
<b>Elektrowerkzeuge:</b>			10. Wieviel <b>Betriebsstunden</b> ist der Stromerzeuger im Dauerbetrieb?			_____h
Bohrmaschine	<input type="radio"/>	<input type="radio"/>	11. Wird ein <b>Betriebsstundenzähler</b> benötigt?	Ja <input type="radio"/>	Nein <input type="radio"/>	
Bohrhammer	<input type="radio"/>	<input type="radio"/>	12. Wird eine <b>Isolationsüberwachung</b> benötigt? *2	Ja <input type="radio"/>	Nein <input type="radio"/>	
Doppelschleifer	<input type="radio"/>	<input type="radio"/>	13. Wird die <b>GW 308</b> benötigt? *3	Ja <input type="radio"/>	Nein <input type="radio"/>	
Handkreissäge	<input type="radio"/>	<input type="radio"/>	14. Wird ein <b>Fi-Schutzschalter</b> benötigt? (Erdungsgarnitur inklusive)	Ja <input type="radio"/>	Nein <input type="radio"/>	
Elektrohobel	<input type="radio"/>	<input type="radio"/>	15. Werden <b>wasserdichte Steckdosen</b> benötigt? (IP 68)	Ja <input type="radio"/>	Nein <input type="radio"/>	
Stichsäge	<input type="radio"/>	<input type="radio"/>	16. Wird ein <b>Abgasschlauch</b> mit <b>Adapter</b> benötigt? *4	Ja <input type="radio"/>	Nein <input type="radio"/>	
Winkelschleifer	<input type="radio"/>	<input type="radio"/>	17. Wird ein <b>Fahrgestell / Anhänger</b> benötigt?	Ja <input type="radio"/>	Nein <input type="radio"/>	
Heckenschere	<input type="radio"/>	<input type="radio"/>	18. Wird eine <b>Verlastungsöse</b> benötigt?	Ja <input type="radio"/>	Nein <input type="radio"/>	
<b>Elektrogeräte:</b>			19. Wird ein <b>Voltmeter</b> benötigt?	Ja <input type="radio"/>	Nein <input type="radio"/>	
Kompressor	<input type="radio"/>	<input type="radio"/>	20. Wird ein <b>Amperemeter</b> benötigt?	Ja <input type="radio"/>	Nein <input type="radio"/>	
Wasserpumpe	<input type="radio"/>	<input type="radio"/>	21. Wird ein <b>Lichtmast</b> benötigt?	Ja <input type="radio"/>	Nein <input type="radio"/>	
Tischkreissäge	<input type="radio"/>	<input type="radio"/>	22. Wird eine <b>Notstromvollautomatik</b> benötigt? *5	Ja <input type="radio"/>	Nein <input type="radio"/>	
Hochdruckreiniger	<input type="radio"/>	<input type="radio"/>	23. Wird eine <b>BLC</b> benötigt? *6	Ja <input type="radio"/>	Nein <input type="radio"/>	
Wärmepumpe	<input type="radio"/>	<input type="radio"/>				
E-Schweißen	<input type="radio"/>	<input type="radio"/>				
Kunststoffschweißen	<input type="radio"/>	<input type="radio"/>				
Rasenmäher	<input type="radio"/>	<input type="radio"/>				
Häcksler	<input type="radio"/>	<input type="radio"/>				
Melkmaschine	<input type="radio"/>	<input type="radio"/>				
Klimaanlage	<input type="radio"/>	<input type="radio"/>				
Elektromotoren	<input type="radio"/>	<input type="radio"/>				
Lüftermotoren	<input type="radio"/>	<input type="radio"/>				
<b>Sonstiges:</b>	_____	_____				
	_____	_____				
<b>Gesamtleistung:</b>						_____W

Für Rückfragen:  
**Firma:** \_\_\_\_\_  
**Bearbeiter:** \_\_\_\_\_  
**Telefon:** \_\_\_\_\_

\*1 Schalleistungspegel <= 91 db(A)

\*3 Isolationsüberwachung mit Abschaltung nach GW 308

\*5 Automatisches Ein-Ausschalten des Stromerzeugers bei Netzausfall-Netz-wiederkehr für alle Stromerzeuger ab 11 kVA (High End Lösung).

\*6 Automatisches Ein-Ausschalten des Stromerzeugers bei Netzausfall-Netz-wiederkehr für alle Stromerzeuger mit E-Start.

\*2 Meldet den Isolationsfehler per Meldeleuchte

\*4 Abgasschlauch ist nicht Gasdicht, nicht für geschlossene Räume

# Verwendungsübersicht

(Unverbindliche und nicht abschliessende Übersicht, welche auf Durchschnittswerten beruht. Im Einzelfall können sich Abweichungen ergeben.)

Verbraucher max. Aufnahmeleistung in W bei Nennspannung	230 V	H 2801	H 2901	H 4401	H 4401 E	H 5400	H 5400 E	H 7400	H 7400 E	H 10000	H 10000 E	H 13000 E	H 6400 D	H 6400 DE		P 4401	P 4401 E	P 7401	P 7401 E	P 10001 E	P 2401 D	P 4401 D	P 4401 DE	P 11000 DE	P 15000 DE		S 6400(D)	S 6400(D)E	S 6401(D)	S 6401(D)E	S 10000 E		T 2500				
		<b>Elektrowerkzeuge/ -geräte</b>	400																																		
z.B.:	800																																				
Kühl- und Gefriergeräte,	1200																																				
Hochdruckreiniger,	1600																																				
Rasenmäher, Häcksler,	2400																																				
Kompressor,	3200																																				
Wasserpumpe	4600																																				
	5400																																				
	6200																																				
<b>Handgeführte Elektrowerkzeuge</b>	500																																				
z.B.:	1500																																				
Bohrmaschine,	2100																																				
Bohrhammer,	2400																																				
Handkreissäge,	3000																																				
Winkelschleifer,	3400																																				
Schwingschleifer,	3700																																				
Heckenschere,	4200																																				
Elektrohobel, Stichsäge,	5500																																				
Fuchsschwanz	6500																																				
<b>Elektrogeräte</b>	700																																				
z.B.:	2000																																				
Fernseher, Radio,	2400																																				
Flutlichtscheinwerfer,	3000																																				
Glühlampe,	3400																																				
Kaffeemaschine,	4000																																				
Kochplatte, Backofen,	4500																																				
Heizlüfter, Tauchsieder	5800																																				
	7000																																				
	9000																																				
	10000																																				
<b>Schweißgeräte z.B.:</b>	El.-Ø mm																																				
Lorch Handy S200	2,50																																				
Lorch ISI 3 CL	3,25																																				
Lorch ISITIG 220 GW	4,00																																				
	5,00																																				
<b>Kunststoff- Schweißgeräte z.B.:</b>																																					
Hürner HNSC 40																																					
Plasson Universal 2903M																																					
Plasson Universal-Plus																																					
Plasson Typ ABF/180																																					
Frank HNSC 400																																					
FIP HWSC 400																																					
Friatec FWA 315																																					

Technische Angaben beruhen auf Durchschnittswerten und können einer Streubreite von ± 10% unterliegen. Abbildungen sind unverbindlich.



# Interessantes und wissenswertes -Information zu Eisemann-Stromerzeugern

## Leistungsdaten

Alle angegebenen Leistungsdaten basieren auf einschlägigen europäischen und internationalen Normen. Die Leistung wird in Kilowatt (kW) bzw. kVA angegeben. Eisemann macht konkrete Angaben zum Anlaufstrom seiner Stromerzeuger. Während die Wettbewerber nur pauschale Angaben machen, wird bei Eisemann-Stromerzeugern der tatsächlich mit dem Stromerzeuger erreichbare Anlaufstrom in Ampere bei  $\cos \varphi$  0,6 (entspricht einem sehr schwer anlaufenden Verbraucher) angegeben.

## Spannungs- und Frequenztoleranz

Die Stromerzeuger sind im Nennleistungsbereich spannungs- und frequenzstabil (DIN 6280/ISO 8528). Die Spannungstoleranz zwischen Leerlauf und Vollast beträgt ohne Spannungsregler  $\pm 10\%$  entsprechend DIN 6280 T.10/ISO 8528 T.8. Bei Geräten mit Compoundtransformator  $\pm 8\%$  oder mit Spannungsregler  $\pm 5\%$ .

## Generator

Eisemann verwendet wartungsarme, kurzschlußfeste, einphasige bürstenlose Synchrongeneratoren. Dreiphasige Synchrongeneratoren sind mit einer Compound- oder elektronischen Regelung ausgestattet. Sie sind bis zu 50 % überdimensioniert.

Dies bedeutet große Leistungsreserven für den Anlauf induktiver Verbraucher, sowie eine hohe Lebensdauer. Bezüglich Nenndaten, Kurvenformen, Strömen und Spannungen, Erwärmung, Isoliervermögen und Kurzschlußfestigkeit entsprechen sie den jeweiligen Bestimmungen aus VDE 0530 Teil 1 und DIN 6280 Teil 10 und/oder ISO 8528 Teil 8.

Bei Stromerzeugern, die vorwiegend zum Betrieb elektrischer Motoren, z.B. Tischkreissägen und Schweißgeräten, eingesetzt werden, empfiehlt sich ein Eisemann-Aggregat mit Synchrongenerator.

## Funkentstörung

Alle Geräte erfüllen den Funkentstörgrad N nach VDE 0875 Teil 3 und VDE 0879 Teil 1.

## Motor

Hier kommen bewährte Industriemotoren bekannter Großserienhersteller zum Einsatz. Die Motoren arbeiten im Drehzahlbereich von  $3000 \text{ min}^{-1}$  bzw.  $1500 \text{ min}^{-1}$ , wobei ein optimales Drehmoment bei niedrigem Leistungsgewicht erzielt wird.



## Auswahlkriterien: Benzin oder Diesel?

### Benzinmotoren\*

(\*min. ROZ 91) sind für den mobilen Einsatz bei intermittierendem Betrieb zweckmäßig.

### Die Vorteile der Motoren in OHV-Technik

- Zuverlässigkeit und lange Lebensdauer
- Reduzierter Kraftstoffverbrauch und geringe Abgasemissionen
- Geräuschreduzierung
- Wartungsfreie Transistorzündung
- Gutes Startverhalten.

### Dieselmotoren

Sie sind zwar schwerer, aber auch robuster und somit für längere Laufzeiten bestens geeignet. Der Kraftstoffverbrauch ist bei den wirtschaftlicheren Dieselaggregaten bis zu 50 % geringer. Auch die kleinen Dieselmotoren sind mit einer Dekompressionsautomatik und Reversierstart ausgestattet und können leicht von Hand gestartet werden.

### Motorschutz

Zum Schutz gegen durch Ölmangel verursachte Schäden sind die Ottomotoren mit einer Ölmangel- bzw. Öldruck-Abschalt-automatik ausgestattet.

### Elektrische Sicherheit

Eisemann-Stromerzeuger entsprechen den einschlägigen europäischen Richtlinien. Sie sind nach nationalen und internationalen Vorschriften gebaut.

### Schutzmaßnahmen

#### Schutz gegen direktes Berühren

Sämtliche Teile der Eisemann-Stromerzeuger, an denen eine Wechselspannung  $> 25 \text{ V}$  bzw. eine Gleichspannung  $> 60 \text{ V}$  auftreten kann, sind gegen Berührung geschützt.

#### Schutztrennung

Als Schutzmaßnahme gilt die Schutztrennung (VDE 0100 T. 551). Bei der Schutzmaßnahme „Schutztrennung“ sind alle leitenden Stromerzeuger-Gehäuseteile mit dem Schutzkontakt der Steckdose über bewegliche Leitungen mit den leitenden Metallteilen der angeschlossenen Verbraucher verbunden. Da der Schutzleiter hierbei als Potentialausgleichsleiter verwendet wird, sind im allgemeinen keine zusätzlichen Schutzmaßnahmen erforderlich.

#### Schutztrennung mit Isolationsüberwachung

Eisemann-Stromerzeuger mit optionaler Isolationsüberwachung entsprechen den Forderungen des DVGW-Hinweises GW 308 für den Einsatz mobiler Stromerzeuger bei Arbeiten an Rohrleitungen.

- Höhere Sicherheit, insbesondere bei Arbeiten im Hoch- und Tiefbau, an Gas- und Wasserleitungen sowie in feuchter Umgebung.
- Überwachung aller angeschlossenen Verbraucher, der Zuleitung und des Stromerzeugers während der gesamten Betriebsdauer.
- Keine aufwendige Erdung durch Erdspieß und Erdkabel.
- Erhöhte Gesamtleitungslänge: Die Summe aller angeschlossenen Leitungen darf bis zu 250 m betragen.
- Tägliche Funktionskontrolle des Isometers durch eine Prüftaste.
- Automatische Lastabschaltung im Fehlerfall.
- Sonderanforderungen bei Arbeiten in leitfähigen Bereichen mit begrenzter Bewegungsfreiheit: Nach VDE 0100 Teil 706 darf nur ein Verbraucher an den Stromerzeuger angeschlossen werden.

### IP-Schutzart

Schutz gegen Fremdkörper und Berührung sowie gegen das Eindringen von Wasser.

1. Die Generatorschutzart wird geprüft nach DIN/VDE 0530 und der Anschlußkasten nach DIN/VDE 0470
2. Eiseemann-Stromerzeuger erfüllen die nach DIN 6280 Teil 10 festgelegte Schutzart IP 54. Diese Schutzart ist nach VDE 0100/DIN 57100 Teil 704 für Stromerzeuger auf Baustellen zulässig.

### IP XX

Erste Ziffer:  
Schutz gegen Fremdkörper  
und Berührung

Zweite Ziffer:  
Schutz gegen Wasser

- 0 ungeschützt
- 1 Fremdkörper > 50 mm
- 2 Fremdkörper > 12 mm
- 3 Fremdkörper > 2,5 mm
- 4 Fremdkörper > 1 mm
- 5 staubgeschützt

- 0 ungeschützt
- 1 Tropfwasser senkrecht
- 2 Tropfwasser schräg bis 15° zur Senkrechten
- 3 Sprühwasser schräg bis 60° zur Senkrechten
- 4 Spritzwasser aus allen Richtungen
- 5 Strahlwasser aus allen Richtungen

Spritzwasserrichtung:

- = zulässig
- = Gefahr !

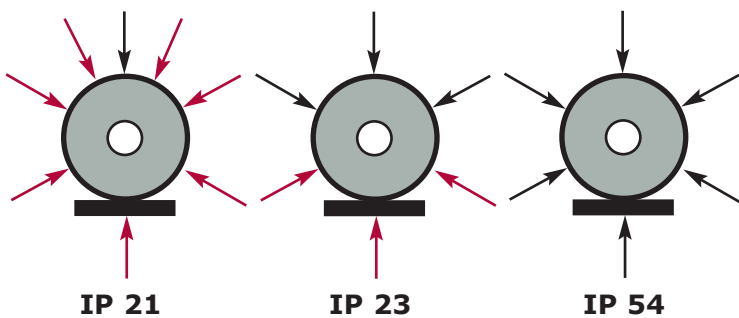

### CE-Zeichen

EG-Konformitätserklärung im Sinne der einschlägigen EG-Maschinenrichtlinien. Ein Zertifikat liegt für jeden Stromerzeuger vor.

### Geräuschemission (Lautstärke)

Schalleistung  $L_{WA}$  in dB(A)/pW. Die mit dem Epsilon-Symbol ausgestatteten Stromerzeuger sind für den Baustelleneinsatz in der EU zugelassen. Sie sind baumustergeprüft nach den Richtlinien 84/532 EWG und 84/536 EWG.

### Umweltzeichen Blauer Engel

Stromerzeuger mit diesem Umweltzeichen sind besonders lärmarm. Ihr Schalleistungspegel  $L_{WA}$  liegt unter 91 dB (A)/pW.

### Qualitätskontrolle

Jeder Stromerzeuger, der das Werk verläßt, wird zuvor einem Probelauf mit Leistungsmessung und einer Schlußprüfung unterzogen.

### Gewährleistung

Es verbleibt bei der gesetzlichen Gewährleistung.

**Hotline: 07267 806166**

**EISEMANN**

## Isolationsüberwachung



Isolationsüberwachung nach GW 308: Zusätzliche Schutzmaßnahmen gegen Berührungsspannung mit Meldeleuchte und automatischer Abschaltung, immer öfter im Bereich Gas- und Wasserleitungsbau eingesetzt.

## Isoüberwachung, extern



Isolationsüberwachung nach GW 308: Zusätzliche Schutzmaßnahmen gegen Berührungsspannung mit Meldeleuchte und automatischer Abschaltung, immer öfter im Bereich Gas- und Wasserleitungsbau eingesetzt.  
Extern, nur für 230V.

Manuelle  
Notstromumschaltung

Die Manuelle Notstromumschaltung MNU ist eine einfache und kostengünstige Lösung einer Netzersatzanlage für Jedermann. Als einphasige und dreiphasige Ausführung erhältlich.  
Beschreibung siehe Seite 15

## Blackout-Control BLC



Notstromautomatik. Automatisches Einschalten des Stromerzeugers (E-Start) bei Netzausfall. Als einphasige und dreiphasige Ausführung erhältlich.  
Beschreibung siehe Seite 15.

## Universal-Bordcomputer



Dieser neu entwickelte Universal-Bordcomputer UBC 400 zeigt die für den Betrieb des Stromerzeugers wichtigen Meßwerte an. Ausführliche Beschreibung siehe Seite 8.

## Funkfernstart



Ermöglicht das Starten und Stoppen des Stromerzeugers per Funk. Startet und stoppt den Antriebsmotor zuverlässig bei Empfang des Funkimpulses aus dem dazugehörigen Taschensender. Beschreibung siehe Seite 9.

## Luftvorheizung



Die Luftvorheizung heizt die Ansaugluft des Motors bei extremer Kälte vor, um so einem Vereisen des Vergasers vorzubeugen.  
Beschreibung siehe Seite 9.

## Erdungsgarnitur



Bestehend aus Erdungskabel (16 mm<sup>2</sup>, 5 m lang) und Erdungsspieß (45 cm lang).

## Abgasschlauch



Flexibler Metallschlauch zum Ableiten der Abgase. Länge 2,5 bis 3m (je nach Typ).  
**Nicht verwendbar in geschlossenen Räumen.**  
Achtung! Vergiftungsgefahr!

## Adapter f. Abgasschlauch



Wird zum Anschluß des Abgasschlauchs an den Stromerzeuger benötigt.

## Gas-Kit



Für den Betrieb mit Flüssiggas.  
**Achtung! Die Gasanlage ist abnahmepflichtig!**

## Starterbatterie



Für den Betrieb von Stromerzeugern mit Elektrostart.

## Tragegriffe



Für Geräte mit Vollrohrrahmen und Stahltank (siehe Zubehör-Tabellen).  
Mit Anleitung zur einfachen Montage für die Selbstnachrüstung.

## Fahrgestell



Für Geräte mit Vollrohrrahmen.  
Mit Anleitung zur einfachen Montage für die Selbstnachrüstung.

## Verlastungsösen



Für fast alle Geräte mit Vollrohrrahmen.  
Zur einfachen Montage für die Selbstnachrüstung.

## 50l-/100l/150l--Tank



50l-/100l/150l--Tank für extra lange Einsatzzeiten.  
Abmessungen des Tanks (L x B x H):  
50l-Tank: 790mm x 550mm x 150mm  
100l-Tank: 790mm x 550mm x 280mm  
150l-Tank: 790mm x 550mm x 410mm  
(50l-Tank ca. 32 kg inkl. Zubehör)  
(100l-Tank ca. 43 kg inkl. Zubehör)  
(150l-Tank ca. 78 kg inkl. Zubehör)



### Zusammenlegbarer Profi-Lichtmast

Zur Beleuchtung von Baustellen, Objekten, Unfallstellen, usw. 4 x 500W Flutstrahler, max Höhe 4,4m. Mit Anleitung zur einfachen Montage direkt am Stromerzeuger. Mit wenigen Handgriffen kann der Lichtmast zur Beleuchtung aufgestellt und zum Transport wieder kompakt zusammengelegt werden. Absolut robuste Profiausführung für den täglichen Baustelleneinsatz. Inkl. Abspannseile und Heringe für Sturmabspannung. (Gewicht ca. 32kg inkl. Strahler)

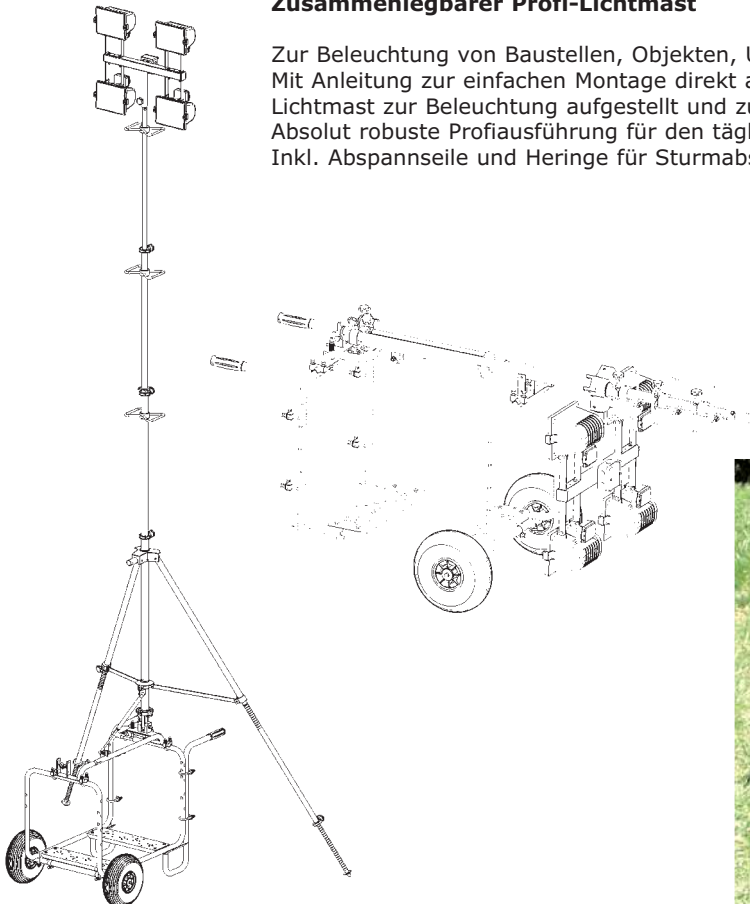

## Vertriebspartner

### Heinze

Ansprechpartner: Herr Heinze  
Richard-Wagner-Strasse 8  
D-01705 Freital  
Tel: 0351 6443600 • Fax: 0351 6443602  
E-Mail: service@fachhandel-heinze.de

### KSM ServiceTechnik GmbH & Co. KG

Ansprechpartner: Herr Martens/Herr Zippert  
Robert-Koch-Strasse 8  
D-21423 Winsen/Luhe  
Tel: 0180/3234748 • Fax: 0180/7234980  
E-Mail: Harald.Martens@KSM-servicetechnik.de  
Niederlassungen:  
D-13509 Berlin  
D-20537 Hamburg  
D-23556 Lübeck  
D-24145 Kiel  
D-25524 Itzehoe  
D-30855 Langenhagen  
D-34123 Kassel  
D-38112 Braunschweig  
D-39120 Magdeburg  
D-56070 Koblenz  
D-66128 Saarbrücken  
D-74076 Heilbronn  
D-76185 Karlsruhe  
D-85551 Kirchheim  
D-99086 Erfurt

### Fetzer Technik GmbH

Ansprechpartner: Herr Christ  
Flößerweg 2  
D-35418 Buseck  
Tel: 06408 9180 • Fax: 06408 918201  
E-Mail: info@fetzer-technik.de

### Coler GmbH & Co. KG

Ansprechpartner: Herr Josef Gröne, Herr Weßeling  
Albersloher Weg 275  
D-48155 Münster  
Tel: 0251/6710312/313 • Fax: 0251/6710310  
E-Mail: Josef.groene@coler.de • Carsten.wesseling@coler.de  
Niederlassungen:  
D-26603 Aurich  
D-28309 Bremen  
D-33609 Bielefeld  
D-44143 Dortmund  
D-45154 Essen  
D-54292 Trier  
D-67663 Kaiserslautern

### Knoll Elektro Großhandel GmbH & Co KG

Ansprechpartner: Herr Thomas Hilbert  
Neuer Weg 2 - 4  
D-68519 Viernheim  
Tel: 06204/91840 • Fax: 06204/9184419  
E-Mail: thomas.hilbert@knoll-elektro.de  
Niederlassungen:  
D-86... Augsburg  
D-96... Bamberg  
D-95... Bayreuth  
D-09... Chemnitz  
D-96... Coburg  
D-04... Döbeln  
D-07... Gera  
D-85... Ingolstadt  
D-25... Itzehoe  
D-34... Kassel  
D-81... München  
D-90... Nürnberg  
D-08... Plauen  
D-97... Scheinfurt

### Ernst Lorch KG

Ansprechpartner: Herr Ulrich Schöttke  
Tennentalstrasse 17  
D-72461 Albstadt  
Tel: 07432/7011159 • Fax: 07432/7011410  
E-Mail: ulrich.schoettke@lorch-kg.de  
Niederlassungen:  
D-72766 Reutlingen  
D-67... Offenburg  
D-79... Freiburg  
D-88212 Ravensburg  
D-89231 Neu-Ulm

### Praetner GmbH & Co. KG

Ansprechpartner: Herr Biersack/Herr Exner  
Gute Änger 9  
D-85356 Freising  
Tel: 08161 8660 • Fax: 08161 86666  
E-Mail: info@praetner.de

### Sturm Feuerschutz GmbH

Ansprechpartner: Herr Sturm  
Pointerstrasse 6  
D-94209 Regen  
Tel: 09921 88220 • Fax: 09921 882220  
E-Mail: info@feuerwehrbedarf-sturm.de

### Deubner Baumaschinen GmbH & Co. KG

Ansprechpartner: Frau Beckers/Herr Marso  
Schönebergstrasse 9  
D-52068 Aachen  
Tel: 0241 968200 • Fax: 0241 9682015  
E-Mail: einkauf@deubner-bau.de

## Werkvertretungen

### BFS GmbH

Am Bushof 7  
01917 Kamenz  
Tel.: 0371 449423 • Fax: 0371 449423

### Dieter Hanelt

Am Spitzberg 4a  
Gewerbegebiet Theresienhof  
15834 Rangsdorf  
Tel.: 033708 22648 • Fax: 033708 22647

### Hans-Peter Meyer

Auf der Fahlhorst 6  
21255 Wistedt  
Tel.: 04182 5353 • Fax: 04182 21752

### Dieter Fichtner

Minzestr. 48  
50228 Frechen  
Mobil: 0171 5220505

### Ludwig Maier

Dahlestr. 16a  
63741 Aschaffenburg  
Tel.: 06021 470460 • Fax: 06021 424108

### Heinz Rietsche

Georg-Fleischer-Str. 6  
66914 Waldmohr  
Tel.: 06373 9224 • Fax: 06373 4704

### Willi Zimmer

Planckstr. 5  
71691 Freiberg  
Tel.: 07141 27740 • Fax: 07141 277444

### BFS GmbH

Meckenloher Str. 1  
91126 Rednitzhembach  
Tel.: 09122 78550 • Fax: 09122 73959

### Ludwig Maier

Wiesenweg 5  
99869 Haina  
Tel.: 036254 81411



### FEIN-Elektrowerkzeuge GmbH

Forellenweg 3  
A - 5013 Salzburg-Liefering  
Telefon: 0662 - 433 568 0  
Fax: 0662 - 433 568 31  
www.fein.at  
info@fein.at



### Bimex Energy AG

Glütschbachstrasse 29A  
CH - 3661 Uetendorf  
Tel.: +41 (33) 334 55 66  
Fax: +41 (33) 334 55 69  
www.notstrom.ch  
info@bimex.ch



### Eisemann Polska Sp. z o.o.

u. Gdanska 65/6  
PL - 85-005 Bydgoszcz  
Tel.: +48 523 765335 • Fax: +48 525 839435  
www.eisemann.com.pl  
biuro@eisemann.com.pl

Hotline: 07267 806166

Fax: 07267 806100

[www.metallwarenfabrik.com](http://www.metallwarenfabrik.com)

[verkauf@metallwarenfabrik.com](mailto:verkauf@metallwarenfabrik.com)



Ihr **EISEMANN** -Fachhändler: