

Арматура и инструмент
для самонесущего
изолированного
провода





Содержание

Арматура для СИП2
Зажимы ЗСГП изолированные, герметичные, ответвительные для подключения СИП к неизолированным проводам	3
Зажимы ответвительные изолированные ЗОИ	3
Зажимы ответвительные с раздельной затяжкой болтов ЗОРЗБ	4
Зажимы плашечные	4
Оборудование для заземления и закороток	4
Адаптер для заземления и закороток	5
Гильзы изолированные ГИН, ГИФ и ГИА	5
Наконечники герметичные изолированные типа НИМ	7
Наконечники механические алюминиевые АМН и медно-алюминиевые АММН	7
Гильзы алюминиевые механические АМГ	8
Зажимы анкерные ЗАС и УЗАС для самонесущей системы СИП до 1 кВ	8
Зажимы промежуточные ЗПС и ЗАБу для самонесущей системы СИП до 1 кВ	9
Зажимы анкерные ЗАН для систем с изолированной несущей нейтралью	10
Зажимы анкерные абонентские ЗАБ и ЗАБу для самонесущих изолированных систем проводов	10
Промежуточные зажимы КОПМ, ЗПН, ЗАБу	11
Кронштейны и крюки	12
Лента бандажная ЛМ-50, скрепы СГ-20, СУ-20	13
Комплекты крепления	13
Ограничители перенапряжений ОПН	14
Хомуты для самонесущих изолированных проводов ХС	14
Колпачки герметичные КИ	14
Габаритные размеры	15
Инструмент для СИП25
Ролик раскаточный POP 1700	26
Пистолет для хомутов ПКХ-519	26
Инструмент для натяжения и резки бандажной ленты ИНСЛ-1	27
Матрицы для опрессовки СИП	29
Инструмент для резки провода СИП	29
Габаритные размеры	31
Типовая схема ВЛ 0,4 кВ на основе провода СИП32



Арматура для СИП

Арматура для самонесущих изолированных проводов (СИП) предназначена для соединения и подвески ВЛ до 1 кВ. Арматура для СИП торговой марки IEK соответствует ТУ 3449-007-18461115-2009.

Арматура для СИП



Преимущества

- Провода защищены от схлестывания, на проводах практически не образуется наледь.
- Существенно ограничен несанкционированный отбор электроэнергии.
- Исключено воровство проводов, так как они не подлежат вторичной переработке.
- Возможны подключение абонентов и новые ответвления под напряжением.
- Простота монтажных работ и соответственно уменьшение сроков их проведения.
- Высокая механическая прочность проводов.
- Пожаробезопасность, основанная на исключении короткого замыкания при схлестывании.
- Снижение энергопотерь в ЛЭП за счет уменьшения реактивного сопротивления изолированного провода по сравнению с «голым».
- Возможность прокладки СИП по фасадам зданий, а также совместной подвески с проводами низкого, высокого напряжения, линиями связи, что дает существенную экономию на опорах.

Технические характеристики

Материал:	металлический сплав, устойчивый к воздействию коррозии, полимер, устойчивый к ультрафиолетовому излучению и погодно-климатическим условиям
Эксплуатационные свойства:	разрушающая нагрузка арматуры меньше разрушающей нагрузки самонесущего изолированного провода
Диапазон рабочих температур, °С:	-60 ÷ +80
Температура монтажа °С :	-15 ÷ +60

Зажимы ЗСГП изолированные, герметичные, ответвительные для подключения СИП к неизолированным проводам

НОВИНКА





Зажимы серии ЗСГП предназначены для подключения провода СИП к магистральной неизолированной линии.

Применимы для алюминиевых и медных проводников напряжением до 1 кВ. При затягивании болтов ножи контактной пластины образуют надежный электрический контакт, прокалывая изоляцию ответвительного проводника, одновременно с этим зажимая поверхность неизолированного магистрального проводника. При достижении определенного усилия, достаточного для создания надежного электрического контакта, происходит срыв верхней головки болта. Для удобства монтажа и транспортировки каждый болт обвальцован для предотвращения возможного разъединения составных частей. Корпус зажима выполнен из механически прочного термoplastика, армированного стекловолокном. В случае появления необходимости снятия ответвительного зажима с линии изделие может быть извлечено с помощью соответствующего ключа. Для достижения соответствующих параметров по герметичности необходимо провод ответвляемой линии вставлять в колпачок зажима до упора.

	Наименование	Болт	Размер зева ключа (срывная/разборная головки)	Момент затяжки, Н×м	Сечение магистральных неизолированных проводов/сечение изолированных проводов, мм ²	Масса, кг	Количество в групп. упаковке, шт.	Артикул
	ЗСГП 10-95/6-35 (RDP 25/CN)	M8	S13/S17	15	35-95/6-35	0,13	25	UZSG-16-S10-95-S6-35
	ЗСГП 10-120/25-95 (CDR/CN 1S 95 UK)	M10	S17/S17	25	35-120/25-95	0,25	10	UZSG-16-S10-120-S25-95

Зажимы ответвительные изолированные ЗОИ

Зажимы ЗОИ предназначены для соединения и ответвления фазных и нулевых самонесущих изолированных проводов напряжением до 1 кВ, а также для ответвления абонентских проводников (проводов освещения). При затягивании болтов ножи контактной пластины образуют надежный электрический контакт, прокалывая изоляцию магистрального проводника и проводника ответвления. При достижении определенного усилия, достаточного для создания надежного электрического контакта, происходит срыв головки затягиваемого болта. Для удобства монтажа и транспортировки каждый болт обвальцован для предотвращения возможного разъединения составных частей. Конструкция зажима обеспечивает герметичность соединения и надежный электрический контакт, что подтверждено испытаниями, во время которых зажим погружался на глубину 1 метр на 1 минуту при подаче переменного напряжения 6 кВ частотой 50 Гц. Корпус зажима выполнен из механически прочного термoplastика, армированного стекловолокном. В случае появления необходимости снятия ответвительного зажима с линии изделие может быть извлечено с линии с помощью соответствующего ключа.

	Наименование	Болт	Размер зева ключа (срывная/разборная головки)	Момент затяжки, Н×м	Сечение магистрали/сечение ответвления, мм ²	Масса, кг	Количество в групп. упаковке, шт.	Артикул
	ЗОИ 16-70/1,5-10	M6	S13/S13	9	16-70/1,5-10	0,05	35	UZA-11-D01-D10
	ЗОИ 16-95/2,5-35	M8	S13/S17	15	16-95/2,5-35	0,12	18	UZA-11-D02-D35
	ЗОИ 25-95/25-95	M8	S13/S17	18	25-95/25-95	0,12	18	UZA-11-D25-D95
	ЗОИ 35-150/6-35	M8	S13/S17	17	35-150/6-35	0,14	1	UZA-11-D06-D150
	ЗОИ 35-150/35-150	2×M8	S13/S17	20	35-150/35-150	0,37	1	UZA-11-D35-D150

Зажимы ответвительные с отдельной затяжкой болтов ЗОРЗБ

НОВИНКА

Зажимы ЗОРЗБ предназначены для использования с нулевыми проводниками системы СИП с глухозаземленной нейтралью и для осуществления линий ответвления от фазных проводников на объектах с низкой влажностью, а также там, где исключено прямое попадание воды непосредственно на зажим. ЗОРЗБ IEK® рассчитаны на разное количество ответвляемых проводников (обозначено цифрой, следующей за аббревиатурой зажима). Буква «С» обозначает тип головки болта ответвления: срывающая или несрывающая. А набор цифр до и после знака «/» означает диапазон сечений основных и ответвляемых проводников.



Наименование	Сечение, мм ²		Момент срыва (магистральная линия), Н·м	Момент затяжки (срыва) линии ответвления, Н·м	Зачистка изоляции линии ответвления, мм	Артикул
	СИП	ответвления				
ЗОРЗБ-1 16-25/4-25	16...25	4...25	11,5...14,5	10	24	UZA-10-1625-0425
ЗОРЗБ-1 35-70/6-25	35...70	6...25	15...18	10	24	UZA-10-3570-0625
ЗОРЗБ-1С 35-95/4-50	35...95	4...50	15...18	10	24	UZA-10-3595-0450
ЗОРЗБ-2С 35-70/35-70	35...70	35...70	15...18	10	15	UZA-10-3570-3570
ЗОРЗБ-2С 70-150/4-50	70...150	4...50	15...18	10	15	UZA-10-70150-0450

Зажимы плашечные

НОВИНКА

Зажимы плашечные предназначены для соединения алюминиевых, медных или стальных проводников. Болты зажимов изготовлены из стали горячего цинкования.



Наименование	Сечение, мм ²		Момент затяжки, Н·м	Масса, кг	Количество в упаковке, шт.	Артикул
	магистрали	ответвления				
ЗП 16-120/16-120 (SL4.26)	16-120 Al, Cu	16-120 Al, 16-95 Cu	20	0,125	21	UZP-11-S16-S120
ЗП 50-240/50-185 (SL14.2)	50-240 Al, 50-185 Cu	50-185 Al, 50-150 Cu	44	0,280	10	UZP-11-S50-S240
ЗП 6-95/6-95 (SL37.27)	6-95 Al, Cu	6-95 Al, Cu	22	0,100	21	UZP-11-S06-S095

Оборудование для заземления и закороток

НОВИНКА

Оборудование для заземления и закороток предназначено для защиты монтажника при проведении работ на линиях СИП-2 и СИП-4. Универсальный продукт, пригодный к использованию как в качестве заземляющего устройства, так и закорачивающего. ОЗЗ рассчитано на различные диапазоны сечений проводников (на соответствующее сечение указывает цифра перед буквой «Ф» или «Э» в аббревиатуре наименования изделий). Буквы «Ф» и «Э» в наименовании ОЗЗ соответствуют типу присоединяемых к ним изолированных адаптеров. Если соединение осуществляется через адаптер французского стандарта, ему соответствует буква «Ф», если финского – «Э». Каждое изделие промаркировано индивидуальным номером.



Наименование	Сечение, мм ²	Номинальное напряжение, кВ	Ток термической стойкости, кА/Зс, не менее	Ток электродинамической стойкости, кА, max	Артикул
ОЗЗ-1-16Ф (MaT+M6D, MT-206+MT-245)	16	1	2,3	14	UZG-1-16F
ОЗЗ-1-16Э* (SE41)	16	1	2,3	14	UZG-1-16E
ОЗЗ-1-25Ф*	25	1	3,6	22	UZG-1-25F
ОЗЗ-1-25Э*	25	1	3,6	22	UZG-1-25E
ОЗЗ-1-35Ф*	35	1	5,1	31	UZG-1-35F
ОЗЗ-1-35Э*	35	1	5,1	31	UZG-1-35E
ОЗЗ-1-50Ф*	50	1	7,2	44,25	UZG-1-50F
ОЗЗ-1-50Э*	50	1	7,2	44,25	UZG-1-50E

* Производятся под заказ.

Адаптер для заземления и закороток

НОВИНКА

Для установки адаптера необходимо использовать прокалывающий изолированный зажим серии ЗОИ (для изолированных проводов) или ЗСГП (для неизолированных проводов). Адаптер снабжен специальной заглушкой, предохраняющей от попадания влаги, пыли и посторонних предметов. После монтажа на линии адаптер соединяется с оборудованием для закороток и заземления. Изделие предназначено для соединения с ОЗЗ-1-ХХФ.



Наименование	Номинальное напряжение, кВ	Ток короткого замыкания, кА/с	Рабочий ток, А	Сечение, мм ²	Масса, кг	Артикул
A33-25 (PMCC)	1	4	200	25	0,084	UZG-19-S25

Гильзы изолированные ГИН, ГИФ и ГИА

Применяются для алюминиевых многопроволочных проводов. Определенному сечению провода соответствует определенный цвет герметизирующего кольца. Внутренняя полость алюминиевой части заполнена контактной смазкой, предохраняющей поверхность алюминия от окисления, снижающей контактное сопротивление, что приводит к значительному снижению потерь электроэнергии, а также обеспечивающей надежный электрический контакт в системе медь – алюминий, защищающий место соединения от контактной электрохимической коррозии. Изоляционным материалом является полимер, устойчивый к ультрафиолетовому излучению и погодно-климатическим условиям.

Конструкция изделия позволяет обеспечить герметичность 6 кВ частотой 50 Гц в течение 1 минуты на глубине 1 метр. Для достижения данных параметров необходимо снять соответствующий слой изоляции с провода. Длина снятия изоляции указана на гильзе. Граница зачистки должна быть ровной, толщина изоляции провода должна сохраняться на одном уровне вплоть до границы зачистки. Провод необходимо вставить в изделие до самого упора. Обжим необходимо проводить от центра к краю, соблюдая границу обжима и количество обжатий, которые указаны на изделии.

Гильзы ГИН для самонесущих изолированных проводов с несущей нейтралью

Гильзы ГИН для проводов несущей нейтрали служат для механического и электрического соединения проводов нейтрали в системах СИП с несущей нейтралью. Для несущих проводов допустимые механические нагрузки на опрессованное соединение составляют 95% прочности несущей нейтрали.



Наименование	Сечение СИП, мм ²		Цвет герметизирующего кольца		Тип матрицы для опрессовки гильз	Количество в групповой упаковке, шт.	Артикул
	левая часть	правая часть	левая часть	правая часть			
ГИН 25 (MJPT 25N)	25	25	оранжевый	оранжевый	E 173	10	UZA-24-D25-D25
ГИН 35 (MJPT 35N)	35	35	красный	красный	E 173	10	UZA-24-D35-D35
ГИН 50 (MJPT 50N)	50	50	желтый	желтый	E 173	10	UZA-24-D50-D50
ГИН 54 (MJPT 54N)	54	54	черный	черный	E173	10	UZA-24-D54-D54
ГИН 54-70 (MJPT 54-70N)	70	54	белый	черный	E173	10	UZA-24-D54-D70
ГИН 70 (MJPT 70N)	70	70	белый	белый	E173	10	UZA-24-D70-D70
ГИН 95 (MJPT 95N)	95	95	серый	серый	E215	10	UZA-24-D95-D95



Гильзы ГИФ для самонесущих изолированных проводов с несущей нейтралью

Гильзы ГИФ для проводов несущей нейтрали служат для механического и электрического соединения фазных проводов в системах СИП с несущей нейтралью. Для несущих проводов допустимые механические нагрузки на опрессованное соединение составляют 60% прочности несущей нейтрали.

Арматура для СИП



Наименование	Сечение СИП, мм ²		Цвет герметизирующего кольца		Тип матрицы для опрессовки гильз	Количество в групповой упаковке, шт.	Артикул
	левая часть	правая часть	левая часть	правая часть			
ГИФ 16 (МЖРТ 16)	16	16	синий	синий	E173	10	UZA-23-D16
ГИФ 25 (МЖРТ 25)	25	25	оранжевый	оранжевый	E173	10	UZA-23-D25
ГИФ 35 (МЖРТ 35)	35	35	красный	красный	E173	10	UZA-23-D35
ГИФ 50 (МЖРТ 50)	50	50	желтый	желтый	E173	10	UZA-23-D50
ГИФ 50-25 (МЖРТ 50-25N)	25	50	желтый	оранжевый	E173	10	UZA-23-D50-D25
ГИФ 50-35 (МЖРТ 50-35N)	35	50	желтый	красный	E173	10	UZA-23-D50-D35
ГИФ 70 (МЖРТ 70)	70	70	белый	белый	E173	10	UZA-23-D70
ГИФ 70-35 (МЖРТ 70-35N)	35	70	белый	красный	E173	10	UZA-23-D70-D35
ГИФ 70-50 (МЖРТ 70-50N)	50	70	белый	желтый	E173	10	UZA-23-D70-D50
ГИФ 95 (МЖРТ 95)	95	95	серый	серый	E173	10	UZA-23-D95
ГИФ 95-35 (МЖРТ 95-35N)	35	95	серый	красный	E173	10	UZA-23-D95-D35
ГИФ 95-50 (МЖРТ 95-50N)	50	95	серый	желтый	E173	10	UZA-23-D95-D50
ГИФ 95-70 (МЖРТ 95-70N)	70	95	серый	белый	E173	10	UZA-23-D95-D70
ГИФ 150-70 (МЖРТ 150-70N)	70	150	фиолетовый	белый	E215	10	UZA-23-D150-D70
ГИФ 150-95 (МЖРТ 150-95N)	95	150	фиолетовый	серый	E215	10	UZA-23-D150-D95

Гильзы ГИА для абонентской линии СИП

Гильзы ГИА для самонесущих проводов служат для механического и электрического соединения самонесущих проводов. Для несущих проводов допустимые механические нагрузки на опрессованное соединение составляют 40% прочности провода при присоединении провода СИП и 20% – в случае опрессовывания медного проводника.



Наименование	Сечение СИП, мм ²		Цвет герметизирующего кольца		Тип матрицы для опрессовки гильз	Количество в групповой упаковке, шт.	Артикул
	левая часть	правая часть	левая часть	правая часть			
ГИА 4-16 (МЖРВ 4-16)	4	16	кремовый	синий	E140	10	UZA-22-D04-D16
ГИА 10-16 (МЖРВ 10-16)	16	10	синий	зеленый	E140	10	UZA-22-D10-D16
ГИА 10-25 (МЖРВ 10-25)	10	25	зеленый	оранжевый	E140	10	UZA-22-D10-D25
ГИА 16 (МЖРВ 16)	16	16	синий	синий	E140	10	UZA-22-D16-D16
ГИА 16-25 (МЖРВ 16-25)	25	16	оранжевый	синий	E140	10	UZA-22-D16-D25
ГИА 16-35 (МЖРВ 16-35)	16	35	синий	красный	E140	10	UZA-22-D16-D35
ГИА 25 (МЖРВ 25)	25	25	оранжевый	оранжевый	E140	10	UZA-22-D25-D25
ГИА 25-35 (МЖРВ 25-35)	25	35	оранжевый	красный	E140	10	UZA-22-D25-D35
ГИА 35 (МЖРВ 35)	35	35	красный	красный	E140	10	UZA-22-D35-D35

Наконечники герметичные изолированные типа НИМ

Наконечники НИМ применимы для алюминиевых и медных многопроволочных проводов. Предназначены для герметичного оконцевания многожильных проводов опрессовкой. Каждому сечению соответствует определенный цвет герметизирующего кольца. Внутренняя полость алюминиевой части заполнена контактной смазкой, предохраняющей поверхность металла от окисления, снижающей контактное сопротивление, что приводит к значительному снижению потерь электроэнергии, а также обеспечивающей надежный электрический контакт в системе медь – алюминий, защищающий место соединения от контактной электрохимической коррозии. Изоляционным материалом является полимер, устойчивый к ультрафиолетовому излучению и погоднo-климатическим условиям.

Конструкция изделия позволяет обеспечить герметичность 6 кВ частотой 50 Гц в течение 1 минуты на глубине 1 метр.

Для достижения данных параметров необходимо снять соответствующий слой изоляции с провода. Длина снятия изоляции указана на гильзе. Граница зачистки должна быть ровной, толщина изоляции провода должна сохраняться на одном уровне вплоть до границы зачистки. Провод необходимо вставить в изделие до самого упора. Обжим необходимо проводить от центра к краю, соблюдая границу обжима и количество обжатий, которые указаны на изделии.

Для несущих проводов допустимые механические нагрузки на опрессованное соединение составляют:

- 1200 Н – для сечений 16 и 25 мм²;
- 2500 Н – для сечений 35, 50, 54, 70, 95 мм².



Наименование	Сечение СИП, мм ²	Цвет герметизирующего кольца	Тип матрицы для опрессовки гильз	Количество в групп. упаковке, шт.	Артикул
НИМ 16 (СРТАУ 16)	16	синий	E140	10	UZA-25-D16
НИМ 25 (СРТАУ 25)	25	оранжевый	E173	10	UZA-25-D25
НИМ 35 (СРТАУ 35)	35	красный	E173	10	UZA-25-D35
НИМ 50 (СРТАУ 50)	50	желтый	E173	10	UZA-25-D50
НИМ 54 (СРТАУ 54)	54	черный	E173	10	UZA-25-D54
НИМ 70 (СРТАУ 70)	70	белый	E173	10	UZA-25-D70
НИМ 95 (СРТАУ 95)	95	серый	E173	10	UZA-25-D95
НИМ 120 (СРТАУ 120)	120	розовый	E215	10	UZA-25-D120
НИМ 150 (СРТАУ 150)	150	фиолетовый	E215	10	UZA-25-D150

Наконечники механические алюминиевые АМН и медно-алюминиевые АММН

Наконечники серии АМН и АММН позволяют осуществлять соединение алюминиевых проводников с изделием с помощью гаечных ключей, не используя инструмент для опрессовки. Корпус наконечников изготовлен из алюминиевого сплава повышенной прочности. Предназначены для оконцевания затяжкой болтами предварительно зачищенных от изоляции алюминиевых проводов и присоединения к алюминиевым (АМН) или медным (АММН) клеммам, шинам, зажимам и т.п. Внутренняя поверхность изделий покрыта специальной пастой, увеличивающей проводимость контактного соединения, а также предохраняющей внутреннюю поверхность изделия от образования на ней тонкой оксидной пленки. Поперечная насечка и соответствующие болты улучшают механические и электрические свойства места соединения. Изделие может применяться как для однопроволочных, так и многопроволочных, круглых и секторных жил.

Хвостовик наконечника АММН изготовлен из электротехнической меди.



Наименование	Кол-во болтов	Момент затяжки, Н×м	Размер зева ключа	Сечение жил, мм ²	Масса, кг	Количество в групп. упаковке, шт.	Артикул
АМН 16-70 (SMOE-81971)	2	20	S17	16–70	0,117	15	UZA-28-S16-S70-1
АМН 95-150 (SMOE-81972)	2	26	S19	95–150	0,213	10	UZA-28-S95-S150-1
АМН 185-240 (SMOE-81973)	3	26	S19	185–240	0,328	8	UZA-28-S185-S240-1
АММН 16-70	2	20	S17	16–70	0,167	15	UZA-28-S16-S70-2
АММН 95-150	2	26	S19	95–150	0,288	10	UZA-28-S95-S150-2
АММН 185-240	3	26	S19	185–240	0,438	8	UZA-28-S185-S240-2

Гильзы алюминиевые механические АМГ

Гильзы серии АММН позволяют осуществлять соединение алюминиевых проводников между собой с помощью гаечных ключей, не используя инструмент для опрессовки. Для соединения провода СИП гильзы необходимо использовать в местах двойного анкерного крепления, на участках проводов, не подверженных механическим нагрузкам. Внутренняя поверхность изделий покрыта специальной пастой, увеличивающей проводимость контактного соединения, а также предохраняющей внутреннюю поверхность изделия от образования на ней тонкой оксидной пленки. Поперечная насечка и соответствующие болты улучшают механические и электрические свойства места соединения. Изделие может применяться как для однопроволочных, так и многопроволочных, круглых и секторных жил.



Наименование	Кол-во болтов	Момент затяжки, Н×м	Размер зева ключа	Сечение жил, мм ²	Масса, кг	Количество в групп. упаковке, шт.	Артикул
АМГ 16-70 (SMOE-81974)	2	20	S17	16–70	0,192	15	UZA-29-S16-S70
АМГ 95-150 (SMOE-81975)	2	26	S19	95–150	0,313	10	UZA-29-S95-S150
АМГ 185-240 (SMOE-81976)	3	26	S19	185–240	0,458	6	UZA-29-S185-S240

Последовательность оконцовки проводов при помощи наконечников

- Отметьте на проводе длину, на которой необходимо удалить изоляцию.
- Снимите изоляцию с зажимаемого провода.
- Удалите заглушки из отверстий наконечника.
- Наденьте на провод термоусадочную трубку.
- Введите провод в наконечник до упора.
- Затяните болты со срывными головками до срыва головки.
- Наденьте на хвостовик наконечника термоусадочную изолирующую трубку и произведите ее термоусадку феном для придания изолирующих свойств в месте соединения.

Зажимы анкерные ЗАС и УЗАС для самонесущей системы СИП до 1 кВ

Зажимы анкерные серии ЗАС предназначены для закрепления самонесущих изолированных проводов с двумя, тремя или четырьмя жилами напряжением до 1 кВ на крюках и кронштейнах. Дополнительные провода освещения при их наличии прокладываются вдоль зажимов. Прижимные элементы изделий снабжены пружинами, что облегчает установку проводов. Зажимы изготовлены из стали горячего цинкования, а пластиковые детали – из полимеров, устойчивых к ультрафиолетовому излучению и погодно-климатическим факторам, что обеспечивает работоспособность изделий в течение 40 лет.



Наименование	Разрушающая нагрузка, кН	Размер зева ключа	Диапазон сечений проводников, мм ²		Усилие затяжки болта, Н×м	Масса, кг	Количество в групп. упаковке, шт.	Артикул
			min	max				
ЗАС 4×16-50/14400 (HEL-5506)	14,4	S17	2×16	4×50	50	0,800	15	UZA-14-D16-D50-14400
ЗАС 4×70-95/27400 (HEL-5507)	27,4	S17	2×70	4×95	50	1,375	8	UZA-14-D70-D95-27400
ЗАС 4×95-120/43200 (PA4120)	43,2	S17	2×95	4×120	50	1,813	16	UZA-14-D-95-D120-43200
УЗАС 2×50-4×120 (SO234S)	27 для 4×50, 37 для 4×70 и более	S17/S17	2×50	4×120	44	1,2	9	UZA-14-D50-D120

НОВИНКА

Зажимы промежуточные ЗПС и ЗАБу для самонесущей системы СИП до 1 кВ

Зажимы промежуточные серии ЗПС предназначены для подвеса на промежуточных опорах самонесущих систем СИП изолированных проводов напряжением до 1 кВ. Они также могут быть использованы для СИП с изолированной несущей нейтралью. Зажимы ЗПС 2×25–4×120/4000/90 можно использовать на угловых опорах до 90°.

Зажимы изготовлены из стали горячего цинкования, а пластиковые детали – из полимеров, устойчивых к ультрафиолетовому излучению и погодно-климатическим факторам, что обеспечивает работоспособность изделий в течение 40 лет. Изделия снабжены срывными болтами, обеспечивающими надежную фиксацию проводников в зажим, также в случае возникновения необходимости возможен демонтаж изделий благодаря наличию разборных головок болтов.

	Наименование	Разрушающая нагрузка, кН	Момент затяжки, Н·м	Размер зева ключа (срывная/разборная головки)	Сечение жил, мм ²	Масса, кг	Количество в групп. упаковке, шт.	Артикул
	ЗПС 2×25–4×120/1200/30 (S0140.02)	12	10		2×25–4×120	0,279	1	UZA-15-D25-D120-90-12
	ЗПС 2×25–4×120/1800/30 (S0130.02)	18	10		2×25–4×120	0,334	1	UZA-15-D25-D120-30-60-18
	ЗПС 2×25–4×120/4000/90 (S0136.02)	40	10		2×25–4×120	0,783	1	UZA-15-D25-D120-90-40
<div style="background-color: red; color: white; padding: 2px; display: inline-block;">НОВИНКА</div>								
	ЗПС 4×25/10000	10	9	S13/S17	4×25	0,375	80	UZA-15-D25-10000
	ЗПС 4×35/10000 (PS 435)	10	9	S13/S17	2×50–4×35	0,363	80	UZA-15-D35-10000
	ЗПС 4×50/10000 (PS 450)	10	9	S13/S17	2×95–4×50	0,363	80	UZA-15-D50-10000
	ЗПС 4×70/10000 (PS 470)	10	9	S13/S17	4×70	0,583	60	UZA-15-D70-10000
	ЗПС 4×95/10000 (PS 470)	10	9	S13/S17	4×95	0,567	60	UZA-15-D95-10000
	ЗПС 4×120/10000 (PS 4120)	10	9	S13/S17	4×120–4×150	0,533	60	UZA-15-D120-10000

Зажим промежуточный ЗАБу 4×10-35 изготовлен из стали горячего цинкования, устойчивой к коррозии, и полимеров, устойчивых к воздействию ультрафиолетового излучения и погодно-климатических условий. Особый рельеф поверхности клиньев обеспечивает надежную фиксацию проводника, препятствуя его выскальзыванию, не повреждая при этом изоляцию или целостность провода. Конструкция зажима позволяет легко превратить его в анкерный зажим поворотом фиксирующего элемента на 90°, для этого нужно лишь немного ослабить болт.

	Наименование	Разрушающая нагрузка, кгс/Н	Диапазон сечений проводников, мм ²		Усилие затяжки болта, Н·м	Масса, кг	Количество в упаковке, шт.	Артикул
	ЗАБу 4×10-35 (HEL-5505)	1850/18142	2×10	4×35	40	0,5	1	UZA-14-D10-D35



Зажимы анкерные ЗАН для систем с изолированной несущей нейтралью

Зажимы ЗАН предназначены для самонесущей изолированной системы проводов с изолированной несущей нейтралью. Корпуса зажимов выполнены из устойчивого к действию коррозии алюминиевого сплава, в который вкладываются саморегулируемые клинья из полимера, устойчивого к ультрафиолетовому излучению и погодно-климатическим условиям. Особый рельеф поверхности клиньев обеспечивает надежную фиксацию проводника, препятствуя его выскальзыванию, не повреждая при этом изоляцию провода. Изделия не требуют инструмента для монтажа и не содержат выпадающих деталей.

Арматура для СИП

	Наименование	Рабочая нагрузка, кгс/Н	Разрушающая нагрузка, кгс/Н	Сечение несущей нейтрали, мм ²	Масса, кг	Количество в упак., шт.	Артикул
	ЗАН 16-35/1000 (РА 1000)	300/2942	1000/9806	16–35	0,35	1	UZA-14-D16-D35-1000
	ЗАН 50-70/1500 (РА 1500)	500/4903	1500/14708	50–70	0,40	1	UZA-14-D50-D70-1500
	ЗАН 70-95/2200 (РА 95-2000)	733/7200	2200/21600	70-95	0,65	3	UZA-14-D95-2000

НОВИНКА

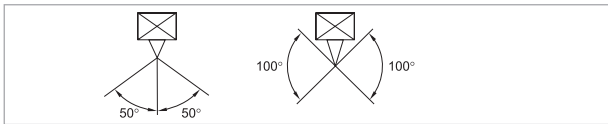

Максимальный угол отклонения для одинарного анкерного крепления – 50°, для двойного анкерного крепления – 100°.

Зажимы анкерные абонентские ЗАБ и ЗАБу для самонесущих изолированных систем проводов

Зажимы анкерные ЗАБ и ЗАБу предназначены для анкерных креплений двух или четырех самонесущих изолированных проводов абонентов. Особый рельеф поверхности клиньев обеспечивает надежную фиксацию проводника, препятствуя его выскальзыванию, не повреждая при этом изоляцию провода. Все детали выполнены из полимеров, устойчивых к ультрафиолетовому излучению и погодно-климатическим условиям.

Зажим ЗАБ 16-25 не требует инструмента для монтажа, а легко снимаемая дужка зажима позволяет крепить его к кронштейнам и крюкам. Длина дужки варьируется от 90 до 150 мм, она также снабжена дополнительным фиксатором, не позволяющим ей выскочить из клинового нажима, например, во время повышенных ветровых нагрузок.

Корпус зажима анкерного ЗАБ 4×16-35 выполнен из двух пластин из алюминиевого сплава, устойчивого к воздействию коррозии, в который вложены полимерные клинья. Легко извлекаемая дужка кронштейна позволяет крепить зажим к кронштейнам и крюкам. Специальные фиксаторы дужки не позволяют ей выскочить из клинового зажима.

Зажим анкерный ЗАБу 4×10-35 изготовлен из стали горячего цинкования, устойчивой к коррозии, и полимеров. Конструкция зажима позволяет легко превратить его в промежуточный (поддерживающий) зажим поворотом фиксирующего элемента на 90°, для этого нужно лишь немного ослабить болт.

	Наименование	Разрушающая нагрузка, кгс/Н	Диапазон сечений проводников, мм ²		Усилие затяжки болта, Н·м	Масса, кг	Количество в упаковке, шт.	Артикул
			min	max				
	ЗАБ 16-25 (РА25×100)	200/1961	2×16	4×25	–	0,14	1	UZA-14-D16-D25
	ЗАБ 16-25M (РА25×100)	220/2156	2×16	4×25	–	0,12	1	UZA-14-D16-D25-M
	ЗАБу 4×10-35 (HEL-5505)	1223/12000*	2×10	4×35	40	0,5	1	UZA-14-D10-D35

* Для ЗАБу 4×10-35 (HEL-5505) указана не разрушающая нагрузка, а прочность закрепления фиксации проводов в зажиме.

Промежуточные зажимы КОПМ, ЗПН

Промежуточные поддерживающие зажимы предназначены для крепления изолированной несущей нейтрали СИП до 1 кВ. Нейтраль фиксируется регулируемым зажимом. Зажимы ЗПН 2200 позволяют фиксировать их на крюках диаметром до 24 мм. Подвижные соединения позволяют зажимам двигаться в продольном и поперечном направлениях. Зажимы ЗПН 2200 можно использовать на углах поворота до 90 градусов.

Комплект промежуточной подвески КОПМ 1500 представляет собой кронштейн с выступом в верхней части, не позволяющий зажиму перейти в верхнее положение. Кронштейн имеет отверстие для его крепления к опоре с помощью анкерных винтов, также предусмотрена возможность крепления кронштейна к столбам с помощью бандажной ленты. Для облегчения процесса монтажа ленты кронштейн снабжен разделительными фасками. КОПМ 1500 выполнен из устойчивого к действию коррозии алюминиевого сплава в сборе с поставляемым отдельно промежуточным зажимом ЗПН 1500, изготовленным из полимера, укрепленного стекловолоконной структурой, устойчивого к ультрафиолетовому излучению и погодно-климатическим условиям.

	Наименование	Разрушающая нагрузка, кгс/Н	Несущая нейтраль		Масса, кг	Кратность упаковки, шт.	Артикул
			сечение, мм ²	диаметр, мм			
	КОПМ 1500 (ES 1500, SO 260)	1340/13141	16–95	8–15	0,5	1	УКА-31-D16-D95
	ЗПН 1500 (PS 54, SO 265)	1340/13141	16–95	8–15	0,2	1	УЗА-15-D16-D95
	ЗПН 2200 (SO69.95)	2200/21560	16-95	8-15	8	0,24	УЗА-15-D15-D95-2200

НОВИНКА

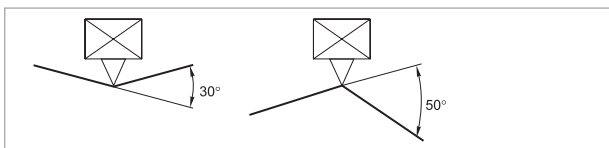

При монтаже проводов нейтрали на подвесах или зажимах не допускайте изгиба проводов на углы больше:

- 30° при изгибе провода к опоре;
- 50° при изгибе провода от опоры.

Для использования больших углов рекомендуется устанавливать два анкерных зажима.

Кронштейны и крюки

НОВИНКА



Кронштейны абонентские предназначены для фиксации абонентских ответвлений на стенах, опорах и фасадах зданий. Кронштейны болтовые предназначены для сквозной фиксации. Крюки позволяют осуществлять промежуточные и анкерные крепления на опорах и фасадах зданий. Поверхность крюков и болтовых кронштейнов покрыта слоем цинка 80 мкм, что позволяет безболезненно эксплуатировать их в течение 40 лет.

Арматура для СИП

	Наименование	Разрушающая нагрузка, кгс/Н	Масса, кг	Количество в упаковке, шт.	Артикул
	КАМ-4000 (СА 1500/2000, SO 253) ,	4000/39227	0,27	10	УКА-12-1500-4000
	КАБ-200 (СAB25)	200/1960	0,02	3	УКВ-12-16-340-700
	КБ16-290/700 (HEL-5561)	4000/39227	0,90	3	УКВ-12-16-290-700
	КБ16-340/700 (HEL-5562)	4000/39227	1,00	3	УКВ-12-16-340-700
	КБ20-400/1500 (HEL-5574)	4000/39227	1,70	2	УКВ-12-20-400-1500
	КМ20-200/145/46 (SOT21)	1480/14500	1,25	3	УКК-12-20-200-145-46
	КМ20-240/145/46 (SOT21.1)	1480/14500	1,33	3	УКК-12-20-240-145-46
	КМ20-320/145/46 (SOT21.2)	1480/14500	1,56	3	УКК-12-20-320-145-46
	КМ20-350/145/46 (SOT21.3)	1480/14500	1,67	3	УКК-12-20-350-145-46
	КМ16-200/119/24 (SOT21.16)	1071/10500	0,81	3	УКК-12-16-200-119-24
	КМ16-240/119/24 (SOT21.116)	1071/10500	0,86	3	УКК-12-16-240-119-24
	КМ16-320/119/24 (SOT21.216)	1071/10500	1,00	3	УКК-12-16-320-119-24
	КС-16-155/20 (PD2.3)	1265/12400	0,39	10	УКК-12-16-154-20
	КС-20-155/40 (PD2.2)	1582/15500	0,60	10	УКК-12-20-155-40
	КМ-1800 (HEL-5661, SOT29.1)	1306/12800	0,84	5	УКК-12-3-1800
	КМ-2800 (SOT39)	2245/22000	1,00	5	УКК-12-3-2800
	КСА12-55/200 (BQC 12-55)	200/1960	0,20	10	УКС-12-12-55
	КСА12-250/200 (BQC 12-250)	200/1960	0,36	6	УКС-12-12-250
	КСА12-300/200 (BQC 12-300)	200/1960	0,39	6	УКС-12-12-300
	КП-500 (HEL-5642)	612/6000	0,18	10	УКР-12-800
	КЗ М20-250/306 (SOT101.1)	3122/30600	1,93	3	УКК-12-20-320-670
	КЗ М20-310/306 (SOT101.2)	3122/30600	2,07	3	УКК-12-20-380-670
	КА-450	459/4500	0,55	5	УКК-450

Лента бандажная ЛМ-50, скрепы СГ-20, СУ-20

Лента бандажная и скрепы из нержавеющей стали применяются для крепления защитных профилей, кронштейнов и других элементов к опорам линий электропередач. Лента обладает устойчивостью к коррозии, воздействию экстремальных температур, влажности и погодно-климатическим факторам. Конструкция скрепы СГ-20 выполнена таким образом, что линия стыка пластины проходит с обратной стороны, что позволяет ей выдерживать большие нагрузки по сравнению со скрепами, в которых линия стыка проходит с наружной стороны. Скрепа СУ-20 выполнена из монолитной пластины, благодаря чему обладает большей прочностью по сравнению со скрепой СГ-20, а также имеет заостренные зубцы, позволяющие лучше удерживать бандажную ленту. Лента находится в удобной для транспортировки пластиковой упаковке.

	Наименование	Разрывное усилие, кг/мм ²	Толщина, мм	Масса упаковки, кг	Количество в упаковке	Артикул
	ЛМ-50 (F 2007, COT37, F207)	76–97	0,7	5,5	50 м	UZA-L50
	СГ-20 (A 200, NC 20)	–	0,8	0,6	100 шт.	UZA-50-100
	СУ-20 (COT36)	–	1,6	1,3	100 шт.	UZA-51-100

Комплекты крепления

Комплекты фасадного крепления типа КФК предназначены для промежуточного крепления и стяжки в пучок самонесущих изолированных проводов (СИП) напряжением до 1 кВ на опорах и стенах зданий. Корпуса изготовлены из полимера, устойчивого к ультрафиолетовому излучению и погодно-климатическим факторам. Дюбельная часть арматуры устанавливается в отверстие Ø12 мм, фиксируется гвоздем. Комплекты КФК имеют специальный паз, позволяющий осуществить прокладку второй линии вдоль имеющейся трассы с помощью хомутов ХС.

Комплекты крепления призваны облегчить монтаж провода СИП при осуществлении ответвлений от опор или подведения СИП к зданию.

	Наименование	Разрушающая нагрузка, кгс/Н	Масса, кг	Количество в упаковке, шт.	Артикул
	КФК12-47.1 (S090.1, SF 10, BRPF 70-150-1F)	20/196	0,056	50	УКА-32-12-471
	КФК12-47.6 (SF 50, BRPF 70-150-6F)	20/196	0,07	50	УКА-32-12-476

Наименование	Комплектация	Артикул
Комплект крепления к зданию КЗ-8 ИЭК	КАМ-4000 – 1 шт. ЗАБ 16-25 – 1 шт. КФК 12-47.6 – 2 шт. ГИА 10-16 – 2 шт. ГИА 16 – 2 шт.	УКА-33-1-08
Комплект крепления к столбу КС-4 ИЭК	КАМ-4000 – 1 шт. ЗОИ 16-95/2,5-35 - 2 шт. ЗАБ 16-25 - 1 шт.	УКА-33-1-04

НОВИНКА



Ограничители перенапряжений ОПН

НОВИНКА

Ограничители перенапряжений ОПН IEK® предназначены для защиты электрических сетей и электрооборудования при прямом или косвенном воздействии грозовых или импульсных перенапряжений. Ограничители предназначены для эксплуатации на линиях электрических сетей переменного тока напряжением до 1 кВ и частотой 50Гц.

Присоединение ограничителей ОПН-XXX ЗОИ к СИП производится с помощью зажима ЗОИ, к неизолированным линиям – с помощью зажима ЗСГП.

Присоединение ограничителей ОПН-XXX Ш производится на шинные отводы фазных проводников и провода нейтрали.

Арматура для СИП



Наименование	Номинальный ток I_n , кА	Максимальный ток I_{max} , кА	Рабочее напряжение U_c , В	Защитный уровень напряжения U_p , кВ	Классификационное напряжение	Артикул
ОПН-280 ЗОИ (LVA 280B-FL)	10	40	280	1,2	500	UZO-19-280-FL
ОПН-440 ЗОИ (LVA 440B-FL)	10	40	440	1,8	800	UZO-19-440-FL
ОПН-280Ш (LVA 280B-DL)	10	40	280	1,2	500	UZO-19-280-DL
ОПН-440Ш (LVA 440B-DL)	10	40	440	1,8	800	UZO-19-440-DL

Хомуты для самонесущих изолированных проводов ХС

Хомуты ХС изготовлены из полимера с добавлением стекловолокна, устойчивого к погоднo-климатическим факторам и ультрафиолетовому излучению. Изделия не содержат галогены, а также не поддерживают горение.



Наименование	Толщина, мм	Разрушающая нагрузка, кгс/Н	Цвет	Диаметр обхватываемого провода, мм	Количество в упаковке	Артикул
Хомут для СИП ХС-180	2	40/392	черный	10–45	100	УНН21-D6-180-100
Хомут для СИП ХС-260	2	60/588	черный	26–66	100	УНН21-D9-260-100
Хомут для СИП ХС-360	2	60/588	черный	55–95	100	УНН21-D9-360-DL

Колпачки герметичные КИ

Колпачки герметичные КИ предназначены для оконцевания (восстановления изоляции) оголенных концов самонесущего изолированного провода, а также для защиты их от попадания воздуха и влаги. Изделия выполнены из полимера, устойчивого к погоднo-климатическим факторам и ультрафиолетовому излучению. Выдерживают напряжение пробоя 6 кВ под водой. Изделия не требуют инструмента для монтажа.



Наименование	Рекомендуемый диапазон		Масса упаковки, кг	Количество в упаковке, шт.	Артикул
	сечение, мм ²	диаметр, мм			
КИ 6-35 (СЕСТ 6-35)	6–35	4,5–11,5	0,17	100	UZA-21-006-035
КИ 16-150 (СЕСТ 16-150)	16–150	6,5–19,0	0,28	50	UZA-21-016-150



Габаритные размеры

Зажимы ответвительные изолированные ЗСГП

ЗСГП10-95/6-35

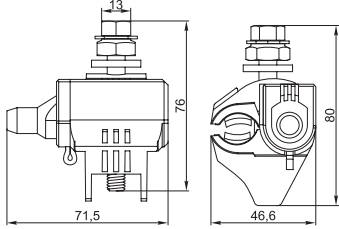

ЗСГП10-120/25-95

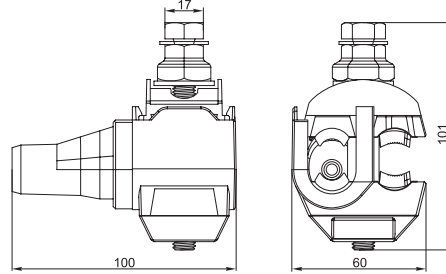

Зажимы ответвительные изолированные ЗОИ

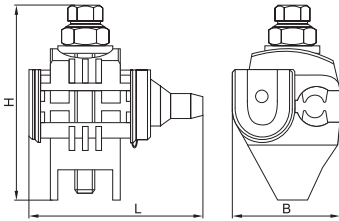

Наименование	Размеры, мм		
	B	H	L
ЗОИ 16-70/1,5-10	40	60	34
ЗОИ 16-95/2,5-35	42	78	71
ЗОИ 25-95/25-95	47	79	70
ЗОИ 35-150/6-35	47	82	70
ЗОИ 35-150/35-150	64	96	133

Зажимы ответвительные с раздельной затяжкой болтов ЗОРЗБ

ЗОРЗБ-1 16-25/4-25

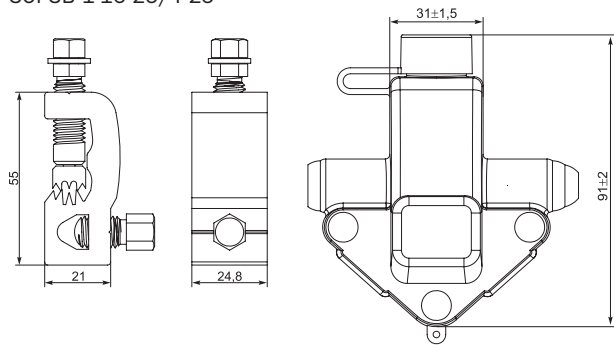

ЗОРЗБ-2С 70-150/4-50

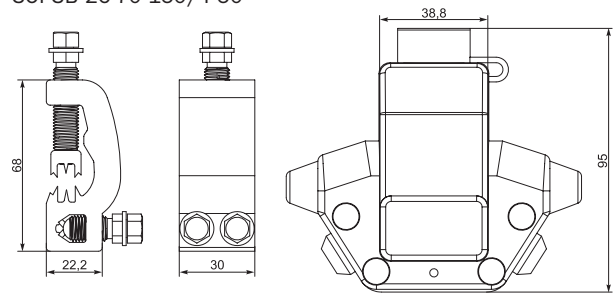

ЗОРЗБ-1С 35-95/4-50

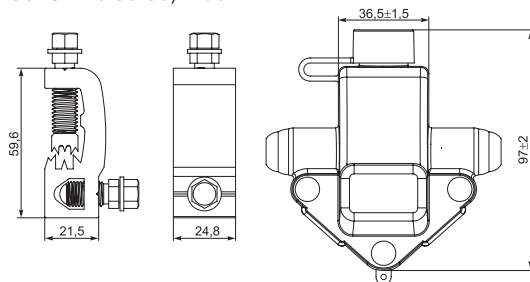

ЗОРЗБ-2С 35-70/35-70

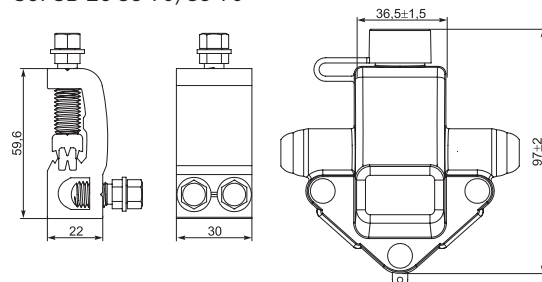

ЗОРЗБ-1 35-70/6-25

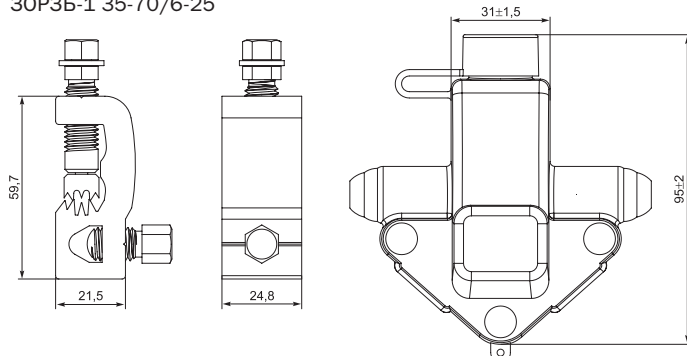

Зажимы плащечные

Арматура для СИП

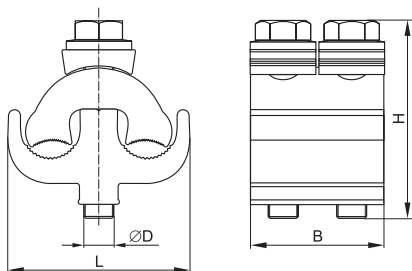

Наименование	Размеры, мм			
	B	ØD	H	L
ЗП 6-95/6-95	42	M8	45	39
ЗП 50-240/50-185	42	M8	45	44
ЗП 16-120/16-120	45	M10	66	60

Гильзы изолированные ГИН

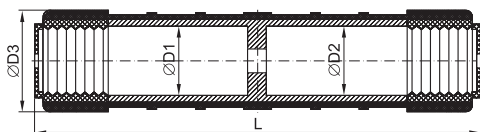

Наименование	Размеры, мм			
	ØD1	ØD2	ØD3	L
ГИН 25 (MJPT 25N)	6,5	6,5	22	175
ГИН 35 (MJPT 35N)	8,0	8,0	22	175
ГИН 50 (MJPT 50N)	9,0	9,0	22	175
ГИН 54 (MJPT 54N)	10,0	10,0	22	175
ГИН 54-70 (MJPT 54-70N)	10,5	10,0	22	175
ГИН 70 (MJPT 70N)	10,5	10,5	22	175
ГИН 95 (MJPT 95N)	12,2	12,2	25	175

Гильзы изолированные ГИФ

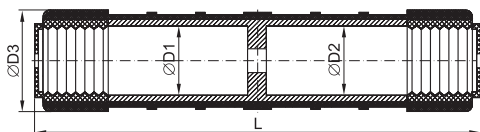

Наименование	Размеры, мм			
	ØD1	ØD2	ØD3	L
ГИФ 16 (MJPT 16)	5,5	5,5	22	100
ГИФ 25 (MJPT 25)	6,5	6,5	22	100
ГИФ 35 (MJPT 35)	8	8	22	100
ГИФ 50 (MJPT 50)	9	9	22	100
ГИФ 50-25 (MJPT 50-25)	9,0	6,5	22	98
ГИФ 50-35 (MJPT 50-35)	9,0	8,0	22	98
ГИФ 70 (MJPT 70)	10,5	10,5	22	100
ГИФ 70-35 (MJPT 70-35)	10,5	8,0	22	98
ГИФ 70-50 (MJPT 70-50)	10,5	9,0	22	98
ГИФ 95 (MJPT 95)	12,2	12,2	22	100
ГИФ 95-35 (MJPT 95-35)	12,2	8,0	22	98
ГИФ 95-50 (MJPT 95-50)	12,2	9,0	22	98
ГИФ 95-70 (MJPT 95-70)	12,2	10,5	22	98
ГИФ 150-70 (MJPT 150-70)	15,5	10,5	25	136
ГИФ 150-95 (MJPT 150-95)	15,5	12,2	25	136

Гильзы изолированные ГИА

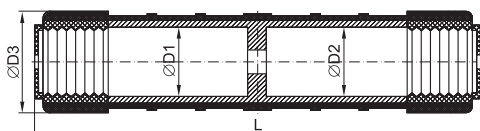

Наименование	Размеры, мм			
	ØD1	ØD2	ØD3	L
ГИА 4-16 (MJPB 4-16)	2,7	5,3	18,5	73
ГИА 10-16 (MJPB 10-16)	4,3	5,3	18	75
ГИА 10-25 (MJPB 10-25)	4,3	6,5	18,5	73
ГИА 16 (MJPB 16)	5,3	5,3	18	75
ГИА 16-25 (MJPB 16-25)	5,3	6,5	18	75
ГИА 16-35 (MJPB 16-35)	5,3	8,0	18,5	73
ГИА 25 (MJPB 25)	6,5	6,5	18	75
ГИА 25-35 (MJPB 25-35)	6,5	8,0	18,5	73
ГИА 35 (MJPB 35)	8,0	8,0	18,5	73

Наконечники герметичные изолированные типа НИМ

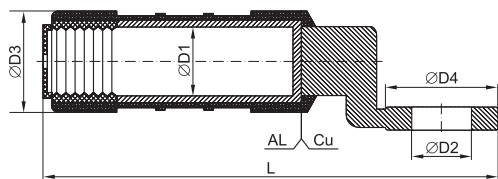

Наименование	Размеры, мм				
	$\varnothing D1$	$\varnothing D2$	$\varnothing D3$	$\varnothing D4$	L
НИМ 16 (СРТАУ 16)	5,3	10,5	16	20	75
НИМ 25 (СРТАУ 25)	6,5	13	20	24	100
НИМ 35 (СРТАУ 35)	8	13	20	24	100
НИМ 50 (СРТАУ 50)	9	13	20	24	100
НИМ 54 (СРТАУ 54)	10	13	20	24	100
НИМ 70 (СРТАУ 70)	10,5	13	20	24	100
НИМ 95 (СРТАУ 95)	12,2	13	20	24	100
НИМ 120 (СРТАУ 120)	14,2	13	26	30	118
НИМ 150 (СРТАУ 150)	15,5	13	26	30	118

Наконечники механические алюминиевые АМН

АМН 16-70, АМН 95-150

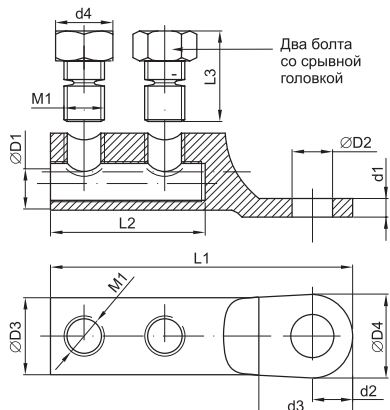

АМН 185-240

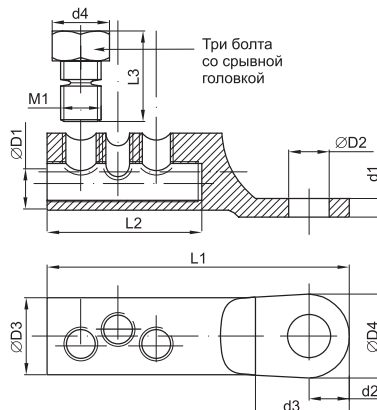

Наименование	Размеры, мм											M1, резьба
	D1	D2	D3	D4	d1	d2	d3	d4	L1	L2	L3	
АМН 16-70	11	13	23	25	6	12,5	28	17	90	46	27	M12
АМН 95-150	16	13	27	30	8	15	35	19	109	56	27	M16
АМН 185-240	20	17	35	38	11	19,5	48	19	126	66	27	M16

Наконечники механические медно-алюминиевые АММН

АММН 16-70, АММН 95-150

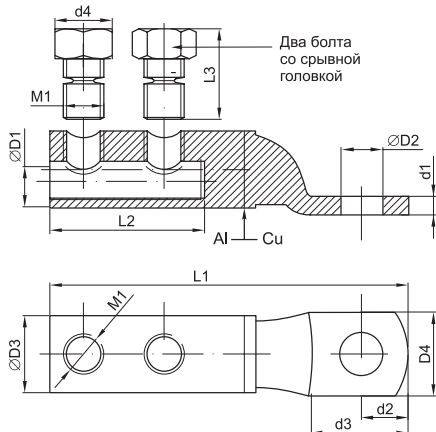

АММН 185-240

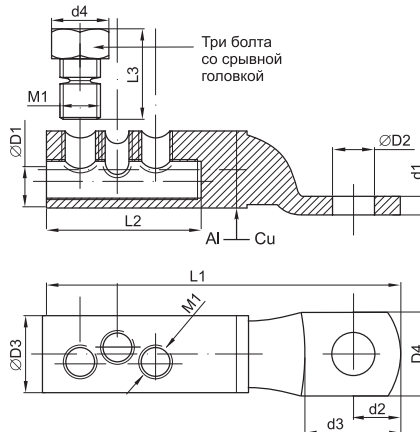

Наименование	Размеры, мм										M1, резьба
	D1	D2	D3	D4	d1	d2	d3	d4	L1	L2	
АММН 16-70	10	13	21	25	5	9,5	28	17	103	45±1,5	M12
АММН 95-150	16	13	30	30	6	15,5	32	19	120	56	M16
АММН 185-240	20	17	35	30	7	15,5	33	19	140	66	M16

Гильзы алюминиевые механические АМГ

АМГ 16-70, АМГ 95-150

Арматура для СИП

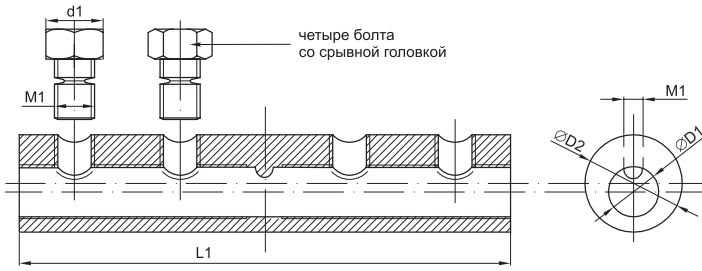

Наименование	Размеры, мм				M1, резьба
	ØD1	ØD2	d1	L1	
АМГ 16-70	11	21	17	106	M12
АМГ 95-150	16	27	19	132	M16
АМГ 185-240	20	33	19	144	M16

АМГ 185-240

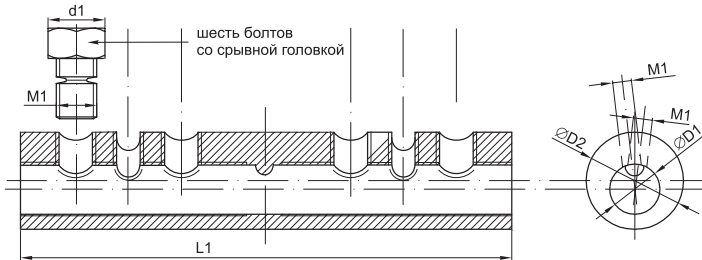

Зажимы анкерные ЗАС и УЗАС

ЗАС 4×16-50, ЗАС 4×70-95

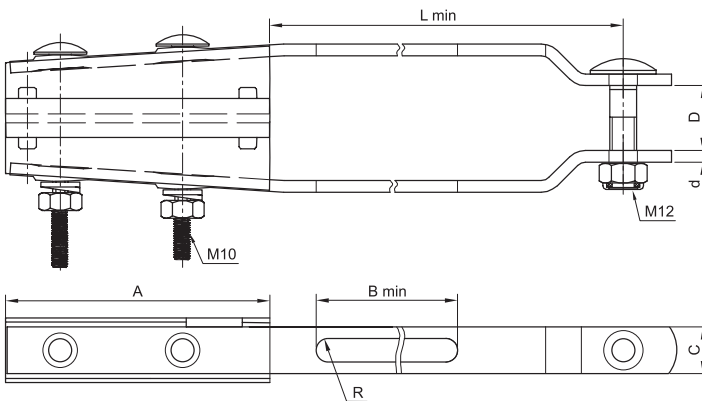

ЗАС 4×95-150

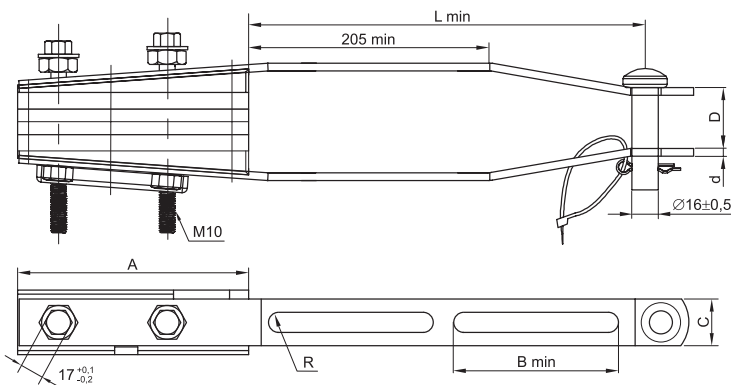

Наименование	Размеры, мм						
	A	B	C	D	L	d	R
ЗАС 4×16-50	100±2	130	30	20~30	212	3	8
ЗАС 4×70-95	120±3	143	35	15~35	238	5,3	9
ЗАС 4×95-150	145±3	120	35	20~40	320	5,3	7,5



УЗАС 2×50-4

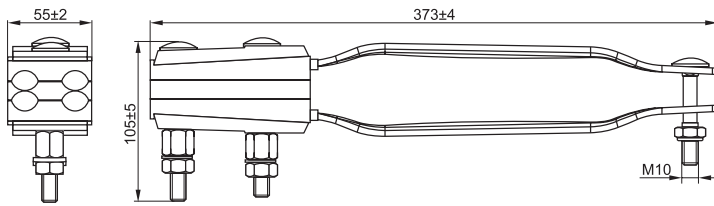

Зажимы промежуточные ЗПС

ЗПС 2

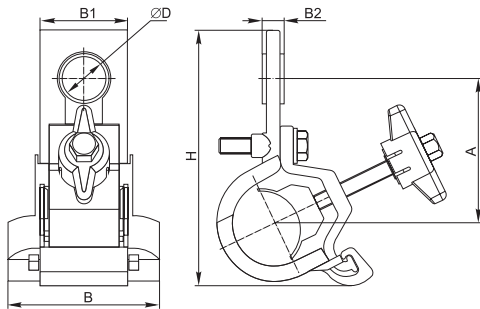

Наименование	Размеры, мм					
	A	B	B1	B2	D	H
ЗПС 2×25–4×120/1200/30	74	78	45	10	22	131
ЗПС 2×25–4×120/1800/30	74	78	45	7	22	131
ЗПС 2×25–4×120/4000/90	95	110	50	16	22	171

ЗПС 4

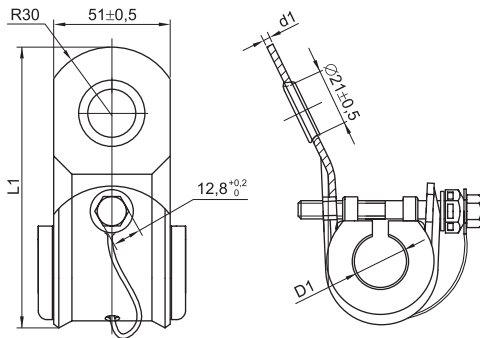

Наименование	Размеры, мм		
	D1	L1	d1
ЗПС 4×25	17,2	123	3±0,4
ЗПС 4×35	21	123	3±0,4
ЗПС 4×50	23	123	3±0,4
ЗПС 4×70	27,5	148	3,7
ЗПС 4×95	32	148	3,7
ЗПС 4×120	40	148	3,7

Зажим промежуточный ЗАБу 4×10-35 (HEL-5505)

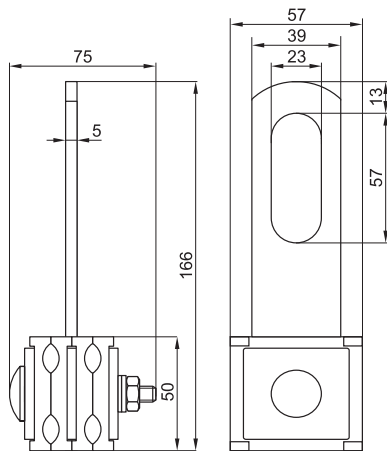



Зажимы анкерные абонентские ЗАБ и ЗАБу

ЗАБ 16-25 (РА25×100)

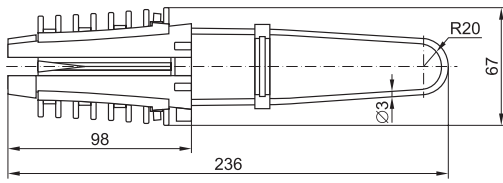

Зажимы анкерные ЗАН

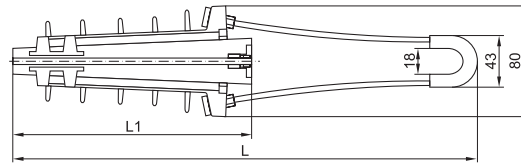

Наименование	Размеры, мм	
	L	L1
ЗАН 16-35/1000 (РА 1000)	360	185
ЗАН 50-70/1500 (РА 1500)	365	176

Арматура для СИП

ЗАБу 4×10-35 (HEL-5505)

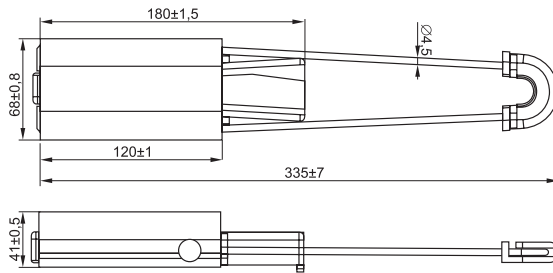
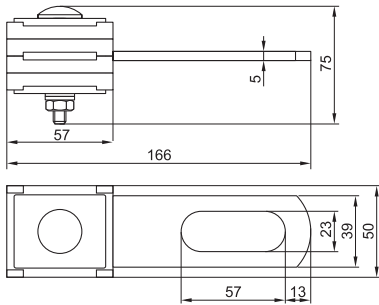

Комплект промежуточной подвески КОПМ 1500

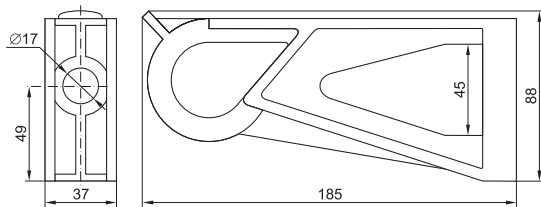

Промежуточные зажимы ЗПН

ЗПН 1500

ЗПН 2200

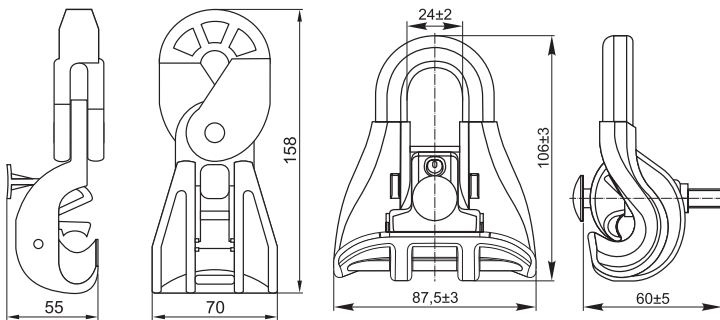

Кронштейны и крюки

КАМ-4000

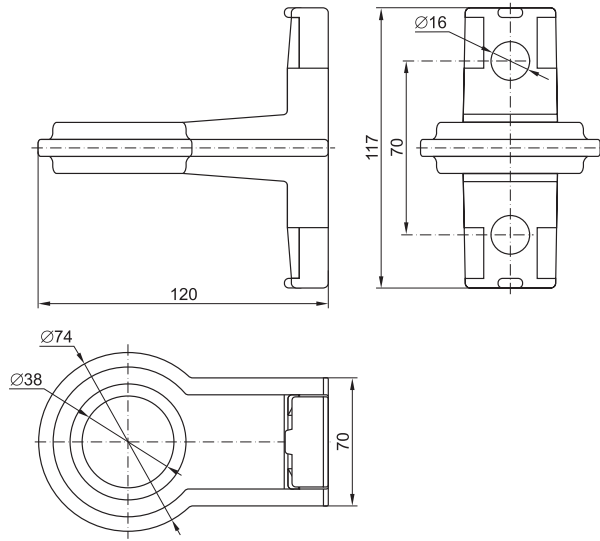

КАБ-200

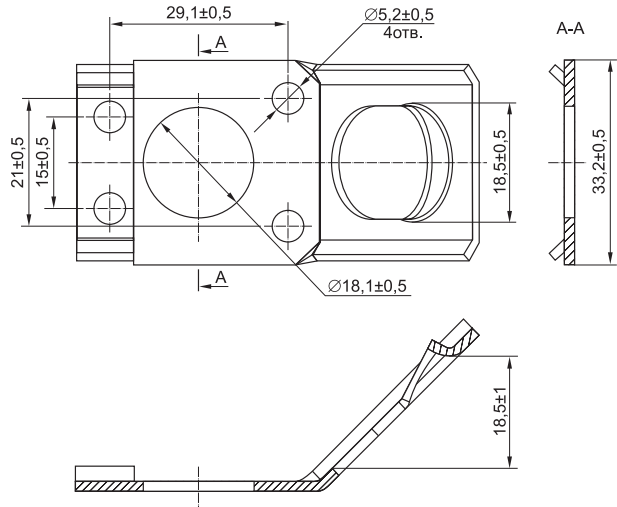

КБ

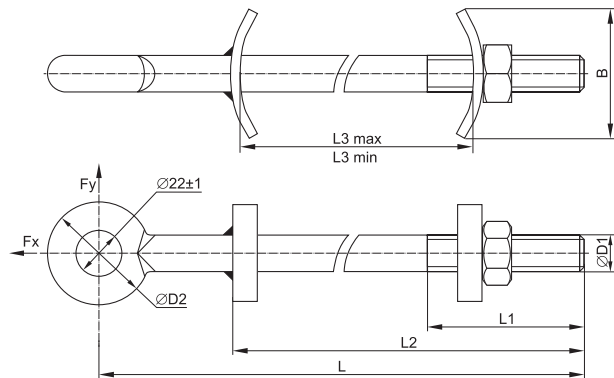

Наименование	Размеры, мм					
	L	L1	L2	L3	D1	D2
КБ16-290/700	290	80	240	max 205 min 150	M16	54
КБ16-340/700	340	80	240	max 205 min 150	M16	54
КБ20-400/1500	400	100	300	max 265 min 190	M20	62

КМ

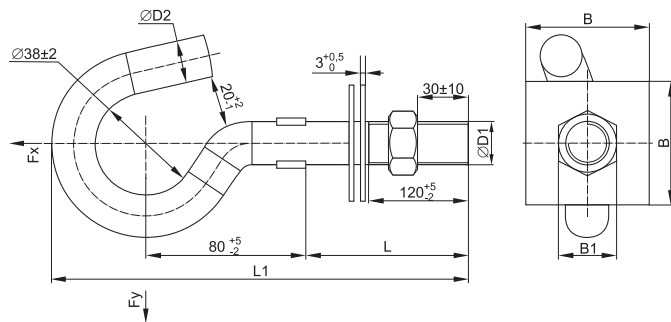

Наименование	Размеры, мм					
	L	L1	B	B1	D1	D2
КМ16-200/119/24	200	315	48	24	M16	16
КМ16-240/119/24	240	355	48	24	M16	16
КМ16-320/119/24	320	435	48	24	M16	16
КМ20-200/145/46	200	319	54	30	M20	20
КМ20-240/145/46	240	359	54	30	M20	20
КМ20-320/145/46	320	439	54	30	M20	20
КМ20-350/145/46	350	469	54	30	M20	20

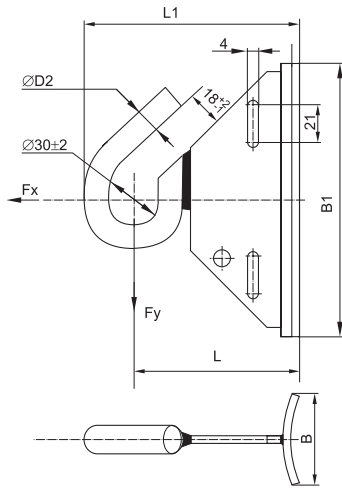
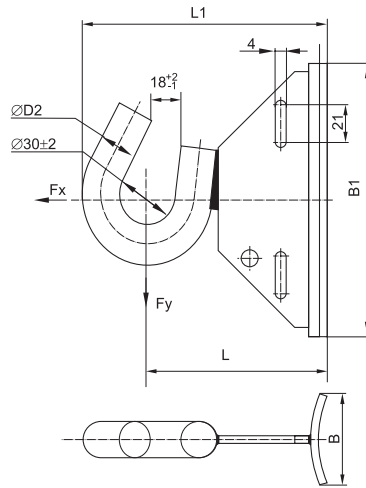
КМ-1800

КМ-2800

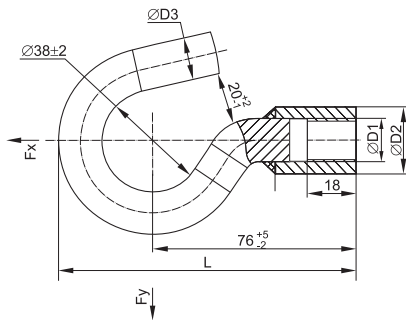
Наименование	Размеры, мм				
	L	L1	B	B1	D2
КМ-1800	86	122	50±2	150±2	16
КМ-2800	91	131			20

КС

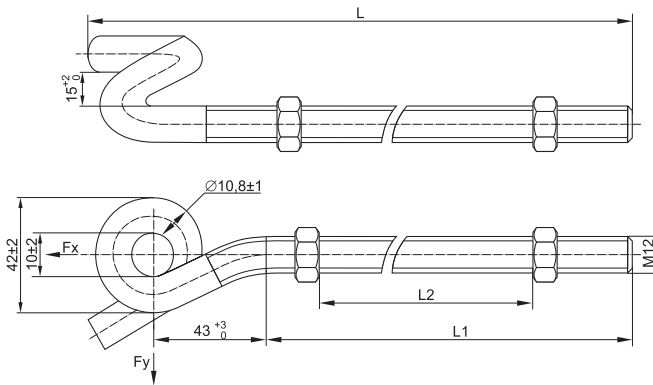
Наименование	Размеры, мм			
	L	D1	D2	D3
КС-16-154/20	111	M16	25	16
КС-20-155/40	115	M20	30	20

КСА

Наименование	Размеры, мм		
	L	L1	L2
КСА12-55/200	115	55	max 30
КСА12-250/200	310	250	max 225
КСА12-300/200	360	300	max 275

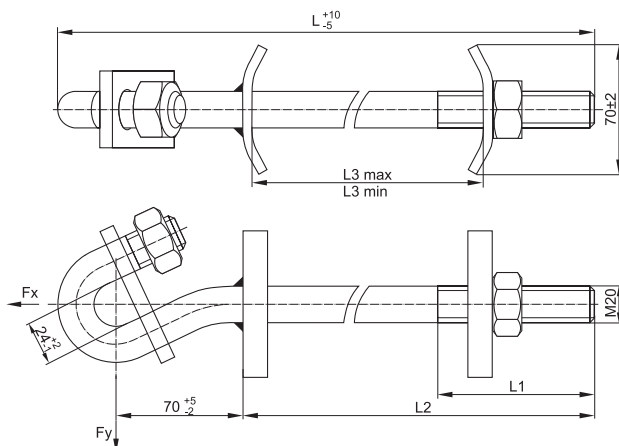
КЗ

Наименование	Размеры, мм			
	L	L1	L2	L3
КЗ M20-250/306	352	110	250	max 220 min 134
КЗ M20-310/306	412	140	310	max 280 min 164



КА-450

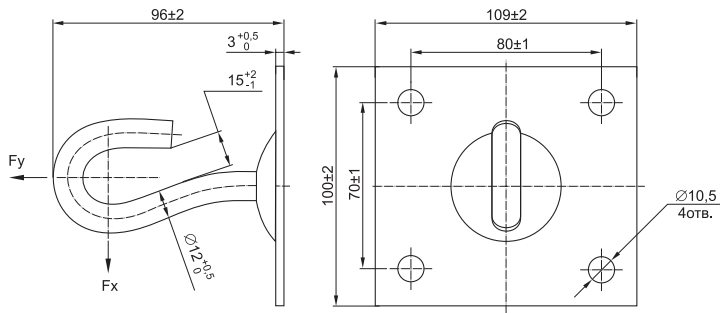

Fx = 4,5 кН
Fy = 2,1 кН

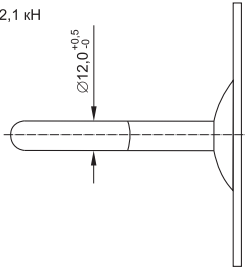

КП-500

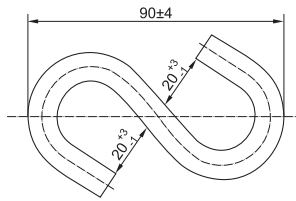

Скрепы
СГ-20

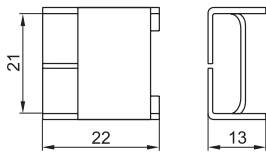

СУ-20

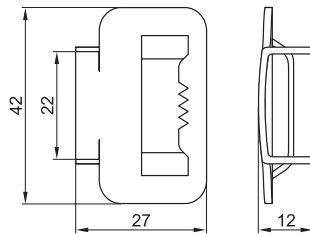

Комплект фасадного крепления КФК

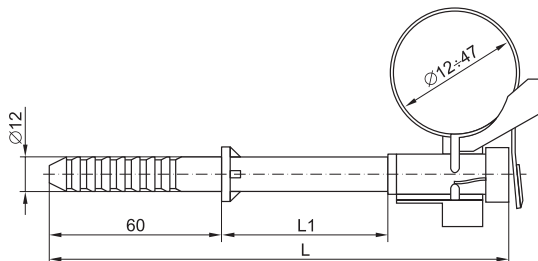

Наименование	Размеры, мм	
	L	L1
КФК12-47.1	110	10
КФК12-47.6	160	60



Ограничители перенапряжений

ОПН-XXX ЗОИ

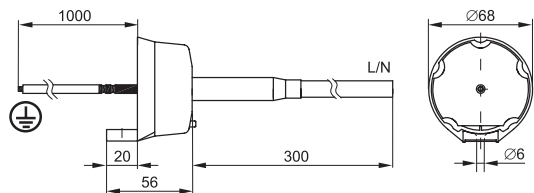

ОПН-XXX Ш

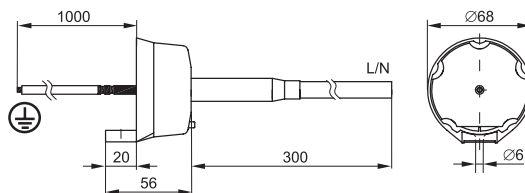

Арматура для СИП

Хомут ХС



Наименование	Размеры, мм	
	В	С
ХС-180	188	9
ХС-260	260	9
ХС-360	355	9

Колпачки герметичные КИ 16-150

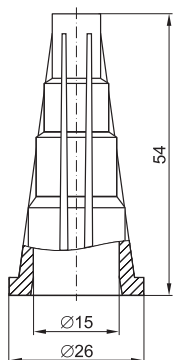

КИ 6-35

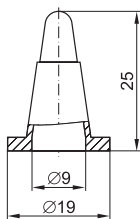

Инструмент для СИП

Инструмент предназначен для монтажа воздушных линий электропередач на основе самонесущего изолированного провода. Изделия обладают повышенными прочностными и эксплуатационными характеристиками.



Преимущества

- Облегчение и ускорение процесса монтажа.
- Яркий бросающийся в глаза цвет изделий, облегчающий визуальный поиск.
- Высокая устойчивость инструмента к динамическим нагрузкам значительно продлевает срок его эксплуатации.
- Высокие эргономические характеристики.

Технические характеристики

Материал:	Металлический сплав, устойчивый к воздействию коррозии
Диапазон рабочих температур, °С:	-50 ÷ +80
Температура монтажа, °С:	-15 ÷ +60

Ролик раскаточный POP 1700

Ролик раскаточный POP 1700 является приспособлением для раскатки провода СИП вдоль промежуточных опор линий электропередач. Подвес ролика осуществляется на кронштейн с помощью поворотного крюка, снабженного фиксатором, оберегающим ролик от несанкционированного выскальзывания. Максимальный диаметр монтируемого с помощью ролика кабеля – 50 мм. Ролик предназначен для использования только на малых углах поворота линии электропередач – до 30°.

Инструмент для СИП



Наименование	Разрушающая нагрузка, кгс/Н	Масса, кг	Количество в упаковке, шт.	Артикул
POP 1700 (ST26.1, PO 1000, RT2)	816/8002	2,7	1	UZA-42-1700

Пистолет для хомутов ПКХ-519

Пистолет ПКХ для затяжки кабельных хомутов торговой марки IEK предназначен для быстрой и надежной стяжки и обрезки кабельных хомутов.



Наименование	Ширина затягиваемых хомутов, мм	Артикул
ПКХ-519	2,3÷9,5	THS10-W9 0

Порядок затяжки и обрезки хомутов с помощью пистолета ПКХ-519

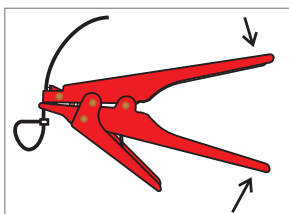

Затяжка хомутов с помощью ПКХ-519

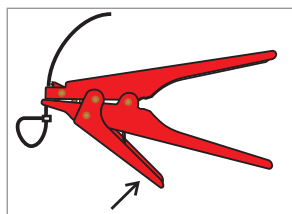

Обрезка хомутов с помощью ПКХ-519



Инструмент для натяжения и резки бандажной ленты ИНСЛ-1

ИНСЛ-1 предназначен для резки и натяжения бандажной ленты на железобетонных, деревянных или металлических опорах. Ширина обрезаемой ленты – до 20 мм, толщина – до 1 мм. Инструмент снабжен рычагом для захвата и фиксации ленты и продольным лентопротяжным механизмом. Инструмент обработан антикоррозийным покрытием. Ручка ножа изготовлена из прочной стали, покрытой резиновой оболочкой, что уменьшает вероятность соскальзывания руки во время монтажа и облегчает процесс обрезки ленты.



Наименование	Максимальное усилие натяжения ленты, кгс / Н	Масса, кг	Количество в упаковке, шт.	Артикул
ИНСЛ-1 (CVF, СТ42, ОРV)	1300 / 12748	1,8	1	UZA-41-0001

Инструкция по использованию инструмента ИНСЛ-1

Отрежьте необходимое количество стальной ленты. Для этого можно воспользоваться встроенным в инструмент режущим устройством, для чего необходимо движущуюся рукоятку, расположенную возле приемного паза, прижать к корпусу, затем поместить стальную ленту в отрезное устройство (рис. 1) и путем

отжима рукоятки ножа от корпуса инструмента отрезать стальную ленту (рис. 2). Вставьте конец стальной ленты в паз скрепы на глубину 5 см, как показано на рис. 3, и загните при помощи молотка этот отрезок на скрепе (рис. 4).



рис. 1



рис. 2

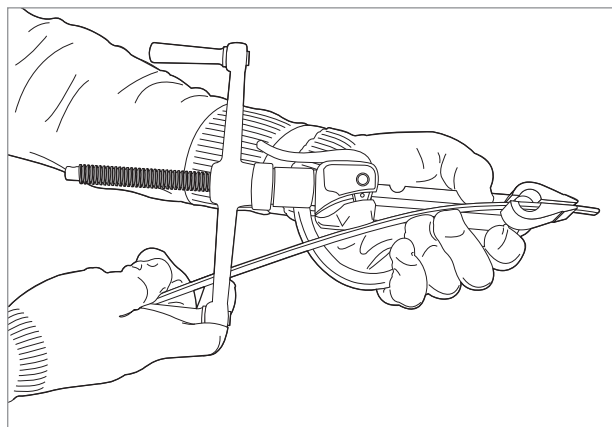

рис. 3

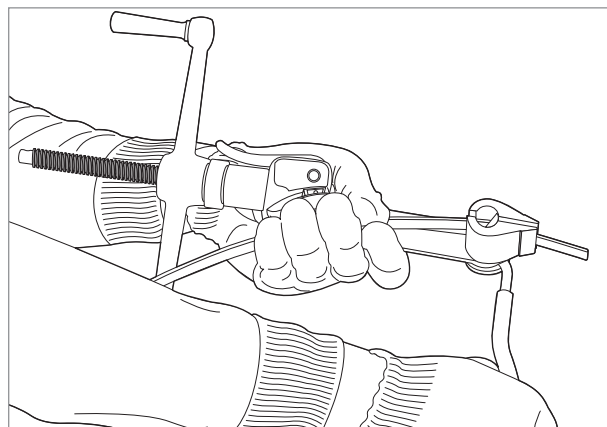

рис. 4

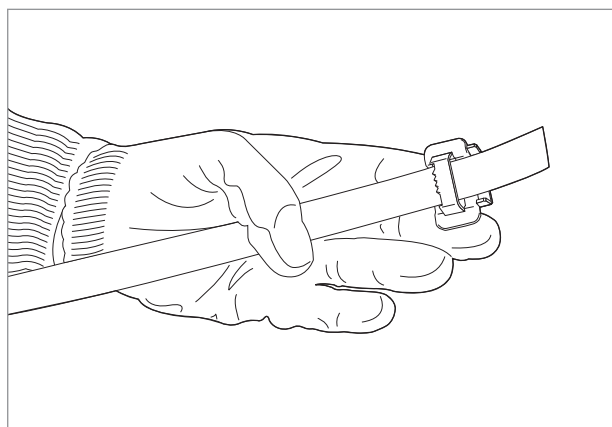

Прижмите изделие, которое требуется закрепить, к опоре или столбу и пропустите ленту через технологические отверстия в изделии.

Свободный конец ленты, пропустив через скрепу, вложите снова в отверстие инструмента (паз головки) (рис. 5). Помните, что рукоятка ножа в данный момент должна быть прижата к корпусу инструмента.

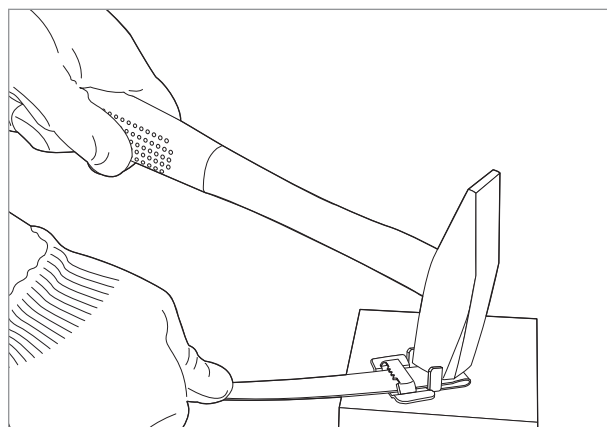
После блокировки ленты в головке при помощи рукоятки (рис. 6) натяните ленту, вращая рукоятку до момента натяжения ленты вокруг опоры или столба (рис. 7).

После натяжения ленты разверните инструмент в сторону скрепы и при помощи встроенного ножа отрежьте оставшийся кусок ленты (рис. 8).

При помощи молотка загните оставшийся в скрепе кусок ленты (рис. 9), а затем загните «усы» скрепы (рис. 10).

ВНИМАНИЕ! Все работы по натяжению и обрезке стальной ленты производить в специальных рукавицах или перчатках, которые обеспечат защиту рук от порезов.



рис. 5



рис. 6

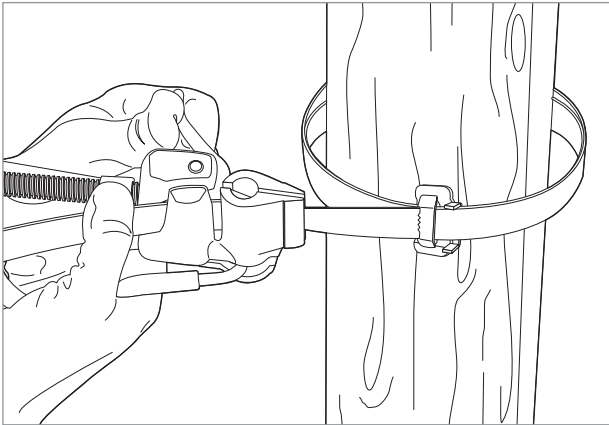

рис. 7

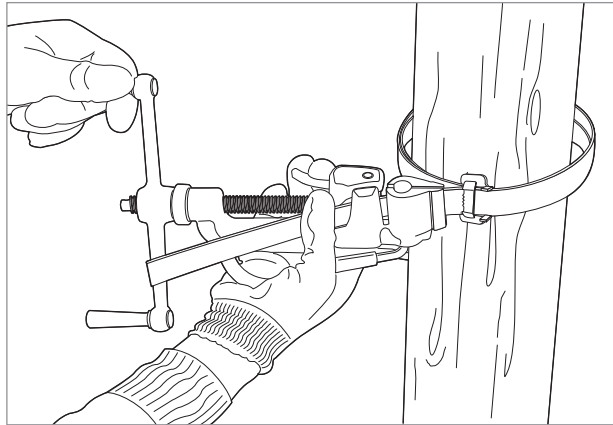

рис. 8

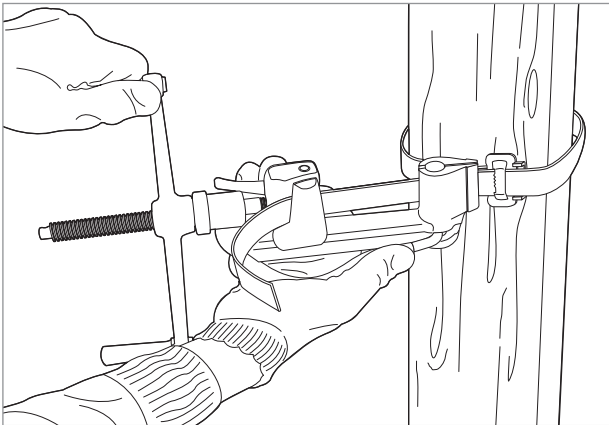

рис. 9



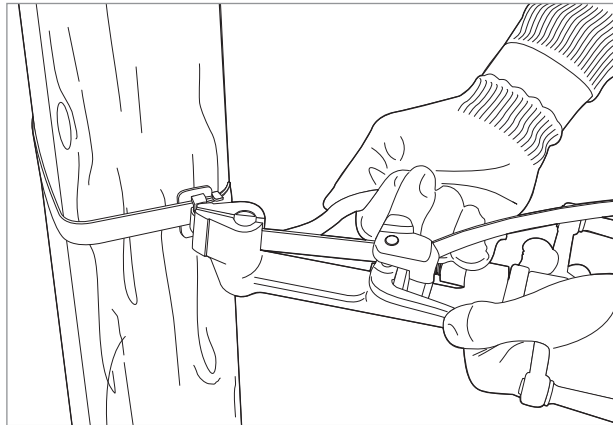

рис. 10

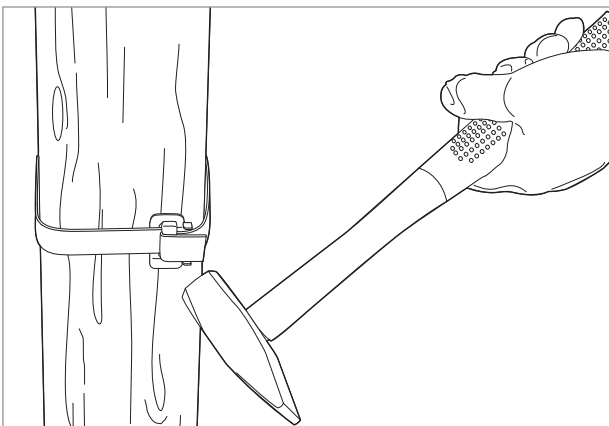
Матрицы для опрессовки СИП

НОВИНКА

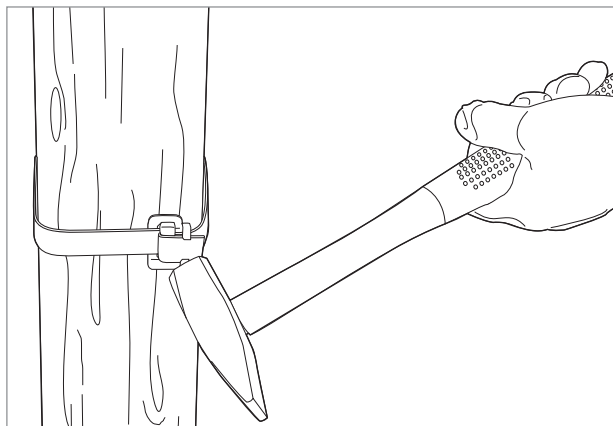
Матрицы для опрессовки СИП предназначены для использования вместе с прессом ПГР-240.

	Наименование	Количество в упаковке, шт.	Артикул
	Матрица E140 для опрессовки СИП прессом ПГР-240	1 шт.	MTZ-E140-10-003
	Матрица E173 для опрессовки СИП прессом ПГР-240	1 шт.	MTZ-E173-10-003
	Матрица E215 для опрессовки СИП прессом ПГР-240	1 шт.	MTZ-E215-10-003

Инструмент для резки провода СИП

Инструмент для резки провода СИП может быть использован также для резки кабеля с пластмассовой и бумажной изоляцией. Все инструменты изготавливаются из инструментальной стали с высокой режущей способностью. Специальная геометрия лезвий позволяет осуществлять работу безопасно и быстро. Обладают высокой стабильностью и незначительной массой. Некоторые образцы снабжены храповым механизмом, блокиратором резки. Замок предусматривает обратный ход лезвия, необходимый в случае попадания в нож посторонних объектов. Чрезвычайно высокая режущая способность инструмента достигается за счет оптимальной конструкции ножниц с режущими ножами специальной геометрии.

	Наименование	Параметры кабеля	Масса, кг	Артикул
	HC-240	Cu Al 240 мм ²	1,45	TLK10-240
	HK-250	Cu 185 мм ² Al 240 мм ²	0,75	TLK10-250
	HC-300	Cu Al 300 мм ²	1,00	TLK10-300



Наименование	Параметры кабеля	Масса, кг	Артикул
HC-325	Cu Al 320 мм ²	0,60	TLK10-320



HC-380	Cu Al 380 мм ²	0,93	TLK10-380
--------	---------------------------	------	-----------



HC-520	Cu Al 400 мм ²	0,80	TLK10-520
--------	---------------------------	------	-----------



HC-760	Cu Al 500 мм ²	1,25	TLK10-760
--------	---------------------------	------	-----------



HC-765	Cu Al 400 мм ²	0,82	TLK10-760
--------	---------------------------	------	-----------



Габаритные размеры

Ролик раскаточный POP 1700

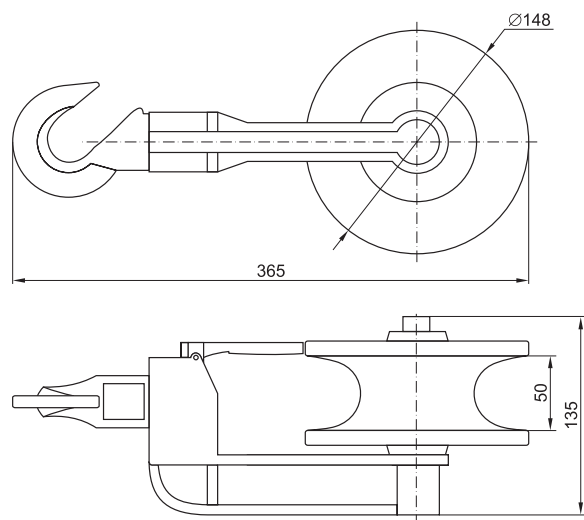

Пистолет для хомутов ПКХ-519

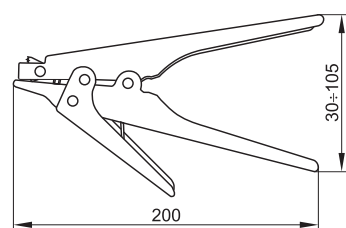

Инструмент ИНСЛ-1

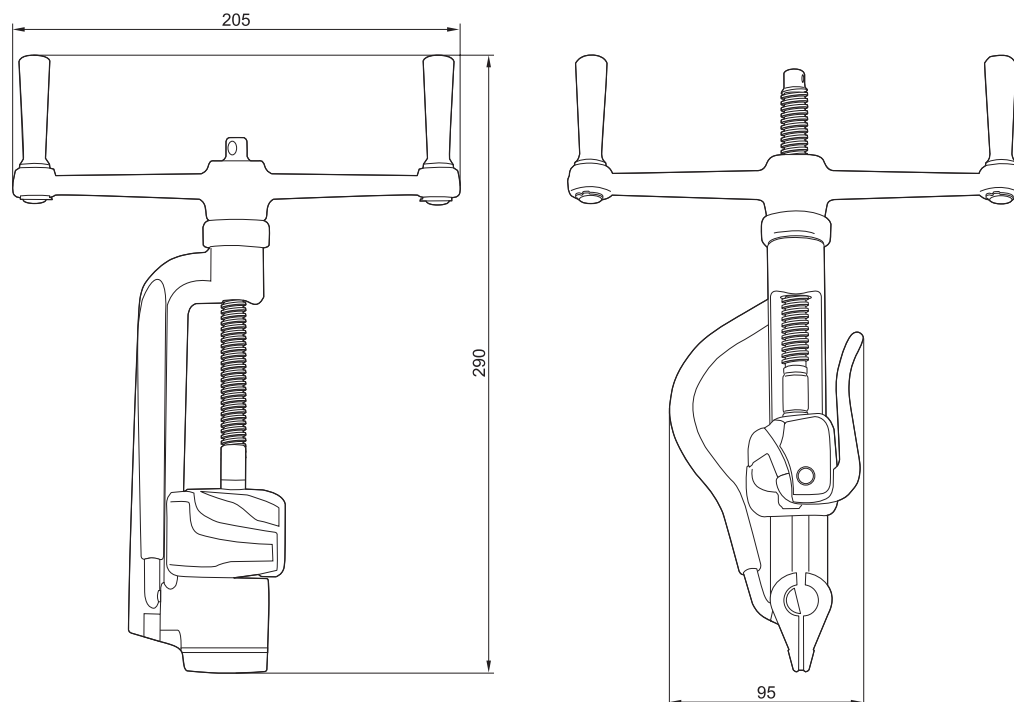

Типовая схема ВЛ 0,4 кВ на основе провода СИП

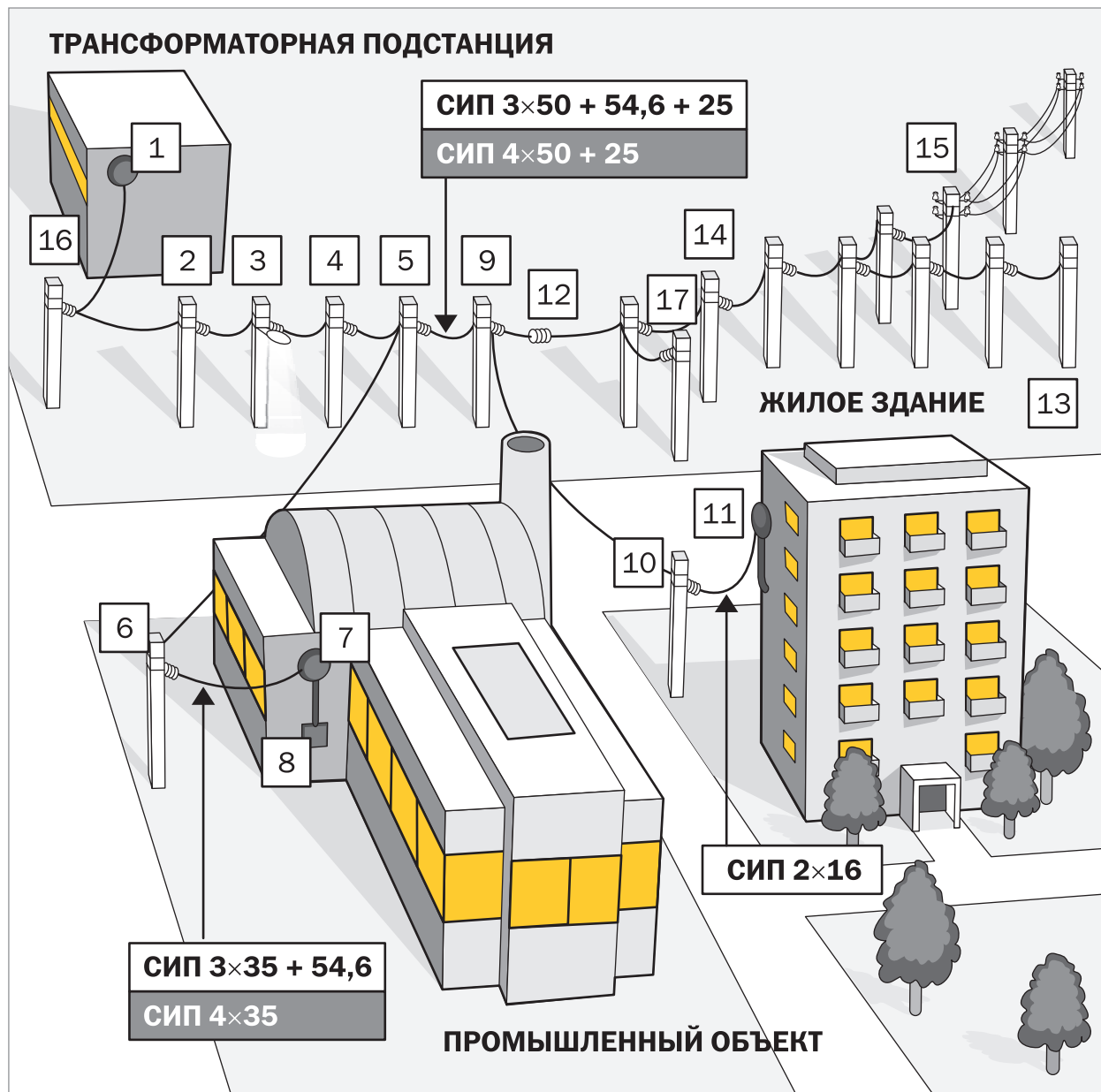

Типовая схема ВЛ 0,4 кВ

Описание узлов типовой схемы:

- 1 – Вывод магистральной линии из трансформаторной подстанции с анкерным креплением магистральной линии
- 2 – Двойное кронштейновое крепление
- 3 – Крепление СИП на промежуточной опоре с уличным светильником
- 4 – Крепление СИП на промежуточной опоре
- 5 – Крепление СИП на промежуточной опоре с магистральным ответвлением провода СИП 3×35+54,6
- 6 – Крепление СИП на промежуточной опоре с углом поворота не более 100° (двойное анкерное крепление)
- 7 – Крепление СИП к стене здания
- 8 – Подключение линии СИП к вводно-распределительным элементам
- 9 – Крепление СИП на промежуточной опоре с абонентским ответвлением СИП 2×16

- 10 – Крепление абонентского ответвления СИП (двойное анкерное крепление)
- 11 – Крепление абонентского ответвления СИП на стенах зданий
- 12 – Промежуточное соединение провода СИП
- 13 – Крепление СИП на концевой опоре
- 14 – Крепление СИП на промежуточной опоре. Система с глухо заземленной нейтралью
- 15 – Соединение СИП с неизолированными проводами
- 16 – Установка ограничителей перенапряжений в области двойного анкерного крепления
- 17 – Соединение СИП и силового кабеля

В каждом конкретном случае окончательный вариант выбора арматуры зависит от материала, габарита и вида опор, конструкции и сечения самонесущего провода, длины пролета, углов поворотов линии и иных условий, влияющих на механические и электрические характеристики линии

Вывод магистральной линии из трансформаторной подстанции с анкерным креплением магистральной линии и установкой ограничителей перенапряжений – узел 1

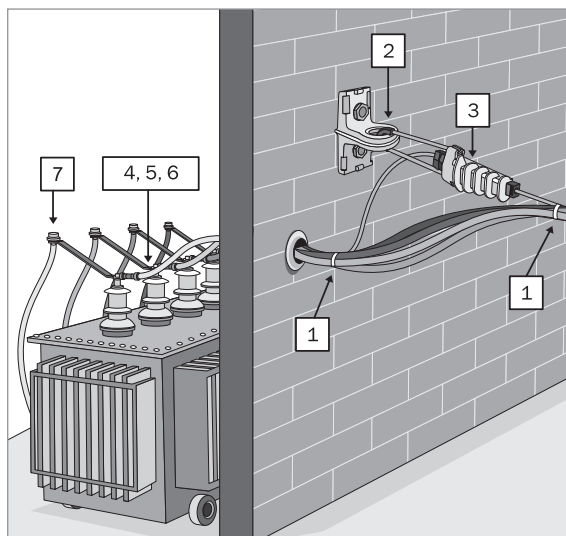

Перечень арматуры, необходимой для монтажа узла на основе провода СИП 3×50+54,6+25

Номер на схеме	Наименование	Количество, шт.	Артикул
1	XC-180	2	УНН21-D6-180-100
2	КАМ-4000 (СА 1500/2000, SO 253)	1	УКА-12-1500-4000
3	ЗАН 50-70/1500 (РА 1500)	1	УЗА-14-D50-D70-1500
4	НИМ 25(СРТАУ 25)	1	УЗА-25-D25
5	НИМ 50(СРТАУ 50)	3	УЗА-25-D50
6	НИМ 54(СРТАУ 54)	1	УЗА-25-D54
7	ОПН-440Ш	5	УЗО-19-440-DL

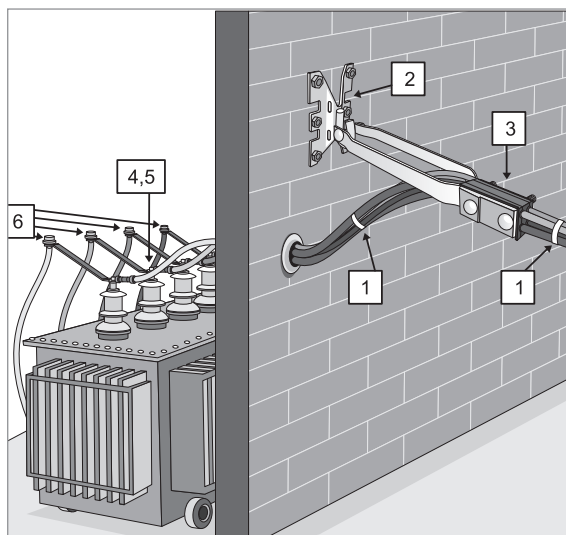

Перечень арматуры, необходимой для монтажа узла на основе провода СИП 4×50+25

Номер на схеме	Наименование	Количество, шт.	Артикул
1	XC-180	2	УНН21-D6-180-100
2	КА-450	1	УКК-450
3	УЗАС 2×50-4×120	1	УЗА-14-D50-D120
4	НИМ 50	4	УЗА-25-D50
5	НИМ 25	1	УЗА-25-D25
6	ОПН-440Ш	5	УЗО-19-440-DL

Двойное кронштейновое крепление – узел 2

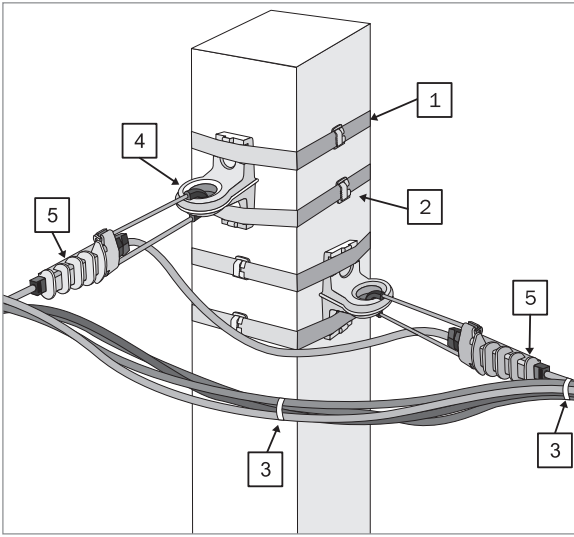

Перечень арматуры, необходимой для монтажа узла на основе провода СИП 3×50+54,6+25

Номер на схеме	Наименование	Количество	Артикул
1	ЛМ-50 (F 2007, СОТ37, F207)	4 м	UZA-L50
2	СУ-20 (СОТ36)	4 шт.	UZA-51-100
3	ХС-180	3 шт.	УНН21-D6-180-100
4	КАМ-4000 (СА 1500/2000, SO 253)	2 шт.	УКА-12-1500-4000
5	ЗАН 50-70/1500 (РА 1500)	2 шт.	UZA-14-D50-D70-1500

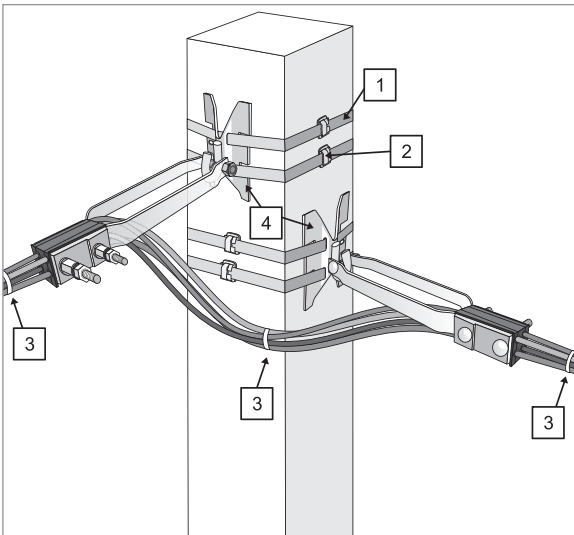

Перечень арматуры, необходимой для монтажа узла на основе провода СИП 4×50+25

Номер на схеме	Наименование	Количество	Артикул
1	ЛМ-50	8 м	UZA-L50
2	СУ-20 (СОТ36)	4 шт.	UZA-51-100
3	ХС-180	3 шт.	УНН21-D6-180-100
4	КМ-1800	2 шт.	УКК-12-3-1800
5	УЗАС 2×50–4×120	2 шт.	UZA-14-D50-D120

Типовая схема ВЛ 0,4 кВ

Крепление СИП на промежуточной опоре с уличным светильником – узел 3

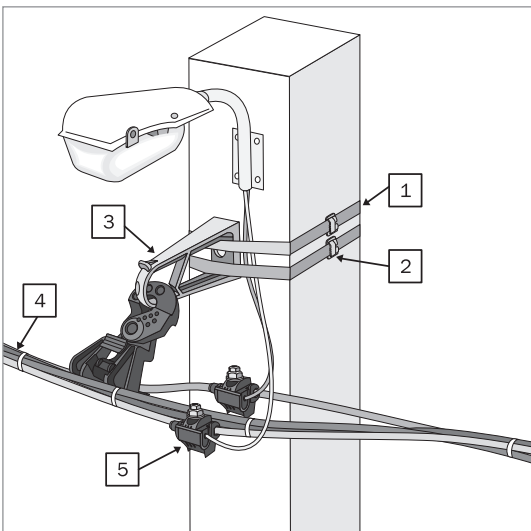

Перечень арматуры, необходимой для монтажа узла на основе провода СИП 3×50+54,6+25

Номер на схеме	Наименование	Количество	Артикул
1	ЛМ-50 (F 2007, СОТ37, F207)	4 м	UZA-L50
2	СУ-20 (СОТ36)	2 шт.	UZA-51-100
3	КОПМ 1500 (ES 1500, SO 260)	1 шт.	УКА-31-D16-D95
4	ХС-180	4 шт.	УНН21-D6-180-100
5	ЗОИ 16-70/1,5-10	2 шт.	UZA-11-D01-D10

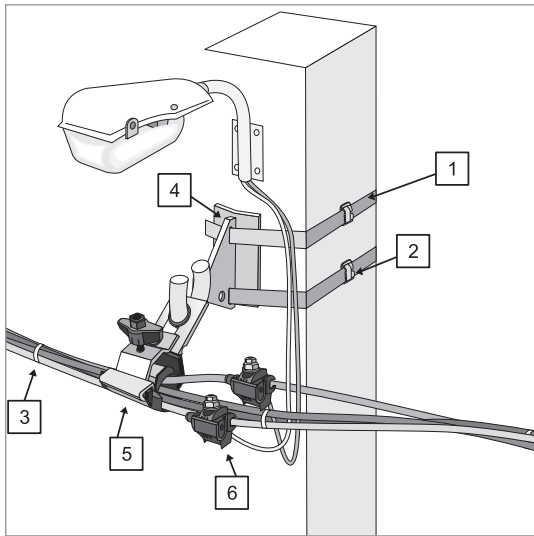

Перечень арматуры, необходимой для монтажа узла на основе провода СИП 4×50+25

Номер на схеме	Наименование	Количество	Артикул
1	ЛМ-50	4 м	UZA-L50
2	СУ-20	2 шт.	UZA-51-100
3	ХС-180	4 шт.	УНН21-D6-180-100
4	КМ-1800	1 шт.	УКК-12-3-1800
5	ЗПС 2×25–4×120/1200/30	1 шт.	UZA-15-D25-D120-90-12
6	ЗОИ 16-70/1,5-10	2 шт.	UZA-11-D01-D10

Крепление СИП на промежуточной опоре – узел 4

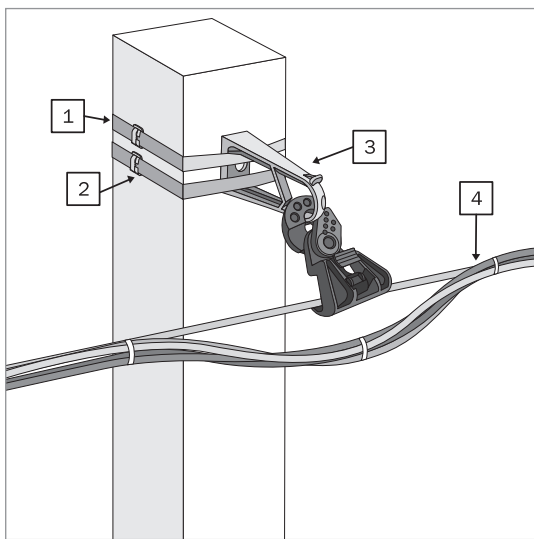

Перечень арматуры, необходимой для монтажа узла на основе провода СИП 3×50+54,6+25

Номер на схеме	Наименование	Количество	Артикул
1	ЛМ-50 (F 2007, СОТ37, F207)	2 м	UZA-L50
2	СУ-20 (СОТ36)	2 шт.	UZA-51-100
3	КОПМ 1500 (ES 1500, SO 260)	1 шт.	УКА-31-D16-D95
4	ХС-180	4 шт.	УНН21-D6-180-100

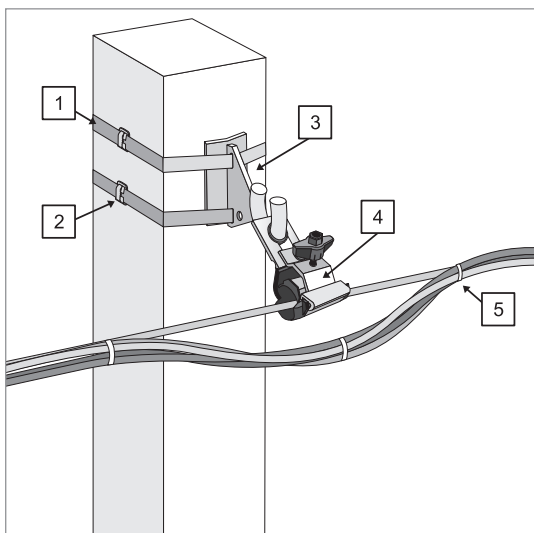

Перечень арматуры, необходимой для монтажа узла на основе провода СИП 4×50+25

Номер на схеме	Наименование	Количество	Артикул
1	ЛМ-50	4 м	UZA-L50
2	СУ-20	2 шт.	UZA-51-100
3	КМ-1800	1 шт.	УКК-12-3-1800
4	ЗПС 2×25–4×120/1200/30	1 шт.	UZA-15-D25-D120-90-12
5	ХС-180	4 шт.	УНН21-D6-180-100

Крепление СИП на промежуточной опоре с магистральным ответвлением провода – узел 5

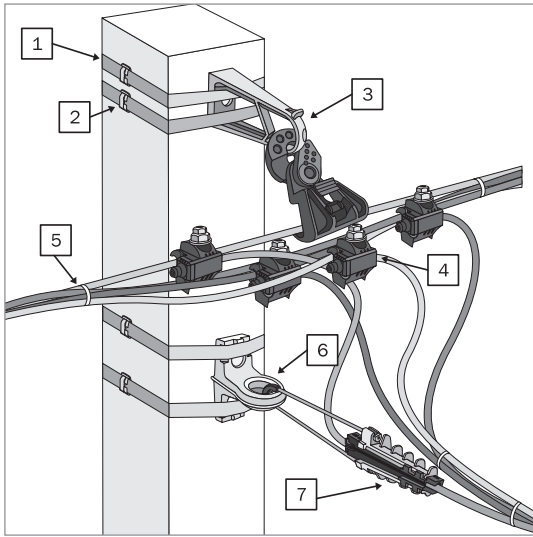

Перечень арматуры, необходимой для монтажа узла на основе проводов СИП 3×50+54,6+25 и СИП 3×35+54,6

Номер на схеме	Наименование	Количество	Артикул
1	ЛМ-50 (F 2007, СОТ37, F207)	4 м	UZA-L50
2	СУ-20 (СОТ36)	4 шт.	UZA-51-100
3	КОПМ 1500 (ES 1500, SO 260)	1 шт.	УКА-31-D16-D95
4	ЗОИ 25-95/25-95	4 шт.	UZA-11-D25-D95
5	ХС-180	4 шт.	УНН21-D6-180-100
6	КАМ-4000 (СА 1500/2000, SO 253)	1 шт.	УКА-12-1500-4000
7	ЗАН 50-70/1500 (РА 1500)	1 шт.	UZA-14-D50-D70-1500

Типовая схема ВЛ 0,4 кВ

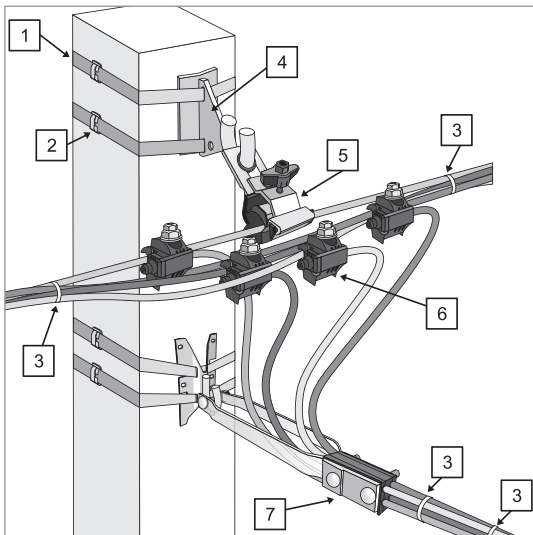

Перечень арматуры, необходимой для монтажа узла на основе проводов СИП 4×50+25 и СИП 4×35

Номер на схеме	Наименование	Количество	Артикул
1	ЛМ-50	8 м	UZA-L50
2	СУ-20	4 шт.	UZA-51-100
3	ХС-180	4 шт.	УНН21-D6-180-100
4	КМ-1800	2 шт.	УКК-12-3-1800
5	ЗПС 2×25-4×120/1200/30	1 шт.	UZA-15-D25-D120-90-12
6	ЗОИ 25-95/25-95	4 шт.	UZA-11-D01-D10
7	ЗАС 4×16-50/14400	1 шт.	UZA-14-D16-D50-14400

Крепление СИП на промежуточной опоре с углом поворота не более 100° (двойное анкерное крепление) – узел 6

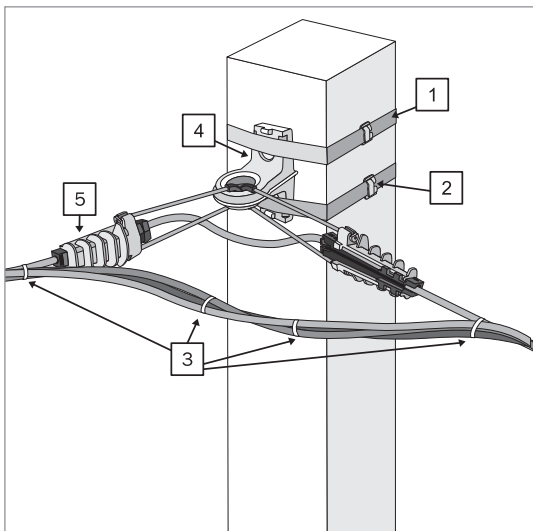

Перечень арматуры, необходимой для монтажа узла на основе провода СИП 3×35+54,6

Номер на схеме	Наименование	Количество	Артикул
1	ЛМ-50 (F 2007, СОТ37, F207)	2 м	UZA-L50
2	СУ-20 (СОТ36)	2 шт.	UZA-51-100
3	ХС-180	3 шт.	УНН21-D6-180-100
4	КАМ-4000 (СА 1500/2000, SO 253)	1 шт.	УКА-12-1500-4000
5	ЗАН 50-70/1500 (РА 1500)	2 шт.	UZA-14-D50-D70-1500

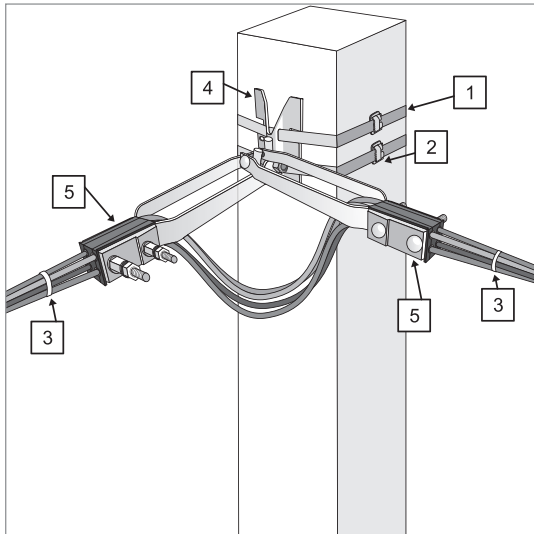

Перечень арматуры, необходимой для монтажа узла на основе провода СИП 4×35

Номер на схеме	Наименование	Количество	Артикул
1	ЛМ-50	4 м	UZA-L50
2	СУ-20	2 шт.	UZA-51-100
3	ХС-180	3 шт.	УНН21-D6-180-100
4	КМ-1800	1 шт.	УКК-12-3-1800
5	ЗАС 4×16-50/14400	2 шт.	UZA-14-D16-D50-14400

Крепление СИП к стене здания – узел 7

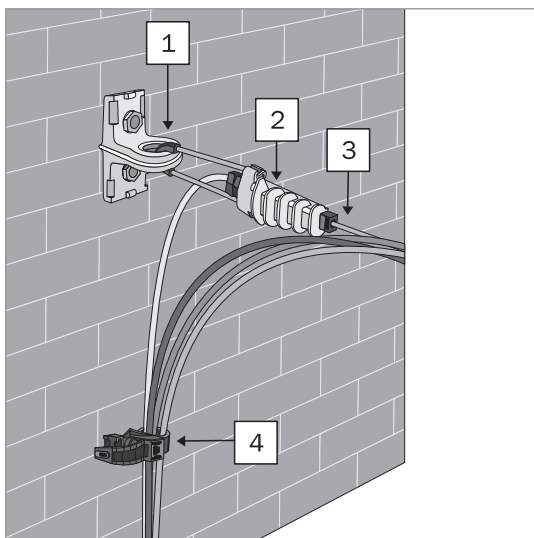

Перечень арматуры, необходимой для монтажа узла на основе провода СИП 3×35+54,6

Номер на схеме	Наименование	Количество, шт.	Артикул
1	КАМ-4000 (СА 1500/2000, SO 253)	1	УКА-12-1500-4000
2	ЗАН 50-70/1500 (РА 1500)	1	UZA-14-D50-D70-1500
3	ХС-180	1	УНН21-D6-180-100
4	КФК12-47.1 (SO90.1, SF 10, BRPF 70-150-1F)	1	УКА-32-12-471

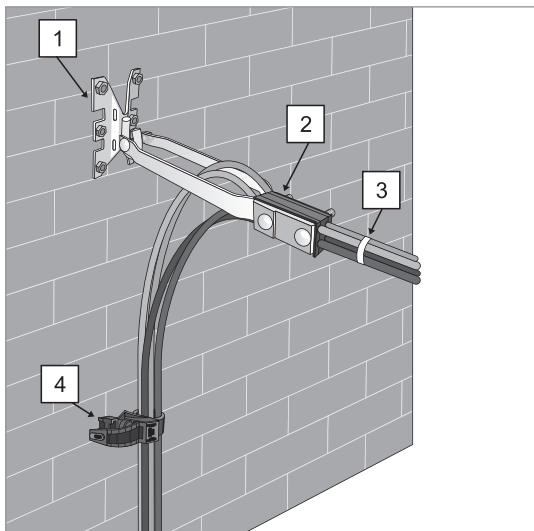

Перечень арматуры, необходимой для монтажа узла на основе провода СИП 4×35

Номер на схеме	Наименование	Количество, шт.	Артикул
1	КА-450	1	УКК-450
2	ЗАС 4×16-50/14400	2	UZA-14-D16-D50-14400
3	ХС-180	3	УНН21-D6-180-100
4	КФК12-47.6	1	УКА-32-12-476

Подключение линии СИП к вводно-распределительным элементам – узел 8

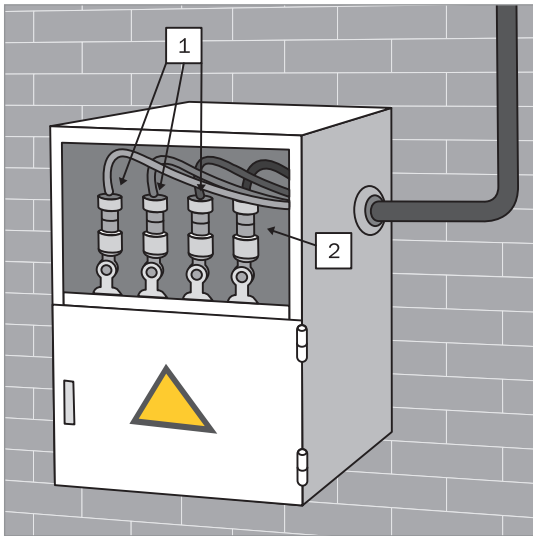

Перечень арматуры, необходимой для монтажа узла на основе провода СИП 3×35+54,6

Номер на схеме	Наименование	Количество, шт.	Артикул
1	НИМ 35 (СРТАУ 35)	3	UZA-25-D35
2	НИМ 54 (СРТАУ 54)	1	UZA-25-D54

Крепление СИП на промежуточной опоре с абонентским ответвлением СИП 2×16 – узел 9

Типовая схема ВЛ 0,4 кВ

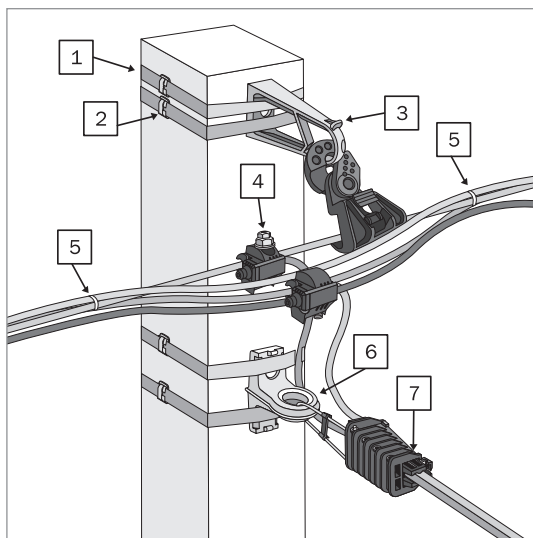

Перечень арматуры, необходимой для монтажа узла на основе проводов СИП 3×50+54,6+25 и СИП 2×16

Номер на схеме	Наименование	Количество	Артикул
1	ЛМ-50 (F 2007, СОТ37, F207)	4 м	UZA-L50
2	СУ-20 (СОТ36)	4 шт.	UZA-51-100
3	КОПМ 1500 (ES 1500, SO 260)	1 шт.	УКА-31-D16-D95
4	ЗОИ 16-95/2,5-35	2 шт.	UZA-11-D02-D35
5	ХС-180	2 шт.	УНН21-D6-180-100
6	КАМ-4000 (СА 1500/2000, SO 253)	1 шт.	УКА-12-1500-4000
7	ЗАБ 16-25М (РА25×100)	1 шт.	UZA-14-D16-D25-M

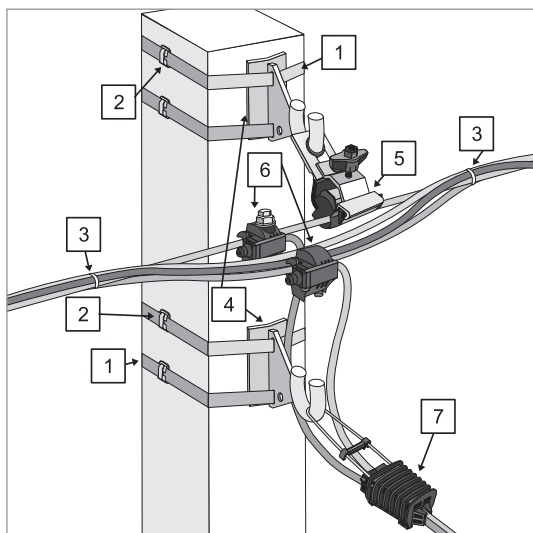

Перечень арматуры, необходимой для монтажа узла на основе проводов СИП 4×50+25 и СИП 2×16

Номер на схеме	Наименование	Количество	Артикул
1	ЛМ-50	8 м.	UZA-L50
2	СУ-20	4 шт.	UZA-51-100
3	ХС-180	4 шт.	УНН21-D6-180-100
4	КМ-1800	2 шт.	УКК-12-3-1800
5	ЗПС 2×25-4×120/1200/30	1 шт.	UZA-15-D25-D120-90-12
6	ЗОИ 16-95/2,5-35	2 шт.	UZA-11-D02-D35
7	ЗАБ 16-25М (РА25×100)	1 шт.	UZA-14-D16-D25-M

Крепление абонентского ответвления СИП (двойное анкерное крепление) – узел 10

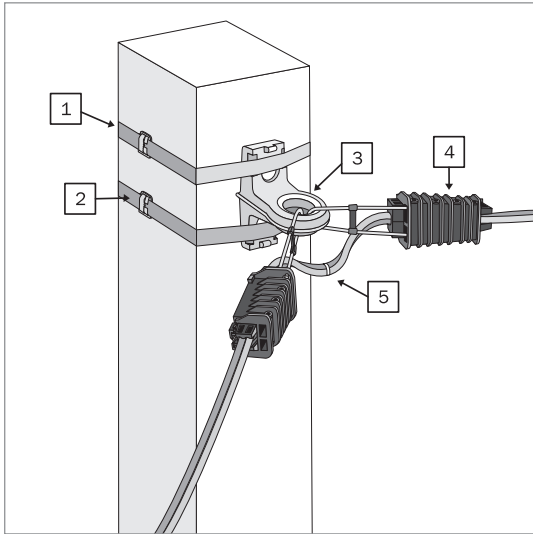

Перечень арматуры, необходимой для монтажа узла на основе провода СИП 2×16

Номер на схеме	Наименование	Количество	Артикул
1	ЛМ-50 (F 2007, СОТ37, F207)	2 м	UZA-L50
2	СУ-20 (СОТ36)	2 шт.	UZA-51-100
3	КАМ-4000 (СА 1500/2000, SO 253)	1 шт.	УКА-12-1500-4000
4	ЗАБ 16-25 (РА25×100)	2 шт.	UZA-14-D16-D25
5	ХС-180	1 шт.	УНН21-D6-180-100

Крепление абонентского ответвления СИП на стенах зданий – узел 11

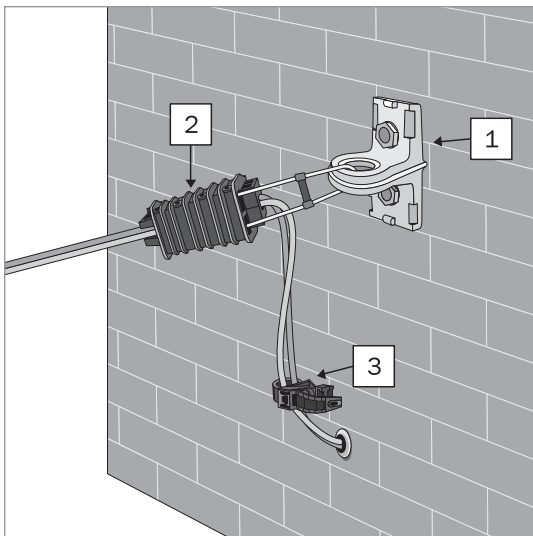

Перечень арматуры, необходимой для монтажа узла на основе провода СИП 2×16

Номер на схеме	Наименование	Количество, шт.	Артикул
1	КАМ-4000 (СА 1500/2000, SO 253)	1	УКА-12-1500-4000
2	ЗАБ 16-25 (РА25×100)	1	UZA-14-D16-D25
3	КФК12-47.1 (SO90.1, SF 10, BRPF 70-150-1F)	1	УКА-32-12-471

Промежуточное соединение провода СИП – узел 12

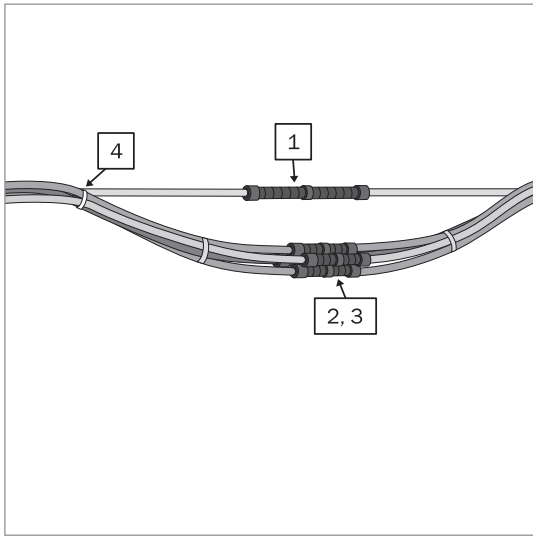

Перечень арматуры, необходимой для монтажа узла на основе провода СИП 3×50+54,6+25

Номер на схеме	Наименование	Количество, шт.	Артикул
1	ГИН 54 (МЖПТ 54N)	1	UZA-24-D54-D54
2	ГИФ 50 (МЖПТ 50)	3	UZA-23-D50
3	ГИФ 25 (МЖПТ 25)	1	UZA-23-D25
4	XC-180	4	UHH21-D6-180-100

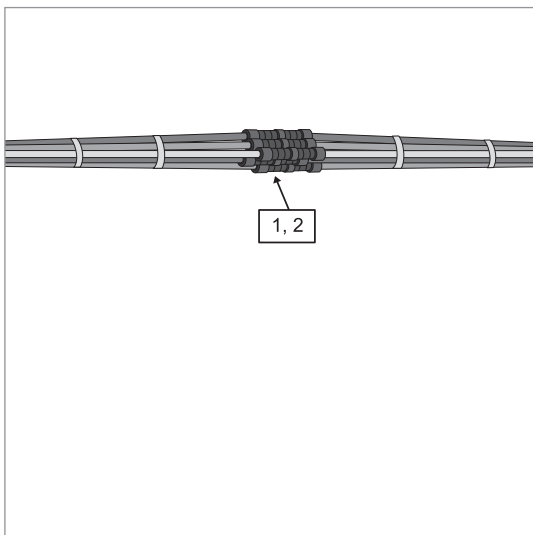

Перечень арматуры, необходимой для монтажа узла на основе провода СИП 4×50+25

Номер на схеме	Наименование	Количество, шт.	Артикул
1	ГИФ 50	4	UZA-23-D50
2	ГИФ 25	1	UZA-23-D25
3	XC-180	4	UHH21-D6-180-100

Типовая схема ВЛ 0,4 кВ

Крепление СИП на концевой опоре – узел 13

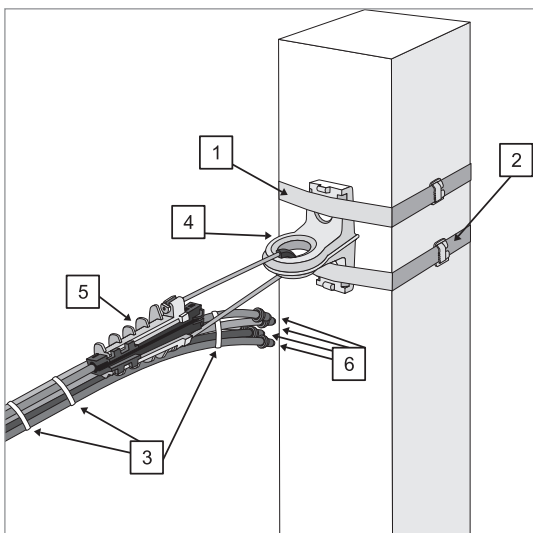

Перечень арматуры, необходимой для монтажа узла на основе провода СИП 3×50+54,6+25

Номер на схеме	Наименование	Количество, шт.	Артикул
1	ЛМ-50	4 м	UZA-L50
2	СУ-20	2 шт.	UZA-51-100
3	XC-180	2 шт.	UHH21-D6-180-100
4	КАМ-4000	1 шт.	УКА-12-1500-4000
5	ЗАН 50-70/1500	1 шт.	UZA-14-D50-D70-1500
6	КИ 16-150	5 шт.	UZA-21-016-150

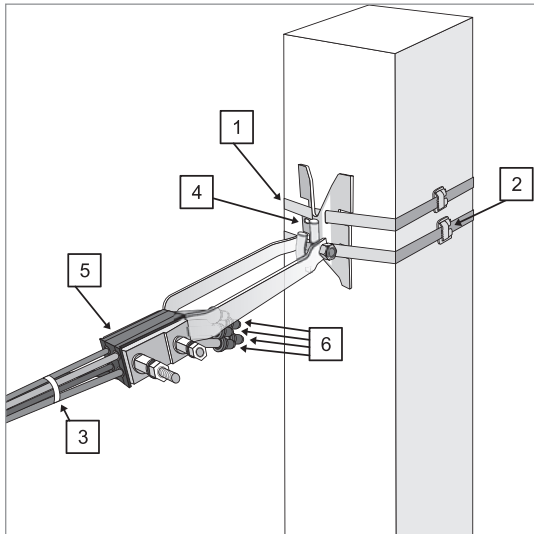

Перечень арматуры, необходимой для монтажа узла на основе провода СИП 4×50+25

Номер на схеме	Наименование	Количество, шт.	Артикул
1	ЛМ-50	4 м	UZA-L50
2	СУ-20	2 шт.	UZA-51-100
3	ХС-180	2 шт.	УНН21-D6-180-100
4	КМ-1800	1 шт.	УКК-12-3-1800
5	УЗАС 2×50-4×120	1 шт.	UZA-14-D50-D120
6	КИ 16-150	5 шт.	UZA-21-016-150

Крепление СИП на промежуточной опоре. Система с глухозаземленной нейтралью – узел 14

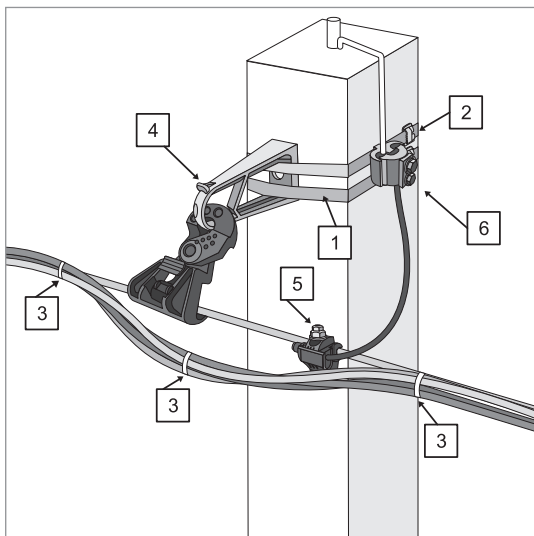

Перечень арматуры, необходимой для монтажа узла на основе провода СИП 3×50+54,6+25

Номер на схеме	Наименование	Количество, шт.	Артикул
1	ЛМ-50	4 м	UZA-L50
2	СУ-20	2 шт.	UZA-51-100
3	ХС-180	3 шт.	УНН21-D6-180-100
4	КОПМ 1500	1 шт.	УКА-31-D16-D95
5	ЗОИ 16-95/2,5-35	1 шт.	UZA-11-D02-D35
6	ЗП 6-95/6-95	1 шт.	UZP-11-S06-S095

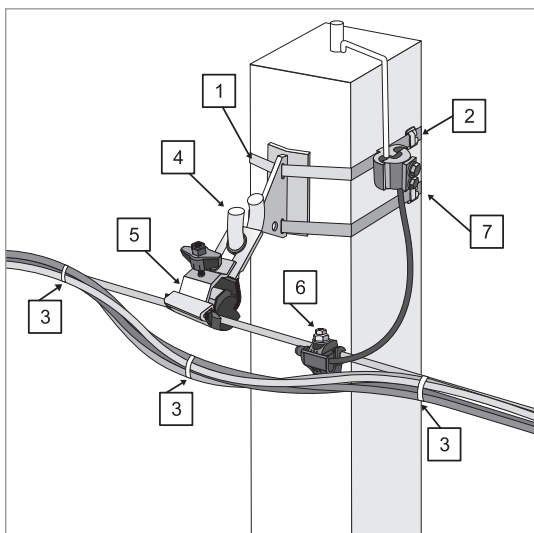

Перечень арматуры, необходимой для монтажа узла на основе провода СИП 4×50+25

Номер на схеме	Наименование	Количество, шт.	Артикул
1	ЛМ-50	4 м	UZA-L50
2	СУ-20	2 шт.	UZA-51-100
3	ХС-180	3 шт.	УНН21-D6-180-100
4	КМ-1800	1 шт.	УКК-12-3-1800
5	ЗПС 2х25-4×120/1200/30	1 шт.	UZA-15-D25-D120-90-12
6	ЗОИ 16-95/2,5-35	1 шт.	UZA-11-D02-D35
7	ЗП 6-95/6-95	1 шт.	UZP-11-S06-S095

Соединение СИП с неизолированными проводами – узел 15

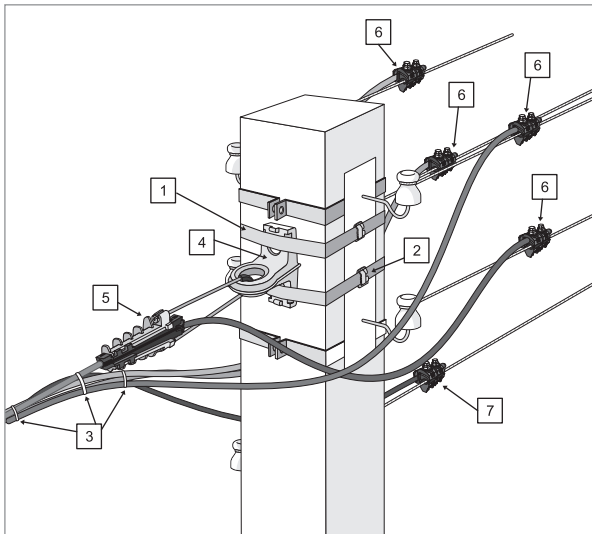

Перечень арматуры, необходимой для монтажа узла на основе провода СИП 3×50+54,6+25 и неизолированной воздушной линии 4×70+25

Номер на схеме	Наименование	Количество, шт.	Артикул
1	ЛМ-50	4 м	UZA-L50
2	СУ-20	2 шт.	UZA-51-100
3	ХС-180	3 шт.	УНН21-D6-180-100
4	КАМ-4000	1 шт.	УКА-12-1500-4000
5	ЗАН 50-70/1500	1 шт.	UZA-14-D50-D70-1500
6	ЗСГП 35-120/25-95	4 шт.	UZSG-16-S10-120-S25-95
7	ЗСГП 10-95/6-35	1 шт.	UZSG-16-S10-95-S6-35

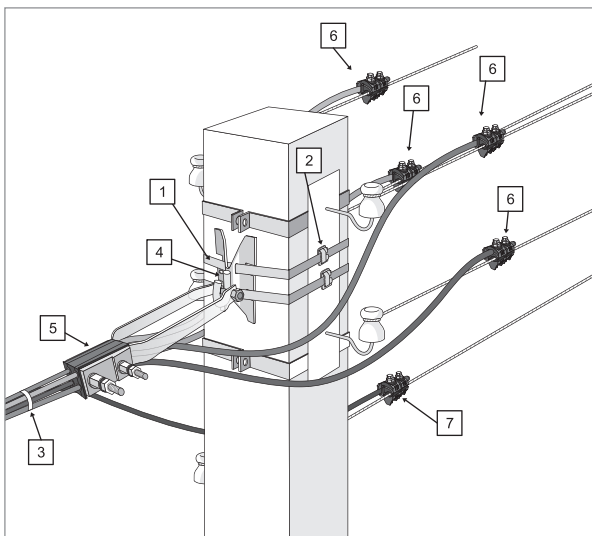

Перечень арматуры, необходимой для монтажа узла на основе провода СИП 4×50+25 и неизолированной воздушной линии 4×70+25

Номер на схеме	Наименование	Количество, шт.	Артикул
1	ЛМ-50	4 м	UZA-L50
2	СУ-20	2 шт.	UZA-51-100
3	ХС-180	3 шт.	УНН21-D6-180-100
4	КМ-1800	1 шт.	УКК-12-3-1800
5	УЗАС 2×50-4×120	1 шт.	UZA-14-D50-D120
6	ЗСГП 35-120/25-95	4 шт.	UZSG-16-S10-120-S25-95
7	ЗСГП 10-95/6-35	1 шт.	UZSG-16-S10-95-S6-35

Типовая схема ВЛ 0,4 кВ

Установка ограничителей перенапряжений в области двойного анкерного крепления – узел 16

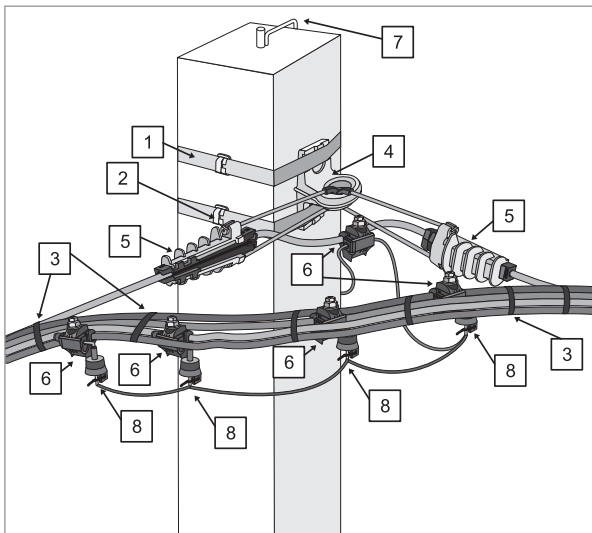

Перечень арматуры, необходимой для монтажа узла на основе провода СИП 3×50+54,6+25

Номер на схеме	Наименование	Количество, шт.	Артикул
1	ЛМ-50	4 м	UZA-L50
2	СУ-20	2 шт.	UZA-51-100
3	ХС-180	3 шт.	УНН21-D6-180-100
4	КАМ-4000	1 шт.	УКА-12-1500-4000
5	ЗАН 50-70/1500	2 шт.	UZA-14-D50-D70-1500
6	ЗОИ 16-95/2,5-35	5 шт.	UZA-11-D02-D35
7	ЗП 6-95/6-95	5 шт.	UZP-11-S06-S095
8	ОПН-440 ЗОИ	5 шт.	UZO-19-440-FL

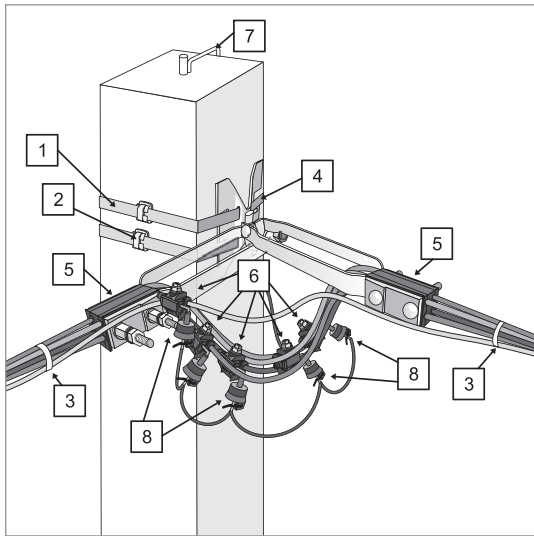

Перечень арматуры, необходимой для монтажа узла на основе провода СИП 4×50+25

Номер на схеме	Наименование	Количество, шт.	Артикул
1	ЛМ-50	4 м	UZA-L50
2	СУ-20	2 шт.	UZA-51-100
3	ХС-180	3 шт.	УНН21-D6-180-100
4	КМ-1800	1 шт.	УКК-12-3-1800
5	УЗАС 2х50-4х120	2 шт.	UZA-14-D50-D120
6	ЗОИ 16-95/2,5-35	5 шт.	UZA-11-D02-D35
7	ЗП 6-95/6-95	5 шт.	UZP-11-S06-S095
8	ОПН-440 ЗОИ	5 шт.	UZO-19-440-FL

Соединение СИП и силового кабеля – узел 17

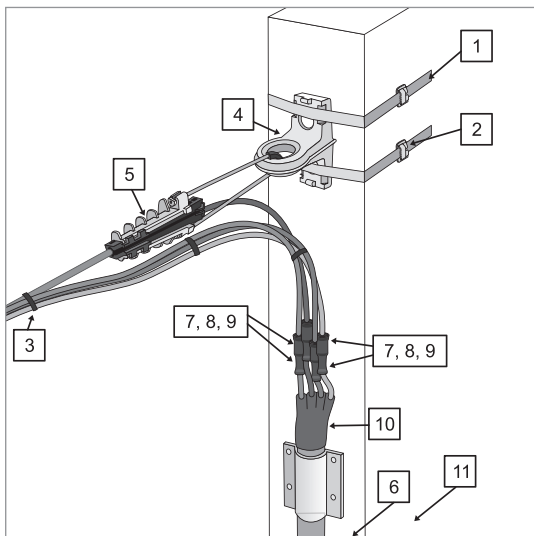

Перечень арматуры, необходимой для монтажа узла на основе провода СИП 3×50+54,6

Номер на схеме	Наименование	Количество, шт.	Артикул
1	ЛМ-50	4 м	UZA-L50
2	СУ-20	2 шт.	UZA-51-100
3	ХС-180	3 шт.	УНН21-D6-180-100
4	КАМ-4000	1 шт.	УКА-12-1500-4000
5	ЗАН 50-70/1500	2 шт.	UZA-14-D50-D70-1500
6	ХС-360	52 шт.	УНН21-D9-360-100
7	АМГ 16-70	4 шт.	UZA-29-S16-S70
8	Герметизирующая трубка	4 шт.	
9	Изоляционная трубка	4 шт.	
10	Термоусаживаемая перчатка	1 шт.	
11	ДФ 15-50	12 шт.	UZA-11-15-50

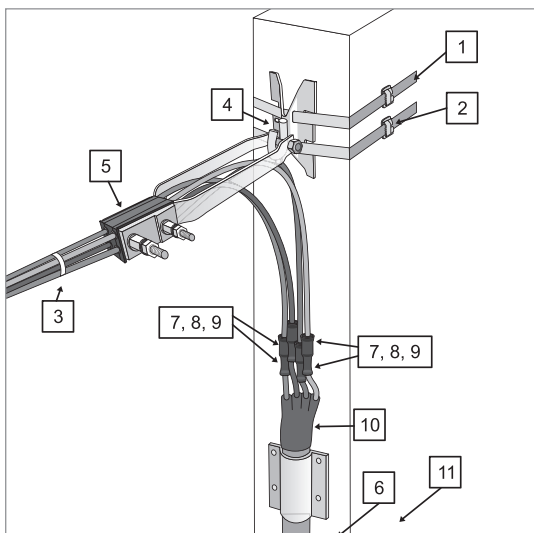

Перечень арматуры, необходимой для монтажа узла на основе провода СИП 4×50

Номер на схеме	Наименование	Количество, шт.	Артикул
1	ЛМ-50	4 м	UZA-L50
2	СУ-20	2 шт.	UZA-51-100
3	ХС-180	3 шт.	УНН21-D6-180-100
4	КМ-1800	1 шт.	УКК-12-3-1800
5	УЗАС 2х50-4х120	2 шт.	UZA-14-D50-D120
6	ХС-360	52 шт.	УНН21-D9-360-100
7	АМГ 16-70	4 шт.	UZA-29-S16-S70
8	Герметизирующая трубка	4 шт.	
9	Изоляционная трубка	4 шт.	
10	Термоусаживаемая перчатка	1 шт.	
11	ДФ 15-50	12 шт.	UZA-11-15-50

Полную информацию об ассортименте изделий IEK® вы найдете в наших каталогах

Каталоги можно получить бесплатно у партнеров Группы компаний IEK в вашем регионе или сделать заказ самостоятельно.

Для заказа по почте вам необходимо подробно заполнить бланк заявки и отправить его по адресу:

**117545, г. Москва, 1-й Дорожный пр-д, д. 4, стр. 1,
Группа компаний IEK, департамент маркетинга.**

Для заказа по электронной почте данные из купона необходимо отправить по адресу:

zayavka@iek.ru



Заявка на бесплатное получение каталогов

Выберите интересующие вас каталоги, поставив отметку в квадрате слева:

- | | |
|--|--|
| <input type="checkbox"/> Модульное оборудование | <input type="checkbox"/> Арматура и инструмент для СИП |
| <input type="checkbox"/> Кабеленесущие системы | <input type="checkbox"/> Светотехника |
| <input type="checkbox"/> Коммутационное оборудование | <input type="checkbox"/> Электроустановочные изделия |
| <input type="checkbox"/> Автоматические выключатели ВА88 | <input type="checkbox"/> Шкафы, боксы и принадлежности к ним |

Представитель нашей компании свяжется с вами и доставит каталог в удобное для вас время.

Дополнительная информация. Пожелания по технической информации

Наименование организации (полное) _____

Почтовый адрес: индекс _____ город _____ область _____

улица _____ № дома _____ стр./корп. _____ № офиса _____ телефон _____

ФИО _____ должность _____ конт. тел. _____

E-mail _____ сайт _____

Вид деятельности _____

Специализация (отраслевая или по типам объектов) _____

Общая численность сотрудников в вашей организации (отметьте нужный вариант)

- до 10 чел.
 от 10 до 100 чел.
 более 100 чел.

Официальный сайт информационной и технической поддержки **www.iek.ru**

