

КЕНТАУСКИЙ ТРАНСФОРМАТОРНЫЙ ЗАВОД

2014

ТЕХНИЧЕСКИЙ
КАТАЛОГ



АО «Кентауский трансформаторный завод» – ведущий производитель трансформаторного оборудования в Казахстане. Завод входит в состав холдинговой компании «Alageum Group», представляющей на рынке электроэнергетики комплексные решения «под ключ»: проектирование; производство электротехнической продукции; поставка промышленного оборудования и сервисное обслуживание; строительство и производство стройматериалов; электромонтаж и пуско-наладочные услуги. Накопленный нами полувековой опыт и инновации позволяют предлагать клиентам эффективные и качественные решения. Мы заинтересованы в процветании наших клиентов и предлагаем решения, увеличивающие стоимость их бизнеса.

За последние годы Мы модернизировали все свои заводы, оснастив их уникальным высокотехнологичным оборудованием ведущих фирм Европы, автоматизировав и компьютеризировав все технологические процессы.

Наша работа отмечена такими наградами как «Лучший поставщик», «Лучший бизнес-партнер», «Самая динамичная компания в секторе машиностроения», также трижды удостоена премией Президента РК «Алтын сапа».

Мы всегда подходим к каждому проекту индивидуально, находя максимально оптимальные решения. Это позволяет экономить Ваше время и средства, добиваясь при этом превосходных результатов.

СОДЕРЖАНИЕ

ТРАНСФОРМАТОРЫ	5
Трансформаторы распределительные трехфазные масляные типа ТМ.	6
Трансформаторы распределительные трехфазные масляные типа ТМГ.	8
Трансформаторы распределительные трехфазные масляные типа ТМЗ.	10
Трансформатор типа ТМЭ, ТМЭГ-40-250/6-У1	12
Трансформаторы типа ТМПН (Г)	14
Трансформатор типа ТМТО-80/0,38-У 1	18
Трансформаторы типа ОМ, ОМП.	19
Трансформаторы напряжения трехфазные, масляные типа НАМИ	21
Трансформатор напряжения антирезонансный типа НАМИТ-10(6).....	22
Трансформаторы напряжения однофазные, масляные типа НОМ	24
Трансформаторы напряжения трехфазные, масляные типа НТМИ	25
Трансформаторы типа ЗОМ.	26
Трансформаторы напряжения типа ЗНОМ	27
Трансформатор типа ОМЖ-2,5-10/35 у1.....	28
Трансформатор типа ТМЖ-25-1600/27,5-у 1	29
Трансформаторы сухие с литой изоляцией серии ТСЛ(3).	31
Сухие трансформаторы с воздушно-барьерной изоляцией из арамидной бумаги типа «НОМЕКС» на класс изоляции «Н»	33
Трансформаторы серии ТС(3)	37
Трансформаторы серии ТСЗИ	39
Трансформаторы серии ОСМ	40
Трансформаторы тока ТОЛ-10	42
Трансформаторы тока ТПОЛ-10.....	44
Трансформаторы тока ТОЛ-35	46
Трансформаторы тока ТШЛ-10	48
Трансформатор серии ЗНОЛ	50
Трансформаторы силовые двухобмоточные типа ТМ.	52
Диапазон мощности - 4000-6300 кВА	52
Трансформаторы силовые двухобмоточные типа ТДС	54
Трансформаторы силовые двухобмоточные с РПН типа ТДН	56
Трансформаторы силовые двухобмоточные типа ТМ с ПБВ	58
Трансформаторы силовые двухобмоточные с ПБВ типа ТМ	60
Трансформаторы силовые двухобмоточные с РПН типа ТМН.	62
Трансформаторы силовые двухобмоточные с ПБВ типа ТД	64
Трансформаторы силовые двухобмоточные с РПН типа ТДНС	66
Трансформаторы силовые двухобмоточные с расщепленными обмотками НН с РПН типа ТРДНС-25000-35	68
Трансформаторы силовые двухобмоточные с РПН типа ТМН-2500, 6300/110-У1.....	70
Трансформаторы силовые двухобмоточные с РПН типа ТДН	72
Трансформаторы силовые трехобмоточные с РПН типа ТДТН	74
Трансформаторы силовые двухобмоточные, с расщепленными обмотками НН, с РПН типа ТРДН-25000-63000/110-У1.....	76
Трансформаторы силовые трехобмоточные с РПН типа ТДТН-25000-63000/110-У1.	79
Опросные листы	82

ШКАФНЫЕ КОНСТРУКЦИИ	87
Комплектные трансформаторные подстанции блочные типа КТПБ(К) 35/10(6), КТПБ(К)110/35/10(6), КТПБ(К)220/35/10(6) .	88
Комплектная трансформаторная подстанция городского типа КТПГ (2КТПГ) 25-1600/10(6) У1	94
Комплектные трансформаторные подстанции наружной установки типа КТПН 25-1600/10(6) (тупикового типа)	97
Перевозимые комплектные трансформаторные подстанции типа ПКТП 25-1000/10(6) У1	100
Комплектные трансформаторные подстанции типа КТП 25-250/10(6) У1	102
Комплектная трансформаторная подстанция городского типа (2)КТПГ 100-1000/10(6)-0,4 ХЛ1	104
Комплектная трансформаторная подстанция типа КТПНД 400-630/10(6) У1	106
Комплектная трансформаторная подстанция в блочно-модульном здании типа БКТП 100-2500/10(6)-0,4 УХЛ1	108
Комплектная трансформаторная подстанция типа КТПП, 2КТПП 250-2500/10(6)	110
Комплектная трансформаторная подстанция типа КТППН 100-250/10(6) У1	112
Комплектная трансформаторная подстанция типа 25/10(6)КТПСК 25/10(6)	114
Комплектная трансформаторная подстанция для нефтедобычи типа КТПНД 25-250/10(6) У1	116
Комплектная трансформаторная подстанция наружной установки специальная типа КТПН 4-10/10(6)	117
Комплектная трансформаторная подстанция типа КТПКО 10/27,5/0,23	118
Комплектная трансформаторная подстанция типа КТПТО 80/0,38 У1	119
Комплектная трансформаторная подстанция однофазная типа КТПЖ 2-4/27,5 У1	120
Комплектная трансформаторная подстанция для железной дороги типа КТПЖ 25-400/27,5/0,4 У1, Т1	121
Комплектные трансформаторные подстанции подъемно-отпускные столбового типа специальные однофазного переменного тока частотой 50 гц наружной установки типа КТП-П 1,2-2,5/10(6)/0,23	122
Комплектная трансформаторная подстанция подъемно-отпускная, столбовая, специальная типа КТП-П 2/27.5 предельной мощности 2 кВА однофазного переменного тока	123
Комплектные трансформаторные подстанции для электроснабжения небольших объектов типа КТПС 100-1600/35 У1	124
Мачтовая трансформаторная подстанция типа МТП 25-100/10(6) У1	126
Мачтовая трансформаторная подстанция однофазная типа МТПО 4-10/10(6)/0,23 У1	127
Мачтовая трансформаторная подстанция типа МТПЖ 1,25-2,5/10(6)/0,23 У1	128
Мачтовая трансформаторная подстанция типа МТПЖ 10/27,5	129
Устройства катодной защиты типа УКЗВ и УКЗН	130
Устройства комплектно-распределительные серии К-07 КТЗ и КРУН-07 КТЗ напряжением 630-3150/10(6) кВ	132
Устройства комплектно-распределительные серии КРУ-РН напряжением 630-1000/10(6) кВ	135
Комплексные конденсаторные установки типа ККУ 6,3-10,5	136
Камеры сборные серии КСО-292	137
Камеры сборные серии КСО-2-10	138
Камеры сборные серии КСО-366	140
Пункты распределительные типа ПРИ И ШР11	141
Ячейки высоковольтные типа КС-02-10(6) У1	142
Ячейка высоковольтная серии ЯКНО	144
Панели распределительные серии ЩО-70	145
Ящики с понижающим трансформатором типа ЯТП-0,25; ЯТП-0,4; ЯТП-0,63	157
Ящики управления типа Я 5000-5435 и РУСМ 5000	158
Ящики управления освещением серии ЯУО (ЯУО 9601 и ЯУО 9602)	159
Ящики типа РУСМ 5100, РУСМ 5400	159

Станции катодной защиты типа ПТМ(А), ТДЕ(А)-9.	160
Блоки управления электродвигателей станков-качалок типа БУЭСКН.	162
Блоки диодно-резисторные типа БДРМ	163
Блок управления серии БУШК-2М	165
Шкафы управления плавным пуском асинхронных электродвигателей типа ПУСК-ЗМ	166
Шкафы управления центробежными поршневыми насосами типа ШУЭНГ.	166
Блоки управления типа БНГ.	168
Шкафы управления электроприводом винтовых насосов типа ШУВН	169
Шкафы управления асинхронными двигателями с тиристорным преобразователем «ОПТИМАД»	170
Шкафы управления центробежными поршневыми насосами типа ШУН.	171
Контрольно-измерительная колонка (КИК)	172
Стойки контрольно-измерительного пункта типа СКИП	172
Выключатель нагрузки автогазовый переменного тока с заземляющими ножами и предохранителями типа ВНА-10/630-20У2	173
Разъединители типа РДЗ 35/1000 УХЛ1	173
Разъединители переменного тока внутренней установки типа РВ, РВЗ и РФВЗ с приводом ПР.	174
Разъединители типа РДЗ 110/1000 УХЛ1	174
Разъединители переменного тока типа РЛНД 1-10/400-630 с приводом ПРНЗ-10	175
Опросные листы	176
Государственные лицензии	180
Сертификаты соответствия	181

ТРАНСФОРМАТОРЫ

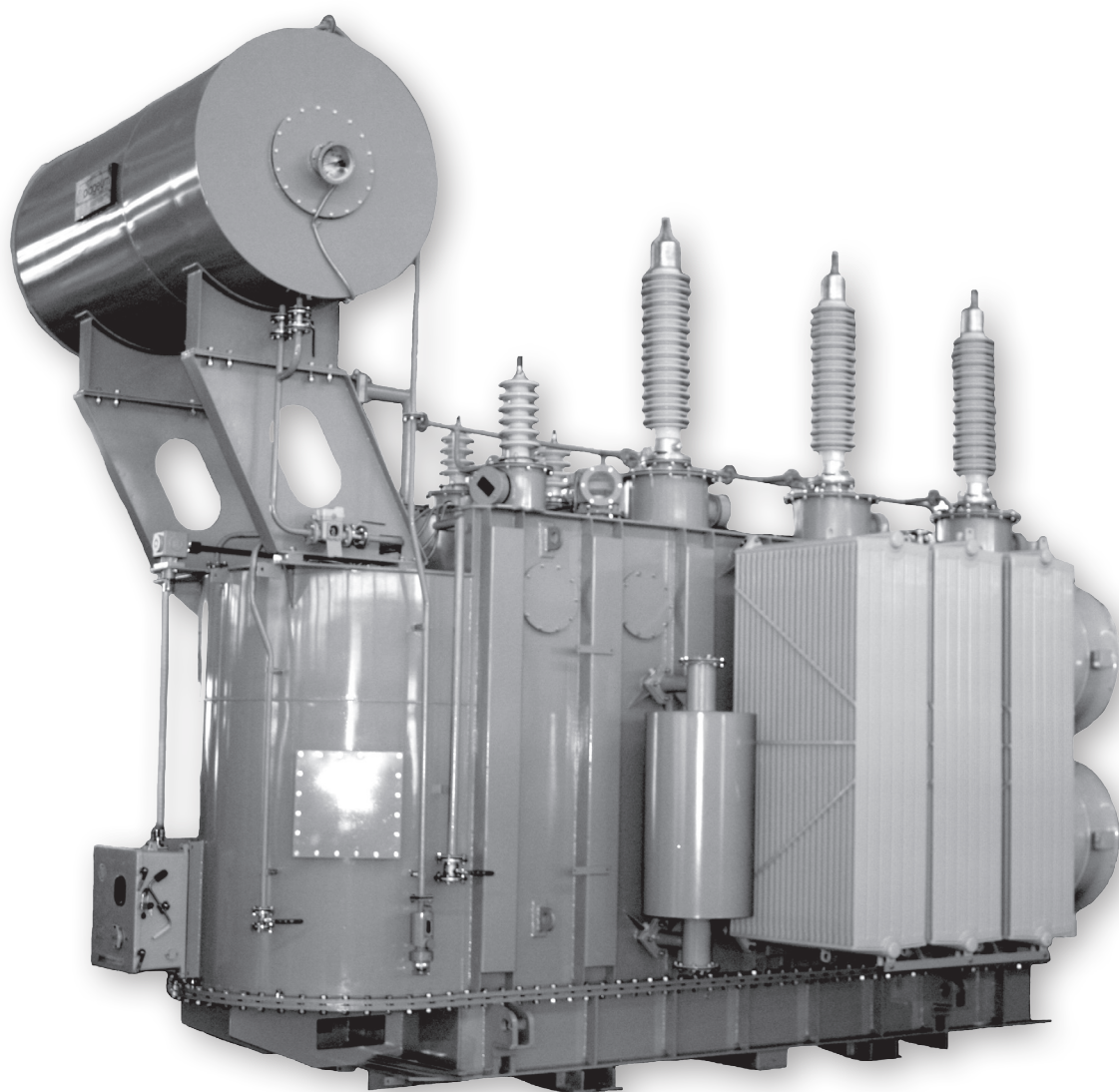

ТРАНСФОРМАТОРЫ РАСПРЕДЕЛИТЕЛЬНЫЕ ТРЕХФАЗНЫЕ МАСЛЯНЫЕ ТИПА ТМ

- Диапазон мощности - 25-2500 кВА
- Номинальное напряжение первичной обмотки ВН-6; 10 кВ
 - Регулирование напряжения ПБВ со стороны ВН - $\pm 2 \times 2,5\%$
 - Климатическое исполнение - У1, У3, УХЛ1

Трансформаторы силовые трехфазные двухобмоточные с расширителем с естественным охлаждением масла. Маслорасширитель, установленный на крышке бака, имеет вентиляционное отверстие, соединенное через воздухоосушитель. Давление масла в трансформаторе остается постоянным и не зависит от температуры. По заказу потребителя трансформатор может быть изготовлен с радиаторным или гофрированным баком.

СТРУКТУРА УСЛОВНОГО ОБОЗНАЧЕНИЯ ТМ-Х/10(6)-У1:

Т - Трансформатор трехфазный М - Масляный

Х - Номинальная мощность, кВА

10 (6) - Класс напряжения, кВ

У1, УХЛ1 - Климатическое исполнение и категория размещения по ГОСТ 15150

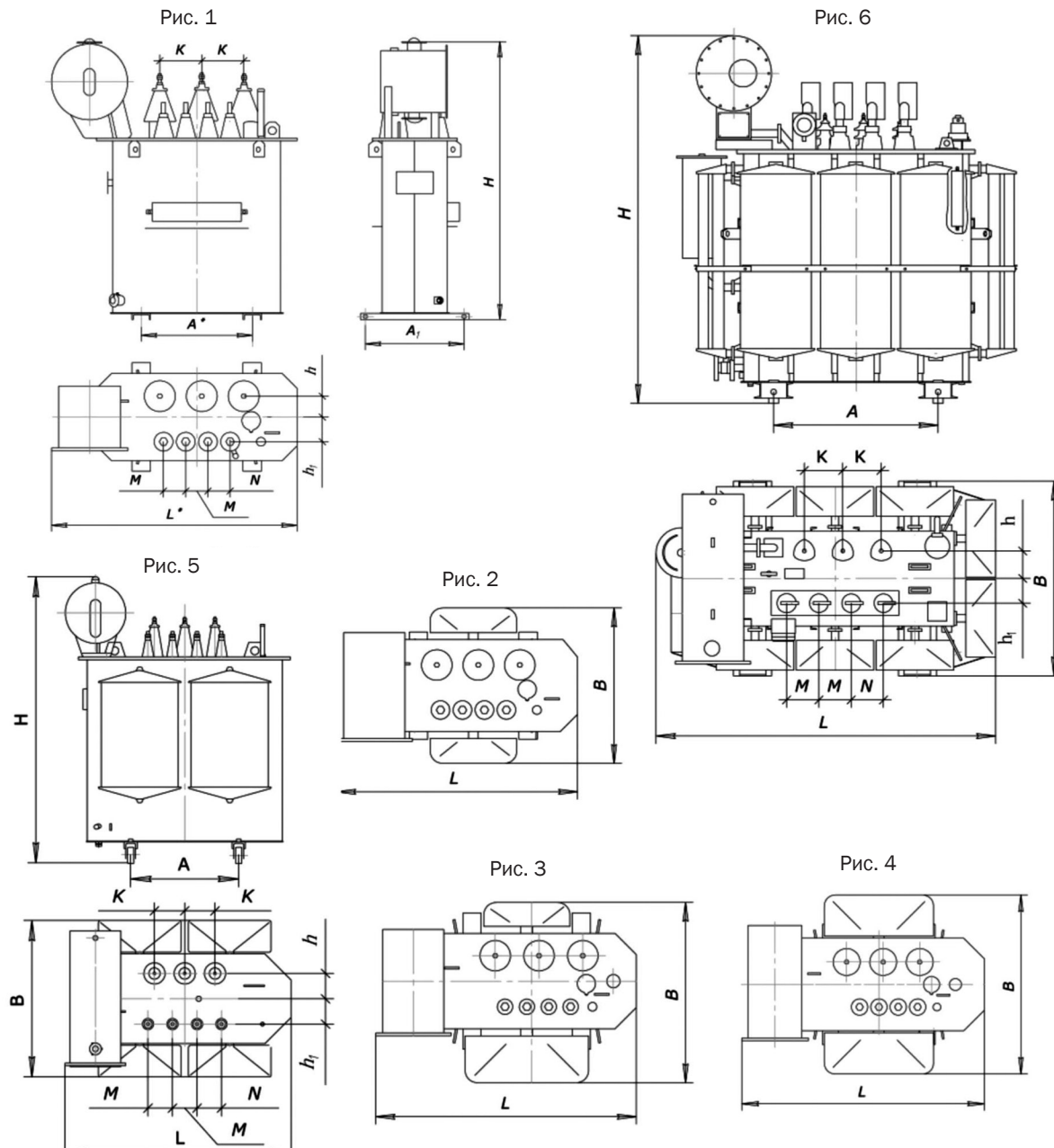

ТЕХНИЧЕСКИЕ ХАРАКТЕРИСТИКИ ТРАНСФОРМАТОРОВ ТМ МОЩНОСТЬЮ 25-2500 КВА

Номинальная мощность, кВА	Рис.	Тип	Номинальное напряжение, кВ	Группа соединения обмоток	P ₀ кВт	P _к кВт	U _к %	IO %
25	1	ТМ-25	6 (10)/0,4	У/Ун-0; У/Зн-11	0,11	0,6; 0,69	4,5; 4,7	2,2
40		ТМ-40	6(10)/0,4	У/Ун-0; У/Зн-11	0,15	0,88; 1,0	4,5; 4,7	2,0
63	2	ТМ-63	6(10)/0,4	У/Ун-0; У/Зн-11	0,21	1,28; 1,47	4,5; 4,7	1,8
100	3	ТМ-100	6(10)/0,4	У/Ун-0; У/Зн-11; Д/Ун-11	0,27	1,9; 2,25; 2,25	4,5; 4,7; 4,5	1,6
160	4	ТМ-160	6(10)/0,4	У/Ун-0; У/Зн-11; Д/Ун-11	0,41	2,6; 2,9; 2,9	4,5; 4,7; 4,5	1,4
250		ТМ-250	6(10)/0,4	У/Ун-0; У/Зн-11; Д/Ун-11	0,47	3,7; 4,2; 4,2	4,5; 4,7; 4,5	1,2
400	5	ТМ-400	6(10)/0,4	У/Ун-0; У/Зн-11; Д/Ун-11	0,72	5,5; 5,9; 5,9	4,5	1,0
630		ТМ-630	6(10)/0,4	У/Ун-0; Д/Ун-11	1,0	7,6	5,5	0,6
1000	6	ТМ-1000	6(10)/0,4	У/Ун-0; Д/Ун-11	1,4	10,8	5,5	0,6
1250		ТМ-1250	6(10)/0,4	У/Ун-0; Д/Ун-11	1,5	14,35	6,0	0,5
1600		ТМ-1600	6(10)/0,4	У/Ун-0; Д/Ун-11	1,7	17,3	6,0	0,5
2500		ТМ-2500	6(10)/0,4	У/Ун-0; Д/Ун-11	2,5	28,0	6,5	0,4

Номинальная мощность, кВА	Рис.	Тип	L	B	H	K	M	h	h1	A	A1	Масса полная, кг	Масса масла, кг
25	1	ТМ-25	1040	440	1070	170	90	85	95	450	400	280	74
40		ТМ-40	1020	440	1150	170	90	85	100	450	400	352	94
63	2	ТМ-63	1050	440	1195	170	90	85	110	500	400	438	114
100	3	ТМ-100	1060	750	1340	190	90	105	105	550	450	593	154
160	4	ТМ-160	1115	870	1370	190	90	115	105	550	550	785	200
250		ТМ-250	1325	940	1420	190	110	110	115	550	550	1055	284
400	5	ТМ-400	1400	970	1490	230	150	130	130	660	660	1435	360
630		ТМ-630	1480	1070	1720	230	150	155	155	660	660	1985	478
1000	6	ТМ-1000	1950	1180	2080	230	145	200	180	820	820	3145	820
1250		ТМ-1250	2230	1200	2335	250	210	180	160	820	820	4200	1150
1600		ТМ-1600	2230	1270	2355	250	210	180	160	1070	1070	4400	1300
2500		ТМ-2500	2450	1290	2585	230	145	220	170	1070	1070	5790	1450

Высота трансформаторов без учета катков

ТРАНСФОРМАТОРЫ РАСПРЕДЕЛИТЕЛЬНЫЕ ТРЕХФАЗНЫЕ МАСЛЯНЫЕ ТИПА ТМГ

- Диапазон мощности - 25-2500 кВА
- Номинальное напряжение первичной обмотки ВН-6; 10 кВ
- Регулирование напряжения ПБВ со стороны ВН - $\pm 2,5\%$
- Климатическое исполнение - У1, У3, УХЛ1

Трансформаторы силовые трехфазные двухобмоточные с естественным охлаждением масла. Трансформаторы этого типа выполнены в герметичном исполнении с полным заполнением маслом под вакуумом. Температурные изменения объема масла компенсируются изменением объема гофрированных стенок бака за счет их пластичной деформации. Преимуществом герметичных трансформаторов является то, что масло не имеет непосредственного контакта с атмосферой, исключая попадание влаги из окружающей среды.

СТРУКТУРА УСЛОВНОГО ОБОЗНАЧЕНИЯ ТМГ-Х/10(6)-У1

Т - Трансформатор трехфазный
 М - Масляный
 Г - Герметичное исполнение с гофрстенкой
 Х - Номинальная мощность, кВА
 10(6) - Класс напряжения, кВ
 У1 - Климатическое исполнение и категория размещения по ГОСТ 15150

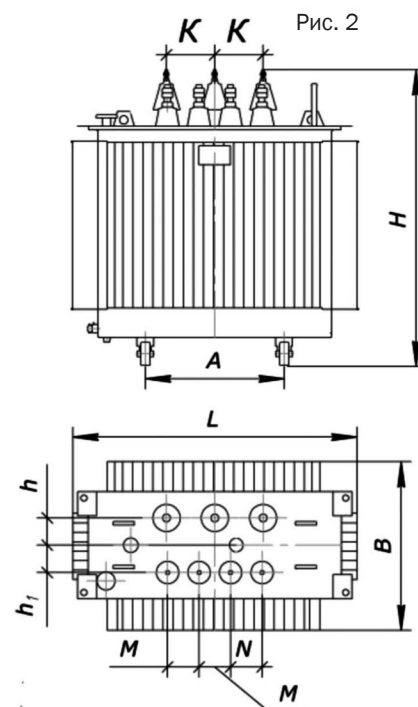
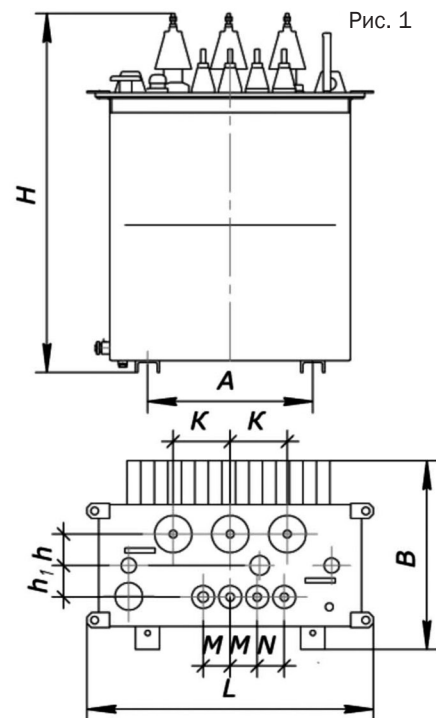
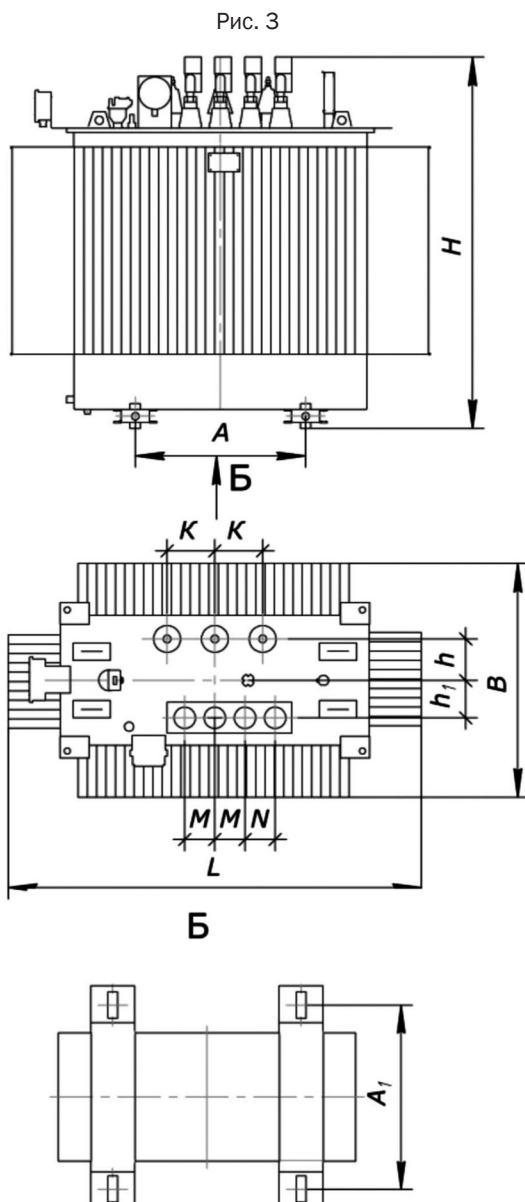

ТЕХНИЧЕСКИЕ ХАРАКТЕРИСТИКИ ТРАНСФОРМАТОРОВ ТМГ МОЩНОСТЬЮ 25-2500 КВА

Номинальная мощность, кВА	Рис.	Тип	Номинальное напряжение, кВ	Группа соединения обмоток	P ₀ кВт	P _к кВт	U _к %	10%
25	1	ТМГ-25	6(10)/0,4	У/Ун-0 У/Zh-11	0,11	0,6 0,69	4,5 4,7	2,2
40		ТМГ-40	6(10)/0,4	У/Ун-0 У/Zh-11	0,15	0,88 1,0	4,5 4,7	2,0
63		ТМГ-63	6(10)/0,4	У/Ун-0 У/Zh-11	0,21	1,28 1,47	4,5 4,7	1,8
100		ТМГ-100	6(10)/0,4	У/Ун-0 У/Zh-11 Δ/Ун-11	0,27	1,9 2,25 2,25	4,5 4,7 4,5	1,6
160	2	ТМГ-160	6(10)/0,4	У/Ун-0 У/Zh-11 Δ/Ун-11	0,41	2,6 2,9 2,9	4,5 4,7 4,5	1,4
250		ТМГ-250	6(10)/0,4	У/Ун-0 У/Zh-11 Δ/Ун-11	0,47	3,7 4,2 4,2	4,5 4,7 4,5	1,2
400		ТМГ-400	6(10)/0,4	У/Ун-0 У/Zh-11 Δ/Ун-11	0,72	5,5 5,9 5,9	4,5	1,0
630		ТМГ-630	6(10)/0,4	У/Ун-0 Δ/Ун-11	1,0	7,6	5,5	0,6
1000	3	ТМГ-1000	6(10)/0,4	У/Ун-0 Δ/Ун-11	1,4	10,8	5,5	0,6
1250		ТМГ-1250	6(10)/0,4	У/Ун-0 Δ/Ун-11	1,5	14,35	6,0	0,5
1600		ТМГ-1600	6(10)/0,4	У/Ун-0 Δ/Ун-11	1,7	17,3	6,0	0,5
2500		ТМГ-2500	6(10)/0,4	У/Ун-0 Δ/Ун-11	2,5	28,0	6,5	0,4

Ном. мощность, кВА	Рис.	L	B	H	K	M	h	h1	A	A1	Масса полная, кг	Масса масла, кг
25	1	840	520	970	170	90	85	95	450	400	272	74
40		880	525	1050	170	90	85	100	450	400	348	108
63		945	565	1100	170	90	85	110	500	400	410	106
100		980	640	1230	190	90	105	105	550	450	576	1480
160	2	1075	730	1260	190	90	115	105	550	550	756	179
250		1180	760	1280	190	110	110	115	550	550	1000	246
400		1365	830	1330	230	150	130	130	660	660	1395	326
630		1490	880	1585	230	150	155	155	660	660	1930	472
1000	3	2005	1240	1775	230	145	200	180	820	820	3102	720
1250		1995	1320	1960	250	210	180	160	820	820	3950	980
1600		1995	1320	2050	250	210	180	160	1070	1070	3964	1090
2500		2270	1530	2160	260	145	220	170	1070	1070	5855	1420

ТРАНСФОРМАТОРЫ РАСПРЕДЕЛИТЕЛЬНЫЕ ТРЕХФАЗНЫЕ МАСЛЯНЫЕ ТИПА ТМЗ

- Диапазон мощности - 250-2500 кВА
- Номинальное напряжение первичной обмотки ВН-6; 10 кВ
- Регулирование напряжения ПБВ со стороны ВН - $\pm 2 \times 2,5\%$
- Климатическое исполнение - У2; УЗ; Т1; 3

Трансформаторы силовые трехфазные двухобмоточные масляные герметичные с защитой азотной подушкой. Предназначены для комплектных трансформаторных подстанций, изготавливаемых для нужд народного хозяйства. Азотная подушка обеспечивает защиту масла от окисления и компенсирует температурные колебания объема масла.

СТРУКТУРА УСЛОВНОГО ОБОЗНАЧЕНИЯ:

ТМЗ-Х/10(6)-У2

Т - Трансформатор трехфазный

М - Масляный герметичный

З - Защита масла с азотной подушкой

Х - Номинальная мощность, кВА

10(6) - Класс напряжения, кВ

У2, УЗ, Т1, ТЗ - Климатическое исполнение и категория размещения по ГОСТ 15150

Рис. 1



Рис. 2



Рис. 3



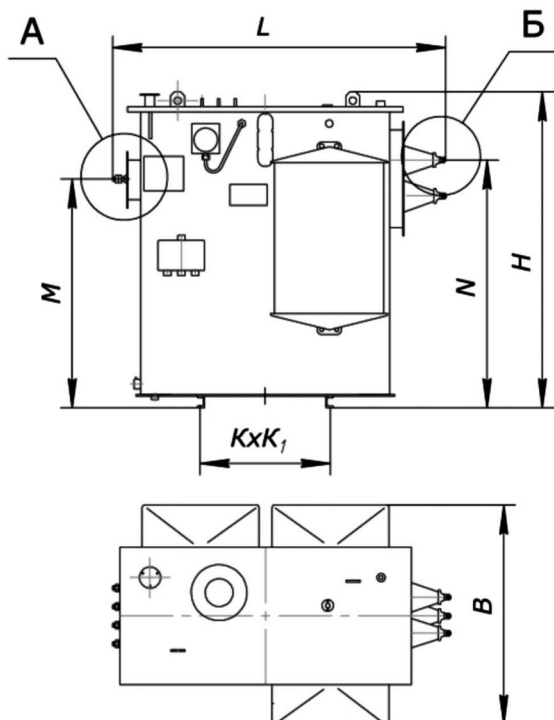

ТЕХНИЧЕСКИЕ ХАРАКТЕРИСТИКИ ТРАНСФОРМАТОРОВ ТМЗ МОЩНОСТЬЮ 250-2500 кВА

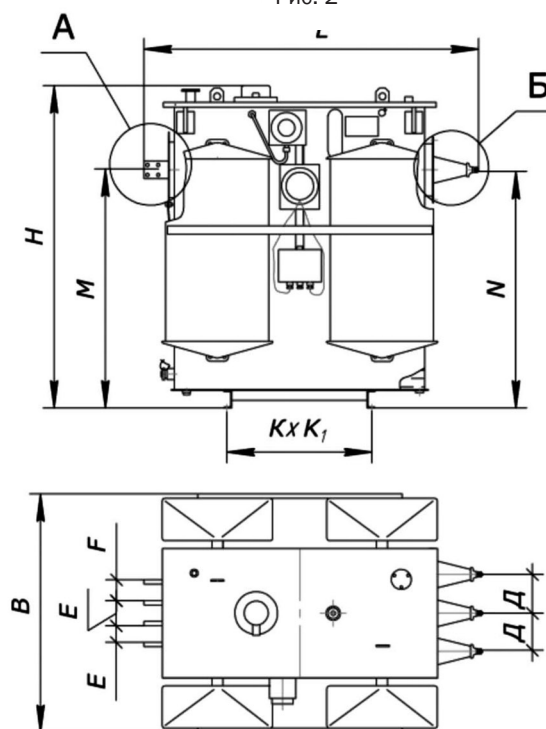
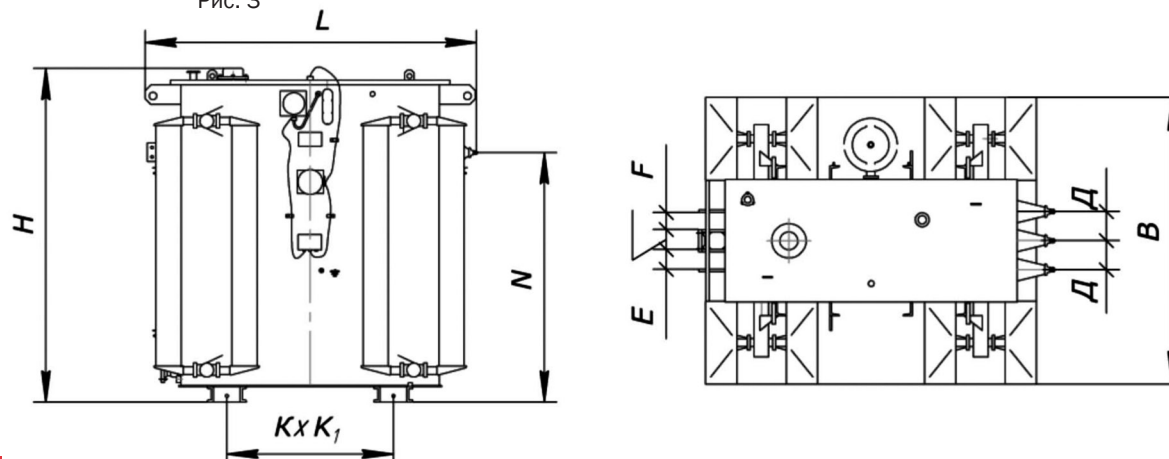
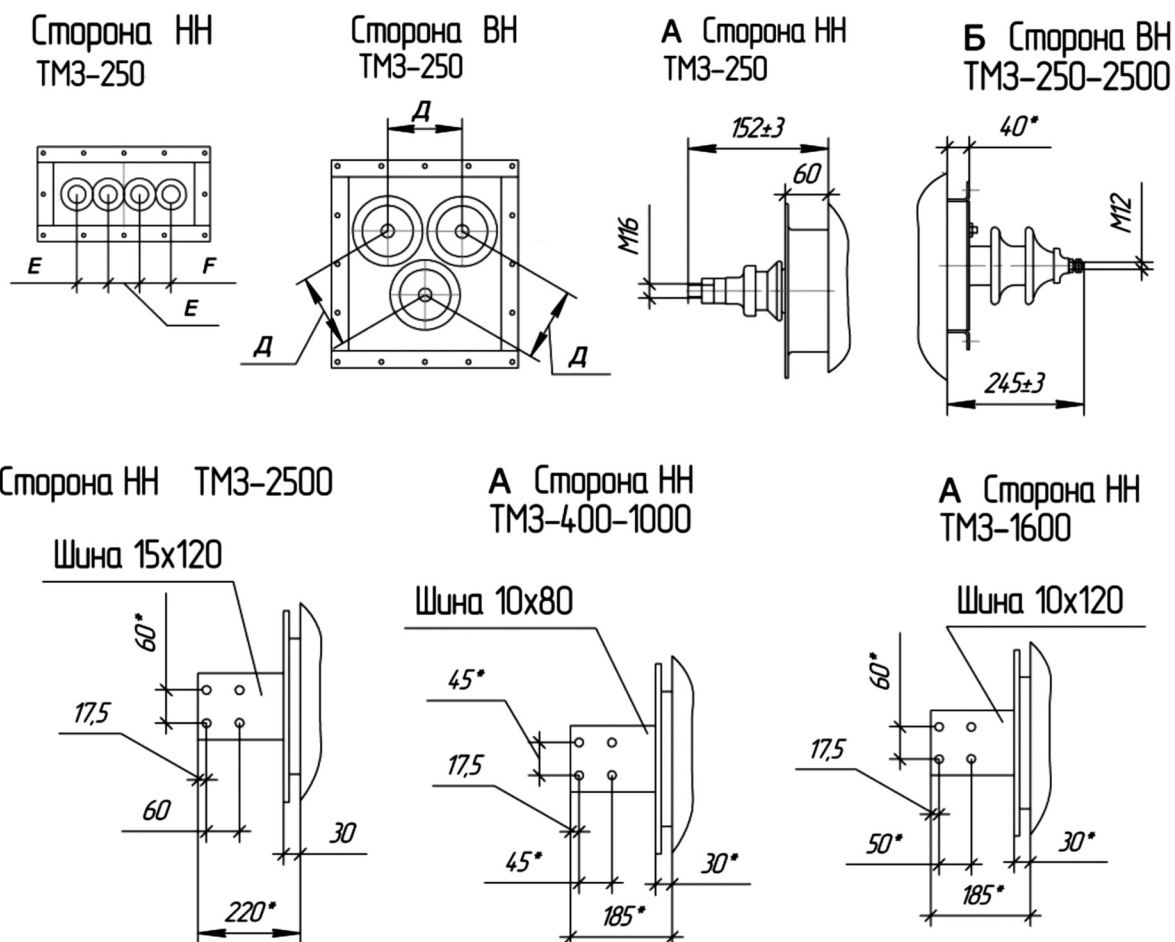
Мощность, кВА	Рис.	Тип	Номинальное напряжение, кВ	Схема и группа соединения обмоток	Потери холостого хода, Вт	Потери короткого замыкания, Вт	Напряжение короткого замыкания, %	Ток холостого хода, %
250	1	ТМЗ-250	6(10)/0,4	У/Ун-0	580	3700	4,5	1,2
400	2	ТМЗ-400			820	5500	4,5	1,0
630		ТМЗ-630		1160	7600	5,5	0,8	
1000		ТМЗ-1000		1600	10800	5,5	0,75	
1600		ТМЗ-1600		2280	16500	6,0	0,65	
2500	3	ТМЗ-2500		У/Ун-0 Д/Ун-11	3750	24000	6,0	0,6

Мощность, кВА	Размеры, мм										Масса масла, кг	Полная масса, кг
	L	B	H	A	E	F	M	N	K	K1		
250	1480	990	1385	175	80	80	1005	1090	550	550	480	1300
400	1580	1075	1460	175	95	95	1086	1086	660	660	600	1800
630	1680	1090	1680	175	95	95	1270	1270	820	820	740	2500
1000	1900	1235	1825	180	95	95	1392	1392	820	820	980	3280
1600	2004	1320	2085	180	100	100	1490	1490	1070	1070	1250	4680
2500	2130	1735	2070	175	120	120	1608	1608	1070	1070	1390	5440

ТРАНСФОРМАТОР ТИПА ТМЭ, ТМЭГ-40-250/6-У1

- Диапазон мощности - 40-250 кВА
- Номинальное напряжение первичной обмотки ВН - 6; 6,3 кВ
- Регулирование напряжения ПБВ со стороны ВН- $\pm 2 \times 2,5\%$
- Климатическое исполнение - У1

Трансформаторы трехфазные силовые типа ТМЭ, (герметичного исполнения ТМЭГ) общего назначения мощностью от 40 до 250 кВА с естественным масляным охлаждением, с переключением без возбуждения, предназначены для питания электрооборудования экскаваторов.

Трансформаторы соответствуют требованиям ГОСТ 11677 и ТУ 5100 РК 0001 0033 АО-17-2005.

- Высота над уровнем моря - до 1000 м
- Температура окружающего воздуха от -45°C до $+40^{\circ}\text{C}$
- Относительная влажность воздуха - не более 80% при $+25^{\circ}\text{C}$
- Напряжение короткого замыкания -4,5%
- Частота - 50 Гц
- Степень защиты IP23

Трансформаторы рассчитаны для работы в условиях тряски, вибрации воздействия инерционных сил при разгоне и торможении поворотной платформы, крена и дифферента до 12° , могут располагаться на расстоянии до 6 м от оси поворота платформы. При условии периодической очистки от пыли трансформаторы могут работать при запыленности воздуха 400 мг/м^3 .

Трансформаторы не предназначены для работы во взрывоопасной и агрессивной среде.

СТРУКТУРА УСЛОВНОГО ОБОЗНАЧЕНИЯ: ТМЭГ-Х/6-У1

Т - трансформатор трехфазный

М - охлаждение масляное с естественной циркуляцией воздуха и масла

Э - для питания экскаваторов

Г - герметичный

Х - номинальная мощность, кВА

6 - класс напряжения обмотки ВН, кВ

У1 - климатическое исполнение и категория размещения по ГОСТ 15150

Рис. 1



Рис. 2



ТЕХНИЧЕСКИЕ ХАРАКТЕРИСТИКИ ТРАНСФОРМАТОРОВ ТМЭ, ТМЭГ-40-250/6-У1

Тип трансформатора	Рис.	Мощность, кВА	Схема и группа соединения	Номинальное напряжение ВН, кВ	Потери, Вт		ТОК ХХ, %
					ХХ	К.З.	
ТМЭ-40	1	40	У/Ун-0	6; 6,3	155	880	2,0
ТМЭ-63		63		6; 6,3	210	1280	1,8
ТМЭ-100		100		6; 6,3	270	1900	1,6
ТМЭ-160		160		6; 6,3	410	2600	1,4
ТМЭ-250		250		6; 6,3	470	3700	1,2
ТМЭГ-100	2	100		6; 6,3	270	1900	1,6
ТМЭГ-160		160		6; 6,3	410	2600	1,4
ТМЭГ-250		250		6; 6,3	470	3700	1,2

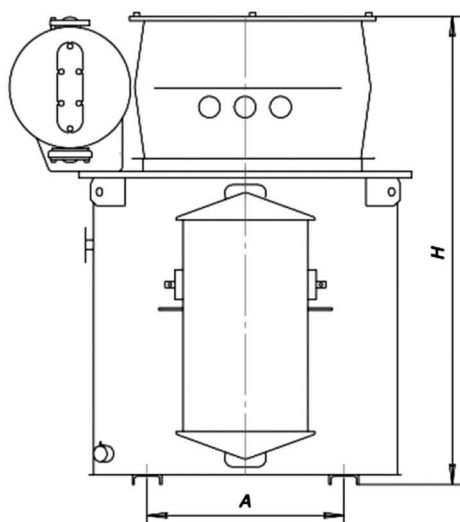
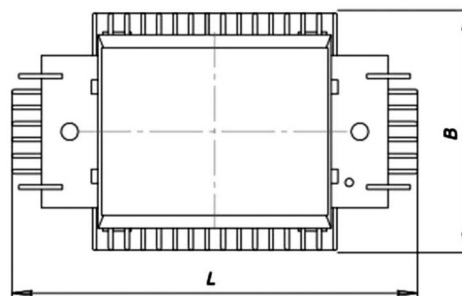
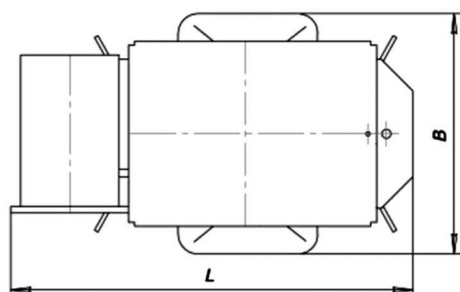
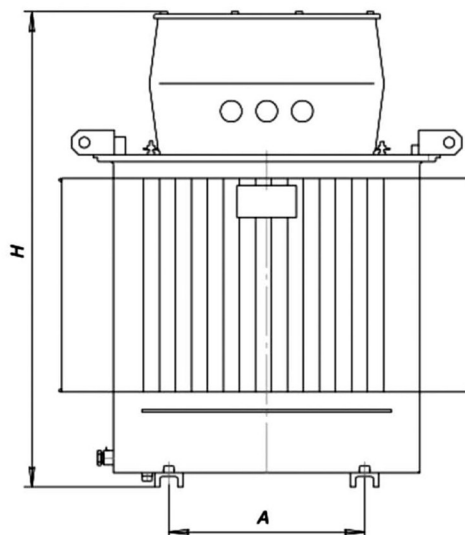
Тип трансформатора	Рис.	Габаритные размеры, мм				Масса, кг	
		L	B	H	A	полная	масла
ТМЭ-40	1	1030	495	1170	500	380	90
ТМЭ-63		1050	510	1220	500	425	110
ТМЭ-100		1060	750	1340	550	595	170
ТМЭ-160		1115	875	1370	550	790	205
ТМЭ-250		1325	940	1420	550	1060	315
ТМЭГ-100	2	1030	640	1340	550	600	160
ТМЭГ-160		1120	730	1360	550	775	180
ТМЭГ-250		1230	760	1410	550	1030	250

ТРАНСФОРМАТОРЫ ТИПА ТМПН (Г)

Трансформаторы трехфазные силовые типа ТМПН (Г) 63 до 400 кВА предназначены для питания погружных электронасосов добычи нефти.

Трансформаторы соответствуют требованиям ГОСТ 11677 и ТУ 5100 РК 0001 0033 АО-051 -2005.

- Высота над уровнем моря - до 1000 м.
- Температура окружающего воздуха от -45°C до $+40^{\circ}\text{C}$.
- Относительная влажность воздуха - не более 80% при $+25^{\circ}\text{C}$.
- Трансформаторы не рассчитаны для работы в условиях тряски, вибрации, воздействия инерционных сил, ударов, взрывоопасной и химически агрессивной среде. Номинальное напряжение первичной обмотки 0,38 кВ (6;10). Обозначение схемы и группы соединения обмоток - Ун/У-0. Вид регулирования напряжения - ПБВ на стороне ВН. Частота - 50 Гц. Степень защиты IP13. Климатическое исполнение - У1, У3.

СТРУКТУРА УСЛОВНОГО ОБОЗНАЧЕНИЯ:

ТМПН (Г)-Х/1-У1

Т - Трансформатор трехфазный

М - Масляное охлаждение с естественной циркуляцией воздуха и масла

ПН - Для погружных электронасосов добычи нефти

Г - Герметичное исполнение

Х - Номинальная мощность, кВА

1 - Класс напряжения обмотки ВН, кВ

У1 - Климатическое исполнение и категория размещения по ГОСТ 15150

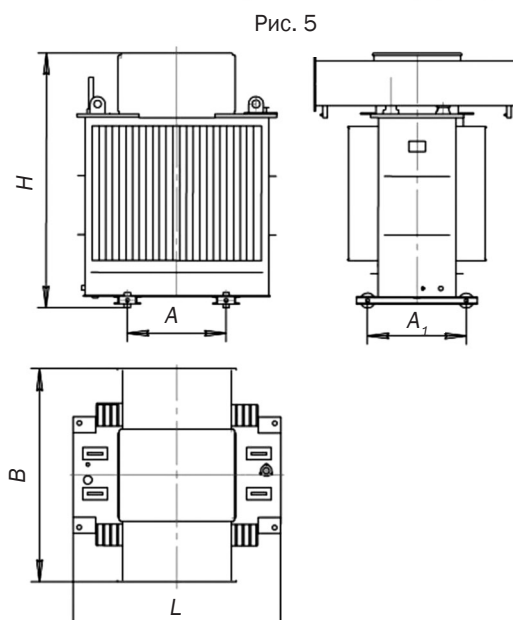
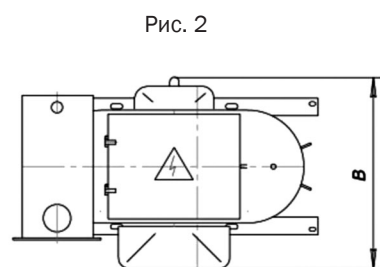
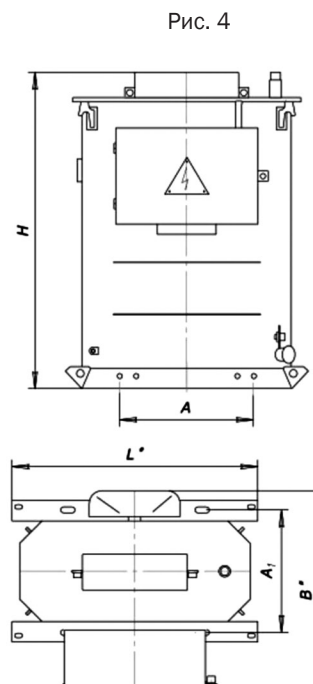
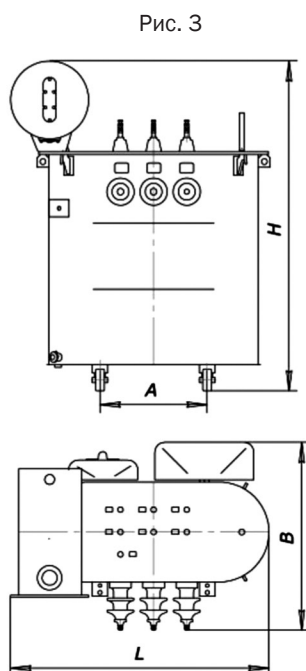
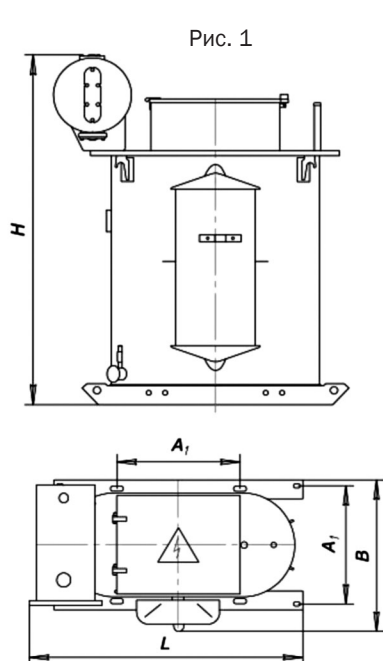

ТЕХНИЧЕСКИЕ ХАРАКТЕРИСТИКИ ТРАНСФОРМАТОРОВ ТМПН(Г) МОЩНОСТЬЮ 63-400 КВА
С ПЕРВИЧНЫМ НАПРЯЖЕНИЕМ ДО 3 КВ

Тип	Номинал. мощн., кВА	Кол-во ступеней регул-я	Номинал. напр., В		Напряжение ступеней регулирования, В	Потери, кВт		Ток, %		Напр., %		Габаритные размеры, мм					Масса, кг	
			НН	ВН		ХХ	КЗ	ХХ	КЗ	L	B	h	A	A1	масла	полная		
1	2	3	4	5	4	7	8	9	10	11	12	13	14	15	16	17		
ТМПН-63/1 (Рис. 1)	63	10	380	611	675-643-611-584-549-517-483-455-423-391	0,22	1,28	2,2	5,5	1200	570	1415	500	480	152	500		
				856	1023-982-941-900-856-824-781-739-698-657										145			
ТМПН-100/3 (Рис. 2)	100	10	380	736	736-708-681-649-620-592-562-530-502-475	0,29	1,97	1,4	5,5	1220	800	1400	550	480	204	630		
				844	958-920-882-844-810-782-747-709-671-633										210			
		5		1170	1170-1108-1045-983-920										204	630		
		25		1250	1690-1646-1602-1558-1514-1470-1426-1382-1338-1294-1250-1206-1162-1118-1074-1030-986-942-898-854-810-766-722-678-634										210			
		5		1610	1610-1525-1440-1355-1270										204	630		
		1980		2210-2095-1980-1865-1750	210													
ТМПНГ-100/3 (Рис. 4)		25		1250	1690-1646-1602-1558-1514-1470-1426-1382-1338-1294-1250-1206-1162-1118-1074-1030-986-942-898-854-810-766-722-678-634					800	1400			210	650			
ТМПН-160/3 (Рис. 2)	160	10	380	1090	1136-1090-1045-1007-965-927-885-847-802-756	0,44	2,65	1,2	5,5	1300	900	1600	550	550	254	820		
				1250	1690-1646-1602-1558-1514-1470-1426-1382-1338-1294-1250-1206-1162-1118-1074-1030-986-942-898-854-810-766-722-678-634										245			
		5		2050	2200-2150-2050-1975-1900			254	820									
		1902		2402-2362-2316-2270-2224-2178-2132-2086-2040-1994-1948-1902-1856-1810-1764-1718-1672-1626-1580-1534-1488-1442-1396-1350-1304	245													
ТМПНГ-160/3 (Рис. 4)	160	25		1250	690-1646-1602-1558-1514-1470-1426-1382-1338-1294-1250-1206-1162-1118-1074-1030-986-942-898-854-810-766-722-678-634	0,4	2,95	1,2	5,5	1300	900	1600	550	550	245	840		
		25		1902	2402-2362-2270-2224-2178-2132-2086-2040-1994-1948-1902-1856-1810-1764-1718-1672-1626-1580-1534-1488-1442-1396-1350-1304	0,4	2,65	1,2	5,5						245	840		

Продолжение таблицы

Тип	Номинал. мощн., кВА	Кол-во ступеней регуля	Номинал. напряж., В		Напряжение, В ступеней регулирования	Потери, кВт		Ток, %	Напр., %	Габаритные размеры, мм					Масса, кг	
			НН	ВН		XX	КЗ.	XX	КЗ.	L	B	H	A	A1	масла	полная
1	2	3	4	5	6	7	8	9	10	11	12	13	14	15	16	17
ТМПН-250/3 (Рис. 3)	250	25	380	2005	3100-3025-2945-2865-2790-2710-2630-2555-2475-2395-2320-2240-2165-2085-2005-1930-1850-1770-1695-1615-1535-1460-1380-1300-1225	0,65	3,8	1,2	7,0	1350	1120	1490	660	630	340	1180
		25		1900	2136-2077-2018-1959-1900-1841-1782-1723-1644-1605-1546-1487-1428-1369-1310-1251-1192-1133-1074-1015-956-897-838-779-720	0,61										
		25		2247	2947-2897-2847-2797-2747-2697-2647-2597-2547-2497-2447-2397-2347-2297-2247-2197-2147-2097-2047-1997-1947-1897-1847-1797-1747	0,54	3,7	0,6	7,0	1470	1180	1660	550	296	1086	
		25		3564	3564-3478-3392-3306-3220-3134-3048-2962-2879-2790-2704-2618-2532-2446-2360-2274-2188-2102-2016-1932-1847-1758-1672-1586-1500	0,65									550	
ТМПНГ-250/3 (Рис. 5)		25	380	2005	3100-3025-2945-2865-2790-2710-2630-2555-2475-2395-2320-2240-2165-2085-2005-1930-1850-1770-1695-1615-1535-1460-1380-1300-1225	0,65	3,8	1,2	7,0	1350	1120	1490	550		330	1180
		25		2247	2947-2897-2847-2797-2747-2697-2647-2597-2547-2497-2447-2397-2347-2297-2247-2197-2147-2097-2047-1997-1947-1897-1847-1797-1747	0,54	3,7	0,6	7,0	1350	1120	1490	660	630	340	1180
ТМПН-400/3 (Рис. 3)	400	25	380	2484	1642-1696-1751-1819-1886-1941-1995-2049-2117-2185-2239-2294-2348-2416-2484-2538-2592-2646-2714-2782-2836-2891-2945-3013-3081	0,74	5,5		7,0							
		25		2470	3105-3035-2965-2890-2820-2750-2680-2610-2540-2470-2400-2330-2260-2190-2120-2050-1975-1905-1835-1765-1695-1625-1555-1485	0,9	5,8		7,0	1344	1270	1600	660	630	418	1580
ТМПН-400/3 (Рис. 3)	400	25	380	2712	1610-1690-1769-1848-1926-2005-2083-2162-2241-2319-2398-2477-2555-2634-2712-2791-2870-2948-3027-3106-3184-3263-3341-3420-3500	0,74	5,5		7,0							
ТМПНГ-400/3 (Рис. 5)		25		2484	1642-1696-1751-1819-1886-1941-1995-2049-2117-2185-2239-2294-2348-2416-2484-2538-2592-2646-2714-2782-2836-2891-2945-3013-3081	0,9	5,8	1,0	7,0			1600				
ТМПНГ-400/3 (Рис. 5)	400	25	380	2470	3105-3035-2965-2890-2820-2750-2680-2610-2540-2470-2400-2330-2260-2190-2120-2050-1975-1905-1835-1765-1695-1625-1555-1485				7,0	1344	1270		660	630	418	1580
ТМПНГ-400/3 (Рис. 5)		25		2712	1610-1690-1769-1848-1926-2005-2083-2162-2241-2319-2398-2477-2555-2634-2712-2791-2870-2948-3027-3106-3184-3263-3341-3420-3500	0,9	5,8		7,0			1660				
ТМПНГ12-426/6У1 (Рис. 5)	426	36	380	2998	4510-4438-4366-4294-4222-4150-4078-4006-3934-3862-3790-3718-3646-3574-3502-3430-3358-3286-3214-3142-3070-2998-2926-2854-2782-2710-2638-2566-2494-2422-2350-2278-2206-2134-2062-1990	0,8	6,1	7,0	0,5	1300	1400	1380	660	660	610	2000

ТЕХНИЧЕСКИЕ ХАРАКТЕРИСТИКИ ТРАНСФОРМАТОРОВ ТМПН (Г) МОЩНОСТЬЮ 100-250 КВА
С ПЕРВИЧНЫМ НАПРЯЖЕНИЕМ ВЫШЕ 3 КВ

Тип	Номинальная мощность, кВА		Кол-во ступеней регулировки	Номинальное напряжение, В			Напряжение, В ступеней регулирования	Потери, кВт		Ток ХХ, %	Габаритные размеры, мм			Установочные размеры		Масса, кг	
	трансформатора	при напряжении 0,4 кВ		ВН	Отпайки НН	НН		ХХ	К.З.		L	B	H	A	A1	мас-ла	полная
ТМПН-100/10 (Рис. 2)	100	50	20	6(10)	400	1181	1602 - 1549 - 1498 - 1449 - 1401 - 1350 - 1305 - 1262 - 1221 - 1181 - 1144 - 1106 - 1069 - 1034 - 1000 - 967 - 935 - 904 - 875 - 846	0,27	1,7	2,35	1150	915	1540	550	550	210	698
ТМПНГ-100/10 (Рис. 4)							1602 - 1549 - 1498 - 1449 - 1401 - 1350 - 1305 - 1262 - 1221 - 1181 - 1144 - 1106 - 1069 - 1034 - 1000 - 967 - 935 - 904 - 875 - 846										
ТМПН-160/10 (Рис. 2)	160	75	20	6(10)	400	751	1208 - 1146 - 1088 - 1032 - 979 - 926 - 879 - 834 - 791 - 751 - 708 - 672 - 638 - 605 - 574 - 548 - 520 - 493 - 468 - 444	0,43	1,59	2,3	1355	1000	1690	550	550	260	950
ТМПНГ-160/10 (Рис. 4)							1208 - 1146 - 1088 - 1032 - 979 - 926 - 879 - 834 - 791 - 751 - 708 - 672 - 638 - 605 - 574 - 548 - 520 - 493 - 468 - 444										
ТМПНГ-160/6 (Рис. 4)			25			2185	1619 - 1657 - 1698 - 1740 - 1785 - 1851 - 1895 - 1941 - 1990 - 2041 - 2084 - 2133 - 2185 - 2240 - 2297 - 2323 - 2381 - 2439 - 2500 - 2564 - 2567 - 2629 - 2693 - 2760 - 2831	0,44	2,65	2,3	1400	1045	1575	550	550	260	950
ТМПН-250/10 (Рис. 3)	250	75	20	6(10)	400	2015	2406 - 2360 - 2311 - 2269 - 2224 - 2180 - 2138 - 2094 - 2056 - 2015 - 1974 - 1936 - 1896 - 1861 - 1824 - 1787 - 1717 - 1685 - 1652 - 1753	0,67	3,03	2,3	1420	1100	1765	550	550	315	1193
ТМПНГ-250/10 (Рис. 5)							2406 - 2360 - 2311 - 2269 - 2224 - 2180 - 2138 - 2094 - 2056 - 2015 - 1974 - 1936 - 1896 - 1861 - 1824 - 1787 - 1717 - 1685 - 1652 - 1753										
ТМПНГ-250/10 (Рис. 5)			25			2185	1619 - 1657 - 1698 - 1740 - 1785 - 1851 - 1895 - 1941 - 1990 - 2041 - 2084 - 2133 - 2185 - 2240 - 2297 - 2323 - 2381 - 2439 - 2500 - 2564 - 2567 - 2629 - 2693 - 2760 - 2831	0,55	4,2	2,3	1460	1140	1630	550	550	365	1280

ТРАНСФОРМАТОР ТИПА ТМТО-80/0,38-У 1

Трансформатор трехфазный масляный трехобмоточный с естественным масляным охлаждением типа ТМТО-80/0,38-У1 предназначен для термической обработки бетона и грунта, питания ручного электроинструмента и временного освещения.

Трансформатор предназначен для эксплуатации в районах с умеренным климатом, при:

- невзрывоопасной и химически активной среде; высоте установки над уровнем моря не более 1000 м;
- температуре окружающего воздуха -45°C до +40°C; относительной влажности воздуха не более 80% при +25°C. Регулирование напряжения ПБВ на стороне СН.

СТРУКТУРА УСЛОВНОГО ОБОЗНАЧЕНИЯ: ТМТО-Х/0,38-У 1

Т - Трансформатор трехфазный

М - Масляное охлаждение с естественной циркуляцией воздуха и масла

ТО - Для термической обработки

Х - Номинальная мощность, кВА

0,38 - Номинальное напряжение обмотки ВН, кВ

У1 - Климатическое исполнение и категория размещения по ГОСТ 15150

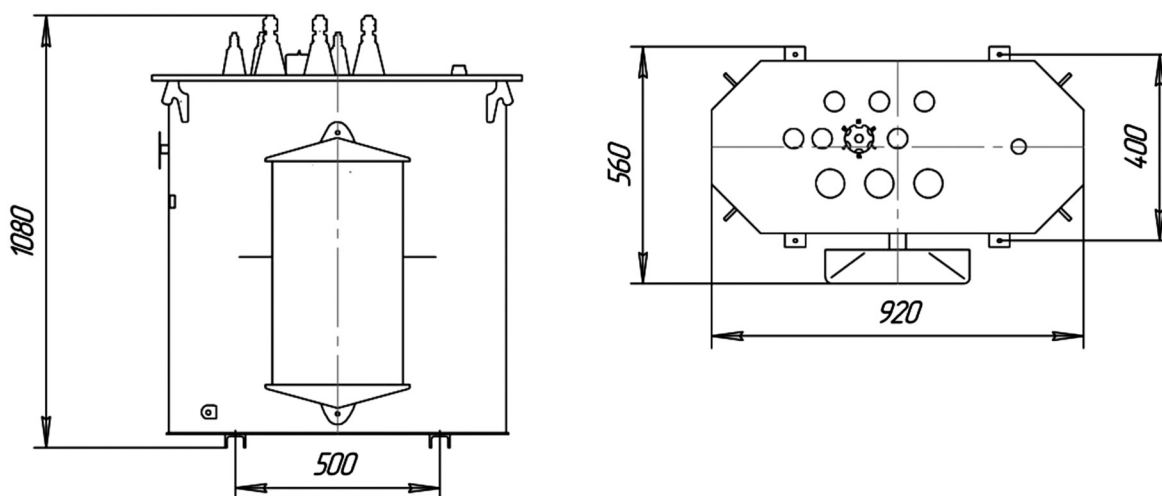

ТЕХНИЧЕСКИЕ ХАРАКТЕРИСТИКИ ТРАНСФОРМАТОРА ТМТО-80/0,38-У1

Обмотки высшего напряжения (ВН)				Обмотки среднего напряжения (СН)			Обмотки низшего напряжения (НН)				
Номинальная мощность, кВА	Ном. напряжение, В	Номинальный ток, А	Схема и группа соединения обмоток	Номинальная мощность, кВА	Положение переключателя	Напряжение на ответвлении	Номинальный ток, А	Номинальная мощность, кВА	Номинальное напряжение, В	Номинальный ток, А	
80	380	121,5	У/Д/Д-11/11	77,5	V	95	471	2,5	42	34,4	
				69,34	IV	85					
				61,18	III	75					
				58,54	II	65	520				
				49,53	1	55					

(Продолжение таблицы)

Потери, Вт		Ток холостого хода, %	Масса полная, кг	Масса масла, кг
Х.Х.	К.З.			
270	2200	2,3	425	155

ТРАНСФОРМАТОРЫ ТИПА ОМ, ОМП

- Диапазон мощности - 0,63-10 кВА
- Номинальное напряжение первичной обмотки ВН-6; 10 кВ
- Климатическое исполнение -У1
- Регулирование напряжения осуществляется со стороны ВН (ПВВ)

Трансформаторы однофазные масляные типа ОМ и преобразовательные ОМП с естественным охлаждением, включаемые в сеть переменного тока частотой 50 Гц, предназначены для преобразования электроэнергии в сетях энергосистем, питания электрооборудования железных дорог и других однофазных потребителей электроэнергии.

Трансформатор соответствует требованиям СТ АО 00010033-027-2010, СТ АО 00010033-028- 2010.

Трансформатор предназначен для эксплуатации в районах с умеренным климатом, при:

- Невзрывоопасной и химически активной среде,
- Высоте установки над уровнем моря - не более 1000 м,
- Температуре окружающего воздуха -45°C до $+40^{\circ}\text{C}$ для У1,
- Относительной влажности воздуха - не более 80% при $+25^{\circ}\text{C}$.

СТРУКТУРА УСЛОВНОГО ОБОЗНАЧЕНИЯ: ОМ, ОМП-Х/6(Ю)-У 1

О - Однофазный трансформатор

М - Масляное охлаждение с естественной циркуляцией воздуха и масла

П - Преобразовательный

Х - Номинальная мощность, кВА

6(10) - Номинальное напряжение обмотки ВН, кВ

У1 - Климатическое исполнение и категория размещения по ГОСТ 15150

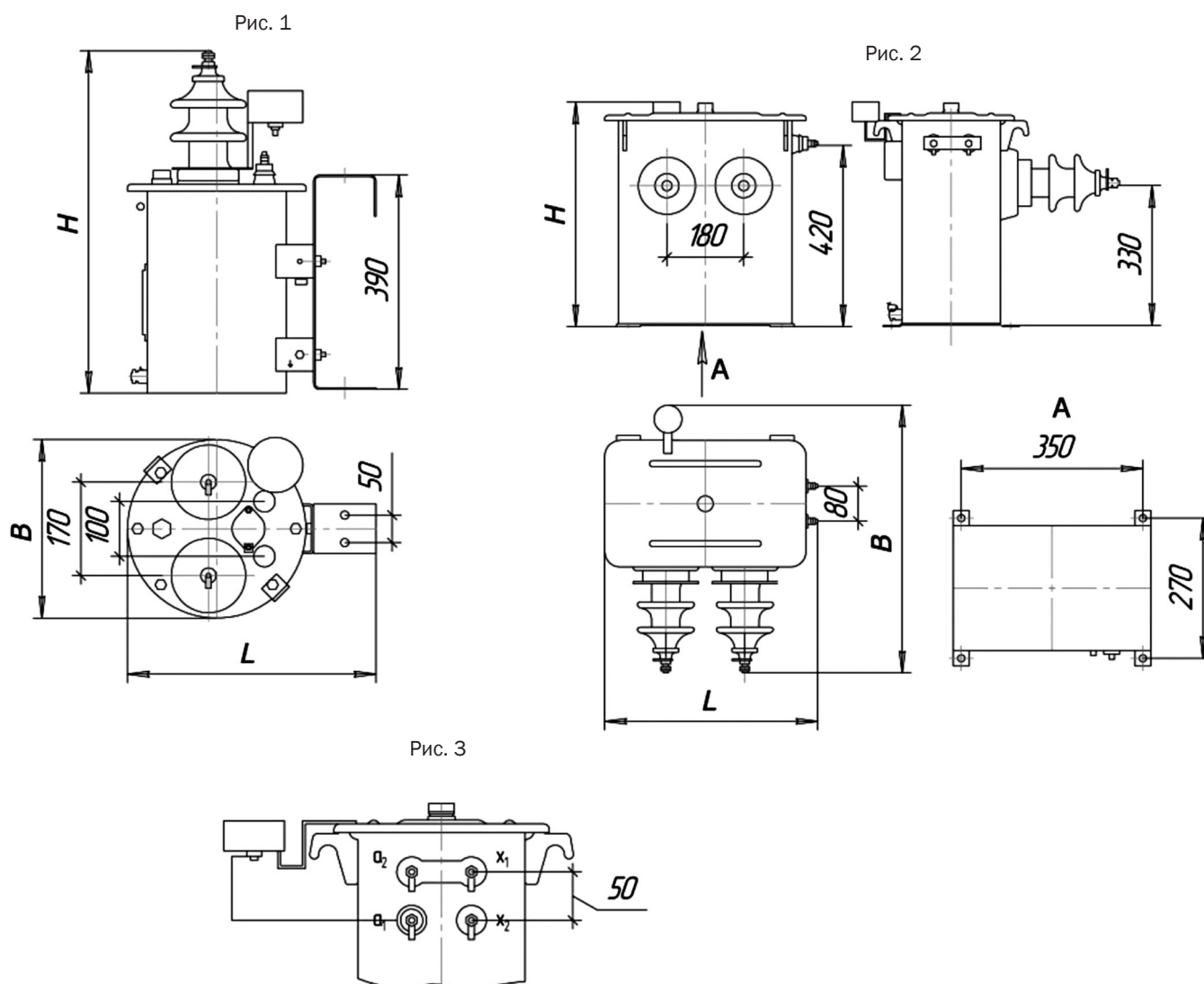

ОСНОВНЫЕ ТЕХНИЧЕСКИЕ ХАРАКТЕРИСТИКИ ТРАНСФОРМАТОРОВ

Обозначение типа	Рис.	Номинальная мощность, кВА	Номинальное напряжение, кВ		Напряжение ступеней регулирования ВН, кВ	Схема и группа соединения
			ВН	ни		
ОМ-0,63/10	1	0,63	6	0,23	6,3-6,15-6,0-5,85-5,7	1/1-0
			10		10,5-10,25-10-9,75-9,5	
1,25		6	6,3-6,15-6,0-5,85-5,7			
		10	10,5-10,25-10-9,75-9,5			
2,5		6	6,3-6,15-6,0-5,85-5,7			
		10	10,5-10,25-10-9,75-9,5			
ОМП-4/10	2	4	6	0,23	6,3-6,0-5,7-5,4	
				0,4		
			10	0,23	10,5-10,0-9,5-9,0	
				0,4		
ОМП-10/10	3	10	6	0,23	6,3-6,0-5,7-5,4	
				0,4		
				0,15		6,3-6,0-5,7
			10	0,23	10,5-10,0-9,5-9,0	
				0,4		
				0,15		10,5-10,0-9,5

Обозначение типа	Рис.	Ток х.х., %	Потери, Вт		Напряжение к.з., %	Габаритные размеры, мм			Масса, кг
			ХС.	К.З.		L	B	H	
ОМ-0,63/10	1	27	16	40	6,0	470	327	630	40
ОМ-1,25/10		14	19	53	5,0	470	327	630	44
ОМ-2,5/10		15	28	87	4,5	510	440	650	61
ОМП-4/10	2	2,3	21	130	4,7	520	654	550	98
ОМП-10/10	3	3,8	51	260	3,5			580	105
					3,8				
					3,5				
					3,8				

ТРАНСФОРМАТОРЫ НАПРЯЖЕНИЯ ТРЕХФАЗНЫЕ, МАСЛЯНЫЕ ТИПА НАМИ

Трехфазные трансформаторы напряжения масляные типа НАМИ являются масштабными преобразователями и предназначены для выработки сигнала измерительной информации для электрических измерительных приборов, цепей защиты и сигнализации в сетях переменного тока с изолированной или с заземленной через дугогасящий реактор нейтралью частотой 50 Гц.

Трансформаторы могут эксплуатироваться при внутренней установке в районах с умеренным климатом, при этом: высота над уровнем моря не более 1000 м; режим работы - длительный; температура окружающего воздуха от -45°C до +40°C. Трансформаторы не предназначены для работы в условиях тряски, вибраций, ударов, во взрывоопасной и агрессивной среде.

СТРУКТУРА УСЛОВНОГО ОБОЗНАЧЕНИЯ ТРАНСФОРМАТОВ НАМИ - ХХХ

- Н - Напряжение
- А - Антирезонансный
- М - Масляный
- И - С дополнительной обмоткой для контроля изоляции
- Х - Класс напряжения первичной обмотки, кВ
- Х - Климатическое исполнение (У)
- Х - Категория размещения (2, 3) по ГОСТ 15150

Пример условного обозначения: Трансформатор с напряжением первичной обмотки 10 кВ, климатическим исполнением У, категорией размещения 3 при заказе и в документации другого изделия:

«Трансформатор НАМИ-10 УЗ СТ АО 00010033- 014-2008»

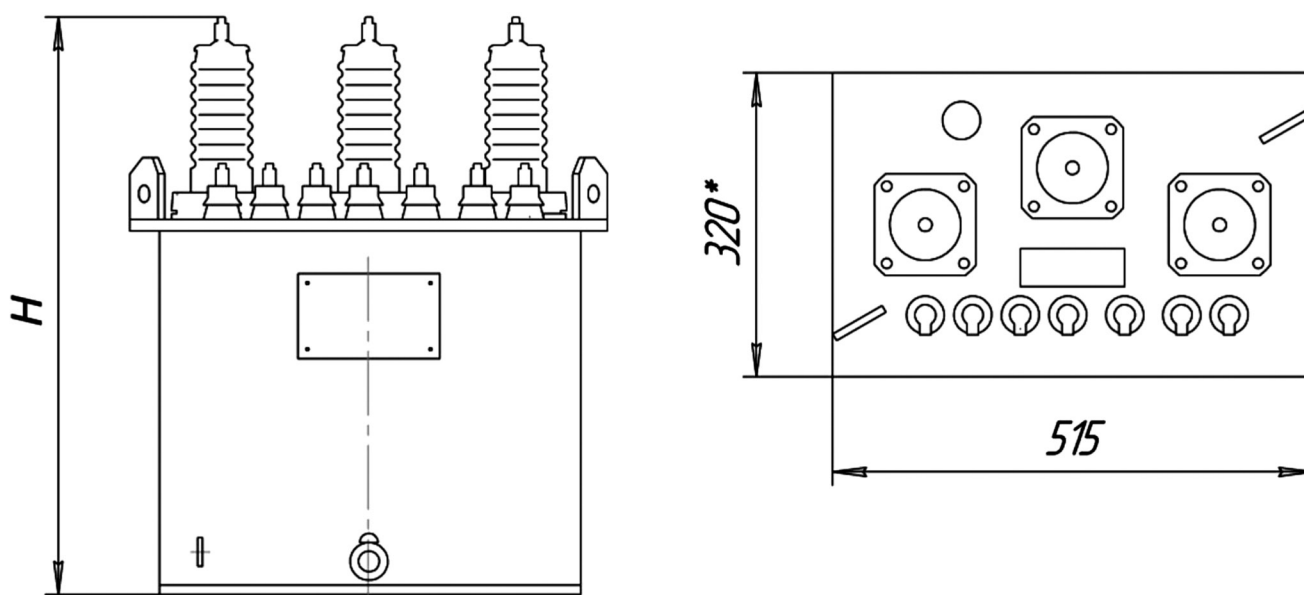

ОСНОВНЫЕ ТЕХНИЧЕСКИЕ ХАРАКТЕРИСТИКИ

Тип трансформатора	Номинальное напряжение обмоток, кВ			Мощность вторичных обмоток, ВА		Класс точности в номинальном режиме	H, ЛАМ	Масса, кг
	ВН	НН (осн)	НН (доп)	основных	дополнит			
НАМИ-6	6	0,1	0,1/3	75	30	0,2	555	106
НАМИ-10	10		0,1/3					

ТРАНСФОРМАТОР НАПРЯЖЕНИЯ АНТИРЕЗОНАНСНЫЙ ТИПА НАМИТ-10(6)

Трехфазный трансформатор напряжения масляный антирезонансный типа НАМИТ является масштабным преобразователем, предназначен для передачи сигнала измерительной информации приборам измерения, защиты, автоматики, сигнализации и управления в электрических сетях 6 и 10 кВ переменного тока промышленной частоты с изолированной нейтралью или заземленной через дугогасящий реактор. Трансформатор НАМИТ устанавливается в шкафах КРУ(Н) и в закрытых РУ промышленных предприятий.

Трансформаторы предназначены для эксплуатации в районах с умеренным климате, при:

- невзрывоопасной и химически активной среде
- высоте установки над уровнем моря - не более 1000 м
- температуре окружающего воздуха -45°C до +40°C для УЗ
- относительной влажности воздуха - не более 80% при +25°C

СТРУКТУРА УСЛОВНОГО ОБОЗНАЧЕНИЯ: НАМИТ-10(6)-УЗ

Н - трансформатор напряжения

А - антирезонансный

М - охлаждение масляное с естественной циркуляцией воздуха и масла

И - измерительный

Т - трехфазный

10(6) - номинальное напряжение обмотки ВН, кВ

УЗ - климатическое исполнение и категория размещения по ГОСТ 15150

Схема и группа соединения - У/Ун-0

ОСНОВНЫЕ ТЕХНИЧЕСКИЕ ХАРАКТЕРИСТИКИ

Тип	Номинальное напряжение обмоток ВН, кВ			Номинальная частота, Гц	Номинальная мощность основной вторичной обмотки ВА в классе точности			
	первичной	вторичной	дополнительной вторичной		0,2	0,5	1,0	3,0
НАМИТ-6	6	0,1	0,1/3	50	75	150	300	600
НАМИТ-10	10				75	200		

Продолжение таблицы

Тип трансформатора	Мощность дополнительной вторичной обмотки, ВА	Предельная мощность вне класса точности, ВА		
		основной вторичной обмотки	дополнительной вторичной обмотки	Трансформатора
НАМИТ-6	30	900	100	1000
НАМИТ-10				

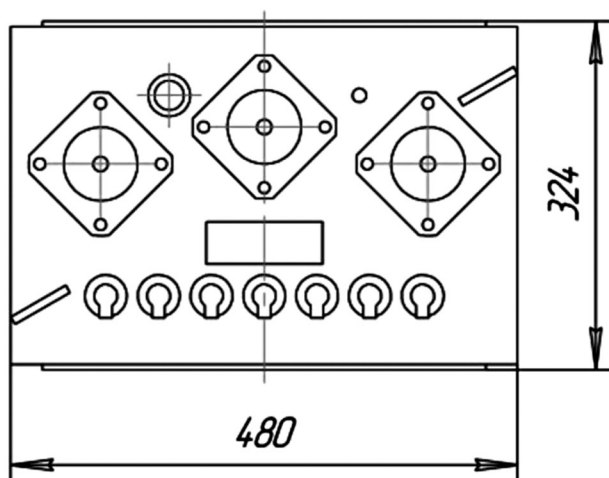
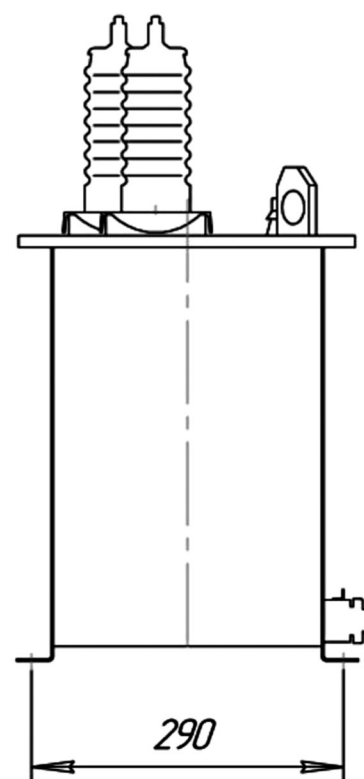
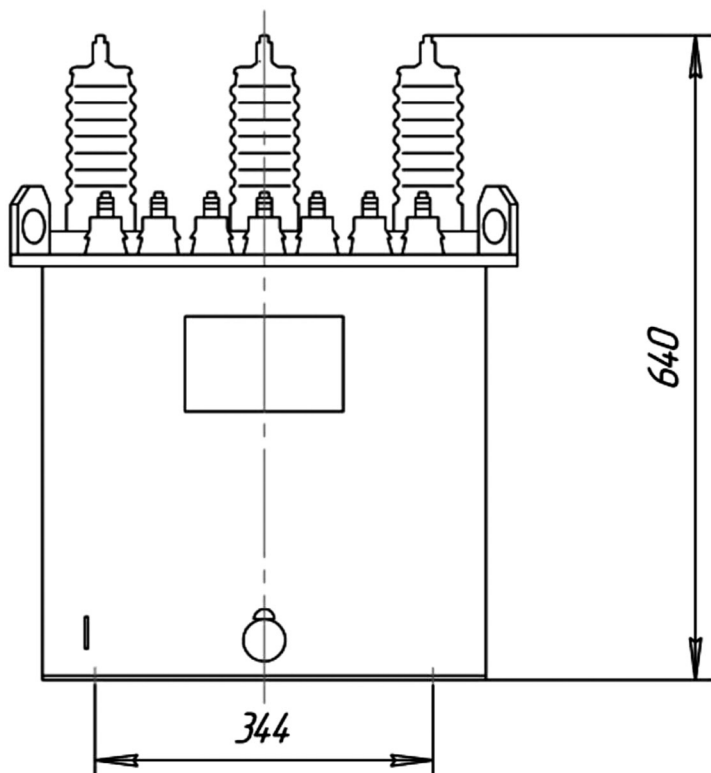

ТРАНСФОРМАТОРЫ НАПРЯЖЕНИЯ ОДНОФАЗНЫЕ МАСЛЯНЫЕ ТИПА НОМ

Трансформаторы напряжения однофазные масляные типа НОМ являются масштабными преобразователями и предназначены для выработки сигнала измерительной информации для электрических измерительных приборов, цепей защиты и сигнализации в сетях переменного тока с изолированной нейтралью частотой 50 Гц.

Трансформаторы могут эксплуатироваться при внутренней установке в районах с умеренным климатом, при этом: высота над уровнем моря не более 1000 м; режим работы - длительный; температура окружающего воздуха от -45 °С до +40 °С.

Трансформаторы не предназначены для работы в условиях тряски, вибраций, ударов, во взрывоопасной и агрессивной среде.

СТРУКТУРА УСЛОВНОГО ОБОЗНАЧЕНИЯ ТРАНСФОРМАТОРОВ НОМ-XXX

Н - Напряжение

О - Однофазный

М - Масляный

X - Класс напряжения первичной обмотки, кВ

X - Климатическое исполнение (У)

X - Категория размещения (З) по ГОСТ 15150

Пример условного обозначения трансформаторов:

Трансформатор с напряжением первичной обмотки 10 кВ, климатическим исполнением У, категорией размещения З при заказе и в документации другого изделия:

«Трансформатор НОМ-10 УЗ ГОСТ 1983-2001»

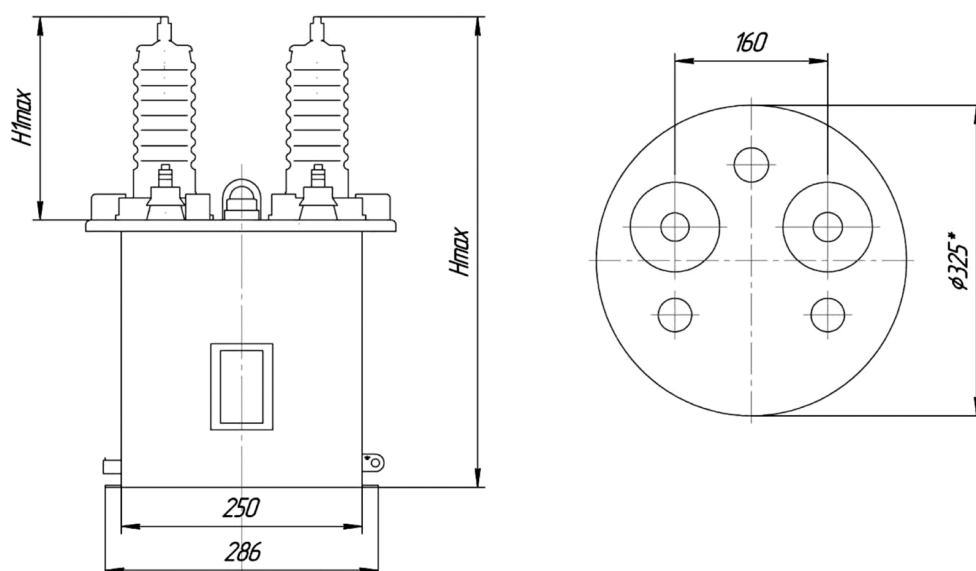

ОСНОВНЫЕ ТЕХНИЧЕСКИЕ ХАРАКТЕРИСТИКИ

Тип трансформатора	Номинальное напряжение, В		Номинальная мощность для классов точности, ВА		
	первичной обмотки	вторичной обмотки	0,5	1,0	3,0
НОМ-6-УЗ	6000	100	50	75	200
НОМ-10-УЗ	10000	100	75	150	300

Продолжение таблицы

Тип трансформатора	Предельная мощность, ВА	Схема и группа соединения	Н, мм	Н1, мм	Масса, кг
НОМ-6-УЗ	400	1/1-0	440	155	325
НОМ-10-УЗ	720		495	215	340

ТРАНСФОРМАТОРЫ НАПРЯЖЕНИЯ ТРЕХФАЗНЫЕ, МАСЛЯНЫЕ ТИПА НТМИ

Трансформаторы НТМИ являются масштабными преобразователями и предназначены для выработки сигнала измерительной информации для электрических измерительных приборов, цепей защиты и сигнализации в сетях переменного тока с изолированной нейтралью, а также для контроля изоляции сети.

Применяется для понижения высокого напряжения 6 или 10 кВ до 100 В, а также для учета, в том числе коммерческого и защитных устройств электрической энергии в установках переменного тока.

Трансформаторы могут эксплуатироваться при внутренней установке в районах с умеренным и умеренно холодным климатом, при этом:

- высота над уровнем моря не более 1000 м;
- режим работы - длительный;
- температура окружающего воздуха от -45 °С до +40 °С - для трансформаторов исполнения «У»;
- от -60 °С до +40 °С - для трансформаторов исполнения «УХЛ».

Трансформаторы не предназначены для работы в условиях тряски, вибраций, ударов, во взрывоопасной и агрессивной среде.

СТРУКТУРА УСЛОВНОГО ОБОЗНАЧЕНИЯ ТРАНСФОРМАТОРОВ НТМИ-XXX

Н - Напряжение
Т - Трехфазный
М - Масляный
И - С дополнительной обмоткой для контроля изоляции
Х - Класс напряжения первичной обмотки, кВ
Х - Климатическое исполнение (У; УХЛ)
Х - Категория размещения (З) по ГОСТ 15150

Пример условного обозначения трансформаторов:

Трансформатор с напряжением первичной обмотки 10 кВ, климатическим исполнением У, категорией размещения З при заказе и в документации другого изделия: «Трансформатор НТМИ-10 УЗ СТ АО 00010033-019-2009»

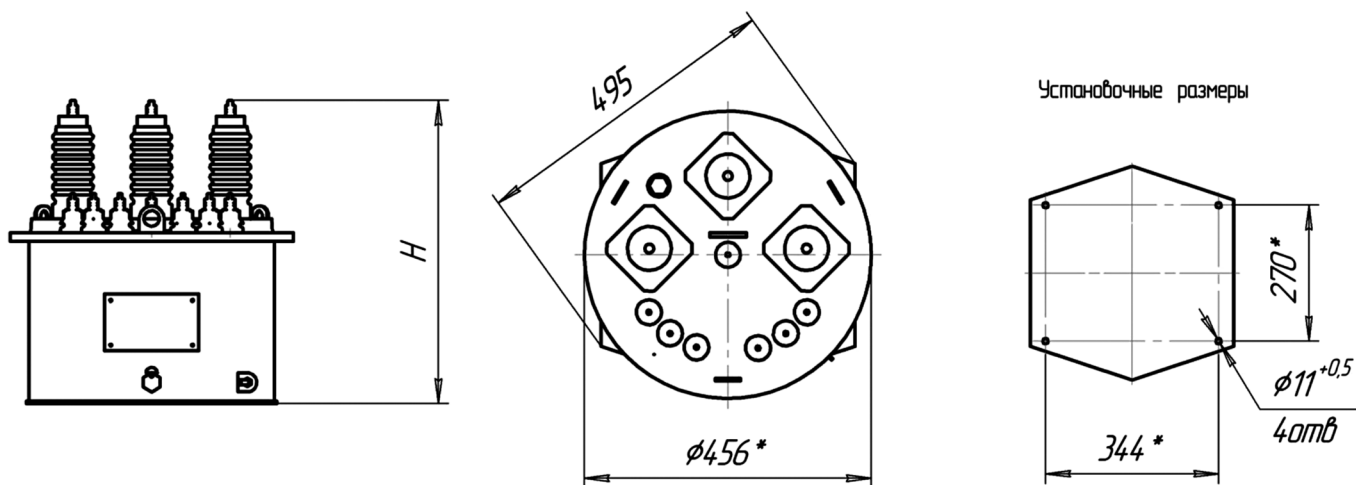

ТЕХНИЧЕСКИЕ ХАРАКТЕРИСТИКИ

Тип трансформатора	Номинальное напряжение, кВ			Номинальная мощность, кА в классе точности		
	ВН	НН (осн.)	НН (доп.)	0,5	1,0	3,0
НТМИ-6	6	0,1	0,1/3	75	150	300
НТМИ-10	10	0,1	0,1/3	150	300	500

Продолжение таблицы

Тип трансформатора	Предельная мощность, ВА	Н, мм	Масса, кг
НТМИ-6	630	396	80
НТМИ-10	1000	486	85

ТРАНСФОРМАТОРЫ ТИПА ЗОМ

Трансформаторы ЗОМ предназначены для комплектации трансформаторов напряжения серии ЗНОМ. Трансформаторы могут эксплуатироваться при внутренней и наружной установке в районах с умеренным климатом, при этом:

- высота над уровнем моря не более 1000 м;
- режим работы - длительный; температура окружающего воздуха от -45°C до $+40^{\circ}\text{C}$.
- Относительная влажность воздуха не более 80% при 25°C

Трансформаторы не предназначены для работы в условиях тряски, вибраций, ударов, во взрывоопасной и агрессивной среде.

СТРУКТУРА УСЛОВНОГО ОБОЗНАЧЕНИЯ ТРАНСФОРМАТОРОВ ЗОМ-Х/XXX

З - Заземляемый

О - Однофазный

М - Масляный

Х - Номинальная мощность, кВА

Х - Климатическое исполнение (У)

Х - Класс напряжения первичной обмотки, кВ

Х - Категория размещения (1; 2) по ГОСТ 15150

Пример условного обозначения трансформаторов: Трансформатор номинальной мощности 1,25 кВА с напряжением первичной обмотки 27,5 кВ, климатическим исполнением У, категорией размещения -1 при заказе и в документации другого изделия: «Трансформатор ЗОМ-1,25/35 У1 СТ АО 00010033-028-2010»

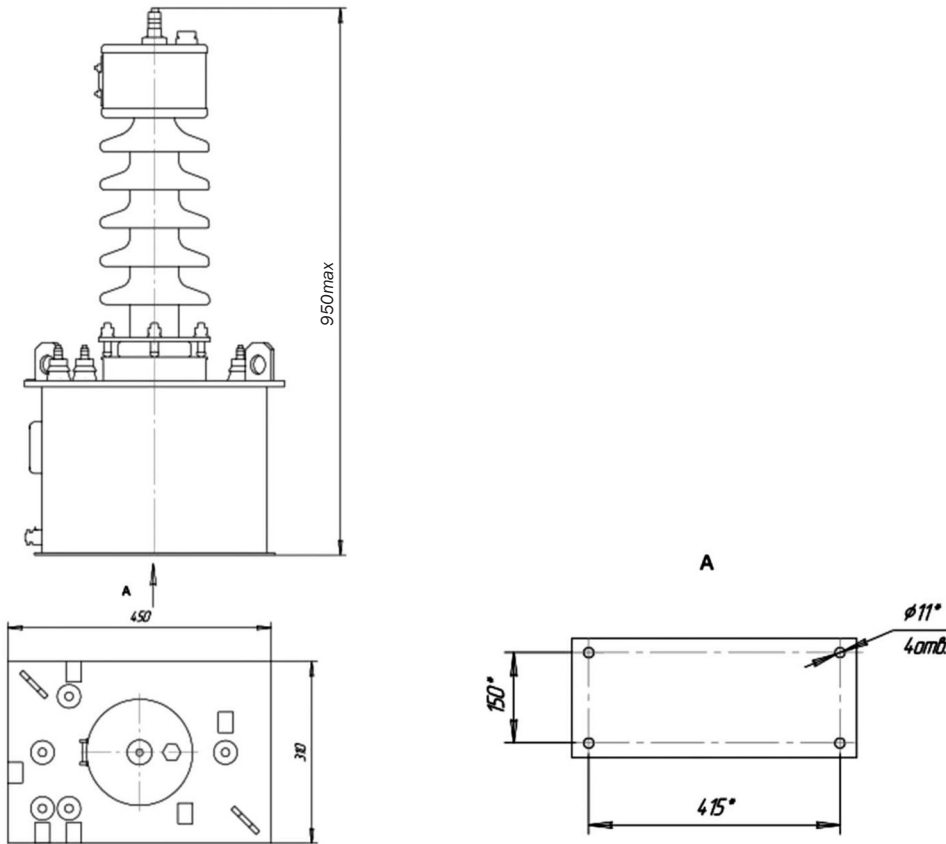

ОСНОВНЫЕ ТЕХНИЧЕСКИЕ ХАРАКТЕРИСТИКИ

Тип трансформатора	Номинальная мощность, кВА	Номинальное напряжение, кВ		Схема и группа соединения	Масса не более, кг	
		ВН	НН		масла	полная
ЗОМ-1,25/35-У 1	1,25	27,5	0,23	1/1-0	20	80
ЗОМ-2,0/35-У1	2,0	25			21	82
ЗОМ-2,0/35-У 1	2,0	27,5			21	82

ТРАНСФОРМАТОРЫ НАПРЯЖЕНИЯ ТИПА ЗНОМ

Трансформаторы напряжения однофазные масляные типа ЗНОМ с естественным охлаждением являются масштабными преобразователями и предназначены для выработки сигнала измерительной информации для электрических измерительных приборов, цепей защиты и сигнализации в сетях переменного тока с изолированной нейтралью частотой 50 и 60 Гц.

Трансформаторы могут эксплуатироваться при внутренней и наружной установке в районах с умеренным климатом, при этом: высота над уровнем моря не более 1000 м; режим работы - длительный; температура окружающего воздуха от -45°C до +40°C; относительная влажность воздуха не более 80% при 25°C. Трансформаторы не предназначены для работы в условиях тряски, вибраций, ударов, во взрывоопасной и агрессивной среде.

СТРУКТУРА УСЛОВНОГО ОБОЗНАЧЕНИЯ ТРАНСФОРМАТОРОВ ЗНОМ-XXX

З - Заземляемый

Н - Трансформатор напряжения

О - Однофазный

М - Масляный

X - Класс напряжения первичной обмотки, кВ

X - Климатическое исполнение У

X - Категория размещения 1 по ГОСТ 15150

Пример условного обозначения трансформаторов:

Трансформатор с напряжением первичной обмотки 35 кВ, климатическим исполнением У, категорией размещения 1 при заказе и в документации другого изделия:

«Трансформатор ЗНОМ-35 У1 ГОСТ 1983- 2001»

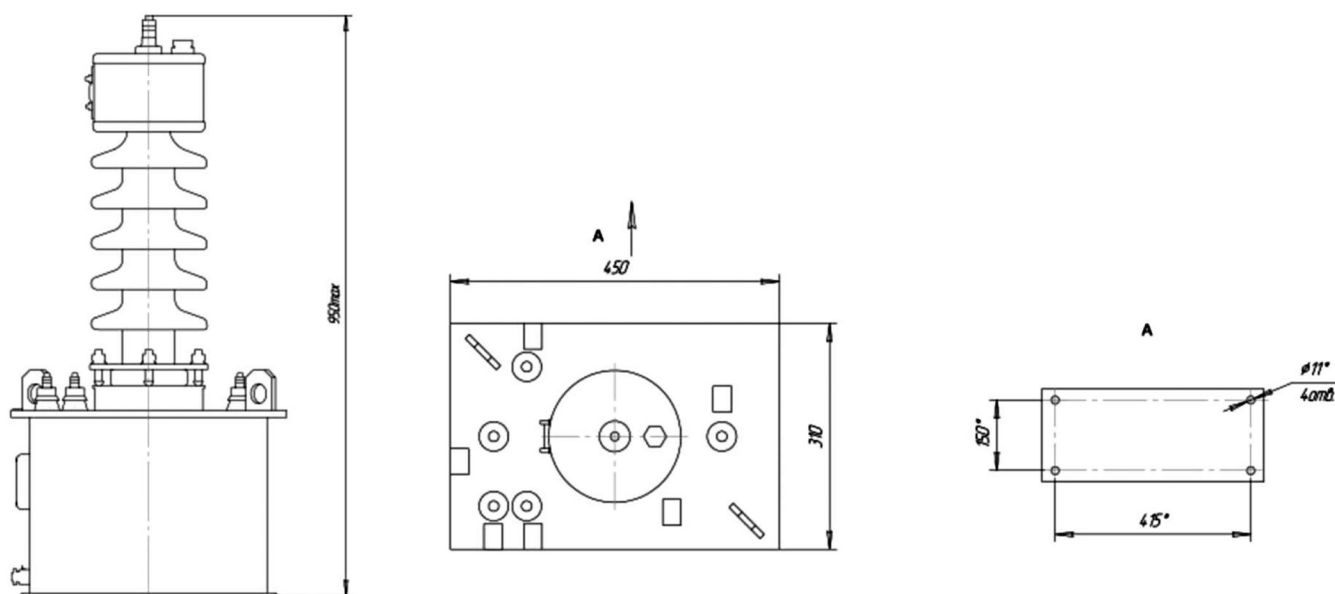

ОСНОВНЫЕ ТЕХНИЧЕСКИЕ ХАРАКТЕРИСТИКИ

Тип трансформатора	Предельная мощность, кВА	Мощность в классах точности, кВА		
		0,5	1	3
ЗНОМ-35-У1	1,0	0,15	0,25	0,6

Продолжение таблицы

Номинальное напряжение обмоток, кВ			Схема и группа соединения	Масса, кг	
ВН	НН основная	НН дополнительная		масла	полная
27,5	0,1	0,127	1/1/1-0-0	20	80
$\frac{35}{\sqrt{3}}$	$\frac{0,1}{\sqrt{3}}$	0,1/3			

ТРАНСФОРМАТОР ТИПА ОМЖ-2,5-10/35 У1

- Диапазон мощности - 2,5; 4,0; 10 кВА
- Номинальное напряжение первичной обмотки ВН - 27,5 кВ
- Климатическое исполнение - У1

Трансформатор однофазный масляный типа ОМЖ с естественным охлаждением, включаемый в сеть переменного тока частотой 50 Гц, предназначен для преобразования однофазного переменного тока напряжением 27,5 кВ в однофазный переменный ток напряжением 0,23 кВ.

Трансформатор соответствует требованиям СТ АО 00010033-026-2010.

Трансформатор предназначен для эксплуатации в районах с умеренным климатом, при:

- Невзрывоопасной и химически активной среде;
- Высоте установки над уровнем моря не более 1000 м;
- Температуре окружающего воздуха -45°C до +40°C;
- Относительной влажности воздуха не более 80% при +25°C.

СТРУКТУРА УСЛОВНОГО ОБОЗНАЧЕНИЯ: ОМЖ-Х/27,5-У 1

О - Однофазный трансформатор

М - Масляное охлаждение с естественной циркуляцией воздуха и масла

Ж - Железнодорожный

Х - Номинальная мощность, кВА

27,5 - Номинальное напряжение обмотки ВН, кВ

У1 - Климатическое исполнение и категория размещения по ГОСТ 15150

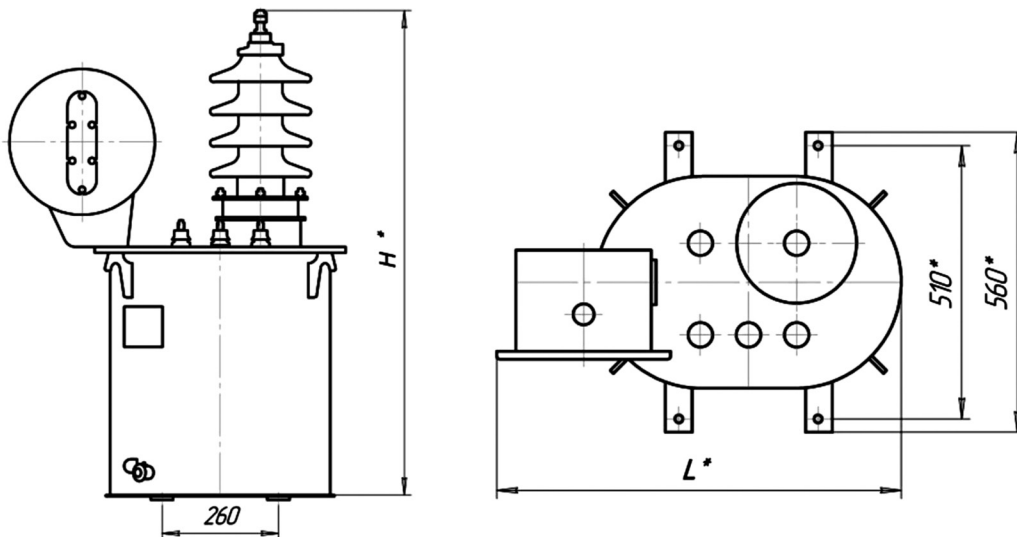

ТЕХНИЧЕСКИЕ ХАРАКТЕРИСТИКИ ТРАНСФОРМАТОРОВ

Тип	Номинальная мощность, кВА	Номинальное напряжение, кВ		Группа соединения
		ВН	НН	
ОМЖ-10/35-У 1	10	27,5	0,23	1/1-0
ОМЖ-2,5/35-У 1	2,5	27,5	0,23	1/1-0
ОМЖ-4/35-У1	4	27,5	0,23	1/1-0

(Продолжение таблицы)

Потери, Вт		Uк, %	Iо, %	Габаритные размеры, мм		Масса, кг	
Х.Х.	К.З.			L	H	Полная	Масла
50	330	5,5	2,5	850	1100	210	110
20	120	4,5	3,5	730	1045	150	53,8
34	120	4,0	4,0	860	1050	195	68,6

ТРАНСФОРМАТОР ТИПА ТМЖ-25-1600/27,5-У 1

- Диапазон мощности - 25-1600 кВА
- Номинальное напряжение первичной обмотки ВН - 27,5 кВ
- Регулирование напряжения ПБВ со стороны ВН - $\pm 2 \times 2,5\%$
- Климатическое исполнение - У1

Трансформатор трехфазный масляный типа ТМЖ мощностью 25-1600 кВА с естественным масляным охлаждением, с переключением без возбуждения, включаемые в сеть переменного тока частотой 50 Гц, предназначен для преобразования электроэнергии трехфазного переменного тока напряжением 27,5 кВ в электроэнергию переменного тока напряжением 0,4 кВ для питания электрооборудования железных дорог. Трансформатор изготавливается в соответствии с ГОСТ 11677 и ТУ 659 РК 0001 0033-14-95.

Трансформатор предназначен для эксплуатации в районах с умеренным климатом, при высоте установки над уровнем моря не более 1000 м.

Трансформатор не рассчитан для работы в условиях тряски, вибрации, ударов, в химически активной и взрывоопасной среде. Температура окружающего воздуха от -45°C до $+40^{\circ}\text{C}$. Относительная влажность воздуха - не более 80% при $+25^{\circ}\text{C}$.

СТРУКТУРА УСЛОВНОГО ОБОЗНАЧЕНИЯ: ТМЖ-Х/27,5-У1

Т - Трансформатор трехфазный

М - Масляное охлаждение с естественной циркуляцией воздуха и масла

Ж - Железнодорожный

Х - Номинальная мощность, кВА

27,5 - Напряжение обмотки ВН, кВ

У1 - климатическое исполнение и категория размещения по ГОСТ 15150

ТМЖ-1000-1600/27,5/0,4-У1

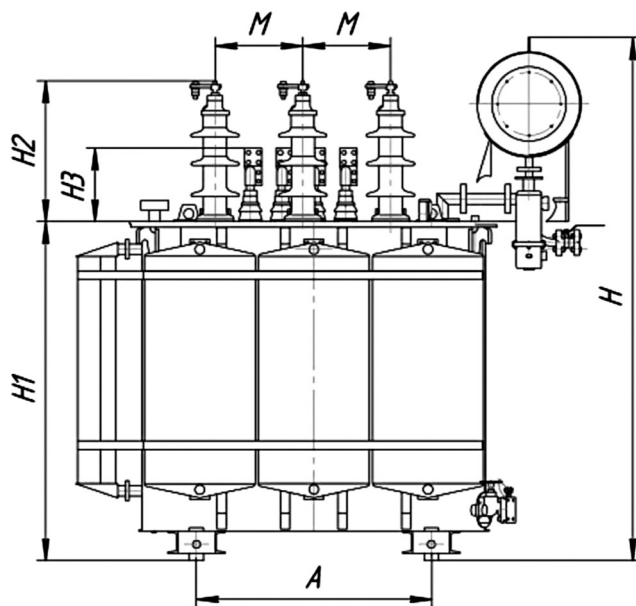

ТМЖ-25-630/27,5/0,4-У1

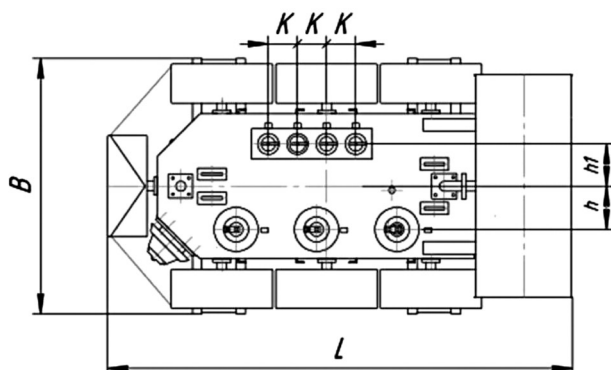
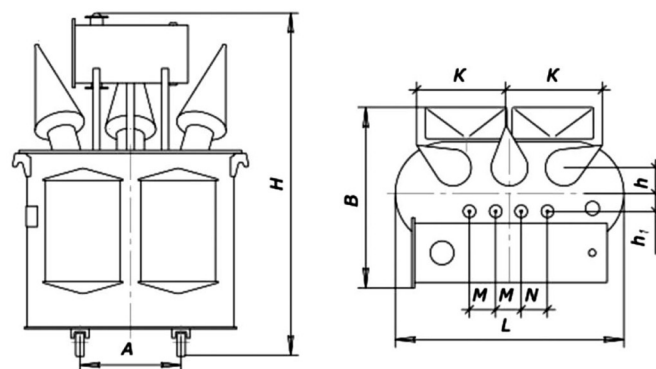

ТЕХНИЧЕСКИЕ ХАРАКТЕРИСТИКИ ТРАНСФОРМАТОРОВ ТМЖ МОЩНОСТЬЮ 25-630 КВА

Номинальная мощность, кВА	Тип	Номинальное напряжение, кВ	Группа соединения обмоток	P ₀ кВт	P _к кВт	U _к %	10%
25	ТМЖ-25	27,5/0,4	У/Ун-0	0,175	0,61	6,0	5,5
100	ТМЖ-100	27,5/0,4	У/Ун-0 У/Zh-11	0,38	1,97 2,27	6,0	2,1
160	ТМЖ-160	27,5/0,4	У/Ун-0 У/Zh-11	0,56	2,65 3,10	6,0	2,0
250	ТМЖ-250	27,5/0,4	У/Ун-0 У/Zh-11	0,8	3,7 4,2	6,0	2,0
400	ТМЖ-400	27,5/0,4	У/Ун-0 Δ/Ун-11	1,09	5,9	6,0	1,8
630	ТМЖ-630	27,5/0,4	Δ/Ун-11	1,7	8,5	6,0	1,5

Номинальная мощность, кВА	Тип	L	B	H	K	M	N	h	h1	A	A1	Масса полная, кг	Масса масла, кг
25	ТМЖ-25	1050	792	1335	467	100	90	90	135	550	550	530	198
100	ТМЖ-100	1170	940	1500	435	100	100	137	175	605	605	960	274
160	ТМЖ-160	1260	910	1580	470	100	100	135	145	605	605	1083	297
250	ТМЖ-250	1300	980	1735	435	100	100	155	140	605	605	1430	390
400	ТМЖ-400	1475	980	1790	480	150	150	160	140	760	760	1870	490
630	ТМЖ-630	1950	1240	2130	400	150	150	220	190	820	820	3500	950

ТЕХНИЧЕСКИЕ ХАРАКТЕРИСТИКИ ТРАНСФОРМАТОРОВ ТИПА ТМЖ-1000,1600/27,5/0,4-У1

Тип трансформатора	Номинальная мощность, кВА	Номинальное напряжение, кВ		Схема и группа соединения обмоток	Потери, кВт		Напряжение короткого замыкания, %	Ток холостого хода, 10%
		ВН	НН		ХЛ	КЛ		
ТМЖ-1000/27,5/0,4	1000	27,5	0,4	У/Ун-0	2,0	11,5	7,2	0,8
ТМЖ-1600/27,5/0,4	1600				2,75	18,0		

Тип трансформатора	Габаритные размеры, мм											Масса, кг		
	L	B	H	H1	H2	H3	M	A	K	h	hi	полная	транспортная	масла
ТМЖ-1000/27,5/0,4	2310	1270	2385	1545	470	350	400	1070	145	215	210	3850	3850	950
ТМЖ-1000/27,5/0,4	2610	1285	2560	1760	470	425	400	1070	210	220	220	4800	4800	1340

ТРАНСФОРМАТОРЫ СУХИЕ С ЛИТОЙ ИЗОЛЯЦИЕЙ СЕРИИ ТСЛ(З)

Трехфазные сухие трансформаторы с литой изоляцией типа ТСЛ (без кожуха) и ТСЛЗ (с кожухом) мощностью 250-2500 кВА и класса напряжения до 10 кВ предназначены для преобразования электрической энергии в электросетях трехфазного переменного тока частотой 50 Гц. Устанавливаются в промышленных помещениях и общественных зданиях, к которым предъявляют повышенные требования в части пожаробезопасности, взрывозащищенности, экологической чистоты.

Обмотки низшего напряжения изготавливаются из алюминиевой фольги с изоляцией из стеклотканевого препрега. Обмотки высшего напряжения заливаются эпоксидной смолой в вакуум-заливочной машине.

Трансформаторы выпускаются в исполнении со степенью защиты IP00 или IP21. Против перегрева трансформаторы защищены тепловой позисторной защитой, встроенной в обмотку низшего напряжения и выведенной на клеммы теплового реле. Регулирование напряжения до $\pm 5\%$ ступенями по 2,5%. ПБВ (переключение без возбуждения) путем перестановки перемычек.

- Класс нагревостойкости - F.
- Схема и группа соединения - У/Ун-0; Д/Ун-11.
- Вид климатического исполнения - У, УХЛ, Т.
- Категория размещения - З.
- Температура окр. среды - от -45°C до $+40^{\circ}\text{C}$.
- Режим работы - длительный.
- Высота установки над уровнем моря - не более 1000 м.
- Трансформаторы не предназначены для работы в условиях тряски, вибрации, ударов, в химически активной, взрывоопасной, содержащей пыли окружающей среде.

СТРУКТУРА УСЛОВНОГО ОБОЗНАЧЕНИЯ ТРАНСФОРМАТОРА: ТСЛ(З)-Х/ХУЗ

Т - Трехфазный

С - Охлаждение естественное воздушное, сухой

Л - Литой изоляции

(З) - Исполнение защищенное

Х - Типовая мощность в киловольт-амперах

Х - Класс напряжения обмотки ВН

УЗ - Климатическое исполнение и категория размещения

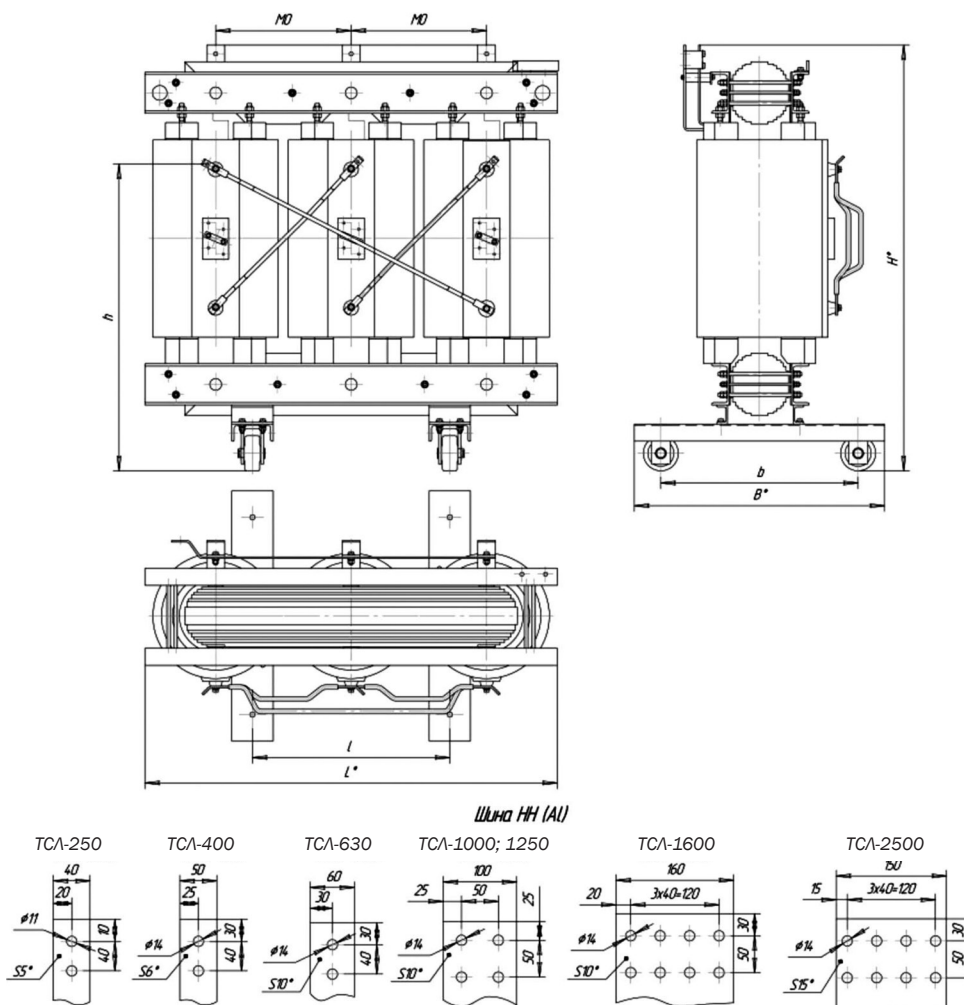

ТЕХНИЧЕСКИЕ ХАРАКТЕРИСТИКИ ТРАНСФОРМАТОРОВ ТСЛ(З)

Тип трансформатора и мощность, кВА	Напряжение, кВ		Потери, Вт		Напряжение короткого замыкания, %
	ВН	нн	Х.Х.	К.З.	
ТСЛ(З) - 250	6-10	0,4	1000	2750	4,0
ТСЛ(З) - 400			1150	4300	4,0
ТСЛ(З) - 630			1450	6100	6,0
ТСЛ(З)-1000			1800	9800	6,0
ТСЛ(З) -1600			2750	13500	6,0
ТСЛ(З) - 2500			3840	18200	6,0

ГАБАРИТНЫЕ И УСТАНОВОЧНЫЕ РАЗМЕРЫ НА ТСЛ(З)

Тип трансформатора и мощность, кВА	Н, мм	В, мм	L, мм	МО, мм	h, мм	h1, мм	h2, мм	с, мм	l, мм	b, мм	Схема и группа соединения	Масса, кг
ТСЛ-250	1220	730	1430	425	910				550		Д/Ун-11 У/Ун-0	1185
ТСЛЗ-250	1555	860	1720			1270	1270	100				
ТСЛ-400	1405	850	1560	460	1000				670			1690
ТСЛЗ-400	1725	980	1820			1460	1460	100				
ТСЛ-630	1340	850	1560	495	970				820			1685
ТСЛЗ-630	1700	980	1870			1405	1405	100				
ТСЛ-1000	1615	1000	1840	570	1175				1070			2880
ТСЛЗ-1000	1980	1014	2095			1685	1685	120				
ТСЛ-1250	1790	1000	1850	580	1325				820			3230
ТСЛЗ-1250	2170	1014	2095			1870	1870					
ТСЛ-1600	1990	1000	1930	605	1445				1070		Д/Ун-11	3998
ТСЛЗ-1600	2380	1115	2265			2050	2050	130				
ТСЛ-2500	2245	1250	2080	665	1665				1070			5500
ТСЛЗ-2500	2660	1264	2255			2290	2095	150				

СУХИЕ ТРАНСФОРМАТОРЫ С ВОЗДУШНО-БАРЬЕРНОЙ ИЗОЛЯЦИЕЙ ИЗ АРАМИДНОЙ БУМАГИ ТИПА «НОМЕКС» НА КЛАСС ИЗОЛЯЦИИ «Н»

«Номекс» – это синтетический ароматический полиамид, обеспечивающий высокий уровень электрической, химической и механической защиты. Он способствует увеличению срока службы трансформатора, уменьшению числа преждевременных выходов из строя, ремонтных работ и обеспечивает защиту при возрастании электростатического напряжения.

Сухие трансформаторы с воздушно-барьерной изоляцией из арамидной бумаги типа «Номекс» имеют класс нагревостойкости Н. Однако основной изоляционный материал, бумага «Номекс», выдерживает температуру 220°C, таким образом конструкция трансформатора имеет значительный запас надежности. Сухие трансформаторы с изоляцией «Номекс» можно использовать с превышением температуры 80°C и с нагрузкой в 133% от номинальной. Это приведет к меньшим затратам, нежели затраты, связанные с установкой дополнительного трансформатора.

В сердечнике применяются высококачественные листы анизотропной стали с направленной кристаллизацией.

Данный тип трансформаторов не поддерживает горения и не выделяет токсичного дыма или опасных частиц. Благодаря использованию сухих трансформаторов с воздушно-барьерной изоляцией из арамидной бумаги типа «Номекс» можно сократить потери, связанные с передачей электроэнергии, т.к. эти трансформаторы можно размещать рядом с источниками их нагрузки.

Сухие трансформаторы с изоляцией «Номекс» имеют более компактные размеры, чем масляные трансформаторы и трансформаторы, залитые эпоксидным компаундом. Они ремонтпригодны, причем если возникает такая необходимость, то ремонт сухого трансформатора с изоляцией «Номекс» оказывается значительно короче, нежели трансформатора с жидким диэлектриком. Еще одно неоспоримое преимущество данного вида продукции – это его влагостойкость и безвредность для окружающей среды.

Класс нагревостойкости обмоток – Н, класс пожаробезопасности – F 1, климатическое исполнение – С 2 и воздействие окружающей среды – Е 2. Гарантийный срок эксплуатации – 2 года, а срок службы – не менее 25 лет.

ТЕХНИЧЕСКИЕ ХАРАКТЕРИСТИКИ

Силовые трансформаторы типа ТСН и ТСНЗ изготавливаются мощностью от 160 до 630кВА, с номинальным напряжением первичной обмотки (высокого напряжения) до 10 кВ включительно и вторичной обмотки (низкого напряжения) - 0,4кВ.

УСЛОВИЯ ЭКСПЛУАТАЦИИ:

- Трансформатор изготавливается в соответствии с СТ АО 0001033АО-035-2010
- Относительная влажность воздуха - не более 98% при температуре +25°C;
- Регулирование напряжения до $\pm 5\%$ ступенями 2,5% ПБВ (переключение без возбуждения) путем перестановки перемычек.
- Класс нагревостойкости – Н.
- Схема и группа соединения – Д/Ун-11, У/Ун-0,
- Степень защиты IP-00.
- Вид климатического исполнения – У.
- Категория размещения -З.
- Температура окружающей среды – от-25°C до +40°C.
- Режим работы – длительный.
- Высота установки над уровнем моря – не более 1000 м.
- Трансформаторы не предназначены для работы в условиях тряски, вибрации, ударов в химически активной, взрывоопасной, содержащей пыли окружающей среде.

ПРЕИМУЩЕСТВО ТРАНСФОРМАТОРОВ С ИЗОЛЯЦИЕЙ «НОМЕКС»

Преимущество сухих трансформаторов типа ТСН, ТСНЗ и с обмотками, изготовленными из проводов с изоляцией «Номекс» класса нагревостойкости Н (220°C) по сравнению с масляными трансформаторами, трансформаторами, залитыми эпоксидным компаундом и заключаются, прежде всего, в том, что они:

- пожаро- и взрывобезопасны;
- ремонтпригодны;
- потери холостого хода и короткого замыкания уменьшены на 10%;
- не содержат вредных веществ и при утилизации легко подвергаются вторичной переработке;
- превосходные диэлектрические импульсные характеристики позволяют повышать запас прочности и увеличивают их надежность;
- испытательные нормы приложенным напряжениям и импульсным перенапряжениям увеличены на 25%;
- не содержат побочных продукты разложения при рабочих и повышенных температурах трансформаторов;
- пренебрежимо малое старение изоляции при повышенных температурах позволяет выдерживать нормальные и аварийные нагрузки в более широком диапазоне;
- работа в условиях аварийных пиковых нагрузок не приводит к хрупкости диэлектрической изоляции;
- дешевле в производстве.

СТРУКТУРА УСЛОВНОГО ОБОЗНАЧЕНИЯ

ТС Н-Х/ХУЗ

Т - Трехфазный

С - Охлаждение естественное воздушное, сухой

Н - Тип изоляций номекс

Х - Типовая мощность в киловольт-амперах

/Х - Класс напряжения обмотки ВН

УЗ - Климатическое исполнение и категория размещения

КОНСТРУКЦИЯ ТРАНСФОРМАТОРОВ

Трансформаторы состоят из следующих основных сборочных единиц:

- магнитопровода;
- обмоток, размещенных на магнитопроводе (активной части);
- отводов (вводов, шин ВН и НН);
- защитного кожуха.

Магнитопровод изготавливается из высококачественной электротехнической стали. Специальная порезка на линии итальянской фирмы «SOENEN» и методы шихтовки «Step-Lap», сборки с применением бандажей, стяжных шпилек и специальных клеев обеспечивают низкие потери холостого хода и уровень шума. Для защиты от коррозии применены кремнийорганические краски.

Обмотки НН изготавливаются из медных или алюминиевых проводов с изоляцией «Номекс» или из медной или алюминиевой фольги. В качестве межслоевой изоляции используется бумага «Номекс».

Обмотки ВН изготавливаются как катушечные, так и слоевые из проводов с изолированием бумагой «Номекс».

Трансформаторы изготавливаются со степенью защиты IP00 (без кожуха) и IP21 (с кожухом).

Трансформаторы с кожухом по требованию заказчика изготавливаются в следующих исполнениях:

- с возможностью подключения силовых кабелей через дно оболочки;
- с шинными выводами ВН и НН через крышку и торцевые панели трансформатора.

Защитные оболочки обеспечивают доступ к трансформатору через съемные панели на длинной стороне трансформатора. По заказу потребителя завод может разработать и изготовить трансформаторы с отличающимися параметрами любого конструктивного исполнения. Трансформаторы могут эксплуатироваться на объектах метрополитена.

Примечание: По заказу заказчика можно изготовить трансформаторы других типов сочетание напряжения и конструктивного исполнения.

ТАБЛИЦА 1. ТЕХНИЧЕСКИЕ ХАРАКТЕРИСТИКИ

Тип трансформатора и мощность, кВА	Напряжение, кВ		Потери, Вт		Напряжение короткого замыкания, %
	ВН	НН	Холостого хода	Короткого замыкания	
ТСН-160	6; 10	0,4	670	1715	4,0
ТСН-250			680	1985	4,0
ТСН-400			1150	3890	4,0
ТСН-630			1500	6400	5,5

ТАБЛИЦА 2 . ГАБАРИТНЫЕ УСТАНОВОЧНЫЕ РАЗМЕРЫ (IP00)

Тип трансформатора	А, мм	В, мм	Н, мм	а, мм	б, мм	с, мм	с1, мм	Масса, кг
ТСН -160	1270	600	1250	550	450	400	260	940
ТСН -250	1290	600	1260	550	450	370	300	980
ТСН -400	1560	850	1440	670	670	460	460	1820
ТСН -630	1730	850	1460	670	670	535	535	2230



ТАБЛИЦА 3. ОТВОДЫ

Обозначение	B, мм	L2, мм	Сторона	S, мм
ТСН-160-630	30±1	30±1	ВН	5
ТСН-160; 250	50±1	25±1	НН	6
ТСН-400	50±1	25±1		6
ТСН-630	60±1	25±1		10

ТАБЛИЦА 4. ГАБАРИТНЫЕ И УСТАНОВОЧНЫЕ РАЗМЕРЫ НА ТСНЗ (IP21)

Тип трансформатора и мощность, кВА	H, мм	B, мм	L, мм	h1, мм	h2, мм	c, мм	l, мм	b, мм	Масса, кг
ТСНЗ-400	1670	980	1820	1550	1550	100	670		2085
ТСНЗ-630	1725	980	1990	1580	1580	100			2560

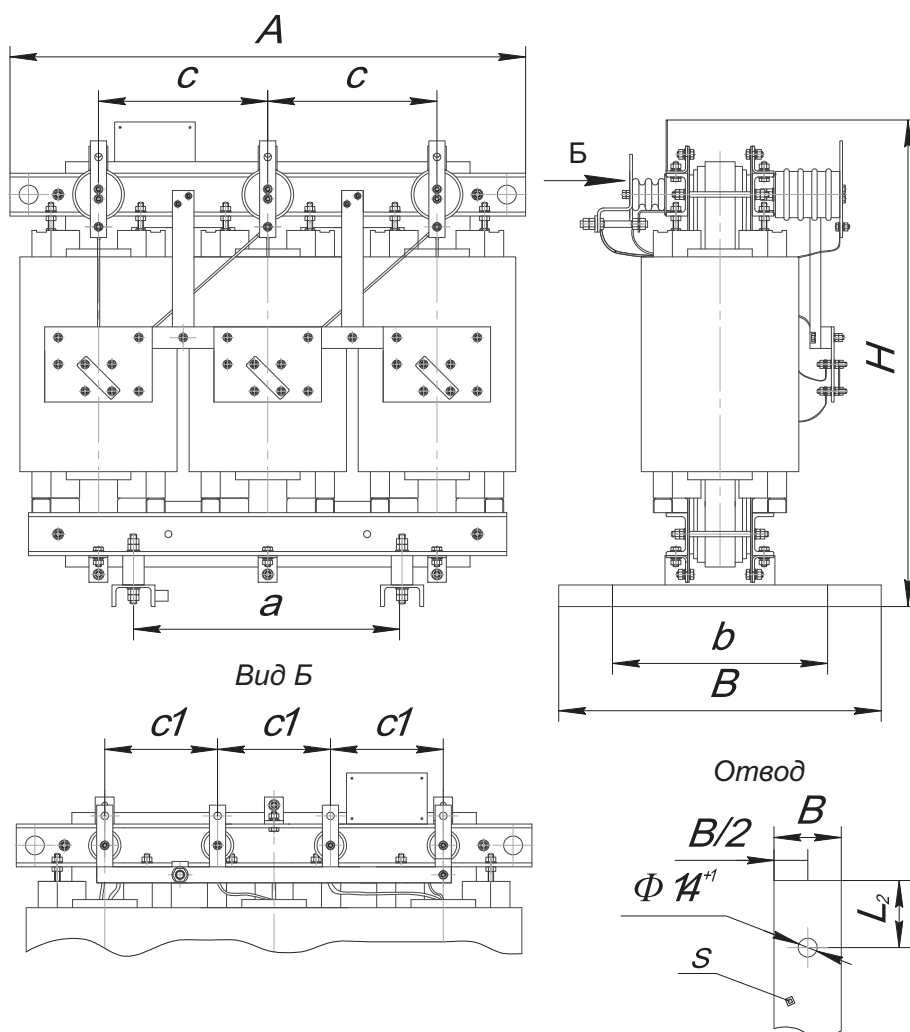

ТАБЛИЦА 5 . ГАБАРИТНЫЕ РАЗМЕРЫ ТСНЗ-160, 250 (IP21)

Тип трансформатора	L, мм	B, мм	H, мм	h1, мм	b, мм	b1, мм	d, мм	l, мм	Масса, кг
ТСНЗ -160	1475	880	1450	175	250	200	12	260	1160
ТСНЗ -250	1490	920	1460	200	280	210	16	275	1195

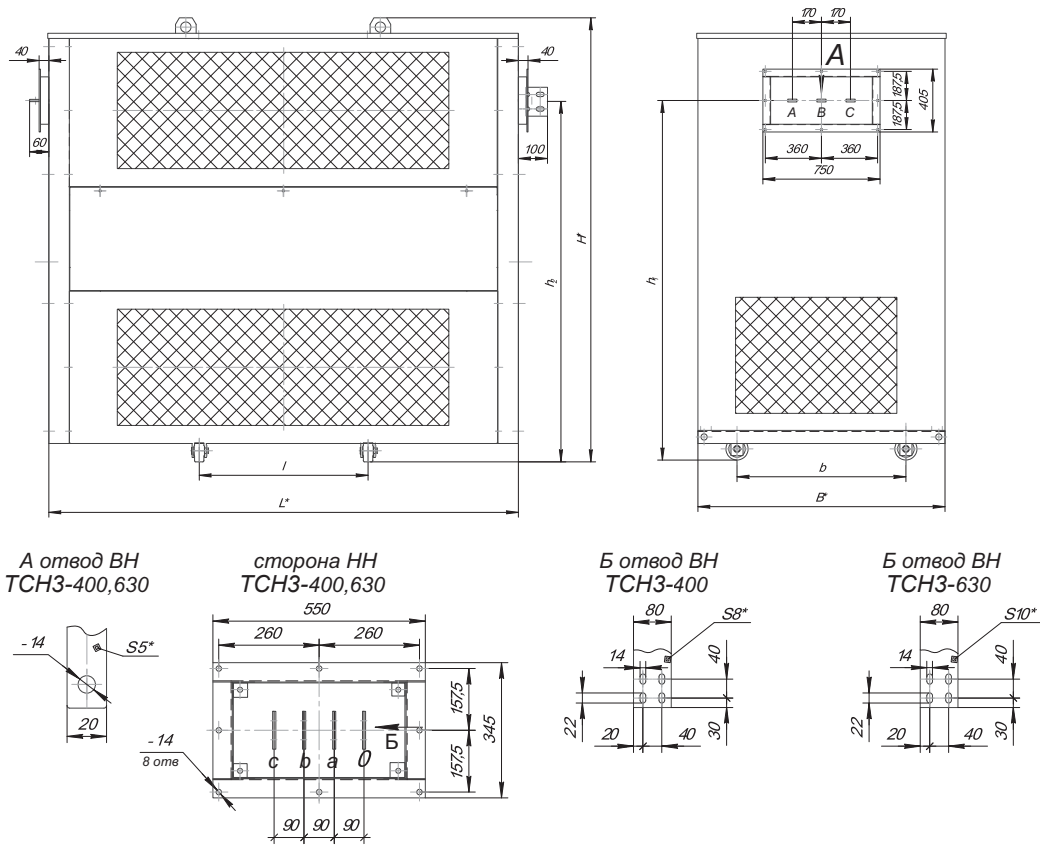
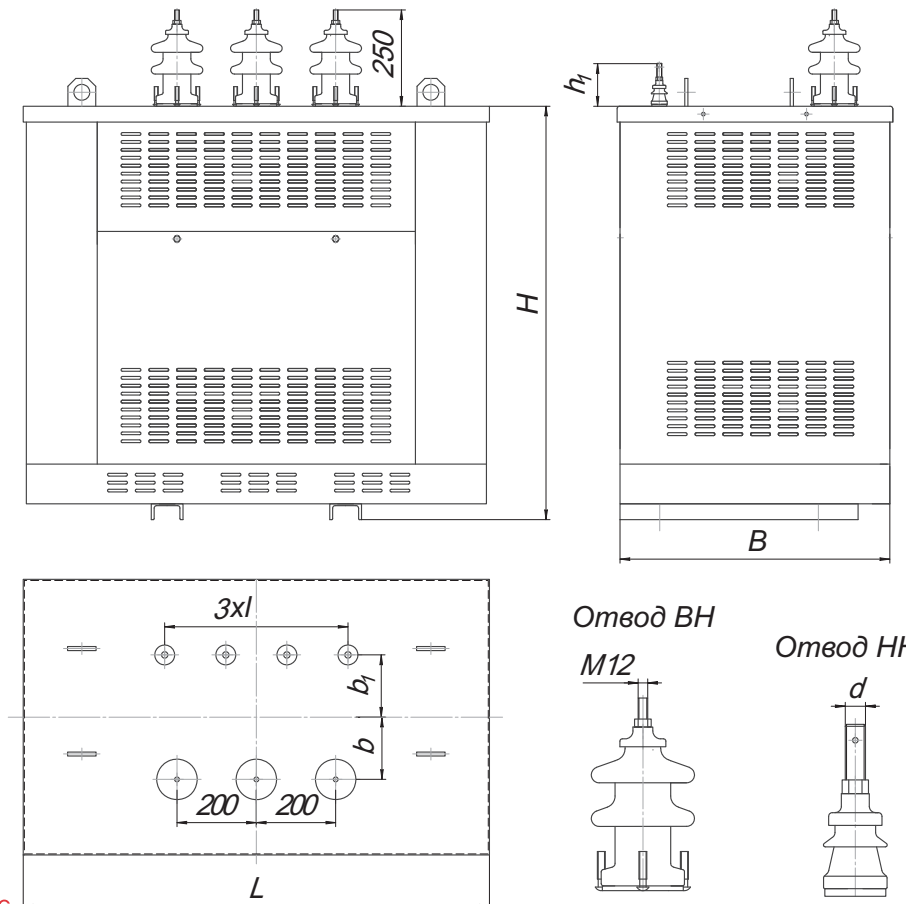

ТРАНСФОРМАТОРЫ СЕРИИ ТС(З)

Трансформаторы серии ТС(З) класса напряжения 0,66 кВ трехфазные сухие двухобмоточные предназначены для преобразования электроэнергии.

Трансформаторы соответствуют требованиям ГОСТ 11677-85.

Режим работы - длительный.

Температура окр. среды от -45°C до +40°C.

Относительная влажность воздуха не более 80% при 25°C.

Номинальная частота - 50 Гц.

Схема и группа соединений обмоток У/У(Д)-0(11).

Степень защиты IP00 (IP 11) по ГОСТ 14234.

Рабочее положение трансформатора в пространстве вертикальное.

В СТРУКТУРЕ УСЛОВНОГО ОБОЗНАЧЕНИЯ ТРАНСФОРМАТОРОВ ТС(З)-Х УЗ:

Т - Трехфазный

С(З) - Сухой (в защищенном исполнении)

Х - Номинальная мощность, кВА

УЗ - Климатическое исполнение и категория размещения

Таблица 1

Тип трансформатора	Мощность, кВА	Напряжение		Напряжение короткого замыкания, %
		ВН	нн	
ТС (З)	10	380	220	2,8
ТС (З)	16	380	220	3,0
ТС(З)	25	380	220	3,0
ТС (З)	40	380	220	3,0
ТС (З)	63	380	220	4,0
ТС(З)	100	380	220	4,0

Таблица 2

Тип трансформатора	Н, мм	L, мм	В, мм	b, мм	b ₁ , мм	A, мм	A ₁ , мм	Масса, кг
ТС-10	450	500	320	248	208	440	350	98
тез-10	593	566	376	248	208	440	350	118,2
ТС-16	475	500	320	248	208	440	350	114
ТС3-16	638	566	376	248	208	440	350	135,12
ТС-25	570	500	334	254	214	440	350	154
ТС3-25	738	566	391	254	214	440	350	177,6
ТС-40	580	345	600	265	225	460	350	208
ТС3-40	748	636	401	265	225	460	350	233,7
ТС-63	600	365	660	285	245	480	400	208
ТС3-63	768	669	421	285	245	480	400	313,6
ТС-100	680	380	730	299	259	500	400	398
ТС3-100	848	776	436	299	259	500	400	431,8

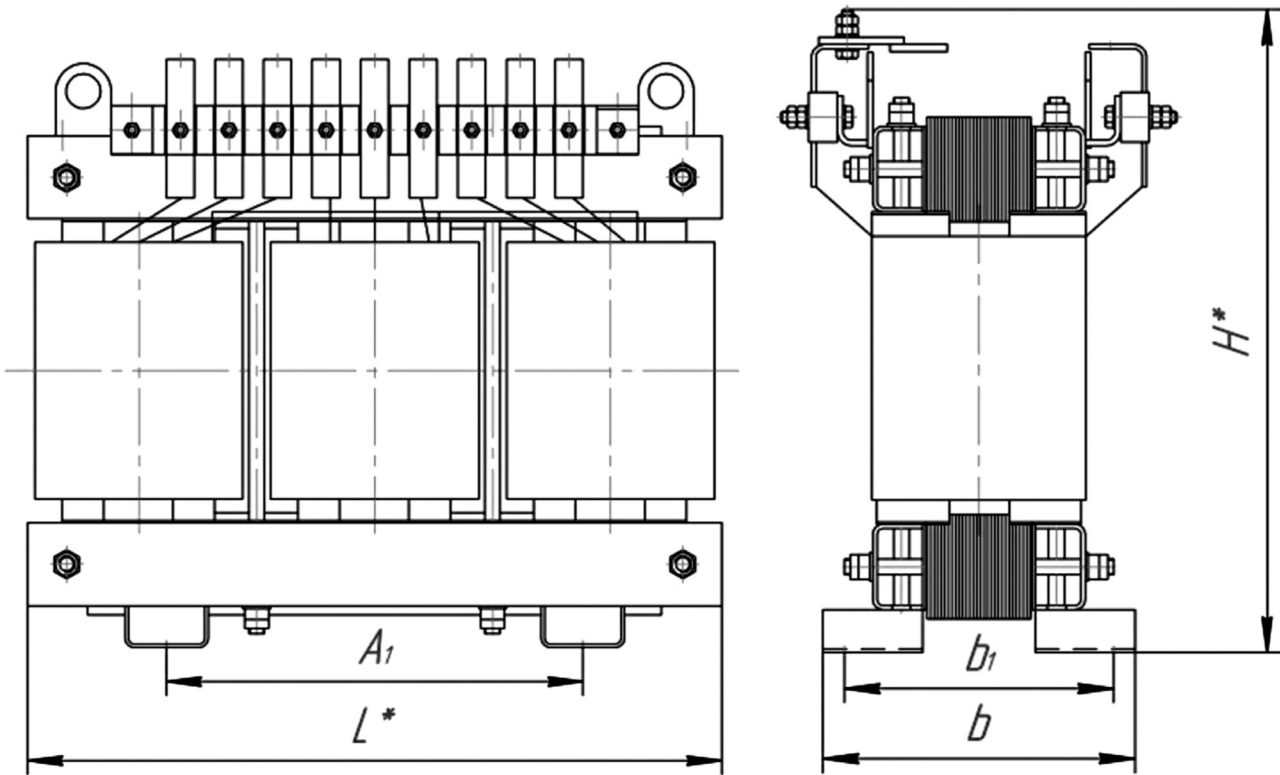

Расположение шин
в трансформаторе

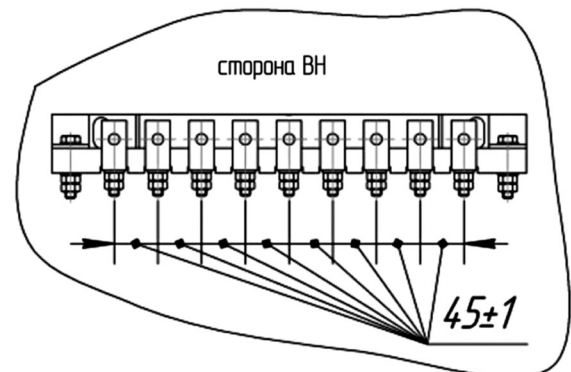
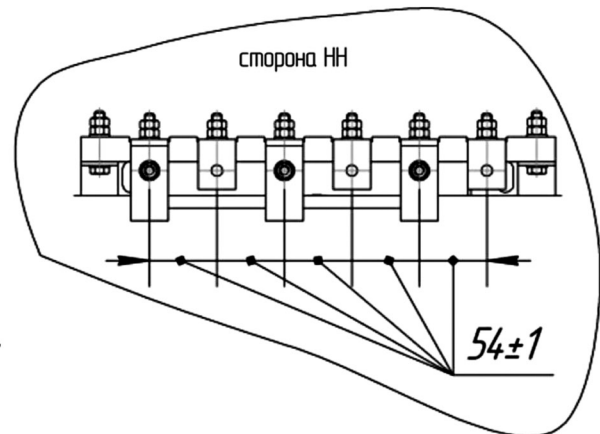
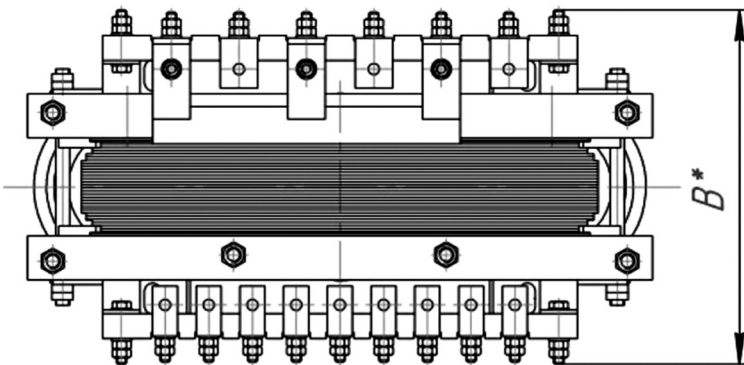

ТРАНСФОРМАТОРЫ СЕРИИ ТСЗИ

Предназначены для питания электроинструмента в сетях переменного тока 50 Гц.

В СТРУКТУРЕ УСЛОВНОГО ОБОЗНАЧЕНИЯ ТРАНСФОРМАТОРОВ ТС(З)И - X - У2:

Т - Трехфазный С - Сухой
 З - В защищенном исполнении
 И - Для питания электроинструмента
 X - Номинальная мощность, кВА
 У2 - Климатическое исполнение и категория размещения

Трансформаторы соответствуют требованиям ГОСТ 11677-85.

Степень защиты IP00 (IP11) по ГОСТ 14234. Режим работы - длительный. Температура окружающей среды от -45°C до +40°C.

Относительная влажность воздуха не более 80% при 25°C.

Номинальная частота - 50 Гц.

Схема и группа соединений обмоток У/У (Δ)-0 (11)

Высота над уровнем моря не более 1000 м.



Таблица 1

Номинальная мощность, кВА	1,6	2,5	4,0
Номинальная частота	50	50	50
Номинальные напряжения первичных обмоток, В	380/220	380/220	380/220
Номинальные напряжения вторичных обмоток, В	220/127; 42; 36; 12	220/127; 42; 36; 12	220/127; 42; 36; 12
Ток холостого хода, %	20	15	10

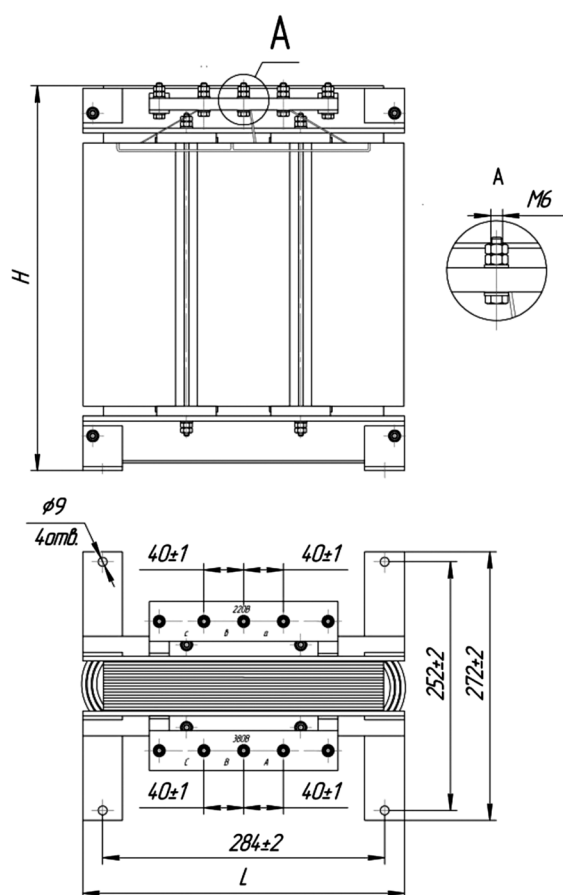

Таблица 2

Тип трансформатора	Размеры, мм		Масса, кг
	L	N	
ТСИ-1,6	324	278	34
ТСИ-2,5		306	37
ТСИ-4,0		387	48
ТСЗИ-1,6	398	407	40
ТСЗИ-2,5			43
ТСЗИ-4,0			55

ТРАНСФОРМАТОРЫ СЕРИИ ОСМ

Трансформаторы серии ОСМ мощностью 0,063 - 4 кВА напряжением первичной обмотки от 220 до 660 В, вторичных обмоток от 12 до 260 В предназначены для питания цепей управления, местного освещения, сигнализации и автоматики.

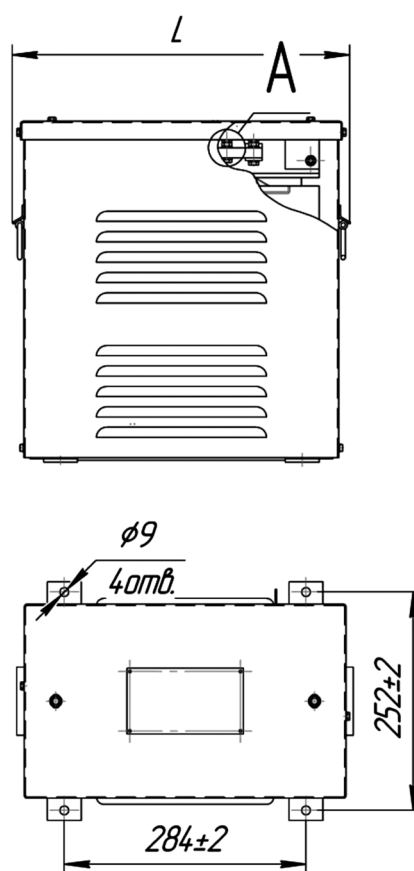
В СТРУКТУРЕ УСЛОВНОГО ОБОЗНАЧЕНИЯ ТРАНСФОРМАТОРОВ: О С М УЗ

О - Однофазный

С - Сухой

М - Многоцелевого назначения

УЗ - Климатическое исполнение и категория размещения

Трансформаторы соответствуют требованиям ГОСТ 19294-84.

Виды климатического исполнения - УЗ, УХЛЗ и ТЗ по ГОСТ 15150.

Рассчитаны на установку в закрытых помещениях.

Высота над уровнем моря - не более 1000 м.

Исполнение трансформаторов по условиям работы на месте работы - встраиваемые.

Трансформаторы мощностью 1,6; 2,5 и 4,0 кВА устанавливаются на горизонтальной плоскости, а мощностью до 1,0 кВА включительно как на горизонтальной, так и на вертикальной плоскостях.

По способу защиты от поражения электрическим током трансформаторы относятся к классу по ГОСТ 12.2.007.0-75 и имеют степень защиты IP00 по ГОСТ 14254-96. По согласованию между заказчиком и изготовителем трансформаторы могут выполняться со степенью защиты контактных зажимов IP20.

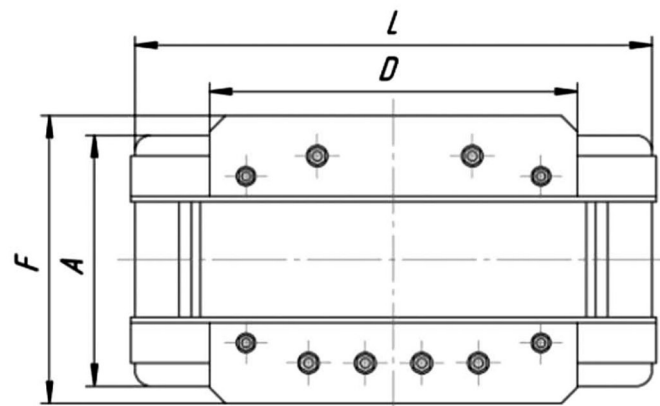
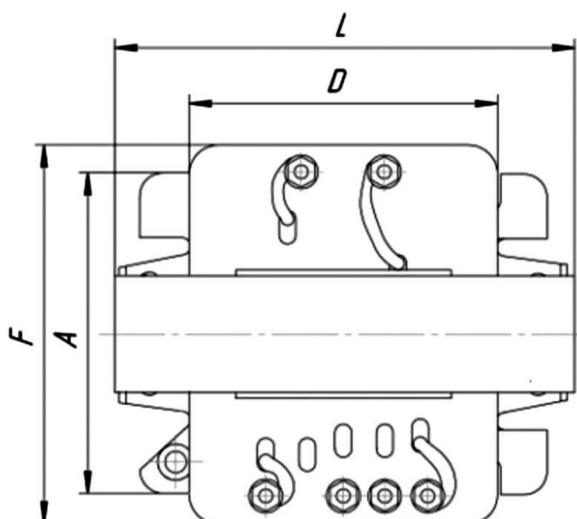
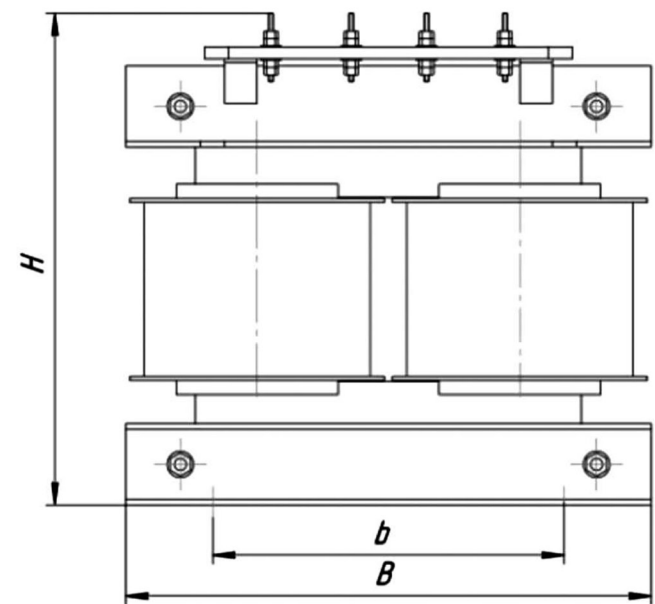
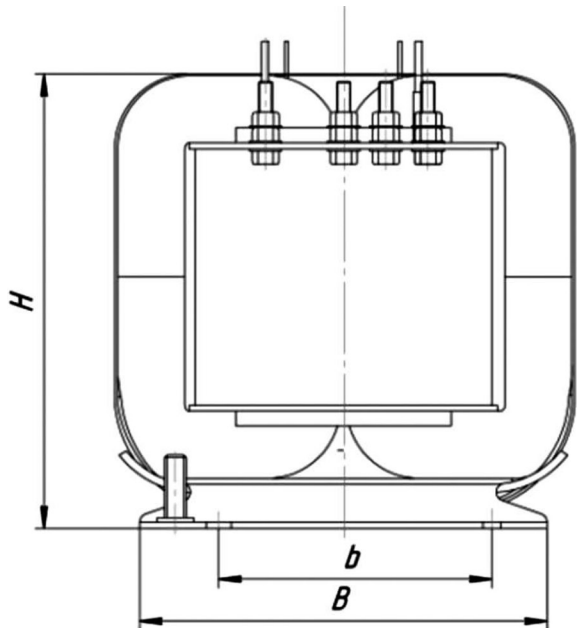

ОСНОВНЫЕ ТЕХНИЧЕСКИЕ ХАРАКТЕРИСТИКИ ТРАНСФОРМАТОРОВ И ГРУППА СОЕДИНЕНИЙ ТРАНСФОРМАТОРОВ ДВУХОБОТЧОЧНЫЙ ТРАНСФОРМАТОР С ОТВЕТВЛЕНИЯМИ НА ВТОРИЧНОЙ ОБМОТКЕ

Тип трансформатора	Номинальная мощность вторичной обмотки, кВА	Напряжение короткого замыкания, %	Ток холостого хода, %	Номинальное напряжение обмоток, В		Схема и группа соединений обмоток
				первичной, U _i	вторичной, U ₂	
ОСМ-0,063	0,063	15,6	31,2	220; 380; 660	12; 14; 24; 29; 42; 56; 110; 130; 220; 260	1/1-0
осм-о,1	0,100	10,8				
ОСМ-0,16	0,160	8,4	29,9			
ОСМ-0,25	0,250	6,6	28,6		24; 29; 42; 56; ПО; 130; 220; 260	
ОСМ-0А	0,400	5,4	26,0		24; 42; 110; 220	
ОСМ-0,63	0,630	4,8	24,7		42; 110; 220	
ОСМ-1	1,000	4,2	23,4		110; 220; 380	
ОСМ-1,6	1,600	3,6	15,6			
ОСМ-2,5	2,500	3,36				
ОСМ-4	4,000	3,0	10,4			

ГАБАРИТНЫЕ, УСТАНОВОЧНЫЕ РАЗМЕРЫ И МАССА ТРАНСФОРМАТОРОВ

Тип трансформатора	Рис.	Размеры в мм							Масса, кг
		A	B	Ь	D	F	H	L	
Осм-0,063	1	70	78	49	55	88	90	88	1,8
осм-о,1									2,1
Осм-0,16		106	95	60	64	120	140	104	2,7
ОСМ-0,25									3,5
ОСМ-0,4									4,3
осм-о,63		110	147	105	107	137	176	162	5,9
ОСМ-1									6,4
ОСМ-1,6	18,7								
ОСМ-2,5	2	106	250	200	180	160	217	246	27,3
ОСМ-4									29,2

По заказу потребителей завод может изготовить трансформаторы с отличающимися от приведенных параметрами любого конструктивного исполнения.

ТРАНСФОРМАТОРЫ ТОКА ТОЛ-10

Трансформаторы предназначены для передачи сигнала измерительной информации приборам измерения, защиты, автоматики, сигнализации и управления, для изолирования цепей вторичных соединений от высокого напряжения в электрических установках переменного тока частоты 50 Гц.

Трансформаторы устанавливаются в комплектные распределительные устройства внутренней установки класса напряжения 10 кВ.

Трансформаторы изготавливаются в исполнении «У» и «Т» категории размещения 3 по ГОСТ 15150 и предназначены для эксплуатации в следующих условиях:

- высота установки над уровнем моря не более 1000 м;
- окружающая среда невзрывоопасная, не содержащая пыли, агрессивных газов и паров в концентрациях, разрушающих покрытия, металлы и изоляцию (атмосфера типа по ГОСТ 15150);
- рабочее положение трансформаторов в пространстве - любое.

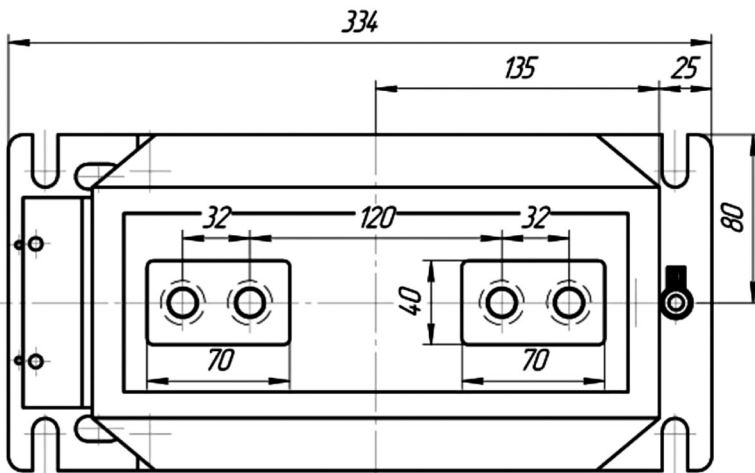
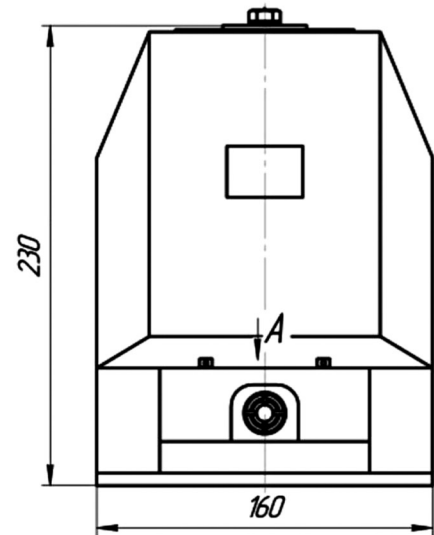
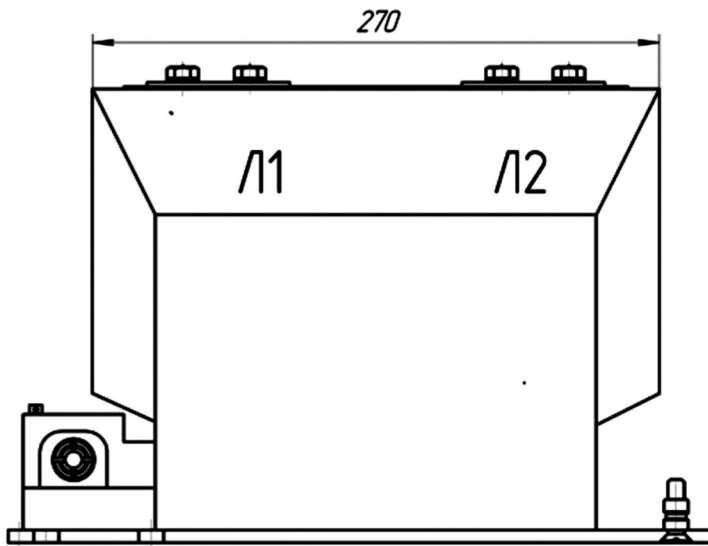

20-800/5A

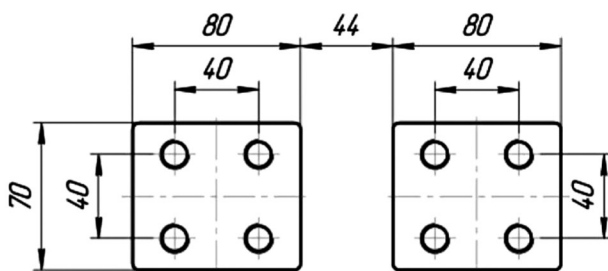
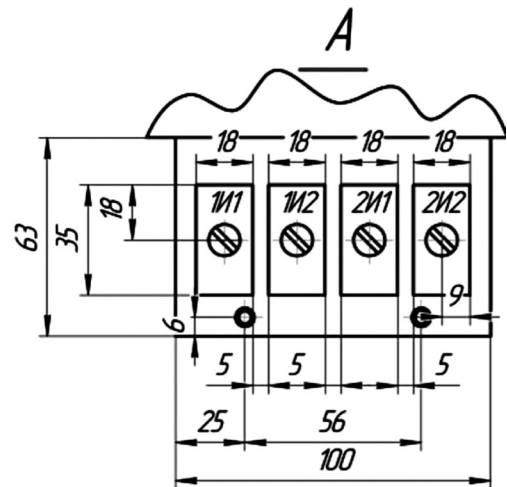

1000-2000/5A

Установочные размеры

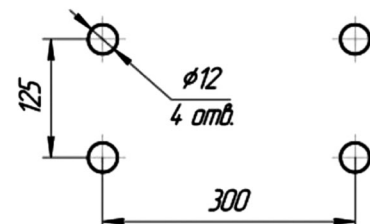

ТЕХНИЧЕСКИЕ ХАРАКТЕРИСТИКИ

Номинальное напряжение, кВ	10
Номинальный первичный ток, А	20, 30, 40, 50, 75, 100, 150, 200, 300, 400, 500, 600, 800, 1000, 1500
Номинальный вторичный ток, А	5
Номинальная частота, Гц	50
Класс точности вторичной обмотки: для измерения	0,2S, 0,2, 0,5S, 0,5
Класс точности вторичной обмотки: для защиты	10P
Номинальная вторичная нагрузка с коэффициентом мощности $\cos\varphi=0,8$ ВА. Обмотка для измерения	10
Обмотка для защиты	15
Испытательное напряжение изоляции первичной обмотки в течение 1 мин., кВ	42
Испытательное напряжение изоляции вторичной обмотки в течение 1 мин., кВ	3
Климатическое исполнение	У3

Номинальный первичный ток, А	50	75	100	150	200	300	400	500	600	750	800	1000	1200	1500	2000					
Ток термической стойкости, кА t=1с t=3с	8 4	20 10		31,5 16		-														
Ток электродинамической стойкости, кА	25	52					81													
Номинальная предельная кратность вторичной обмотки для защиты, Кном, не менее:	10																			
Номинальный коэффициент безопасности приборов вторичной обмотки для измерений, Кбном, не более:	8					9					10					12				

ТРАНСФОРМАТОРЫ ТОКА ТПОЛ-10

Трансформаторы предназначены для передачи сигнала измерительной информации приборам измерения, защиты, автоматики, сигнализации и управления, для изолирования цепей вторичных соединений от высокого напряжения в электрических установках переменного тока частоты 50 Гц.

Трансформаторы устанавливаются в комплектные распределительные устройства внутренней и наружной установки класса напряжения 10 кВ.

Трансформаторы изготавливаются в исполнении «У» и «Т» категории размещения 3 по ГОСТ 15150 и предназначены для эксплуатации в следующих условиях:

- высота установки над уровнем моря - не более 1000 м;
- окружающая среда невзрывоопасная, не содержащая пыли, агрессивных газов и паров в концентрациях, разрушающих покрытия, металлы и изоляцию (атмосфера типа по ГОСТ 15150);
- рабочее положение трансформаторов в пространстве - любое.

ГАБАРИТНЫЕ, ПРИСОЕДИНИТЕЛЬНЫЕ, УСТАНОВОЧНЫЕ РАЗМЕРЫ И МАССА ТРАНСФОРМАТОРОВ ТОКА

ТРАНСФОРМАТОР ТОКА
ТИПА ТПОЛ-10 (20-600/5А)

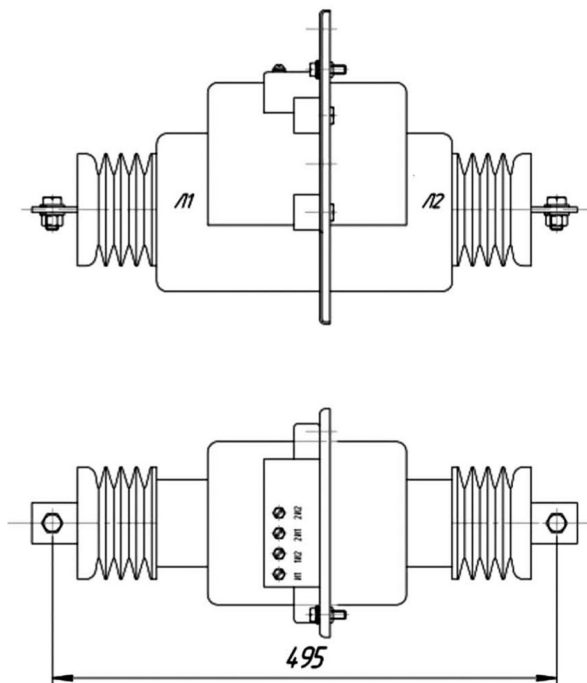

ТРАНСФОРМАТОР ТОКА
ТИПА ТПОЛ-10 (800-1500/5А)

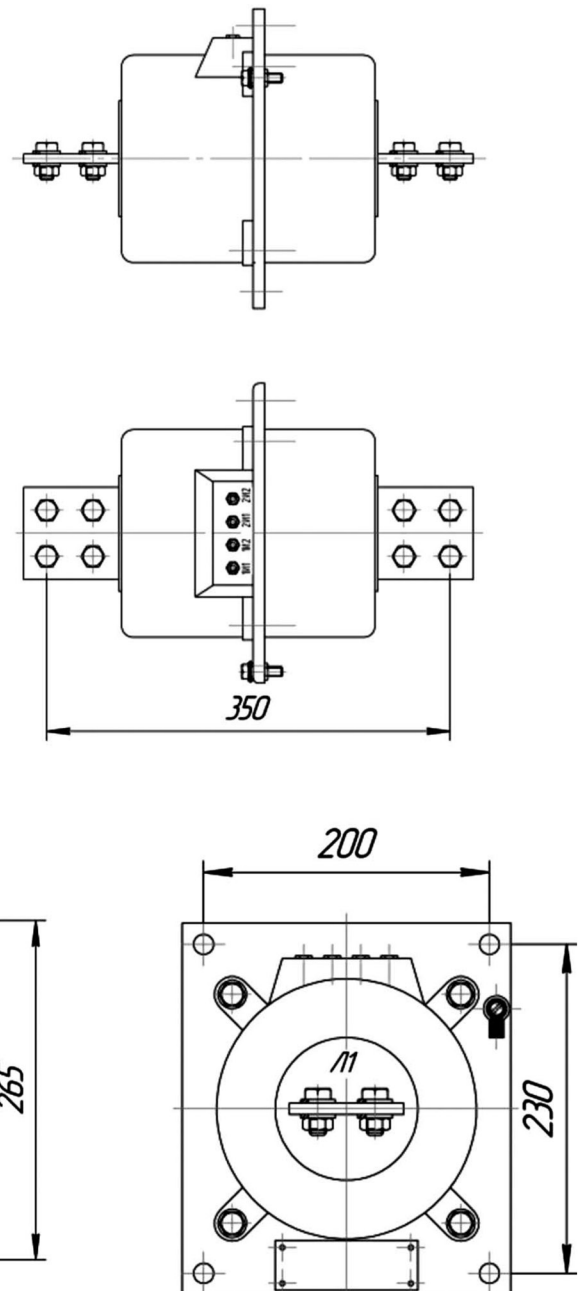

ТЕХНИЧЕСКИЕ ХАРАКТЕРИСТИКИ

Номинальное напряжение, кВ	10
Номинальный первичный ток, А	20, 30, 40, 50, 75, 100, 150, 200, 300, 400, 500, 600, 800, 1000, 1500
Номинальный вторичный ток, А	5
Номинальная частота, Гц	50
Класс точности вторичной обмотки: для измерения	0,2S, 0,2, 0,5S, 0,5
Класс точности вторичной обмотки: для защиты	10P
Номинальная вторичная нагрузка с коэффициентом мощности $\cos\varphi_2=0,8$ ВА. Обмотка для измерения	10
Обмотка для защиты	15
Испытательное напряжение изоляции первичной обмотки в течение 1 мин., кВ	42
Испытательное напряжение изоляции вторичной обмотки в течение 1 мин., кВ	3
Климатическое исполнение	У3

Номинальный первичный ток, А	50	75	100	150	200	300	400	500	600	750	800	1000	1200	1500	2000
Ток термической стойкости, кА $1=1с$ $t=3с$	8 4	20 10				31,5 16						31,5			
Ток электродинамической стойкости, кА	25			52								81			
Номинальная предельная кратность вторичной обмотки для защиты, Кном, не менее:	10														
Номинальный коэффициент безопасности приборов вторичной обмотки для измерений, Кбном, не более:	8					9					10			12	

ТРАНСФОРМАТОРЫ ТОКА Т0Л-35

Трансформаторы предназначены для передачи сигнала измерительной информации приборам измерения, защиты, автоматики, сигнализации и управления, для изолирования цепей вторичных соединений от высокого напряжения в электрических установках переменного тока частоты 50 Гц.

Трансформаторы устанавливаются в комплектные распределительные устройства внутренней и наружной установки класса напряжения 35 кВ.

Трансформаторы изготавливаются в исполнении «У» и «Т» категории размещения 1 по ГОСТ 15150 и предназначены для эксплуатации в следующих условиях:

- высота установки над уровнем моря - не более 1000 м;
- окружающая среда невзрывоопасная, не содержащая пыли, агрессивных газов и паров в концентрациях, разрушающих покрытия, металлы и изоляцию (атмосфера типа по ГОСТ 15150);
- рабочее положение трансформаторов в пространстве - вертикальное.

ГАБАРИТНЫЕ, ПРИСОЕДИНИТЕЛЬНЫЕ, УСТАНОВОЧНЫЕ РАЗМЕРЫ И МАССА ТРАНСФОРМАТОРОВ ТОКА

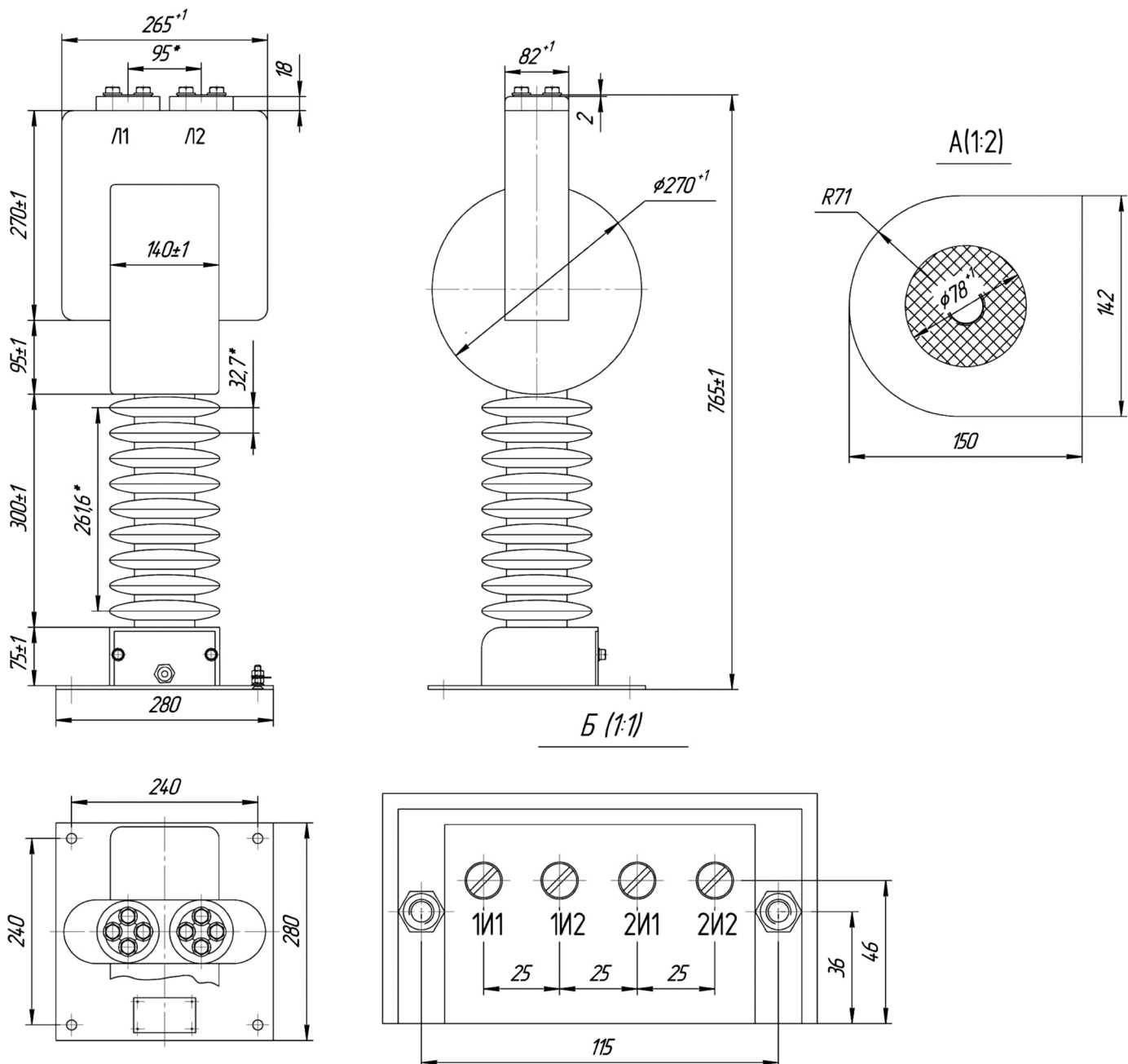

ТЕХНИЧЕСКИЕ ХАРАКТЕРИСТИКИ

Номинальное напряжение, кВ	35
Номинальный первичный ток, А	20, 30, 40, 50, 75, 100, 150, 200, 300, 400, 500, 600
Номинальный вторичный ток, А	5
Номинальная частота, Гц	50
Класс точности вторичной обмотки: для измерения	0,2S; 0,2; 0,5S; 0,5
Класс точности вторичной обмотки: для защиты	10P
Номинальная вторичная нагрузка с коэффициентом мощности $\cos\varphi=0,8$ ВА Обмотка для измерения	20
Обмотка для защиты	40
Испытательное напряжение изоляции первичной обмотки в течение 1 мин., кВ	95
Испытательное напряжение изоляции вторичной обмотки в течение 1 мин., кВ	3
Климатическое исполнение	У1

Номинальный первичный ток, А	50	75	100	150	200	300	400	500	600	750	800	1000	1200	1500	2000
Ток термической стойкости, кА															
t=1с	8		20			31,5						-			
t=3с	4		10			16						31,5			
Ток электродинамической стойкости, кА	25			52									81		
Номинальная предельная кратность вторичной обмотки для защиты, Кном, не менее:									10						
Номинальный коэффициент безопасности приборов вторичной обмотки для измерений, Кбном, не более:				6					9		10			12	

ТРАНСФОРМАТОРЫ ТОКА ТШЛ-10

Трансформаторы предназначены для передачи сигнала измерительной информации приборам измерения, защиты, автоматики, сигнализации и управления, для изолирования цепей вторичных соединений от высокого напряжения в электрических установках переменного тока частоты 50 Гц.

Трансформаторы устанавливаются в комплектные распределительные устройства внутренней и наружной установки класса напряжения 10 кВ.

Трансформаторы изготавливаются в исполнении «У» и «Т» категории размещения 3 по ГОСТ 15150 и предназначены для эксплуатации в следующих условиях:

- высота установки над уровнем моря - не более 1000 м;
- окружающая среда невзрывоопасная, не содержащая пыли, агрессивных газов и паров в концентрациях, разрушающих покрытия, металлы и изоляцию (атмосфера типа по ГОСТ 15150);
- рабочее положение трансформаторов в пространстве - любое.

ГАБАРИТНЫЕ, ПРИСОЕДИНИТЕЛЬНЫЕ, УСТАНОВОЧНЫЕ РАЗМЕРЫ И МАССА ТРАНСФОРМАТОРОВ ТОКА

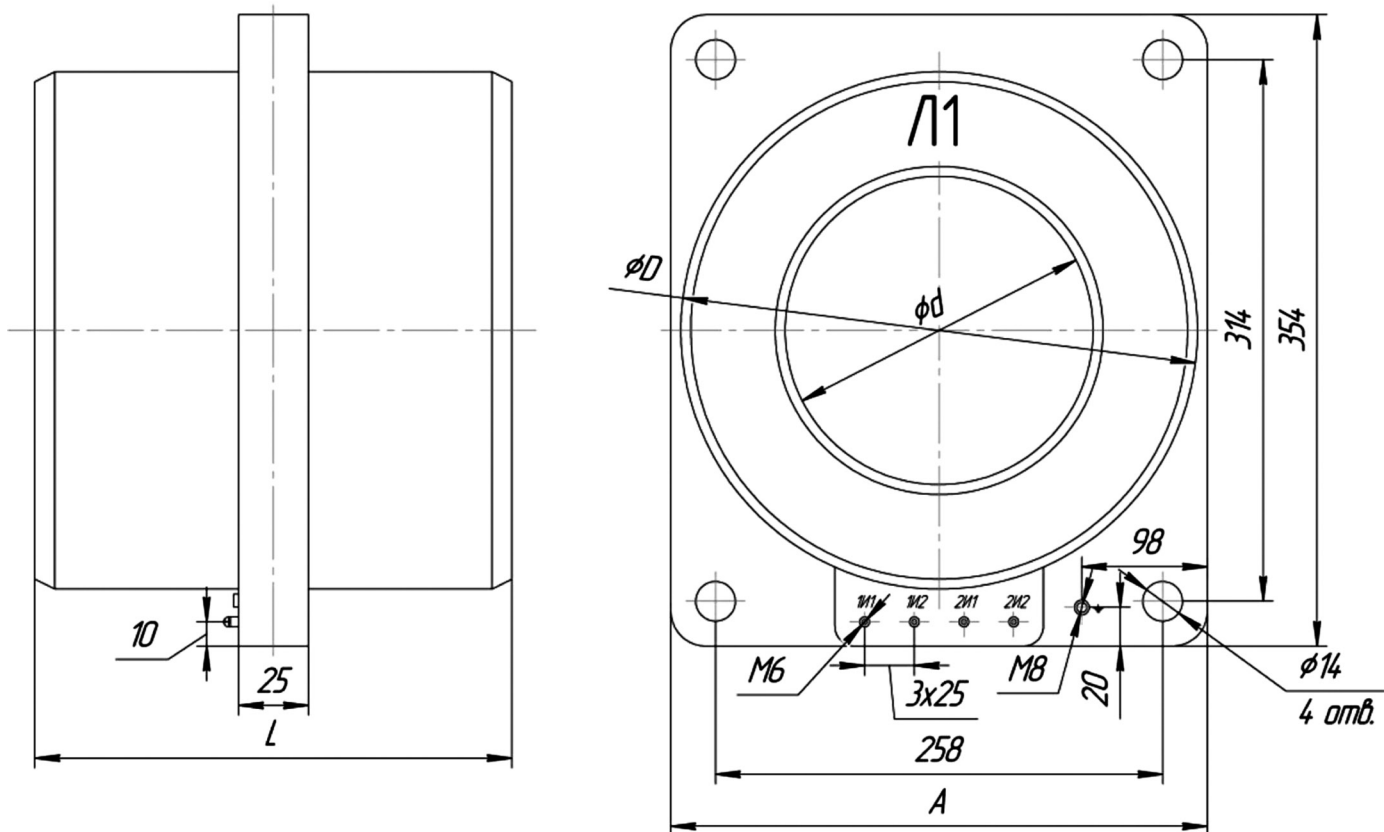

Модель	Ток, А	Od, мм	OD, мм	L, мм	A, мм
ТШЛ- 10	1000/5, 1500/5, 2000/5	128	278	250	305
	3000/5	160	286	243	345

ТЕХНИЧЕСКИЕ ХАРАКТЕРИСТИКИ

Номинальное напряжение, кВ	10
Номинальный первичный ток, А	1000, 1500, 2000, 3000
Номинальный вторичный ток, А	5
Номинальная частота, Гц	50
Класс точности вторичной обмотки: для измерения	0,5
Класс точности вторичной обмотки: для защиты	10P
Номинальная вторичная нагрузка с коэффициентом мощности $\cos\varphi=0,8$ ВА. Обмотка для измерения	40
Обмотка для защиты	60
Испытательное напряжение изоляции вторичной обмотки в течение 1 мин., кВ	3
Климатическое исполнение	У3

Номинальный первичный ток, А	1000	1500	2000	3000
Номинальная предельная кратность вторичной обмотки для защиты, Кном, не менее:	25			
Номинальный коэффициент безопасности приборов в вторичной обмотки для измерения, Кном, не более:	26	26	35	30

ТРАНСФОРМАТОР СЕРИИ ЗНОЛ

Трансформатор напряжения типа ЗНОЛ класса напряжения 6 кВ, 10 кВ и 35 кВ однофазный с естественным воздушным охлаждением предназначен для выработки сигнала измерительной информации для измерительных приборов, цепей автоматики, сигнализации и цепей защиты в цепях с изолированной нейтралью.

Трансформаторы предназначены для эксплуатации в районах с умеренным климатом при:

- невзрывоопасной, не содержащей токопроводящей пыли окружающей среде;
- высоте установки над уровнем моря не более 1000 м.

Трансформаторы не предназначены для работы в условиях тряски, вибрации, ударов, в химически активной среде.

УСЛОВНОЕ ОБОЗНАЧЕНИЕ ТИПА ТРАНСФОРМАТОРА: З Н О Л - X - ХХ

З - Заземляемый

Н - Трансформатор напряжения

О - Однофазный

Л - Естественной циркуляцией воздуха

X - Класс напряжения со стороны ВН, кВ

XX - Климатическое исполнение и категория размещения по ГОСТ 15150

ГАБАРИТНЫЕ РАЗМЕРЫ ТРАНСФОРМАТОРА НАПРЯЖЕНИЯ ЗНОЛ-6(10)

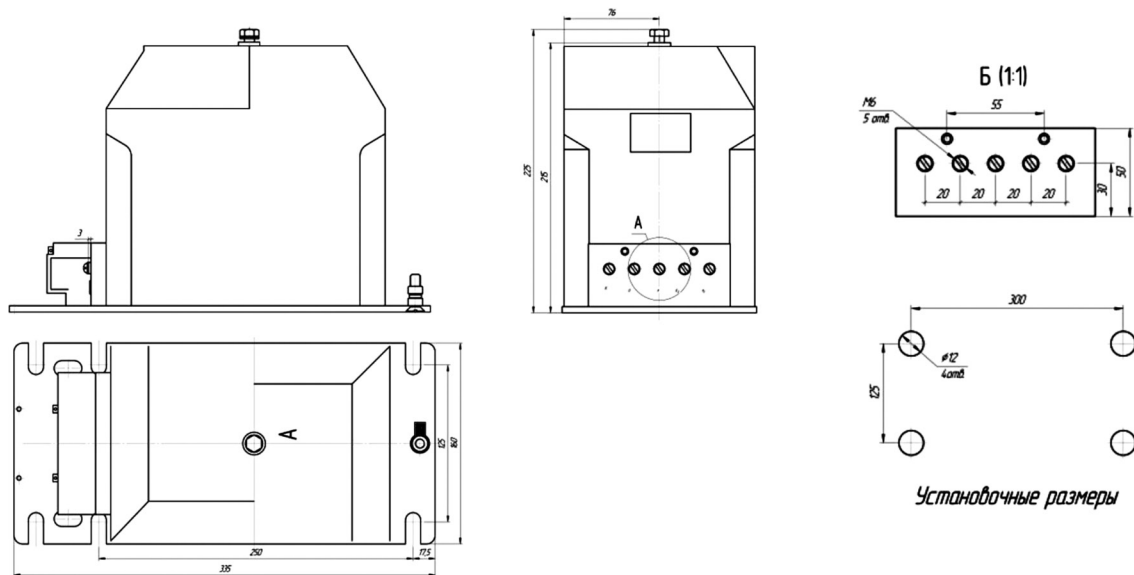

ГАБАРИТНЫЕ РАЗМЕРЫ ТРАНСФОРМАТОРА НАПРЯЖЕНИЯ НОЛ-6(10)

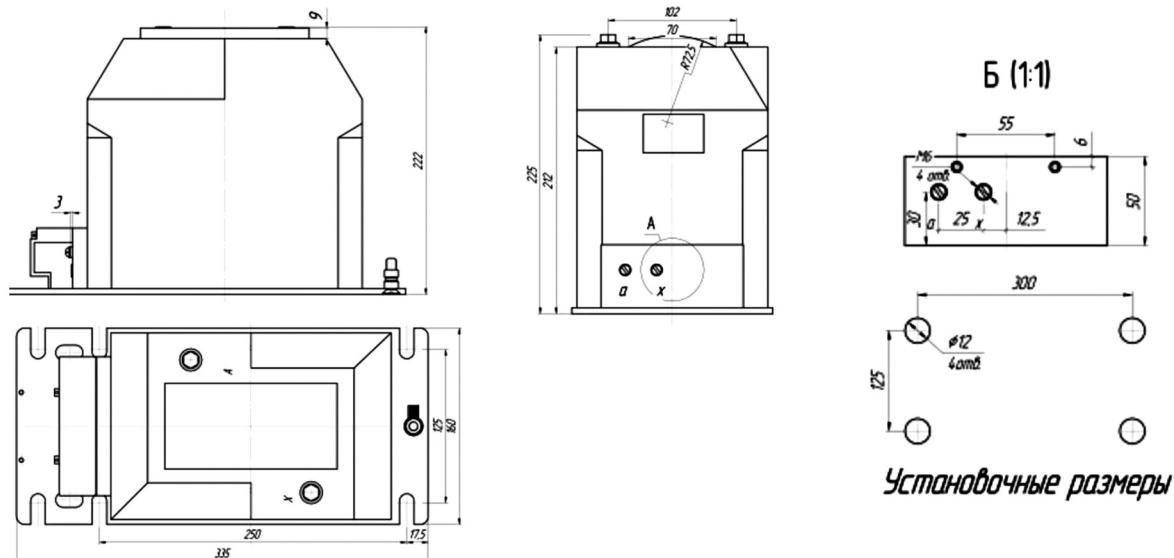

ГАБАРИТНЫЕ РАЗМЕРЫ ТРАНСФОРМАТОРА НАПРЯЖЕНИЯ ЗНОЛ-35

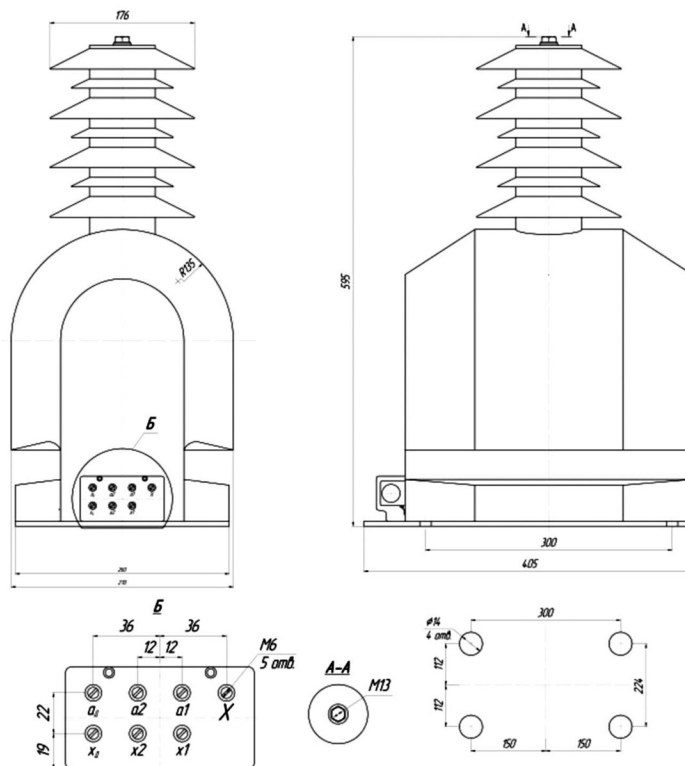

ТЕХНИЧЕСКИЕ ХАРАКТЕРИСТИКИ

Наименование		НОЛ-6	НОЛ-10	ЗНОЛ-6	ЗНОЛ-10	ЗНОЛ-35
Напряжение обмотки, В	ВН	6000	10000	$6000\sqrt{3}$	$10000\sqrt{3}$	$35000\sqrt{3}$
	НН (осн)	100		$100\sqrt{3}$	$100\sqrt{3}$	
	НН (доп)	-	-	100/3	100/3	
Номинальная мощность для классов точности	0,2	15		40		
	0,5	30		90		
	1,0	60		-		
	6P			50	100	
Максимальная мощность, ВА		200			800	
Масса, кг		23			80	
Размеры ДхШхВ		325x155x225			405x270x595	

Класс напряжения, кВ	Уровень изоляции	Испытательное напряжение внутренней изоляции, кВ
6	"6"	32
10		42
35		95

ТРАНСФОРМАТОРЫ СИЛОВЫЕ ДВУХОБМОТОЧНЫЕ ТИПА ТМ

- Диапазон мощности - 4000-6300 кВА
- Напряжения первичной обмотки ВН -10; 13; 11; 6 кВ
- Регулирования напряжения без нагрузки ПБВ со стороны ВН - $\pm 2 \times 2,5\%$
- Климатическое исполнения - У1

Трансформаторы силовые, трехфазные, двухобмоточные, с естественной циркуляцией масла, с регулированием напряжения без нагрузки (ПБВ). Предназначены для работы в системах передачи электроэнергии, обеспечивая при этом минимальные электрические потери в линиях электропередач. Применение трансформатора типа ТМ позволяет обеспечить потребителю надежное электроснабжение в течение всего срока эксплуатации.

СТРУКТУРА УСЛОВНОГО ОБОЗНАЧЕНИЯ ТМ-Х/6-У1

Т - Трансформатор трехфазный

М - Охлаждение масляное с естественной циркуляцией воздуха и масла

Х - Номинальная мощность, кВА

6 - Класс напряжения, кВ

У1 - Климатическое исполнение и категория размещения по ГОСТ 15150

ТЕХНИЧЕСКИЕ ХАРАКТЕРИСТИКИ ТРАНСФОРМАТОРОВ ТИПА ТМ-4000, 6300/10-У 1

Тип трансформатора	Номинальная мощность, кВА	Номинальное напряжение, кВ		Схема и группа соединения обмоток	Потери, кВт		Напряжение короткого замыкания, %	Ток холостого хода, %
		ВН	НН		ХХ	К.З.		
ТМ-4000-10-3,15	4000	10	3,15	У/Д-11	5,2	34,4	6,6	0,9
ТМ-4000-10-6,3			6,3			33,5		
ТМ-4000-13-10		13	10	Ун/Д-11				
ТМ-6300-11-6,3	6300	11	6,3	У/Д-11	7,5	46,5	7,5	0,8
ТМ-6300-6-6,3		6	6,3	Δ/Δ-0				

ТЕХНИЧЕСКИЕ ХАРАКТЕРИСТИКИ ТРАНСФОРМАТОРОВ ТИПА ТМ-4000, 6300/10-У1

Тип трансформатора	Номинальная мощность, кВА	Габаритные размеры, мм											Масса, кг		
		L	B	H	H1	H2-ВН	H3-НН	M	A	K	h	h1	Полная	Трансп.	Масла
ТМ-4000-10-3,15	4000	2595	3280	3330	2230	280	485	300	1594	240	230	285	9750	6920	2360
ТМ-4000-10-6,3						280									
ТМ-4000-13-10						468									
ТМ-6300-11-6,3	6300	3050	3290	3620	2490	280	280	400			260	310	12000	8700	2750

ГАБАРИТНЫЕ РАЗМЕРЫ ТРАНСФОРМАТОРОВ ТИПА ТИПА ТМ - 4000-6300 КВА

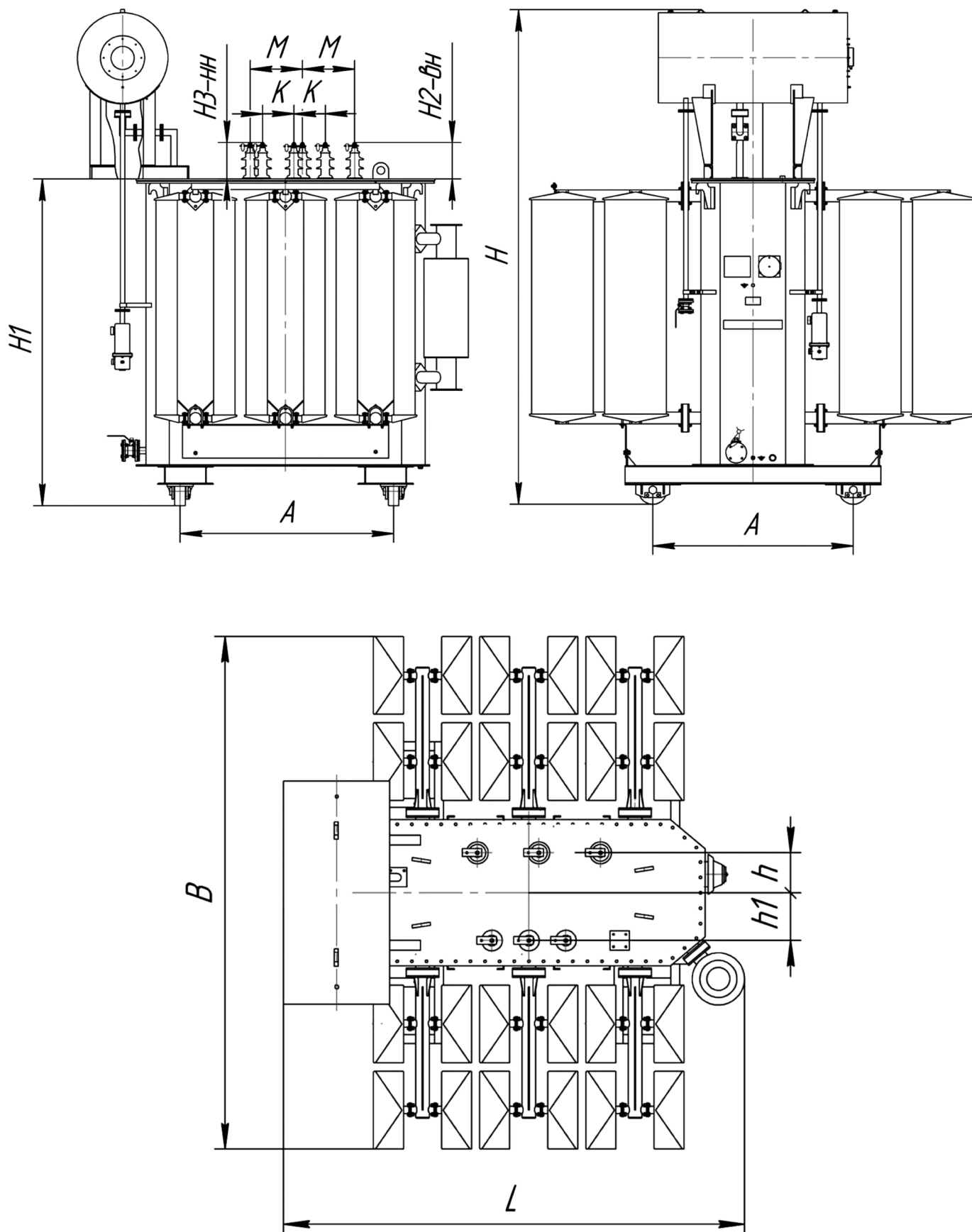

ТРАНСФОРМАТОРЫ СИЛОВЫЕ ДВУХОБМОТОЧНЫЕ ТИПА ТДС

Диапазон мощности - 10000 кВА

Напряжения первичной обмотки ВН - 10 кВ

Регулирования напряжения без нагрузки ПБВ со стороны ВН - $\pm 2 \times 2,5\%$

Климатическое исполнения - У1

Трансформатор силовой трехфазный двухобмоточный с естественной циркуляцией масла и принудительной циркуляцией воздуха, с регулированием напряжения без нагрузки ПБВ, с диапазоном регулирования $\pm 2 \times 2,5\%$ со стороны ВН. Предназначен для работы в электрических сетях. Применение трансформатора типа ТДС позволяет обеспечить потребителю надежное электроснабжение в течение всего срока эксплуатации.

СТРУКТУРА УСЛОВНОГО ОБОЗНАЧЕНИЯ ТДС-Х/10-У1

Т - Трансформатор трехфазный

Д - С естественной циркуляцией масла и принудительной циркуляцией воздуха

С - Предназначен для работы в электрических сетях собственных нужд электростанции

Х - Номинальная мощность, кВА

10- Класс напряжения, кВ

У1 - Климатическое исполнение и категория размещения по ГОСТ 15150

ТЕХНИЧЕСКИЕ ХАРАКТЕРИСТИКИ ТРАНСФОРМАТОРОВ ТИПА ТДС-10000/10-У1

Тип трансформатора	Номинальная мощность, кВА	Номинальное напряжение, кВ		Схема и группа соединения обмоток	Потери, Вт		Напряжение короткого замыкания, %	Ток холостого хода, %
ТДС-10000/10,5/3,15	10000	10,5	3,15	У _Н /Д-11	10,5	60	14	0,6
ТДС -10000/11/6,3		11	6,3	У/Д-11				0,6

ГАБАРИТНЫЕ РАЗМЕРЫ ТРАНСФОРМАТОРОВ ТИПА ТДС-10000/10-У1

Тип трансформатора	Номинальная мощность, кВА	Габаритные размеры, мм												Масса, кг		
		L	B	H	H1	H2	HЭ	M	N	K	A	h	hi	Поли.	Транс.	Масла
ТДС-10000/10,5/3,15	10000	4140	3170	4180	2615	275	690	440	510	260	1524	365	365	20400	17400	7200
ТДС-10000/11/6,3		4270	2900	4420	2850	275	485	440	-	260	1524	365	365	21000	18000	7200

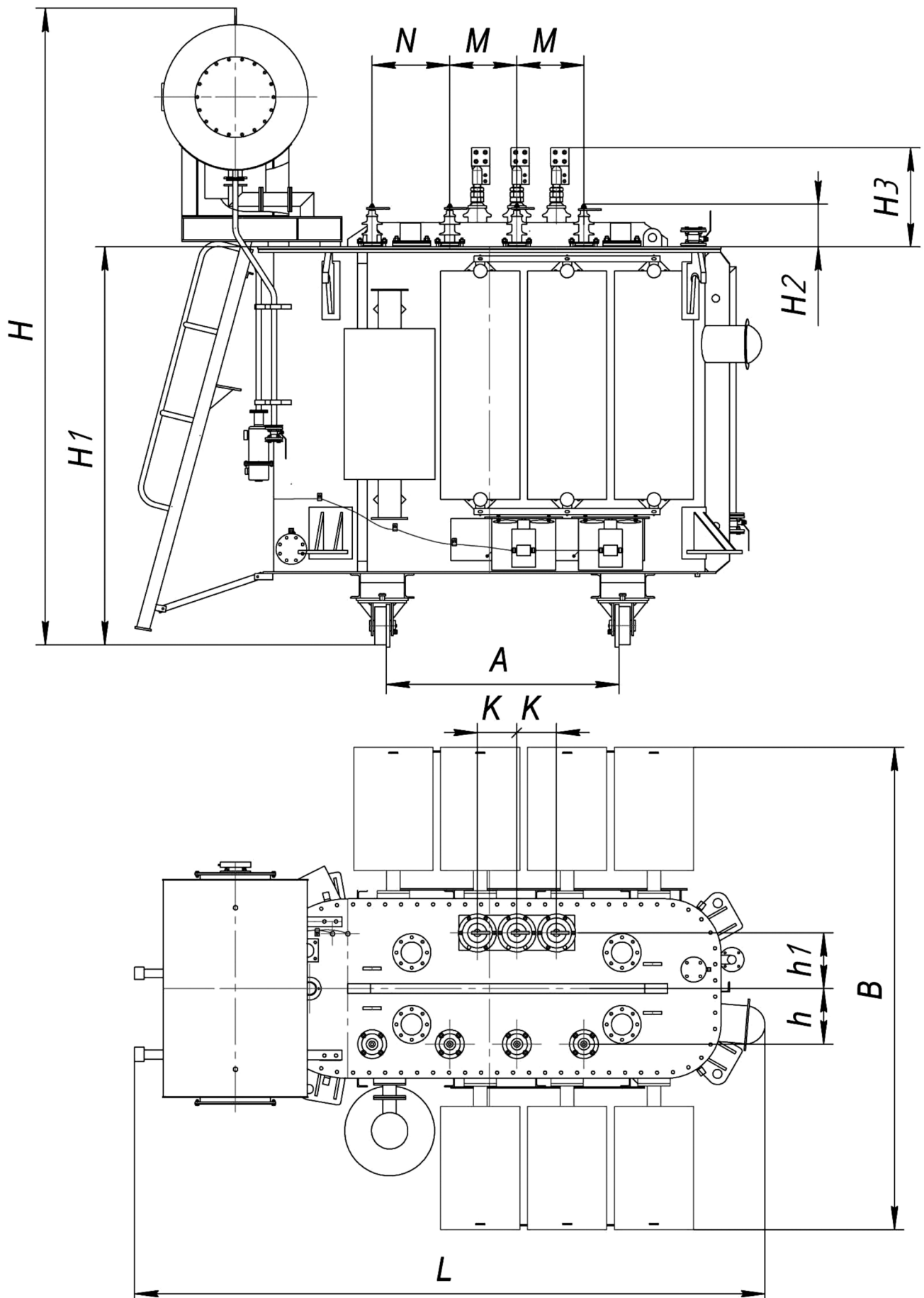

ТРАНСФОРМАТОРЫ СИЛОВЫЕ ДВУХОБМОТОЧНЫЕ С РПН ТИПА ТДН

Диапазон мощности - 10000 кВА
 Напряжения первичной обмотки ВН - 10 кВ
 Регулирования напряжения РПН со стороны ВН - $\pm 5 \times 1,5\%$
 Климатическое исполнения - У1

Трансформатор силовой трехфазный двухобмоточный с естественной циркуляцией масла и принудительной циркуляцией воздуха, с регулированием напряжения под нагрузкой (РПН), с диапазоном регулирования $\pm 5 \times 1,5\%$ со стороны ВН. Автоматическое управление осуществляется от автоматического контроллера, поставляемого вместе с трансформатором. Предназначен для работы в электрических сетях. Применение трансформатора типа ТДН позволяет обеспечить потребителю надежное электроснабжение в течение всего срока эксплуатации.

СТРУКТУРА УСЛОВНОГО ОБОЗНАЧЕНИЯ ТДН-Х/10-У1

Т - Трансформатор трехфазный
 Д - С естественной циркуляцией масла и принудительной циркуляцией воздуха
 Н - С регулированием напряжения под нагрузкой (РПН)
 Х - Номинальная мощность, кВА
 10 - Класс напряжения, кВ
 У1 - Климатическое исполнение и категория размещения по ГОСТ 15150

ТЕХНИЧЕСКИЕ ХАРАКТЕРИСТИКИ ТРАНСФОРМАТОРОВ ТИПА ТДН-10000/10/11

Тип трансформатора		ТДН-10000/10/11
Номинальная мощность, кВА		10000
Номинальное напряжение, кВ	ВН	10
	НН	11
Схема и группа обмоток		Д/Д-0
Потери, кВт	Х.Х.	8,4
	к.з.	70
Напряжение короткого замыкания, %		8
Ток холостого хода, %		0,3
Масса, кг	Полная	20750
	Транспортная	17750
	Масла	7660

ГАБАРИТНЫЕ РАЗМЕРЫ ТРАНСФОРМАТОРОВ ТИПА ТДН-10000/10-11

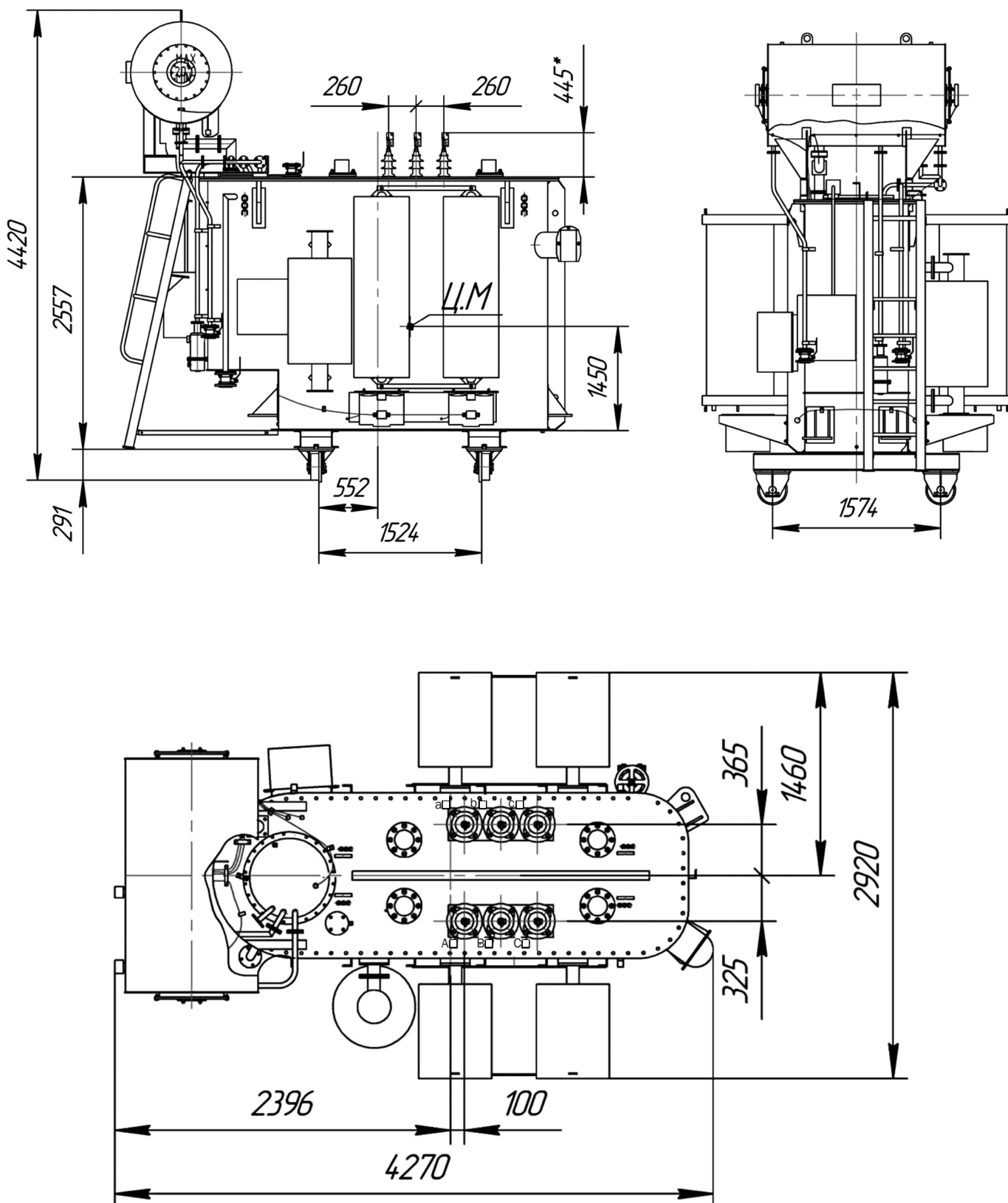

ТРАНСФОРМАТОРЫ СИЛОВЫЕ ДВУХОБМОТОЧНЫЕ ТИПА ТМ С ПБВ

- Диапазон мощности - 1000-2500 кВА
- Напряжение первичной обмотки ВН - 35 кВ
- Регулирования напряжения без нагрузки ПБВ со стороны ВН - $\pm 2 \times 2,5\%$
- Климатическое исполнения - У1

Трансформаторы силовые трехфазные двухобмоточные с естественной циркуляцией масла, с регулированием напряжения без нагрузки (ПБВ). Предназначены для работы в системах передачи электроэнергии, обеспечивая при этом минимальные электрические потери в линиях электропередач. Применение трансформатора типа ТМ позволяет обеспечить потребителю надежное электроснабжение в течение всего срока эксплуатации.

СТРУКТУРА УСЛОВНОГО ОБОЗНАЧЕНИЯ ТМ-Х/35-У1

Т - Трансформатор трехфазный

М - Охлаждение масляное с естественной циркуляцией масла и воздуха

Х - Номинальная мощность, кВА

35 - Класс напряжения, кВ

У1 - Климатическое исполнение и категория размещения по ГОСТ 15150

ГАБАРИТНЫЕ РАЗМЕРЫ ТРАНСФОРМАТОРА
ТМ1000-1600/35/0,4КВ

ГАБАРИТНЫЕ РАЗМЕРЫ ТРАНСФОРМАТОРА
ТМ2500/35/0,4КВ

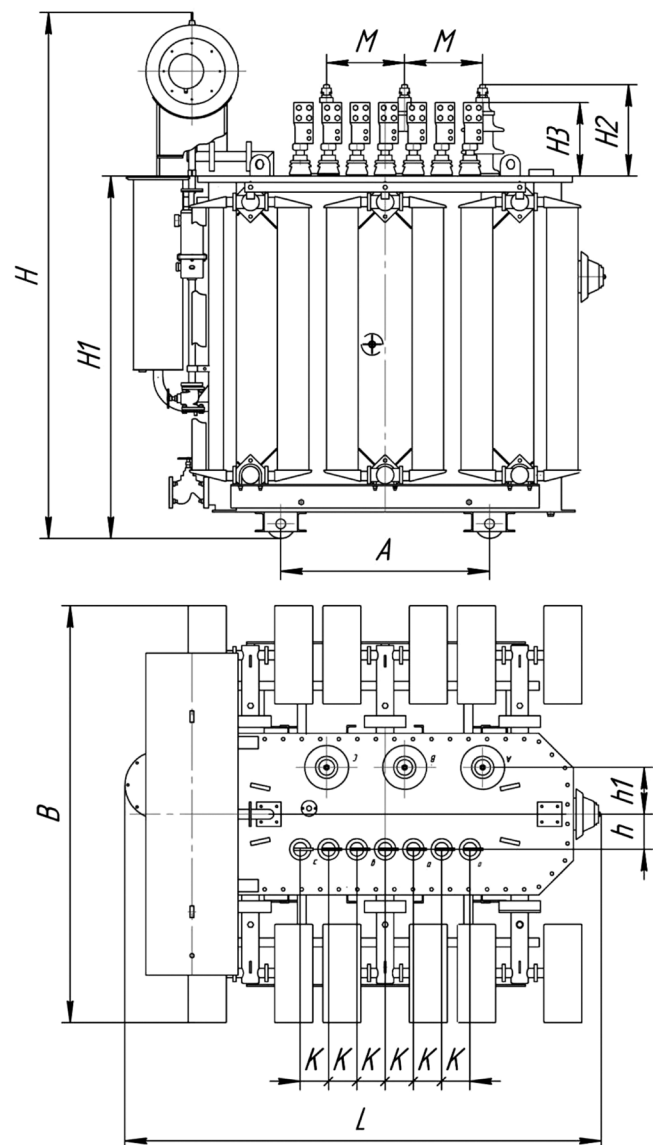
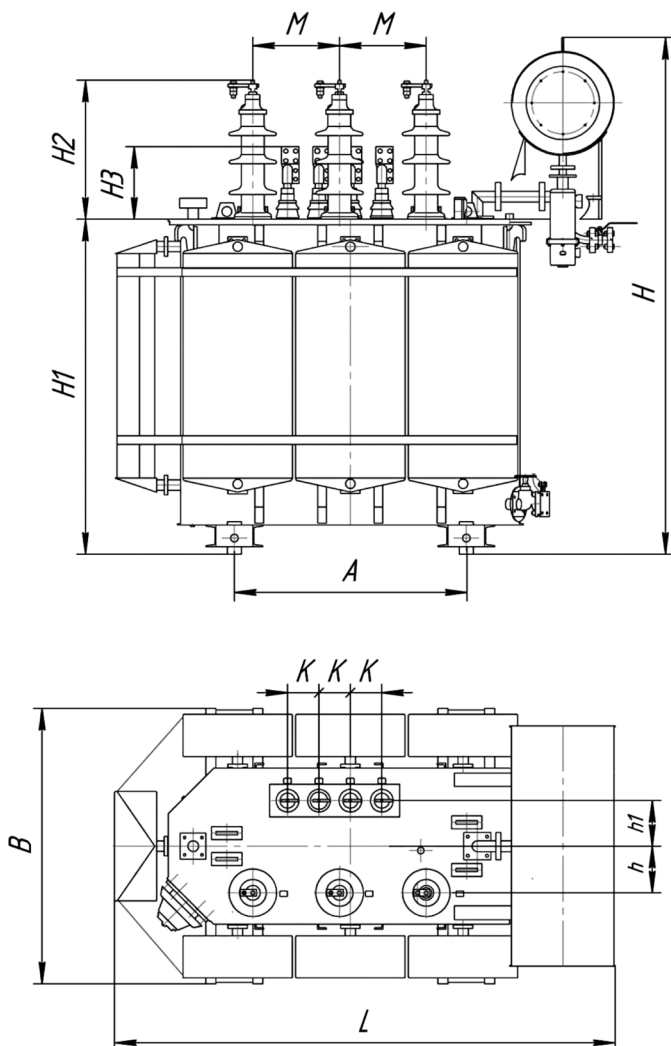

ТЕХНИЧЕСКИЕ ХАРАКТЕРИСТИКИ ТРАНСФОРМАТОРОВ ТИПА ТМ-1000,1600/35/0,4-У 1

Тип трансформатора	Номинальная мощность, кВА	Номинальное напряжение, кВ		Схема и группа соединения обмоток	Потери, кВт		Напряжение короткого замыкания, %	Ток холостого хода, %
		ВН	НН		х.х.	К.З.		
ТМ-1000/35/0,4	1000	35	0,4	у/Ун-0	2,0	11,5	7,2	0,8
ТМ-1600/35/0/	1600				2,75	18,0	7,2	0,8

ГАБАРИТНЫЕ РАЗМЕРЫ ТРАНСФОРМАТОРОВ ТИПА ТМ-1000,1600/35/0,4-У 1

Тип трансформатора	Габаритные размеры, мм											Масса, кг		
	L	B	H	H1	H2	H3	M	A	K	h	h1	полная	транспортная	масла
ТМ-1000/35/0,4	2310	1270	2385	1545	470	350	400	1070	145	215	210	3850	3850	970
ТМ-1600/35/0,4	2610	1285	2560	1760	470	425	400	1070	210	220	220	4800	4800	1340

ТЕХНИЧЕСКИЕ ХАРАКТЕРИСТИКИ ТРАНСФОРМАТОРОВ ТИПА ТМ-2500/35/0,4-У1

Тип трансформатора	Номинальная мощность, кВА	Номинальное напряжение, кВ		Схема группы соединения обмоток	Потери, кВт		Напряжение короткого замыкания, %	Ток Х.Х., %
		ВН	НН		ХХ	К.З.		
ТМ-2500/35/0,4	2500	35	0,4	у/Ун-0	2,6	23,5	6,5	0,8

ГАБАРИТНЫЕ РАЗМЕРЫ ТРАНСФОРМАТОРОВ ТИПА ТМ-2500/35/0,4-У1

Тип трансформатора	Габаритные размеры, мм											Масса, кг		
	L	B	H	H1	H2	H3	M	A	K	h	h1	полная	транспортная	масла
ТМ-2500/35/0,4	2450	2140	2700	1910	470	380	400	1070	145	240	190	7500	5835	2000

ТРАНСФОРМАТОРЫ СИЛОВЫЕ ДВУХОБМОТОЧНЫЕ С ПБВ ТИПА ТМ

- Диапазон мощности - 1000-6300 кВА
- Напряжение первичной обмотки ВН - 35 кВ
- Регулирования напряжения без нагрузки ПБВ со стороны ВН - $\pm 2 \times 2,5\%$
- Климатическое исполнения - У1

Трансформаторы силовые трехфазные двухобмоточные с естественной циркуляцией масла, с регулированием напряжения без нагрузки (ПБВ). Предназначены для работы в системах передачи электроэнергии, обеспечивая при этом минимальные электрические потери в линиях электропередач. Применение трансформатора типа ТМ позволяет обеспечить потребителю надежное электроснабжение в течение всего срока эксплуатации.

СТРУКТУРА УСЛОВНОГО ОБОЗНАЧЕНИЯ ТМ-Х/35-У1

Т - Трансформатор трехфазный
 М - Охлаждение масляное с естественной циркуляцией масла и воздуха
 Х - Номинальная мощность, кВА
 35 - Класс напряжения, кВ
 У1 - Климатическое исполнение и категория размещения по ГОСТ 15150

ГАБАРИТНЫЕ РАЗМЕРЫ ТРАНСФОРМАТОРОВ ТИПА ТМ-1000,1600/35-У1

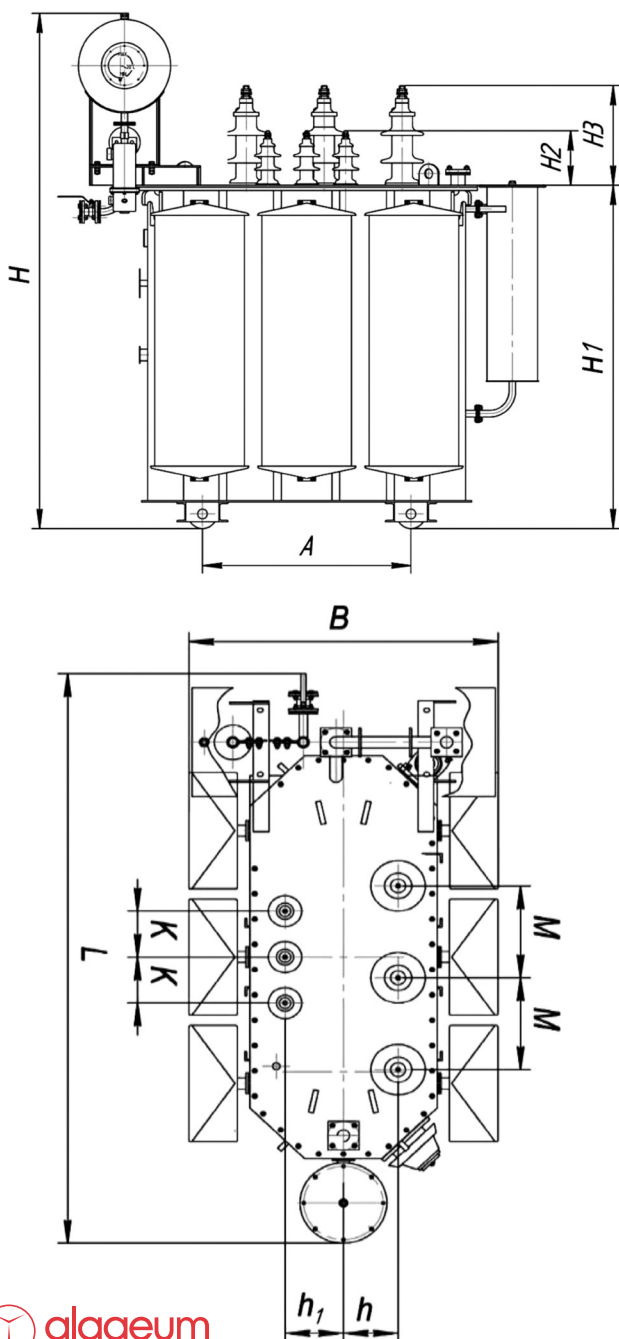

ГАБАРИТНЫЕ РАЗМЕРЫ ТРАНСФОРМАТОРОВ ТИПА ТМ-2500/35-У1

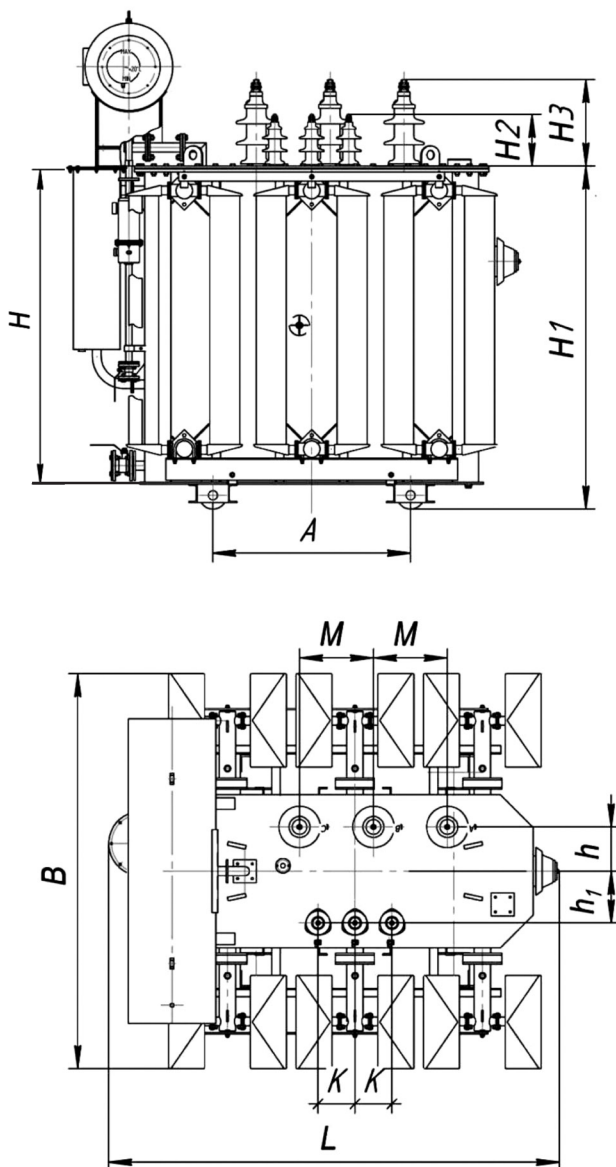

ГАБАРИТНЫЕ РАЗМЕРЫ ТРАНСФОРМАТОРОВ ТИПА ТМ-4000, 6300/35-У1

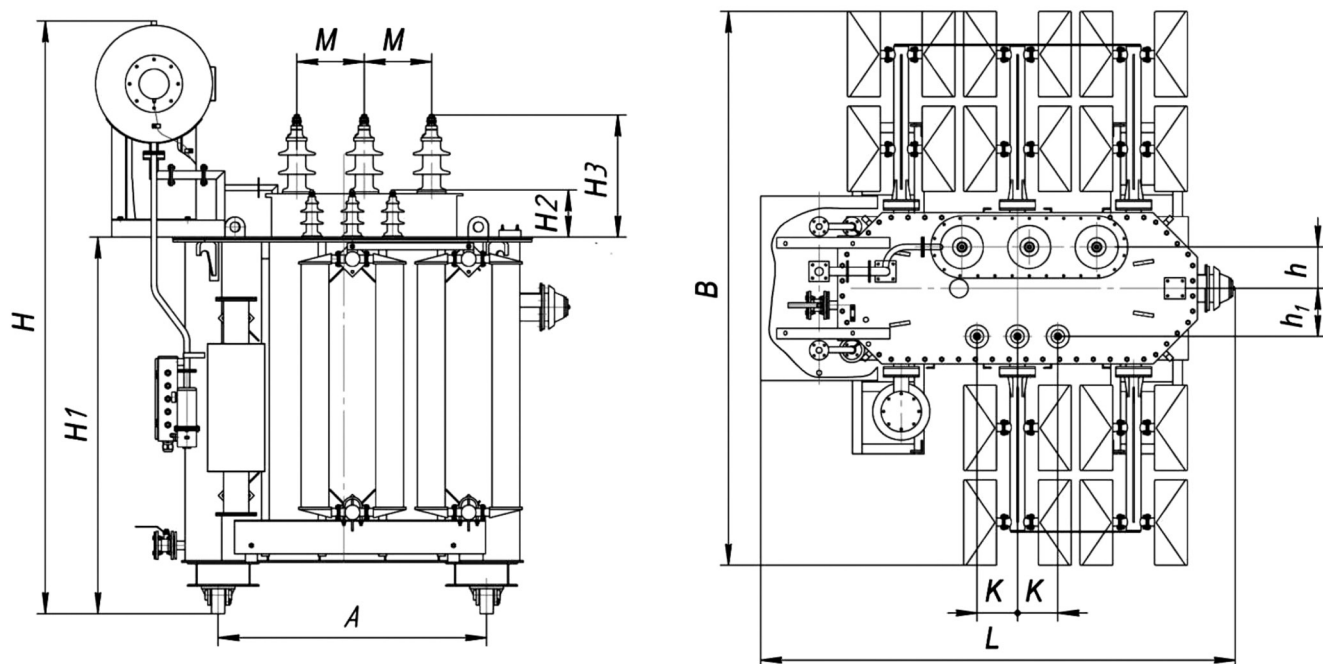

ТЕХНИЧЕСКИЕ ХАРАКТЕРИСТИКИ ТРАНСФОРМАТОРОВ ТИПА ТМ-1000,1600/35-У1; ТМ-2500/35-У1; ТМ-4000, 6300/35-У 1

Тип трансформатора	Номинальная мощность, кВА	Номинальное напряжение, кВ		Схема и группа соединения обмоток	Потери, кВт		Напряжение короткого замыкания, %	Ток Х.Х., %
		ВН	НН		Х.Х.	К.З.		
ТМ-1000/35	1000	35	6,3; 10,5	У/Д-11	1,8	11,6	6,5	0,3
ТМ-1600/35	1600				2,35	16,5	6,5	0,3
ТМ-2500/35	2500				3,0	23,5	6,5	0,3
ТМ-4000/35	4000				4,5	33,5	7,5	0,3
ТМ-6300/35	6300				5,6	46,5	7,5	0,3

ГАБАРИТНЫЕ РАЗМЕРЫ ТРАНСФОРМАТОРОВ ТИПА ТМ-1000,1600/35-У1; ТМ-2500/35-У1; ТМ-4000, 6300/35-У1

Тип трансформатора	Габаритные размеры, мм											Масса, кг		
	L	B	H	H1	H2	H3	M	A	K	h	h1	полная	транспортная	масла
ТМ-1000/35	2280	1220	2330	1545	280	470	400	1070	200	215	210	3850	3850	900
ТМ-1600/35	2450	1250	2650	1760	280	470	400	1070	200	220	235	4800	4800	1340
ТМ-2500/35	2450	2140	2700	1860	280	470	400	1070	200	240	280	7100	5835	1950
ТМ-4000/35	2820	3280	3510	2230	280	725	400	1594	240	245	285	9750	6920	2360
ТМ-6300/35	3000	3290	3800	2505	280	725	400	1594	240	260	310	12000	8610	2750

ТРАНСФОРМАТОРЫ СИЛОВЫЕ ДВУХОБОМОТОЧНЫЕ С РПН ТИПА ТМН

Диапазон мощности - 1000-6300 кВА
 Напряжение первичной обмотки ВН - 35 кВ
 Регулирование напряжения РПН со стороны ВН - $\pm 4 \times 2.5\%$
 Климатическое исполнение - У1

Трансформаторы силовые трехфазные двухобмоточные с естественной циркуляцией масла, с регулированием напряжения под нагрузкой (РПН). Автоматическое управление осуществляется от автоматического контроллера, поставляемого вместе с трансформатором. Предназначены для работы в системах передачи электроэнергии на большие расстояния, обеспечивая при этом минимальные электрические потери в линиях электропередач. Применение трансформатора типа ТМН позволяет обеспечить потребителю надежное электроснабжение в течение всего срока эксплуатации.

СТРУКТУРА УСЛОВНОГО ОБОЗНАЧЕНИЯ ТМ-Х/35-У1

Т - Трансформатор трехфазный
 М - Охлаждение масляное с естественной циркуляцией масла и воздуха
 Х - Номинальная мощность, кВА
 35 - Класс напряжения, кВ
 У1 - Климатическое исполнение и категория размещения по ГОСТ 15150

ГАБАРИТНЫЕ РАЗМЕРЫ ТРАНСФОРМАТОРА
ТМН 1000-1600/35

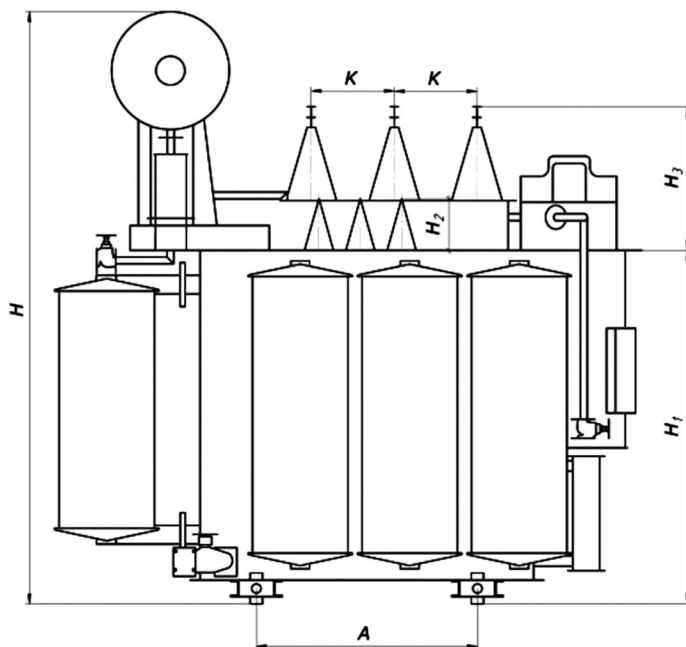

ГАБАРИТНЫЕ РАЗМЕРЫ ТРАНСФОРМАТОРА
ТМН 2500-6300/35

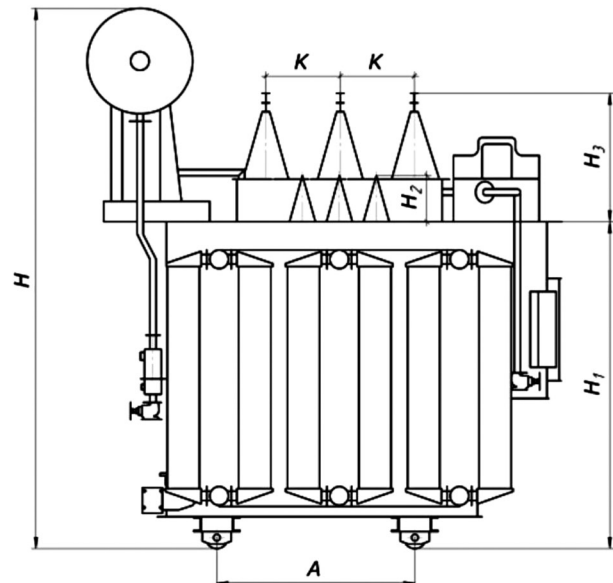

ТЕХНИЧЕСКИЕ ХАРАКТЕРИСТИКИ ТРАНСФОРМАТОРОВ ТИПА ТМН-1000-1600/35; ТМН-2500-6300/35

Тип трансформатора	Номинальная мощность, кВА	Номинальное напряжение, кВ		Схема и группа соединения обмоток	Потери, кВт		Напряжение короткого замыкания, %	Ток Х.Х., %
		ВН	НН		Х.Х	К.З.		
ТМН-1 000/35	1000	35	11; 6,3	У/Д-11	1,75	11,6	6,5	0,3
ТМН-1 600/35	1600				2,35	16,5		0,3
ТМН-2500/35	2500				2,85	23,5		0,3
ТМН-4000/35	4000				3,85	33,5	7,5	0,3
ТМН-6300/35	6300				5,5	46,5		0,3

ГАБАРИТНЫЕ РАЗМЕРЫ ТРАНСФОРМАТОРОВ ТИПА ТМН-1000-1600/35; ТМН-2500-6300/35

Тип трансформатора	Габаритные размеры, мм												Масса, кг		
	L	B	H	H1	H2	H3	M	N	K	h	h1	A	полная	трансп.	масла
ТМН-1000/35	2750	1450	2600	1510	280	710	200	200	400	190	235	1070	4660	4260	1290
ТМН-1 600/35	3100	1550	2850	1700									5600	4910	1615
ТМН-2500/35	3060	2150	2970	1770						7800	6200		2050		
ТМН-4000/35	3190	3240	3440	2140			240	240		230	285	1594	10900	7900	2800
ТМН-6300/35	3320	3290	3710	2410									13400	9800	3300

ТРАНСФОРМАТОРЫ СИЛОВЫЕ ДВУХОБМОТОЧНЫЕ С ПБВ ТИПА ТД

- Диапазон мощности - 10000-16000 кВА
- Напряжение первичной обмотки ВН - 38,5 кВ
- Регулирование напряжения без нагрузки ПБВ со стороны ВН - $\pm 2 \times 2,5\%$
- Климатическое исполнение - У1

Трансформаторы силовые трехфазные двухобмоточные с естественной циркуляцией масла и принудительной циркуляцией воздуха, с регулированием напряжения без нагрузки (ПБВ), с диапазоном регулирования $\pm 2 \times 2,5\%$ со стороны ВН. Предназначен для работы в электрических сетях. Применение трансформатора типа ТД позволяет обеспечить потребителю надежное электроснабжение в течение всего срока эксплуатации.

СТРУКТУРА УСЛОВНОГО ОБОЗНАЧЕНИЯ ТД-Х/35-У1

Т - Трансформатор трехфазный.

Д - С естественной циркуляцией масла и принудительной циркуляцией воздуха.

Х - Номинальная мощность, кВА.

35 - Класс напряжения, кВ.

У1 - Климатическое исполнение и категория размещения по ГОСТ 15150.

ТЕХНИЧЕСКИЕ ХАРАКТЕРИСТИКИ ТРАНСФОРМАТОРОВ ТИПА ТД-10000, 16000-35-У1

Тип трансформатора	Номинальная мощность, кВА	Номинальное напряжение, кВ		Схема и группа соединения обмоток	Потери, кВт		Напряжение короткого замыкания, %	Ток Х.Х., %
		ВН	НН		Х.Х.	к.з.		
ТД-10000/35	10000	38,5	10,5; 6,3	У/Д-11	8,5	65	7,5	0,3
ТД-16000/35	16000				13	90	8	0,3

ГАБАРИТНЫЕ РАЗМЕРЫ ТРАНСФОРМАТОРОВ ТИПА ТД-10000, 16000-35-У 1

Тип трансформатора	Габаритные размеры, мм											Масса, кг		
	L	B	H	H1	H2	H3	A	M	K	h	h1	Полная	Трансп.	Масла
ТД-10000/35	3990	2900	4420	2850	725	445	1524	510	260	350	365	18000	14000	7000
ТД-16000/35	4310	2900	4725	3160	725	690	1524	570	260	390	385	26000	22000	7500

ГАБАРИТНЫЕ РАЗМЕРЫ ТРАНСФОРМАТОРОВ ТИПА ТД-10000, 16000-35-У 1

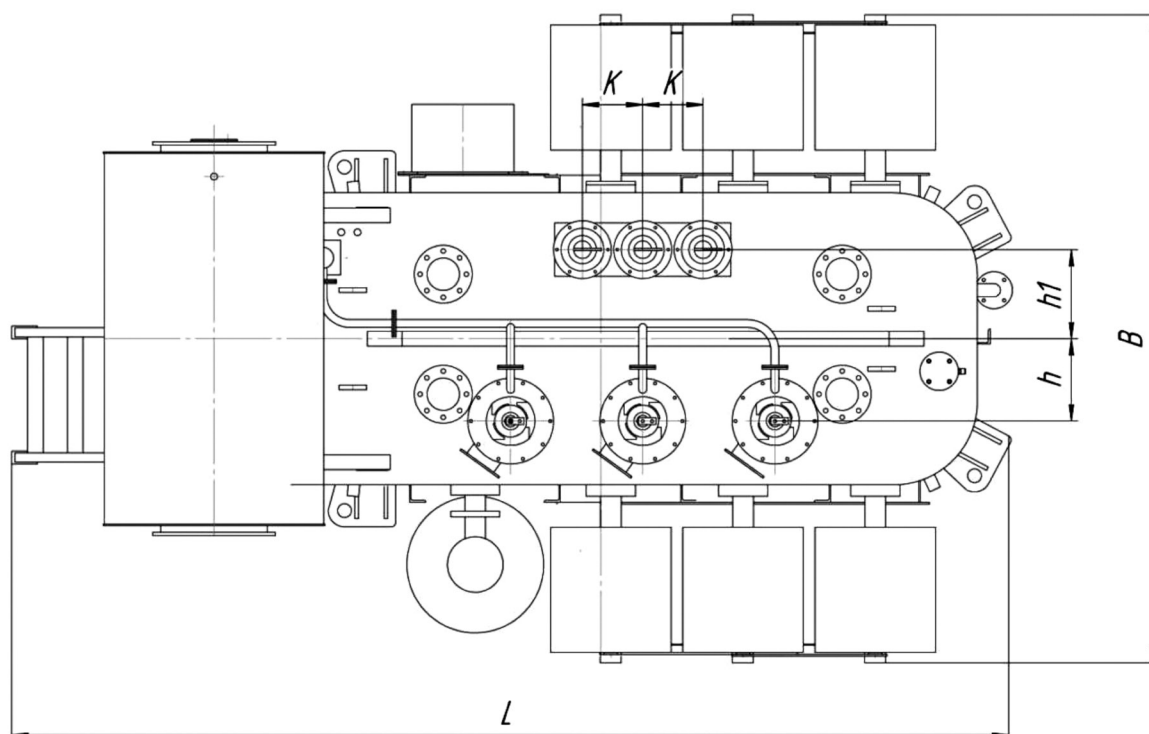
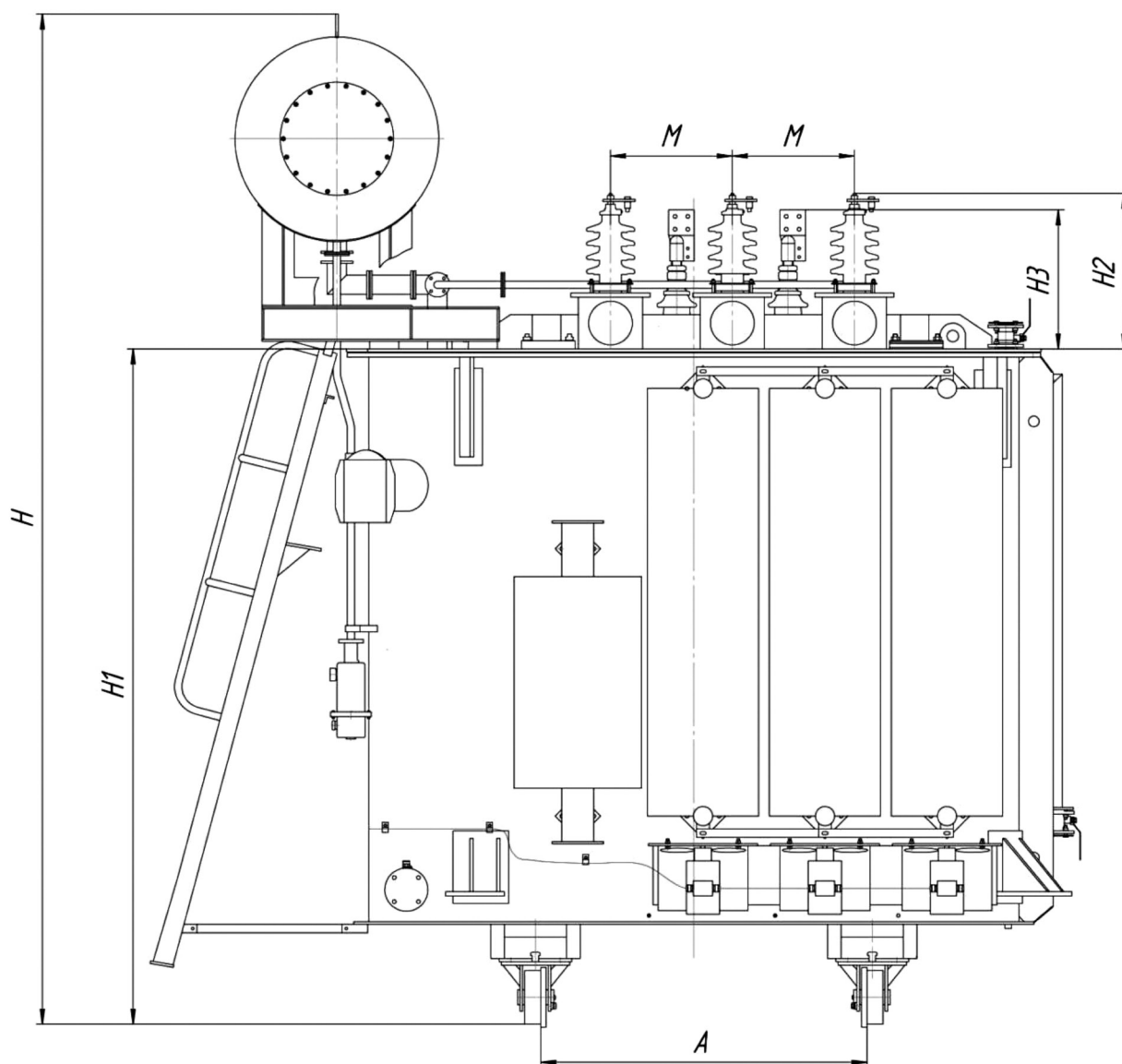

ТРАНСФОРМАТОРЫ СИЛОВЫЕ ДВУХОБМОТОЧНЫЕ С РПН ТИПА ТДНС

- Диапазон мощности - 10000-16000 кВА
- Напряжение первичной обмотки ВН - 36,75 кВ
- Регулирование напряжения РПН со стороны ВН - $\pm 8 \times 1,5\%$
- Климатическое исполнение - У1

Трансформатор силовой трехфазный двухобмоточный с естественной циркуляцией масла и принудительной циркуляцией воздуха, с регулированием напряжения под нагрузкой (РПН), с диапазоном регулирования $\pm 8 \times 1,5\%$ со стороны ВН. Автоматическое управление осуществляется от автоматического контроллера, поставляемого вместе с трансформатором. Предназначены для работы в электрических сетях собственных нужд электростанции. Применение трансформатора типа ТДНС позволяет обеспечить потребителю надежное электроснабжение в течение всего срока эксплуатации.

СТРУКТУРА УСЛОВНОГО ОБОЗНАЧЕНИЯ ТДНС-Х/35-У1

Т - Трансформатор трехфазный
 Д - С естественной циркуляцией масла и принудительной циркуляцией воздуха
 Н - С регулированием напряжения под нагрузкой (РПН)
 С - Предназначен для работы в электрических сетях собственных нужд электростанции
 Х - Номинальная мощность, кВА
 35 - Класс напряжения, кВ
 У1 - Климатическое исполнение и категория размещения по ГОСТ 15150

ТЕХНИЧЕСКИЕ ХАРАКТЕРИСТИКИ ТРАНСФОРМАТОРОВ ТИПА ТДНС-10000, 16000-35-У1

Тип трансформатора	Номинальная мощность, кВА	Номинальное напряжение, кВ		Схема и группа соединения обмоток	Потери, кВт		Напряжение короткого замыкания, %	Ток х.х., 10%	Габаритные размеры, мм											Масса, кг				
		ВН	НН		х.х.	к.з.			L	B	H	H1	H2	H3	A	N	K	h	h1	полная	трансформатор	масла		
ТДНС-10000/35(Ал)	10000	36,75	10,5; 6,3	Ун/Д-11	8,5	60	8,0	0,3	4270	2900	4420	2557						1000		350	365	20500	17500	7500
ТДНС-10000/35(Си)											4100	3130	4200	2322	720		1524		950	260	310	342	19500	17000
ТДНС-16000/35(Си)	16000				13	85	10		4680	2900	4725	2872					1000		355	390	28500	24000	7800	

ГАБАРИТНЫЕ РАЗМЕРЫ ТРАНСФОРМАТОРОВ ТИПА ТДНС-10000,16000/35-У1

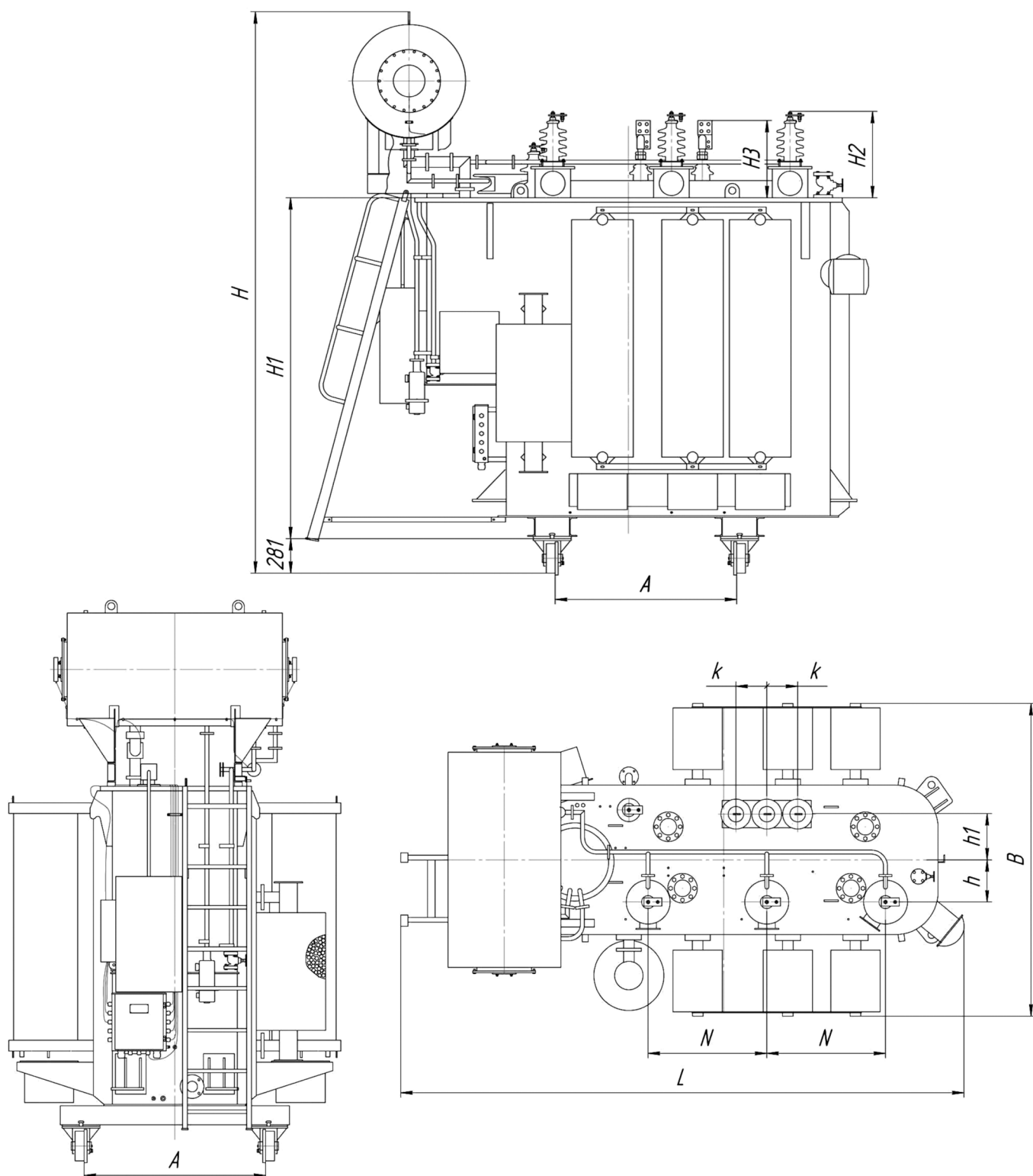

ТРАНСФОРМАТОРЫ СИЛОВЫЕ ДВУХОБМОТОЧНЫЕ С РАСЩЕПЛЕННЫМИ ОБМОТКАМИ НН С РПН ТИПА ТРДНС-25000-35

- Диапазон мощности - 25000 кВА
- Напряжение первичной обмотки ВН - 36,75 кВ
- Регулирование напряжения РПН со стороны ВН - $\pm 8 \times 1,5\%$
- Климатическое исполнение - У1

Трансформатор силовой трехфазный двухобмоточный масляный с естественной циркуляцией масла и принудительной циркуляцией воздуха, с регулированием напряжения под нагрузкой (РПН), с диапазоном регулирования $\pm 8 \times 1,5\%$ со стороны ВН. Автоматическое управление осуществляется от автоматического контроллера, поставляемого вместе с трансформатором. Предназначены для работы в электрических сетях собственных нужд электростанции. Применение трансформатора типа ТРДНС позволяет обеспечить потребителю надежное электроснабжение в течение всего срока эксплуатации.

СТРУКТУРА УСЛОВНОГО ОБОЗНАЧЕНИЯ ТРДНС-Х/35-У1

Т - Трансформатор трехфазный.

Р - С расщепленной обмоткой НН.

Д - С естественной циркуляцией масла и принудительной циркуляцией воздуха.

Н - С регулированием напряжения под нагрузкой (РПН).

С - Предназначен для работы в электрических сетях собственных нужд электростанции.

Х - Номинальная мощность, кВА.

35 - Класс напряжения, кВ.

У1 - Климатическое исполнение и категория размещения по ГОСТ 15150.

ТЕХНИЧЕСКИЕ ХАРАКТЕРИСТИКИ ТРАНСФОРМАТОРА ТИПА ТРДНС-25000/35 У-1

Тип трансформатора	Номинальная мощность, кВА	Номинальное напряжение, кВ		Схема и группа соединения обмоток	Потери, кВт	
		ВН	НН		Х.Х.	К.З.
ТРДНС-25000/35	25000	36,75	10,5-10,5; 6,3-10,5; 6,3-6,3	Ун/Д-11-11	18,5	115

Продолжение таблицы

Тип трансформатора	Напряжение короткого замыкания, %			Ток Х.Х., %	Масса, кг		
	ВН-НН1+НН2	ВН-НН1 или ВН-НН2	НН1-НН2		полная	трансп.	масла
ТРДНС-25000/35	12,7	23	не менее 40	0,3	41500	36000	8100

ГАБАРИТНЫЕ РАЗМЕРЫ ТРАНСФОРМАТОРОВ ТИПА ТРДНС-25000-35-У1

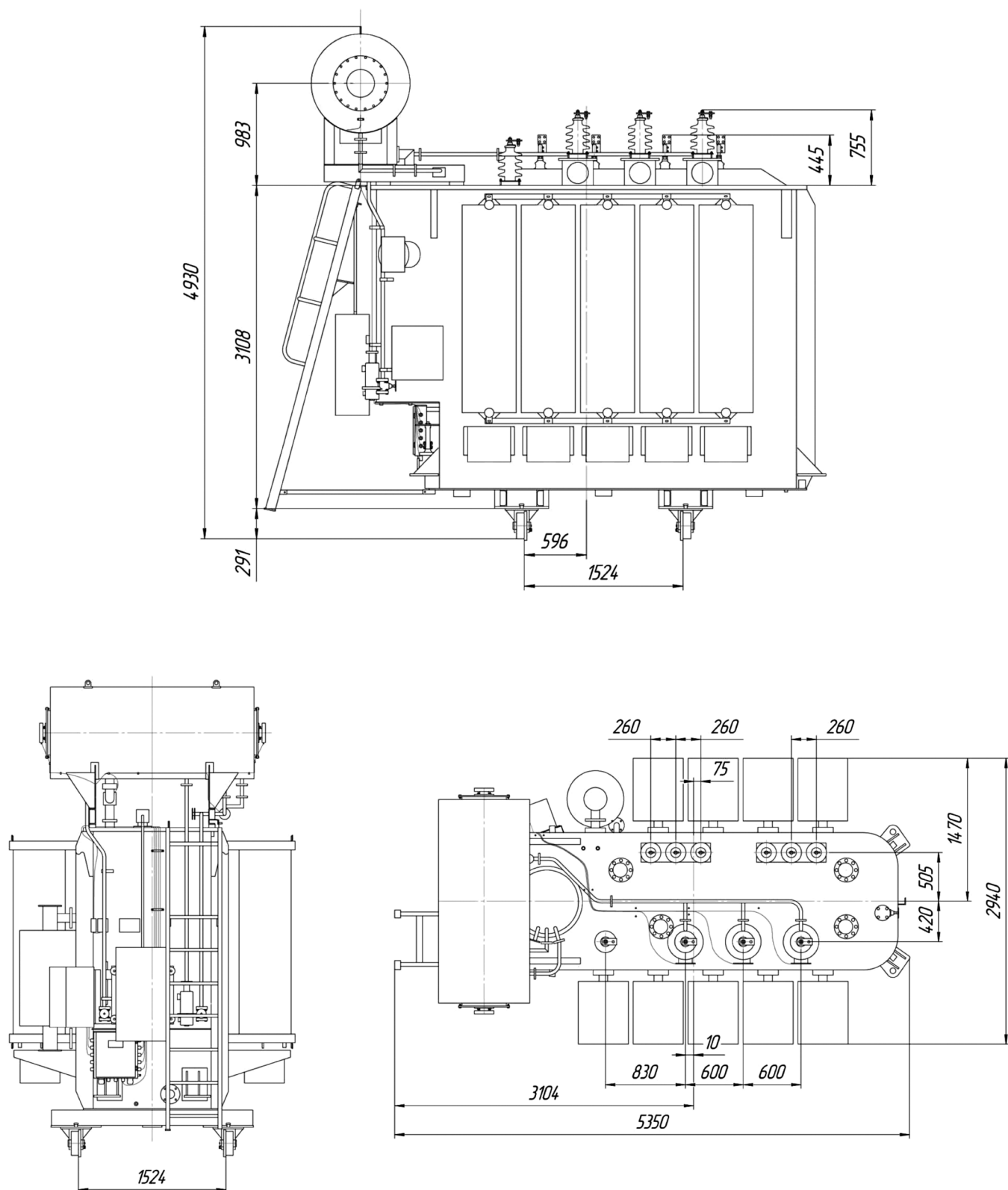

ТРАНСФОРМАТОРЫ СИЛОВЫЕ ДВУХОБМОТОЧНЫЕ С РПН ТИПА ТМН-2500, 6300/110-У1

- Диапазон мощности - 2500-6300 кВА
- Напряжение первичной обмотки ВН - 110 кВ
- Регулирование напряжения РПН со стороны ВН
- $\pm 9 \times 1,78\%$ для ТМН - 6300/110
- Регулирование напряжения РПН со стороны НН
- $\pm 8 \times 2\%$ для ТМН-2500/110
- Климатическое исполнение - У1

Трансформаторы силовые трехфазные двухобмоточные с естественной циркуляцией масла, с регулированием напряжения под нагрузкой (РПН). Автоматическое управление осуществляется от автоматического контроллера, поставляемого вместе с трансформатором. Применение трансформатора типа ТМН позволяет обеспечить потребителю надежное электроснабжение в течение всего срока эксплуатации.

СТРУКТУРА УСЛОВНОГО ОБОЗНАЧЕНИЯ ТМН-Х/110-У1

Т - Трансформатор трехфазный

М - Охлаждение масляное с естественной циркуляцией масла и воздуха

Н - С регулированием напряжения под нагрузкой (РПН)

Х - Номинальная мощность, кВА

110 - Класс напряжения ВН, кВ

У1 - Климатическое исполнение и категория размещения по ГОСТ 15150

ГАБАРИТНЫЕ РАЗМЕРЫ ТРАНСФОРМАТОРА
ТМН-2500/110-У1

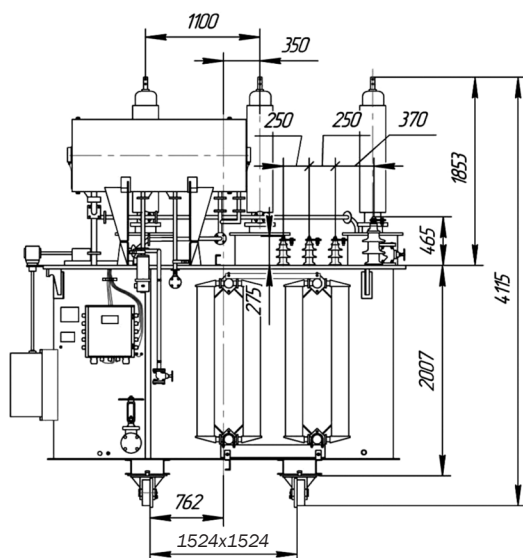

ГАБАРИТНЫЕ РАЗМЕРЫ ТРАНСФОРМАТОРА
ТМН-6300/110-У1

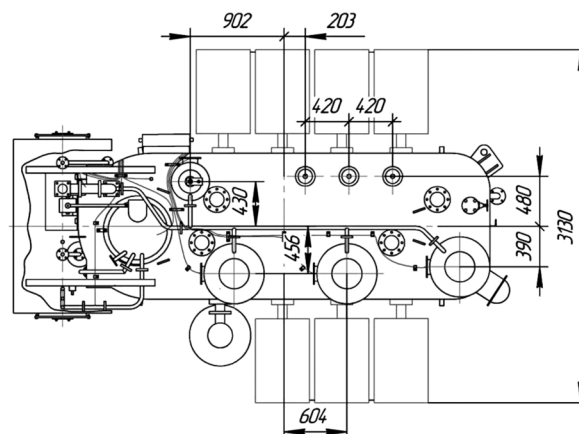
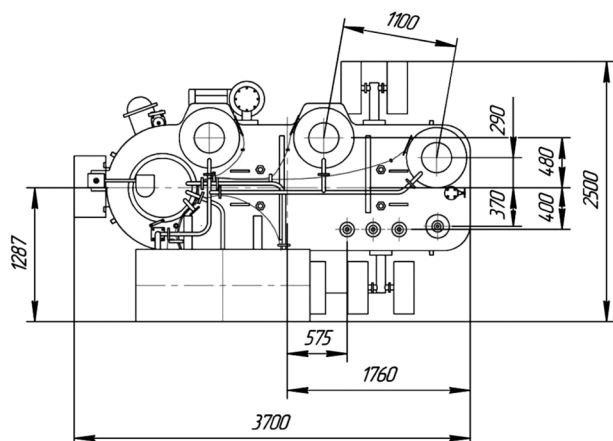
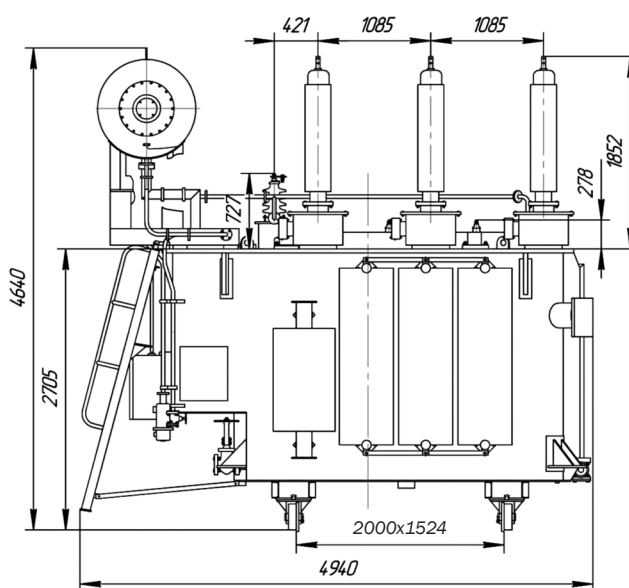

ТЕХНИЧЕСКИЕ ХАРАКТЕРИСТИКИ ТРАНСФОРМАТОРА

Тип трансформатора	Номинальная мощность,	Номинальное напряжение, кВ		Схема и группа соединения обмоток
		ВН	НН	
ТМН-2500/110	2500	115	6.6	Ун/Д-11
			11	
ТМН-6300/110	6300	115	6,6	Ун/Д-11
			11	

(ПРОДОЛЖЕНИЕ ТАБЛИЦЫ) ТЕХНИЧЕСКИЕ ХАРАКТЕРИСТИКИ ТРАНСФОРМАТОРА

Тип трансформатора	Потери, кВт		Напряжение короткого замыкания, %	Ток Х.Х., %	Масса, кг		
	Х.Х.	КЗ.			ВН-НН	полная	трансп.
ТМН-2500/110	3,5	22	10,5	1,2	13100	11800	4000
ТМН-6300/110	7,5	44	10,5	0,3	20800	16800	8000

ТРАНСФОРМАТОРЫ СИЛОВЫЕ ДВУХОБМОТОЧНЫЕ С РПН ТИПА ТДН

- Диапазон мощности - 10000-16000 кВА
- Напряжения первичной обмотки ВН - 110 кВ
- Регулирования напряжения РПН со стороны ВН - $\pm 9 \times 1,78\%$
- Климатическое исполнения - У1

Трансформатор силовой трехфазный двухобмоточный с естественной циркуляцией масла и принудительной циркуляцией воздуха, с регулированием напряжения под нагрузкой (РПН), с диапазоном регулирования $\pm 9 \times 1,78\%$ со стороны ВН. Автоматическое управление осуществляется от автоматического контроллера, поставляемого вместе с трансформатором. Применение трансформатора типа ТДН позволяет обеспечить потребителю надежное электроснабжение в течение всего срока эксплуатации.

СТРУКТУРА УСЛОВНОГО ОБОЗНАЧЕНИЯ ТДН-Х/110-У1

Т - Трансформатор трехфазный

Д - Принудительная циркуляция воздуха и естественная циркуляция масла

Н - С регулированием напряжения под нагрузкой (РПН)

Х - Номинальная мощность, кВА

110 - Класс напряжения 110, кВ

У1 - Климатическое исполнение и категория размещения по ГОСТ 15150

ТЕХНИЧЕСКИЕ ХАРАКТЕРИСТИКИ ТРАНСФОРМАТОРОВ ТИПА ТДН-10000, 16000/110-У 1

Тип трансформатора	Номинальная мощность, кВА	Номинальное напряжение, кВ		Схема и группа соединения обмоток	Потери, кВт		Напряжение короткого замыкания, %	Ток Х.Х., %
		ВН	НН		Х.Х.	К.З.		
ТДН-10000/110	10000	115	6,6; 11	Ун/Д-11	10	58	10,5	0,4
ТДН-16000/110	16000				13	85		

ГАБАРИТНЫЕ РАЗМЕРЫ ТРАНСФОРМАТОРОВ ТИПА ТДН-10000, 16000/110-У1

Тип трансформатора	Габаритные размеры, мм										Масса, кг		
	L	B	H	H1	H2	A	м	K	h	h1	Полная	Трансп.	Масла
ТДН-10000/110	5095	3140	5100	3152	650	660	1070	400	440	435	28300	24800	9000
ТДН-16000/110	5140	3224	5160	3307	445	660	1070	400	440	435	37270	29100	9260

ГАБАРИТНЫЕ РАЗМЕРЫ ТРАНСФОРМАТОРОВ ТИПА ТДН-10000,16000/110-У1

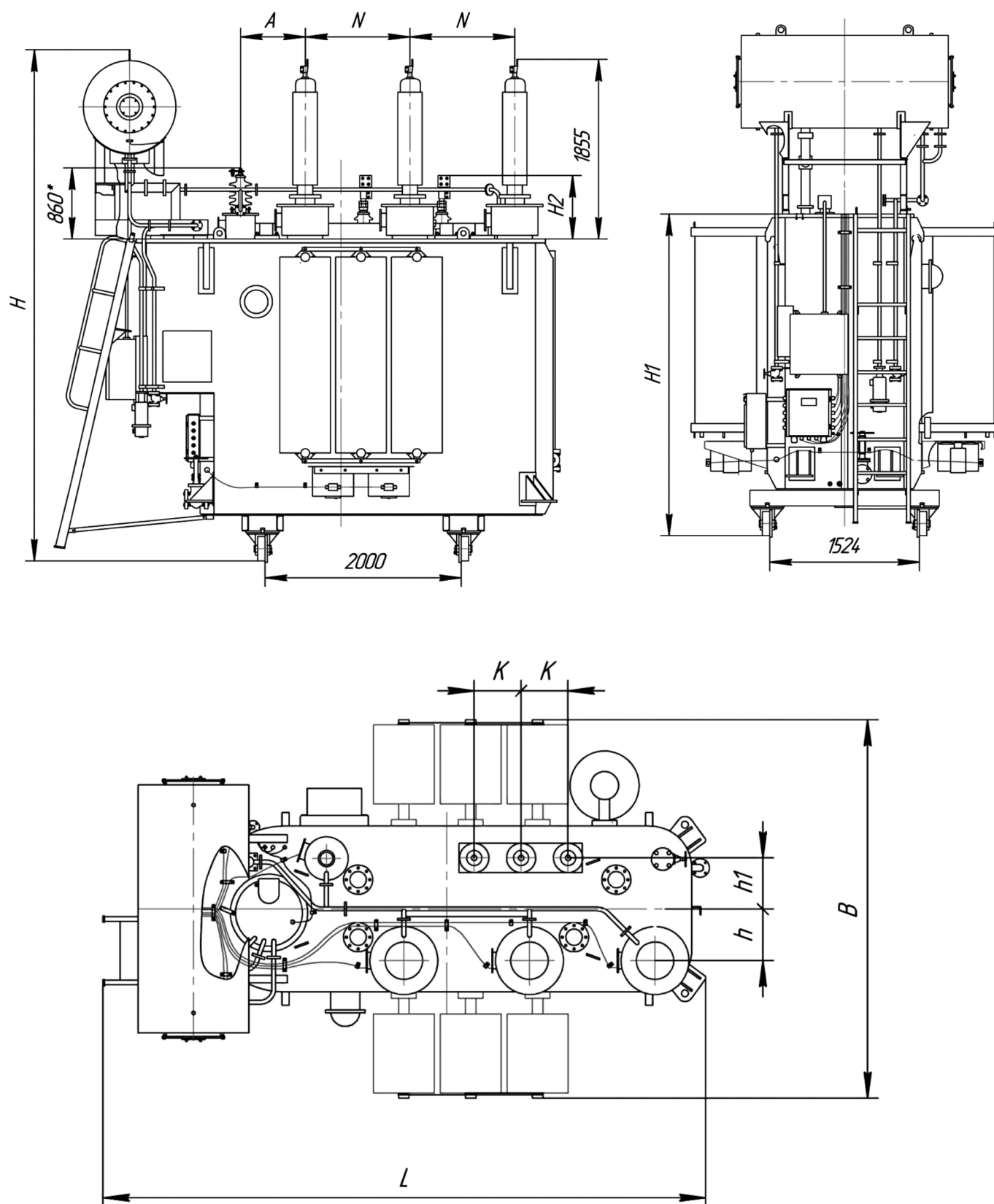

ТРАНСФОРМАТОРЫ СИЛОВЫЕ ТРЕХОБМОТОЧНЫЕ С РПН ТИПА ТДТН

- Диапазон мощности - 10000-16000 кВА
- Напряжение первичной обмотки ВН - 110 кВ
- Напряжение обмотки СН - 38,5 кВ
- Регулирование напряжения РПН со стороны ВН $\pm 9 \times 1,78\%$
- Климатическое исполнение - У1

Трансформатор силовой трехфазный трехобмоточный с естественной циркуляцией масла и принудительной циркуляцией воздуха, с регулированием напряжения под нагрузкой (РПН), с диапазоном регулирования $\pm 9 \times 1,78\%$ со стороны ВН, с переключением ответвлений без возбуждения (ПВВ), с диапазоном регулирования $\pm 2 \times 2,5\%$ со стороны СН. Автоматическое управление осуществляется от автоматического контроллера, поставляемого вместе с трансформатором. Применение трансформатора типа ТДТН позволяет обеспечить потребителю надежное электроснабжение в течение всего срока эксплуатации.

СТРУКТУРА УСЛОВНОГО ОБОЗНАЧЕНИЯ ТДТН-Х/110/35-У1

Т - Трансформатор трехфазный
 Д - С естественной циркуляцией масла и принудительной циркуляцией воздуха
 Т - Трехобмоточный
 Н - С регулированием напряжения под нагрузкой (РПН)
 Х - Номинальная мощность, кВА
 110 - Класс напряжения ВН, кВ
 У1 - Климатическое исполнение и категория размещения по ГОСТ 15150

ТЕХНИЧЕСКИЕ ХАРАКТЕРИСТИКИ ТРАНСФОРМАТОРОВ ТИПА ТДТН-10000, 16000/110-У1

Тип трансформатора	Номинальная мощность, кВА	Номинальное напряжение, кВ			Схема и группа соединения обмоток	Потери, кВт		Напряжение короткого замыкания, %			Ток Х.Х., %
		ВН	СН	НН		Х.Х.	К.З.	ВН-СН	ВН-НН	СН-НН	
ТДТН-10000/110	10000	115	38,5	6,6; 11	Ун/Ун/Д-0-11	11,5	76	10,5	17,5	6,5	0,3
ТДТН-16000/110	16000					15	100	10,5	17,5	6,5	0,3

ГАБАРИТНЫЕ РАЗМЕРЫ ТРАНСФОРМАТОРОВ ТИПА ТДТН-10000, 16000/110-У1

Тип трансформатора	Габаритные размеры, мм											Масса, кг		
	L	B	H	H1	H2	H3	A	N	K	h	h ₁	полная	трансп.	масла
ТДТН-10000/110	5950	3424	5270	3320	730	445	445	1170	400	505	530	34000	29000	13730
ТДТН-16000/110	5950	3424	5250	3300	730	690	690	1170	400	505	530	42910	40210	13900

ГАБАРИТНЫЕ РАЗМЕРЫ ТРАНСФОРМАТОРОВ ТИПА ТДН-10000, 16000/110-У1

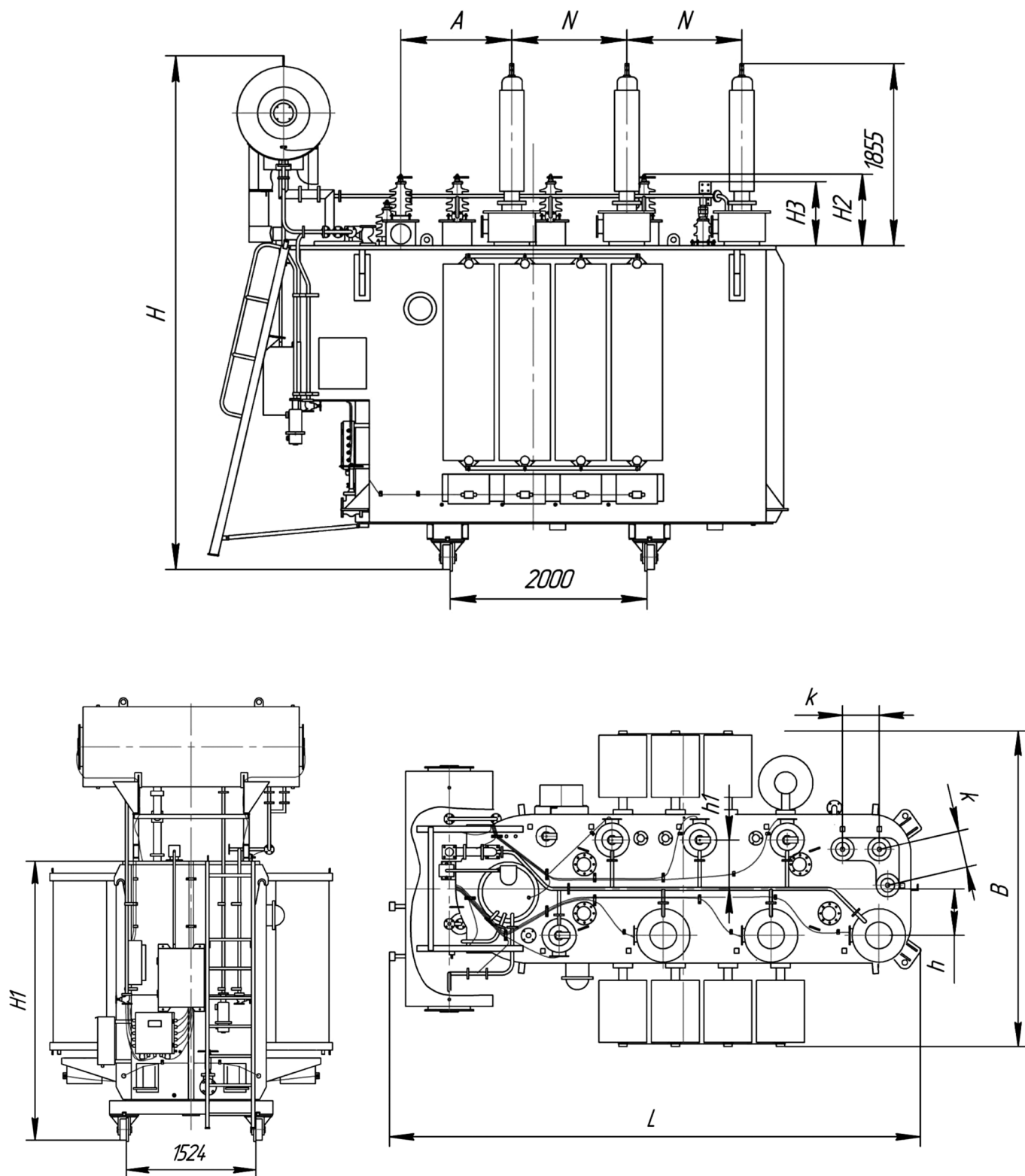

ТРАНСФОРМАТОРЫ СИЛОВЫЕ ДВУХОБМОТОЧНЫЕ С РАСЩЕПЛЕННЫМИ ОБМОТКАМИ НН, С РПН ТИПА ТРДН-25000-63000/110-У 1

- Диапазон мощности - 25000-63000 кВА.
- Номинальное напряжение первичной обмотки ВН-115кВ.
- Номинальное напряжение обмотки НН - 6,6-6,6 (11,0-11,0)кВ.
- Регулирования напряжения РПН со стороны ВН $\pm 9 \times 1,78\%$.
- Климатическое исполнения - У1.

Трансформатор силовой трехфазный двухобмоточный с расщепленными обмотками НН, с естественной циркуляцией масла и принудительной циркуляцией воздуха, с регулированием напряжения под нагрузкой (РПН), с диапазоном регулирования $\pm 9 \times 1,78\%$ со стороны ВН. Автоматическое управление осуществляется от автоматического контроллера, поставляемого вместе с трансформатором. Применение трансформатора типа ТРДН - обеспечить потребителю надежное электроснабжение в течение всего срока эксплуатации.

СТРУКТУРА УСЛОВНОГО ОБОЗНАЧЕНИЯ ТРДН-Х/110-У1

Т - Трансформатор трехфазный
 Р - С расщепленной обмоткой НН
 Д - Принудительная циркуляция воздуха и естественная циркуляция масла
 Н - С регулированием напряжения под нагрузкой (РПН)
 Х - Номинальная мощность, кВА
 110 - Класс напряжения, кВ
 У1 - Климатическое исполнение и категория размещения по ГОСТ 15150

ОСНОВНЫЕ ТЕХНИЧЕСКИЕ ХАРАКТЕРИСТИКИ ТРДН-25000-63000/110-У1

Тип трансформатора	Номинальная мощность, кВА	Номинальное напряжение, кВ		Схема и группа соединения обмоток	Потери, кВт		Напряжение короткого замыкания, %			Ток х.х., I ₀ %
		ВН	НН		Х.Х.	К.З.	ВН-НН	ВН-НН1 (НН2)	НН1-НН2 не менее	
25 000	25 000	115	6,6-6,6 или 11,0-11,0	Ун/Д-Д-11-11	22	120	10,5	20,0	30,0	0,3
40 000	40 000				30	170				
63 000	63 000				46	245				

ГАБАРИТНЫЕ РАЗМЕРЫ

Тип трансформатора	Габаритные размеры, мм												Масса, тн		
	L	B	H	H1	H2	H3	H4	A	N	E	h	h1	полная	транспортная	масла
25 000	6400	3950	5120	3135	1811	850	690	855	1100	400	510	580	47,6	42	11,8
40 000	7400	5200	5745	3120	2010	1090	1000	940	1350	500	615	680	67	53,4	15
63 000	7600	5300	6200	3470	2445	1090	1200	1100	1350	500	530	690	86,6	74	18,5

ТЕХНИЧЕСКИЕ ХАРАКТЕРИСТИКИ ТРАНСФОРМАТОРОВ ТИПА ТРДН-40000-63000/110-У1

Тип трансформатора	Номинальная мощность, кВА	Номинальное напряжение, кВ		Схема и группа соедин. обмоток	Потери, кВт		Напряжение короткого замыкания, %			Ток холостого хода, I ₀ %	Габаритные размеры, мм														
		ВН	НН		х.х.	к.з.	ВН-НН	ВН-НН1-НН2	НН1-НН2 не менее		L	B	H	H1	H2	H3	H4	A	H	E	h	h ₁	полная	транспортная	масла
25000	25000	115	6,6-6,6 или 11,0-11,0	Ун/Д-Д-11-11	22	120	10,5	20	30	0,3	7400	5200	5745	3120	2010	1090	1000	940	1350	500	615	680	67,0	53,4	15,0
40000	40000				30	170																			
63000	63000				46	245																			

ГАБАРИТНЫЕ РАЗМЕРЫ ТРДН-40000-63000/110-У 1

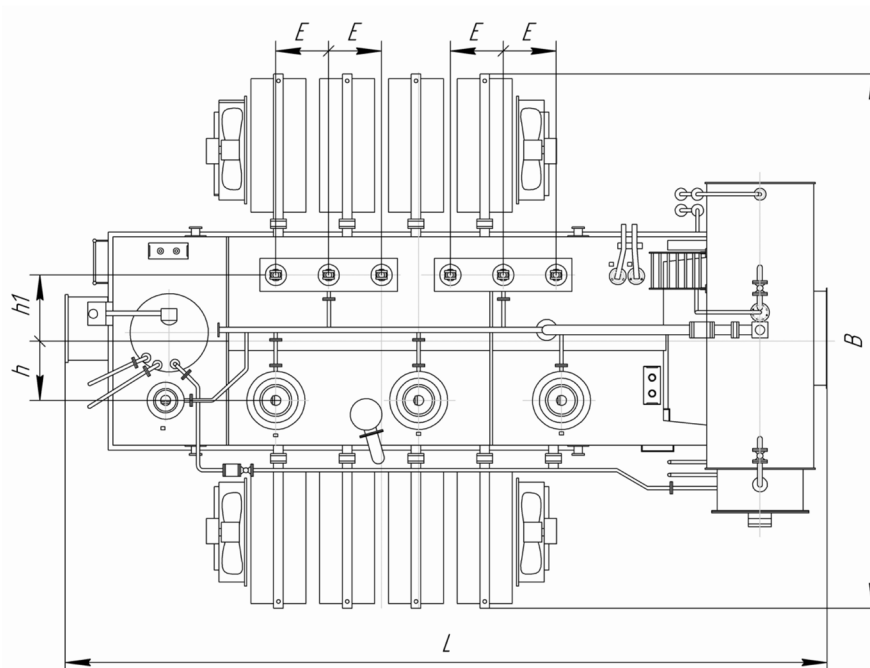
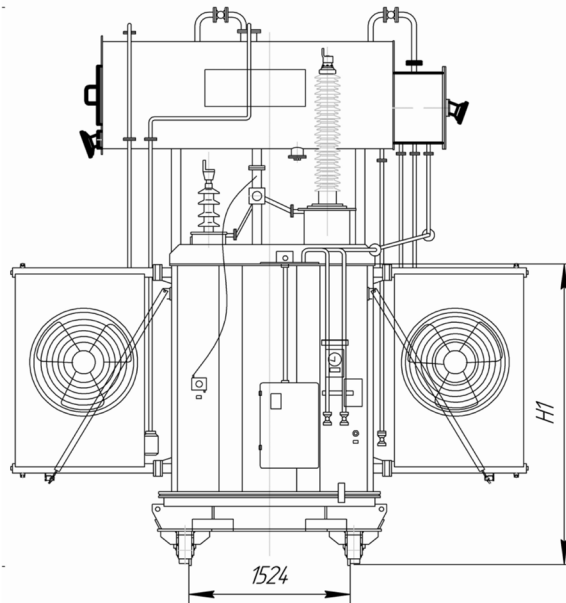
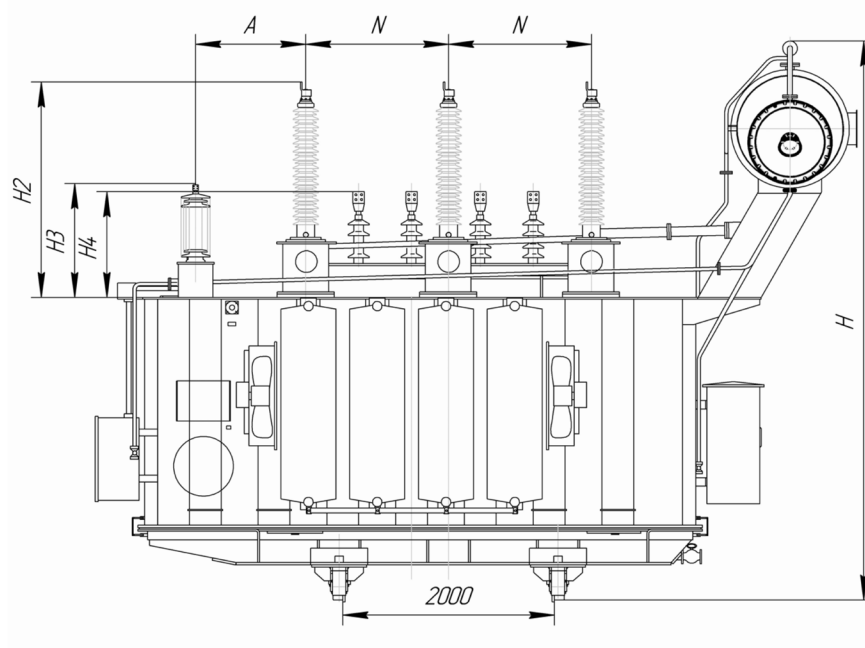

ГАБАРИТНЫЕ РАЗМЕРЫ ТРАНСФОРМАТОРОВ ТИПА ТРДН-25000/110-У1

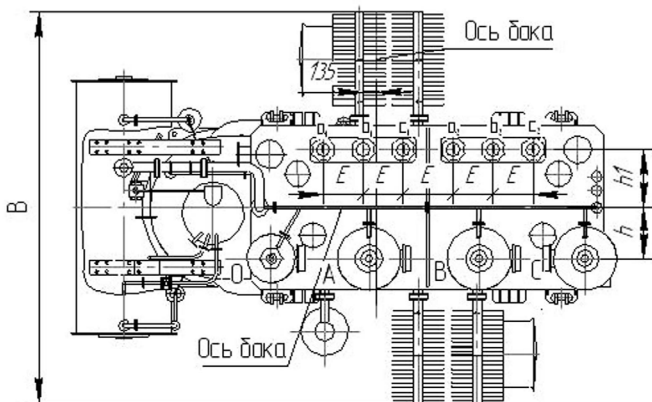
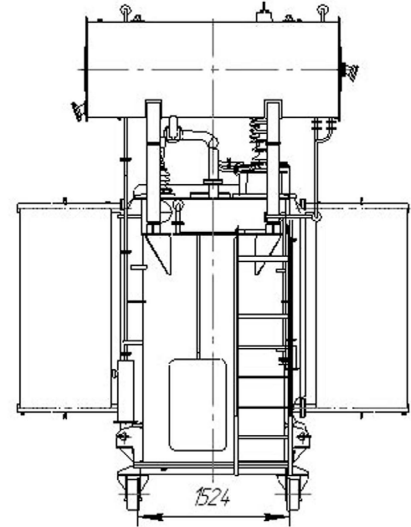
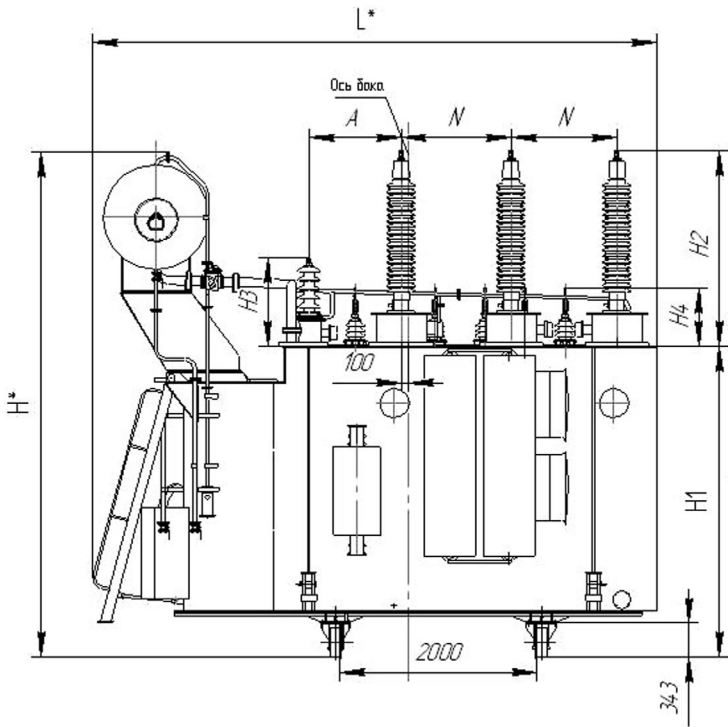

ТРАНСФОРМАТОРЫ СИЛОВЫЕ ТРЕХОБМОТОЧНЫЕ С РПН ТИПА ТДТН-25000-63000/110-У1

- Диапазон мощности - 25000-63000 кВА.
- Номинальное напряжение первичной обмотки ВН-115кВ.
- Номинальное напряжение обмотки СН - 38,5кВ.
- Номинальное напряжение обмотки НН - 6,6 (11) кВ.
- Регулирование напряжения РПН со стороны ВН - $\pm 9 \times 1,78\%$.
- Климатическое исполнение - У1.

Трансформатор силовой трехфазный трехобмоточный с естественной циркуляцией масла и принудительной циркуляцией воздуха, с регулированием напряжения под нагрузкой (РПН), с диапазоном регулирования $\pm 9 \times 1,78\%$ со стороны ВН, с переключением ответвлений без возбуждения (ПБВ), с диапазоном регулирования $\pm 2 \times 2,5\%$ со стороны СН. Автоматическое управление осуществляется от автоматического контроллера, поставляемого вместе с трансформатором. Применение трансформатора типа ТДТН - обеспечить потребителю надежное электроснабжение в течение всего срока эксплуатации.

СТРУКТУРА УСЛОВНОГО ОБОЗНАЧЕНИЯ ТДТН-Х/110/35-У1

Т - Трансформатор трехфазный
 Д - С естественной циркуляцией масла и принудительной циркуляцией воздуха
 Т - Трехобмоточный
 Н - С регулированием напряжения под нагрузкой (РПН)
 Х - Номинальная мощность, кВА
 110 - Класс напряжения ВН, кВ
 35 - Класс напряжения СН, кВ
 У1 - Климатическое исполнение и категория размещения по ГОСТ 15150

ОСНОВНЫЕ ТЕХНИЧЕСКИЕ ХАРАКТЕРИСТИКИ ТДТН-25000-63000/110-У1

Тип трансформатора	Номинальная мощность, кВА	Номинальное напряжение, кВ			Схема и группа соединения обмоток	Потери, кВт		Напряжение короткого замыкания, %			Ток х.х. %
		ВН	СН	НН		Х.Х	К.З	ВН-СН	ВН-НН	СН-НН	
25 000	25 000	115	38,5	6,6;(11)	Ун/Ун/Д-0-11	25	140	10,5	17,5	6,5	0,3
40 000	40 000					35	200	10,5	17,5	6,5	
63 000	63 000					50	290	10,5	18,0	7,0	

ГАБАРИТНЫЕ РАЗМЕРЫ

Тип трансформатора	Габаритные размеры, мм													Масса, тн		
	L	B	H	H1	H2	H3	H4	A	N	E	M	h	h1	полная	транспортная	масла
25 000	6523	4196	5658	3345	1811	850	720	1010	1260	400	690	630	520	61,0	51,0	17,1
40 000	7360	5010	5600	3190	2036	1910	1365	940	1350	500	550	620	675	70,2	60,2	17,5
63 000	7500	5300	6100	4200	2036	1990	1365	1000	1350	500	550	640	675	90,0	75,0	22,0

Тип трансформатора	Номинальная мощность, кВА	Номинальное напряжение, кВ		Схема и группа соедин. обмоток	Потери кВт		Напряжение короткого замыкания, %			Ток холостого хода, %	Габаритные размеры, мм																	
		ВН	НН		х.х.	к.з.	ВН-НН	ВН-НН1-НН2	НН1-НН2 не менее		L	B	H	H1	H2	H3	H4	A	H	E	h	h ₁	полная	транспортная	масла			
25000	25000	115	6,6-6,6 или 11,0-11,0	Ун/Д-Д-11-11	22	120	10,5	20	30	0,3	7400	5200	5745	3120	2010	1090	1000	940	1350	500	615	680	67,0	53,4	15,0			
40000	40000				30	170																				476	42	118
63000	63000				46	245																				7600	5300	6200

ГАБАРИТНЫЕ РАЗМЕРЫ ТРАНСФОРМАТОРОВ ТДН-40000-63000/110-У1

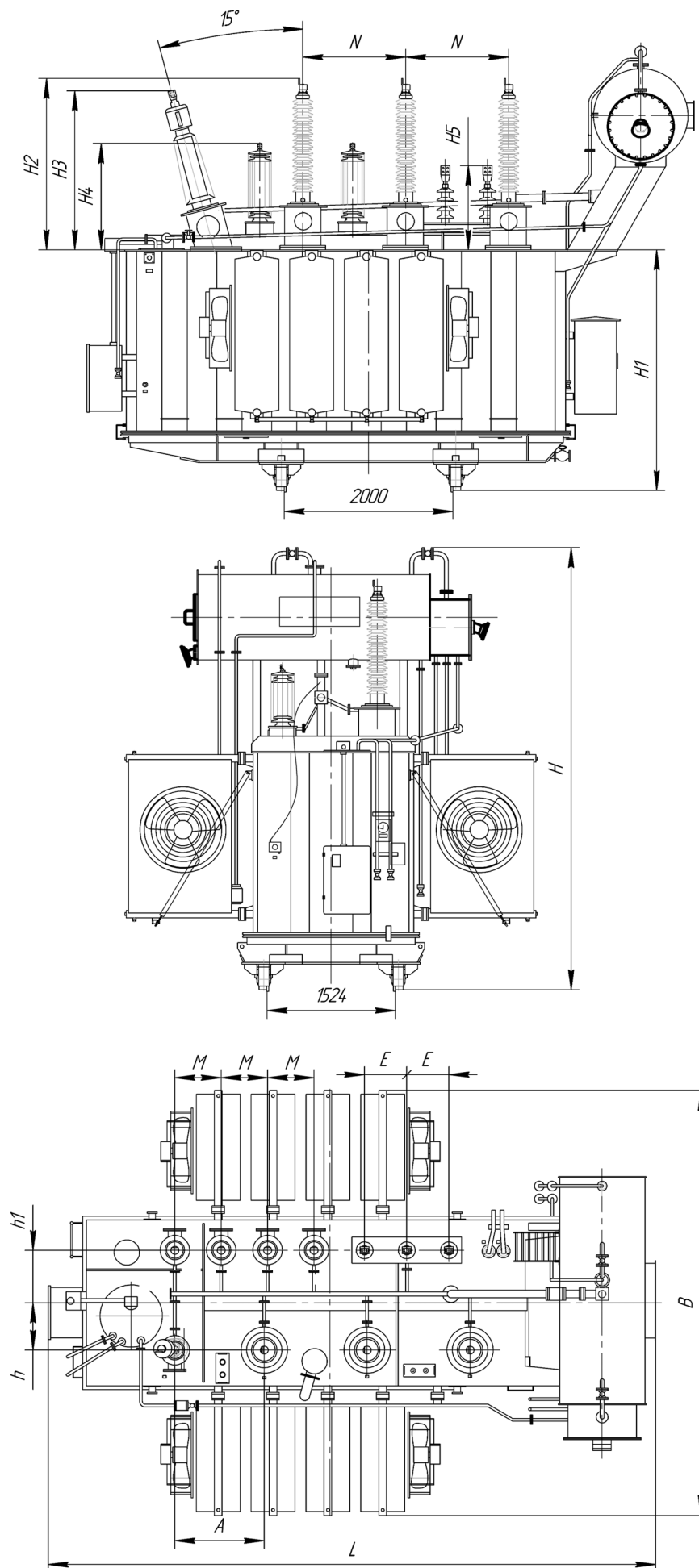

ГАБАРИТНЫЕ РАЗМЕРЫ ТРАНСФОРМАТОРОВ ТИПА ТДН-25000/110-У1

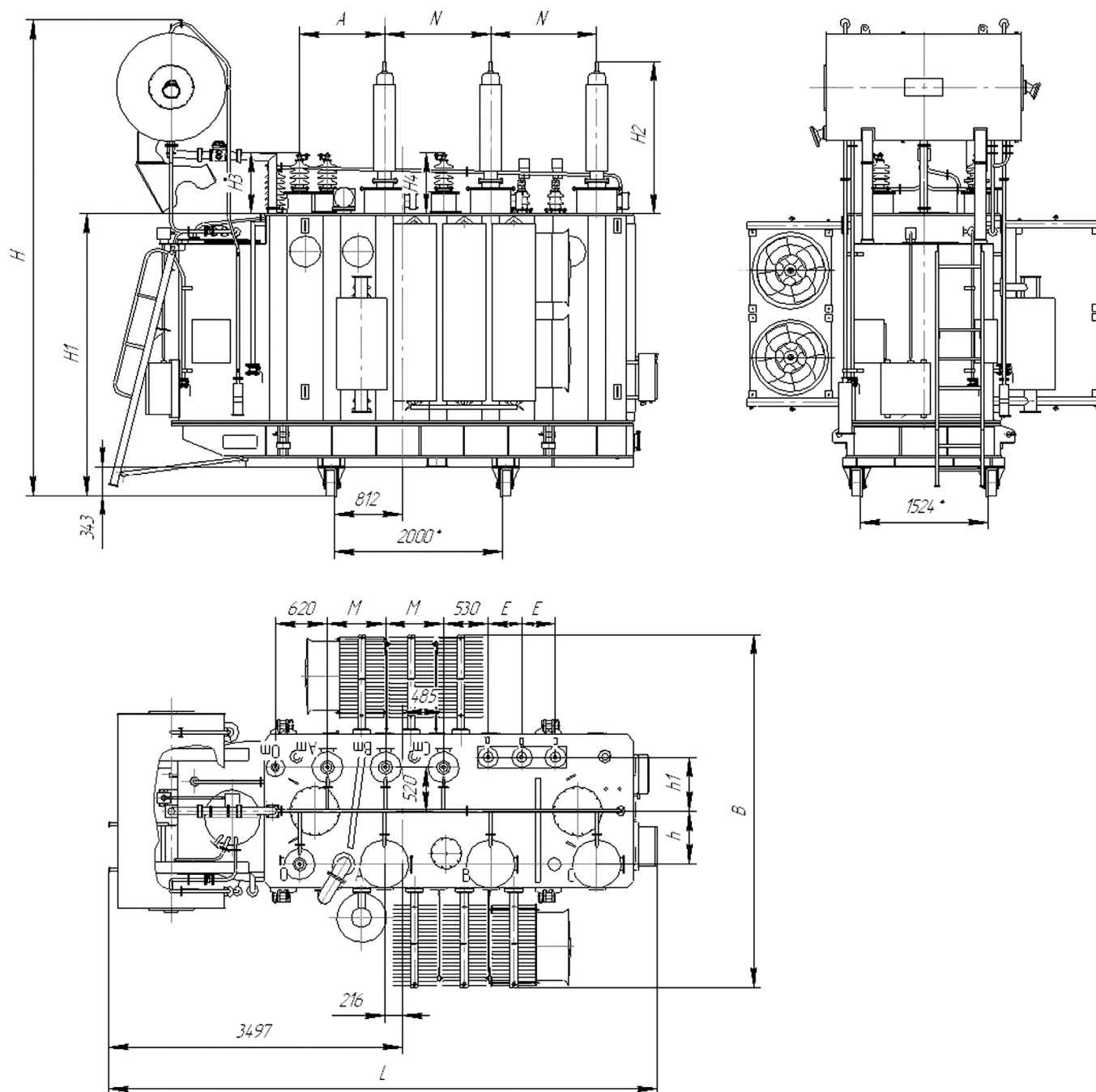

ОПРОСНЫЙ ЛИСТ ТМН-6300/35 -У 1

1. ОБЩАЯ ИНФОРМАЦИЯ

- 1.1. Стандарт ГОСТ 11920-93
 1.2. Вид трансформатора двухобмоточный масляный с РПН
 1.3. Число фаз 3

2. НОРМАЛЬНЫЕ УСЛОВИЯ РАБОТЫ

- 2.1. Климатическое исполнение У1
 2.2. Установка наружная
 2.3. Высота установки над уровнем моря, м, не более 1000
 2.4. Температура окружающей среды от -45°C до + 40°C
 2.5. Сейсмичность по шкале MSK 6 баллов

3. ОСНОВНЫЕ ПАРАМЕТРЫ

- 3.1. Номинальная мощность, кВА ВН/НН 6300
 3.2. Номинальные напряжения кВ ВН/НН 35/11,0 (6,3)
 3.3. Регулирование напряжения РПН на стороне ВН±4х2,5%
 3.4. Вид системы охлаждения М
 3.5. Схема и группа соединения обмоток У/Д-11
 3.6. Номинальная частота, Гц 50
 3.7. Напряжение короткого замыкания на основном ответвлении, % 7,5
 3.8. Потери короткого замыкания на основном ответвлении, кВт 46,5
 3.9. Потери холостого хода, кВт 7,5
 3.10. Ток холостого хода, % 0,5
 3.11. Допуски на величины по п.п.3.7-3.10 и коэффициент трансформации согласно ГОСТ 11677-85
 3.12. Испытания: приемосдаточные испытания в объеме и по методике ГОСТ 11677-85.
 3.13. Испытательное напряжение внутренней и внешней изоляции согласно ГОСТ 1516.1-76
 Испытания на стойкость при коротких замыканиях не проводятся, стойкость подтверждается расчетом по методике Проектировщика

4. ТРЕБОВАНИЯ К КОНСТРУКЦИИ

- 4.1. Материал обмоток НН- Ал; ВН-Ал
 4.2. Колея продольная / поперечная, мм 1594/1594
 Форма катков - гладкая согласно ГОСТ 11920
 4.3. Напряжение питания цепей управления РПН, В 220
 4.4. Напряжение питания эл. двигателя РПН-В 380
 4.5. Внешняя изоляция категория II (ГОСТ 9920-89)
 4.6. Комплектующие:
 • вводы ВН фарфоровые проходные 3шт
 • вводы НН фарфоровые проходные 3шт
 • регулятор напряжения под нагрузкой РПН SYXZZ-35/200-9 1шт
 • встроенные трансформаторы тока ВНТ-35-300-200-150-100 по 2шт
 • стрелочные маслоуказатели типа OLCA-ELKIM 2шт
 • термосигнализатор ТКП-160Сг 1шт
 • газовое реле трансформатора РЗТ-50 1 шт
 • ступенчатое реле для защиты РПН QJ4-25 1 шт
 • клапан предохранительный 1 шт
 • радиаторы с овальной трубой 6шт
 • автоконтроллер НМК-35D 1 шт
 • масло трансформаторное марки Т-1500
 • техническая документация трансформатора на русском языке
 4.7. Массы (ориентировочные не более), т.
 полная с маслом /транспортная с маслом/масла 13,42/9,81/3,3
 4.8. Габаритные размеры трансформатора в собранном виде, мм:
 • длина 3310
 • ширина 3290
 • высота 3710
 4.9. В комплект поставки входят силикагель, масло для долива.

ОПРОСНЫЙ ЛИСТ ТДН-10000/110 -У 1

1. ОБЩАЯ ИНФОРМАЦИЯ

- 1.1. Стандарт ГОСТ 12965-93
 1.2. Вид трансформатора.....двух обмоточный масляный с РПН
 1.3. Число фаз3

2. НОРМАЛЬНЫЕ УСЛОВИЯ РАБОТЫ

- 2.1. Климатическое исполнениеУ1
 2.2. Установка наружная
 2.3. Высота установки над уровнем моря, м, не более1000
 2.4. Температура окружающей среды от -45°С до + 40°С
 2.5. Сейсмичность по шкале MSK 6 баллов

3. ОСНОВНЫЕ ПАРАМЕТРЫ

- 3.1. Номинальная мощность, кВА ВН/НН..... 10000/10000
 3.2. Номинальные напряжения кВ ВН/ НН..... 115/6,6(11)
 3.3. Регулирование напряжения; РПН в нейтрали ВН ±9х1,78%
 3.4. Вид системы охлажденияД
 3.5. Схема и группа соединения обмоток Ун/ Д-11
 3.6. Номинальная частота, Гц50
 3.7. Напряжение короткого замыкания на основном ответвлении, % 10,5
 3.8. Потери короткого замыкания на основном ответвлении, кВт.....58
 3.9. Потери холостого хода, кВт.....12
 3.10. Ток холостого хода, %0,5
 3.11. Допуски на величины по п.п. 3.7-3.10 и коэффициент трансформации согласно ГОСТ 11677-85
 3.12. Испытания: приемосдаточные испытания в объеме и по методике ГОСТ 11677-85.
 3.13. Испытательное напряжение внутренней и внешней изоляции согласно ГОСТ 1516.1-76
 Испытания на стойкость при коротких замыканиях не проводятся, стойкость подтверждается расчетом по методике Проектировщика

4. ТРЕБОВАНИЯ К КОНСТРУКЦИИ

- 4.1. Материал обмоток..... НН- Al; ВН-Al
 4.2. Колея продольная / поперечная, лам
 (расстояние между средними линиями Каткове ребордами по ГОСТ- 12965)..... 1524/2000
 4.3. Напряжение питания цепей управления РПН, В..... 220
 4.4. Напряжение питания эл. двигателя РПН и системы охлаждения, В 380
 4.5. Внешняя изоляция категория II (ГОСТ 9920-89)
 4.6. Комплектующие:
 • вводы ВН с твердой изоляцией3шт
 • вводы ВНО фарфоровые проходные усиленные..... 1 шт
 • вводы НН фарфоровые проходные3шт
 • регулятор напряжения под нагрузкой РПН типа CV-III-350У/72,5-10191..... 1шт
 • шкаф управления РПН типа СМА-9..... 1 шт
 • шкаф автоматического управления дутьем..... 1 шт
 • клеммная коробка..... 1шт
 • встроенные трансформаторы тока ВН 300-200-150-100/5..... по 2 шт. на фазу.
 • встроенные тр-ры тока на нейтраль ВН 300-200-150-100/5..... по 2 шт.
 • стрелочные маслоуказатели OLCA-ELKIM2 шт.
 • термосигнализатор ТКП-160Сг.....3 шт.
 • газовое реле трансформатора типа РЗТ-801 шт.
 • ступенчатое реле для защиты РПН типа QJ4-25.....1 шт.
 • клапан предохранительный.....1 шт.
 • радиаторы для охлаждения трансформатора 4 шт. по расчету разработчика
 • электродвигатель 0,25 кВА с вентиляторами 4 шт. по расчету разработчика
 • автоконтроллер НМК-2А..... 1шт
 • масло трансформаторное марки Т-1500
 • техническая документация трансформатора на русском языке
 4.7. Массы (ориентировочные не более), т.
 полная с маслом /транспортная с маслом/масса масла, т..... 28.3/24.8/9,0
 4.8. Габаритные размеры трансформатора в собранном виде, мм:
 длина 5100
 ширина 3150
 высота 5100
 4.9. В комплект поставки входят силикагель, масло для долива.

ОПРОСНЫЙ ЛИСТ ТДН-16000/110- У 1

1. ОБЩАЯ ИНФОРМАЦИЯ

1.1. Стандарт	ГОСТ 12965-93
1.2. Вид трансформатора.....	двухобмоточный масляный с РПН
1.3. Число фаз	3

2. НОРМАЛЬНЫЕ УСЛОВИЯ РАБОТЫ

2.1. Климатическое исполнение	У1
2.2. Установка	наружная
2.3. Высота установки над уровнем моря, м, не более.....	1000
2.4. Температура окружающей среды	от -45°С до + 40°С
2.5. Сейсмичность по шкале MSK	6 баллов

3. ОСНОВНЫЕ ПАРАМЕТРЫ

3.1. Номинальная мощность, кВА ВН/НН.....	16000/16000
3.2. Номинальные напряжения кВ ВН/ НН.....	115/6.6(11)
3.3. Регулирование напряжения; РПН в нейтрали ВН	±9х1,78%
3.4. Вид системы охлаждения	Д
3.5. Схема и группа соединения обмоток	Ун/ Д-11
3.6. Номинальная частота, Гц.....	50
3.7. Напряжение короткого замыкания на основном ответвлении %	10,5
3.8. Потери короткого замыкания на основном ответвлении, кВт.....	85
3.9. Потери холостого хода, кВт.....	13
3.10. Ток холостого хода, %	0,5
3.11. Допуски на величины по п.п. 3.7-3.10 и коэффициент трансформации согласно ГОСТ 11677-85	
3.12. Испытания : приемосдаточные испытания в объеме и по методике ГОСТ 11677-85.	
3.13. Испытательное напряжение внутренней и внешней изоляции согласно ГОСТ 1516.1-76	
Испытания на стойкость при коротких замыканиях не проводятся, стойкость подтверждается расчетом по методике Проектировщика	

4. ТРЕБОВАНИЯ К КОНСТРУКЦИИ

4.1. Материал обмоток.....	НН- Си; ВН-Си
4.2. Колея продольная / поперечная, мм (расстояние между средними линиями Каткове ребордами по ГОСТ- 12965)	1524/2000
4.3. Напряжение питания цепей управления РПН, В.....	220
4.4. Напряжение питания Эл. двигателя РПН и системы охлаждения, В.....	380
4.5. Внешняя изоляция	категория II (ГОСТ 9920-89)
4.6. Комплектующие:	
• вводы ВН с твердой изоляцией.....	3шт
• вводы ВНО фарфоровые проходные усиленные.....	1 шт
• вводы НН фарфоровые проходные	3шт
• регулятор напряжения под нагрузкой РПН CV-III-350У/72,5-10191	1шт
• шкаф управления РПН типа СМА-9.....	1 шт
• шкаф автоматического управления дутьем.....	1 шт
• клеммная коробка.....	1шт
• встроенные трансформаторы тока ВН 300-200-150-100/5.....	по 2 шт. на фазу.
• встроенные тр-ры тока на нейтраль ВН 300-200-150-100/5.....	по 2 шт.
• стрелочные маслоуказатели типа KYSA-B2	2 шт.
• термосигнализатор типа ТКП-1 60Сг.....	2шт.
• газовое реле трансформатора типа РЗТ-80	1 шт.
• ступенчатое реле для защиты РПН типа QJ4-25	1 шт.
• клапан предохранительный	1 шт.
• радиаторы для охлаждения трансформатора 6шт по расчету разработчика	
• электродвигатель 0,25 кВА с вентиляторами 5шт по расчету разработчика	
• автоконтроллер типа НМК-2А.....	1 шт
• масло трансформаторное марки Т-1500	
• техническая документация трансформатора на русском языке	
4.7. Массы [ориентировочные не более), т.	
полная с маслом/транспортная с маслом/масса масла, т.....	37,3/29,1/9,3
4.8. Габаритные размеры трансформатора в собранном виде, мм:	
• длина	5200
• ширина	3220
• высота	5350
4.9. В комплект поставки входят силикагель, масло для долива.	

ОПРОСНЫЙ ЛИСТ ТДТН-10000/110 -У 1

1. ОБЩАЯ ИНФОРМАЦИЯ

- 1.1. Стандарт ГОСТ 12965
 1.2. Вид трансформатора..... трехобмоточный масляный с РПН
 1.3. Число фаз3

2. НОРМАЛЬНЫЕ УСЛОВИЯ РАБОТЫ

- 2.1. Климатическое исполнениеУ1
 2.2. Установка наружная
 2.3. Высота установки над уровнем моря, м, не более..... 1000
 2.4. Температура окружающей среды от -45о С до + 40 о С
 2.5. Сейсмичность по шкале MSK 6 баллов

3. ОСНОВНЫЕ ПАРАМЕТРЫ

- 3.1. Номинальная мощность, ВН/СН/НН кВА.....10000/10000/10000
 3.2. Номинальные напряжения кВ ВН/СН/НН 115/38,5/6,6(11)
 3.3. Регулирование напряжения; РПН в нейтрали ВН $\pm 9 \times 1,78\%$ ступеней, СН - ПБВ $\pm 2 \times 2,5\%$.
 3.4. Вид системы охлажденияД
 3.5. Схема и группа соединения обмоток Ун/ Ун /Д-0-11
 3.6. Номинальная частота, Гц.....50
 3.7. Напряжение короткого замыкания на основном ответвлении %; ВН-СН=10,5; ВН-НН=17,5; СН-НН=6,5.
 3.8. Потери короткого замыкания на основном ответвлении, кВт..... 76
 3.9. Потери холостого хода, кВт..... 11,5
 3.10. Ток холостого хода, %0,3
 3.11. Допуски на величины по п.п. 3.7-3.10 и коэффициент трансформации согласно ГОСТ 11677-85
 3.12. Испытания : приемосдаточные испытания в объеме и по методике ГОСТ 11677-85.
 3.13. Испытательное напряжение внутренней и внешней изоляции согласно ГОСТ 1516.1-76
 Испытания на стойкость при коротких замыканиях не проводятся, стойкость подтверждается расчетом по методике Проектировщика

4. ТРЕБОВАНИЯ К КОНСТРУКЦИИ

- 4.1. Материал обмоток.....НН- АI; ВН-АI; СН - АI; РО-Си
 4.2. Колея продольная / поперечная, мм (расстояние между средними линиями Каткове ребордами по ГОСТ- 12965) 1524/2000
 4.3. Напряжение питания цепей управления РПН, В..... 220
 4.4. Напряжение питания эл. двигателя РПН и системы охлаждения, В 380
 4.5. Внешняя изоляция категория II (ГОСТ 9920-89)
 4.6. Комплектующие:
 • вводы ВН с твердой изоляцией.....3шт
 • ввод нейтрали ВН фарфоровые проходные усиленные..... 1 шт
 • вводы СН фарфоровые проходные 4шт
 • вводы НН фарфоровые проходные3шт
 • регулятор напряжения под нагрузкой РПН CV III-350У/72.5-10191W 1шт
 • шкаф управления РПН СМА-9 1 шт
 • шкаф автоматического управления дутьем..... 1 шт
 • клеммная коробка..... 1шт
 • встроенные трансформаторы тока ВН 110-300-200-150-100/5..... по 2шт. на фазу.
 • встроенные трансформаторы тока на нейтраль ВН 35-300-200-150-100/5по 2шт.
 • встроенные трансформаторы тока СН 35-300-200-150-100/5 по 2шт. на фазу.
 • стрелочные маслоуказатели OLCA-ELKIM2 шт.
 • термосигнализатор ТКП-160Сг.....3 шт.
 • газовое реле трансформатора типа РЗТ-801 шт.
 • струйное реле для защиты РПН типа QJ4-251шт.
 • клапан предохранительный.....1 шт.
 • автоконтроллер НМК-2А..... 1 шт
 • радиаторы для охлаждения трансформатора 5 шт. по расчету разработчика
 • электродвигатель 0,25 кВА с вентиляторами 4 шт. по расчету разработчика
 • масло трансформаторное марки Т-1500
 • техническая документация трансформатора на русском языке
 4.7. Массы (не более), т. полная с маслом /транспортная с маслом/масса масла 34/29/13,8
 4.8. Габаритные размеры трансформатора (не более) в собранном виде, мм:
 • длина 6000
 • ширина 3450
 • высота 5200
 4.9. В комплект поставки входят силикагель, масло для долива.

ОПРОСНЫЙ ЛИСТ ТДТН-16000/110-У 1

1. ОБЩАЯ ИНФОРМАЦИЯ

- 1.1. Стандарт ГОСТ 11677-85, ГОСТ 12965-93
 1.2. Вид трансформатора..... трехобмоточный масляный с РПН
 1.3. Число фаз 3

2. НОРМАЛЬНЫЕ УСЛОВИЯ РАБОТЫ

- 2.1. Климатическое исполнение У1
 2.2. Установка наружная
 2.3. Высота установки над уровнем моря, м, не более..... 1000
 2.4. Температура окружающей среды от -45о С до + 40 о С
 2.5. Сейсмичность по шкале MSK 6 баллов

3. ОСНОВНЫЕ ПАРАМЕТРЫ

- 3.1. Номинальная мощность, ВН/СН/НН кВА 16000/16000/16000
 3.2. Номинальные напряжения кВ ВН/СН/НН 115/38,5/6,6(11)
 3.3. Регулирование напряжения; РПН в нейтрали ВН $\pm 9 \times 1,78\%$ ступеней, СН - ПБВ $\pm 2 \times 2,5\%$.
 3.4. Вид системы охлаждения Д
 3.5. Схема и группа соединения обмоток Ун/ Ун /Д-0-11
 3.6. Номинальная частота, Гц 50
 3.7. Напряжение короткого замыкания на основном ответвлении %; ВН-СН=10,5; ВН-НН=17,5; СН-НН=6,5.
 3.8. Потери короткого замыкания на основном ответвлении, кВт..... 100
 3.9. Потери холостого хода, кВт 21
 3.10. Ток холостого хода, % 0,66
 3.11. Допуски на величины по п.п.3.7-3.10 и коэффициент трансформации согласно ГОСТ 11677-85
 3.12. Испытания: приемосдаточные испытания в объеме и по методике ГОСТ 11677-85.
 3.13. Испытательное напряжение внутренней и внешней изоляции согласно ГОСТ 1516.1-76
 Испытания на стойкость при коротких замыканиях не проводятся, стойкость подтверждается расчетом по методике Проектировщика

4. ТРЕБОВАНИЯ К КОНСТРУКЦИИ

- 4.1. Материал обмоток НН- Си; ВН-Си; СН - Си ;
 4.2. Колея продольная / поперечная, мм (расстояние между средними линиями Каткове ребрами по ГОСТ- 12965) 1524/2000
 4.3. Напряжение питания цепей управления РПН, В 220
 4.4. Напряжение питания эл. двигателя РПН и системы охлаждения, В 380
 4.5. Внешняя изоляция категория II (ГОСТ 9920-89)
 4.6. Комплектующие:
 • вводы ВН с твердой изоляцией 3 шт
 • ввод нейтрале ВН фарфоровые проходные усиленные..... 1 шт
 • вводы СН фарфоровые проходные 4 шт
 • вводы НН фарфоровые проходные 3 шт
 • регулятор напряжения под нагрузкой РПН CV-III-350У/72,5-10191 1 шт
 • шкаф управления РПН типа СМА-9..... 1 шт
 • шкаф автоматического управления дутьем..... 1 шт
 • клеммная коробка..... 1 шт
 • встроенные трансформаторы тока ВН 300-200-150-100/5..... по 2 шт. на фазу.
 • встроенные трансформаторы тока на нейтрал ВН 300-200-150-100/5..... по 2 шт.
 • встроенные трансформаторы тока СН 600-400-300-200/5..... по 2 шт. на фазу.
 • стрелочные маслоуказатели OLCA-ELKIM 2 шт.
 • термосигнализатор ТКП-160Сг..... 2 шт.
 • газовое реле трансформаторатипа типа РЗТ-80..... 1 шт.
 • стуйное реле для защиты РПН типа QJ4-25 1 шт.
 • клапан предохранительный 1 шт.
 • автоконтроллер НМК-2А..... 1 шт.
 • радиаторы для охлаждения трансформатора 7 шт. по расчету разработчика
 • электродвигатель 0,25 кВА с вентиляторами 7 шт. по расчету разработчика
 • масло трансформаторное марки Т-1500
 4.7. Массы [ориентировочные не более), т.
 полная с маслом /транспортная с маслом/масса масла 43.0/40.3/14
 4.8. Габаритные размеры трансформатора (ориентировочные не более) в собранном виде, мм:
 • длина 6000
 • ширина 3450
 • высота 5250
 4.9. В комплект поставки входят силикагель, масло для долива.

ШКАФНЫЕ КОНСТРУКЦИИ



КОМПЛЕКТНЫЕ ТРАНСФОРМАТОРНЫЕ ПОДСТАНЦИИ БЛОЧНЫЕ ТИПА КТПБ(К) 35/10(6), КТПБ(К)110/35/10(6), КТПБ(К)220/35/10(6)

ОБЩИЕ СВЕДЕНИЯ

Комплектные трансформаторные подстанции блочные типа КТПБ(К) на напряжения 35/10(6), 110/35/10(6), 220/35/10(6)кВ предназначены для приема, преобразования и распределения электрической энергии трехфазного переменного тока частотой 50 и 60 Гц в сетях с изолированной или заземленной через дугогасящий реактор нейтралью. КТПБ(К) на напряжение 35 кВ стационарного исполнения поставляются мощностью от 1000 кВА до 16000 кВА, а перевозимые - мощностью от 2500 кВА до 6300 кВА. КТПБ(К) на напряжение 110 кВ и 220кВ поставляются мощностью от 2500 кВА до 80000 кВА. КТПБ(К) допускает замену силового трансформатора на следующую ступень мощности и состоит из модулей ОРУ-220 кВ, 110кВ или 35 кВ, модулей выключателей, модулей трансформаторов и КРУ на напряжение 6 и 10 кВ.

За счет комбинаций типов модулей возможно изготовление подстанций, удовлетворяющих все требования потребителей. Модули ОРУ220, 110 и 35 кВ выполняются из унифицированных транспортабельных блоков, состоящих из металлического каркаса со смонтированным в нем высоковольтным оборудованием с элементами вспомогательных цепей. В модулях выключателя и ОРУ 35 кВ предусматривается применение всех видов выключателей: масляных, элегазовых и вакуумных. В модуль трансформатора входят: силовой трансформатор, шкаф трансформатора собственных нужд, комплектное распределительное устройство наружной (внутренней) установки, а также их связующие элементы. Кроме этого, в состав КТПБ(К) входит общеподстанционный пункт управления с размещенными в нем панелями аппаратуры защиты, управления и сигнализации, высокочастотной связи и телемеханики. По желанию заказчика завод может поставить незаглубленную ограду для подстанции. КТПБ(К) унифицированы, поставляются пакетами из отдельных блоков полной заводской готовности, что позволяет упростить строительный процесс возведения, сократить сроки монтажа, сохранить высокое качество, снизить издержки по монтажу и наладке подстанции. КТПБ(К) соответствуют требованиям ГОСТ 14695, а установленные в них КРУ требованиям ГОСТ14693, ГОСТ 12.2.007.0, ГОСТ12.2.007.4, СТА000010033-017-2009, СТАО 00010033-018-2009.

Заказ на КТПБ(К) осуществляется на основании опросных листов, заполненных заказчиком. Климатическое исполнение и категория размещения –У1 и ХЛ1 по ГОСТ15150 и ГОСТ155431.

Стационарные модули могут собираться в комплектные подстанции следующих типов:

- 35/10(6) кВ
- 110/10(6) кВ
- 110/35(6) кВ
- 220/10(6)кВ
- 220/35 кВ

УСЛОВИЯ ЭКСПЛУАТАЦИИ

- Рассчитаны для наружной установки на высоте более 1000 м над уровнем моря.
- Работы в условиях умеренного и холодного климата.
- Скоростной напор не должен превышать 40м/сек, толщина стенки гололеда не более 20 мм.
- Не предназначены для работы в среде, подвергающейся усиленному загрязнению, действию агрессивных газов, испарений, химических отложений, токопроводящей пыли в концентрациях снижающих параметры изделия в недопустимых пределах, а также в среде опасной в отношении взрыва и пожара.
- Поставляются с нормальной и усиленной изоляцией.

СХЕМА ЭЛЕКТРИЧЕСКАЯ ПРИНЦИПИАЛЬНАЯ КТПБ(К) 35/10(6)

Схема 35-3Н
Блок (линия-трансформатор) с выключателем



СХЕМА ЭЛЕКТРИЧЕСКАЯ ПРИНЦИПАЛЬНАЯ КТПБ(К) 35/10(6)



ПРИМЕР ОБЩЕГО ВИДА КТПБ(К) 35/10(6)

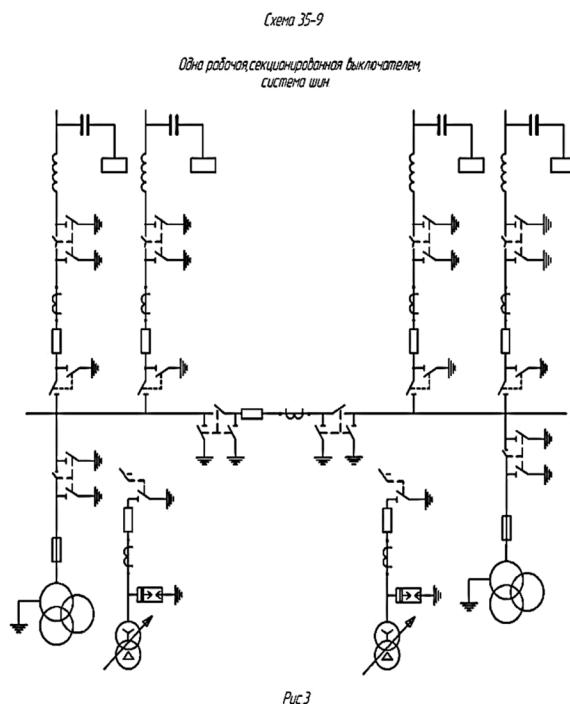
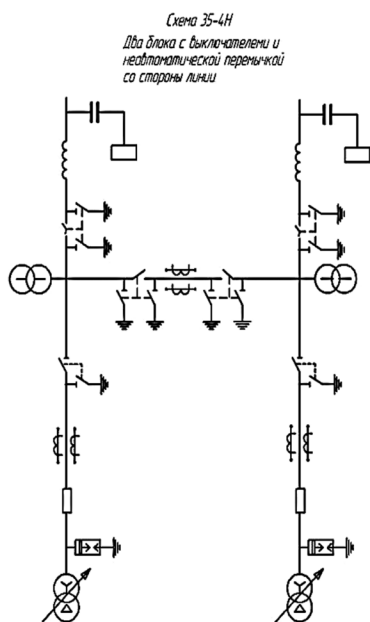
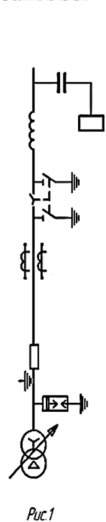
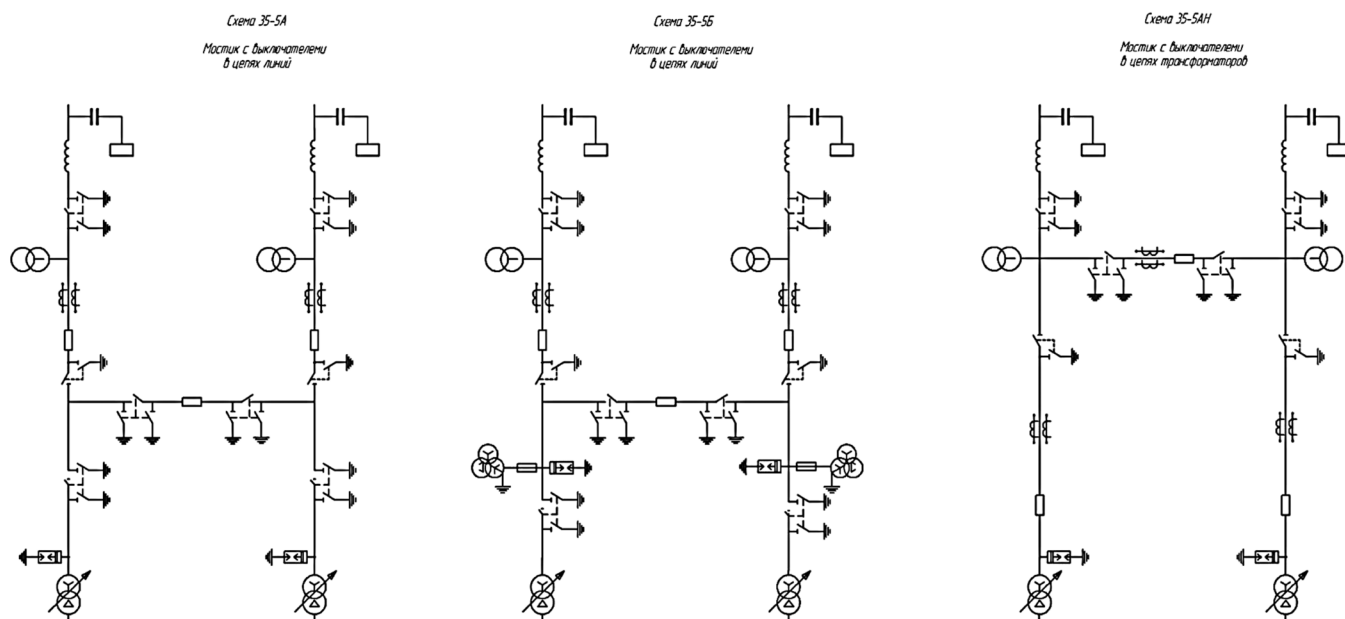
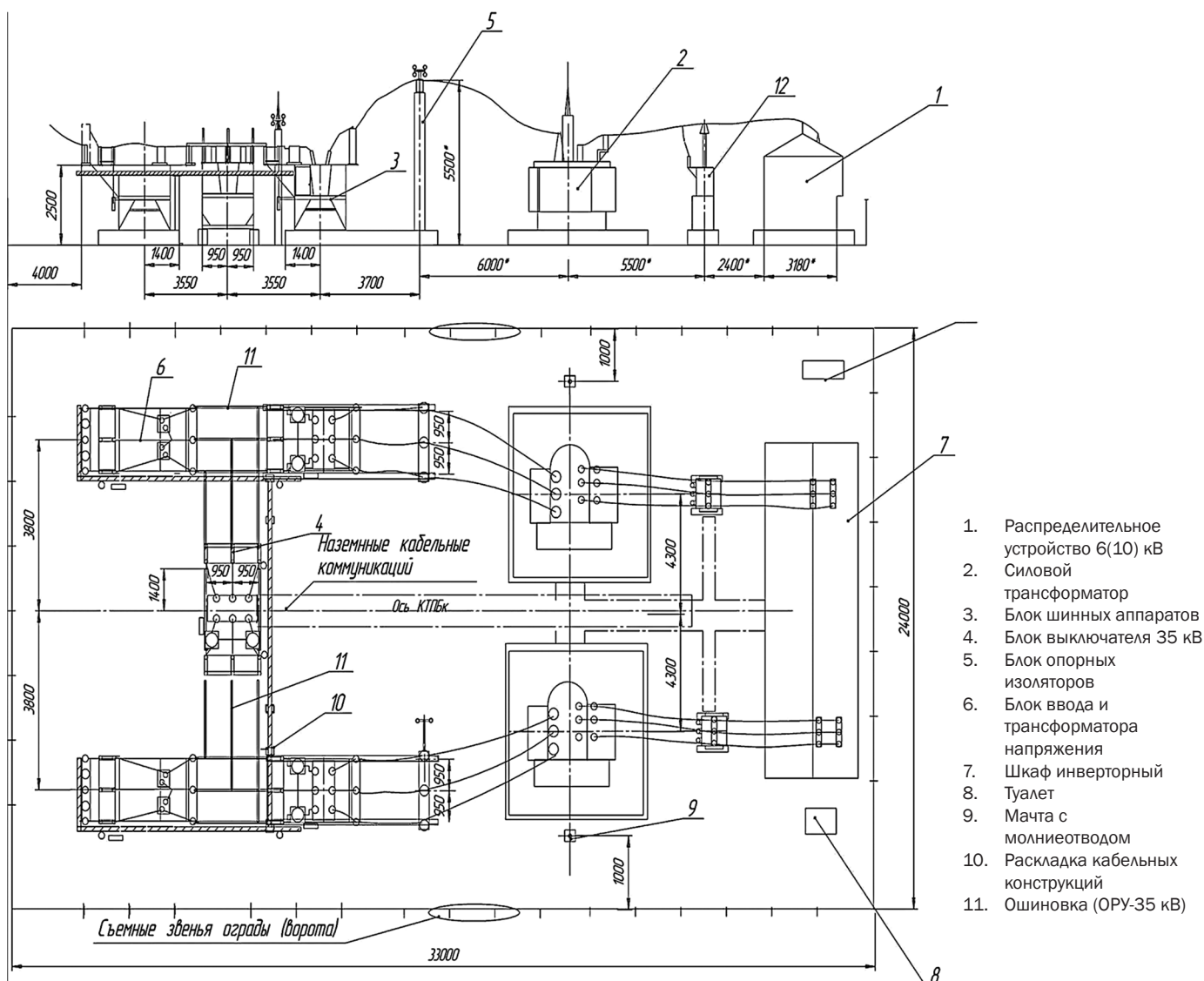

ПРИМЕР ОБЩЕГО ВИДА КТПБ(К) 35/10(6)

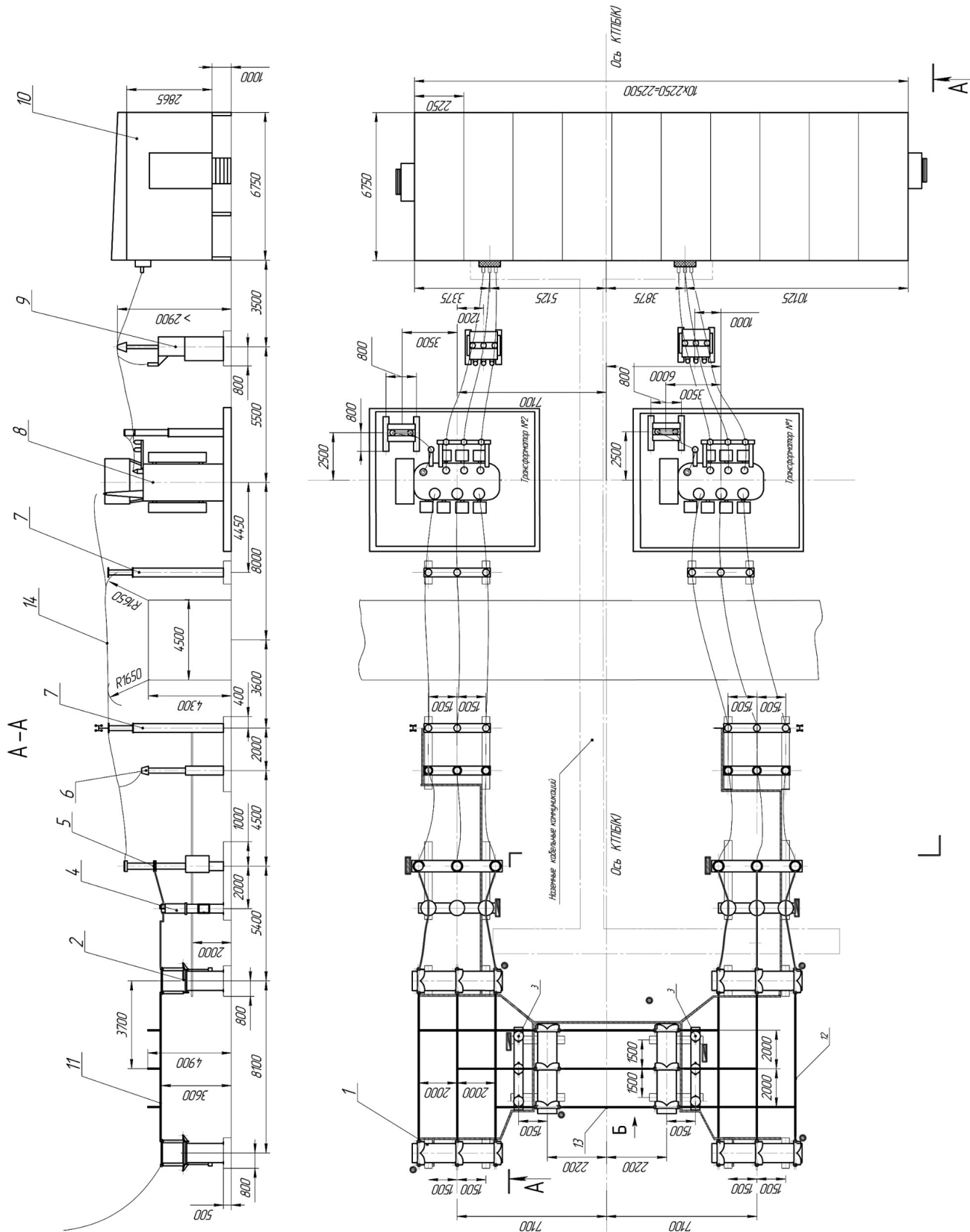

1. Распределительное устройство 6(10) кВ
2. Силовой трансформатор
3. Блок выключателя 110 кВ
4. Блок разветвителя
5. Блок трансформатора тока
6. Блок ввода
7. Шкаф инверторный
8. Туалет
9. Мачта с молниеотводом
10. Раскладка кабельных конструкций
11. Ошиновка (ОРУ-110 кВ)
12. ТСН
13. Блок портал
14. Блок трансформатора напряжения
15. Ограда незаглубленная

СХЕМА ЭЛЕКТРИЧЕСКАЯ ПРИНЦИПАЛЬНАЯ КТПБ(К) 110/10(6)

Схема 110-1

Блок (линия-трансформатора)
с разъединителем.



Схема 110-3Н

Блок (линия-трансформатора)
с выключателем.

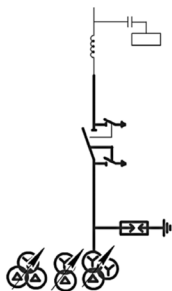

Схема 110-4Н

Два блока с выключателями и
неавтоматической перемычкой со стороны линий

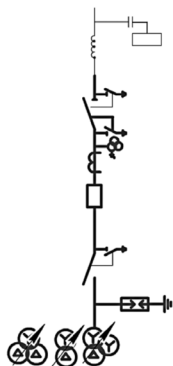

Схема 110-5Н

Мостик с выключателями в цепях
линий и ремонтной перемычкой
со стороны линий

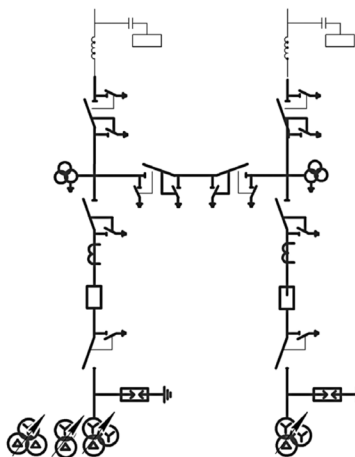

Схема 110-5АН

Мостик с выключателями в цепях
трансформаторов и ремонтной перемычкой
со стороны трансформаторов

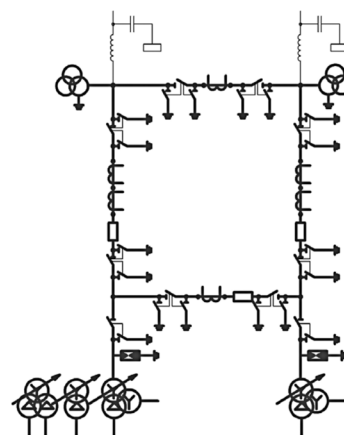

Схема 110-13

Две рабочие и обходная системы шин.

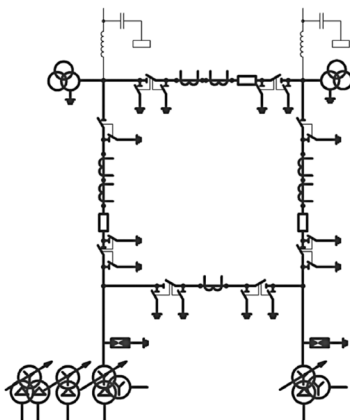

СХЕМА ЭЛЕКТРИЧЕСКАЯ ПРИНЦИПИАЛЬНАЯ КТПБ(К) 110/10(6)

Схема 110-12

Одна рабочая, секционированная выключателем, и обходная система шин с выключателями в цепях трансформаторов с совмещенным секционированным и обходным выключателем

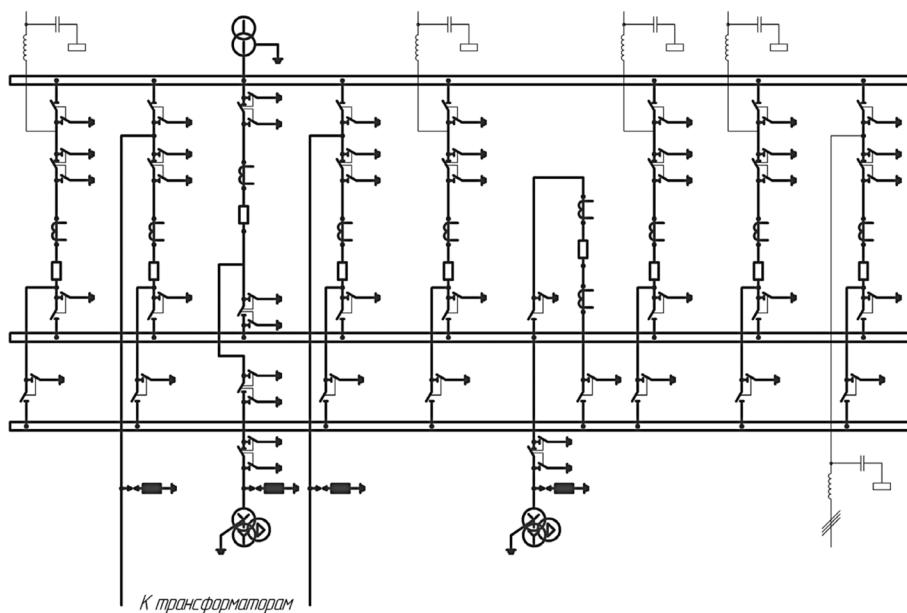

Схема 110-14

Две рабочие секционированные выключателями и обходная системы шин с двумя обходными и двумя шиносоединительными выключателями

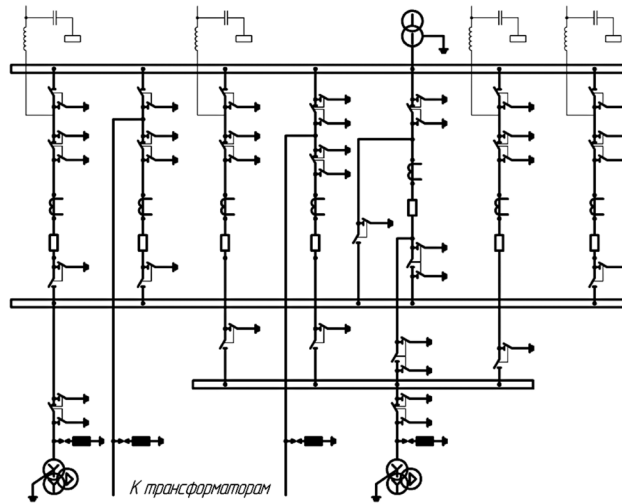

СХЕМА ЭЛЕКТРИЧЕСКАЯ ПРИНЦИПИАЛЬНАЯ КТПБ(К) 110/220

Приложение Б (обязательное)

Схема 110 (220) - 1
Блок (линия-трансформатор)
с разъединителем

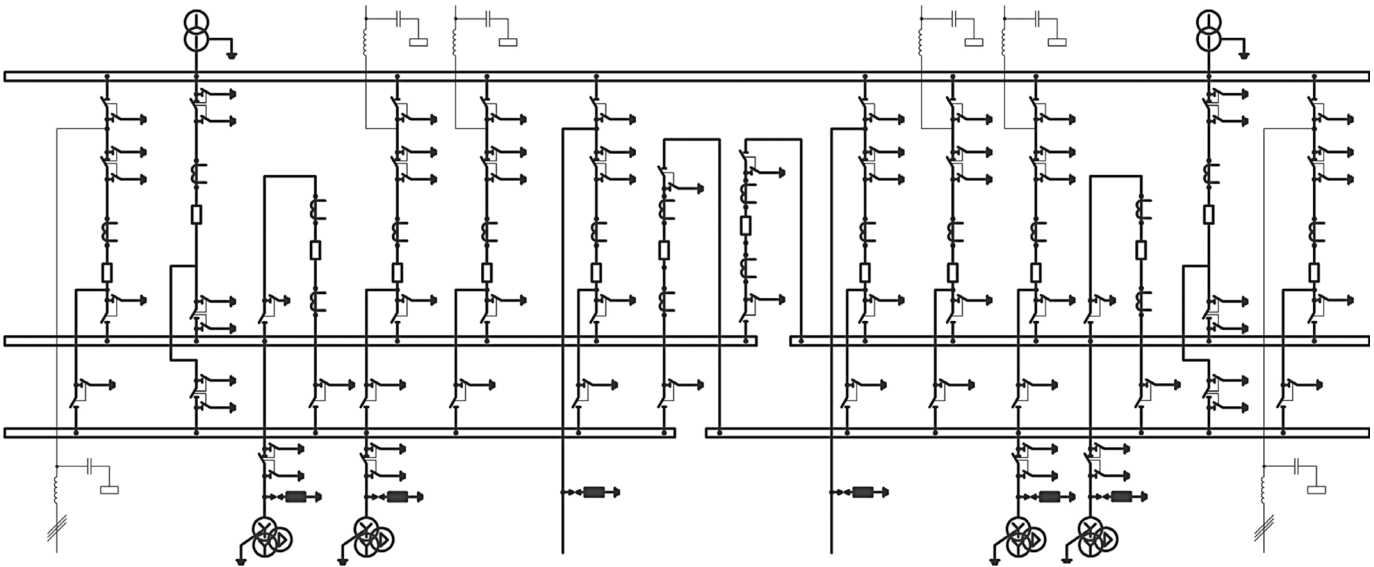

Схема 110 (220) - 3Н
Блок (линия-трансформатор)
с выключателем



Схема 110 (220) - 4Н
Два блока с выключателями
и неавтоматической перемычкой
со стороны линии

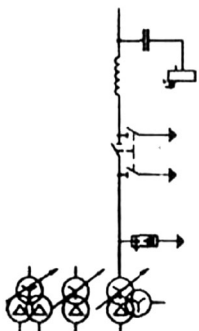

Схема 110 (220) - 5Н
Мостик с выключателями
в цепях линий и ремонтной
перемычкой со стороны линий

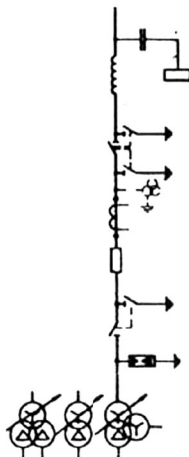

Схема 110 (220) - 5АН
Мостик с выключателями
в цепях трансформаторов и ремонтной
перемычкой со стороны трансформаторов

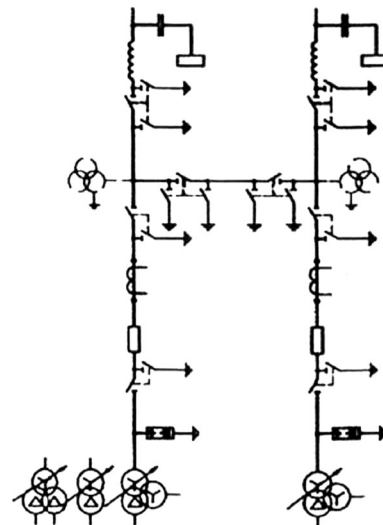

КОМПЛЕКТНАЯ ТРАНСФОРМАТОРНАЯ ПОДСТАНЦИЯ ГОРОДСКОГО ТИПА КТПГ (2КТПГ) 25-1600/10(6) У1

Комплектная трансформаторная подстанция городская (проходная) типа КТПГ 25-1600/10(6)/0,4 У1 - однострановая предназначена для приема, преобразования и распределения электроэнеррии трехфазного переменного тока промышленной частоты 50 Гц напряжением 10(6) кВ в электроэнеррию напряжением 0,4 кВ. Применяются для электроснабжения жилых и общественных объектов, а также небольших промышленных предприятий.

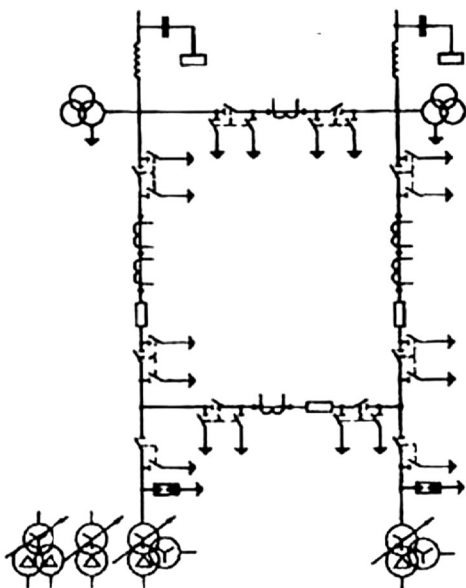
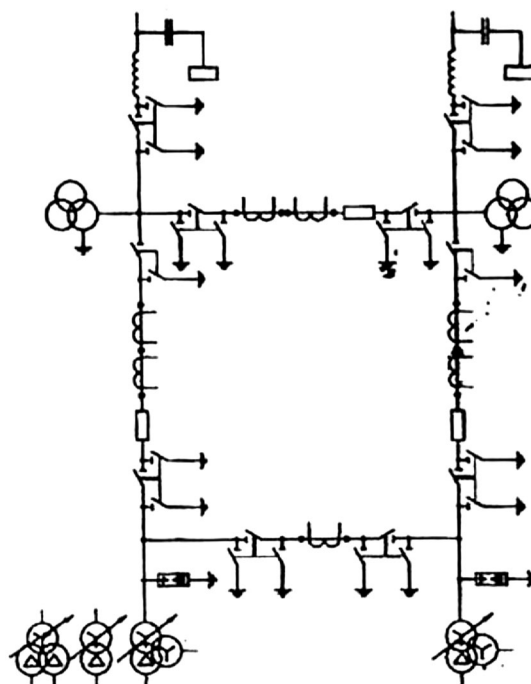
ОСНОВНЫЕ ТЕХНИЧЕСКИЕ ХАРАКТЕРИСТИКИ КТПГ (2КТПГ) 25-1600/10(6) У1

Наименование параметра		Обозначение типа							
		КТПГ-25	КТПГ-40	КТПГ-63	КТПГ-100	КТПГ-160	КТПГ-250	КТПГ-400	КТПГ-630
Мощность силового трансформатора, кВА		25	40	63	100	160	250	400	630
Номинальное напряжение на стороне ВН, кВ		6 (10)							
Номинальное напряжение на стороне НН, кВ		0,4							
Номинальный ток плавких вставок высоковольтных предохранителей, А	для 6 кВ	8	10	16	20	31,5	50	80	100
	для 10 кВ	5	8	10	16	20	31,5	50	80
Номинальный ток трансформатора на стороне НН, А		36	58	91	144	232	362	578	910
Число отходящих линий, шт.		3							
Линия №1		16	16	40	63	80	100	160	250
Линия №2		31,5	31,5	40	80	100	160	250	400
Линия №3		16	400	63	100	160	250	400	630

ГАБАРИТНЫЕ РАЗМЕРЫ КТПГ 25-630/10 (6) У1



СХЕМА ЭЛЕКТРИЧЕСКАЯ ПРИНЦИПАЛЬНАЯ



ОСНОВНЫЕ ТЕХНИЧЕСКИЕ ХАРАКТЕРИСТИКИ КТПГ-1000-1600/10(6) У1

Наименование параметра		Обозначение типа	
		КТПГ-1000	КТПГ-1600
Мощность силового трансформатора, кВА		1000	1600
Номинальное напряжение на стороне ВН, кВ		6 (10)	
Номинальное напряжение на стороне НН, кВ		0,4	
Номинальный ток плавких вставок высоковольтных предохранителей, А	для 6кВ	160	200
	для 10кВ	100	160
Номинальный ток трансформатора на стороне НН, А		1445	2312
Число отходящих линий, шт.		3	4
Линия №1		400	250
Линия №2		630	400
Линия №3		1000	630
Линия №4			1000

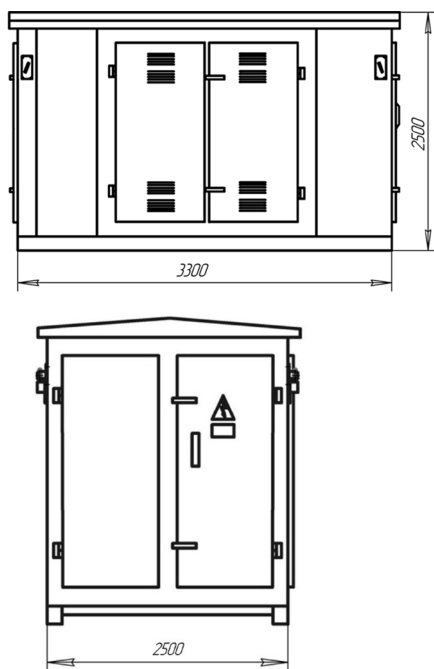
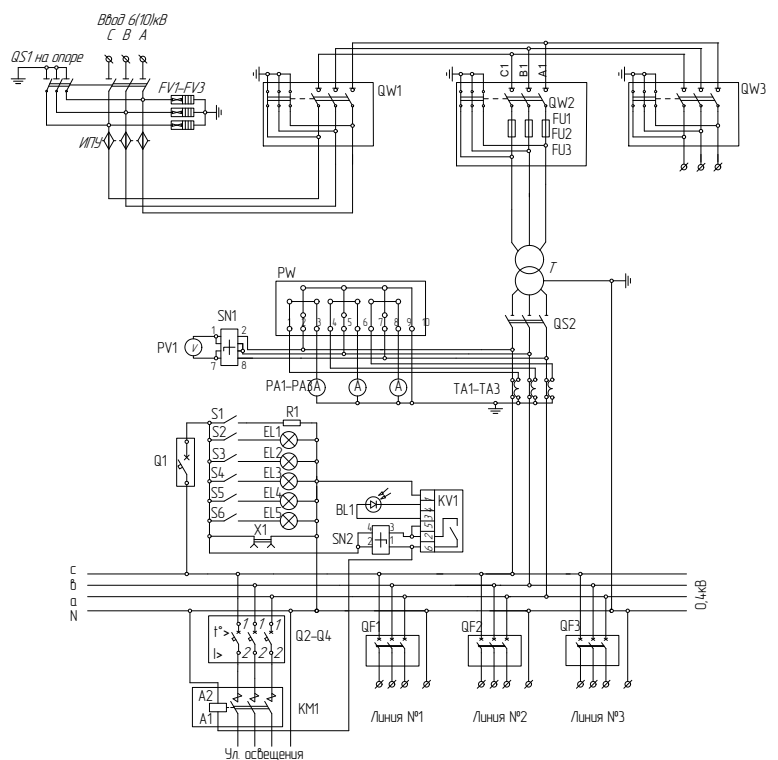
ГАБАРИТНЫЕ РАЗМЕРЫ КТПГ 1000-1600/10(6)



СХЕМА ЭЛЕКТРИЧЕСКАЯ ПРИНЦИПИАЛЬНАЯ



ОБЩИЙ ВИД 2КТПГ-25-1600/6(10)кВ

СХЕМА ЭЛЕКТРИЧЕСКАЯ ПРИНЦИПАЛЬНАЯ 2КТПГ-25-1600/6(10)/0,4кВ
Ввод воздушный, вывод воздушный

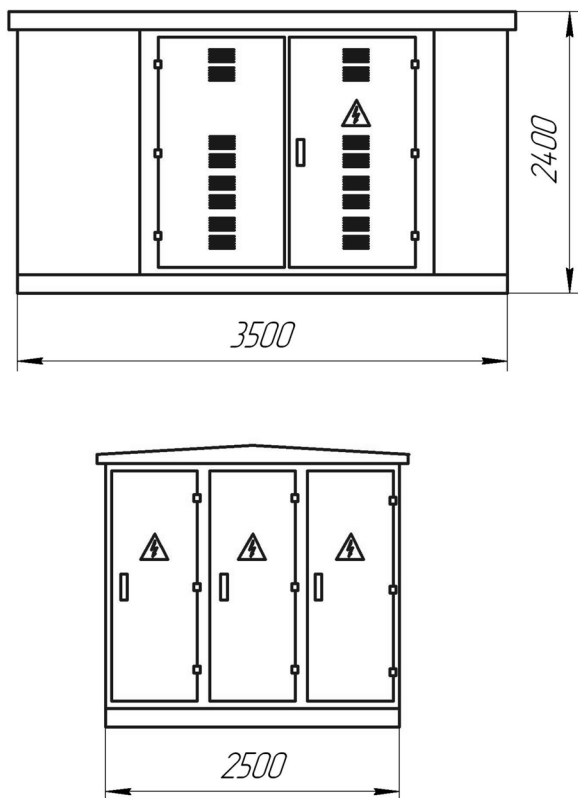
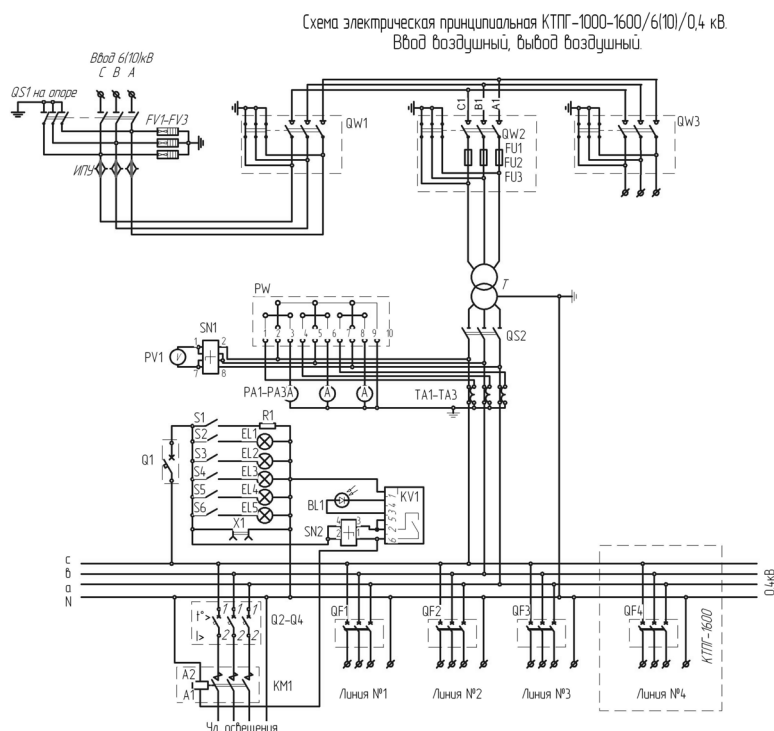
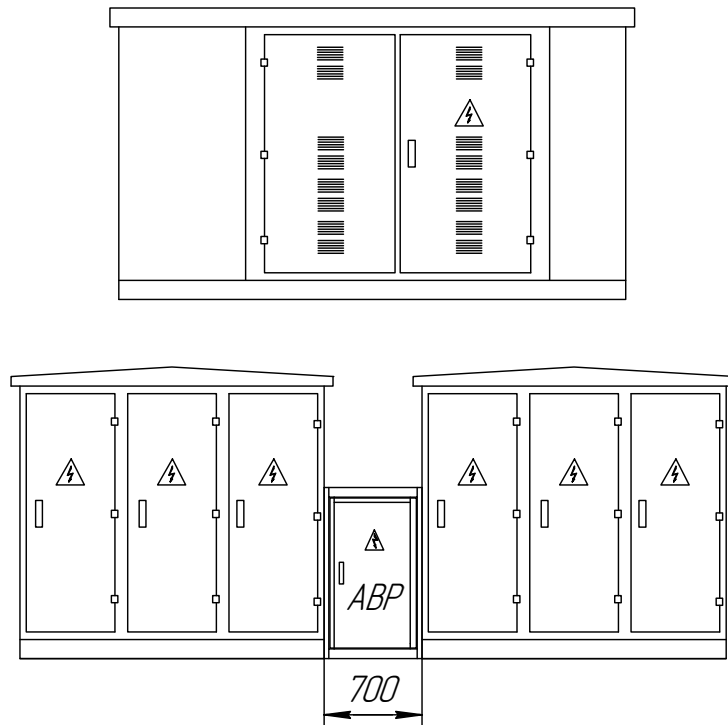
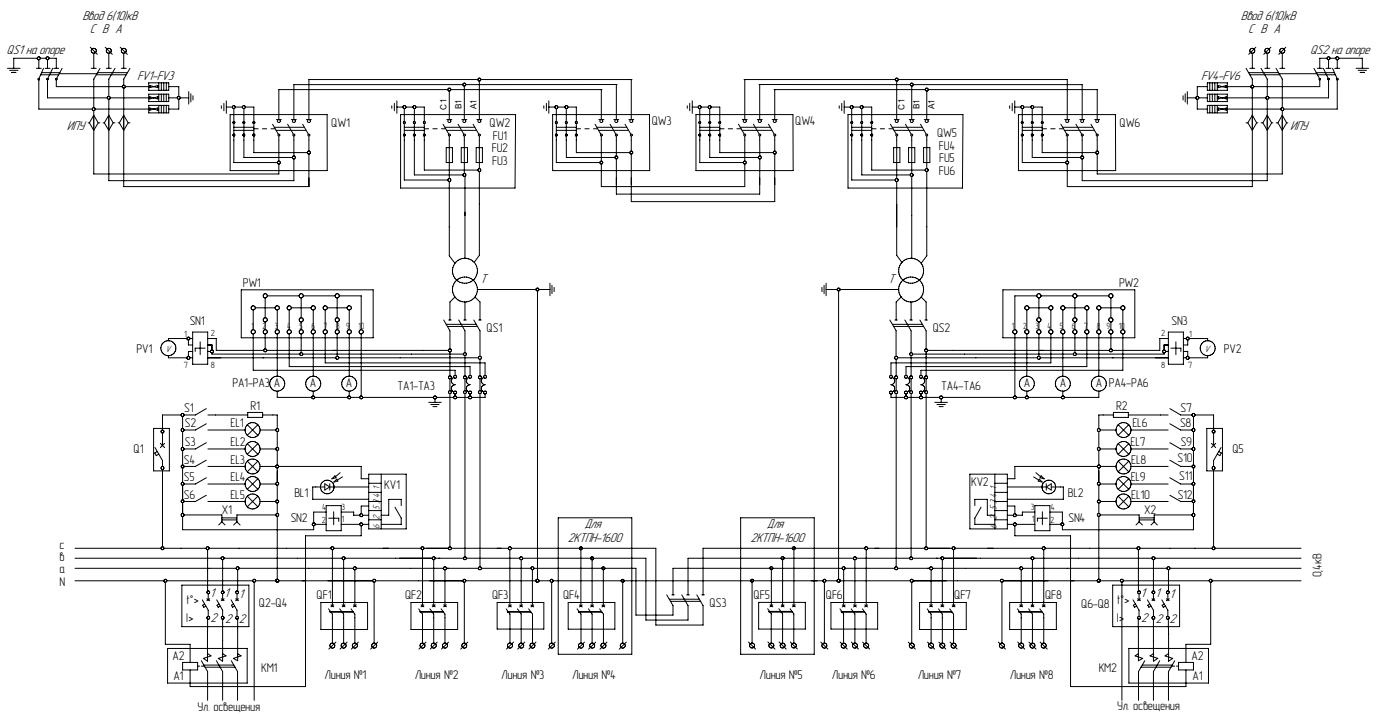
КОМПЛЕКТНЫЕ ТРАНСФОРМАТОРНЫЕ ПОДСТАНЦИИ НАРУЖНОЙ УСТАНОВКИ ТИПА КТПН 25-1600/10(6) (ТУПИКОВОГО ТИПА)

Комплектно-трансформаторные подстанции типа КТПН мощностью от 25 до 1600 кВА представляют собой однострансформаторные подстанции наружной установки и предназначены для приема электрической энергии трехфазного переменного тока частотой 50 Гц напряжением 6 или 10 кВ, преобразования в электроэнергию напряжением 0,4 кВ и снабжения ею потребителей. КТПН соответствует всем требованиям ГОСТ 14695 СТ АО 00010033-032-2010.

РАЗМЕРЫ И ВЕС ПОДСТАНЦИИ

Тип КТПН	В, мм	L, мм	Н, мм	Масса, кг не более
КТПН-25...63 кВА	1 180	1550	4500	800
КТПН-100...250 кВА	1480	1995		950
КТПН-400...630 кВА	1880	2025		1 100
КТПН-1000 кВА	2200	2320	4800	1600
КТПН-1600 кВА	2500			2000

Примечание: масса указана без силового трансформатора

ГАБАРИТНЫЕ, УСТАНОВОЧНЫЕ РАЗМЕРЫ КТПН 25 - 1600/(6)



СХЕМА ЭЛЕКТРИЧЕСКАЯ ПРИНЦИПАЛЬНАЯ



СХЕМА ЭЛЕКТРИЧЕСКАЯ ПРИНЦИПАЛЬНАЯ 2КТПН-25...1600/6(10)-0,4кВ
Ввод воздушный, вывод воздушный

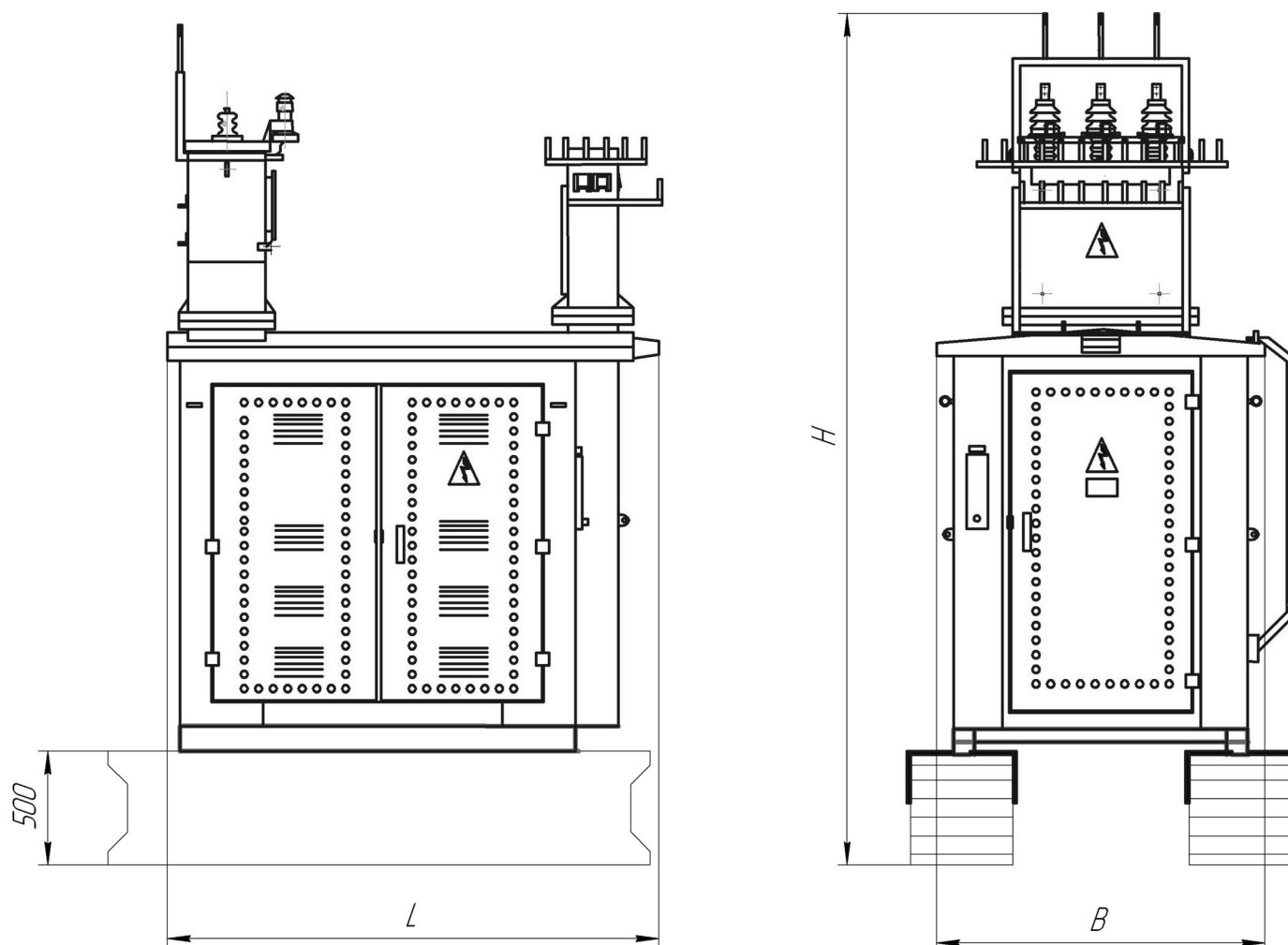

ОБЩИЙ ВИД 2КТПН-25-1600/6(10)

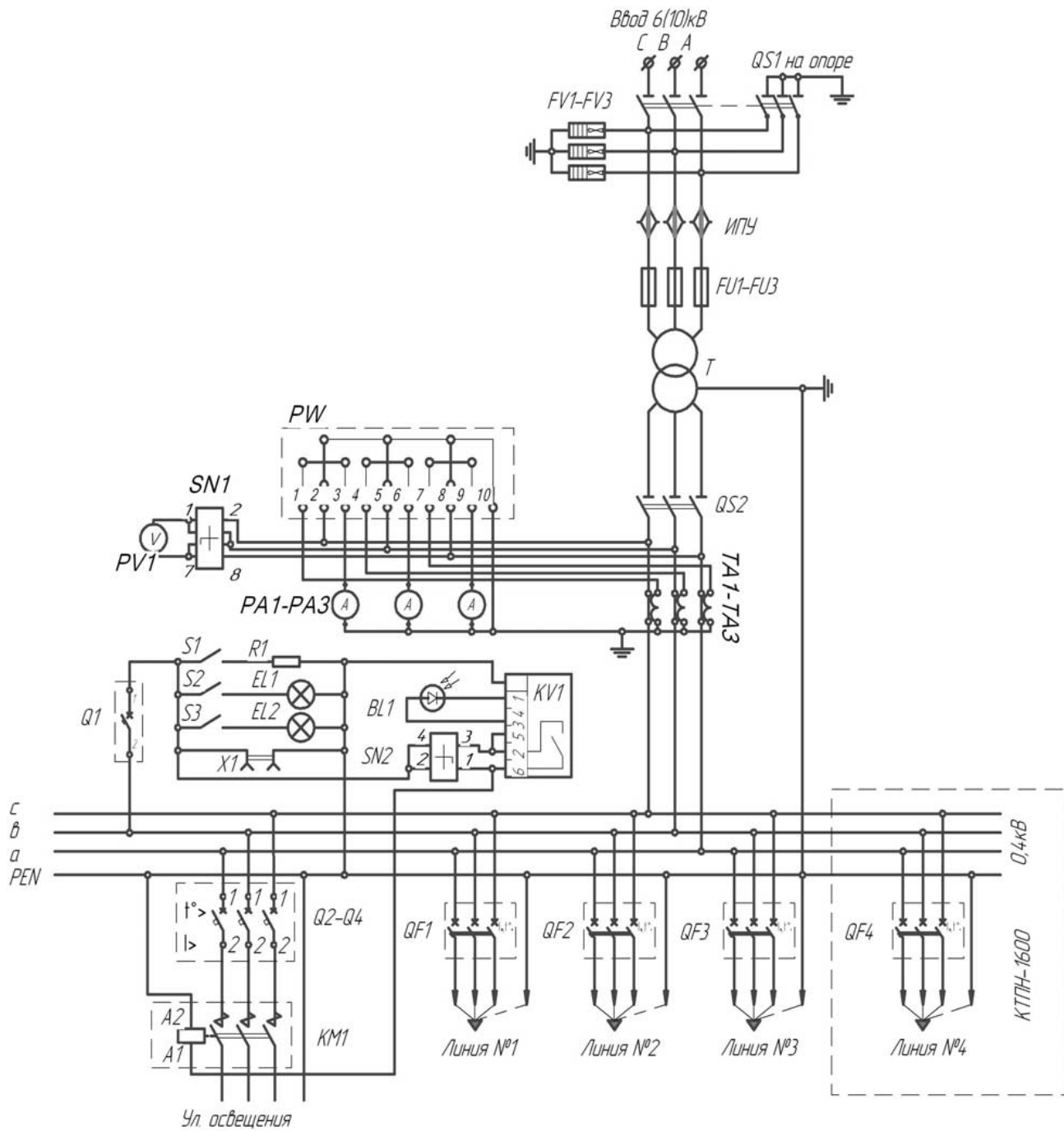
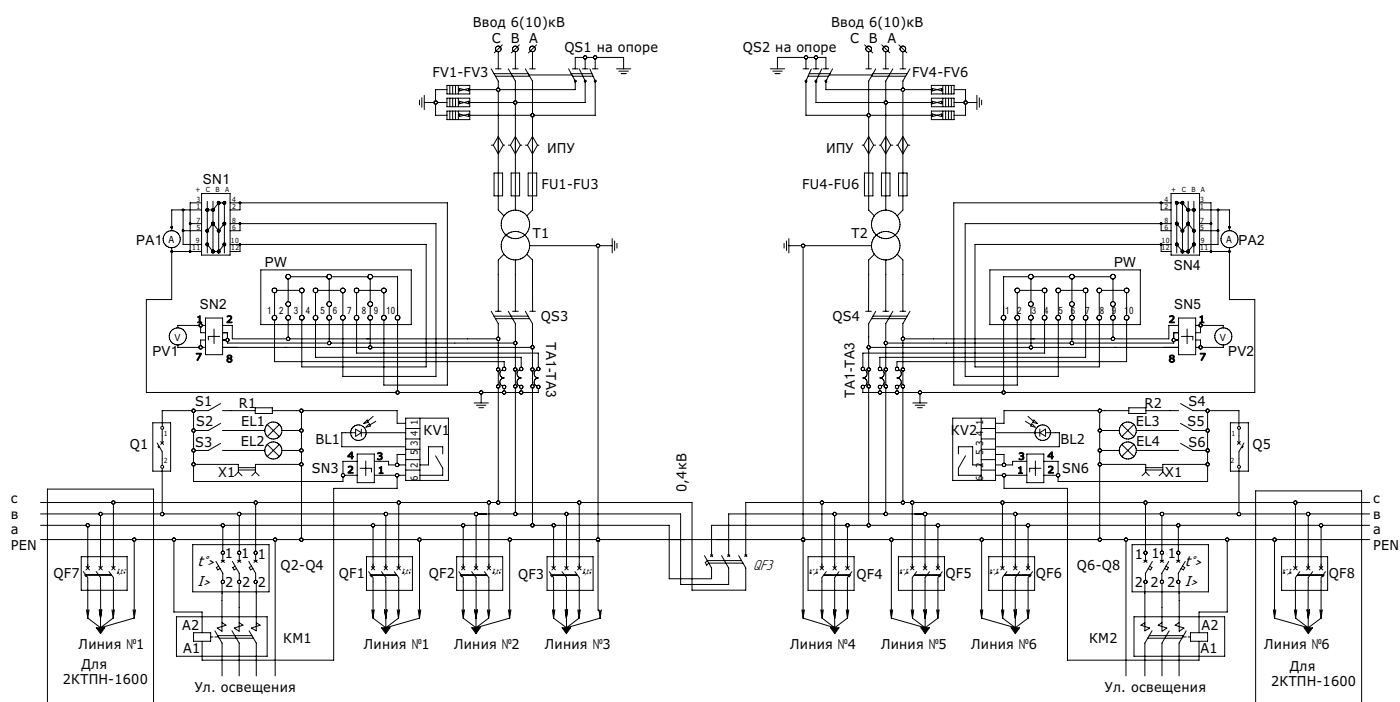
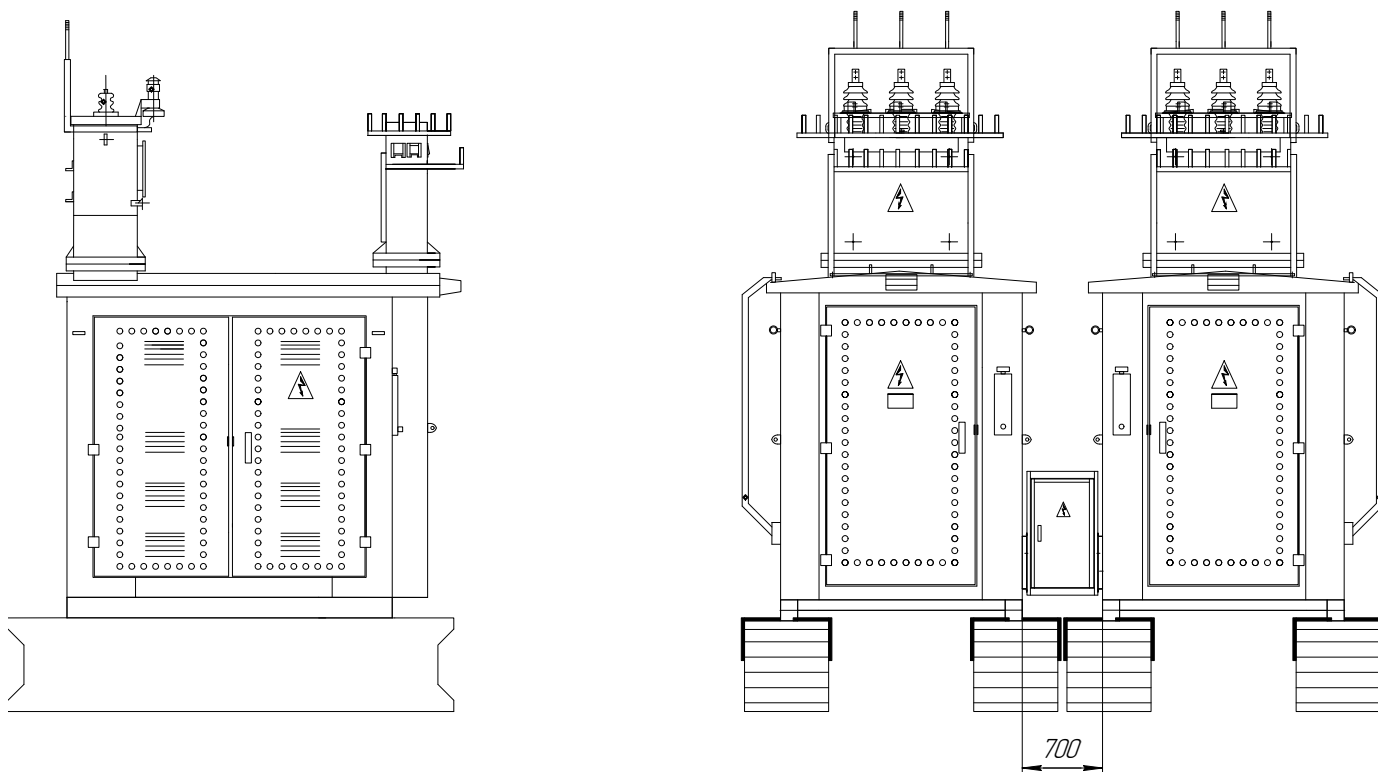

ПЕРЕВОЗИМЫЕ КОМПЛЕКТНЫЕ ТРАНСФОРМАТОРНЫЕ ПОДСТАНЦИИ ТИПА ПКТП 25-1000/10(6) У1

Перевозимые комплектные трансформаторные подстанции типа ПКТП предназначены для присоединения к воздушным и кабельным линиям электропередач 6 и 10 кВ, преобразования в электроэнергию напряжением 0,4 кВ. ПКТП предназначены для электрообеспечения открытых горных работ, подземных потребителей в шахтах через скважины, строительных площадок и других временных сооружений.

ПКТП изготавливается в климатическом исполнении У категории размещения 1 по ГОСТ 15150 и ГОСТ 15543.1

УСЛОВИЯ ЭКСПЛУАТАЦИИ

- Высота над уровнем моря не более -1000 м.
- Температура окружающего воздуха - от -40°C до +40°C.
- Окружающая среда - невзрывоопасная, не содержащая газов, жидкости и пыли в концентрациях, разрушающих масла и изоляцию.

ПКТП соответствует требованиям ГОСТ 20248 и СТ АО 5100 РК 00010033-007-2007.

Наименование параметра	Обозначение типа								
	ПКТП-25	ПКТП-40	ПКТП-63	ПКТП-100	ПКТП-160	ПКТП-250	ПКТП-400	ПКТП-630	ПКТП-1000
Номин. мощность, кВА	25	40	63	100	160	250	400	630	1000
Номин. напряжение ВН, кВ	10(6)								
Номин. напряжение НН, кВ	0,4								
Номин. частота, Гц	50								
Номин. ток ввод-го разъ-ля, А	250			400			630	1000	1600
Номин. ток лин-ных выкл-лей тока, А	16	16	40	63	80	100	160	250	400
	31,5	31,5	40	80	100	160	250	400	630
	16	40	63	100	100	250	630	630	1000

ГАБАРИТНЫЕ, УСТАНОВОЧНЫЕ И ПРИСОЕДИНИТЕЛЬНЫЕ РАЗМЕРЫ ПКТП-25-1000/10(6) У1

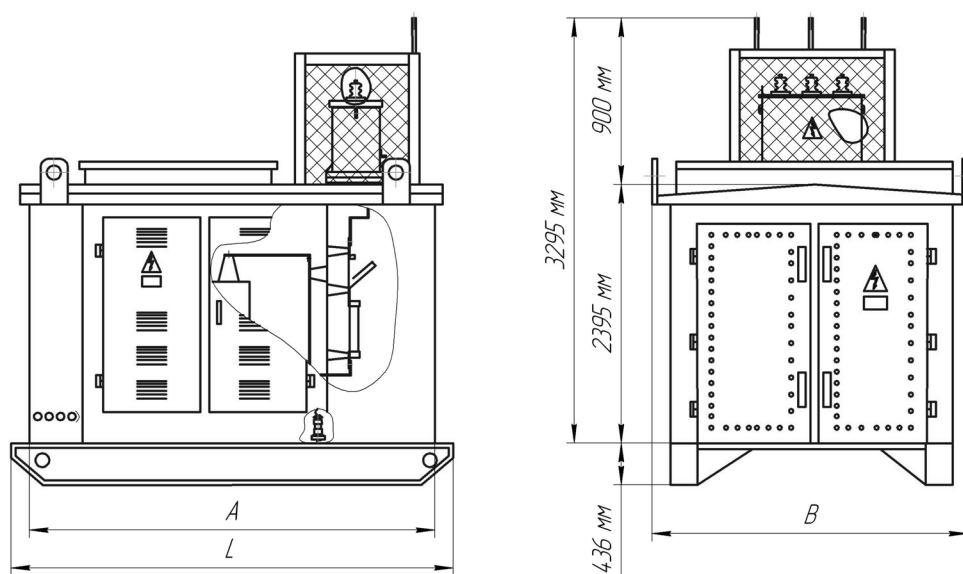

Тип ПКТП	A	B	L
ПКТП-25 63 кВА	2180	1490	2900
ПКТП-100 250 кВА	2580	1690	3300
ПКТП-400 630 кВА	2880	1890	3650
ПКТП-1000 кВА	3550	2700	4550

СХЕМА ЭЛЕКТРИЧЕСКАЯ, ПРИНЦИПИАЛЬНАЯ

* Расстояния между ДЗ и З согласно руководству по эксплуатации прибора РУТ-3801220.

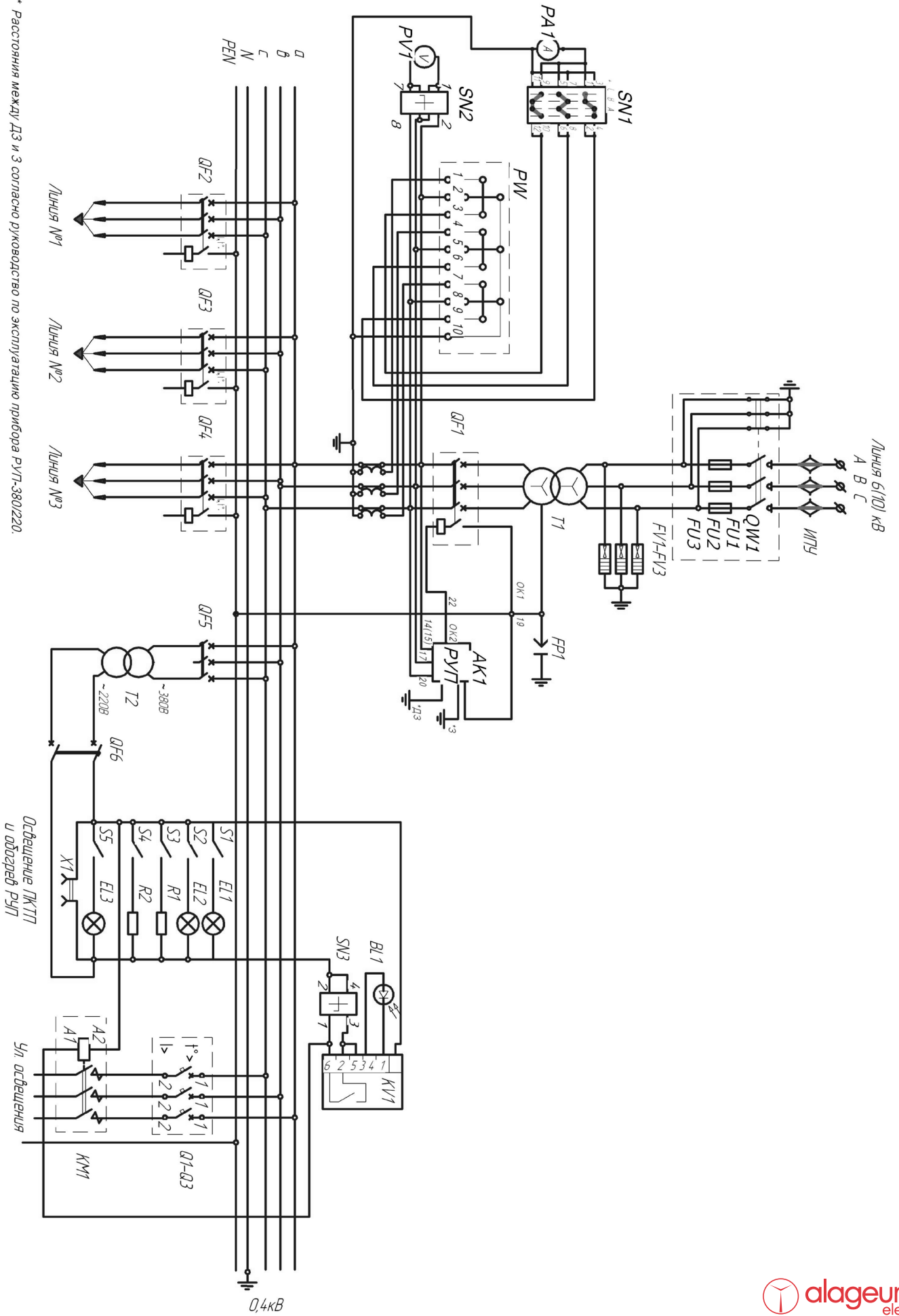

0,4кВ

КОМПЛЕКТНЫЕ ТРАНСФОРМАТОРНЫЕ ПОДСТАНЦИИ ТИПА КТП 25-250/10(6) У1

Комплектные трансформаторные подстанции серии КТП 25-250 мощностью от 25 до 250 кВА представляют собой однострансформаторные подстанции тупикового типа наружной установки и служат для приема электрической энергии трехфазного переменного тока частотой 50 Гц, напряжением 6 и 10 кВ, преобразования ее в электроэнергию напряжением 0,4 кВ и снабжения ею потребителей. КТП мощностью от 25 до 250 кВА столбового типа оформляется в виде конструкции, содержащей высоковольтный шкаф ввода, низковольтный шкаф и платформу для установки трансформатора. Трансформатор типа ТМ (или ТМГ) устанавливается открыто и защищен от атмосферных осадков козырьком. КТП подключается к сети через разъединитель, который поставляется комплектно. На отходящих фидерах установлены стационарные автоматы. В КТП имеется фидер уличного освещения, который включается и отключается автоматический по сигналу встроенного фотореле. Количество отходящих линии и их токи могут быть изменены по желанию заказчика. Подстанция обеспечивает учет активной энергии с помощью счетчика и соответствующих трансформаторов тока, имеет электрические и механические блокировки, обеспечивающие безопасную работу обслуживающего персонала, для создания нормальных условия работы электроаппаратуры в КТП имеется обогрев. Согласно правилам электробезопасности КТП монтируется на пьедестале с точкой ввода высокого напряжения на высоте 4,5 м от уровня земли.

ТЕХНИЧЕСКИЕ ДАННЫЕ

- Мощность силового трансформатора — 25;40; 63; 100; 160; 250 кВА.
- Номинальное напряжение — 6(10) кВ.
- Номинальный ток на стороне ВН — 2,4 (1,45); 3,9 (2,31); 6,1 (3,64); 9,6 (5,78); 15,4 (9,25); 24 (14,45)А.
- Ток плавкой вставки предохранителя на стороне ВН- 8(5); 10 (8); 16(10); 20 (16); 31,5(20); 40(31,5)А.
- Номинальный ток на стороне НН — 36; 58; 91; 145; 231; 361 А.
- Стойкость к токам короткого замыкания: динамическая —1,3-15,6 кА. термическая — 0,9-8,1 кА.
- Количество фидеров — 3.
- Степень защиты — IP23.
- Напряжение, НН — 400 В.
- Вес без трансформатора — 305-375 кг.

УСЛОВИЯ ЭКСПЛУАТАЦИИ

- В районах с умеренным климатом (от -4°C до +4°C).
- Высота над уровнем моря — не более 1000 м.
- Комплектные трансформаторные подстанции КТП 25-250/10(6) соответствуют требованиям ГОСТ 14695 и СТ АО 940/4000/056-040-2010.

ГАБАРИТНЫЕ РАЗМЕРЫ КТП 25-250/10(6) У1



СХЕМА ЭЛЕКТРИЧЕСКАЯ ПРИНЦИПАЛЬНАЯ КТП 25-250/10(6) У1

№	Обозначение	Наименование	Кол-во
1	QS1	Разъединитель	1
2	FV1-FV3	Разрядник	3
3	FU1- FU3	Предохранитель	3
4.	T	Трансформатор	1
5.	TA1-TA3	Трансформатор тока	3
6.	QS2	Рубильник	1
7.	SAB	Путевой выключатель	1
8.	SA1-SA3	Переключатель	3
9.	SF1-SF3	Выключатель автоматический	3
10.	F1-F3	Предохранитель	3
11.	EL	Лампа освещения	1
12.	PW	Счетчик	1
13.	R1-R3	Резистор	3
14.	FV4-FV6	Разрядник НН	3
15.	KA1-KA3	Реле тока	3
16.	KL	Реле промежуточное	1
17.	KM	Магнитный пускатель	1
18.	KS	Фотореле	1
19.	BL	Датчик фотореле	1

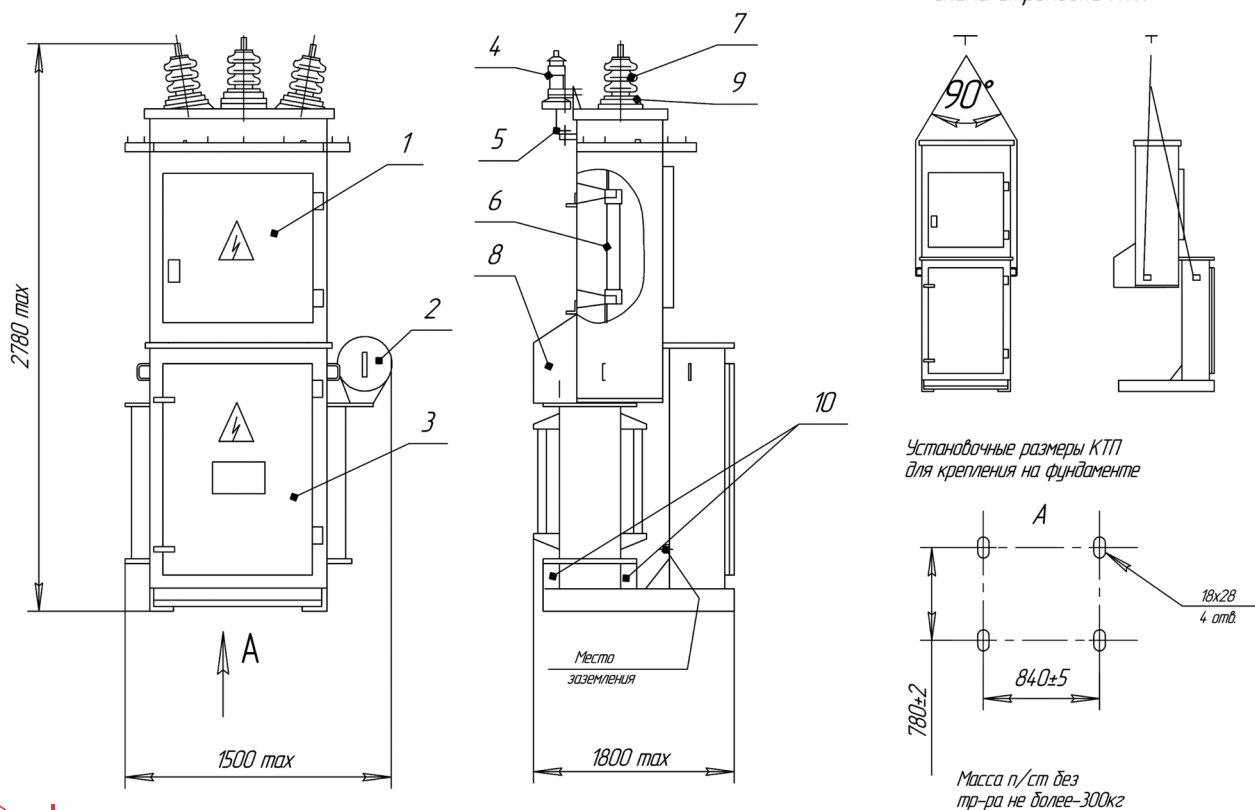
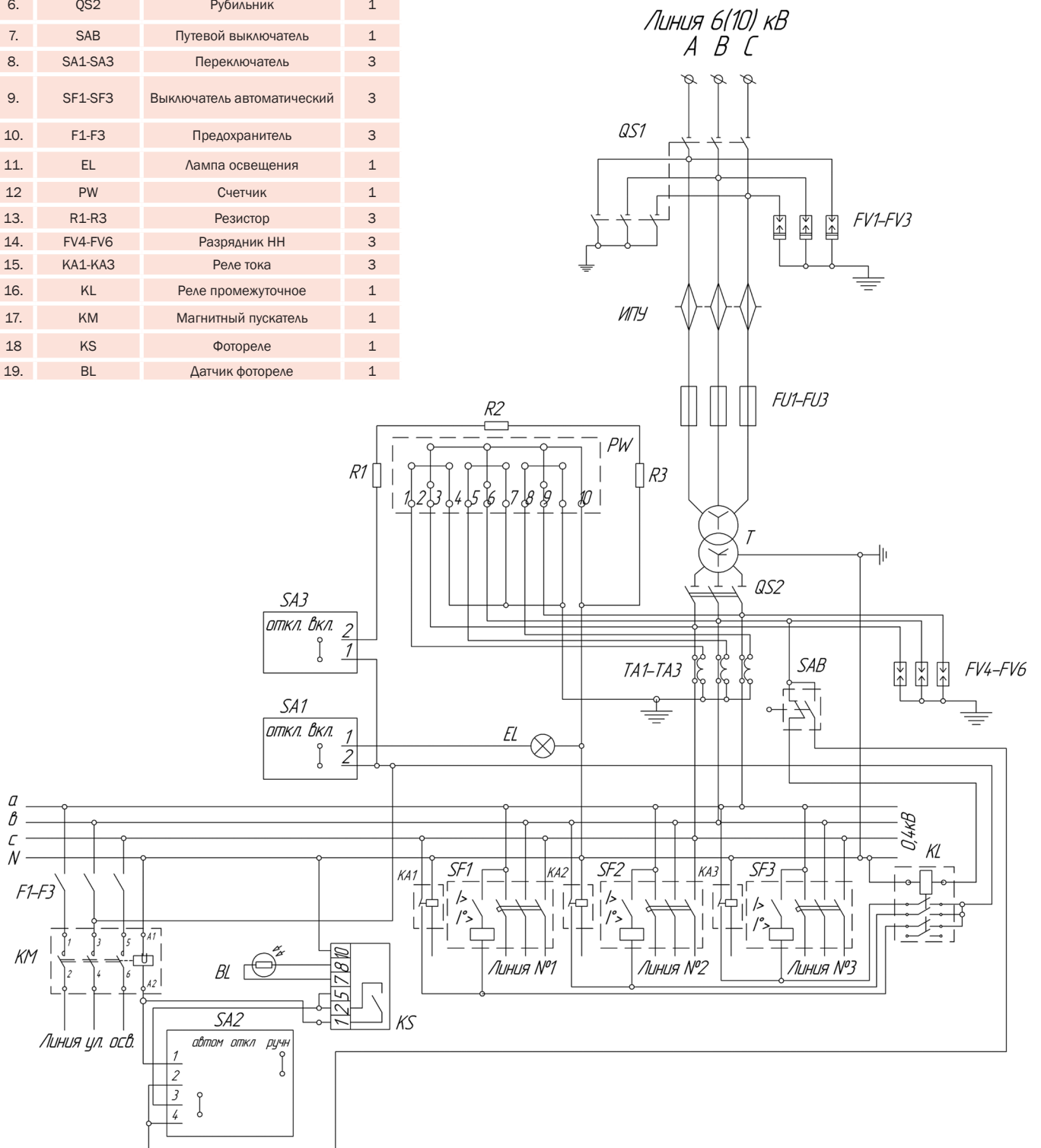

КОМПЛЕКТНАЯ ТРАНСФОРМАТОРНАЯ ПОДСТАНЦИЯ ГОРОДСКОГО ТИПА (2)КТПГ 100-1000/10(6)-0,4 ХЛ1

Подстанции одно-(двух) трансформаторные комплектные городские типа (2)КТПГ-ХЛ1 проходного типа мощностью от 100 до 1000 кВА представляют собой одно-, двухтрансформаторные подстанции наружной установки и служат для приема электроэнергии трехфазного переменного тока частоты 50 Гц напряжением 6 (10) кВ, преобразовывая в электроэнергию напряжением 0,4 кВ и снабжения ею потребителей.

УСЛОВИЯ ЭКСПЛУАТАЦИИ

- Высота над уровнем моря - не более 1000 м.
- Температура окружающего воздуха согласно ГОСТ 15150 от -40°C до +40°C
- Окружающая среда невзрывоопасная, не содержащая токопроводящей пыли, агрессивных газов и паров в концентрациях, снижающих параметры подстанции в недопустимых пределах.

КОНСТРУКЦИЯ

Конструктивно подстанция выполнена в утепленной оболочке. Стены подстанции выполнены из панелей типа «сэндвич» (оцинкованный лист + минвата из базальта + оцинкованный лист). Основания и крыши выполнены из трех слоев (листовая сталь + минвата «URSA» + листовая сталь).

В основном подстанция состоит из трех отсеков:

1. устройство УВН-6(10) кВ
2. устройство РУНН-0,4 кВ
3. отсек силового трансформатора устройство УВН-6(10) кВ комплектована с камерами типа КСО-366 (производства АО «КТЗ»), количество до 6, схемные решения которых определяются требованием заказчика.

Устройство РУНН-0,4 кВ выполнено на базе панелей ЩО-70 (производства АО «КТЗ»), состав которых определяется заказчиком.

В отсеке силового трансформатора расположен трансформатор, который соединен с камерами КСО-366 и панелями ЩО-70 шинами.

Подстанции изготавливаются по схемам главных цепей, представленных внизу. Допускается изготовление подстанций по нетиповым схемам, разработанными изготовителем и согласованными с заказчиками.

ОСНОВНЫЕ ТЕХНИЧЕСКИЕ ХАРАКТЕРИСТИКИ (2)КТПГ-100-1000/10(6) ХЛ1

Наименование параметра	Значение параметра					
	КТПГ-100	КТПГ-160	КТПГ-250	КТПГ-400	КТПГ-630	КТПГ-1000
Мощность силового трансформатора, кВА	100	160	250	400	630	1000
Номинальное напряжение на стороне ВН, кВ	6(10)					
Номинальное напряжение на стороне НН, кВ	0,4					
Число отходящих линий, шт.	до 8 (однотрансформаторная), до 16 (двухтрансформаторная)					
Габаритные размеры, мм	3540x2970x2450 (однотрансформаторная) 3540x5940x2450 (двухтрансформаторная)					
Масса, кг (справочно)	4500 (однотрансформаторная) 9000 (двухтрансформаторная)					

ОДНОТРАНСФОРМАТОРНАЯ ПОДСТАНЦИЯ КТПГ

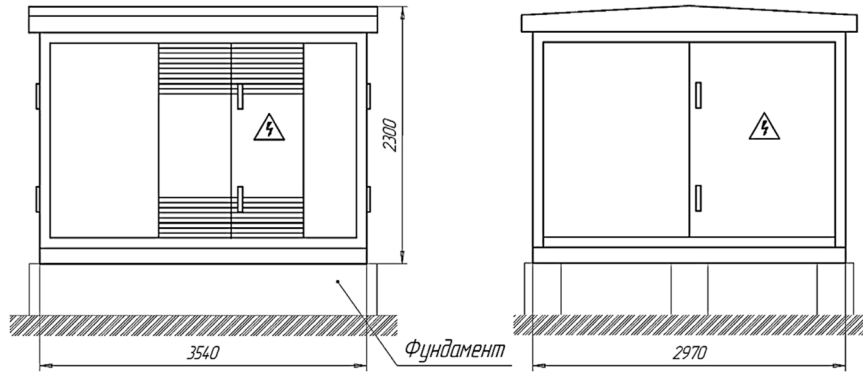

ДВУХТРАНСФОРМАТОРНАЯ ПОДСТАНЦИЯ 2КТПГ



СХЕМА ЭЛЕКТРИЧЕСКАЯ ПРИНЦИПАЛЬНАЯ 2КТПГ



КОМПЛЕКТНАЯ ТРАНСФОРМАТОРНАЯ ПОДСТАНЦИЯ ТИПА КТПНД 400-630/10(6) У1

Комплектные трансформаторные подстанции представляют собой однострансформаторные подстанции наружной установки и служат для приема электроэнергии трехфазного переменного тока частотой 50 Гц напряжением 6 или 10 кВ, преобразования ее в электроэнергию напряжением 0,4 кВ и снабжения ею потребителей (в том числе и объектов нефтеперерабатывающей промышленности) в районах с умеренным климатом (от -40°C до + 40°C).

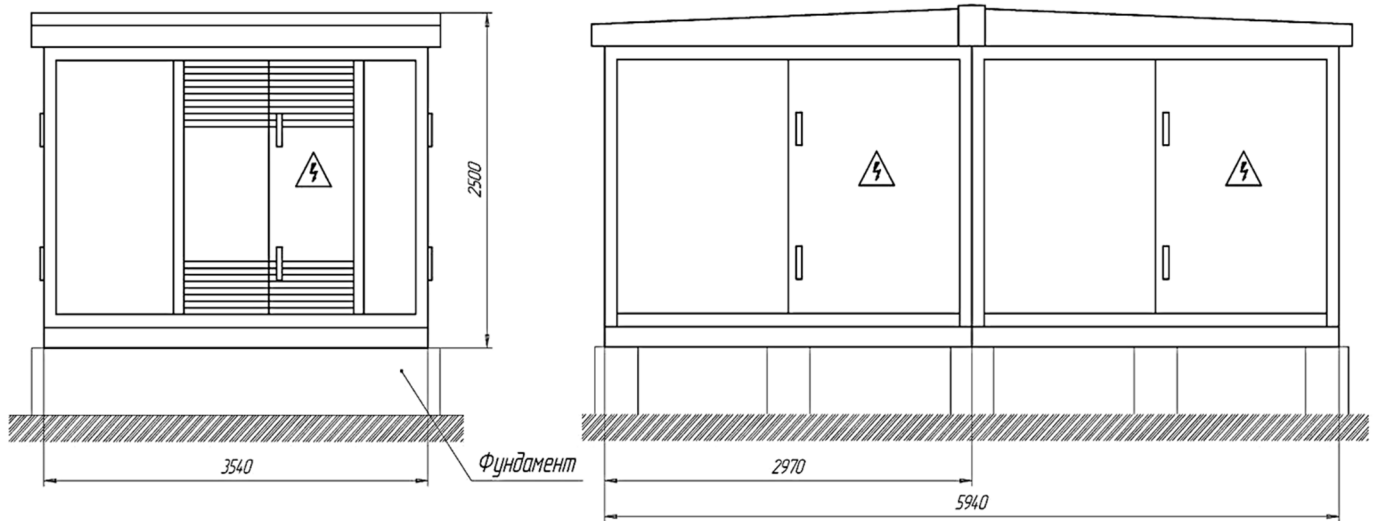
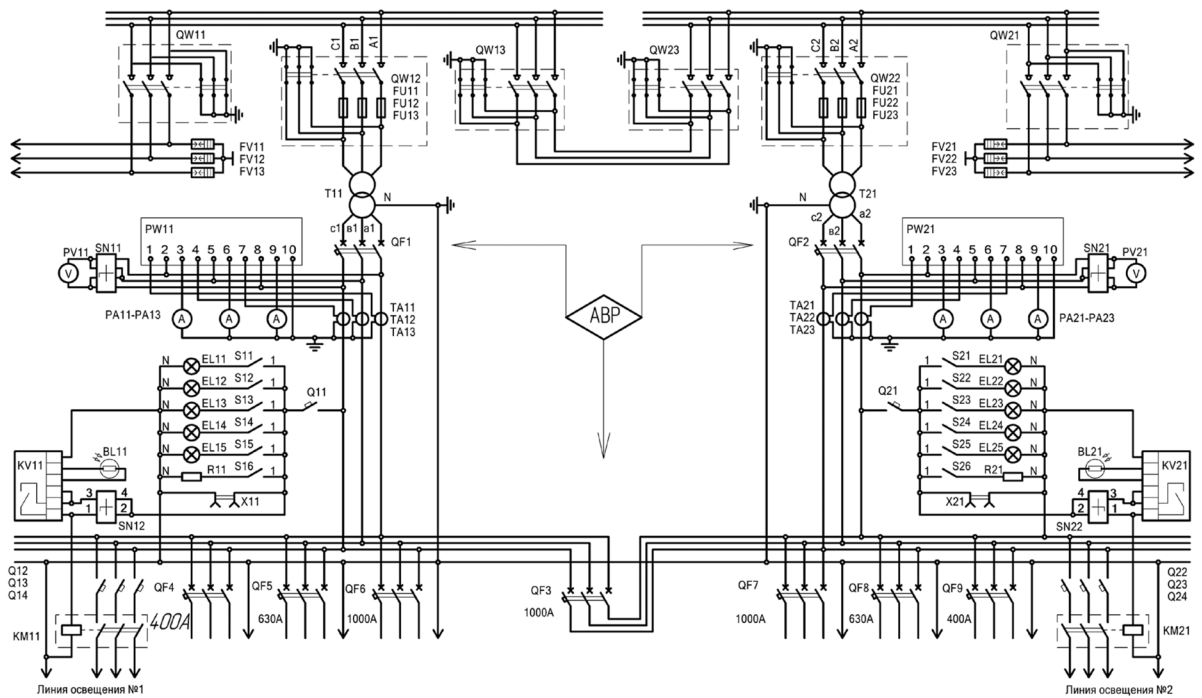
КТПНД подключаются посредством разъединителя к ближайшей опоре ЛЭП.

ОСОБЕННОСТИ КТПНД:

- наличие в шкафу трансформатора естественной вентиляции, обеспечивающей охлаждение силового трансформатора;
- РУНН выполнено с двухсторонним обслуживанием;
- имеется устройство, позволяющее закатывать и выкатывать трансформатор из шкафа трансформатора;
- на отходящих линиях установлены автоматические выключатели выдвижного исполнения;
- КТПНД оборудованы двумя штепсельными разъемами для присоединения токоприемников соответственно 380 В на 60 А и 220В на 40 А.

ОСНОВНЫЕ ТЕХНИЧЕСКИЕ ХАРАКТЕРИСТИКИ

Наименование параметра	Значение параметра	
	ТМ-400	ТМ-630
Тип трансформатора	ТМ-400	ТМ-630
Номинальная мощность трансформатора, кВА	400	630
Номинальное напряжение на стороне ВН, кВ	10(6)	
Номинальный ток трансформатора на стороне ВН, А	38,5(23,1)	60,69 (36,4)
Номинальный ток плавкой вставки предохранителя на стороне ВН, А	80(50]	100(80)
Номинальное напряжение на стороне НН, кВ	0,4	
Номинальный ток трансформатора на стороне НН, А	577,4	910,4
Номинальный ток отходящих линий, А линия №1	250	
линия №2	160	
линия №3	100	
линия №4	50	
линия №5	25	
линия №6	-	250
линия №7	-	160
линия №8	-	100
линия №9	60	
линия №10	40	
Линия освещения	16	

ГАБАРИТНЫЕ РАЗМЕРЫ



СХЕМА ЭЛЕКТРИЧЕСКАЯ ПРИНЦИПАЛЬНАЯ КТПНД 400-630/10(6) У1



КОМПЛЕКТНАЯ ТРАНСФОРМАТОРНАЯ ПОДСТАНЦИЯ В БЛОЧНО-МОДУЛЬНОМ ЗДАНИИ ТИПА БКТП 100-2500/10(6)-0,4 УХЛ1

Подстанция комплектная трансформаторная в блочно-модульном здании типа БКТП, в дальнейшем именуемая БКТП. БКТП предназначена для приема электрической энергии трехфазного тока частоты 50 Гц напряжением 6 или 10 кВ, преобразования в электроэнергию напряжением 0,4 кВ и снабжения ею потребителей. Применяется для снабжения промышленных предприятий электроэнергией. БКТП выполняются в климатическом исполнении УХЛ1 по ГОСТ 15150-69.

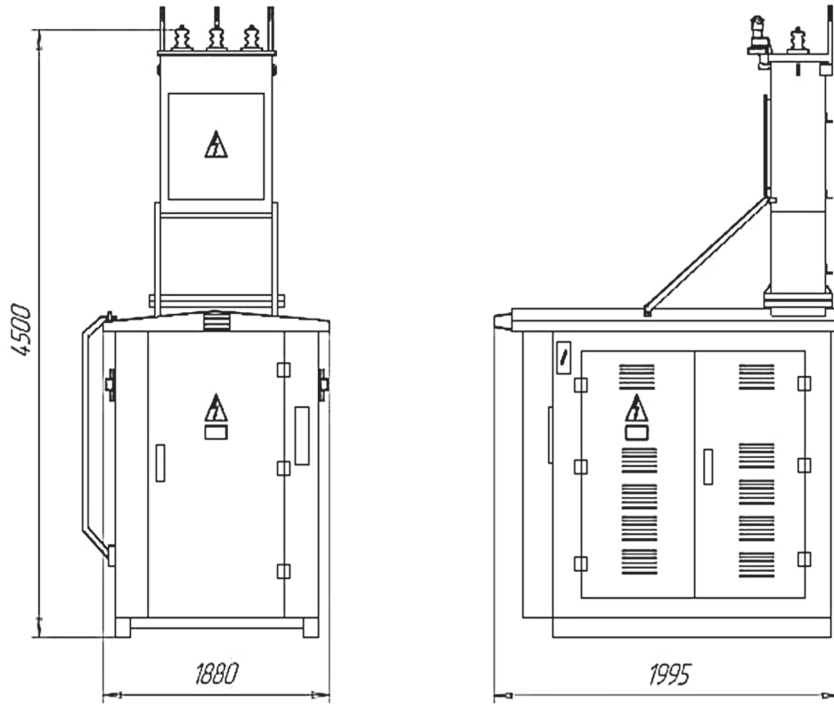
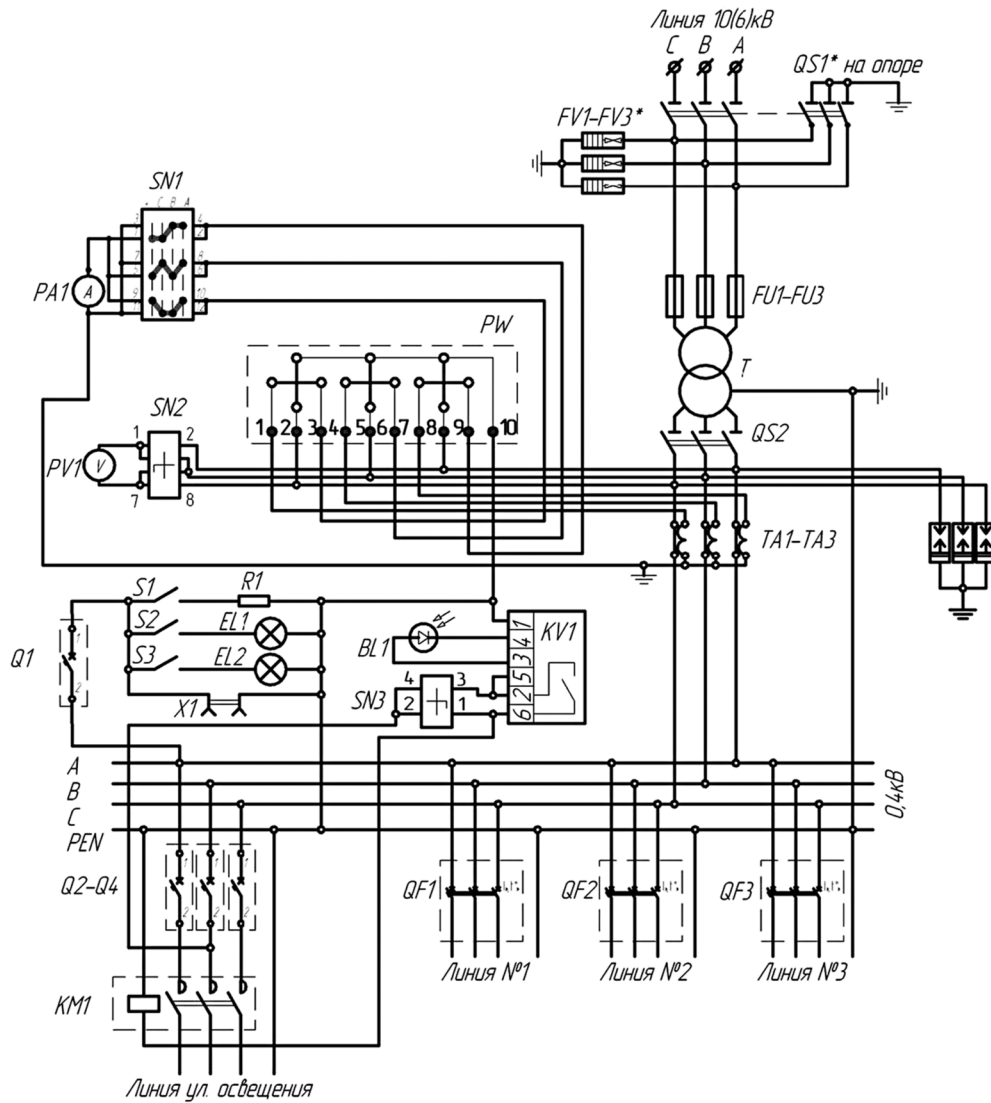
ДАННЫЕ ИЗДЕЛИЯ ПРЕДНАЗНАЧЕНЫ ДЛЯ РАБОТЫ В СЛЕДУЮЩИХ УСЛОВИЯХ:

- температура окружающего воздуха от -60°C до +40°C;
- среднегодовое значение относительной влажности воздуха 75% при температуре +15 C;
- высота над уровнем моря не более 1000 м;
- в районах по скоростному напору ветра согласно СНиП 2.01.07-85;
- встроенная в блочно-модульное здание КТП во всем диапазоне сейсмических воздействий землетрясения до 8 баллов по шкале MSK-64 включительно на уровне до 25 м (9 баллов на отметке 0 м) по ГОСТ 17516.1-90.

БКТП нельзя эксплуатировать:

- во взрывоопасной среде, а также в среде, содержащей едкие пары и газы, разрушающие металл и изоляцию; за исключением случаев применения приточной вентиляции модульного здания;
- на передвижных шахтных и других установках специального назначения.

УСТРОЙСТВО И РАБОТА

БКТП представляет собой один или несколько блок-модулей, установленных на фундаменте с полностью смонтированными в пределах блока (-ов) электрическими соединениями. Блочно-модульное здание служит защитной оболочкой для установленных внутри его составных элементов, внутри которого поддерживаются условия, соответствующие условиям эксплуатации КТП.

Модульное здание оборудовано освещением, отоплением и искусственной вентиляцией. Для управления и регулирования освещения, отопления и искусственной вентиляцией внутри здания имеется шкаф собственных нужд. Сам модульный блок, из которого собирается БКТП, представляет собой металлический каркас с несущими опорами (стойками). Стены модульного блока выполнены из трехслойных стеновых панелей типа «сэндвич», толщиной 75 мм, с окрашенной оцинкованной металлической облицовкой и минераловатным (негорючим) утеплителем на базальтовой основе и экологически безопасные.

Панели жестко крепятся болтовыми соединениями к каркасу блока. Основанием блока служит металлоконструкция — сварная рама из сортового металлопроката. На нижнюю полку рамы приварены листы, на которых размещен слой теплоизоляционного материала. Полом блока служат стальные рифленые листы, приваренные на верхнюю полку рамы. Для ввода и подключения кабелей к полу в местах установки шкафов с электрооборудованием выполнены отверстия с уплотнением.

В основании блок-модуля для вкатывания (выкатывания) трансформатора, установленного, имеются направляющие. Если в БКТП применяются силовые масляные трансформатора, то в местах их установки в на основании здания смонтированы маслоприемники, предназначенные для приема 20% масла трансформатора и обеспечения откачки масла с передвижными средствами. На месте монтажа КТП необходимо врезать патрубки в маслоприемники и соединить их с баком для временного хранения масла (патрубки и баки в комплект поставки не входят). Потолок модульного блока представляет собой раму из швеллеров и металлических элементов для обеспечения наклона крыши и подъема блока при транспортировке. Крыша выполнена профилированными листами из оцинкованной стали, которые крепятся на «гребенки» самонарезающими винтами. В раму потолка установлены трехслойные стеновые панели «сэндвич». На торцевых блоках БКТП промежуток между крышей и потолком зашивается металлическими фронтонами. Для обслуживания оборудования БКТП предусмотрены двери.

СОСТАВ БКТП

БКТП в общем случае состоит из:

- КТП согласно опросному листу;
- блочно-модульного здания, поставляемого согласно компоновке опросного листа;
- лестницы и площадки для вывода трансформатора в ремонт (при условии оговoreния в опросном листе);
- дополнительное оборудование для установки в модульном здании согласно опросному листу.

СТРУКТУРА УСЛОВНОГО ОБОЗНАЧЕНИЯ

Б - блочно-модульное здание
 К - комплектная
 Т - трансформаторная
 П - подстанция
 Х - номинальная мощность, кВА до 2500
 Z - номинальное входное напряжение, кВ
 6 или 10 УХЛ1 - климатическое исполнение и категория размещения по ГОСТ 15150

ОБЩИЙ ВИД И ГАБАРИТНЫЕ РАЗМЕРЫ ПОДСТАНЦИИ БКТП-2500/10-0,4 УХЛ1

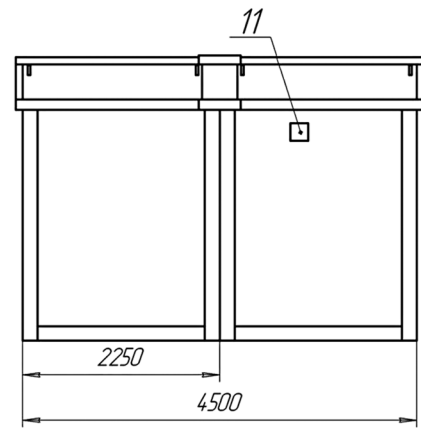
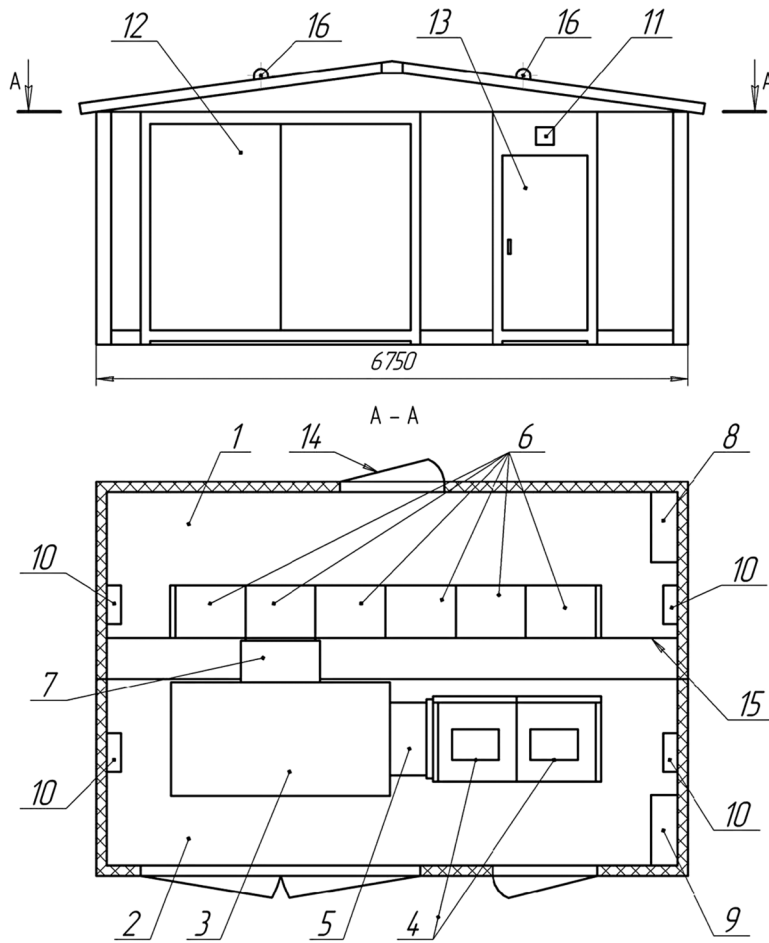

- 1 - коридор обслуживания панелей ЩО-70
- 2 - коридор обслуживания камер КСО-366 (2-10) и силового трансформатора
- 3 - силовой трансформатор
- 4 - камеры КСО-366 (2-10)
- 5 - соединительный короб ВН
- 6 - панели ЩО-70
- 7 - соединительный короб НН
- 8 - шкаф ШСН-04 кВ
- 9 - шкаф ШСН-10кВ
- 10 - обогреватели
- 11 - вентиляторы
- 12 - ворота выкатки (закатки) силового трансформатора
- 13 - дверь входа в коридор обслуживания камер КСО-366 (2-10)
- 14 - дверь входа в коридор обслуживания панелей ЩО-70
- 15 - перегородка между блок-модулями
- 16 - рамы для подъема блок-модуля

ПЛАН ФУНДАМЕНТА И КООРДИНАТЫ ОТВЕРСТИЙ ВВОДОВ СИЛОВЫХ КАБЕЛЕЙ 0,4 КВ И 10 КВ

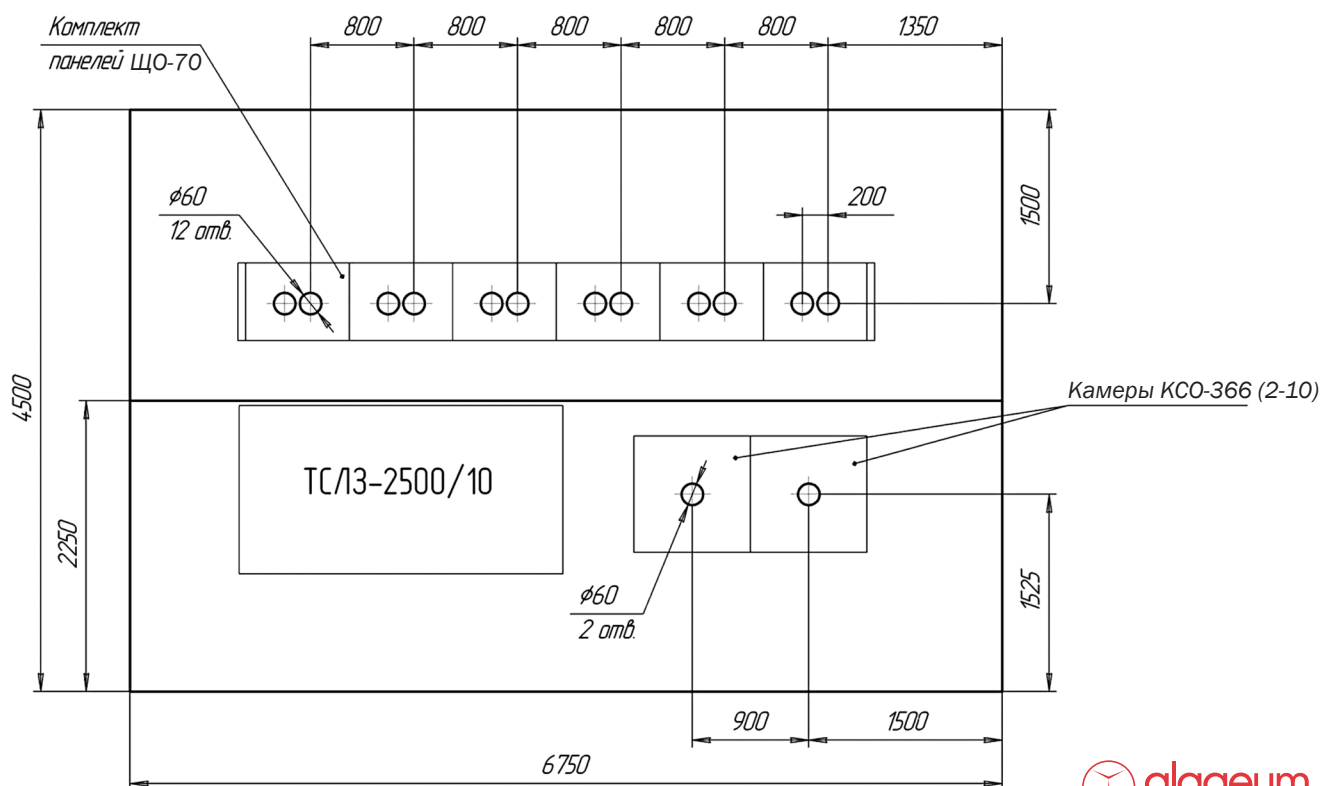

КОМПЛЕКТНАЯ ТРАНСФОРМАТОРНАЯ ПОДСТАНЦИЯ ТИПА КТПП, 2КТПП 250-2500/10(6)

Комплектные трансформаторные подстанции представляют собой однострансформаторные подстанции наружной установки и служат для приема электроэнергии трехфазного переменного тока частотой 50 Гц напряжением 6 или 10 кВ, преобразования ее в электроэнергию напряжением 0,4 кВ и снабжения ею потребителей (в том числе и объектов нефтеперерабатывающей промышленности) в районах с умеренным климатом (от -40°C до + 40°C).

КТПНД подключаются посредством разъединителя к ближайшей опоре ЛЭП.

ОСНОВНЫЕ ТЕХНИЧЕСКИЕ ХАРАКТЕРИСТИКИ

Технические параметры КТПП	250 кВА	400 кВА	630 кВА	1000 кВА	1600 кВА	2500 кВА
Номинальное напряжение ВН, кВ	6,10					
Номинальное напряжение НН, кВ	0,4; 0,69 *кВ					
Ток электродинамической стойкости, ВН/ НН, кА	51/25	51/50	51/50	51/50	51/70/100	51/100/150
Ток термической стойкости, в течение 1 сек., ВН/НН, кА	20/10	20/20	20/20	20/20	20/30/40	20/40/60
Исполнение ввода ВН (снизу, сверху)	Кабельное					
Исполнение ввода РУНН (снизу, сверху)	Шинный, кабельный					
Габариты	По набору шкафов РУНН					
Масса	По набору шкафов					
Степень защиты по ГОСТ 14254-80	IP31					
Исполнение нейтрали	Глухозаземленная, изолированная *					
По взаимному расположению РУНН	Однорядное, двухрядное, на разных уровнях отметки *					
Выключатели отходящих линий	Селективные, неселективные					

* по специальному заказу

СХЕМА ЭЛЕКТРИЧЕСКАЯ ПРИНЦИПАЛЬНАЯ 2КТПП 250-2500/10(6)

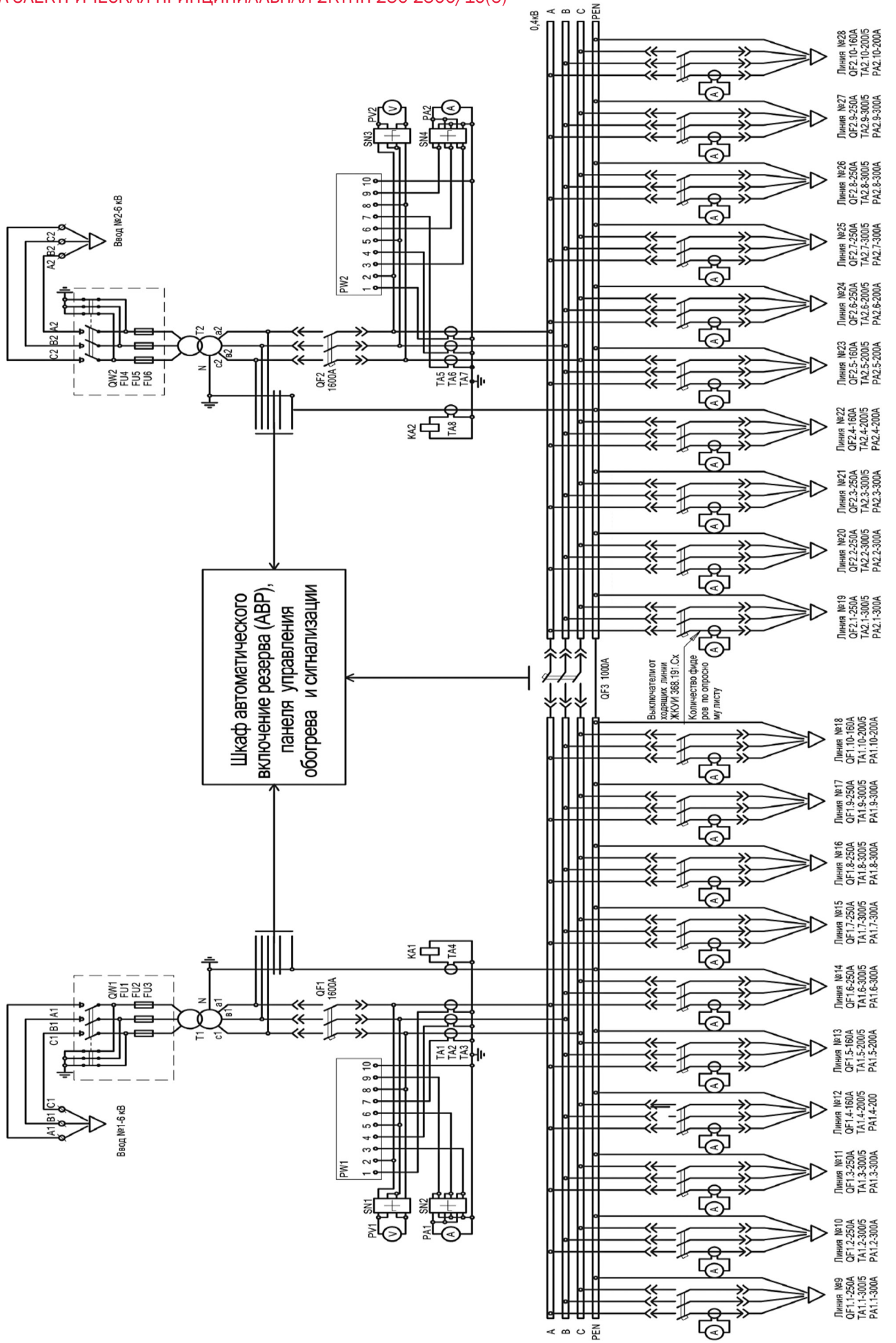

КОМПЛЕКТНАЯ ТРАНСФОРМАТОРНАЯ ПОДСТАНЦИЯ ТИПА КТППН 100-250/10(6) У1

Комплектные трансформаторные подстанции типа КТППН предназначены для питания электроэнергией, управления и защиты электродвигателей погружных насосов добычи нефти из одиночных скважин мощностью от 16 до 125 кВт включительно. Могут эксплуатироваться в районах с умеренным и холодным климатом (от -60°C до $+40^{\circ}\text{C}$). При необходимости могут использоваться для питания электродвигателей станков-качалок с током нагрузки до 60 А.

Высоковольтный ввод в подстанцию воздушный, выводы отходящих линий 0,4 кВ - кабельные. В КТППН имеются блокировки, обеспечивающие безопасную работу обслуживающего персонала. В КТППН имеется приспособление, позволяющее выкатывать и вкатывать силовой трансформатор. В КТППН установлены штепсельные разъемы и переключатели для присоединения токоприемников на трехфазное напряжение 380 В с током нагрузки до 60 А, и на однофазное напряжение 220 В с током нагрузки до 40 А.

ОСНОВНЫЕ ТЕХНИЧЕСКИЕ ХАРАКТЕРИСТИКИ

Наименование параметров	Значение параметра	
	КТППН-100	КТППН-250
Номинальная мощность силового трансформатора, кВА	100	250
Номинальное напряжение на стороне ВН, кВ	6,10	
Номинальный ток на стороне ВН, А	9,63 (5,78)	22,45(13,47)
Пределы ступеней регулирования среднего напряжения, В	1602-846	2406-1652
Номинальный ток на стороне НН, А	36	56
Номинальное напряжение на стороне НН, В	400	

ГАБАРИТНЫЕ РАЗМЕРЫ



СХЕМА ЭЛЕКТРИЧЕСКАЯ ПРИНЦИПАЛЬНАЯ



КОМПЛЕКТНАЯ ТРАНСФОРМАТОРНАЯ ПОДСТАНЦИЯ ТИПА 25/10(6)КТПСК 25/10(6)

Комплектные трансформаторные подстанции для станков качалок нефтедобычи представляют собой однострансформаторные подстанции наружной установки и служат для приема электроэнергии трехфазного переменного тока частотой 50 Гц напряжением 10(6) кВ, преобразования в электроэнергию напряжением 0,4 кВ и снабжения ею электродвигателей мощностью 7,5 или 15 кВт станков-качалок малодобитных нефтяных скважин и дозирочных установок в районах с умеренным климатом (от -40°C до +40°C). Высоковольтный ввод в подстанцию - воздушный, выходы линий 0,4 кВ - кабельные. Высоковольтные предохранители устанавливаются в отсеке силового трансформатора, в котором имеется естественная вентиляция, обеспечивающая охлаждение силового трансформатора. Схема КТПСК предусматривает учет активной электроэнергии, а также возможность подключения ручного электроинструмента на напряжение 42 В. Для создания нормальных условий работы низковольтной аппаратуры схемой предусмотрен обогрев. В КТПСК имеются электрические и механические схемы блокировки, обеспечивающие безопасную работу обслуживающего персонала. КТПСК устанавливается на фундаменте. Подстанции могут быть адаптированы для совместной работы с комплексом телеметрии.

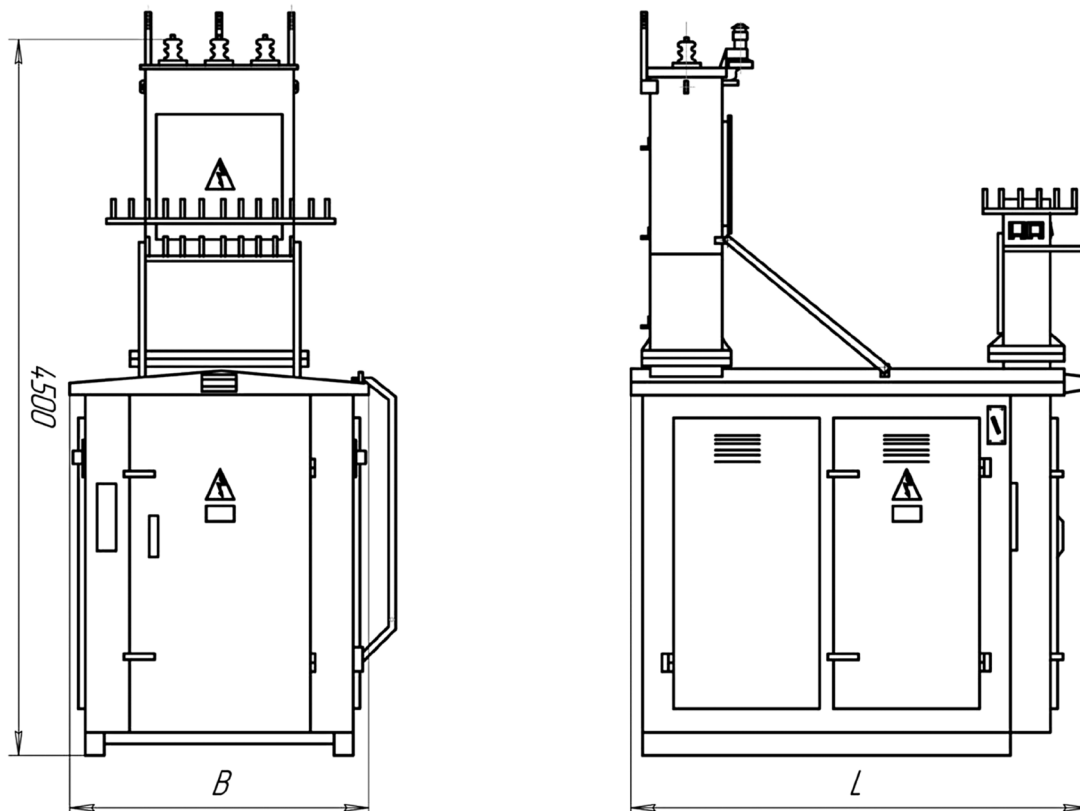
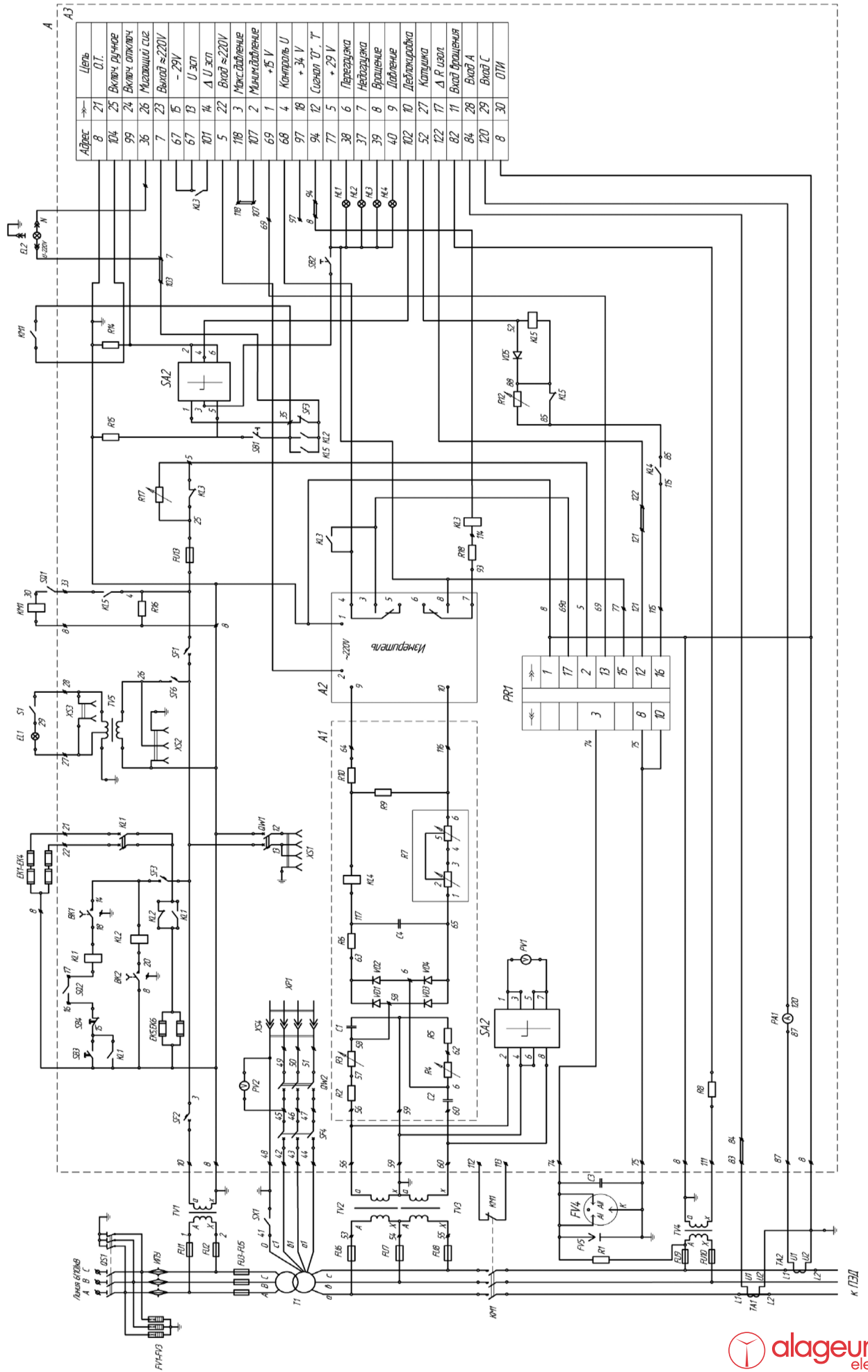
ОСНОВНЫЕ ТЕХНИЧЕСКИЕ ХАРАКТЕРИСТИКИ

Наименование	КТПСК-25/10(6)/0,4-1 У1	КТПСК-25/10(6)/0,4-2У1
Тип трансформатора	ТМ	
Номинальная мощность трансформатора, кВА	25	
Номинальное напряжение на стороне ВН, кВ	6,10	
Номинальный ток трансформатора на стороне ВН, А	2,41 (1,45)	2,41 (1,45)
Номинальный ток плавкой вставки предохранителя на стороне ВН, А	8(5)	8(5)
Номинальное напряжение на стороне НН, кВ	0,4	
Номинальный ток трансформатора на стороне НН, А	36,1	
Номинальный ток отходящих линий. А: Линия №1, Линия №2, Линия №3	16	
	40	31,5
	-	31,5
Мощность электродвигателя станка-качалки, кВт	15	2x7,5

ГАБАРИТНЫЕ РАЗМЕРЫ



СХЕМА ЭЛЕКТРИЧЕСКАЯ ПРИНЦИПАЛЬНАЯ



КОМПЛЕКТНАЯ ТРАНСФОРМАТОРНАЯ ПОДСТАНЦИЯ ДЛЯ НЕФТЕДОБЫЧИ ТИПА КТПНД 25-250/10(6) У1

Комплектные трансформаторные подстанции для нефтедобычи, наружной установки, предназначены для приема электроэнергии промышленной частоты 50 Гц напряжением 10(6) кВ, преобразования её в электроэнергию напряжением 0,4кВ и снабжения ею промышленных скважин добычи нефти и других промышленных объектов в районах с умеренным климатом (от - 45°С до + 40°С).

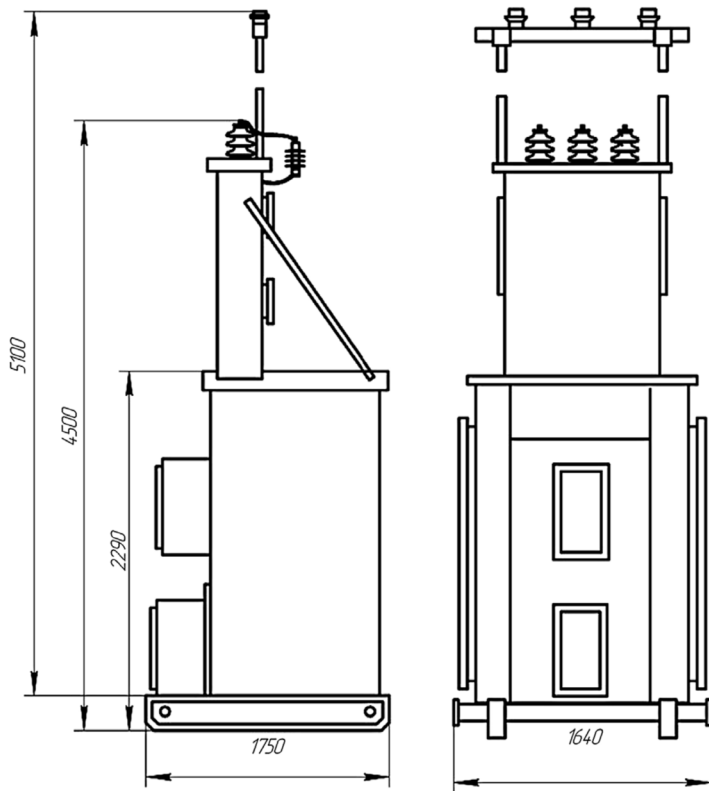
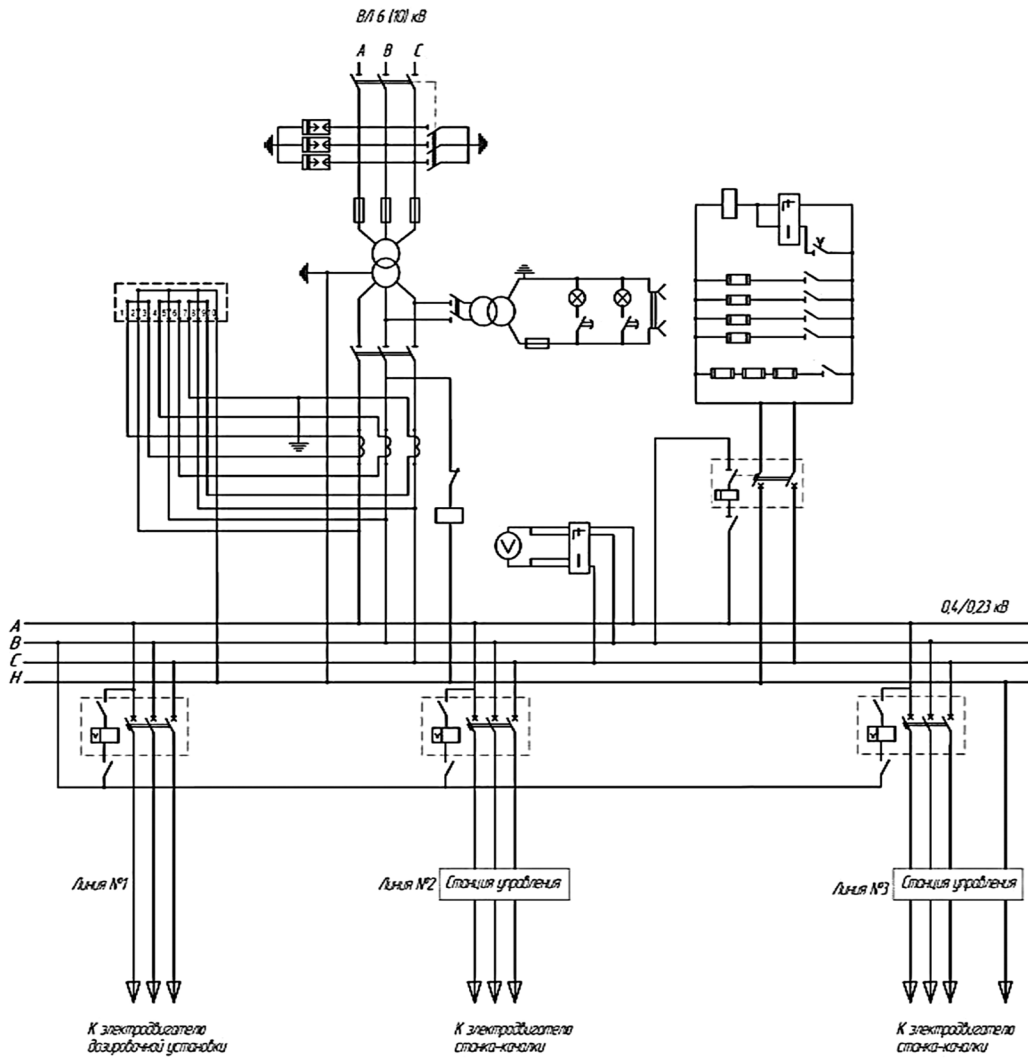
Комплектно с КТПНД поставляется высоковольтный разъединитель, который устанавливается на ближайшей опоре ЛЭП. Высоковольтный ввод в подстанцию - воздушный; вывод отходящих линий 0,4 кВ - кабельный. В КТПНД имеются блокировки, обеспечивающие безопасную работу обслуживающего персонала.

ГАБАРИТНЫЕ РАЗМЕРЫ КТПНД 25-250/10(6) У1



СХЕМА ЭЛЕКТРИЧЕСКАЯ ПРИНЦИПАЛЬНАЯ КТПНД 25-250/10(6) У1



ОСНОВНЫЕ ТЕХНИЧЕСКИЕ ХАРАКТЕРИСТИКИ КТПНД 25-250/10(6) У1

Наименование параметра	Значение параметра						
	КТПНД 25	КТПНД 40	КТПНД 63	КТПНД 100	КТПНД 160	КТПНД 250	
Мощность силового трансформатора, кВА	25	40	63	100	160	250	
Номинальное напряжение на стороне ВН, кВ	6(10)						
Номинальное напряжение на стороне НН, кВ	0,4						
Номинальный ток	6 кВ	2,4	3,9	6,1	9,6	15,4	24
На стороне ВН, А	10 кВ	1,45	2,3 1	3,64	5,78	9,25	14,45
Ток плавкой вставки предохранителя на стороне ВН, А	6 кВ	8	10	16	20	31,5	40
	10 кВ	5	8	10	16	20	31,5
Номинальный ток на стороне НН, А		36	58	91	145	231	361
Число отходящих линий, шт.	6						
Динамическая стойкость к токам короткого замыкания, кА	1,3-15,6						
Термическая стойкость к токам короткого замыкания, кА	0,9-8,1						
Количество фидеров	1						
Степень защиты	IP23						
Вес без трансформатора, кг	315						

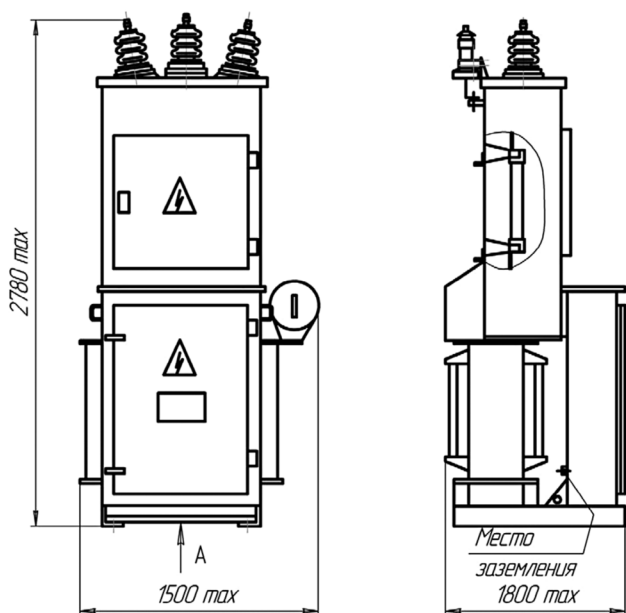
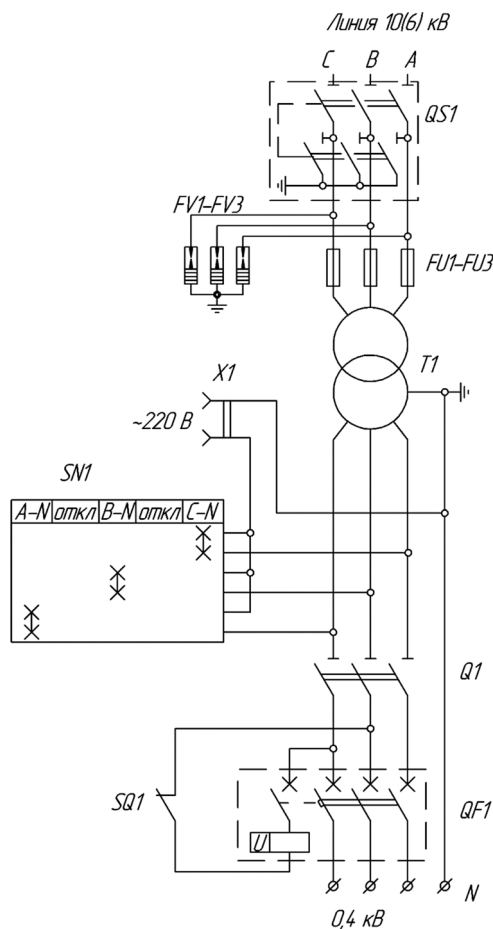
КОМПЛЕКТНАЯ ТРАНСФОРМАТОРНАЯ ПОДСТАНЦИЯ НАРУЖНОЙ УСТАНОВКИ СПЕЦИАЛЬНАЯ ТИПА КТПН 4-10/10(6)

Комплектные трансформаторные подстанции КТПН 4-10/10(6)/0,23 устанавливаются на железобетонных Т-образных стойках. Включение КТПН со стороны высшего напряжения концевое (по тупиковой схеме), подключение к воздушным сетям со стороны высшего напряжения, к воздушным или кабельным сетям со стороны низшего напряжения.

ОСНОВНЫЕ ТЕХНИЧЕСКИЕ ХАРАКТЕРИСТИКИ

Наименование параметров	Тип КТПН			
	КТПН-4/6/0,23	КТПН-4/10/0,23	КТПН 10/6/0,23	КТПН-10/10/0,23
Номинальная мощность, кВА	4	4	10	10
Номинальное напряжение ВН, кВ	6	10	6	10
Номинальное напряжение НН, кВ	0,23	0,23	0,23	0,23
Род тока	однофазный переменный			
Частота, Гц	50			
Количество отходящих линий, шт.	2	2	3	3

ГАБАРИТНЫЕ РАЗМЕРЫ КТПН-4,10/10(6)



СХЕМА ЭЛЕКТРИЧЕСКАЯ ПРИНЦИПИАЛЬНАЯ



КОМПЛЕКТНАЯ ТРАНСФОРМАТОРНАЯ ПОДСТАНЦИЯ ТИПА КТПКО 10/27,5/0,23

Комплектные трансформаторные подстанции типа КТПКО предназначены для питания линейных потребителей по системе ПР (проводрьельс) электрифицированных железных дорог. Устанавливается на железобетонных Т-образных стойках.

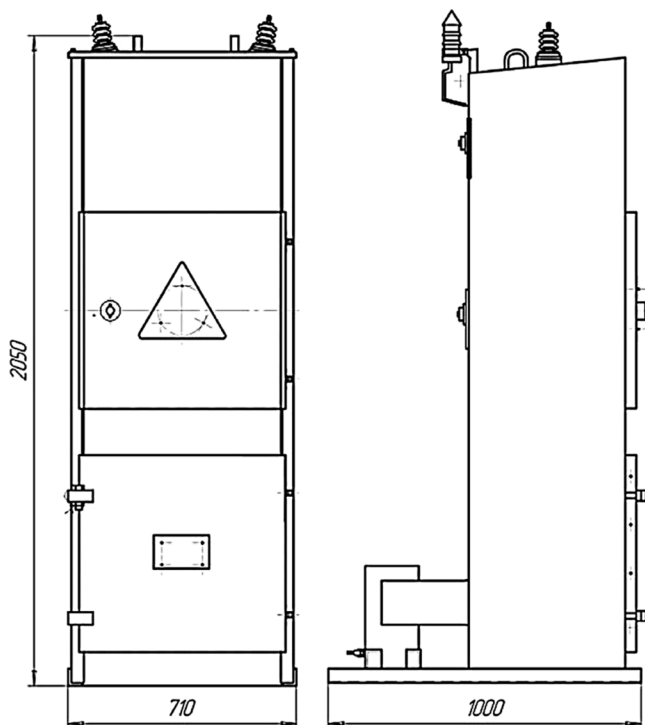
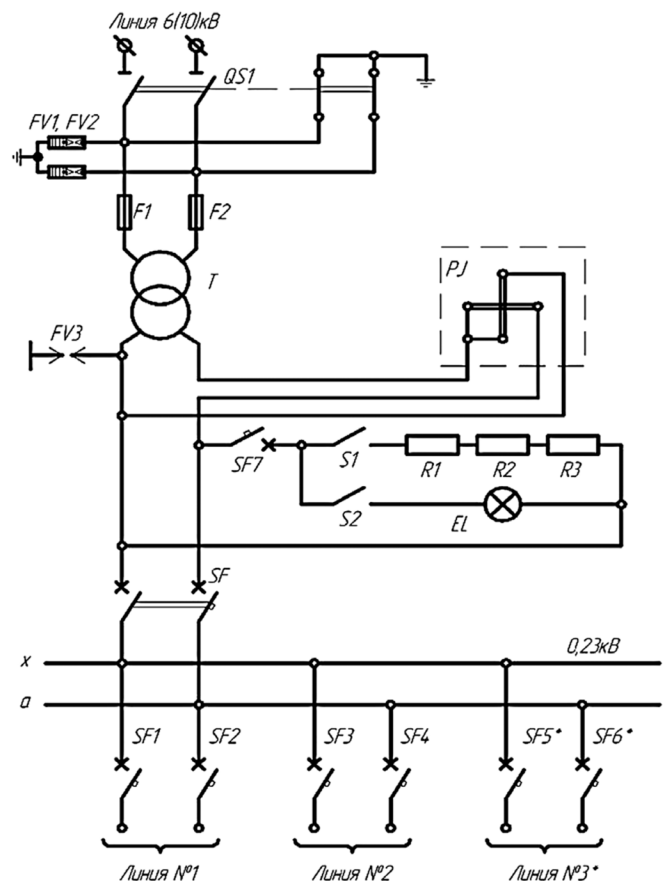
ОСНОВНЫЕ ТЕХНИЧЕСКИЕ ХАРАКТЕРИСТИКИ

Наименование параметров	Данные
Номинальная мощность, кВА	10
Номинальное напряжение ВН, кВ	27,5
Номинальное напряжение НН, кВ	0,23
Номинальный ток на стороне ВН, А	0,36
Номинальный ток на стороне НН, А	43,5
Ток термической стойкости в течение 1 сек., кА	6,3
Предельный сквозной ток короткого замыкания, кА	16
Масса не более, кг	450
Срок службы, лет	25

ГАБАРИТНЫЕ РАЗМЕРЫ



СХЕМА ЭЛЕКТРИЧЕСКАЯ ПРИНЦИПИАЛЬНАЯ



КОМПЛЕКТНАЯ ТРАНСФОРМАТОРНАЯ ПОДСТАНЦИЯ ТИПА КТПТО 80/0,38 У1

Комплектные трансформаторные подстанции наружной установки предназначены для электропрогрева и других способов электро-термообработки бетона и мерзлого грунта с автоматическим регулированием температуры, а также для питания временного освещения и ручного электроинструмента на напряжение 42 В в условиях строительных площадок.

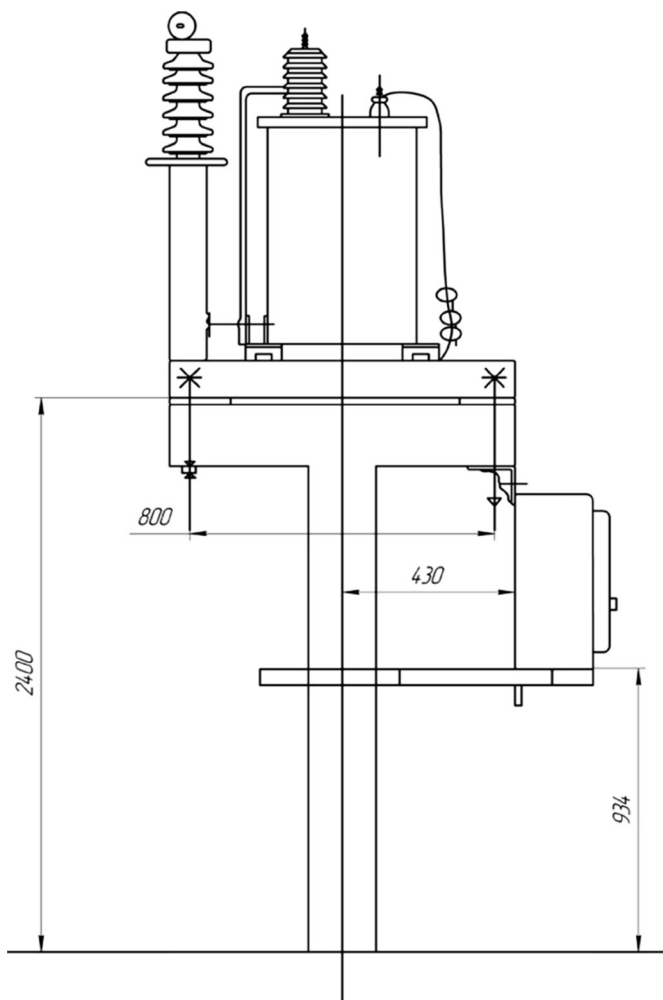
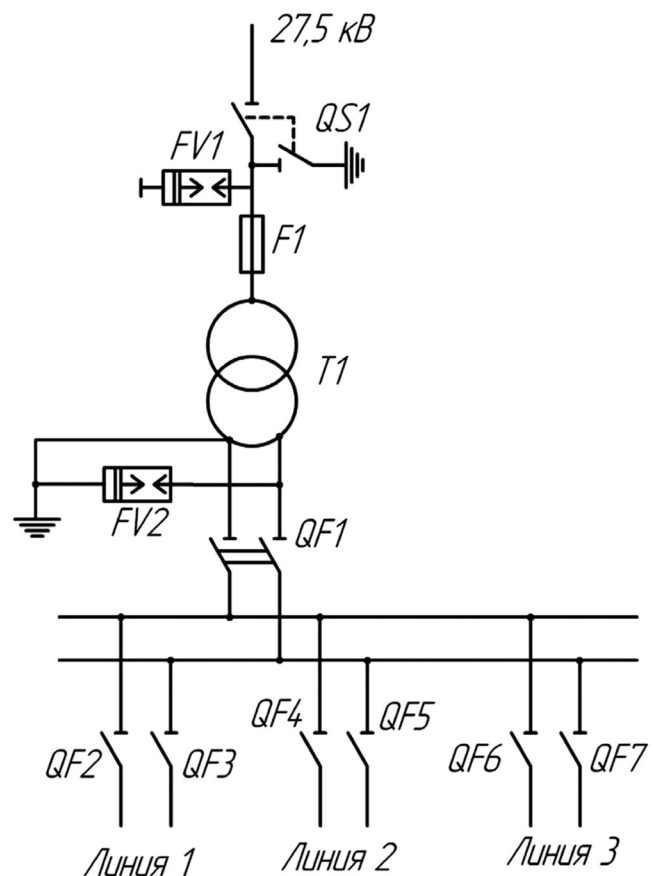
Нормальная работа КТПТО обеспечивается при температуре окружающего воздуха от - 40°C до + 10°C.

Подстанции оснащаются трехфазным трехобмоточным трансформатором ТМТО - 80/0,38 с естественным охлаждением.

В КТПТО имеются блокировки, обеспечивающие безопасность работ обслуживающего персонала.

Предусмотрено питание стороннего потребителя на напряжение 380 В и ток 10 А, а также ручное, дистанционное и автоматическое управление работой силового трансформатора.

В дистанционном режиме управление осуществляется кнопочным постом, который выносится за пределы зоны электропрогрева.

ОСНОВНЫЕ ТЕХНИЧЕСКИЕ ХАРАКТЕРИСТИКИ

Наименование	Значение
Ступени напряжения на холостом ходу трансформатора на стороне СН, В	55, 65, 75, 85,95
Ток на стороне СН, А: - при напряжении 55-65 В - при напряжении 75-85-95 В	520 471
Номинальная мощность обмотки НН силового трансформатора, кВА	2,5
Номинальное напряжение на стороне НН силового трансформатора, В	42
Диапазон автоматического регулирования температуры, °С	0-100

ГАБАРИТНЫЕ РАЗМЕРЫ



СХЕМА ЭЛЕКТРИЧЕСКАЯ ПРИНЦИПИАЛЬНАЯ



КОМПЛЕКТНАЯ ТРАНСФОРМАТОРНАЯ ПОДСТАНЦИЯ ОДНОФАЗНАЯ ТИПА КТПЖ 2-4/27,5 У1

Комплектная трансформаторная подстанция однофазная железнодорожная служит для приема электрической энергии напряжением 27,5 кВ, преобразования в электроэнергию напряжением 0,23 кВ и электроснабжения ею устройств сигнализации, централизации, автоблокировки, освещения и других маломощных железнодорожных объектов в районах с умеренным климатом. Конструкция предусматривает установку всей аппаратуры на одной опоре ВЛ 27,5 кВ.

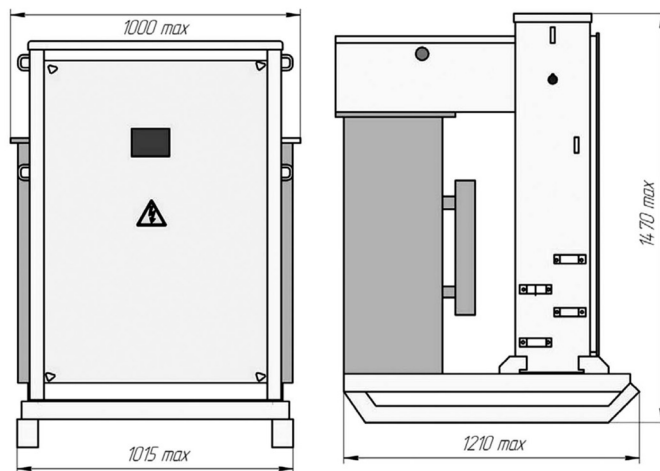
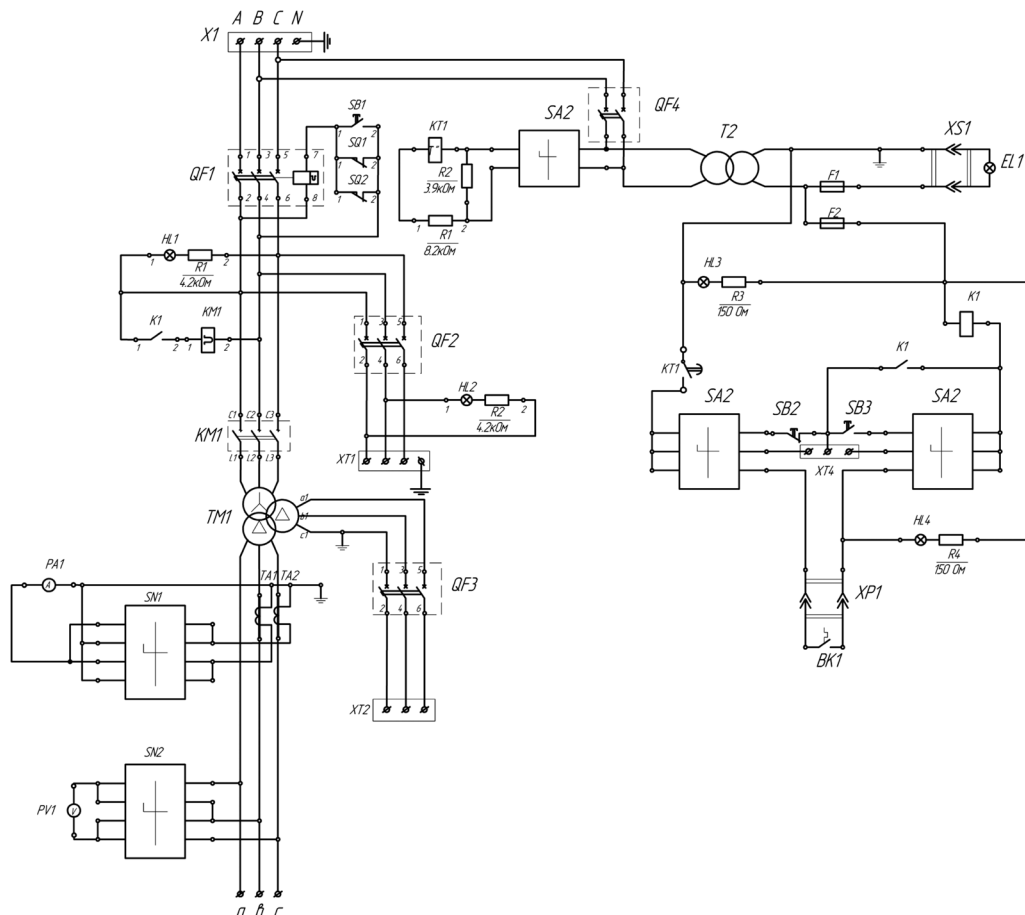
УСЛОВИЯ ЭКСПЛУАТАЦИИ

КТПЖ предназначены для работы на открытом воздухе в следующих условиях:

- высота над уровнем моря -1000 м;
- температура окружающего воздуха - от -40°C до +40°C;
- КТПЖ не предназначены для работы в условиях тряски, вибрации, ударов, взрывоопасной и химически агрессивной среды;
- КТПЖ соответствуют требованиям СТ АО 940/4000/056-042-2010.

ОСНОВНЫЕ ТЕХНИЧЕСКИЕ ХАРАКТЕРИСТИКИ

Параметры	КТПЖ-2/27,5/0,23-У1	КТПЖ-4/27,5/0,23-У1
Мощность, кВА	2	4
Напряжение ВН, кВ	27,5	
Напряжение НН, кВ	0,23	
Номинальный ток плавкой вставки предохранителя на стороне ВН, А	2	2
Номинальный ток трансформатора на стороне НН, А	8,7	17,4
Частота, Гц	50	
Линия №1	6	10
Линия №2	6	10

ГАБАРИТНЫЕ РАЗМЕРЫ



СХЕМА ЭЛЕКТРИЧЕСКАЯ ПРИНЦИПИАЛЬНАЯ



КОМПЛЕКТНАЯ ТРАНСФОРМАТОРНАЯ ПОДСТАНЦИЯ ДЛЯ ЖЕЛЕЗНОЙ ДОРОГИ ТИПА КТПЖ 25-400/27,5/0,4 У1, Т1

Комплектные трансформаторные подстанции для железной дороги мощностью от 25 до 400 кВА наружной установки типа КТПЖ предназначены для приема электрической энергии трехфазного тока напряжением 27,5 кВ, преобразования ее в электроэнергию напряжением 0,4 кВ и снабжения ею потребителей железнодорожных станций, развязок, остановочных пунктов, переездов, линейно-путевых зданий в районах с умеренным климатом. КТПЖ изготавливаются в соответствии с требованиями СТ АО 940/4000/056-042-2010.

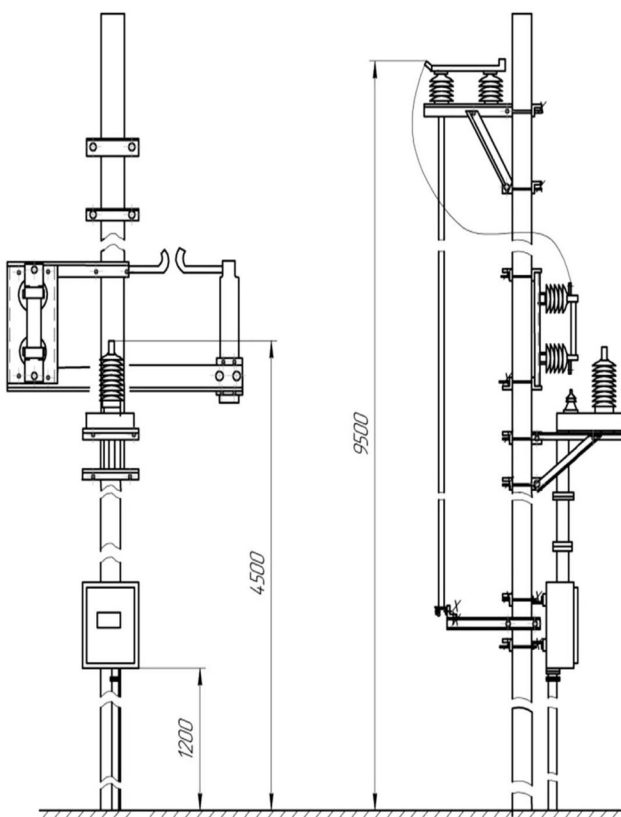
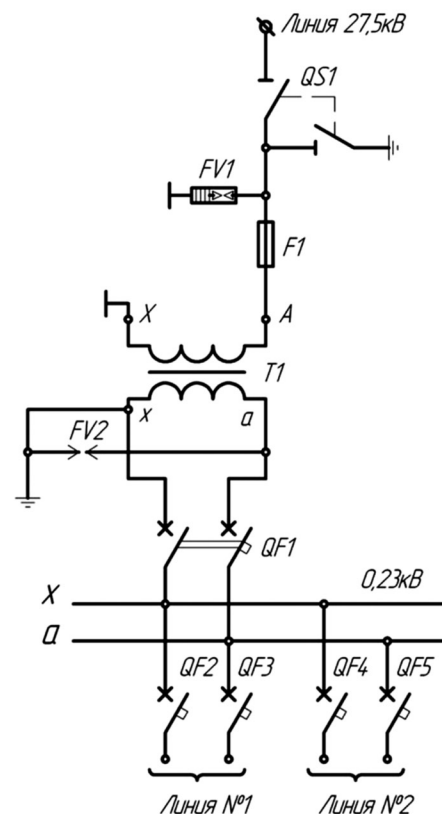
УСЛОВИЯ ЭКСПЛУАТАЦИИ

КТПЖ предназначены для работы на открытом воздухе в следующих условиях:

- высота над уровнем моря - 1000 м.
- температура окружающего воздуха: от -45°C до +40°C (исполнение У1); от -10°C до +50°C (исполнение Т1).
- КТПЖ не предназначены для работы в условиях тряски, вибрации, ударов, взрывоопасной и химически агрессивной среды.

ОСНОВНЫЕ ТЕХНИЧЕСКИЕ ХАРАКТЕРИСТИКИ

Наименование типа	Номинальная мощность силового трансформатора, кВА	Номинальное напряжение на стороне, кВ		Номинальные токи отходящих линий, А				Масса (кг) не более
		ВН	НН	№1	№2	№3	№4	
КТПЖ-25/27,5/0,4-У1	25	27,5	0,4	16	16	31,5	-	1830
КТПЖ-40/27,5/0,4-У1	40	27,5	0,4	16	31,5	40	-	2100
КТПЖ-63/27,5/0,4-У1	63	27,5	0,4	40	40	63	-	2440
КТПЖ-100/27,5/0,4-У 1	100	27,5	0,4	40	80	100	-	2830
КТПЖ-160/27,5/0,4-У 1	160	27,5	0,4	80	100	160	-	3130
КТПЖ-250/27,5/0,4-У1	250	27,5	0,4	80	100	160	250	3410
КТПЖ-400/27,5/0,4-У 1	400	27,5	0,4	100	100	200	400	5285



СХЕМА ЭЛЕКТРИЧЕСКАЯ ПРИНЦИПИАЛЬНАЯ КТПЖ 25-160/27,5/0,4 ЛИНИЯ 27,5 КВ



СХЕМА ЭЛЕКТРИЧЕСКАЯ ПРИНЦИПИАЛЬНАЯ КТПЖ 250-400/27,5/0,4 ЛИНИЯ 27,5 КВ

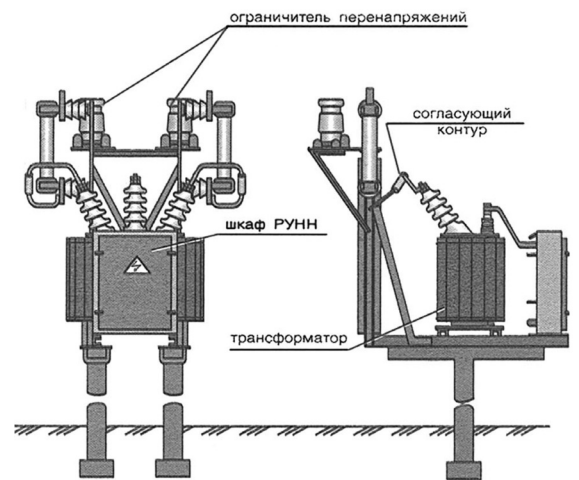

КОМПЛЕКТНЫЕ ТРАНСФОРМАТОРНЫЕ ПОДСТАНЦИИ ПОДЪЕМНО-ОТПУСКНЫЕ СТОЛБОВОГО ТИПА СПЕЦИАЛЬНЫЕ ОДНОФАЗНОГО ПЕРЕМЕННОГО ТОКА ЧАСТОТОЙ 50 ГЦ НАРУЖНОЙ УСТАНОВКИ ТИПА КТП-П 1,2-2,5/10(6)/0,23

Комплектные трансформаторные подстанции типа КТП-П предназначены для приема и преобразования электроэнергии однофазного переменного тока частотой 50 Гц напряжением 6 или 10 кВ, в однофазный переменный ток напряжением 0,23 кВ и снабжения ею линий сигнализации, автоблокировки и других небольших потребителей в районах с умеренным климатом (от - 45°C до + 40°C). В зависимости от условий применения в конструкции комплектной трансформаторной подстанции предусмотрена возможность установки следующих устройств защиты от перенапряжений и грозовых разрядов: разрядник вентильный РВО-10.

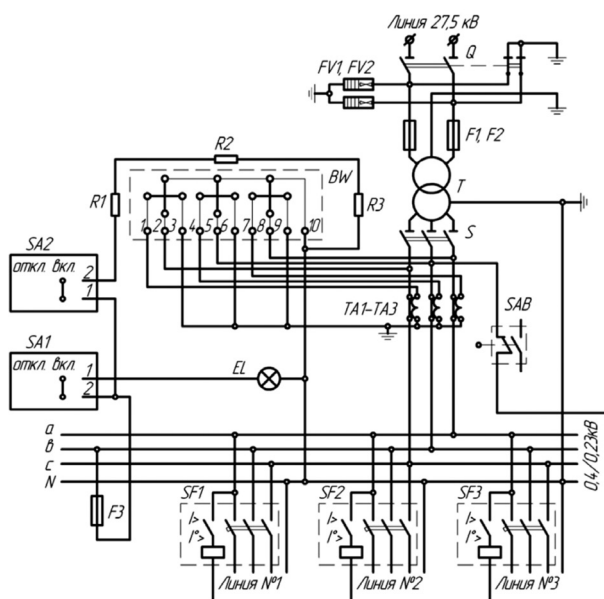
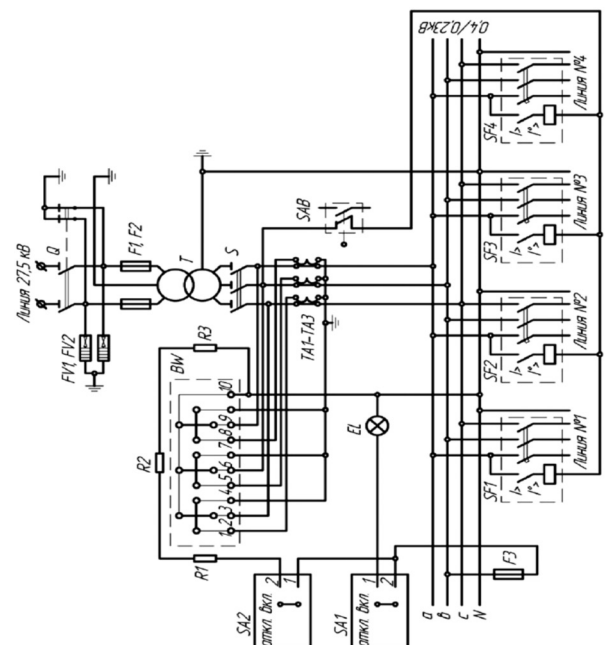
КТП-П 1,25-2,5/10(6) устанавливаются на опорах контактной сети или на опорах линии автоблокировки. В зависимости от условия применения в конструкции комплектной трансформаторной подстанции предусмотрена возможность установки следующих устройств защиты от перенапряжений и грозовых разрядов: разрядник вентильный РВО-10; ограничитель перенапряжений нелинейный типа ОПН 10/12,5.

КТП-П 1,25-2,5/10(6) соответствуют требованиям ГОСТ 14695 и СТ А0 940/4000/056-042-2010.

ОСНОВНЫЕ ТЕХНИЧЕСКИЕ ХАРАКТЕРИСТИКИ

Наименование параметра	Тип КТП-П			
	1,25/6	1,25/10	2,5/6	2,5/10
Номинальное напряжение ВН, кВ	6	10	6	10
Мощность силового трансформатора, кВА	1,25	1,25	2,5	2,5
Номинальное напряжение НН, кВ	0,23			
Количество отходящих линий, шт.	2			
Габаритные размеры не более, мм (LxVxH) 4950x900x700				
Масса не более, кг	280	280	295	295

ОБЩИЙ ВИД И ГАБАРИТНЫЕ РАЗМЕРЫ КТП-П-1,2-2,5/10(6)



СХЕМА ЭЛЕКТРИЧЕСКАЯ ПРИНЦИПАЛЬНАЯ



КОМПЛЕКТНАЯ ТРАНСФОРМАТОРНАЯ ПОДСТАНЦИЯ ПОДЪЕМНО-ОТПУСКНАЯ СТОЛБОВАЯ СПЕЦИАЛЬНАЯ ТИПА КТП-П 2/27.5 ПРЕДЕЛЬНОЙ МОЩНОСТИ 2 КВА ОДНОФАЗНОГО ПЕРЕМЕННОГО ТОКА

Комплектные трансформаторные подстанции типа КТП-П-2/27,5 предназначены для установки на опорах контактной сети или на опорах линий автоблокировки. Комплектные трансформаторные подстанции предназначены для питания линейных потребителей по системе ДПР (два провода- рельс) электрифицированных железных дорог переменного тока.

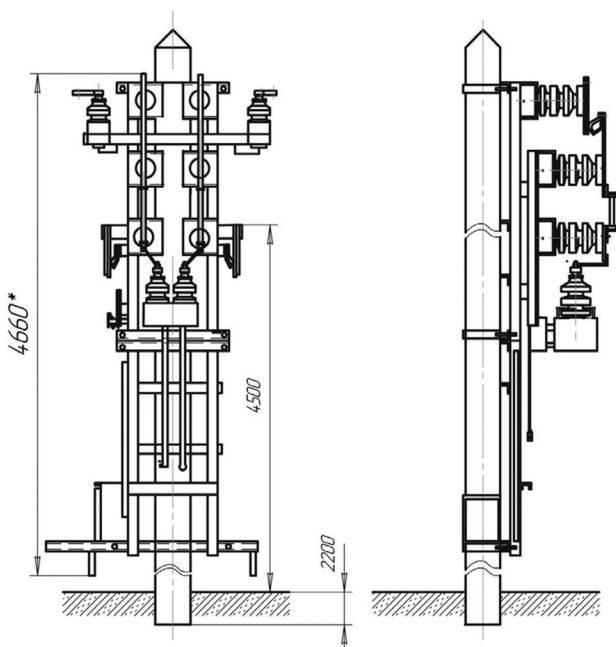
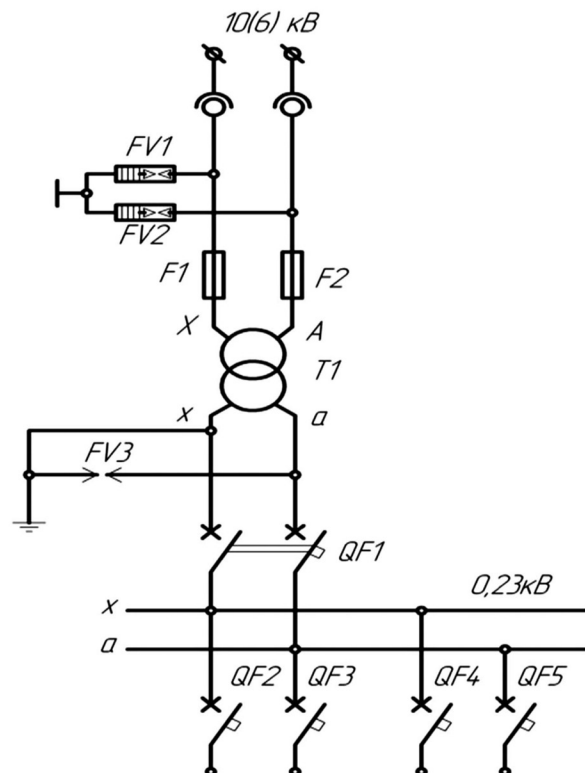
Подстанции типа КТП-П-2/27,5 соответствуют требованиям ГОСТ 14695 и СТ АО 940/4000/056-042-2010.

ОСНОВНЫЕ ТЕХНИЧЕСКИЕ ХАРАКТЕРИСТИКИ

Наименование параметра	Данные
Номинальное напряжение ВН, кВ	27,5
Мощность силового трансформатора, кВА	2
Номинальное напряжение НН, кВ	0,23
Род тока	однофазный переменный
Количество отходящих линий, шт.	2
Частота, Гц	50
Габаритные размеры не более, мм (LxVxH) 4660x1060x1380	
Масса не более, кг	245

ГАБАРИТНЫЕ РАЗМЕРЫ



СХЕМА ЭЛЕКТРИЧЕСКАЯ ПРИНЦИПАЛЬНАЯ



КОМПЛЕКТНЫЕ ТРАНСФОРМАТОРНЫЕ ПОДСТАНЦИИ ДЛЯ ЭЛЕКТРОСНАБЖЕНИЯ НЕБОЛЬШИХ ОБЪЕКТОВ ТИПА КТПС 100-1600/35 У1

Комплектные трансформаторные подстанции предназначены для энергоснабжения небольших объектов. Температура окружающего воздуха – от - 45°С до + 40°С.

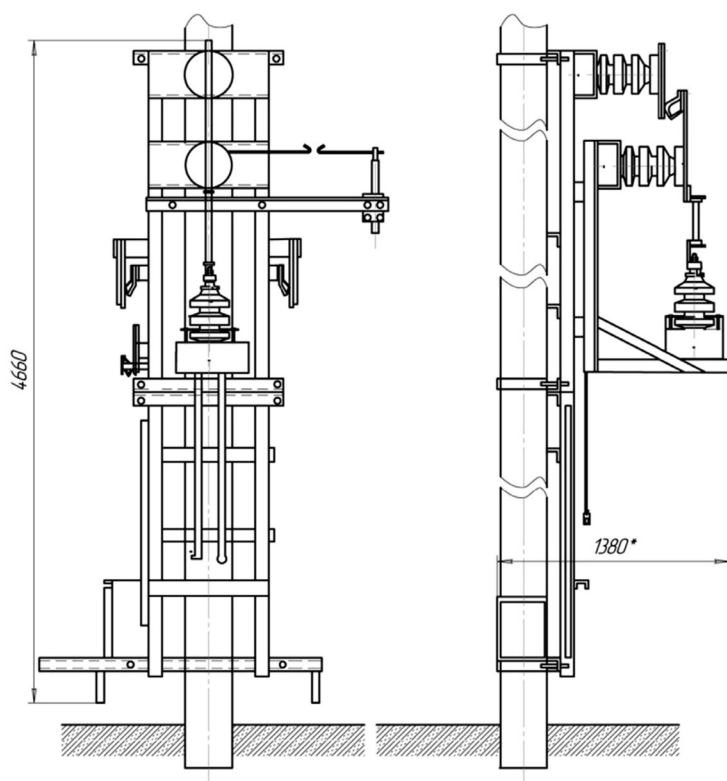
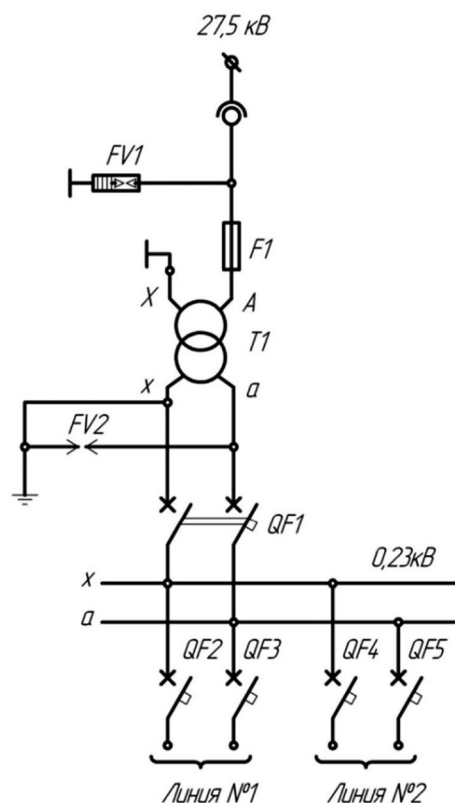
Наименование параметра	Значения
Мощность силового трансформатора, кВА	100; 160; 250; 400; 630; 1000
Номинальное напряжение [линейное] на стороне ВН, кВ	35.
Номинальное напряжение на стороне НН, кВ	0,4
Номинальный ток предохранителя 35 кВ, А	5; 8; 10; 16; 20; 31; 50
Номинальный ток отключения предохранителя 35 кВ, кА	8
Уровень звука, дБА	60
Схема и группа соединения обмоток трансформатора	У/У-0, Д/У-11
Степень защиты по ГОСТ 14254	
Для шкафа низкого напряжения	IP 34
Для остальных элементов	IP 00

ОБЩИЙ ВИД И ГАБАРИТНЫЕ РАЗМЕРЫ КТПС 100-630/35КВ

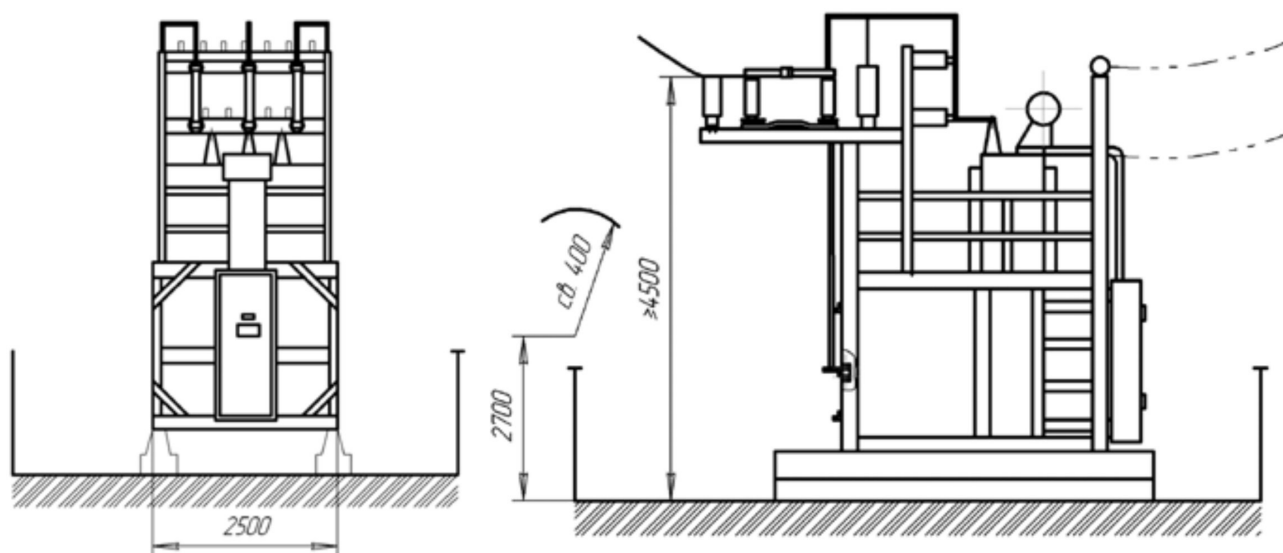

КАЧЕСТВО

ОБЩИЙ ВИД И ГАБАРИТНЫЕ РАЗМЕРЫ КТПС 1000-1600/35КВ



СХЕМА ЭЛЕКТРИЧЕСКАЯ ПРИНЦИПАЛЬНАЯ КТПС 100-1600/35КВ



МАЧТОВАЯ ТРАНСФОРМАТОРНАЯ ПОДСТАНЦИЯ ТИПА МТП 25-100/10(6) У1

Подстанции трансформаторные мачтовые представляют собой однострансформаторные подстанции наружной установки и служат для приема электрической энергии напряжением 6 или 10 кВ, преобразования в электроэнергию напряжением 0,4 кВ и электроснабжения отдельных населенных пунктов, небольших промышленных объектов и других потребителей в районах с умеренным климатом от - 45°C до + 40°C.

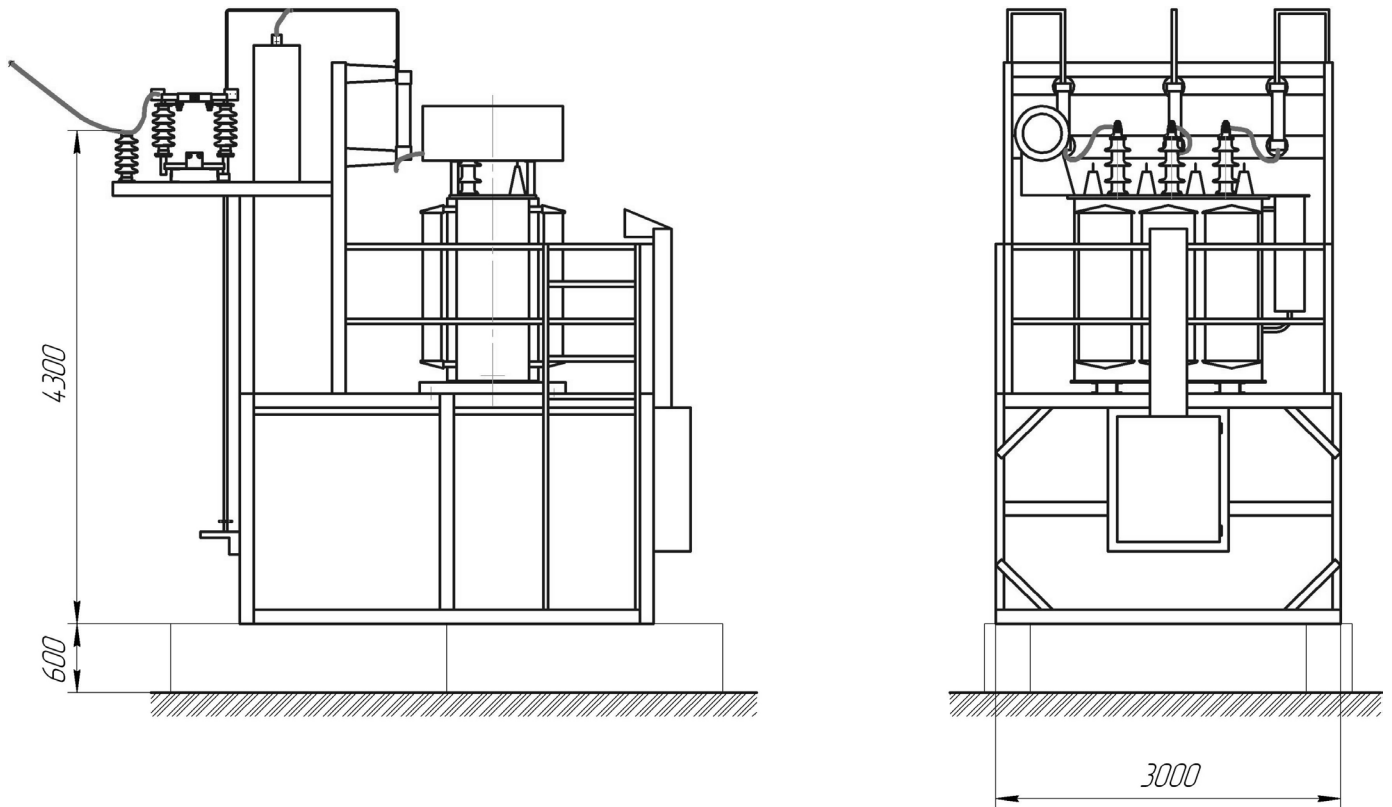
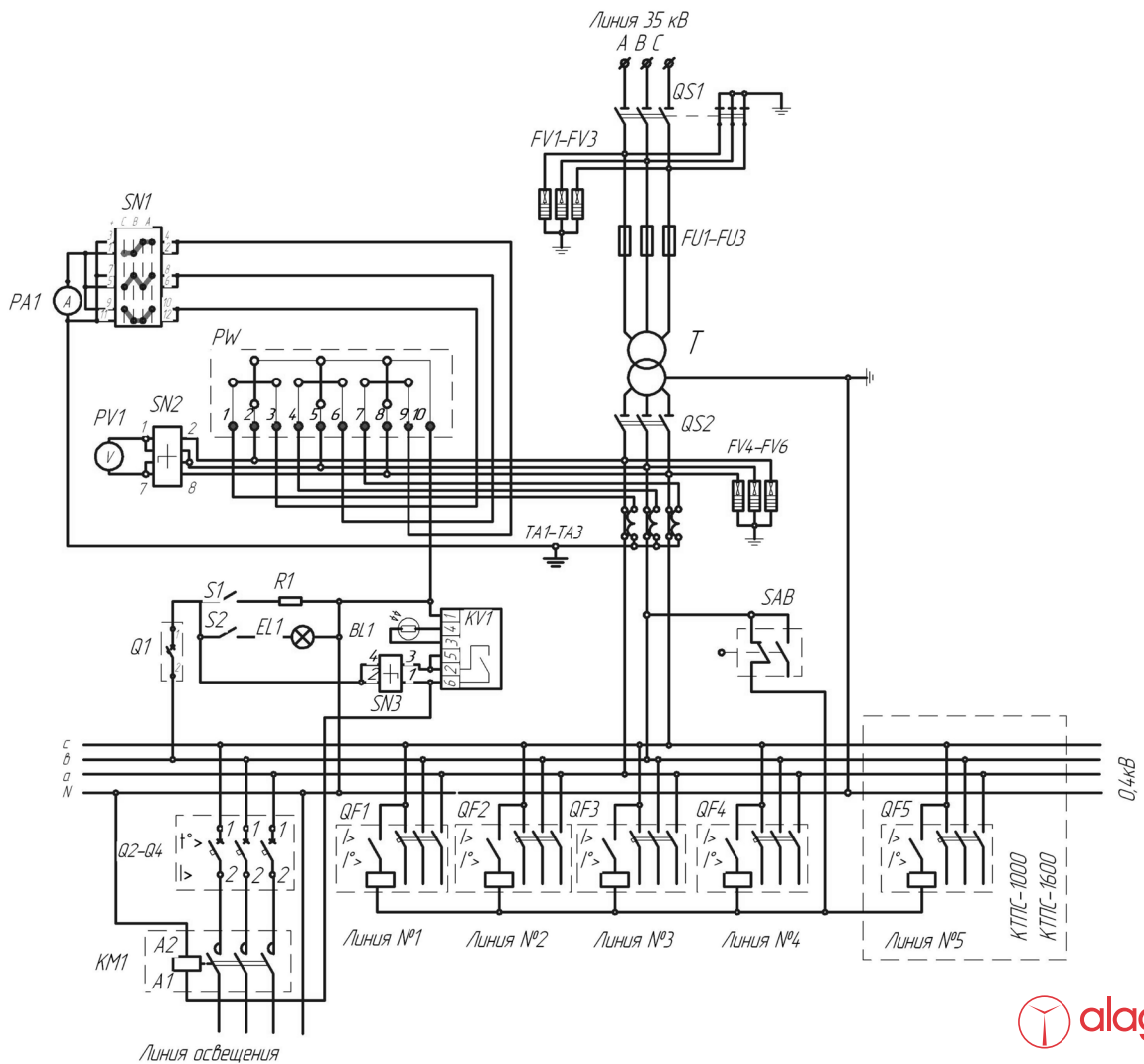
ТЕХНИЧЕСКИЕ ХАРАКТЕРИСТИКИ

- Мощность - 25; 40; 63; 100 кВА.
- Номинальное напряжение - 10(6) кВ.
- Род тока - переменный, трехфазный.
- Номинальный ток плавкой вставки предохранителя на стороне ВН - 8(5); 10(8); 16(10); 20(16) А.
- Количество фидеров - 2; 3. Степень защиты IP - 23.
- Напряжение НН - 0,4 кВ.
- Масса шкафа РУНН - 115 кг.
- Соответствуют требованиям СТ АО 940140001056-041-2010

Обозначение типа	Норма для типа				
	Номинальное высшее напряжение питающей сети, кВ	Номинальный ток, А			
		фидер №1	фидер №2	фидер №3	фидер освещения
МТП-25/10(6)	6(10)	31,5	31,5	-	16
МТП-40/10(6)	6(10)	31,5	63	-	16
МТП-63/10(6)	6(10)	40	63	40	16
МТП-100/10(6)	6(10)	40	63	80	16

ГАБАРИТНЫЕ РАЗМЕРЫ



СХЕМА ЭЛЕКТРИЧЕСКАЯ ПРИНЦИПИАЛЬНАЯ



МАЧТОВАЯ ТРАНСФОРМАТОРНАЯ ПОДСТАНЦИЯ ОДНОФАЗНАЯ ТИПА МТПО 4-10/10(6)/0,23 У1

Мачтовые трансформаторные подстанции однофазные предназначены для приема электроэнергии однофазного переменного тока напряжением 6 или 10 кВ, преобразования в электроэнергию однофазного переменного тока напряжением 0,23 кВ и электроснабжения ею фермерских хозяйств, садоводческих участков населенных пунктов и других потребителей сельского хозяйства в районах с умеренным климатом.

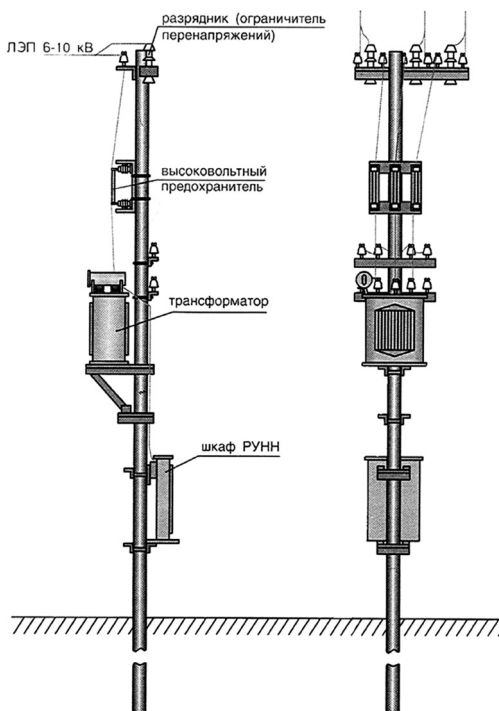
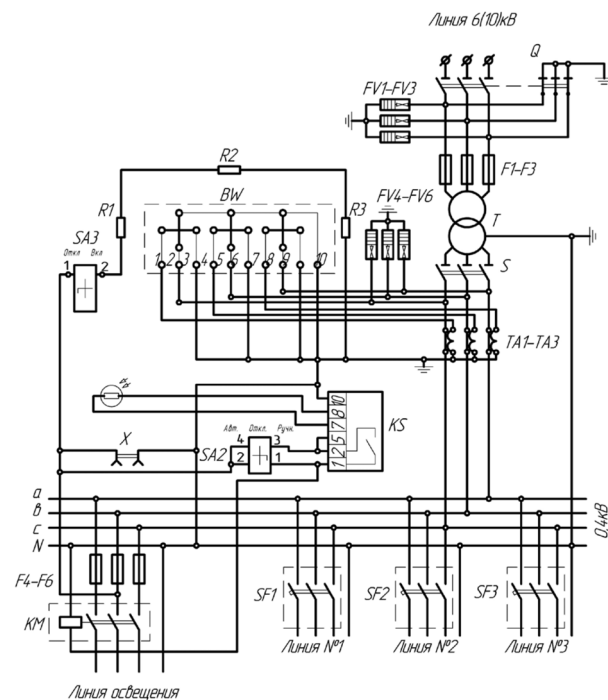
МТП подключаются к ЛЭП посредством разъединителя, который устанавливается на ближайшей концевой опоре. Размещение шкафа РУНН и высоковольтного оборудования (предохранителей, разрядников и силового трансформатора) производится в соответствии с типовыми проектами. Комплектно с МТПО поставляются металлоконструкции для установки шкафа РУНН, силового трансформатора, высоковольтных вентильных разрядников и высоковольтных предохранителей.

МТПО выпускается в исполнении с двумя отходящими фидерами на токи 25 А и с одним отходящим фидером на ток 40 А. Количество отходящих линий 0,23 кВ и их токи могут быть изменены по желанию заказчика.

Соответствуют требованиям СТ АО 00010033-025-2010.

ОСНОВНЫЕ ТЕХНИЧЕСКИЕ ХАРАКТЕРИСТИКИ

Параметры	МТПО 4-10/10(6)/0,23-У1			
Мощность, кВА	4		10	
Напряжение ВН, кВ	6	10	6	10
Напряжение НН, кВ	0,23			
Номинальный ток плавкой вставки предохранителя на стороне ВН, А	2		2	
Номинальный ток трансформатора на стороне НН, А	17,4		43,4	
Линия №1 (А)	25		50	
Линия уличного освещения (А)	6		10	

ГАБАРИТНЫЕ РАЗМЕРЫ



СХЕМА ЭЛЕКТРИЧЕСКАЯ ПРИНЦИПИАЛЬНАЯ



МАЧТОВАЯ ТРАНСФОРМАТОРНАЯ ПОДСТАНЦИЯ ТИПА МТПЖ 1,25-2,5/10(6)/0,23 У1

Мачтовые трансформаторные подстанции железнодорожные однофазные предназначены для приема электроэнергии напряжением 6 или 10 кВ, преобразования в электроэнергию напряжением 0,23 кВ и снабжения устройств сигнализации, централизации, автоблокировки, освещения и других маломощных железнодорожных объектов в районах с умеренным климатом.

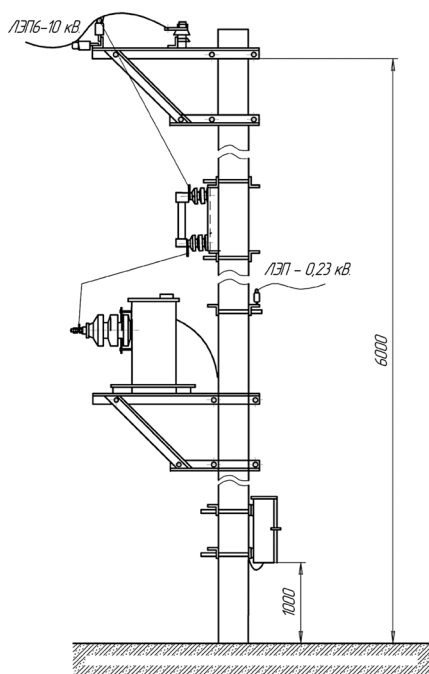
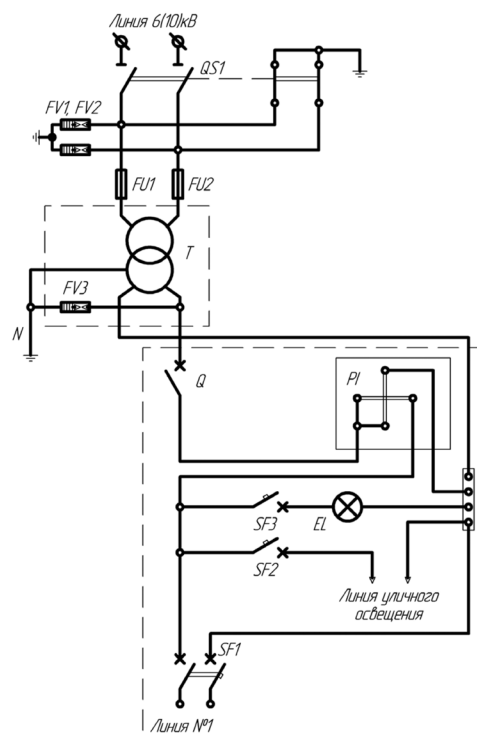
МТПЖ НЕ ПРЕДНАЗНАЧЕНЫ:

- для работы в условиях тряски, вибрации, ударов;
- для ввода питания со стороны низшего напряжения.

Выводы отходящих линий на стороне НН – кабельные, ввод на стороне ВН – воздушный.

Конструкция предусматривает установку всей аппаратуры МТПЖ на одной опоре ВЛ 6-10 кВ.

МТПЖ соответствуют требованиям ГОСТ 14695 и СТ АО 940140001056-040-2010.

ОСНОВНЫЕ ТЕХНИЧЕСКИЕ ХАРАКТЕРИСТИКИ

Параметры	МТПЖ-1,25/10-0,23У1	МТПЖ-2,5/10-0,23У1
Мощность, кВА	1,25	2,5
Напряжение ВН, кВ	6 10	6 10
Напряжение НН, кВ	0,23	
Номинальный ток плавкой вставки предохранителя на стороне ВН, А	2	
Частота, Гц	50	
Линия №1 (А)	6,3	10
Линия №2 (А)	6,3	10

ГАБАРИТНЫЕ РАЗМЕРЫ



СХЕМА ЭЛЕКТРИЧЕСКАЯ ПРИНЦИПИАЛЬНАЯ



МАЧТОВАЯ ТРАНСФОРМАТОРНАЯ ПОДСТАНЦИЯ ТИПА МТПЖ 10/27,5

Подстанции трансформаторные мачтовые однофазные представляют собой одотрансформаторные подстанции наружной установки, питаемые от линии продольного электроснабжения по системе ПР (провод-рельс) и служат для приема электрической энергии напряжением 27,5 кВ и снабжения однофазных электроприемников небольших железнодорожных объектов напряжением 0,23 кВ с умеренным климатом (от - 45°C до +40°C). Монтаж МТПЖ производится согласно проектам.

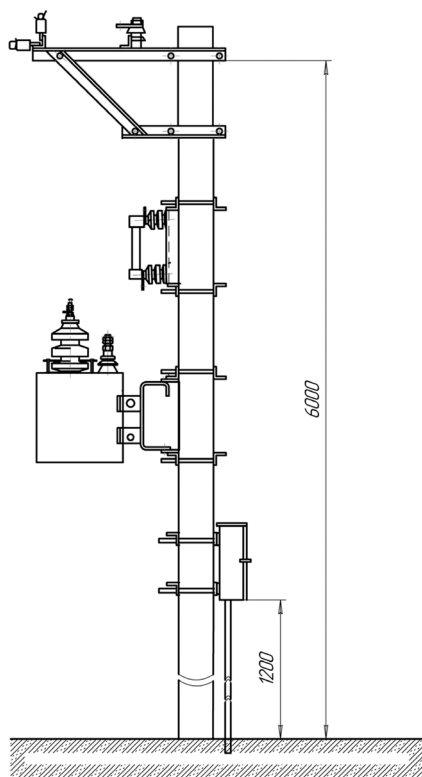
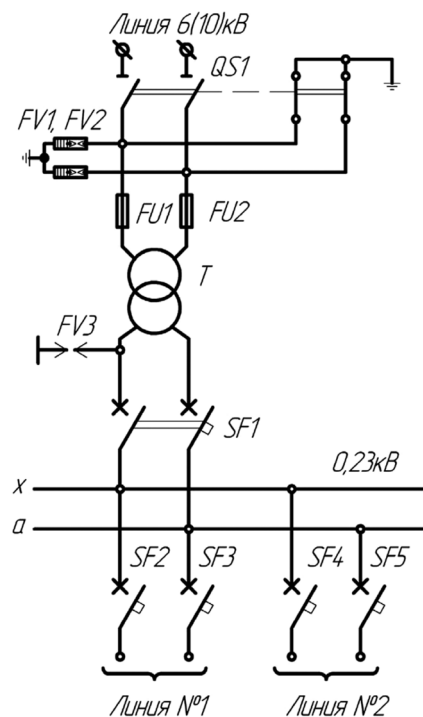
Высоковольтная аппаратура и разъединитель устанавливаются на опоре, согласующий контур закрепляется на высоковольтном выводе силового трансформатора. МТПЖ имеет три отходящих линии по 16 А. Количество отходящих линий и их токи могут быть изменены по желанию заказчика.

ОСНОВНЫЕ ТЕХНИЧЕСКИЕ ХАРАКТЕРИСТИКИ

Параметры	МТПЖ10/27,5-0,23У1
Мощность, кВА	10
Напряжение ВН, кВ	27,5
Напряжение НН, кВ	0,23
Номинальный ток плавкой вставки предохранителя на стороне ВН, А	2
Номинальный ток трансформатора на стороне НН, А	43,5
Частота, Гц	50
Линия №1	16
Линия №2	16
Линия №3	16

ГАБАРИТНЫЕ РАЗМЕРЫ



СХЕМА ЭЛЕКТРИЧЕСКАЯ ПРИНЦИПИАЛЬНАЯ



УСТРОЙСТВА КАТОДНОЙ ЗАЩИТЫ ТИПА УКЗВ И УКЗН

Устройства распределительные катодной защиты типа УКЗВ и УКЗН изготавливаются в соответствии с требованиями СТ АО 00010033-021-2009 в климатическом исполнении У категории размещения 1 по ГОСТ15150 и ГОСТ 15543.1.

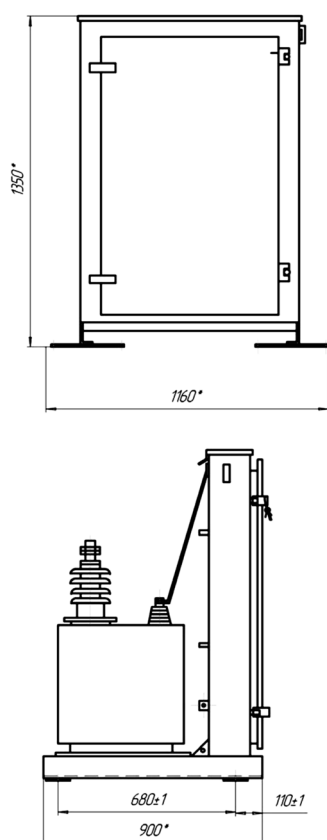
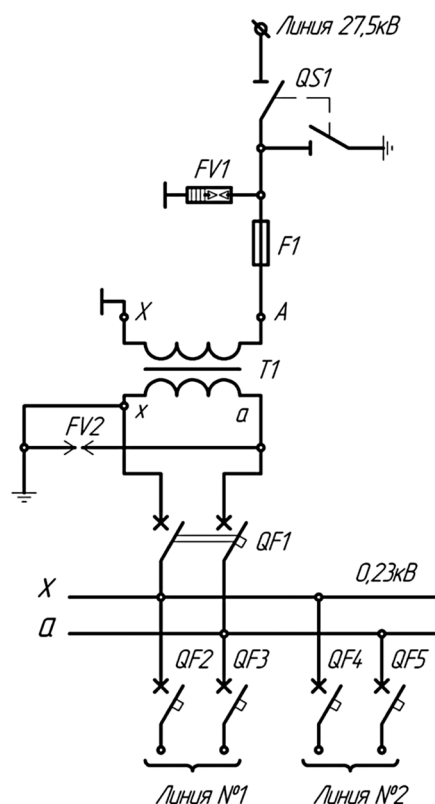
Устройства распределительные катодной защиты предназначены для защиты газонефтепроводов и других подземных металлических сооружений от почвенной коррозии и имеют возможность А- автоматического, Р- ручного регулирования защитного потенциала.

Устройства типа УКЗВ и УКЗН могут быть адаптированы для совместной работы с комплексом телемеханики.

Ввод в УКЗВ может быть предусмотрен как воздушным (В), так и кабельным (К). Для УКЗН предусмотрен кабельный ввод (К).

ОСНОВНЫЕ ТЕХНИЧЕСКИЕ ХАРАКТЕРИСТИКИ

Тип исполнения устройства	Номинальное напряжение питающей сети, кВ	Номинальная мощность трансформатора, кВА	Номинальное напряжение трансформатора, кВ		Станция катодной защиты	
			высшее	низшее	мощ-ть, кВт	кол-во, шт.
УКЗВ-6(10)В-1,2-2У1	6(10)	10	6(10)	0,23	1,2	2
УКЗВ-6(10)К-1,2-2У1	6(10)	10	6(10)	0,23	1,2	2
УКЗВ-6(10)В-1,2-4У1	6(10)	10	6(10)	0,23	1,2	4
УКЗВ-6(10)К-1,2-4У1	6(10)	10	6(10)	0,23	1,2	4
УКЗВ-6(10)В-3-2У1	6(10)	10	6(10)	0,23	3	2
УКЗВ-6(10)К-3-2У1	6(10)	10	6(10)	0,23	3	2
УКЗВ-6(10)К-5-1У1	6(10)	10	6(10)	0,23	5	1
УКЗН-0,22-1,2-2У1	0,23	-	-	-	1,2	2
УКЗН-0,22-1,2-4У1	0,23	-	-	-	1,2	4
УКЗН-0,22-3-2У1	0,23	-	-	-	3	2
УКЗН-0,22-5-1У1	0,23	-	-	-	5	1

ОБЩИЙ ВИД И ГАБАРИТНЫЕ РАЗМЕРЫ УКЗВ И УКЗН

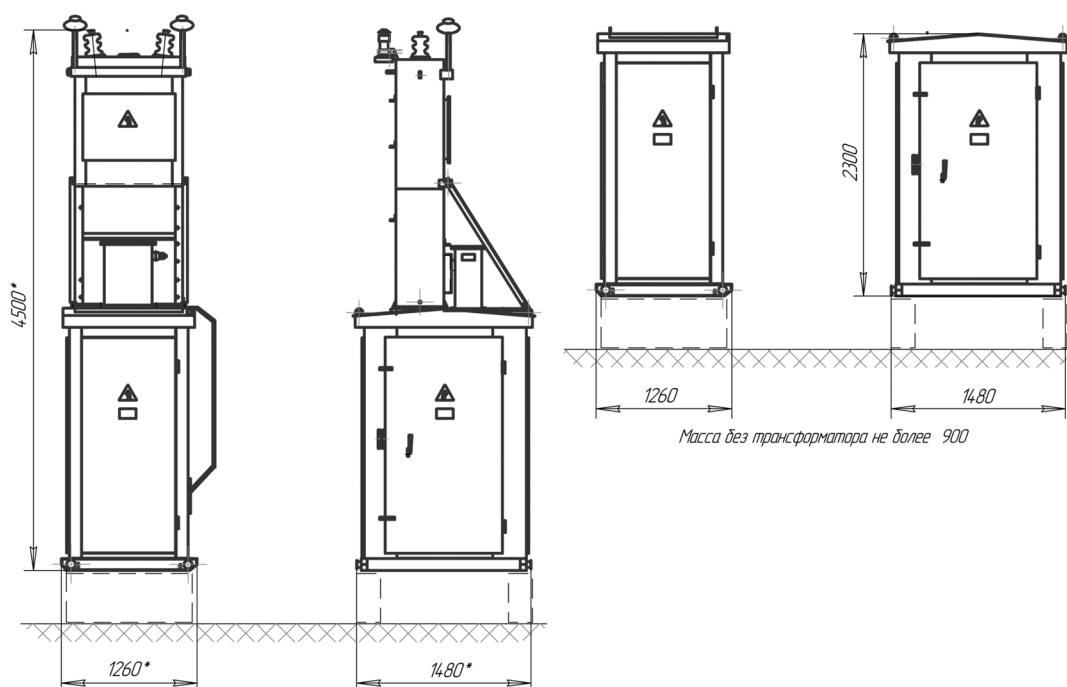

Габаритные размеры УКЗВ-6(10)
Масса без трансформатора не более 960кг

СХЕМА ЭЛЕКТРИЧЕСКАЯ ПРИНЦИПИАЛЬНАЯ УКЗН



СХЕМА ЭЛЕКТРИЧЕСКАЯ ПРИНЦИПИАЛЬНАЯ УКЗВ



УСТРОЙСТВА КОМПЛЕКТНО-РАСПРЕДЕЛИТЕЛЬНЫЕ СЕРИИ К-07 КТЗ И КРУН-07 КТЗ НАПРЯЖЕНИЕМ 630-3150/10(6) КВ

Устройства комплектно-распределительные серии К-07 КТЗ и КРУН-07 КТЗ напряжением 10(6) кВ, на токи (630-3150) А, промышленной частоты 50 Гц, предназначены для приёма и распределения электрической энергии на объектах электроснабжения предприятий всех отраслей народного хозяйства и сельскохозяйственных потребителей. Комплектно-распределительные устройства серии К-07 КТЗ и КРУН-07 КТЗ представляют собой совокупность шкафов и отсеков (далее - КРУ), с коммутационными аппаратами измерения, автоматике и защиты, а также управления, сигнализации и другими вспомогательными устройствами, соединенными между собой в соответствии с электрической схемой. КРУ серии К-07 КТЗ предназначены для внутренней установки и представляют собой совокупность шкафов жесткой металлической конструкции, рассчитанные на двухстороннее обслуживание.

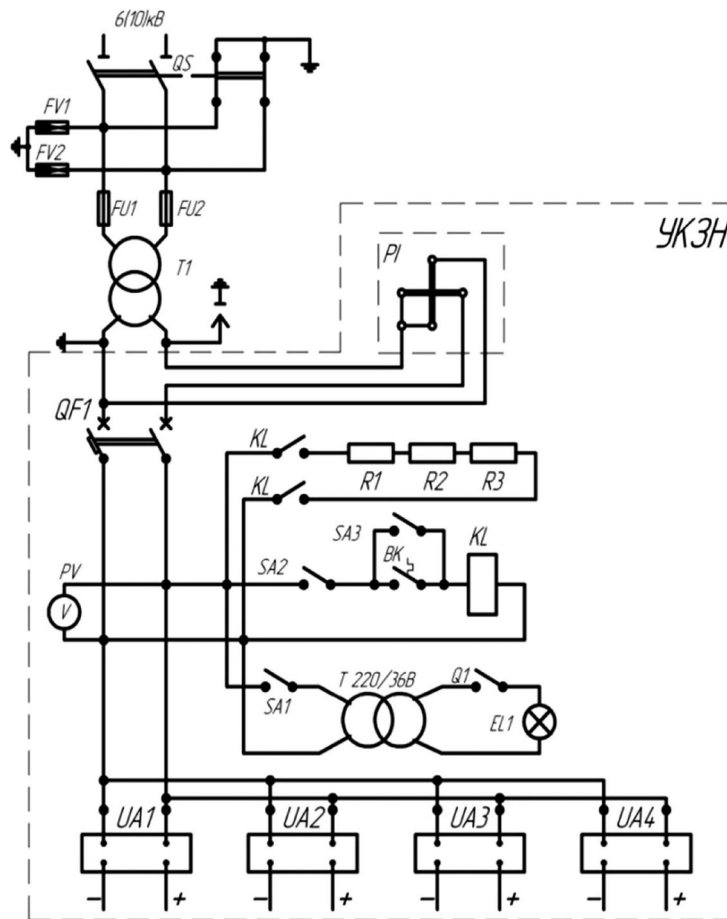
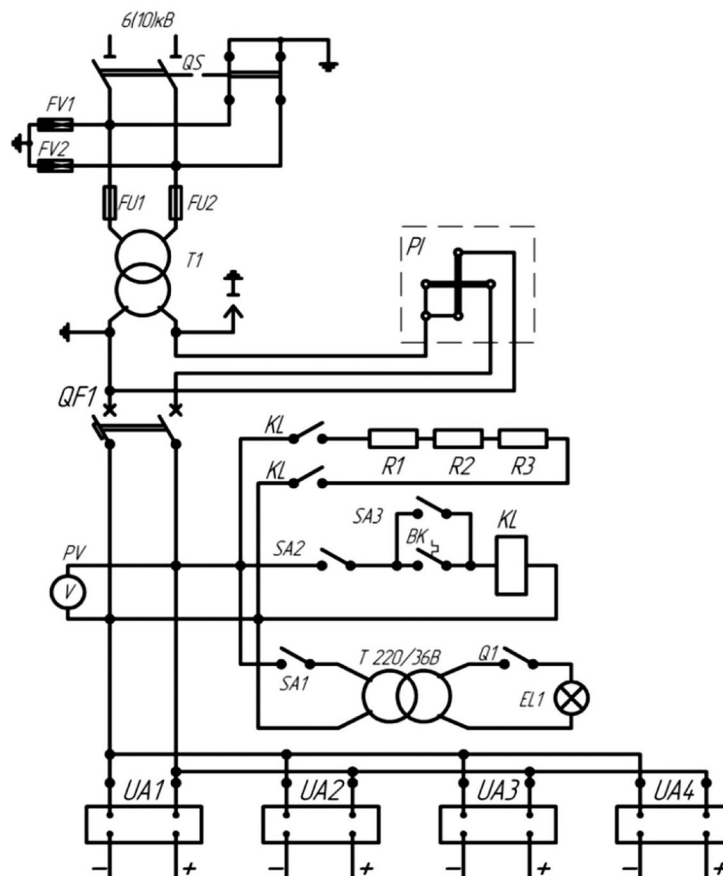
КРУ серии КРУН-07 КТЗ предназначены для наружной установки и представляют собой здания модульного типа, состоящие из высоковольтных отсеков (как правило, из трех), смонтированных на жесткой раме и коридора управления, закрытых теплоизоляционной металлической оболочкой. Модуль размещается на фундаменте, а сверху оснащен съемными (на время транспортирования) траверсами для подключения вводов и линий.

УСЛОВИЯ ЭКСПЛУАТАЦИИ

Условия эксплуатации по ГОСТ 15150 и ГОСТ 15543:

- климатическое исполнение и категория размещения:
 - для К-07 КТЗ – внутренней установки «УЗ»
 - для КРУН-07 КТЗ - наружной установки «У1» и «ХЛ1»
- высота над уровнем моря до 1000 м;
- относительная влажность воздуха не более 80%;
- окружающая среда невзрывоопасная, не содержащая токопроводящей пыли и агрессивных газов или паров в концентрациях, разрушающих металлы и изоляцию.

ОСНОВНЫЕ ТЕХНИЧЕСКИЕ ХАРАКТЕРИСТИКИ И ПАРАМЕТРЫ

Наименование параметра	Норма
Номинальное напряжение (линейное), кВ	6; 10
Наибольшее рабочее напряжение, кВ	7,2; 12
Номинальный ток главных цепей при частоте 50 Гц, А	630; 800; 1000; 1250; 1600; 2500;
Первичный номинальный ток трансформаторов тока, А	50; 75; 100;150; 200; 300; 400; 600; 800; 1000; 1500; 2000; 3150;
Номинальный ток сборных шин, А	630; 1000; 1250 1600; 2500; 3150; 4000;
Номинальный ток отключения встроенного выключателя, кА	12,5; 16; 20; 25; 31,5
Номинальный ток электродинамической стойкости главных цепей, кА	51
Ток термической стойкости (кратковременный ток), кА	20 ± 0,5 %
Время протекания тока термической стойкости, сек.	2
Номинальное напряжение вспомогательных цепей: - цепи защиты, управления и сигнализации постоянного и переменного тока, В - цепи трансформаторов напряжения (защиты, измерения, учета), В	220 100

Примечания: 1. Допускается по индивидуальным заказам изготавливать КРУ на номинальные токи главных цепей 4000 А; 2. При использовании в КРУ трансформаторов тока с коэффициентами трансформации менее чем 600/5 термическая и электродинамическая стойкости КРУ должны определяться стойкостью трансформаторов тока.

КЛАССИФИКАЦИЯ ИСПОЛНЕНИЯ ШКАФОВ КРУ

Наименование показателя классификации	Исполнение
Уровень изоляции по ГОСТ 1516.1	нормальная изоляция
Вид изоляции	воздушная
Наличие изоляции токоведущих частей	с неизолированными шинами
Наличие выкатных элементов в шкафах	с выкатными элементами
Вид линейных высоковольтных подсоединений	кабельные, шинные
Условия обслуживания	двухстороннее
Степень защиты по ГОСТ 14254	для УЗ: при закрытых дверях- 1Р20,приоткрытыхдверях-1Р00; дляУ1: закрытое исполнение -1Р34
Вид основных шкафов в зависимости от встраиваемой аппаратуры и присоединений	шкаф ввода с высоковольтным выключателем, трансформаторами тока, ОПН; шкаф линии с высоковольтными выключателями, трансформаторами тока, ОПН; шкаф трансформатора напряжения с предохранителем;
Наличие дверей в отсеке выдвижного элемента	шкаф КРУ без дверей
Наличие теплоизоляции по ГОСТ 15150	с теплоизоляцией
Наличие закрытого коридора по ГОСТ 15150	с коридором управления и обслуживания
Вид управления	дистанционное, местное

ОБЩИЙ ВИД ШКАФА К-07 КТЗ (ЛИНЕЙНАЯ ЯЧЕЙКА)

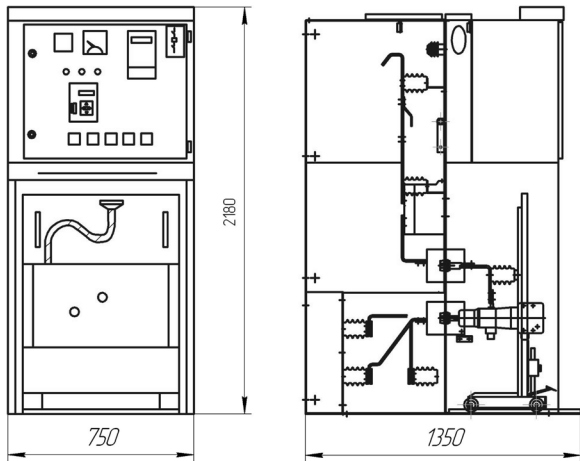

номинальный ток 630-1600А

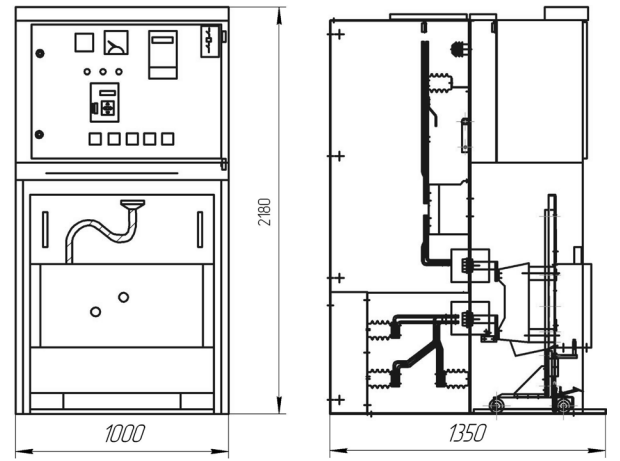

номинальный ток 2500-3150А

ОБЩИЙ ВИД ШКАФА К-07 КТЗ (ЛИНЕЙНАЯ ЯЧЕЙКА)

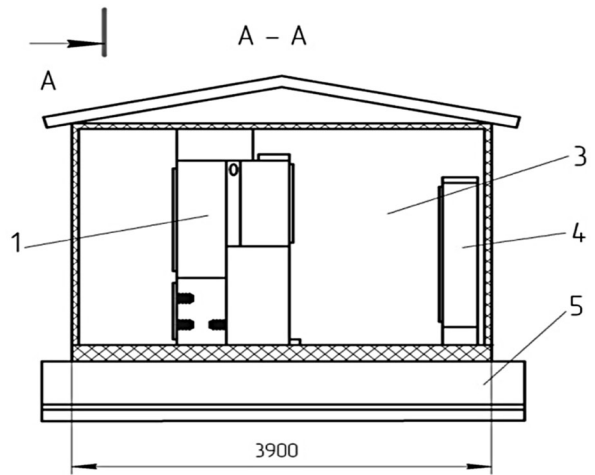
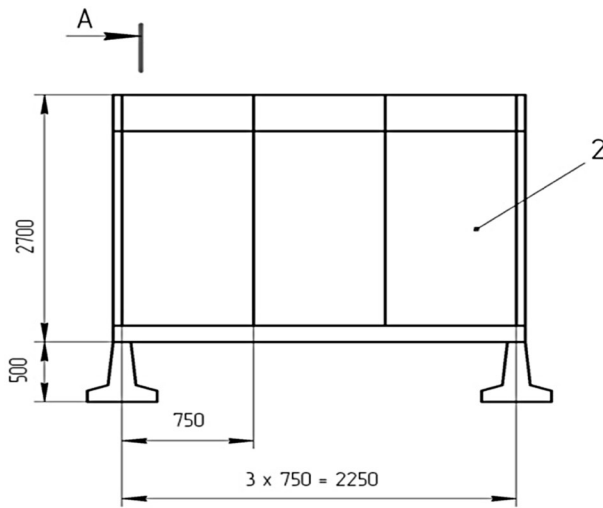

СХЕМЫ ГЛАВНЫХ ЦЕПЕЙ ОСНОВНЫХ ИСПОЛНЕНИЙ К-07 КТЗ (ЛИНЕЙНАЯ ЯЧЕЙКА)

Схема электрических соединений главных цепей										
	№ схемы	01(01A*)	02(02A*)	03(03A*)	04(04A*)	05(05A*)	06(06A*)	07(07A*)	08(08A*)	09(09A*)
	Ном. ток	630-4000А	630-4000А	630-4000А	630-4000А	630-4000А	630-4000А	630-4000А	630-4000А	630-4000А
Схема электрических соединений главных цепей										
	№ схемы	11(11A*)	12(12A*)	13(13A*)	14(14A*)	15(15A*)	16(16A*)	17(17A*)	18(18A*)	19(19A*)
	Ном. ток	630-4000А	630-4000А	630-4000А	630-4000А	630-1600А	630-1600А	1250-3150А	1250-3150А	630-1600А

Схема электрических соединений главных цепей											
	№ схемы	21(21A*)	22(22A*)	23(23A*)	24(24A*)	25(25A*)	26(26A*)	27(27A*)	28	29	30
	Ном. ток	630-1600A	630-1600A	630-1600A	630-1600A	630-1600A	630-1600A	630-1600A	630-3150A	630-3150A	630-3150A
Схема электрических соединений главных цепей											
	№ схемы	31	32	33	34	35	36	37	38	39	40(40A*)
	Ном. ток	630-3150A	630-3150A	630-3150A	630-3150A	630-3150A	630-3150A	630-3150A	630-3150A	630-3150A	20-150A
Схема электрических соединений главных цепей											
	№ схемы	41	42	43(43A*)	44(44A*)	45(45A*)	46(46A*)	47(47A*)	48(48A*)	49(49A*)	50(50A*)
	Ном. ток	20-150A	20-150A								
Схема электрических соединений главных цепей								Шкаф аппаратуры вспомогательных цепей	Шкаф шинной вставки по сборным шинам	Шкаф шинной вставки по секционному выключателю	
	№ схемы	51(51A*)	52(52A*)	53(53A*)	54(54A*)	55(55A*)	56	57	58	59	60
	Ном. ток									630-3150A	630-3150A
Схема электрических соединений главных цепей											
	№ схемы	61(61A*)	62(62A*)	63(63A*)	64(64A*)	65(65A*)	66(66A*)	67(67A*)	68(68A*)	69(69A*)	70(70A*)
	Ном. ток	630-1600A	630-1600A	630-1250A	630-1250A	630-1250A	630-1250A	630-1600A	630-1600A	630-3150A	630-3150A
Схема электрических соединений главных цепей											
	№ схемы	71(71A*)	72(72A*)	73(73A*)	74(74A*)	75(75A*)	76(76A*)	77(77A*)	78(78A*)	79(79A*)	80(80A*)
	Ном. ток	630-1600A	630-1600A	630-1250A	630-1250A	630-1250A	630-1250A	630-1600A	1250-3150A	630-1600A	630-3150A
Схема электрических соединений главных цепей											
	№ схемы	81(81A*)	82(82A*)	83(83A*)	84(84A*)						
	Ном. ток	630-1600A	1250-3150A	630-1600A	630-1250A						

УСТРОЙСТВА КОМПЛЕКТНО-РАСПРЕДЕЛИТЕЛЬНЫЕ СЕРИИ КРУ-РН НАПРЯЖЕНИЕМ 630-1000/10(6) КВ

Шкафы комплектных распределительных устройств серии КРУ-РН предназначены для распределения электрической энергии напряжением 6 кВ частотой 50 Гц, в условиях шахт и рудников, неопасных в отношении взрыва газа и пыли. Шкафы серии КРУ-РН соответствуют требованиям стандартов ГОСТ 24754-81 (в части требований к шкафам комплектных распределительных устройств на напряжение выше 1200 В) и ГОСТ 12.2.007.4-96.

Шкафы КРУ-РН обеспечивают:

- оперативное местное ручное включение и отключение сигнализацию о коммутационном положении («ВКЛЮЧЕНО» или «ОТКЛЮЧЕНО») высоковольтного выключателя;
- отключение отходящих присоединений для производства осмотров и ремонтов;
- защиту от токов короткого замыкания и сигнализацию о срабатывании данной защиты;
- защиту от перегрузки и сигнализацию о срабатывании данной защиты;
- защиту от однофазных замыканий на землю (для шкафов отходящих линий) и сигнализацию о срабатывании данной защиты;
- защиту минимального напряжения и сигнализацию о срабатывании данной защиты;
- возможность подключения аппаратуры технологической автоматики, дистанционного управления, телемеханики и дополнительной защиты, установленной вне шкафов;
- контроль величины тока в силовых цепях;
- однократное автоматическое повторное включение (АПВ) или автоматическое включение резерва при двух- и трехсекционных подземных подстанциях.

ОСНОВНЫЕ ТЕХНИЧЕСКИЕ ПАРАМЕТРЫ

Наименование параметра	Значение параметра
Номинальное напряжение, кВ	6; 10
Наибольшее рабочее напряжение, кВ	7,2; 12
Номинальный ток главных цепей при частоте 50 Гц, А	400; 630; 1000
Номинальный ток трансформаторов тока, А	20; 30; 40; 50; 75; 80; 100; 150; 200; 300; 400; 600; 800; 1000
Номинальный ток сборных шин, А	630; 1000
Номинальный ток шинных мостов, А	630; 1000
Номинальный ток отключения высоковольтного выключателя при частоте 50 Гц, кА	20
Ток электродинамической стойкости, кА	51
Ток термической стойкости, кА	20
Время протекания тока термической стойкости, с	220
- для камер на 400 и 600 А	2
- для камер на 1000 А	3
Номинальное напряжение вспомогательных цепей:	220
- цепи защиты, управления и сигнализации переменного тока, В	220
- цепи трансформаторов напряжения (защиты, измерения, учета), В	100

ОБЩИЙ ВИД И ГАБАРИТНЫЕ РАЗМЕРЫ

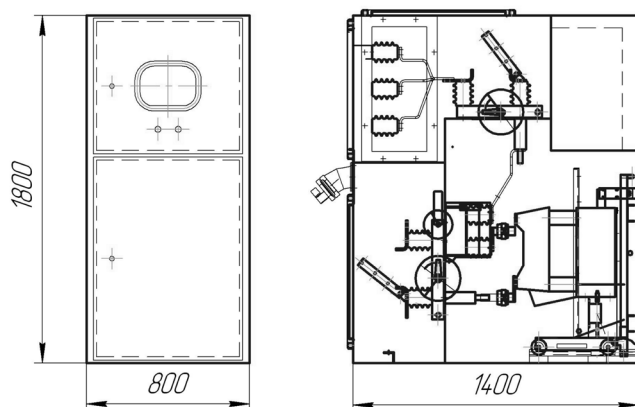

СХЕМЫ ГЛАВНЫХ ЦЕПЕЙ ОСНОВНЫХ ИСПОЛНЕНИЙ

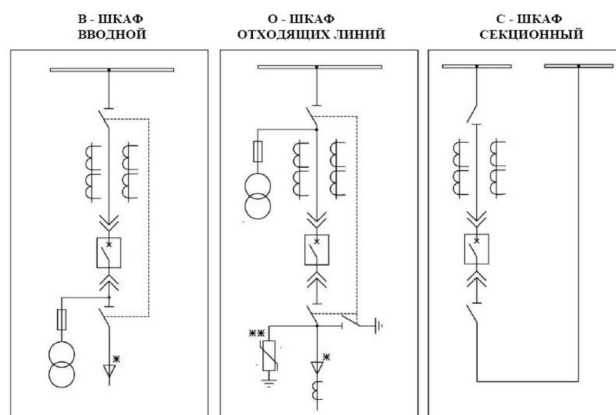

КОМПЛЕКСНЫЕ КОНДЕНСАТОРНЫЕ УСТАНОВКИ ТИПА ККУ 6,3-10,5

Комплектные конденсаторные установки высокого напряжения предназначены для повышения коэффициента мощности электроустановок промышленных предприятий и повышения cosφ в распределительных сетях напряжением 6 или 10 кВ.

Установка типа ККУ нерегулируемая.

Климатическое исполнение У по ГОСТ 15150.

Категория размещения 1 по ГОСТ 15150.

Степень защиты IP33 по ГОСТ 14254.

Температура окружающего воздуха от - 45°C до + 45°C.

Окружающая среда невзрывоопасная, не содержащая агрессивных газов.

ТЕХНИЧЕСКИЕ ХАРАКТЕРИСТИКИ

Тип установки	Номинальное напряжение, В	Мощность, кВА	Количество конденсаторов
ККУ-6,3-450У1	6300	450	3-9
ККУ-6,3-900У1	6300	900	6-15
ККУ-10,5-450У1	10500	450	3-9
ККУ-10,5-900У1	10500	900	6-15

ОБЩИЙ ВИД И ГАБАРИТНЫЕ РАЗМЕРЫ

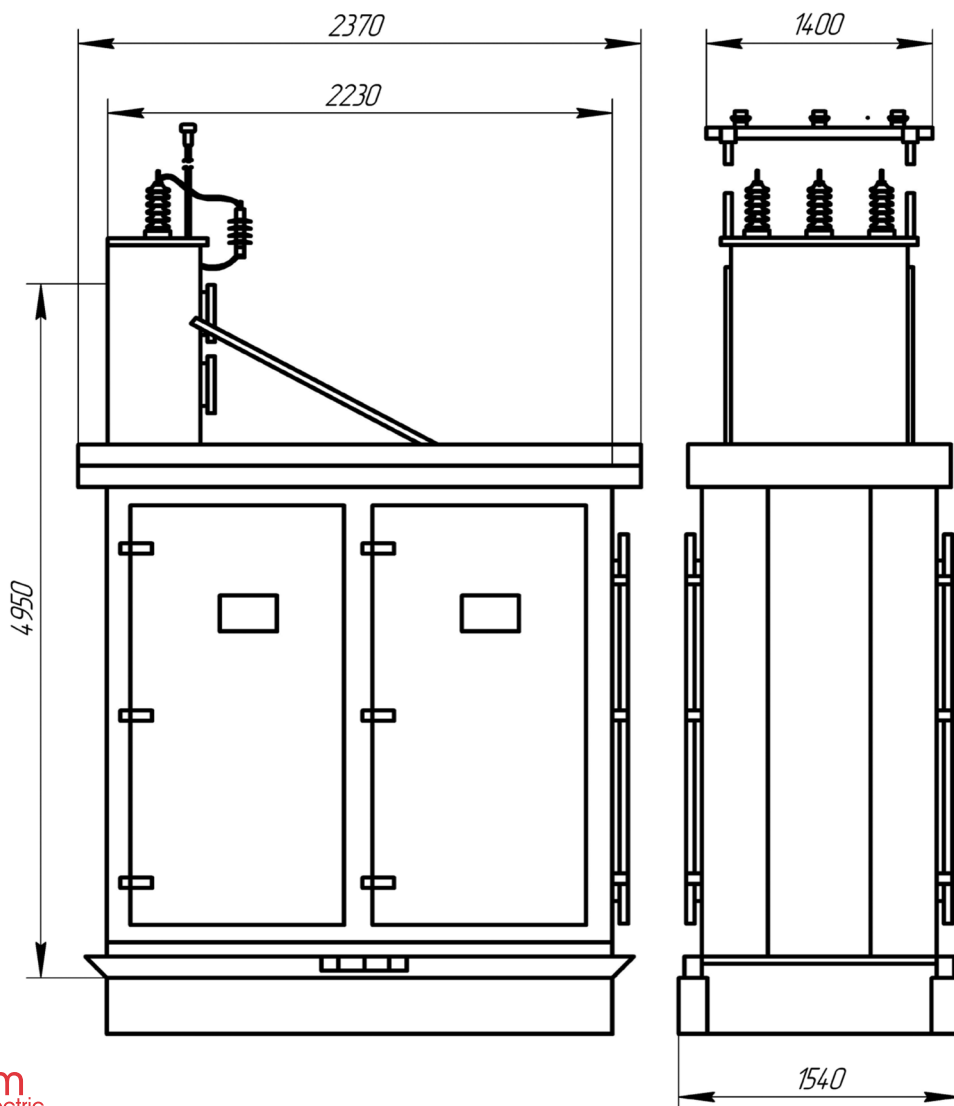

КАМЕРЫ СБОРНЫЕ СЕРИИ КСО-292

Камеры сборные одностороннего обслуживания серии КСО-292 (в дальнейшем КСО) предназначены для установки внутри распределительных устройств и работы в установках трехфазного переменного тока, частотой 50 и 60 Гц, напряжением 6 и 10 кВ в системах с изолированной или заземленной через дугогасящий реактор нейтралью.

Камеры КСО-292 изготавливаются в соответствии с сеткой схем электрических соединений главных цепей и по схемам вспомогательных цепей электрических соединений на электромеханических реле и микропроцессорных устройствах защиты, управления, автоматики и сигнализации

УСЛОВИЯ ЭКСПЛУАТАЦИИ

- температура окружающего воздуха от -25°C до $+35^{\circ}\text{C}$;
- высота над уровнем моря не более 1000 м;
- степень защиты камер с лицевой стороны - IP20, с остальных сторон - IP00 по ГОСТ 14254-96;

ОСНОВНЫЕ ТЕХНИЧЕСКИЕ ПАРАМЕТРЫ

Наименование параметра	Значение параметра
Номинальное напряжение, кВ	6; 10
Наибольшее рабочее напряжение, кВ	7,2; 12
Номинальный ток главных цепей при частоте 50 Гц, А	400; 630; 1000
Номинальный ток трансформаторов тока, А	20; 30; 40; 50; 75; 80; 100; 150; 200; 300; 400; 600; 800; 1000
Номинальный ток сборных шин, А	630; 1000
Номинальный ток шинных мостов, А	630; 1000
Номинальный ток отключения высоковольтного выключателя при частоте 50 Гц, кА	20
Ток электродинамической стойкости, кА	51
Ток термической стойкости, кА	20
Время протекания тока термической стойкости, с	220
- для камер на 400 и 600 А	2
- для камер на 1000 А	3
Номинальное напряжение вспомогательных цепей:	220
- цепи защиты, управления и сигнализации переменного тока, В	220
- цепи трансформаторов напряжения (защиты, измерения, учета), В	100

ОБЩИЙ ВИД И ГАБАРИТНЫЕ РАЗМЕРЫ

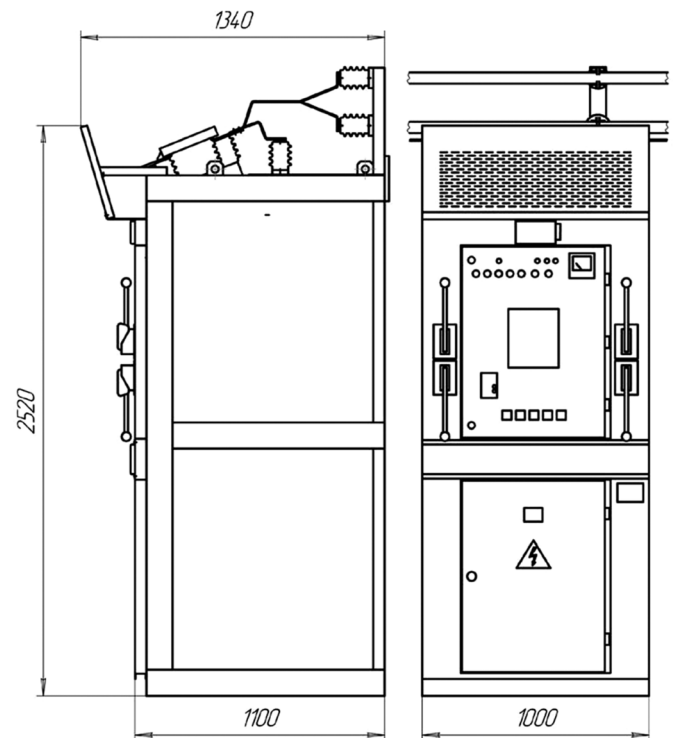

СХЕМЫ ГЛАВНЫХ ЦЕПЕЙ ОСНОВНЫХ ИСПОЛНЕНИЙ

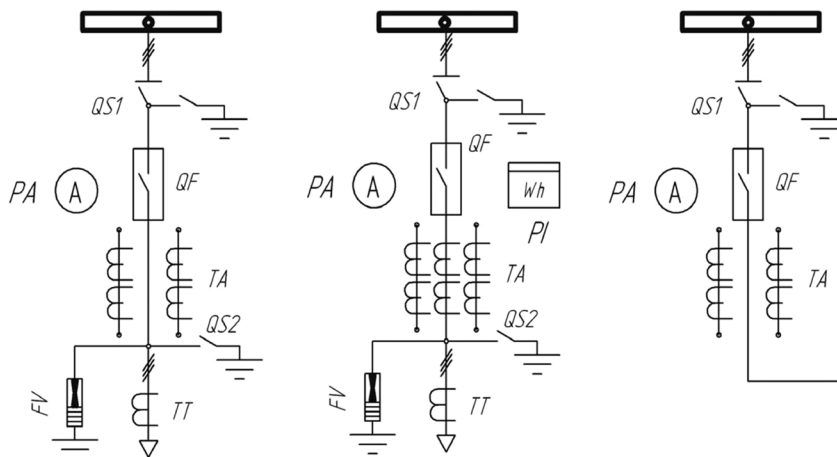

КАМЕРЫ СБОРНЫЕ СЕРИИ КСО-2-10

Камеры сборные одностороннего обслуживания КСО-2-10 (далее КСО), предназначены для приема и распределения электрической энергии трехфазного переменного тока частотой 50 Гц, номинальное напряжение до 10 кВ в сетях с изолированной или компенсированной нейтралью могут использоваться для комплектования распределительных устройств закрытых трансформаторных подстанций и распределительных пунктов. Камеры сборные одностороннего обслуживания КСО изготавливаются в соответствии с требованиями технических условий СТ АО-00010033-004-2007; ГОСТ 22789-94 и ГОСТ Р 51321.1-2000. Камеры КСО-2-10 являются аналогами камер КСО-292. Камеры КСО изготавливаются по принципиальным схемам главных цепей, основные типы которых приведены в приложении Б, В и в соответствии с параметрами заказа (опросного листа). Допускаются изготовление КСО по нетиповым схемам, разработанным изготовителем и согласованным с заказчиком. Предприятие-изготовитель может вносить изменения в схемы панели КСО, улучшающие их работу, надежность и защитные характеристики, вплоть до полной их переработки, в соответствии с «Правилами устройства электроустановок» (ПУЭ) и требованиями стандартов и технических условий.

УСЛОВИЯ ЭКСПЛУАТАЦИИ

- высота над уровнем моря - не более 2000 м; в случае установки на высоте над уровнем моря свыше 1000 м следует учитывать снижение диэлектрической прочности изоляции и охлаждающего действия воздуха;
- температура окружающего воздуха помещения от -25°C до +40°C;
- относительная влажность; не более 50% при максимальной температуре 40°C; при более низких температурах допускается более высокая влажность - при 20°C до 90%;
- степень жесткости по ГОСТ 16962-71 при транспортировании и хранении при верхнем и нижнем значениях температуры воздуха -1;
- окружающая среда невзрывоопасная, не содержащая токопроводящей пыли, агрессивных газов и паров в концентрациях, снижающих параметры устройств в не допустимых пределах.

КОНСТРУКТИВНОЕ ИСПОЛНЕНИЕ

Камеры КСО должны представлять собой сборную металлоконструкцию из гнутых стальных профилей. Внутри камеры размещается аппаратура главных цепей, на фасаде приводы разъединителей, выключателей нагрузки, заземляющих ножей и аппаратура вспомогательных цепей. Приводы разъединителей, выключателей и заземляющих ножей снабжены устройством (замком) для их запираания в отключенном положении. Внутри камеры предусматривается местное освещение, управление которым осуществляется выключателем, установленным на фасаде.

ТЕХНИЧЕСКИЕ ХАРАКТЕРИСТИКИ

Наименование параметра	Значение параметра
Номинальное напряжение, кВ	6;10
Наибольшее рабочее напряжение, кВ	7,2; 12
Номинальный ток главных цепей, А	до 1250
Номинальный ток сборных шин, А	630; 1000
Номинальный ток главных цепей камер с выключателями нагрузки, трансформаторами напряжения, силовыми трансформаторами и предохранителями, А	ИЗО
Номинальный ток отключения главных коммутационных аппаратов камер: - вакуумных выключателей, кА - выключателей нагрузки, кА	20; 25* 10*
Номинальный ток электродинамической стойкости главных цепей камер (амплитуда), кА	51~
Ток термической стойкости [3 сек.] камер, кА	25**
Номинальное напряжение вторичных цепей. В: - переменного оперативного тока - постоянного оперативного тока	220
Вид изоляции	Воздушная
Вид присоединений	Кабельное или шинное
Условия обслуживания	Одностороннее
Степень защиты оболочек по ГОСТ 14254	1Р20-при закрытых дверях со стороны фасада; 1Р00-при открытых дверях и с задней стороны

ОБЩИЙ ВИД И ГАБАРИТНЫЕ РАМЕРЫ

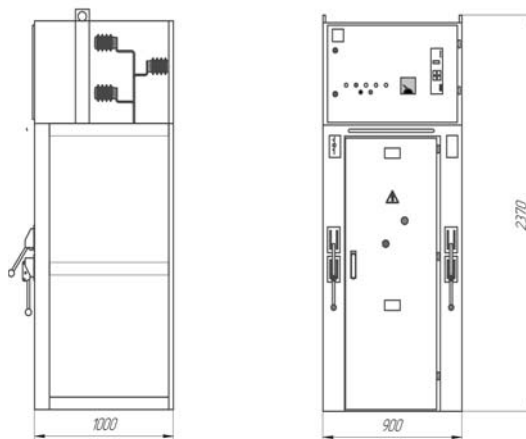

Примечание -

*- в соответствии с техническими параметрами выключателей;

** - термическая и электродинамическая стойкости трансформаторов тока в соответствии с их техническими параметрами.

I - блок КРУН-07 ЮЗ; 2 - шкаф К-07 К13; 3 - коридор управления; 4 - шкаф релейный; 5 - фундаменг (лежень типа ЛЖ)

ЭЛЕКТРИЧЕСКАЯ СХЕМА ЦЕПЕЙ'

Схема электрических соединений главных цепей							
	назначение	Ввод кабельный	Ввод кабельный (для РУ и АВР)	Линия кабельная отходящая		Секционный выключатель	Разъединитель секц. выключат.
	№ схемы	1VK	1VK2	2ЛК	2ЛК1	3СВ	4РСВ
Ном. ток	630; 1000А						
Схема электрических соединений главных цепей							
	назначение	Ввод шинный	Ввод шинный (для РУ и АВР)	Линия шинный отходящая	Тр-р напряжения и заземл. сб. шин.	Тр-р собст. нужд (ТСН)	Линия к ТСН
	№ схемы	6ВШ	5ВШ2	6ЛШ	7ТН-3	8ТСН	11ПС
Ном. ток	630; 1000А			630			
Схема электрических соединений главных цепей							
	назначение	Линия кабельная отходящая с выключателем нагрузки		Кабельная сборка	Шинный заземлитель	Секционный разъединитель	
	№ схемы	10ВН	10ВН1	13КС	15ШЗ	14СР	17СР
Ном. ток	630А		630; 1000				

КАМЕРЫ СБОРНЫЕ СЕРИИ КСО-366

Камеры сборные одностороннего обслуживания серии КСО-366 внутренней установки предназначены для комплектования высоковольтных распределительных устройств напряжением 6 или 10 кВ, переменного трехфазного тока промышленной частоты 50 Гц систем с изолированной или заземленной через дугогасящий реактор нейтралью.

УСЛОВИЯ ЭКСПЛУАТАЦИИ

- температура окружающего воздуха от - 25°C до +45°C;
- высота над уровнем моря не более 1000 м;
- степень защиты камер со стороны фасада - IP 20, с остальных сторон - IP 00 по ГОСТ 14254;
- окружающая среда невзрывоопасная, не содержащая токопроводящей пыли, агрессивных газов и паров, разрушающих металл и изоляцию;
- климатическое исполнение УХЛ по ГОСТ 15150;
- категория размещения 3 по ГОСТ 15543.1.

ОСОБЕННОСТИ КОНСТРУКЦИИ

Камера представляет собой разборную металлоконструкцию, внутри которой расположена аппаратура главных цепей, со стороны фасада - приводы выключателя нагрузки и разъединителя. Камеры КСО-366 разрабатывались с учетом взаимозаменяемости с камерами КСО-2-10. В верхней части камер КСО-366 имеется релейный отсек для прокладки магистрали вторичных цепей, автоматики и освещения.

В камерах выполнены несколько видов блокировок и защит, блокировка дверей при отключении заземляющих ножей и включении выключателя, блокировка приводов и т.д. Доступ в камеру обеспечивается через переднюю дверь, на которой имеются смотровое окно для визуального контроля включения ножей и замок с ключом. Камеры изготавливаются согласно схемам главных цепей с обязательным заполнением опросного листа. Также по требованию заказчика возможно изготовление КСО-360 по схеме отличным от представленных ниже.

Основная встраиваемая аппаратура первичных цепей.

КАМЕРЫ КОМПЛЕКТУЮТСЯ СЛЕДУЮЩИМ ОБОРУДОВАНИЕМ:

- выключатель нагрузки - ВНА-630/10
- разъединитель - РВЗ-630/10
- предохранители
- трансформаторы тока - ТОЛ
- трансформаторы напряжения - НТМИ
- разрядники - РВО или
- ограничители перенапряжения - ОПН-П

СТРУКТУРА УСЛОВНОГО ОБОЗНАЧЕНИЯ

- КСО - 366 - X - 630X
- Камера сборная одностороннего обслуживания
- Модификация (3) и год разработки (2006 г.)
- Обозначение схемы главных цепей
- Номинальный ток первичных цепей
- Буквенное обозначение

СХЕМЫ ГЛАВНЫХ ЦЕПЕЙ ОСНОВНЫХ ИСПОЛНЕНИЙ

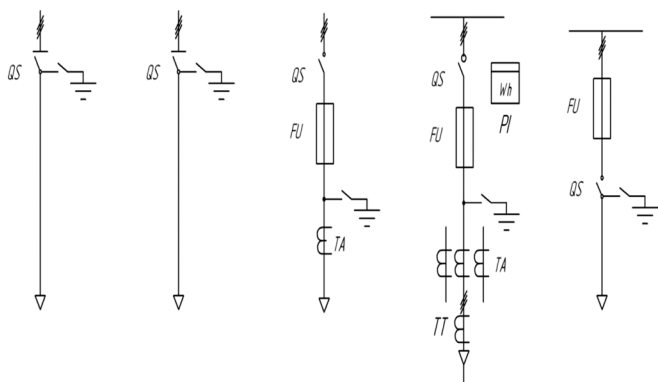

ОБЩИЙ ВИД И ГАБАРИТНЫЕ РАЗМЕРЫ

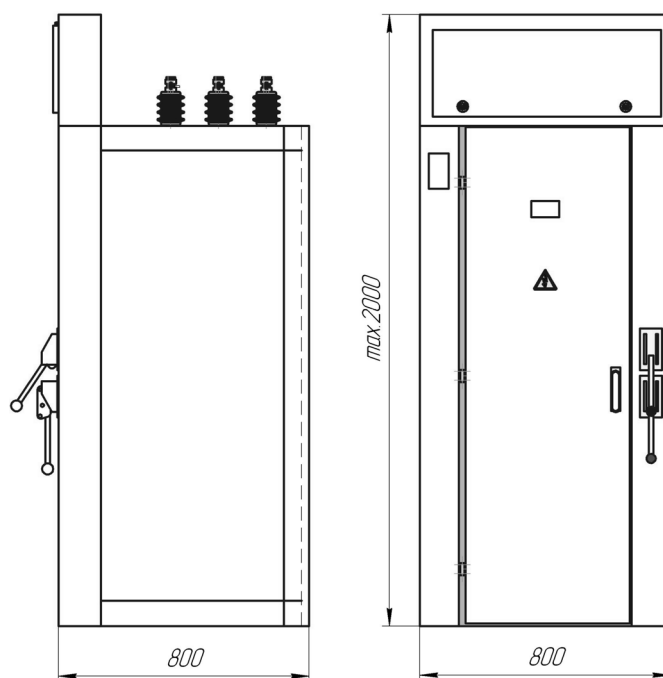

ПУНКТЫ РАСПРЕДЕЛИТЕЛЬНЫЕ ТИПА ПРИ И ШР11

Предназначены для приема и распределения электрической энергии напряжением 380/220 В переменного трехфазного тока частотой 50 Гц в сетях с глухо заземленной нейтралью для защиты отходящих линий при перегрузках, коротких замыканиях и недопустимых скачках напряжения, а также для нечастых оперативных включений и отключений (до 6 раз в сутки).

Степень защиты -IP 21 для уплотненного исполнения, IP 21 или IP 54 для напольного и навесного исполнения. Суммарный ток отходящих линий должен быть на 20% ниже номинального тока шкафа во избежание перегрева. Шкафы могут изготавливаться с вводными выключателями и без них (с вводными зажимами), а также могут иметь до 24 однополюсных или до 12 трехполюсных фидеров.

УСЛОВИЯ ЭКСПЛУАТАЦИИ:

- температура окружающего воздуха от + 1°C до + 40°C;
- высота над уровнем моря не более 2000 м;
- окружающая среда невзрывоопасная, не содержащая токопроводящей пыли, агрессивных газов или паров, разрушающих металлы и изоляцию.

КОНСТРУКЦИЯ

Пункты распределительные изготавливаются напольного и навесного исполнения, в том числе и навесного уплотненного для установки в нише, в виде металлического шкафа, внутри которого на раме устанавливается набор автоматических выключателей. Доступ в пункт обеспечен со стороны фасада через двери. Ввод питающих кабелей и отходящих линий осуществляется сверху или снизу.

СХЕМА ЭЛЕКТРИЧЕСКАЯ ПРИНЦИПАЛЬНАЯ

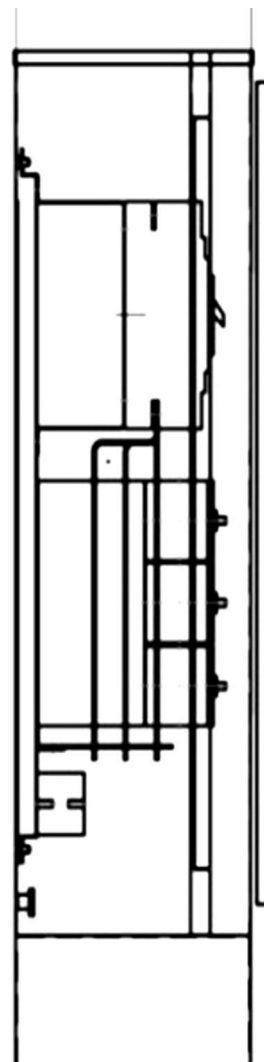
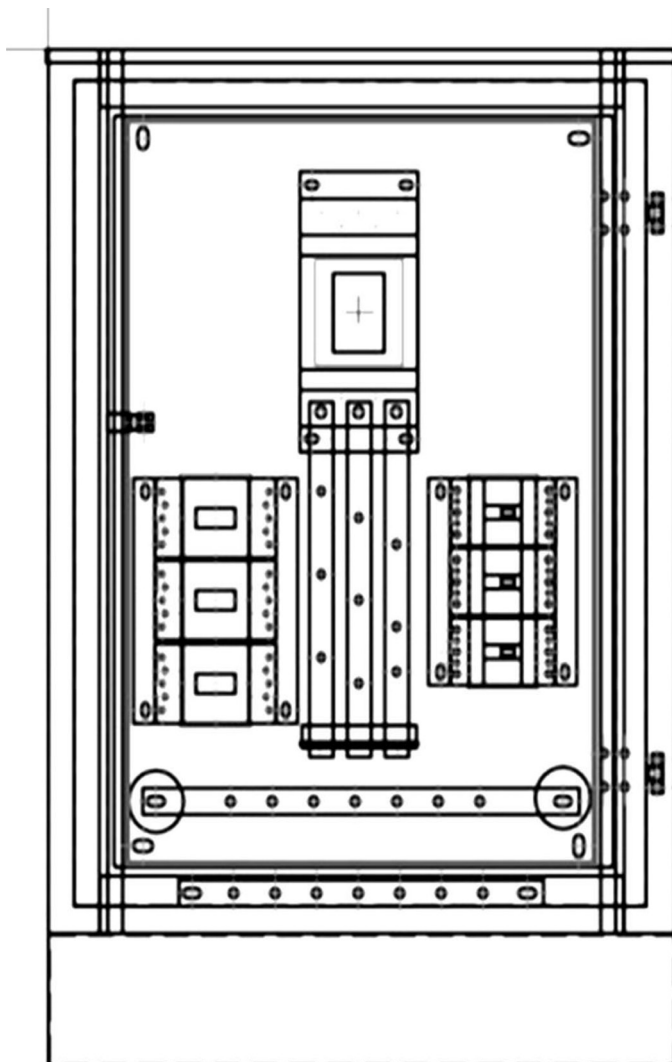
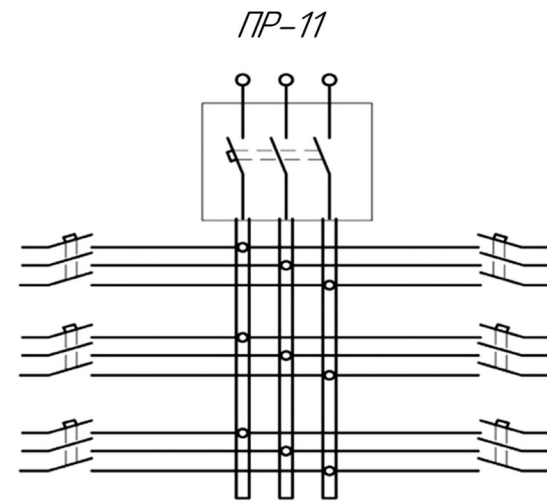

ГАБАРИТНЫЕ РАЗМЕРЫ ЛЮБЫЕ ПО ТРЕБОВАНИЮ ЗАКАЗЧИКА

ЯЧЕЙКИ ВЫСОКОВОЛЬТНЫЕ ТИПА КС-02-10(6) У1

Ячейки высоковольтные КС-02-10(6) У1 (далее - ячейки), предназначены для приема, распределения электрической энергии трехфазного переменного тока напряжением 6 и 10 кВ промышленной частоты 50 Гц. Ячейки используются для подключения, секционирования, питания и защиты мощных карьерных потребителей в распределительных сетях. Ячейки устанавливаются в ответственных и магистральных сетях карьеров, а также в местах присоединения к внутрикарьерным воздушным линиям электропередач до 10 кВ. По требованию заказчика (при передвижном варианте исполнения), ячейки могут поставляться на салазках.

УСЛОВИЯ ЭКСПЛУАТАЦИИ

- Климатическое исполнение ячеек - У, категория размещения 1 по ГОСТ 15150.
- Нормальная работа ячеек обеспечивается при следующих условиях:
- высота над уровнем моря не выше 1000 м;
- верхнее значение температуры окружающей среды воздуха не выше 40°C;
- нижнее значение температуры окружающей среды воздуха минус 45°C;
- скорость ветра допускается до 15 м/сек при толщине льда до 10 мм, при отсутствии гололеда скорость ветра - до 30 м/сек;
- окружающая среда должна быть не взрывоопасная, не содержащая пыли в концентрациях, снижающих параметры изделий в недопустимых пределах.

СТРУКТУРА УСЛОВНОГО ОБОЗНАЧЕНИЯ:

К - камера
С - секционирования
02 - год разработки
Х - номинальное напряжение, кВ
У - климатическое исполнение
1 - категория размещения

КОНСТРУКЦИЯ

Ячейки по механическим воздействиям соответствуют условиям эксплуатации М1 8 по ГОСТ 16962.2.

Корпуса ячеек выполнены по степени защиты IP 20 в соответствии с ГОСТ 14254.

Ячейки разделены перегородками на отсеки:

- разъединителей;
- вакуумного выключателя;
- трансформатора напряжения;
- управления (релейный).

В отсеке разъединителей ячеек типа КС-02 расположен разъединитель - РВФ3-10 и РВ3-10 ГОСТ 689. В отсеке высоковольтного выключателя должны быть расположены вакуумный или масляный выключатель по ГОСТ 18397, трансформаторы тока по ГОСТ 7746, механизмы блокировок. В отсеке трансформатора напряжения должны быть размещены: трансформатор напряжения по ГОСТ 1983 и предохранители ПKN-10 по ГОСТ 2213. Управление приводом выключателя осуществляется из шкафа управления. Ячейки обладают механической прочностью в соответствии с ГОСТ 14693, и обеспечивают нормальные условия работы и транспортирования, без каких-либо деформаций или повреждений, препятствующих их нормальной работе. В ячейках предусмотрена возможность концевой заделки высоковольтных кабелей и возможность установки их в количестве, обусловленной схемой первичных соединений. Двери ячеек выдерживают не менее 10000 открываний и закрываний, плавно, без заеданий, поворачиваться на угол не менее чем 95°, имеет замки и ручки. Двери отсеков прилегают к корпусу так, чтобы обеспечивалась необходимая плотность. Дверные замки всех шкафов ячейки открываются одним ключом. Ошиновка ячеек выполнена алюминиевыми шинами по ГОСТ 15176. Шины между собой соединяются с помощью сварных или болтовых соединений. Сборные шины имеют следующие отличительные цвета: фаза А - желтый, фаза В - зеленый, фаза С - красный.

ОСНОВНЫЕ ПАРАМЕТРЫ И ХАРАКТЕРИСТИКИ

Наименование параметра	Нормативное значение
Номинальное напряжение, кВ	6; 10
Наибольшее рабочее напряжение, кВ	7,2; 12
Номинальный ток первичных цепей, А	630
Номинальный ток сборных шин, А	630
Номинальный ток отключения выключателя, кА	20
Ток термической стойкости при 3 с, кА	20 ±0,5%
Номинальный ток электродинамической стойкости главных цепей камеры, кА	51
Тип выключателя	масляный или вакуумный
Изоляция	нормальная по ГОСТ 1516.1
Исполнение высоковольтных вводов	воздушный, кабельный
Исполнение высоковольтных выводов	кабельный, воздушный
Вид обслуживания	двухстороннее
Тип установки	наружный
Уровень изоляции токоведущих частей	с неизолированными шинами
Наличие выкатных элементов	без выкатных элементов
Наличие теплоизоляции	без теплоизоляции

ГАБАРИТНЫЕ РАЗМЕРЫ ЯЧЕЙКИ КС-02

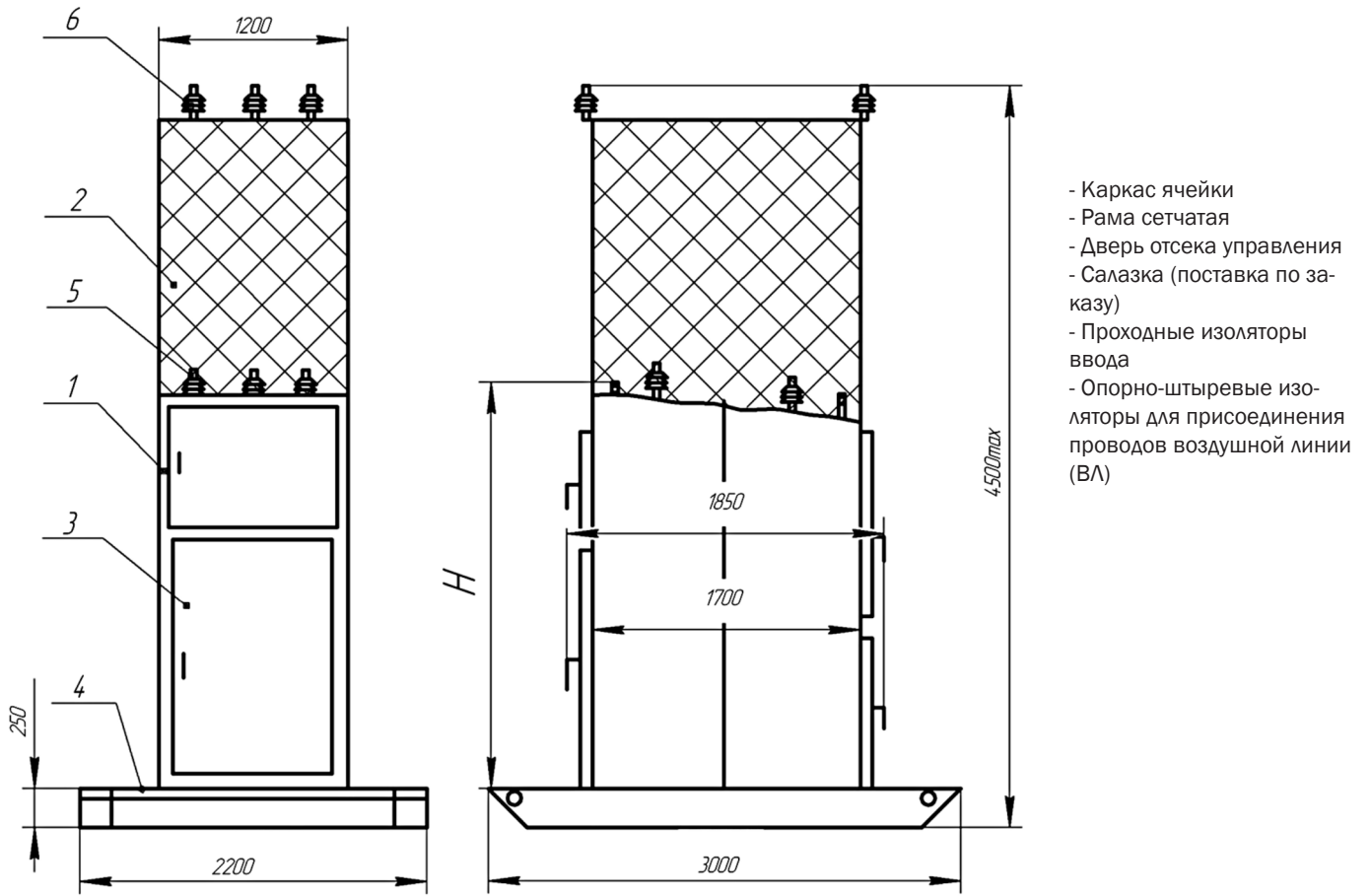

ОДНОЛИНЕЙНАЯ СХЕМА ГЛАВНЫХ ЦЕПЕЙ ЯЧЕЙКИ КС-02

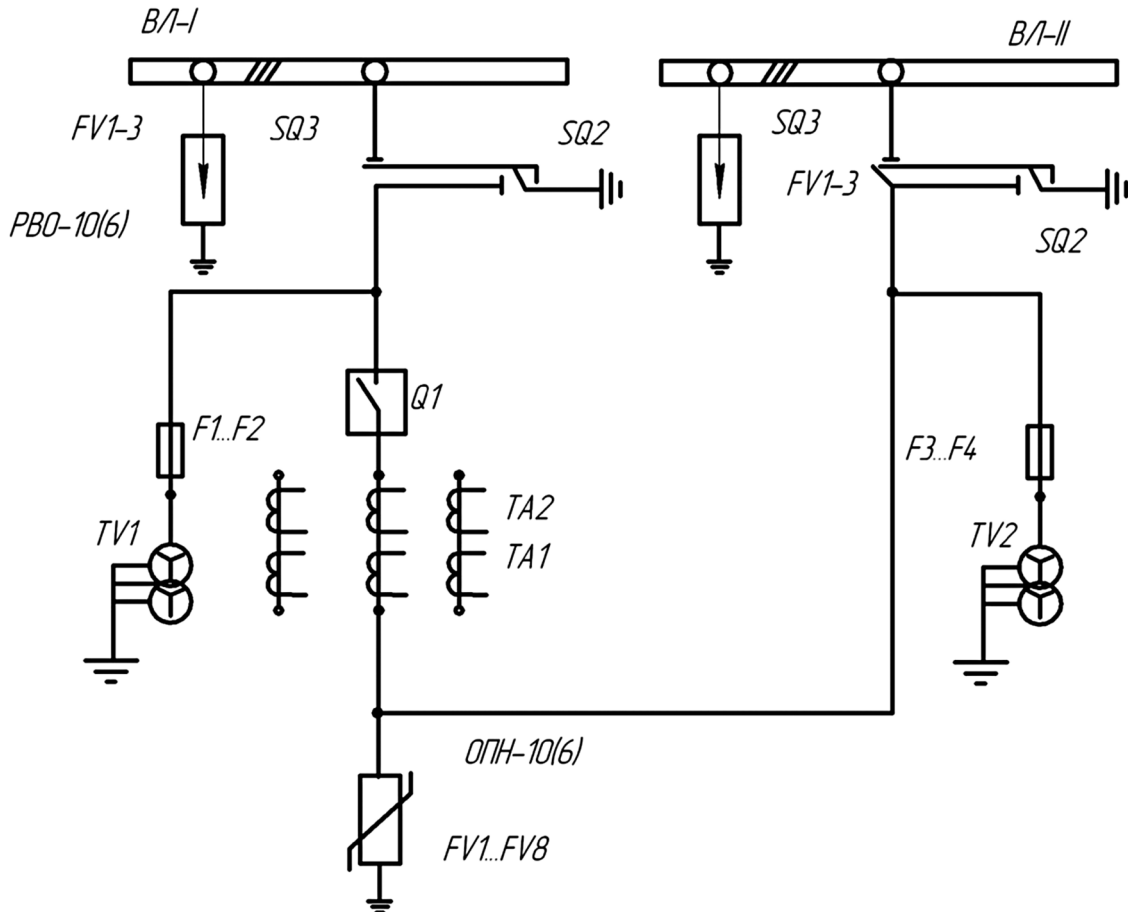

ЯЧЕЙКА ВЫСОКОВОЛЬТНАЯ СЕРИИ ЯКНО

Ячейка высоковольтная типа ЯКНО наружной установки предназначена для ремонтных целей и замены, ранее изготовленных распределительных устройств, обеспечивающих питание электрооборудования роторных комплексов карьерных экскаваторов, устанавливаемых в ответственных сетях карьеров, а также в местах присоединения к внутрикарьерным воздушным линиям электропередач и секционных ячеек сельских электросетей напряжением 6(10) кВ, частотой 50 Гц.

УСЛОВИЯ ЭКСПЛУАТАЦИИ:

- температура окружающей среды от - 45°C до + 50°C (до - 40°C при наличии обогрева) по ГОСТ 15543.1-89;
- высота над уровнем моря не более 1000 м;
- степень защиты IP 34 по ГОСТ 14254-96;
- климатическое исполнение и категория размещения У1 по ГОСТ 15150-69.

ОСНОВНЫЕ ТЕХНИЧЕСКИЕ ХАРАКТЕРИСТИКИ

Наименование	Значения
Номинальное напряжение (линейное), кВ	6,0; 10,0
Наибольшее рабочее напряжение (линейное), кВ	7,2; 12,0
Коэффициент трансформаций трансформаторов тока, А	50; 100; 150; 200; 300; 400; 600;
Ток термической стойкости, кА	12,5; 20;
Ток электродинамической стойкости, кА	32; 51;
Уровень изоляций по ГОСТ 1516.1-76	нормальная изоляция
Вид изоляций	воздушная
Наличие изоляций токоведущих частей	с неизолированными шинами
Вид линейных высоковольтных подсоединений	ВВ-ВВ; ВВ-КВ; КВ-КВ;
Условия обслуживания	двухстороннее
Наличие теплоизоляции	без теплоизоляции
Вид управления	местное, дистанционное
Масса ячейки (справочное) - 750 кг (без салазок)	

ГАБАРИТНЫЕ РАЗМЕРЫ



СХЕМА ЭЛЕКТРИЧЕСКАЯ ПРИНЦИПИАЛЬНАЯ ЯКНО



ПАНЕЛИ РАСПРЕДЕЛИТЕЛЬНЫЕ СЕРИИ ЩО-70

Панели распределительные одностороннего обслуживания серии ЩО-70 служат для приема, распределения и защиты линий от перегрузок и токов короткого замыкания отходящих линий. Они предназначены для комплектования распределительных устройств (РУ) трехфазного переменного тока 380/220 В, частотой 50 Гц, сетей с глухозаземленной нейтралью и установки внутри электропомещений.

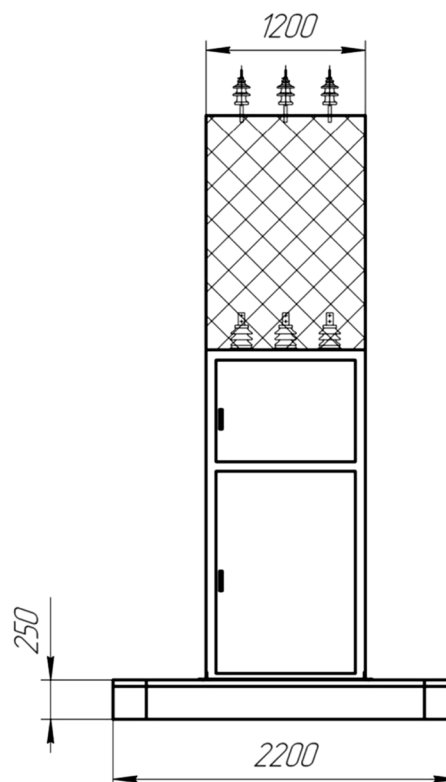
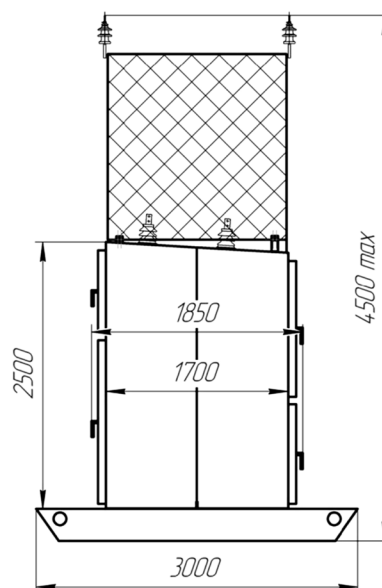
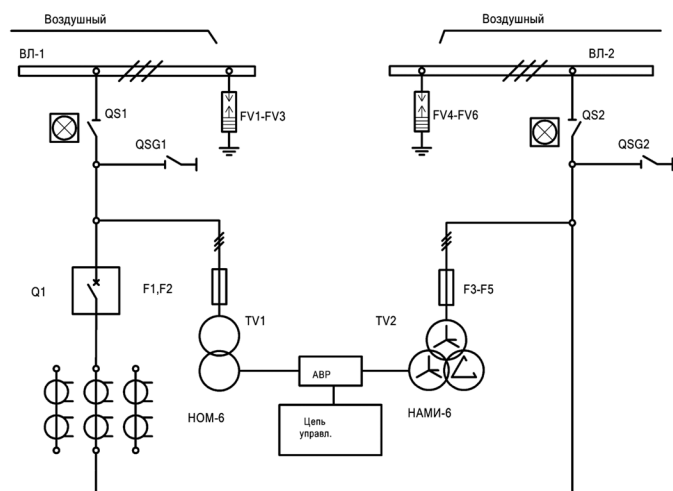
УСЛОВИЯ ЭКСПЛУАТАЦИИ

- температура окружающей среды от -25°C до + 40°C;
- высота над уровнем моря не более 1000 м
- степень защиты: с фасада - IP20, с остальных сторон - IP00 по ГОСТ 14254-96.

В зависимости от исполнений, на панелях устанавливаются:

- автоматические выключатели серии ВА или аналогичные других производителей - по заказу;
- рубильники-предохранители типа РПС;
- рубильники типов РЕ19, ВР 32, Р;
- трансформаторы тока;
- измерительные приборы и приборы учета;
- аппаратура устройств АВР-0,4 кВ;
- аппаратура диспетчерского управления уличным освещением.

КОНСТРУКЦИЯ

Панели ЩО-70 представляют собой разборную металлическую конструкцию, внутри которой монтируется аппаратура главных и вспомогательных цепей. В зависимости от исполнения на лицевую сторону выведены приводы рубильников и выключателей.

В верхней части расположена приборная панель, на которой устанавливаются измерительные приборы. Аппаратура АВР-0,4 кВ смонтирована в шкафу, который устанавливается на двери секционной панели.

При заказе РУ, состоящих из панелей ЩО двухрядного исполнения, РУ комплектуются шинными мостами различных длин (в зависимости от ширины коридора обслуживания).

Панели изготавливаются по схемам главных цепей, представленных в таблице. Допускается изготовление панелей по нетиповым схемам, разработанным изготовителем и согласованным с заказчиками.

ГАБАРИТНЫЕ РАЗМЕРЫ

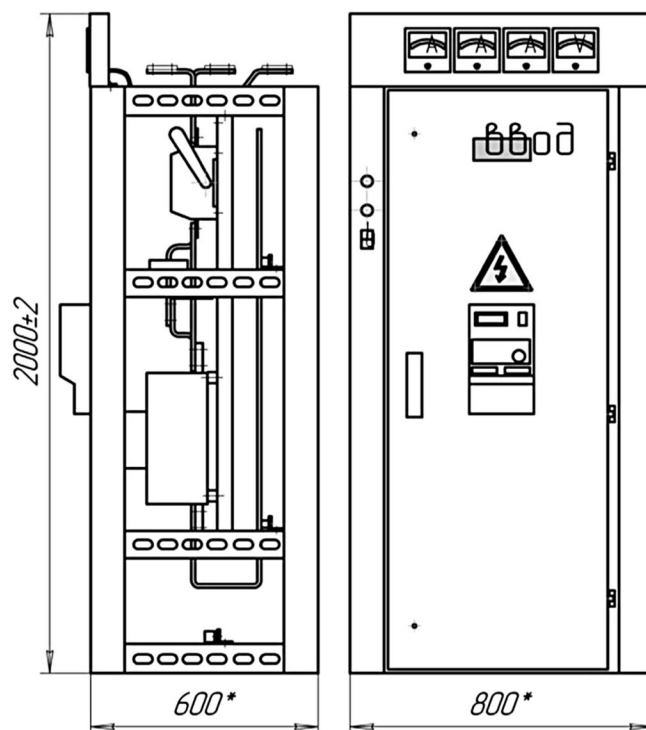

СХЕМЫ СОЕДИНЕНИЯ ЦЕПЕЙ

Тип панели	Вид с фасада	Принципиальная схема первичных соединений	Элементы на схеме	
			обозначение	наименование
секционные панели				
ЩО-70 -74У3			Q1-Q2	Разъединитель 1600 А
			S	Выключатель автоматический 1600А
ЩО-70 -75У3			Q1-Q2	Разъединитель 630 А
	S	Выключатель автоматический 630А		
ЩО-70 -77У3			Q1-Q2	Разъединитель 2500 А
	S	Выключатель автоматический 2000А		

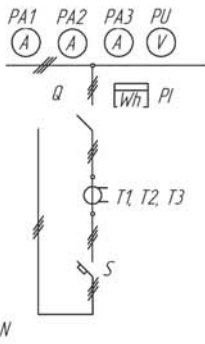
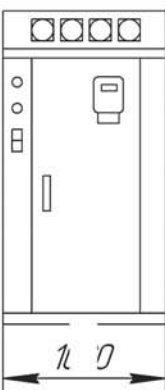
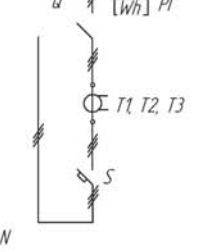
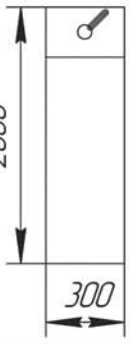
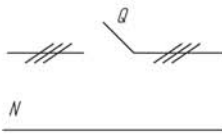
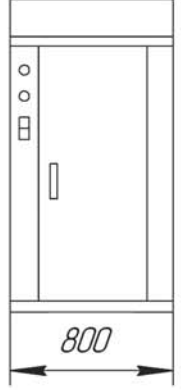
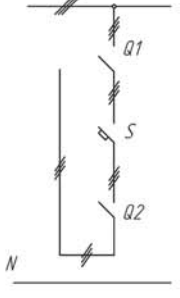
Тип панели	Вид с фасада	Принципиальная схема первичных соединений	Элементы на схеме	
			обозначение	наименование
ВВОДНЫЕ ПАНЕЛИ				
ЩО-70 -60У3	<i>Рис.№14</i>		РА1-РА3	Амперметры 600/5
			PV	Вольтметр 500 В
ЩО-70 -68У3	<i>Рис.№15</i> 		Q	Разъединитель 630 А
			РА1-РА3	Амперметры 3000/5
			PV	Вольтметр 500 В
			PI	Счетчик
			Q	Разъединитель 3150 А
			T1-T4	Трансформаторы тока 3000/5
			S	Выключатель автоматический 2500А
СЕКЦИОННЫЕ ПАНЕЛИ				
ЩО-70 -70У3	<i>Рис.№16</i> 		Q	Разъединитель 400 А
			Q	Разъединитель 1000 А - 1600 А
ЩО-70 -71У3				
ЩО-70 -72У3	<i>Рис.№17</i> 		Q1-Q2	Разъединитель 1000 А
			S	Выключатель автоматический 1000А

СХЕМЫ СОЕДИНЕНИЯ ЦЕПЕЙ

Тип панели	Вид с фасада	Принципиальная схема первичных соединений	Элементы на схеме	
			обозначение	наименование
линейные панели				
ЩО-70-01У3	Рис. № 1		PA1-PA2 PA3-PA4 Q1-Q2 Q3-Q4 F1-F12 T1-T2 T3-T4	Амперметры 100/5 Амперметры 200/5 Рубильник с предохранителями 100 А Рубильник с предохранителями 250 А Предохранители Т-ры тока 100/5А Т-ры тока 200/5А
ЩО-70-02У3			PA1-PA4 Q1-Q4 F1-F12 T1-T4	Амперметры 200/5 Рубильник с предохранителями 250 А Предохранители Т-ры тока 200/5А
ЩО-70-03У3			PA1-PA2 PA3-PA4 Q1-Q2 Q3-Q4 F1-F12 T1-T2 T3-T4	Амперметры 200/5 Амперметры 400/5 Рубильник с предохранителями 250 А Рубильник с предохранителями 400 А Предохранители Т-ры тока 200/5А Т-ры тока 400/5А
ЩО-70-04У3	Рис. № 2			PA1-PA3 Q T1-T3 F1-F3

СХЕМЫ СОЕДИНЕНИЯ ЦЕПЕЙ

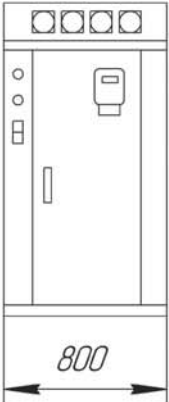
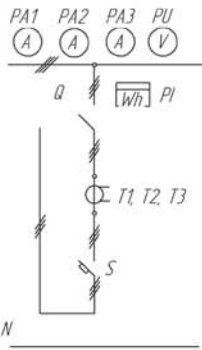
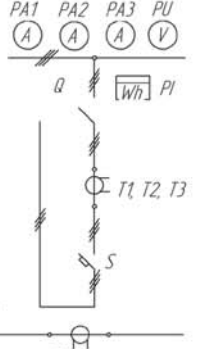
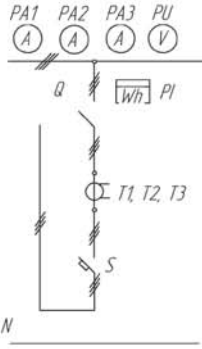
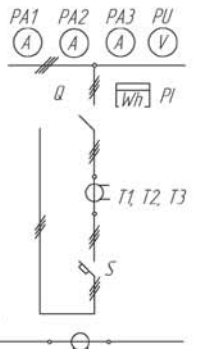
Тип панели	Вид с фасада	Принципиальная схема первичных соединений	Элементы на схеме	
			обозначение	наименование
ВВОДНЫЕ ПАНЕЛИ				
ЩО-70 -45У3	<p>Рис. №14</p> 		PA1-PA3 PV PI Q T1-T3 S	Амперметры 1500/5 Вольтметр 500 В Счетчик Разъединитель 1600 А Трансформаторы тока 1500/5 Выключатель автоматический 1600А
ЩО-70 -47У3			PA1-PA3 PV PI Q T1-T4 S	Амперметры 1500/5 Вольтметр 500 В Счетчик Разъединитель 1600 А Трансформаторы тока 1500/5 Выключатель автоматический 1600А
ЩО-70 -48У3			PA1-PA3 PV PI Q T1-T3 S	Амперметры 2000/5 Вольтметр 500 В Счетчик Разъединитель 2000 А Трансформаторы тока 2000/5 Выключатель автоматический 2000А
ЩО-70 -49У3			PA1-PA3 PV PI Q T1-T4 S	Амперметры 2000/5 Вольтметр 500 В Счетчик Разъединитель 2000 А Трансформаторы тока 2000/5 Выключатель автоматический 2000А

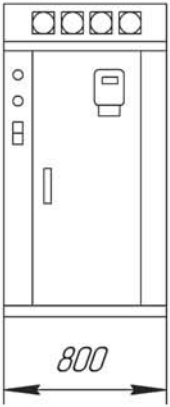
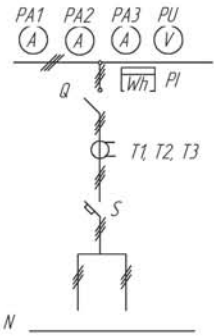
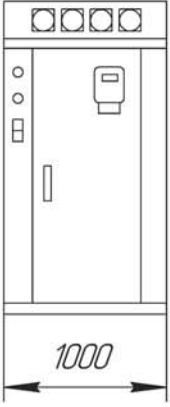
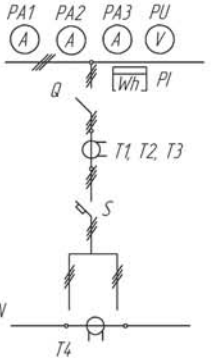
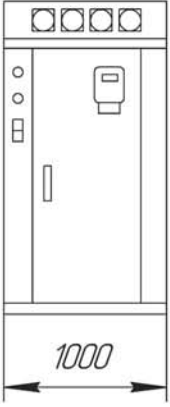
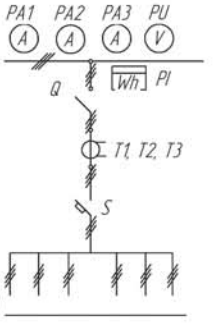
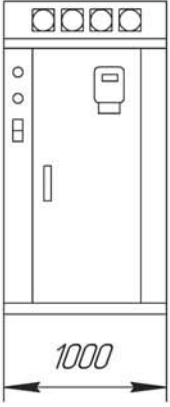
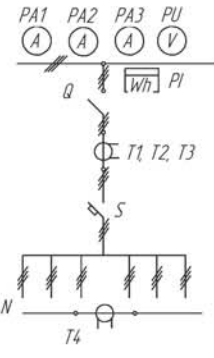

СХЕМЫ СОЕДИНЕНИЯ ЦЕПЕЙ

Тип панели	Вид с фасада	Принципиальная схема первичных соединений	Элементы на схеме	
			обозначение	наименование
ВВОДНЫЕ ПАНЕЛИ				
ЩО-70-50У3	<p style="text-align: center;"><i>Рис.№14</i></p> 		PA1-PA3	Амперметры 600/5
			PV	Вольтметр 500 В
			PI	Счетчик
			Q	Разъединитель 630 А
			T1-T3	Трансформаторы тока 600/5
			S	Выключатель автоматический 630А
ЩО-70-51У3	<p style="text-align: center;"><i>Рис.№15</i></p> 		PA1-PA3	Амперметры 600/5
			PV	Вольтметр 500 В
			PI	Счетчик
			Q	Разъединитель 630 А
			T1-T4	Трансформаторы тока 600/5
			S	Выключатель автоматический 630А
ЩО-70-58У3	<p style="text-align: center;"><i>Рис.№15</i></p> 		PA1-PA3	Амперметры 3000/5
			PV	Вольтметр 500 В
			PI	Счетчик
			Q	Разъединитель 3150 А
			T1-T3	Трансформаторы тока 3000/5
			S	Выключатель автоматический 2500А
ЩО-70-59У3	<p style="text-align: center;"><i>Рис.№15</i></p> 		PA1-PA3	Амперметры 3000/5
			PV	Вольтметр 500 В
			PI	Счетчик
			Q	Разъединитель 3150 А
			T1-T4	Трансформаторы тока 3000/5
			S	Выключатель автоматический 2500А

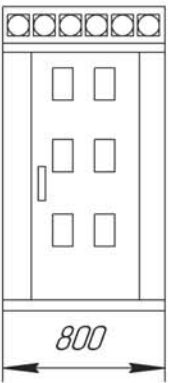
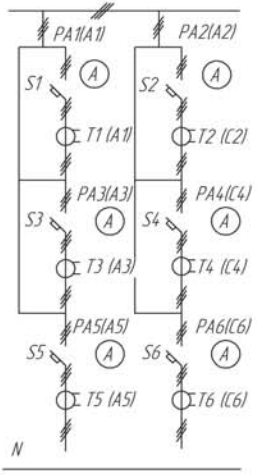
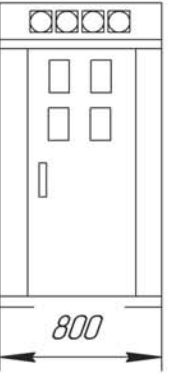
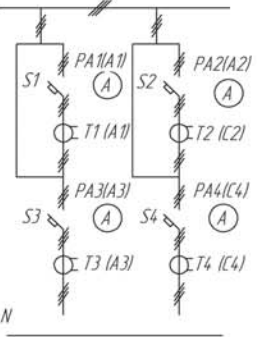
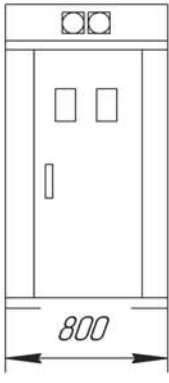
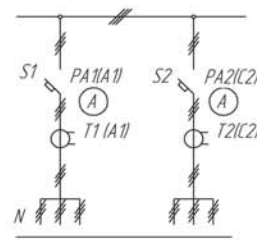
СХЕМЫ СОЕДИНЕНИЯ ЦЕПЕЙ

Тип панели	Вид с фасада	Принципиальная схема первичных соединений	Элементы на схеме	
			обозначение	наименование
линейные панели				
ЩО-70 -13У3	<p style="text-align: center;">Рис. №8</p> 		PA1-PA6	Амперметры до 100/5
			S1-S6	Выключатели автоматические до 100А
			T1-T6	Трансформаторы тока до 100/5
ЩО-70 -14У3			PA1-PA6	Амперметры до 300/5
			S1-S6	Выключатели автоматические до 250А
			T1-T6	Трансформаторы тока до 300/5
ЩО-70 -16У3	<p style="text-align: center;">Рис. №9</p> 		PA1-PA4	Амперметры 300/5
			S1-S4	Выключатели автоматические 250 А
			T1-T4	Трансформаторы тока 300/5
ЩО-70 -18У3	<p style="text-align: center;">Рис. №10</p> 		PA1, PA2	Амперметры 600/5
			S1, S2	Выключатели автоматические 630 А
			T1, T2	Трансформаторы тока 600/5

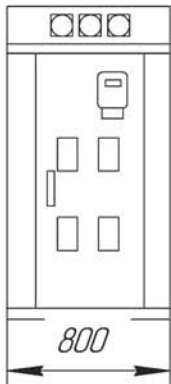
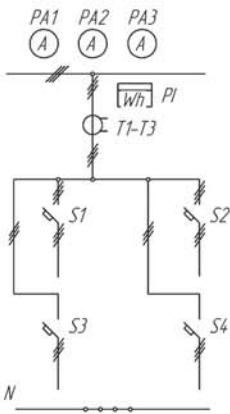
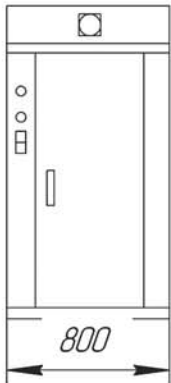
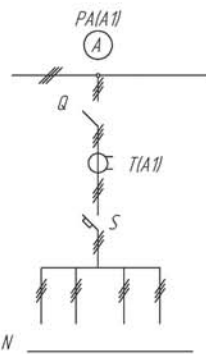
СХЕМЫ СОЕДИНЕНИЯ ЦЕПЕЙ

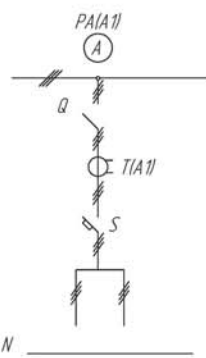
Тип панели	Вид с фасада	Принципиальная схема первичных соединений	Элементы на схеме	
			обозначение	наименование
линейные панели				
ЩО-70 -20У3	<p>Рис. № 11</p> 		PA1-PA3 PI S1-S4 T1-T3	Амперметры до 400/5 Счетчик Выключатели автоматические 100А Трансформаторы тока 400/5
ЩО-70 -23У3	<p>Рис. № 12</p> 		PA Q T S	Амперметр 1000/5 Разъединители 1000А Трансформаторы тока 1000/5 Выключатель автоматический 1000А
ЩО-70 -24У3			PA Q T S	Амперметр до 600/5 Разъединители 630А Трансформаторы тока до 600/5 Выключатель автоматический до 630А

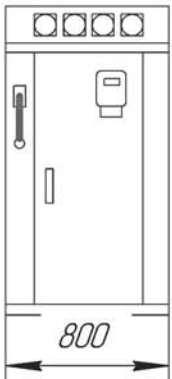
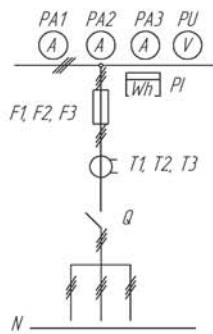
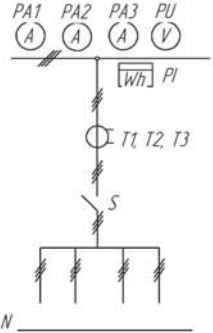
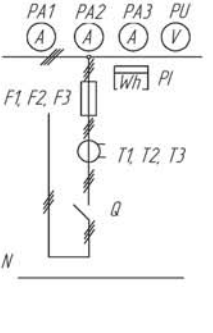
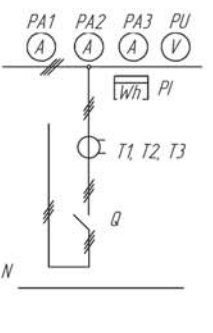

СХЕМЫ СОЕДИНЕНИЯ ЦЕПЕЙ

Тип панели	Вид с фасада	Принципиальная схема первичных соединений	Элементы на схеме	
			обозначение	наименование
ВВОДНЫЕ ПАНЕЛИ				
ЩО-70-30У3	<p><i>Рис. № 13</i></p> 		PA1-PA3 Амперметры 600/5 PU Вольтметр 500 В PI Счетчик F1-F3 Предохранители 600 А T1-T3 Трансформаторы тока 600/5 Q Разъединитель 630 А	
ЩО-70-31У3			PA1-PA3 Амперметры 1000/5 PU Вольтметр 500 В PI Счетчик T1-T3 Трансформаторы тока 1000/5 Q Разъединитель 1000 А	
ЩО-70-32У3			PA1-PA3 Амперметры 600/5 PU Вольтметр 500 В PI Счетчик F1-F3 Предохранители 630 А T1-T3 Трансформаторы тока 600/5 Q Разъединитель 630 А	
ЩО-70-33У3			PA1-PA3 Амперметры 1000/5 PU Вольтметр 500 В PI Счетчик T1-T3 Трансформаторы тока 1000/5 Q Разъединитель 1000 А	

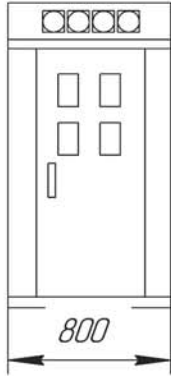
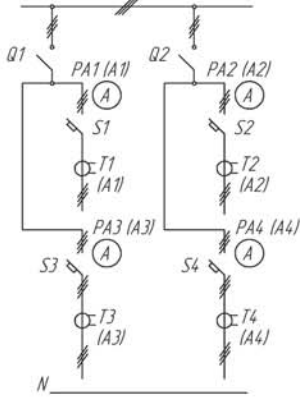
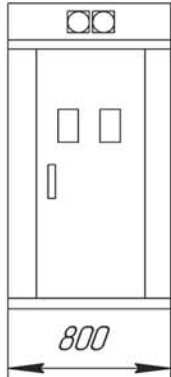
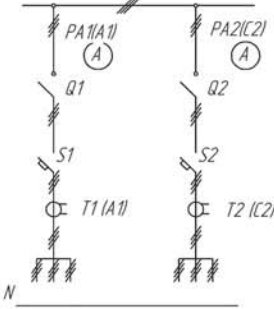
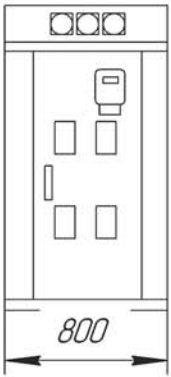
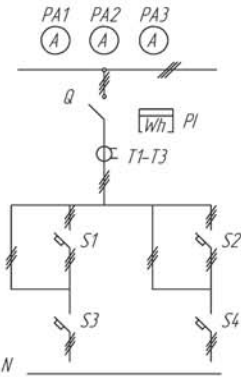
СХЕМЫ СОЕДИНЕНИЯ ЦЕПЕЙ

Тип панели	Вид с фасада	Принципиальная схема первичных соединений	Элементы на схеме	
			обозначение	наименование
линейные панели				
ЩО-70 -8У3	<p>Рис. № 5</p> 		PA1, PA4 Q1, Q2 S1, S4 T1, T4	Амперметры 200/5 Разъединители 630 А Выключатели автоматические до 250 А Трансформаторы тока 200/5
ЩО-70 -10У3	<p>Рис. № 6</p> 		PA1, PA2 Q1, Q2 S1, S2 T1, T2	Амперметры 600/5 Разъединители 630 А Выключатели автоматические до 630 А Трансформаторы тока 600/5
ЩО-70 -12У3	<p>Рис. № 7</p> 		PA1-PA3 PI Q S1-S4 T1-T3	Амперметры 400/5 Счетчик Разъединитель 400 А Выключатели автоматические до 100А Трансформаторы тока 400/5

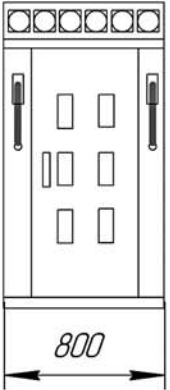
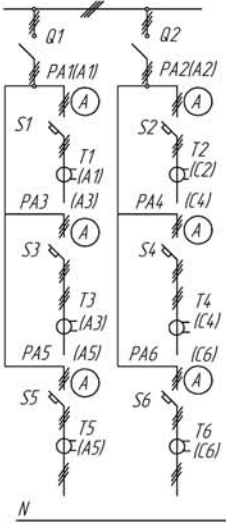
СХЕМЫ СОЕДИНЕНИЯ ЦЕПЕЙ

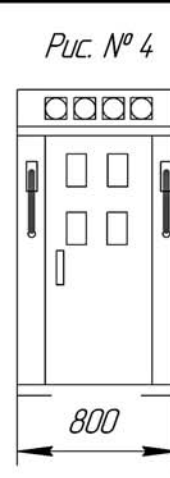
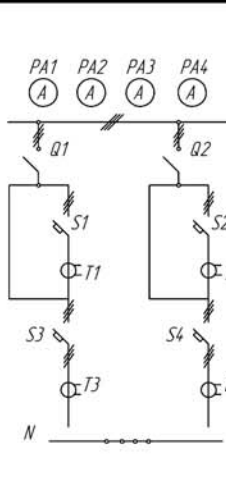
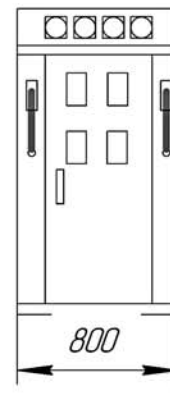
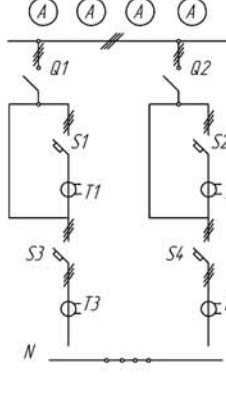
Тип панели	Вид с фасада	Принципиальная схема первичных соединений	Элементы на схеме	
			обозначение	наименование
линейные панели				
ЩО-70 -05У3	Рис. № 3 		PA1-PA6 Q1, Q2 S1-S6 T1-T6	Амперметры 100/5 Разъединители 400 А Выключатели автоматические 100 А Трансформаторы тока 100/5
ЩО-70 -06У3			PA1-PA6 Q1, Q2 S1-S6 T1-T6	Амперметры до 300/5 Разъединители 630 А Выключатели автоматические до 250 А Трансформаторы тока 300/5
ЩО-70 -26У3			PA1-PA6 Q1, Q2 S1-S6 T1-T6	Амперметры до 100/5 Разъединители 400 А Выключатели автоматические до 100 А Трансформаторы тока до 100/5
ЩО-70 -07У3	Рис. № 4 		PA1-PA4 Q1, Q2 S1-S4 T1-T4	Амперметры 400/5 Рубильники 630 А Выключатели автоматические 250 А Трансформаторы тока 400/5

СХЕМЫ СОЕДИНЕНИЯ ЦЕПЕЙ

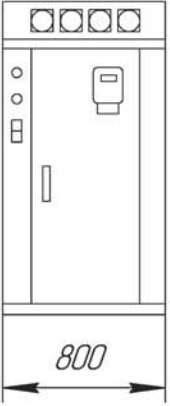
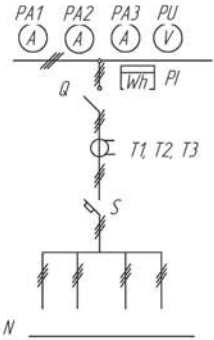
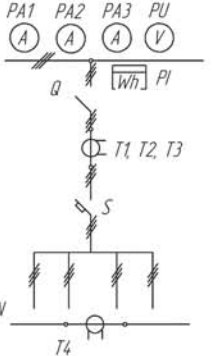
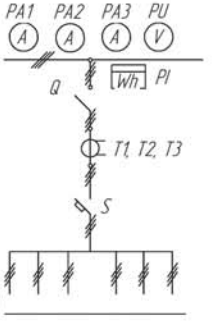
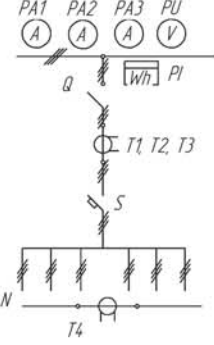
Тип панели	Вид с фасада	Принципиальная схема первичных соединений	Элементы на схеме	
			обозначение	наименование
ВВОДНЫЕ ПАНЕЛИ				
ЩО-70-34У3	Рис. №14 		PA1-PA3 PV PI Q T1-T3 S	Амперметры 1000/5 Вольтметр 500 В Счетчик Разъединитель 1000 А Трансформаторы тока 1000/5 Выключатель автоматический 1000А
ЩО-70-35У3			PA1-PA3 PV PI Q T1-T4 S	Амперметры 1000/5 Вольтметр 500 В Счетчик Разъединитель 1000 А Трансформаторы тока 1000/5 Выключатель автоматический 1000А
ЩО-70-37У3			PA1-PA3 PV PI Q T1-T3 S	Амперметры 1500/5 Вольтметр 500 В Счетчик Разъединитель 1600 А Трансформаторы тока 1500/5 Выключатель автоматический 1600А
ЩО-70-39У3			PA1-PA3 PV PI Q T1-T4 S	Амперметры 1500/5 Вольтметр 500 В Счетчик Разъединитель 1600 А Трансформаторы тока 1500/5 Выключатель автоматический 1600А

СХЕМЫ СОЕДИНЕНИЯ ЦЕПЕЙ

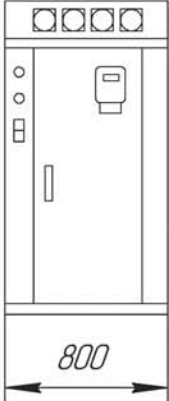
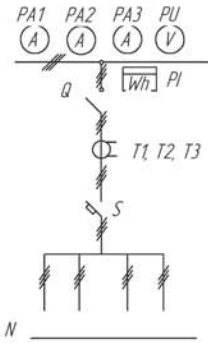
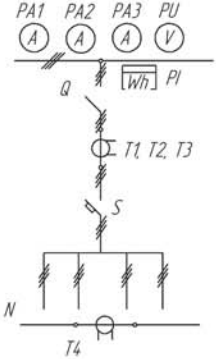
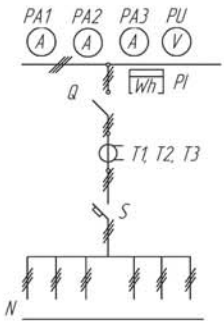
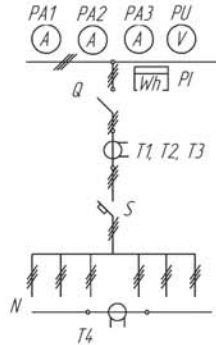
Тип панели	Вид с фасада	Принципиальная схема первичных соединений	Элементы на схеме	
			обозначение	наименование
ВВОДНЫЕ ПАНЕЛИ				
ЩО-70 -34У3	<p><i>Рис. №14</i></p> 		PA1-PA3 PV PI Q T1-T3 S	Амперметры 1000/5 Вольтметр 500 В Счетчик Разъединитель 1000 А Трансформаторы тока 1000/5 Выключатель автоматический 1000А
ЩО-70 -35У3			PA1-PA3 PV PI Q T1-T4 S	Амперметры 1000/5 Вольтметр 500 В Счетчик Разъединитель 1000 А Трансформаторы тока 1000/5 Выключатель автоматический 1000А
ЩО-70 -37У3			PA1-PA3 PV PI Q T1-T3 S	Амперметры 1500/5 Вольтметр 500 В Счетчик Разъединитель 1600 А Трансформаторы тока 1500/5 Выключатель автоматический 1600А
ЩО-70 -39У3			PA1-PA3 PV PI Q T1-T4 S	Амперметры 1500/5 Вольтметр 500 В Счетчик Разъединитель 1600 А Трансформаторы тока 1500/5 Выключатель автоматический 1600А

ЯЩИКИ С ПОНИЖАЮЩИМ ТРАНСФОРМАТОРОМ ТИПА ЯТП-0,25; ЯТП-0,4; ЯТП-0,63

Предназначены для приема электрической энергии переменного тока частотой 50 Гц напряжением 220 В в сетях с глухо заземленной нейтралью и ее преобразования с целью питания сетей напряжением 12, 24 и 36 В, а также их защиты при перегрузках и коротких замыканиях.

УСЛОВИЯ ЭКСПЛУАТАЦИИ

- температура окружающего воздуха от + 1°C до + 40°C;
- высота над уровнем моря не более 2000 м;
- окружающая среда невзрывоопасная, не содержащая токопроводящей пыли, агрессивных газов или паров, разрушающих металлы и изоляцию. Степень защиты по ГОСТ 14254-96 «IP30».

КОНСТРУКЦИЯ

Ящик с понижающим трансформатором представляет собой конструкцию из листового металла, внутри которой расположен однофазный трансформатор мощностью 0,25; 0,4; 0,63кВА и три автоматических выключателя: вводной и два на отходящих линиях. Доступ в ящик обеспечен со стороны фасада через дверь. Ввод питающих и вывод отходящих линий осуществляется снизу. На боковой поверхности ящика установлена штепсельная розетка для подключения второй отходящей линии. Исполнение навесное. Допускается по требованию заказчика устанавливать трансформатор с номинальным вторичным напряжением, отличным от типового.

ОСНОВНЫЕ ПАРАМЕТРЫ

Тип	Номинальная мощность трансформатора, кВ	Номинальное первичное напряжение, В	Номинальный ток отходящих линий, А		
			QF1	QF2	QF3
ЯТП-0.25-220-12УЗ	0,25	220	6	25	10
ЯТП-0.25-220-24УЗ			6	16	10
ЯТП-0.25-220-36УЗ			6	10	10
ЯТП-0.4-220-12УЗ	0,4		6	40	10
ЯТП-0.4-220-24УЗ			6	25	10
ЯТП-0.4-220-36УЗ			6	16	10
ЯТП-0.63-220-12УЗ	0,63		6	63	10
ЯТП-0.63-220-24УЗ			6	31,5	10
ЯТП-0.63-220-36УЗ			6	25	10

ОСНОВНЫЕ ТЕХНИЧЕСКИЕ ХАРАКТЕРИСТИКИ

Наименование параметра	Нормативное значение
Номинальное напряжение, В	220
Номинальный ток вводного автоматического выключателя, А	6,3
Номинальный ток автоматических выключателей отходящих линий, А	10; 16; 25;
Степень защиты по ГОСТ 14254-96	IP30
Габаритные размеры (ширина, глубина, высота), мм	270x170x280
Масса, кг	7,3

ОБЩИЙ ВИД И ГАБАРИТНЫЕ РАЗМЕРЫ



СХЕМА ЭЛЕКТРИЧЕСКАЯ ПРИНЦИПИАЛЬНАЯ



ЯЩИКИ УПРАВЛЕНИЯ ТИПА Я 5000-5435 И РУСМ 5000

Ящики предназначены для местного, дистанционного и автоматического управления асинхронными электродвигателями мощностью до 75 кВт с длительным режимом работы, а также для сигнализации и защиты асинхронных двигателей с коротко замкнутым ротором.

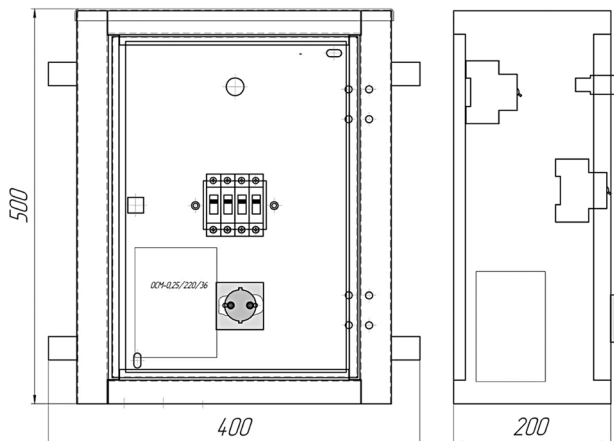
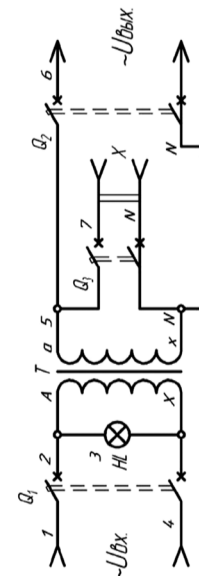
УСЛОВИЯ ЭКСПЛУАТАЦИИ

- температура окружающего воздуха от +1°C до +40°C;
- высота над уровнем моря не более 2000 м;
- окружающая среда невзрывоопасная, не содержащая токопроводящей пыли, агрессивных газов или паров, разрушающих металлы и изоляцию.

КОНСТРУКЦИЯ

Ящик представляет собой металлический бокс с аппаратурой и приборами, установленными внутри ящика на панели и на двери. Ящики предназначены для установки на стене, колонне или другом вертикальном основании.

ГАБАРИТНЫЕ И УСТАНОВОЧНЫЕ РАЗМЕРЫ

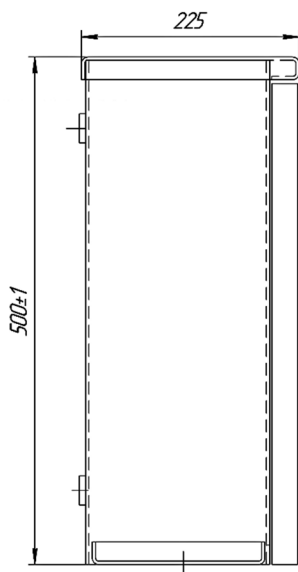
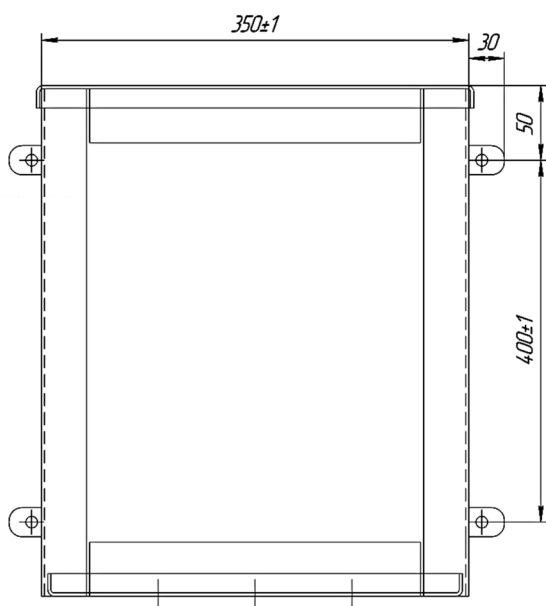

ОСНОВНЫЕ ТЕХНИЧЕСКИЕ ХАРАКТЕРИСТИКИ

Тип	Типовой индекс (Т.И.)	Номинальный ток ящика, А	Предел регулировки тока теплового реле, А	Номинальный ток расцепления автоматического выключателя, А
Я5110, Я5111, Я5112, Я5113, Я5410, Я5411, Я5412, Я5413, Я5141, Я5441 (т.и. 18-42)	18xx*	0,6	0,38-0,68	1,6
	20xx*	1	0,61-1,0	-
	22xx*	1,6	0,95-0,6	2,0
	24xx*	2,5	1,5-2,6	3,15
	26xx*	4	2,4-4,0	5,0
Я5114, Я5115 (т.и. 18-36)	28xx*	6	3,8-6,0	8,0
	29xx*	8	5,5-8,0	10,0
	30xx*	10	7-10	12,5
Я5414, Я5415, Я5124, Я5125 (т.и. 18-30)	31xx*	12,5	9,5-14	16,0
	32xx*	16	13-19	20,0
	34xx*	25	18-25	31,5
Я5424, Я5425 (т.и. 22-32)	35xx*	32	27,2-36,8	40,0
	36xx*	40	34-40	50,0
Я5130, Я5131, Я5430, Я5431 (т.и. 31-42)	37xx*	50	42,5-57,5	63,0
	38xx*	63	53,5-63,0	80,0
	39xx*	80	68-92	100,0
Я5434, Я5135, Я5434, Я5435 (т.и. 18-34)	40xx*	100	85-100	125
	41xx*	125	106-143	160
	42xx*	160	136-160	

СХЕМА ЭЛЕКТРИЧЕСКАЯ ПРИНЦИПАЛЬНАЯ

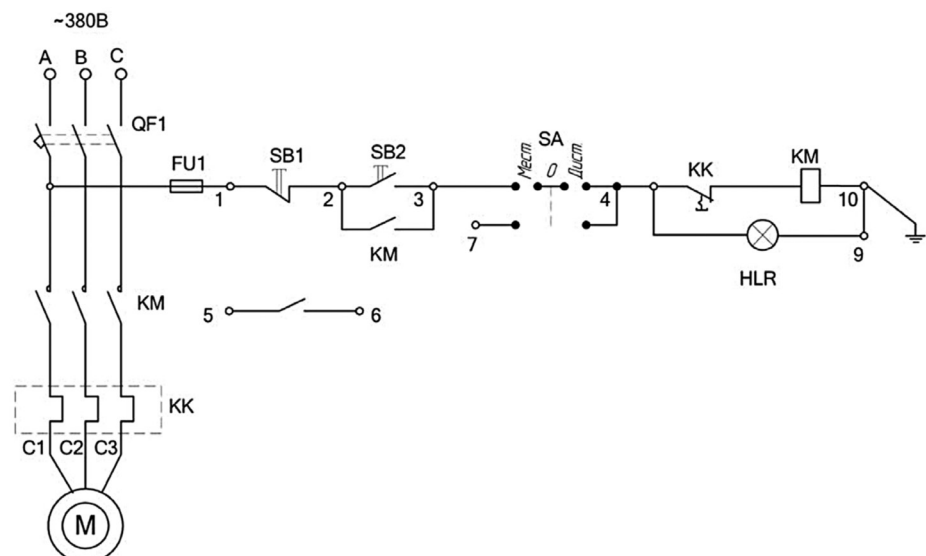

ЯЩИКИ УПРАВЛЕНИЯ ОСВЕЩЕНИЕМ СЕРИИ ЯУО (ЯУО 9601 И ЯУО 9602)

Ящики управления освещением предназначены для автоматического, местного, ручного или дистанционного (из диспетчерского пункта) управления осветительными сетями и установками производственных зданий, сооружений, территорий любых объектов с любыми источниками света (лампами накаливания, ДРЛ, ДРИ и др.) Ящики управления освещением обеспечивают:

- включение и отключение осветительной установки от сигнала фотодатчика при достижении заданного уровня освещенности;
- включение и отключение осветительной установки в заданные периоды времени по программам, задаваемым реле времени суток типа 2РВМ (схема ЯОУ9601);
- ручное включение и отключение осветительной установки кнопками, установленными на дверях ящика;
- включение и отключение осветительной установки посредством устройств телемеханики из диспетчерского пункта энергослужбы.

В схеме ЯУО 9601 возможен автоматический режим управления освещением только по времени, по времени и уровню освещенности, а также ручной и дистанционный режим управления. В схеме ЯУО 9602 возможен автоматический режим управления освещением только по уровню освещенности, ручной и дистанционный режим управления.

КОНСТРУКЦИЯ

Ящик управления освещением состоит из двух частей: собственно ящика из листовой стали настенного защищенного исполнения с передней дверью и выносной фотоголовки (фототеристора).

ЯЩИКИ ТИПА РУСМ 5100, РУСМ 5400

Устройства низковольтные управления типа РУСМ предназначены для управления нереверсивными двигателями (РУСМ 5100) и реверсивными двигателями (РУСМ 5400) с короткозамкнутым ротором и по своему функциональному назначению сходны с ящиками типа Я 5000, 5111.

КОНСТРУКЦИЯ

Устройства типа РУСМ выполняются в виде металлических ящиков.

Электрические аппараты устанавливаются как на панели внутри ящика, так и на его передней крышке, причем на передней крышке располагаются аппараты, реализующие функции контроля и управления - кнопки светосигнальная арматура, переключатели, приводы выключателей и тепловых реле. Ввод-вывод внешних проводников осуществляется через сальники. Устройства серии РУСМ могут комплектоваться в щиты по любой электрической

ОСНОВНЫЕ ТЕХНИЧЕСКИЕ ХАРАКТЕРИСТИКИ

Номинальное напряжение: переменного тока до 660 В, постоянного тока до 440 В; номинальный ток, силовой цепи:

- устройства управления электроприводами до 160 А;
- устройства ввода, распределения и учета электроэнергии до 630 А;
- цепи управления до 10 А.

Электродинамическая стойкость сборных шин:

- до 400 А - 25 кА;
- до 630 А - 50 кА.

ГАБАРИТНЫЕ РАЗМЕРЫ

L	H	B
250	250	250
250	500	250
500	250	250
500	500	250
500	750	250
500	750	360
750	500	250
750	500	360

СХЕМА ЭЛЕКТРИЧЕСКАЯ ПРИНЦИПИАЛЬНАЯ

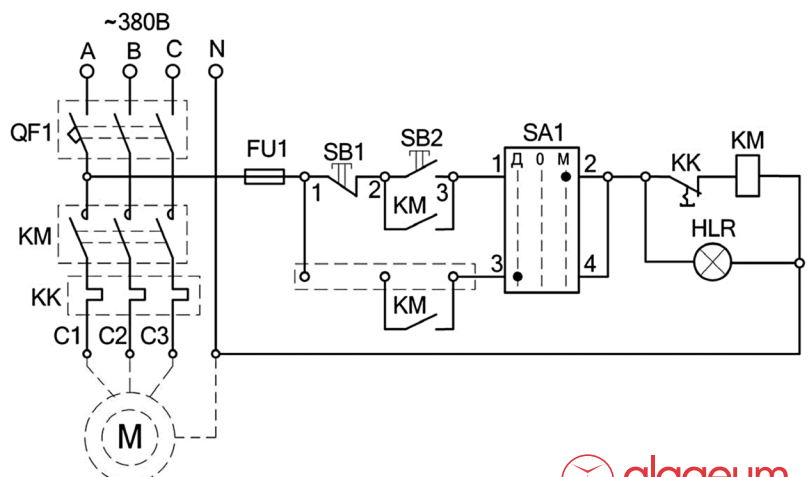

СТАНЦИИ КАТОДНОЙ ЗАЩИТЫ ТИПА ПТМ(Д), ТДЕ(Д)-9

Станции катодной защиты типа ПТМ(Д) (ТДЕ(Д)-9) предназначены для катодной электрохимической защиты подземных металлических сооружений (газопроводов, нефтепроводов, объектов коммунального хозяйства и др.) от электрохимической коррозии, путем преобразования однофазного переменного тока в плавно регулируемый выпрямленный ток.

Станции изготовлены в климатическом исполнении У категории размещения 1 и 3 по ГОСТ15150. Станции типа ПТМ(Д) (ТДЕ(Д)-9) являются аналогами к станциям типов В-ОПЕ, УКЗТ-А, СКЗМ и другим станциям различных российских производителей.

ОСНОВНЫЕ ТЕХНИЧЕСКИЕ ХАРАКТЕРИСТИКИ

Наименование параметров	Нормы для типов исполнений				
	ПТМ-1,2 ПТММ-1,2 (КСЭР) ТДЕД- 9-1,2	ПТМ-1,6 ПТММ-1,6 (КСЭР)	ТДЕД-9- го	ПТМ-3,0 ПТММ-3,0 (КСЭР) ТДЕД-?-3,0	ПТМ-5,0 ТДЕД-9-5,0
Напряжение питающей сети, В	220	220	220	220	220
Частота питающей сети, Гц	50	50	50	50	50
Число фаз	1	1	1	1	1
Мощность, потребляемая из сети, кВА	1,6	2,0	2,5	4,0	7,0
Номинальная выходная мощность, кВт	1,2	1,6	2,0	,03	5,0
Номинальное выпрямленное напряжение, В					
режим 1	48	48	48	96	96
режим 2	24	24	96	48	48
Номинальный выпрямленный ток, А					
режим 1	25	33	21	31	52
режим 2	50	66	42	62	104
Пределы регулирования выпрямленного напряжения, %, от номинального	от 10 до 100				
Коэффициент полезного действия, %, не менее	75	78	80	86	
Коэффициент мощности, не менее	0,8				
Защитный потенциал при регулировании по разности потенциалов, В	0,8 до 8,0				
Основная погрешность поддержания защитного потенциала при номинальном напряжении питающей сети нормальных климатических условиях от установленного значения не должна превышать %, при токе нагрузки от 0,1 J _{ном} до J _{ном} и при напряжении от 0,1 V _{ном} до V _{ном} .	±2				
Дополнительная погрешность при изменении температуры на каждые 20 °С отклонения от нормальных климатических условий, %, не более	±1				
Дополнительная погрешность при изменении напряжения питающей сети свыше +2% от номинального 10% отклонения уровня напряжения питания превышать, %	±0,5				
Входное сопротивление измерительного блока станции при регулировании по разности потенциалов не менее, МОм,	0.1				
Высота-ширина-глубина ПТМ	800-600-380		950-600-410		
Высота-ширина-глубина TDE	650-700-330				

СХЕМА ЭЛЕКТРИЧЕСКАЯ ПРИНЦИПАЛЬНАЯ

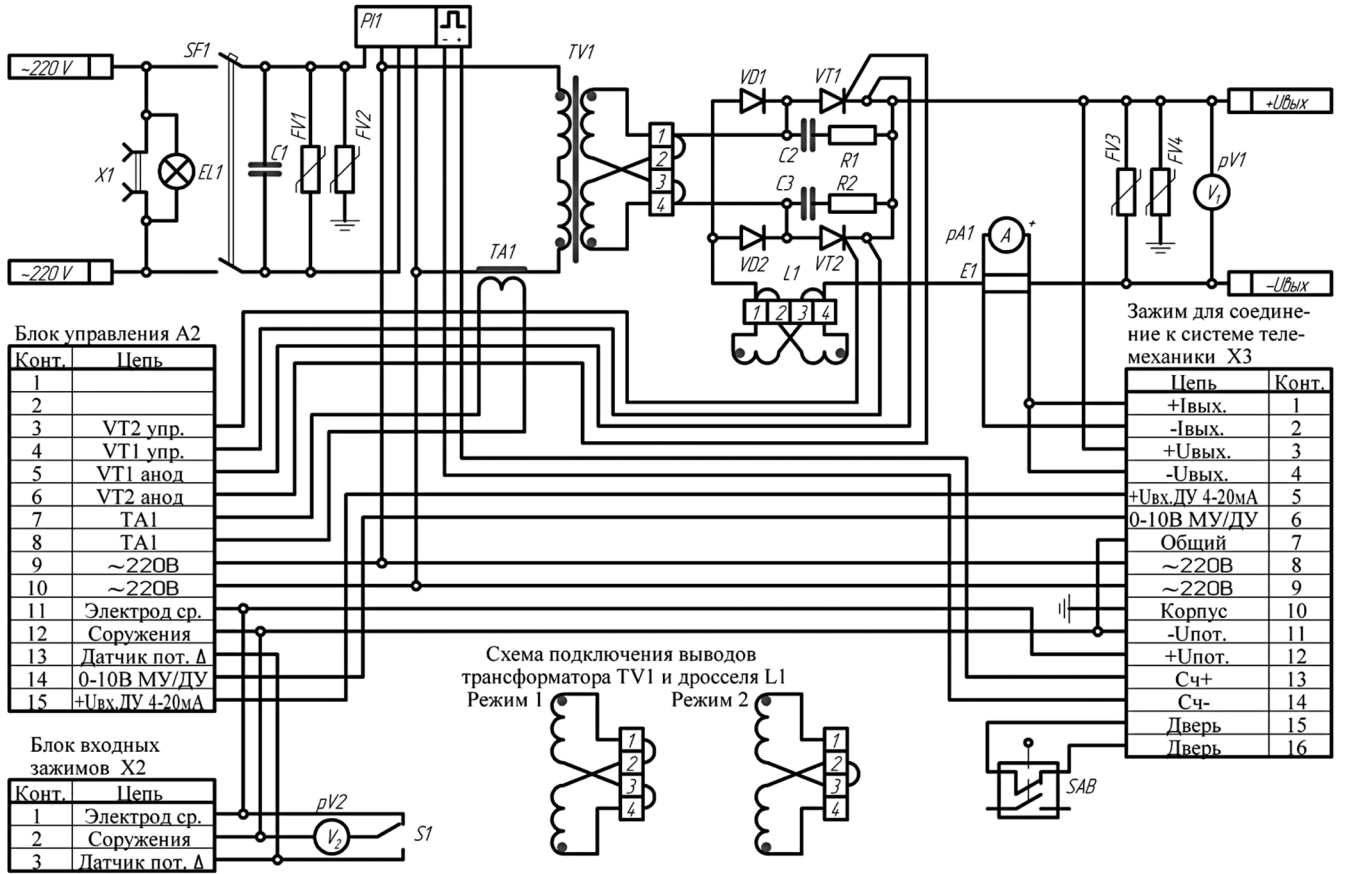

ГАБАРИТНЫЕ РАЗМЕРЫ

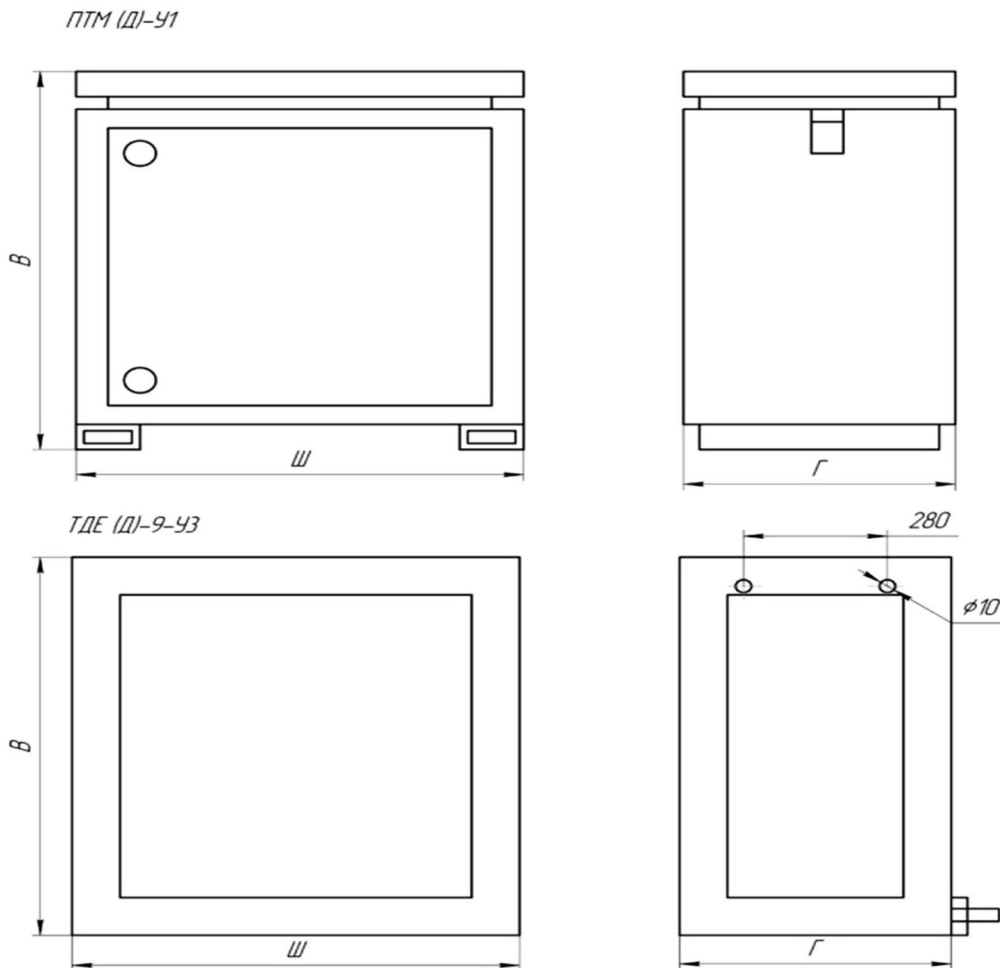

БЛОКИ УПРАВЛЕНИЯ ЭЛЕКТРОДВИГАТЕЛЕЙ СТАНКОВ-КАЧАЛОК ТИПА БУЭСКН

Блоки управления типа БУЭСКН предназначены для управления электродвигателями станков-качалок мощностью от 5,0 до 40 кВт, защиты их от перегрузок, и токов короткого замыкания, отключений при аварийных режимах и повторного самозапуска в автоматическом режиме после восстановления питания на линии.

Блоки управления типа БУЭСКН соответствуют требованиям СТ АО 00010033-016-2008 и могут быть адаптированы для совместной работы с комплексом телеметрии.

УСТРОЙСТВО И ПРИНЦИП РАБОТЫ

Управление БУЭСКН представляет собой металлический шкаф с передней и боковой дверями. На левой боковой панели установлены амперметр, вводной автоматический выключатель, автоматический выключатель и штепсельный разъем для собственных нужд. В шкафу на панели установлены:

- автоматический выключатель цепей управления;
- блок управления и защиты БУЗД-МК-2УЗ, который состоит из устройства защиты асинхронных электродвигателей УЗД-ЗМК1 (2)-2УЗ и реле времени для систем самозапуска РВС-2-1УЗ;
- блок датчиков тока ДТ;
- трансформатор тока;
- пускатель;
- тепловое реле перегрузки;
- выключатель бытовой и резистор для обогрева;
- силовой клеммник для подключения кабелей.

На наружной верхней части шкафа установлены индикаторная лампа «Авария», переключатель положений автоматического и ручного режима, и кнопки «ПУСК», «СТОП».

Ввод кабеля осуществляется снизу, через сальниковые уплотнители, расположенные в днище шкафа.

В части защиты электродвигателя, предусмотрено отключение электродвигателя при возникновении аварийных ситуаций, приводящих к токовым перегрузкам, коротким замыканиям или нарушениям полнофазного режима эксплуатации 3-х фазных электрических сетей.

В части управления схемой предусматривается:

- режим «РУЧН» - снимает напряжение питания устройства самозапуска, и питание на магнитный пускатель подается через устройства защиты электродвигателя и кнопки управления. В данном режиме проводятся: опробование для регулировок и отладки блока автоматики, а также проведение ремонтных работ механизмов насоса и электродвигателя;
- режим «АВТ.» - рабочий, работа электродвигателя с блокировкой при срабатывании систем защиты блока автоматики. В рабочем режиме предусмотрен самозапуск электродвигателя после восстановления номинального режима питающей сети с установленной выдержкой времени в пределах 5-50 сек.;

Сигнализация срабатывания защит и наличия напряжения в схеме управления предусмотрены в устройствах защиты и самозапуска.

Для подключения электроинструмента предусмотрен 3-х полюсный разъем на ток 16-32 А.

ОСНОВНЫЕ ТЕХНИЧЕСКИЕ ХАРАКТЕРИСТИКИ

Наименование параметра	Значение
Номинальная мощность управляемого электродвигателя, кВт	5,0; 7,5; 11; 15; 18,5; 22; 30; 40
Номинальный ток управляемого электродвигателя, А	10; 16; 25; 31,5; 40; 63; 80; 100
Напряжение питающей цепи, В	380
Частота, Гц	50
Режим работы	ручной, автоматический
Климатическое исполнение	У1
Габаритные размеры (ВхШхГ)	940х600х280
Масса не более, кг	60

СХЕМА ЭЛЕКТРИЧЕСКАЯ ПРИНЦИПИАЛЬНАЯ БУЭСКН

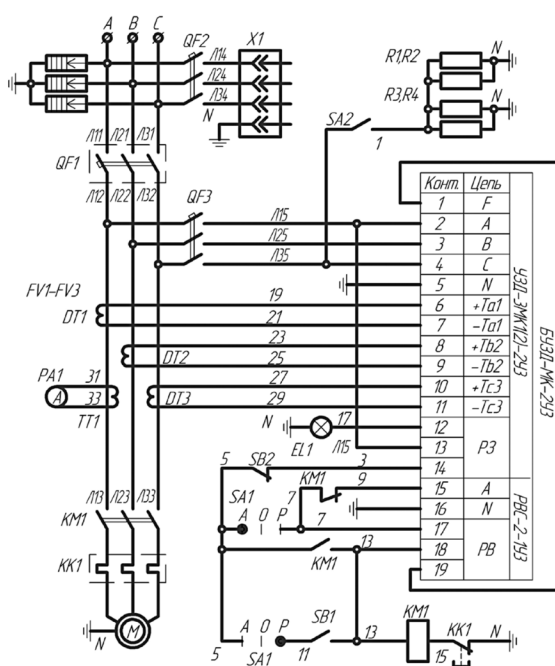

БЛОКИ ДИОДНО-РЕЗИСТОРНЫЕ ТИПА БДРМ

Диодно-резисторный блок БДРМ предназначен для электрохимической защиты подземных металлических сооружений (трубопроводов, кабелей и т.п.), в схемах совместной катодной защиты и может защищать до четырех самостоятельных подземных металлических сооружений. Блок может быть использован в качестве поляризованного дренажа и регулируемых резисторов с диодами для устранения вредного взаимного влияния соседних коммуникаций с отдельной защитой.

УСЛОВИЯ ЭКСПЛУАТАЦИИ

Блок предназначен для работы в условиях воздействия следующих климатических факторов:

- верхнее значение температуры окружающей среды + 45°C;
- нижнее значение температуры окружающей среды - 60°C;
- верхнее значение относительной влажности 98% при температуре 25°C;

атмосфера типа I и I по ГОСТ 15150-69.

Климатическое исполнение блока УХЛ категории размещения 1 по ГОСТ 15150-69.

Соответствуют требованиям ТУ 5100 РК 00010033 АО-047-2005.

УСТРОЙСТВО И ПРИНЦИП РАБОТЫ

Значения сопротивлений каналов для БДРМ-10 в зависимости от положения перемычек значение сопротивления каждого канала можно изменять ступенями в пределах от 0 до 0,3 Ом

Значения сопротивлений каналов для БДРМ-25 и БДРМ-50 в зависимости от положения перемычек значение сопротивления каждого канала можно изменять ступенями в пределах от 0 до 0,24 Ом.

СТРУКТУРА УСЛОВНОГО ОБОЗНАЧЕНИЯ

Б - блок
 Д - диодный
 Р - резисторный
 М - модернизированный
 Х - номинальный ток канала
 Х - максимальное количество каналов, предусмотренных конструкцией блока
 Х - число установленных каналов
 Х - число каналов с прямой проводимостью
 УХЛ - климатическое исполнение и категория размещения по ГОСТ 15150-69

Исполнение	Размеры, мм								Масса, кг
	A	A1	B	B1	L	L1	H	d	
БДРМ-50-1	175	200	250	268	400	782	500	110...170	17,6
БДРМ-25-4-30-32УХЛ1 БДРМ-25-4-33-44 УХЛ1	375	200	250	268	400	782		-	20,6 22,1
БДРМ-25-2-10-11 УХЛ1 БДРМ-25-2-20-22 УХЛ1	175	200	250	268	400	382		110...170	11,5 13,1
БДРМ-10-4-30-33 УХЛ 1 БДРМ-10-4-40-44УХЛ1	375	200	250	268	400	782		-	20,1 21,5
БДРМ-10-2-10-11 УХЛ1 БДРМ-10-2-20-22 УХЛ1	175	200	250	268	400	382		110...170	11,4 12,8

ГАБАРИТНЫЕ РАЗМЕРЫ



СХЕМА ЭЛЕКТРИЧЕСКАЯ ПРИНЦИПИАЛЬНАЯ БДРМ-25-2-22-УХЛ1



1. Значение сопротивлений резисторов R1, . . . R6 можно изменять ступенями от 0 до 0,24 Ом в зависимости от положений переключателей согласно таблице.
2. XT2, XT3- клеммы для подключения переносного амперметра.
XT4, . . . XT15 - клеммы для набора ступеней добавочного сопротивления.
XT15, XT16 - клеммы для шунтирования вентиляей.

Положение переключателей	R, Ом	Положение переключателей	R, Ом	Положение переключателей	R, Ом	Положение переключателей	R, Ом
	0,000		0,007		0,008		0,013
	0,02		0,033		0,04		0,06
	0,08		0,1		0,12		0,14
	0,16		0,18		0,2		0,24

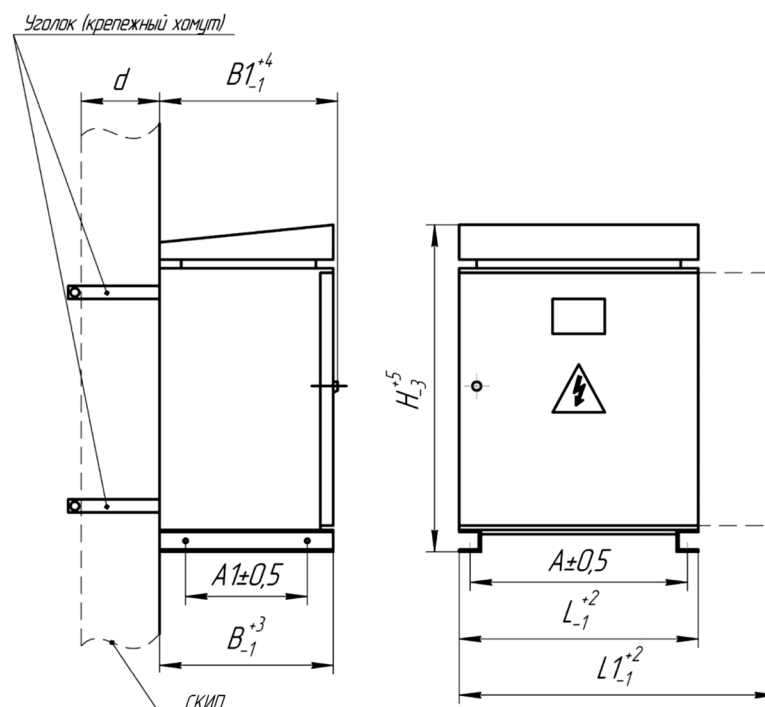
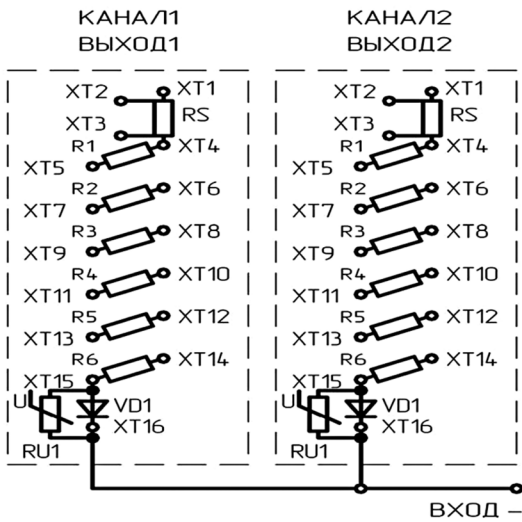
СХЕМА ЭЛЕКТРИЧЕСКАЯ ПРИНЦИПИАЛЬНАЯ БДРМ-25-4-41-УХЛ1

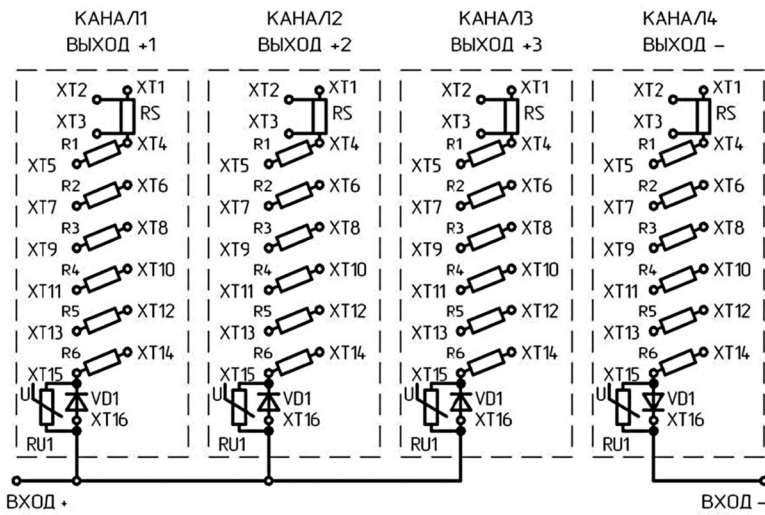

1. Значение сопротивлений резисторов R1, . . . R6 можно изменять ступенями от 0 до 0,24 Ом в зависимости от положений переключателей согласно таблице.
2. XT2, XT3- клеммы для подключения переносного амперметра.
XT4, . . . XT15 - клеммы для набора ступеней добавочного сопротивления.
XT15, XT16 - клеммы для шунтирования вентиляей.

Положение переключателей	R, Ом	Положение переключателей	R, Ом	Положение переключателей	R, Ом	Положение переключателей	R, Ом
	0,000		0,007		0,008		0,013
	0,02		0,033		0,04		0,06
	0,08		0,1		0,12		0,14
	0,16		0,18		0,2		0,24

БЛОК УПРАВЛЕНИЯ СЕРИИ БУШК-2М

Блоки управления серии БУШК-2М предназначены для управления электродвигателями станков-качалок мощности от 5,5 до 40 кВт, защиты их от перегрузок, токов короткого замыкания, отключений при аварийных режимах и повторного самозапуска в автоматическом режиме после восстановления питания на линии.

УСЛОВИЯ ЭКСПЛУАТАЦИИ:

- высота над уровнем моря до 1000 м;
- температура окружающего воздуха от -40°C до $+50^{\circ}\text{C}$;
- относительная влажность воздуха до 80% при температуре $+20^{\circ}\text{C}$;
- окружающая среда - невзрывоопасная, не содержащая агрессивных газов и паров в концентрациях, разрушающих материалы блоков управления, ненасыщенная токопроводящей пылью и водяными парами;
- степень защиты БУШК-2М IP43 по ГОСТ14254-80.

ОСНОВНЫЕ ТЕХНИЧЕСКИЕ ДАННЫЕ И ХАРАКТЕРИСТИКИ

Номинальная мощность управляемого электродвигателя, кВт - 5,5; 7,5; 11; 15; 18,5; 22; 30; 40

Номинальный ток управляемого электродвигателя, А - 12; 16; 25; 31,5; 40; 63; 80; 100

Напряжение питающей цепи, В - 380

Частота, Гц - 50

Режим работы - ручной, автоматический

Климатическое исполнение - У1

Габаритные размеры, мм - 940x600x280

Масса не более, кг - 60

КОМПЛЕКТНОСТЬ

- В комплект поставки входят:
- шкаф - 1 комплект;
- вилка к штепсельному разъему - 1 шт;
- этикетка ТЕИЯ.452867.001-01 ЭТ «Устройство защиты электродвигателя УЗЭД-1» - 1 шт;
- этикетка ТЕИЯ.468332.007 ЭТ «Устройство самозапуска УС-1» - 1 шт;
- паспорт - 1 экз.;
- техническое описание и инструкция по эксплуатации (1 комплектна 10 шт.).

СХЕМА ЭЛЕКТРИЧЕСКАЯ ПРИНЦИПАЛЬНАЯ БУШК-2М

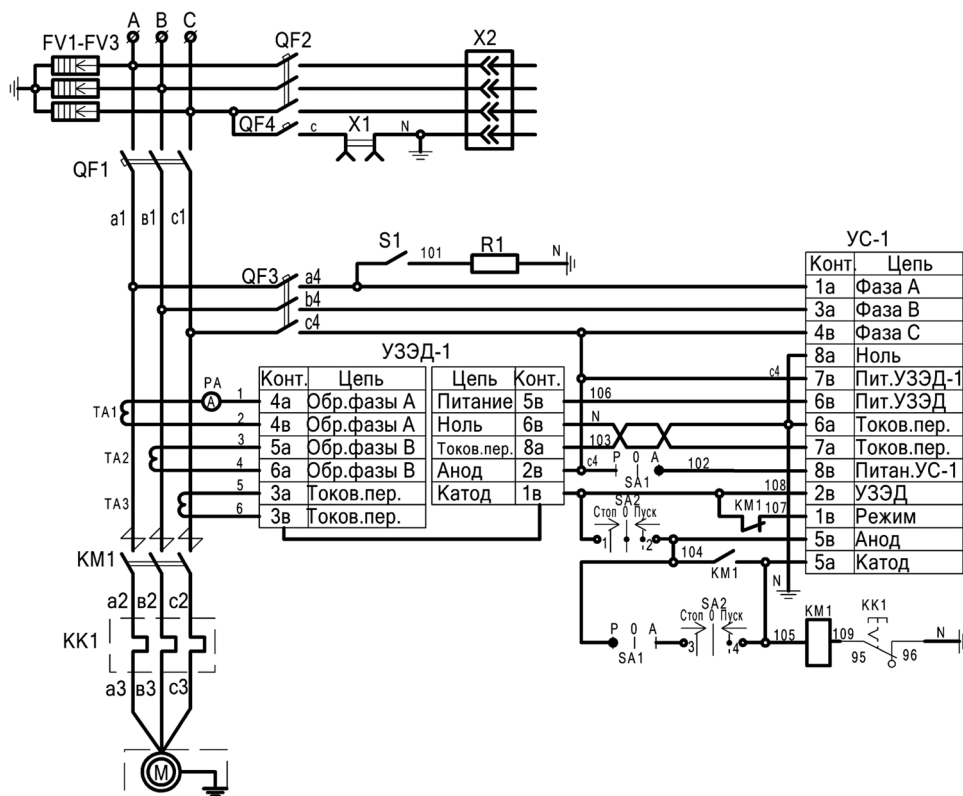

ШКАФЫ УПРАВЛЕНИЯ ПЛАВНЫМ ПУСКОМ АСИНХРОННЫХ ЭЛЕКТРОДВИГАТЕЛЕЙ ТИПА ПУСК-ЗМ

Шкафы управления типа ПУСК-ЗМ предназначены для управления пуском асинхронных электродвигателей производственных механизмов с целью снижения пусковых токов и знакопеременных моментов, возникающих при их запуске, а также для сушки обмоток электродвигателей переменным стабилизированным током.

УСТРОЙСТВО И ПРИНЦИП РАБОТЫ

Шкаф управления типа ПУСК-ЗМ представляет собой металлический шкаф с передней дверью. В шкафу на панели установлены:

- вводной силовой автоматический выключатель серии ВА51-35;
- автоматический выключатель цепей управления серии АЕ1031;
- контактор серии КГ 6033;
- пускатель магнитный серии ПМА2100;
- трансформаторы тока серии Т-0,66;
- преобразователь ПНТЗ-1УЗ;
- устройство защиты УЗД2НМ 0,4/5-УЗ.

На верхнем обрамлении установлены:

- амперметр;
- переключатель выбора режима работы;
- кнопки управления «Пуск» и «Стоп».

Схемой управления предусмотрены режимы работы:

ручной - для опробования включения в работу, а также для сушки обмоток электродвигателей;

автоматический - для управления пуском асинхронных электродвигателей, обеспечивая их плавный запуск за счет снижения напряжения.

в режиме сушки электродвигателя преобразователь напряжения ПНТЗ используется как тиристорный регулятор тока с ручным задатчиком, установленным на пульте местного управления преобразователя.

В автоматическом режиме при отключении электродвигателя преобразователь напряжения ПНТЗ возвращает схему пуска в исходное положение.

ОСНОВНЫЕ ТЕХНИЧЕСКИЕ ХАРАКТЕРИСТИКИ

Наименование параметра	Значение
Напряжение питающей цепи, В	380
Номинальный ток силовой цепи, А	100; 160; 200; 250; 320; 400; 630
Частота, Гц	50 Гц
Режим работы	ручной, автоматический
Климатическое исполнение	У1

УСЛОВИЯ ЭКСПЛУАТАЦИИ

- Высота над уровнем моря - до 1000 м;
- Температура окружающего воздуха - от -45°C до + 50°C;
- Относительная влажность воздуха - до 95% при температуре + 35°C и более низких температурах без конденсации влаги;
- Окружающая среда - невзрывоопасная, не содержащая значительного количества агрессивных газов и паров в концентрациях, разрушающих материалы шкафов управления, насыщенная токопроводящей пылью и водяными парами;
- Степень защиты - IP43 по ГОСТ 14254.

ГАБАРИТНЫЕ РАЗМЕРЫ

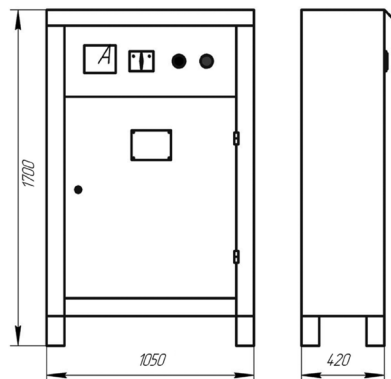

ШКАФЫ УПРАВЛЕНИЯ ЦЕНТРОБЕЖНЫМИ ПОРШНЕВЫМИ НАСОСАМИ ТИПА ШУЭНГ

Шкафы серии ШУЭНГ предназначены для управления электродвигателями центробежных и поршневых насосов, защиты их от перегрузок, токов короткого замыкания и отключений при аварийных режимах.

КОНСТРУКЦИЯ

Шкаф управления ШУЭНГ представляет собой металлический шкаф с передней и боковой дверями. В шкафу на панели установлены: устройство защиты электродвигателя «УЗЭД», устройство самозапуска, контактор, трансформаторы тока, силовые клеммники для подключения кабеля. На боковой панели установлены вводной автоматический выключатель и переключатель выбора режима. На верхнем обрамлении установлены амперметр, вольтметр, кнопки управления «Пуск» и «Стоп». Ввод кабелей снизу через сальники

уплотнительные в днище шкафа.

Схемой управления предусмотрены режимы работы:

- ручной - для наладочных работ и опробования включения в работу;
- дистанционный - для запуска электродвигателя с диспетчерского пункта;
- автоматический - для автоматического запуска электродвигателя и самозапуска при исчезновении и восстановлении напряжения в сети.

В автоматическом режиме предусмотрено отключение электродвигателя при возникновении аварийных ситуаций, приводящих к токовым перегрузкам, коротким замыканиям или нарушениям полнофазного режима эксплуатации 3-х фазных электрических сетей. Срабатывание защит, сигнализация срабатывания защит и наличие напряжения в схеме управления предусмотрено в блоке управления электродвигателем «УЗЭД».

УСЛОВИЯ ЭКСПЛУАТАЦИИ

- Температура окружающего воздуха - от -45°Сдо + 50°С;
- Высота над уровнем моря - не более 1000 м;
- Относительная влажность воздуха - до 80% при температуре + 20°С;
- Окружающая среда - не взрывоопасная, не содержащая токопроводящей пыли, агрессивных газов или паров, разрушающих металлы и изоляцию

Степень защиты - IP43 по ГОСТ 14254-80

ОСНОВНЫЕ ТЕХНИЧЕСКИЕ ХАРАКТЕРИСТИКИ

Наименование параметра	Значение
Мощность управляемого электродвигателя, кВт	75
Номинальный ток силовой цепи, А	600
Напряжение питающей цепи, В	380
Частота, Гц	50
Режим работы	ручной, автоматический
Климатическое исполнение	У1
Масса	не более 60 кг

ГАБАРИТНЫЕ РАЗМЕРЫ



СХЕМА ПРИНЦИПИАЛЬНАЯ ЭЛЕКТРИЧЕСКАЯ ШУН И ШУЭНГ



БЛОКИ УПРАВЛЕНИЯ ТИПА БНГ

Блоки управления типа БНГ51 предназначены для управления асинхронными двигателями с короткозамкнутым ротором привода станков-качалок, а также для защиты управляемых двигателей от перегрузок, коротких замыканий, отключений при аварийных режимах работы и рассчитаны для работы от сети трехфазного переменного тока напряжением 380 В частоты 50 Гц. Блоки управления эксплуатируются в условиях отсутствия резких ударов и тряски по группе условий эксплуатации М1 по ГОСТ 17516. Рабочее положение в пространстве — вертикальное, допускается отклонение до 5°С в любую сторону. Степень защиты — IP43 по ГОСТ 142549.

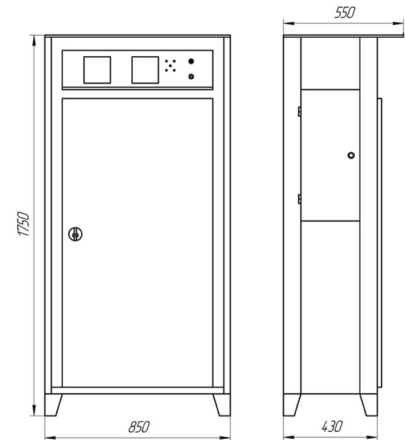
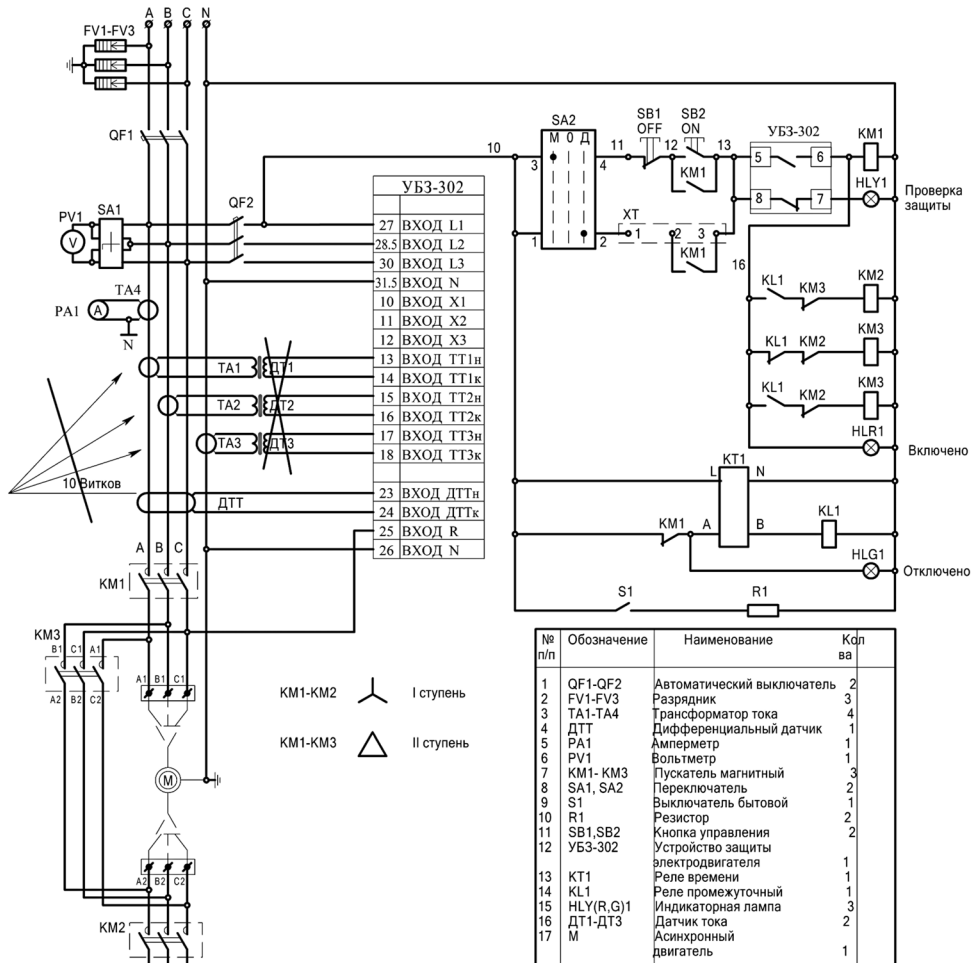
КОНСТРУКЦИЯ И ПРИНЦИП РАБОТЫ

Конструктивно блоки представляют собой металлический шкаф с размещенной внутри электрической аппаратурой.

Дверь снабжена внутренним замком.

На боковой стенке шкафа расположены переключатель цепи управления 4 и четырехполюсная розетка 5 на ток 25 А и напряжение 380 В для подключения переносного электрифицированного инструмента.

Штепсельный разъем имеет механическую блокировку, не допускающую оперирования им под напряжением.

Ввод в блок питающей линии и кабеля от двигателя осуществляется через съемные сальники.

ОСНОВНЫЕ ТЕХНИЧЕСКИЕ ХАРАКТЕРИСТИКИ

Наименование параметра	Значение
Номинальный ток силовой цепи, А	25; 40; 63
Мощность управляемого двигателя, кВт	4-1; 10-17; 17-30
Напряжение силовой цепи, В	-380
Частота, Гц	50
Климатическое исполнение	У1
Степень защиты	IP 43
Габаритные размеры, мм	1000x650x260

ГАБАРИТНЫЕ РАЗМЕРЫ

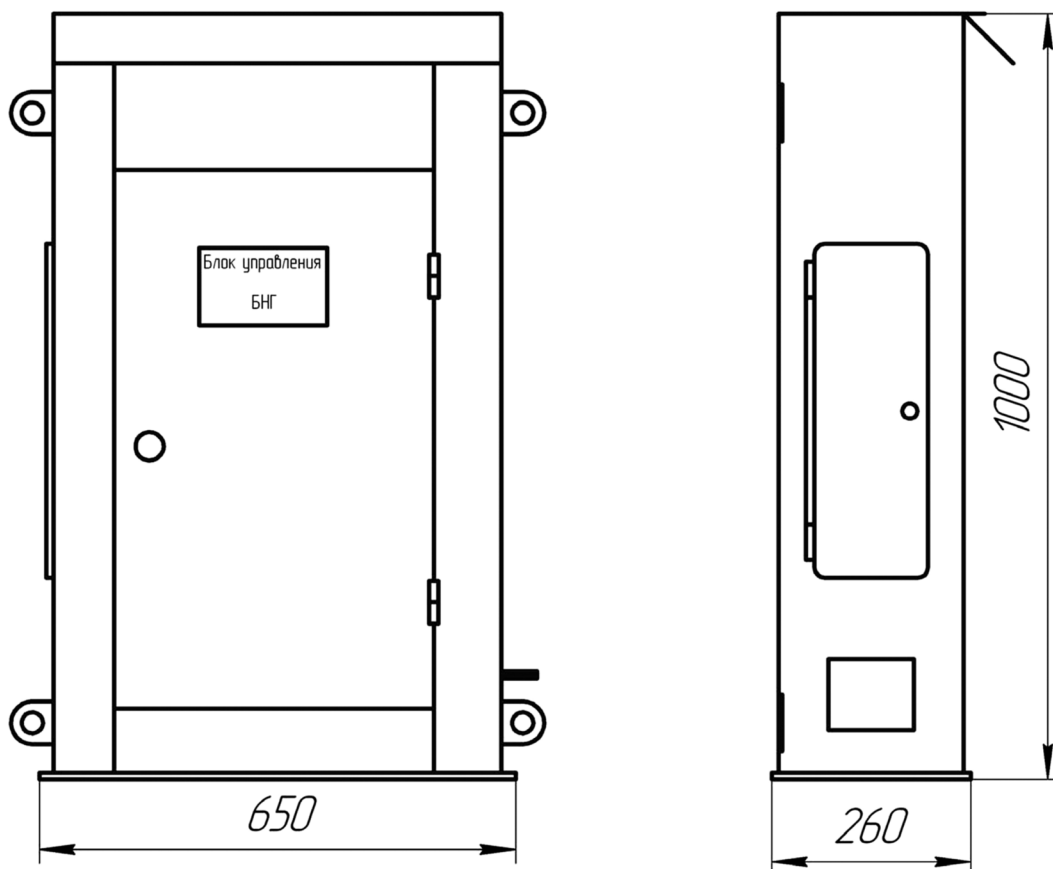

ШКАФЫ УПРАВЛЕНИЯ ЭЛЕКТРОПРИВОДОМ ВИНТОВЫХ НАСОСОВ ТИПА ШУВН

Шкафы управления типа ШУВН предназначены для управления двигателями винтовых нефтеперекачивающих насосов, обеспечивают автоматизированный запуск электродвигателей насосов в функции времени и их защиту при перегрузках и возникновении аварийных ситуаций в подводящих электрических сетях.

КОНСТРУКЦИЯ

Шкаф управления навесного исполнения представляет собой металлический шкаф с передней и боковой дверями.

На верхнем обрамлении установлены кнопки управления «Пуск», «Стоп» и переключатель выбора режима работы.

В шкафу на левой боковой панели установлены амперметр и автоматический выключатель. На панели установлены устройства защиты и автоматики электродвигателя БЗАВН, реле сигнальное фазоуказательное ФУС-1УЗ, пускатель, резисторы, пакетный выключатель, трансформатор тока, силовой клеммник для подключения кабеля.

В схеме шкафа предусмотрены режимы:

- ручной - для опробования включения в работу
- автоматический - обеспечивает запуск электродвигателя.

При подаче напряжения питания на шкаф управления и включения вводного автомата блок защиты БЗАВН получает питание. При несоответствии параметров питающей сети нормальным значениям, работа эл. привода блокируется. После запуска эл. двигателя режим его работы контролируется встроенными в блок защитами. Порядок чередования фаз электросети 380/220 В контролируется фазоуказательным реле типа ФУС-1УЗ.

ОСНОВНЫЕ ТЕХНИЧЕСКИЕ ХАРАКТЕРИСТИКИ

Наименование параметра	Значение
Номинальное напряжение питающей сети	380 В
Частота	50 Гц
Режим работы	ручной; автоматический
Климатическое исполнение	УЗ
Габаритные размеры	900x600x260 мм

ГАБАРИТНЫЕ РАЗМЕРЫ



СХЕМА ЭЛЕКТРИЧЕСКАЯ ПРИНЦИПАЛЬНАЯ



Обознач.	Наименование
FV1-FV3	Разрядник
QF1-QF3	Автоматический выключатель
X1	Розетка РСЦ/ВЦ
SB1, SB2	Кнопка управления
SA1	Переключатель
R1, R2	Резистор
EL1	Сигнальная лампа
ТА1	Трансформатор тока
РА1	Амперметр
КМ1	Магнитный пускатель
М	Асинхронный электродвигатель
УБЗ-301	Универсальный блок защиты электродвигателей с цифровым выходом на модемное устройства для телеметрического контроля
ТТ1, ТТ2	Датчик тока
ДТТ	Дифференциальный датчик тока
БО-01*	Блок обмена с выходом на телеметрическую связь по протоколу "MODBUS" в стандарте RS-485

ШКАФЫ УПРАВЛЕНИЯ АСИНХРОННЫМИ ДВИГАТЕЛЯМИ С ТИРИСТОРНЫМ ПРЕОБРАЗОВАТЕЛЕМ «ОПТИМАД»

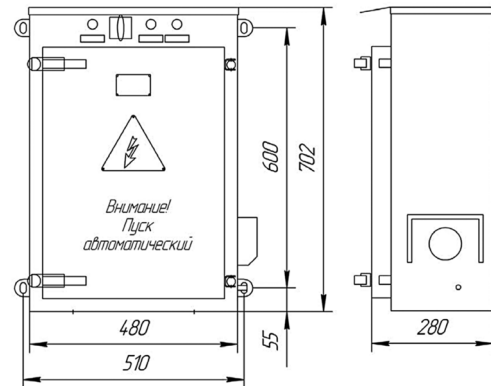
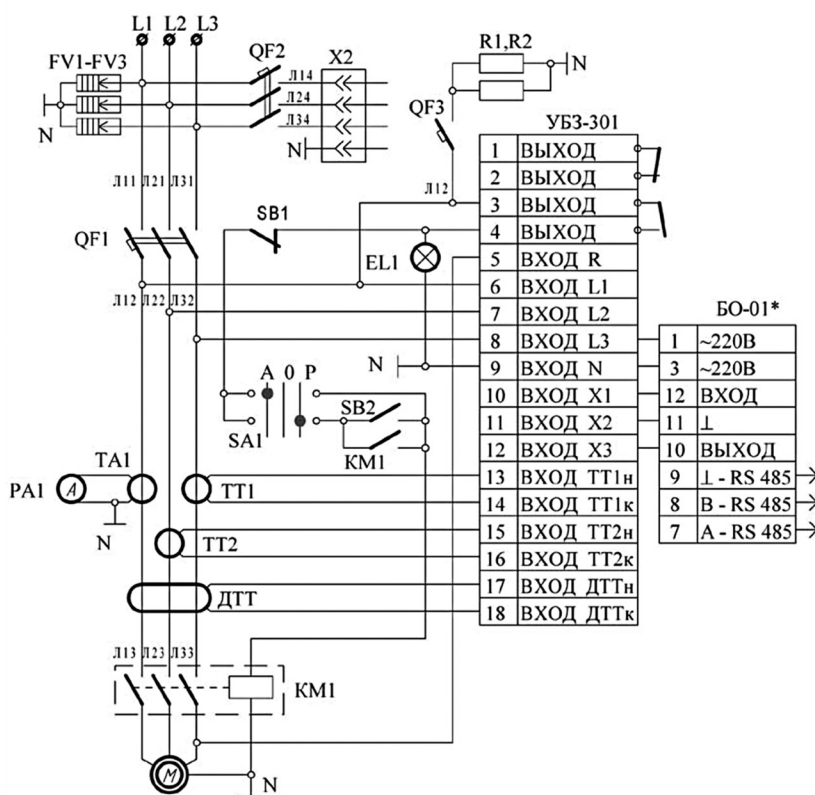
Шкафы управления асинхронными двигателями с тиристорным преобразователем типа «ОПТИМАД» предназначены для оптимизации энергетических характеристик асинхронных электроприводов, работающих с неполной или циклической нагрузкой. Принцип работы состоит в регулировании напряжения на электродвигателе в функции его нагрузки. Применение преобразователя для нерегулируемых частично загруженных короткозамкнутых асинхронных электродвигателей позволяет снизить активную потребляемую мощность на 10-20% и реактивную мощность на 20-35% и получить экономический эффект за счет снижения потерь в двигателе и подводящих линиях электропитания, а также экономии потребляемой электроэнергии.

Область применения: металлорежущие и обрабатывающие станки, нефтегазодобывающее оборудование и др.

КОНСТРУКЦИЯ И ПРИНЦИП РАБОТЫ

Шкаф управления навесного исполнения представляет собой металлический шкаф с передней и боковой дверями. На левой боковой панели установлены автоматические выключатели, амперметр и штепсельный разъем. На верхнем обрамлении установлены переключатель и кнопки управления. В шкафу на панели установлены:

- устройство защиты электродвигателя УЗД2Н-0,4/25УЗ;
- пускатель с тепловым реле;
- трансформатор тока 1-0,66;
- тиристорный преобразователь «ОПТИМАД 0,4»;
- реле времени;
- резисторы;
- пакетный выключатель;
- силовой клеммник для подключения кабеля.

Ввод кабелей снизу через изолирующие втулки в днище шкафа.

В схеме шкафа предусмотрены режимы:

- ручной - для опробования включения в работу,
- автоматический - обеспечивает запуск электродвигателя и самозапуск при исчезновении и восстановлении напряжения в сети. В части защиты электродвигателя предусмотрено отключение электродвигателя при возникновении аварийных ситуаций, приводящих к токовым перегрузкам, коротким замыканиям или нарушениям полнофазного режима эксплуатации 3-х фазных электрических сетей.

Трехполюсный разъем на ток 25 А предусмотрен для подключения электроинструмента.

УСЛОВИЯ ЭКСПЛУАТАЦИИ

Высота над уровнем моря - до 1000 м.

Температура окружающего воздуха - от -45°C до + 50°C.

Относительная влажность воздуха - до 80% при температуре +20°C.

Окружающая среда - невзрывоопасная, не содержащая значительного количества агрессивных газов и паров в концентрациях, разрушающих материалы блоков управления, ненасыщенная токопроводящей пылью и водяными парами.

ОСНОВНЫЕ ТЕХНИЧЕСКИЕ ХАРАКТЕРИСТИКИ

Наименование параметра	Значение
Номинальный ток силовой цепи, А	25; 40; 63
Напряжение питающей сети, В	380
Частота, Гц	50
Режим работы	ручной, автоматический
Климатическое исполнение, габаритные размеры, мм	УЗ1250x1050x340
Степень защиты	IP43

ГАБАРИТНЫЕ РАЗМЕРЫ

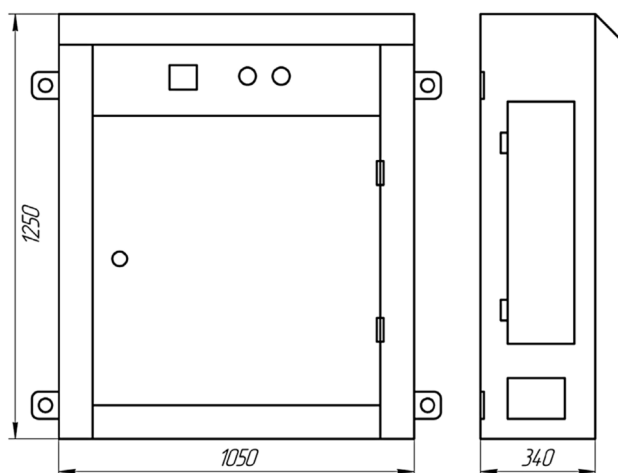

ШКАФЫ УПРАВЛЕНИЯ ЦЕНТРОБЕЖНЫМИ ПОРШНЕВЫМИ НАСОСАМИ ТИПА ШУН

Шкафы управления насосами предназначены для управления и защиты центробежных и поршневых насосов с электродвигателем мощностью 75 кВт, напряжением 380 В от перегрузок, токов короткого замыкания и отключений при аварийных режимах.

КОНСТРУКЦИЯ И ПРИНЦИП РАБОТЫ

Шкаф представляет собой металлическую конструкцию с навесной дверью.

На верхней панели установлены амперметр, вольтметр, переключатель, кнопки управления и сигнальная арматура. В шкафу на панели установлены:

- устройство защиты электродвигателя УЗД с датчиками тока;
- трансформаторы тока 1-0,66;
- контактор 160 А;
- тепловое реле;
- резисторы;
- силовой клеммник для подключения кабеля. Ввод кабелей снизу, через изолирующие втулки в днище шкафа.

В схеме шкафа предусмотрены режимы:

- ручной - для опробования включения в работу;
- автоматический - обеспечивает запуск электродвигателя и самозапуск при исчезновении и восстановлении напряжения в сети.

В части защиты электродвигателя предусмотрено отключение электродвигателя при возникновении аварийных ситуаций, приводящих к токовым перегрузкам, коротким замыканиям или нарушениям полнофазного режима эксплуатации 3-х фазных электрических сетей.

В части управления схемой предусматривается:

- режим опробования для регулировок и отладки блока автоматики, а также проведения ремонтных работ механизмов насоса и электродвигателя. В данном режиме работа реле времени и систем защиты блока автоматики заблокированы.

Режим «включить» - рабочий. Работа электродвигателя с блокировкой при срабатывании систем защиты блока автоматики. В рабочем режиме предусмотрен самозапуск электродвигателя после восстановления номинального режима питающей сети с установленной выдержкой времени в пределах 1-99 сек.

Режим «отключено» снимает напряжение с аппаратов управления и устройств защиты, чем выполняется сброс блока автоматики. Сигнализация срабатывания защит и наличие напряжения в схеме управления предусмотрена в устройстве УЗД.

ОСНОВНЫЕ ТЕХНИЧЕСКИЕ ХАРАКТЕРИСТИКИ

Наименование параметра	Значение
Номинальный ток силовой цепи	160 А
Максимальная мощность управляемого электродвигателя	75 кВт
Высота над уровнем моря	до 1000 м
Температура окружающего воздуха	от - 45°C до +60°C
Относительная влажность воздуха	до 80% при температуре +20°C
Окружающая среда	невзрывоопасная, не содержащая токопроводящей пыли, агрессивных газов или паров, разрушающих металлы и изоляцию
Степень защиты	IP 43 по ГОСТ 14254
Напряжение питающей сети	380 В
Частота	50 Гц
Режим работы	ручной, автоматический
Климатическое исполнение	У1
Габаритные размеры, мм	1700x800x600

ГАБАРИТНЫЕ РАЗМЕРЫ

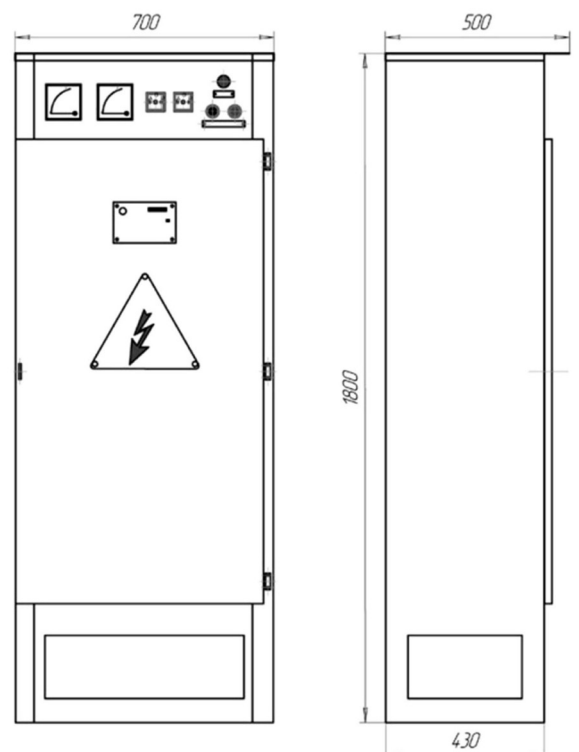

КОНТРОЛЬНО-ИЗМЕРИТЕЛЬНАЯ КОЛОНКА (КИК)

КИК - предназначен для защиты кабелей, идущих от подземного сооружения на клеммную панель, предназначенную для подключения кабелей от подземных коммуникаций и измерительных приборов. Изделия предназначены для работы в условиях воздействия следующих климатических факторов:

- верхнее значение температуры окружающей среды +50°C;
- нижнее значение температуры окружающей среды -50°C;
- Климатическое исполнение изделий У категории размещения 1 по ГОСТ 15150.
- Степень защиты IP34.
- КИК соответствует требованиям СТ АО 940/4000/056-038-2010
- Габаритные размеры, мм - 500x500x2500
- Диаметр стойки, мм - 114
- Масса не более, кг - 35

ОСНОВНЫЕ ТЕХНИЧЕСКИЕ ХАРАКТЕРИСТИКИ

Тип	Количество зажимов	
	Силовых	Измерительных
КИК 1-1	-	3
КИК 1-2	-	6
КИК 1-3	1	3

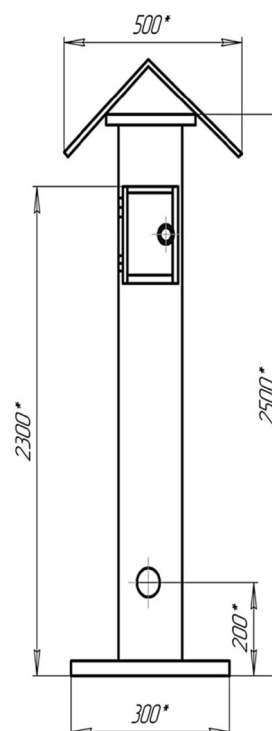

СТОЙКИ КОНТРОЛЬНО-ИЗМЕРИТЕЛЬНОГО ПУНКТА ТИПА СКИП

СКИП предназначены для оборудования трассовых, дренажных (в точках подключения устройств катодной защиты) и анодных контрольно-измерительных пунктов диагностики, а также для монтажа протяженных анодных заземлителей кабельного типа и применяются в системах электрохимической защиты.

Стойки представляют собой отрезок стальной трубы, внутри которой расположена клеммная панель с приваренным основанием. Сверху труба закрывается откидной (на 1800) крышкой, снабженной специальным замком.

УСЛОВИЯ ЭКСПЛУАТАЦИИ

Изделия предназначены для работы в условиях воздействия следующих климатических факторов:

- верхнее значение температуры окружающей среды +50°C;
- нижнее значение температуры окружающей среды -50°C;
- Климатическое исполнение изделий У категории размещения 1 по ГОСТ 15150.
- Степень защиты IP34.
- СКИП соответствует требованиям СТ АО 940/4000/56-038-2010

ОСНОВНЫЕ ТЕХНИЧЕСКИЕ ХАРАКТЕРИСТИКИ

Наименование параметра	Нормативные значения	
	СКИП-1	СКИП-2
Габаритные размеры, мм	260x260x2080	300x300x2080
Номинальный размер стойки, мм	114	159
Масса не более, кг	31,5	33
Номинальное сечение измерительных проводов, мм ²	2,5	6,0
Номинальное сечение силовых проводов, мм ²	35	50
Количество измерительных клемм, шт.	до 6	до 8
Количество силовых клемм, шт.	до 3	до 4
Количество клемм измерительных вместе с силовыми, шт.	9	12

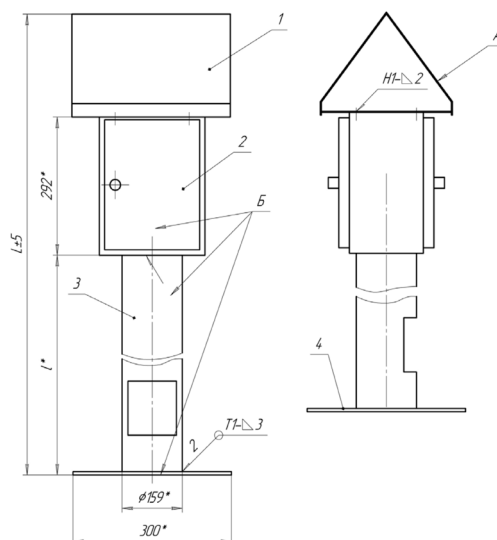

Примечание: по желанию заказчика допускается изменение конструкции изделия.

ВЫКЛЮЧАТЕЛЬ НАГРУЗКИ АВТОГАЗОВЫЙ ПЕРЕМЕННОГО ТОКА С ЗАЗЕМЛЯЮЩИМИ НОЖАМИ И ПРЕДОХРАНИТЕЛЯМИ ТИПА ВНА-10/630-20У2

Предназначен для включения и отключения под нагрузкой участков цепи переменного трехфазного тока частотой 50-60 Гц, номинальным напряжением до 10 кВ, а также заземления отключенных участков при помощи заземлителей.

УСЛОВИЯ ЭКСПЛУАТАЦИИ:

- температура окружающего воздуха от +40°C до -45°C,
- высота над уровнем моря не более 1000 м,
- окружающая среда невзрывоопасная, не содержащая токопроводящей пыли в недопустимой концентрации.

ОСНОВНЫЕ ТЕХНИЧЕСКИЕ ХАРАКТЕРИСТИКИ

Наименование параметра	Значение
Номинальное напряжение, кВ	10
Наибольшее рабочее напряжение, кВ	12
Номинальный ток, А	400;630; 1000
Ток электродинамической стойкости, кА	20
Время протекания тока термической стойкости, с:	
- для главных цепей	4
- для заземлителей	1

ОБЩИЙ ВИД И ГАБАРИТНЫЕ РАЗМЕРЫ

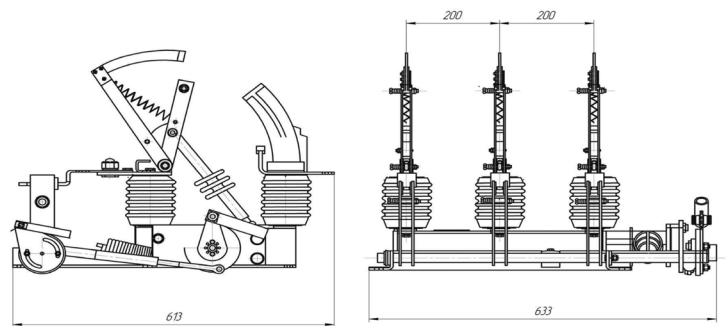

РАЗЪЕДИНИТЕЛИ ТИПА РДЗ 35/1000 УХЛ1

Разъединители переменного тока наружной установки типа РДЗ. 1-3511/1000Н УХЛ1, РДЗ.2-3511/1000Н УХЛ1 предназначены для включения и отключения обесточенных участков электрической цепи высокого напряжения 35 кВ для безопасного производства работ на отключенных участках и их заземления стационарными заземляющими ножами. Количество заземляющих ножей 1 или 2. Тип привода - ручной.

Разъединители соответствуют требованиям ГОСТ 689 и СТ АО 00010033-031-2010.

ОСНОВНЫЕ ТЕХНИЧЕСКИЕ ХАРАКТЕРИСТИКИ

Наименование параметра	Значение	
Номинальное напряжение, кВ	35	
Наибольшее рабочее напряжение, кВ	40	
Номинальный ток, А	1000	
Предельный сквозной ток, кА	63	
Ток термической стойкости, кА	25	
Время протекания тока термической стойкости, с:		
- для главных ножей	4	
- для заземляющих ножей	1	
Номинальная частота, Гц	50	
Масса, кг	56	
Габаритные размеры, мм	длина	1030
	ширина	380
	высота	765

ОБЩИЙ ВИД И ГАБАРИТНЫЕ РАЗМЕРЫ

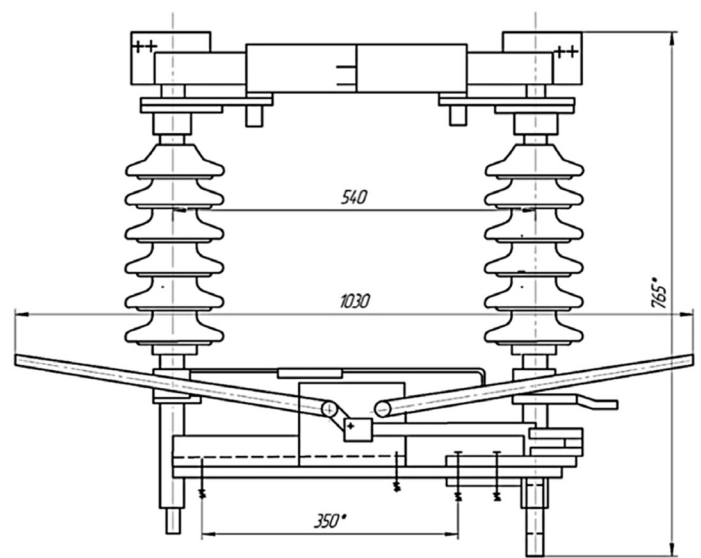

РАЗЪЕДИНИТЕЛИ ПЕРЕМЕННОГО ТОКА ВНУТРЕННЕЙ УСТАНОВКИ ТИПА РВ, РВЗ И РФВЗ С ПРИВОДОМ ПР

Разъединители переменного тока типа РВЗ.1 (2)-10/400 УХЛ1, РВЗ.1 (2J-10/630 УХЛ2, РВЗ.1 (2J-10/1000 УХЛ2 с приводами ПР-10 У2 предназначены для включения и отключения зарядных токов небольших нагрузок. Для создания видимого разрыва электрической цепи, для обеспечения безопасного обслуживания электротехнического оборудования, а также заземления отключенных участков цепи при помощи ножей заземления. Устанавливаются в шкафах КРУ, КТП.

Разъединители соответствуют требованиям ГОСТ 689 и СТ АО 00010033-030-2010.

ОБЩИЙ ВИД И ГАБАРИТНЫЕ РАЗМЕРЫ

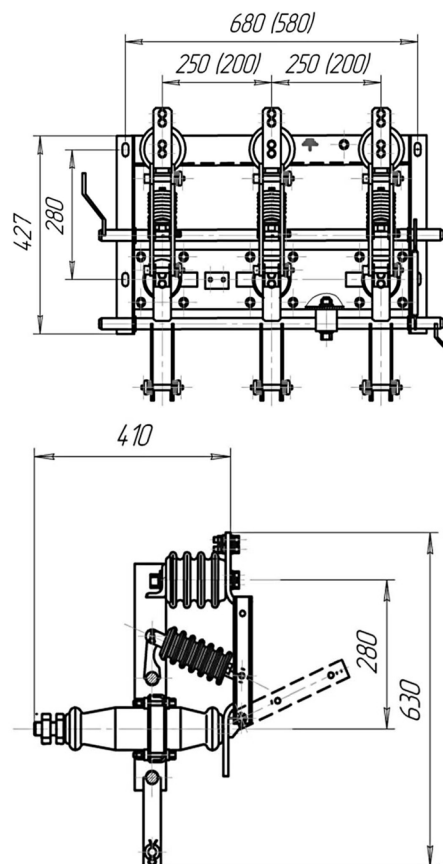

ОСНОВНЫЕ ТЕХНИЧЕСКИЕ ХАРАКТЕРИСТИКИ

Наименование параметра	Значение
Номинальное напряжение, кВ	10
Наибольшее напряжение, кВ	12
Номинальный ток, А	400; 630; 1000
Ток электродинамической стойкости, кА	20
Время протекания тока термической стойкости, с:	
- для главных цепей	4
- для заземлителей	1

РАЗЪЕДИНИТЕЛИ ТИПА РДЗ 110/1000 УХЛ1

Разъединители переменного тока наружной установки типа РДЗ.11011/1000Н УХЛ1, РДЗ.1-11011/1000Н УХЛ1, РДЗ.2-11011/1000Н УХЛ1 предназначены для включения и отключения обесточенных участков электрической цепи высокого напряжения 110 кВ для безопасного производства работ на отключенных участках и их заземления стационарными заземляющими ножами. Изготавливаются в однополюсном исполнении и могут при монтаже соединиться в трехполюсный аппарат, управляемый одним приводом.

Разъединители соответствуют требованиям ГОСТ 689 и СТ АО 00010033-031-2010.

ОСНОВНЫЕ ТЕХНИЧЕСКИЕ ХАРАКТЕРИСТИКИ

Наименование параметра	Значение	
Номинальное напряжение, кВ	110	
Наибольшее рабочее напряжение, кВ	120	
Номинальный ток, А	1000	
Предельный сквозной ток, кА	80	
Ток термической стойкости, кА	25	
Время протекания тока термической стойкости, с:		
- для главных ножей	4	
- для заземляющих ножей	1	
Номинальная частота, Гц	50	
Масса, кг	180	
Габаритные размеры, мм	длина	2015
	ширина	680
	высота	1500

ОБЩИЙ ВИД И ГАБАРИТНЫЕ РАЗМЕРЫ

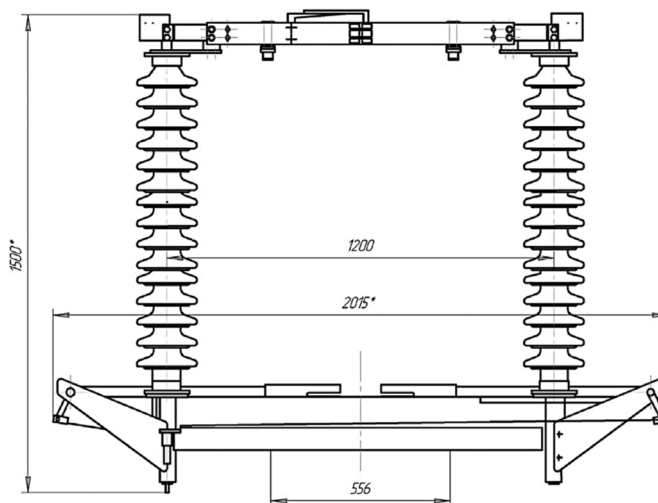

РАЗЪЕДИНИТЕЛИ ПЕРЕМЕННОГО ТОКА ТИПА РЛНД 1-10/400-630 С ПРИВОДОМ ПРНЗ-10

Предназначены для включения и отключения обесточенных участков электрической цепи высокого напряжения. Для создания видимого разрыва электрической цепи с целью безопасного обслуживания, а также заземления отключенных участков при помощи ножей заземления.

Нормальная работа разъединителя обеспечивается при следующих условиях:

- температура окружающего воздуха от -40°C до $+45^{\circ}\text{C}$;
- скорость ветра (при гололеде) - не более 15 м/с;
- толщина корки льда - до 10 мм;
- скорость ветра (при отсутствии гололеда) - не более 40 м/с;
- высота над уровнем моря не более 1000 м. Разъединители могут быть изготовлены в двухполюсном и трехполюсном исполнении.

Разъединители соответствуют требованиям ГОСТ 689 и СТ АО 00010033-030-2010.

ОСНОВНЫЕ ТЕХНИЧЕСКИЕ ХАРАКТЕРИСТИКИ

Наименование параметра	Значение
Номинальное напряжение, кВ	10
Наибольшее рабочее напряжение, кВ	12
Номинальный ток, А	400; 630; 1000
Ток электродинамической стойкости, кА	20
Время протекания тока термической стойкости, с:	
- для главных цепей	4
- для заземлителей	1

ОБЩИЙ ВИД И ГАБАРИТНЫЕ РАЗМЕРЫ

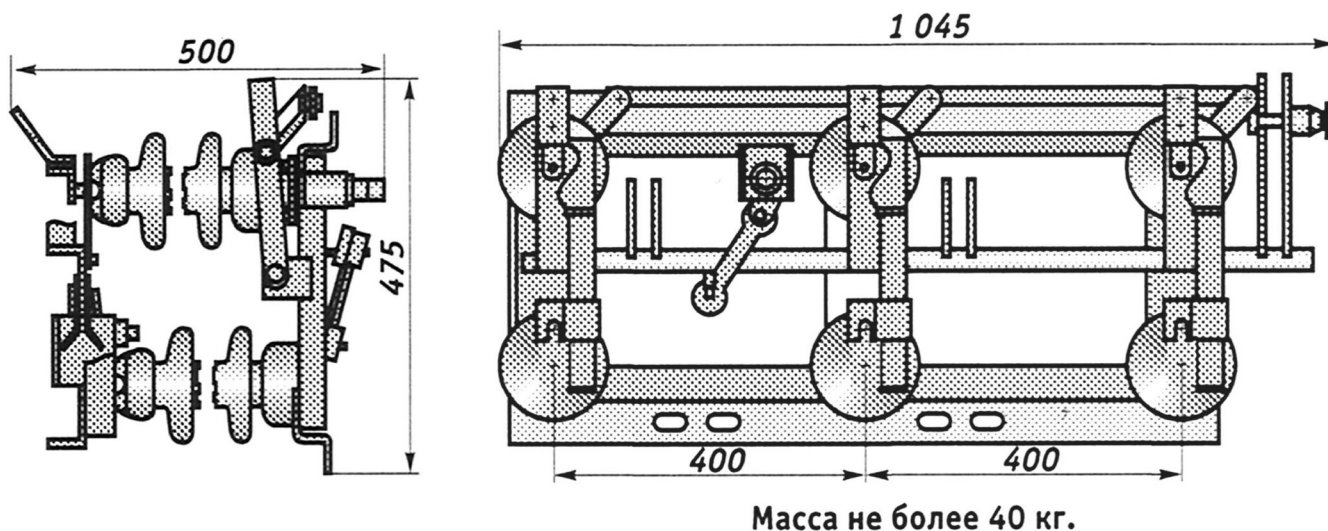

ОПРОСНЫЙ ЛИСТ ДЛЯ ЗАКАЗА КТПН 25-1600/10(6)/0,4 КВ

Наименование аппаратуры входящих в состав п/ст.		Стандартная комплектация										Комплектация по требованию заказчика										
		25	40	63	100	160	250	400	630	1000	1600	25	40	63	100	160	250	400	630	1000	1600	
Мощность силового трансформатора, кВА																						
Номинальное напряжение на стороне ВН, кВ																						
Ввод ВН (В – воздушный ввод, К – кабельный ввод)		В	В	В	В	В	В	В	В	В												
Выход НН (В – воздушный вывод, К – кабельный)		К	К	К	К	К	К	К	К	К												
Тип исполнения тупиковая (Т); проходная (П)		Т	Т	Т	Т	Т	Т	Т	Т	Т												
Используемое оборудование на стороне ВН	Выкл. нагрузки ВНА-10/630	-	-	-	-	-	-	-	-	-												
	ВНА-10/630 с предохранителями	-	-	-	-	-	-	-	-	-												
	Разъединитель РВЗ.1-10/400	-	-	-	-	-	-	-	-	-												
Используемое оборудование на вводе РУНН	рубильник ВР 32 (250-630А)	1	1	1	1	1	1	1														
	разъединитель РЕ19 (1000-4000А)								1	1	1											
	авт. выключатель																					
Наличие силового трансформатора		нет	нет	нет	нет	нет	нет	нет	нет	нет												
Коммутационные аппараты на отходящих линиях 0,4кВ: авт. выключатели или рубильники-предохранители (не нужно зачеркнуть)	Общее кол-во отходящих линий:																					
	- 16 А	2	1																			
	- 32 А	1	1																			
	- 40 А		1	2																		
	- 63 А			1	1																	
	- 80 А				1	1																
	- 100 А				1	1	1															
	- 160 А					1	1	1														
	- 250 А						1	1	1													
	- 400 А							1	1	1	1											
	- 630 А								1	1	1											
	- 1000 А									1	1											
- 1600 А																						
Трансформатор тока Т-0,66		3	3	3	3	3	3	3	3	3												
Фидер уличного освещения 25А		да	да	да	да	да	да	да	да	да												
Учет эл. энергии	СА4У-Э720 «Дала»5(7,5)А электрон.	1	1	1	1	1	1	1	1	1												
	Евро-Альфа А 1805 акти+реак																					
Приборы контроля напряжения, тока	Амперметр ЭП-112	1	1	1	1	1	1	1	1	1												
	Вольтметр ЭП-112	1	1	1	1	1	1	1	1	1												
Разъединитель РЛНД-10 с приводом ПРНЗ		да	да	да	да	да	да	да	да	да												
Разрядник РВО		нет	нет	нет	нет	нет	нет	нет	нет	нет												
Разрядник РВН-0,5М У1		нет	нет	нет	нет	нет	нет	нет	нет	нет												
Лестница (для обслуживания КТПН)		да	да	да	да	да	да	да	да	да												
Изолятор проходной ИПУ-10/630...10/1000		да	да	да	да	да	да	да	да	да												
Адрес и реквизиты заказчика																						

ОПРОСНЫЙ ЛИСТ КТПБ (К) КРУ-07 КТЗ

План расположения шкафов КРУ (пример)

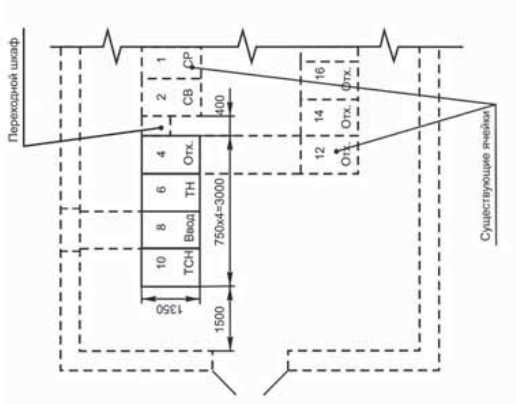

Порядковый номер шкафа	обычный
Вариант исполнения	
Номинальное напряжение, кВ.	
Схемы главных соединений	
Номинальный ток сборных шин, А	
Назначение шкафа	
Вид оперативного тока вспомогательных цепей	
Номенклат. обозначен. шкафа	КРУ-07 КТЗ
Тип выключателя и параметры	
Номинальный ток трансф-ра тока	ТЛК-10
Трансформатор напряжения	
Ток плавкой вставки предохранителя, А	
Количество и сечение силового кабеля	
Расположения кабельной приставки	
Количество ТНП ТЗПМ-10	
Тип заземлителя	
Вариант расположения шкафов в КРУ	
Вывод (ввод)	
Измерительные приборы	Амперметр, А Вольтметр, В
Уставка указательного реле АПВ или АВР	
Тип микропроцессорного устройства:	
Максимальная токовая защита	
Хара перегрузка	
ктери отсечка	
Земляная защита	
реле защита от минимального напряжения	
логическая защита шин	
защита от дуговых замыкании (ЗДЗ)	
Эл. магнит. операт. блокировка на заземл. разъедин.	
Эл. магнит. операт. блокировка на выкатном элемен.	
Релейный шкаф (наличие поворотного блока)	
Наличие блок-замка (на выкатном элементе)	
Количества механических блок-замков	
Счетчики, цепи измерения	
Штепсельный разъем	
Преобразователи	
Отключение выкл. от предзаряженного конденсатора	
Ограничитель перенапряжения	

ГОСУДАРСТВЕННЫЕ ЛИЦЕНЗИИ

ГОСУДАРСТВЕННАЯ ЛИЦЕНЗИЯ
17-Г.С.Л №001756

Выдана: Акционерному обществу
(полное наименование, местонахождение, реквизиты юридического лица)
«Кентауский трансформаторный завод» ЮКО, г.Кентау, улица Кожабая, дом 2
регистрационный номер налогоплательщика 581800000947
(лицензиатом является физическое или юридическое лицо)

на занятии: Проектно-испытательная деятельность
(в несейсмических районах и районах с сейсмичностью 7 и более баллов)
согласно прилагаемого перечня
(Закон Республики Казахстан «О лицензировании» от 11.01.2007 г.)

Особые условия действия лицензии: Генеральная,
действует на территории Республики Казахстан
(в соответствии со статьей 9 Закона Республики Казахстан «О лицензировании» от 11.01.2007 г.)

Орган, выдавший лицензию: Управление государственного
архитектурно-строительного контроля Южно-Казахстанской области
(полное наименование органа лицензирования)

Начальник
Управления государственного
архитектурно-строительного
контроля ЮКО  С.Сутырбаев

Номер лицензии 17-Г.С.Л № 001756
Дата выдачи лицензии 26 ноября 2010 г.
г.Шымкент

№ 0133476

ГОСУДАРСТВЕННАЯ ЛИЦЕНЗИЯ
17-Г.С.Л №001755

Выдана: Акционерному обществу
(полное наименование, местонахождение, реквизиты юридического лица)
«Кентауский трансформаторный завод» ЮКО, г.Кентау, ул.Кожабая, дом 2
регистрационный номер налогоплательщика 581800000947
(лицензиатом является физическое или юридическое лицо)

на занятии: Строительно-монтажными работами
согласно прилагаемого перечня
(Закон Республики Казахстан «О лицензировании» от 11.01.2007 г.)

Особые условия действия лицензии: Генеральная,
действует на территории Республики Казахстан
(в соответствии со статьей 9 Закона Республики Казахстан «О лицензировании» от 11.01.2007 г.)

Орган, выдавший лицензию: Управление государственного
архитектурно-строительного контроля Южно-Казахстанской области
(полное наименование органа лицензирования)

Начальник
Управления государственного
архитектурно-строительного
контроля ЮКО  С.Сутырбаев

Номер лицензии 17-Г.С.Л № 001755
Дата выдачи лицензии 26 ноября 2010 г.
г.Шымкент

№ 0133477

ГОСУДАРСТВЕННАЯ ЛИЦЕНЗИЯ

Выдана АО «Кентауский трансформаторный завод»
(ЮКО, г. Кентау, ул. Саурана, 2, РНН 581800000947) на занятие видом
деятельности: проектирование, изготовление, монтаж, ремонт
взрывозащитного электротехнического оборудования, а также
котлов с рабочим давлением выше 0,7 кг/см² и температурой
теплоносителя выше 115 °С, сосудов и трубопроводов, работающих
под давлением выше 0,7 кг/см².

Особые условия действия лицензии:
1. Генеральная;
2. Ежегодный отчет по лицензируемой деятельности;
3. Перечень подвидов деятельности согласно приложению к лицензии.

Орган, выдавший лицензию:
Комитет по государственному энергетическому надзору
Министерства энергетики и минеральных ресурсов Республики Казахстан

Руководитель (уполномоченное лицо):
Заместитель председателя  Д. Исмагулов

Дата переоформления лицензии 3 ноября 2009 г.
Номер лицензии 0003794
Дата первой выдачи лицензии 17.09.2003г. №0001954.
Город Астана

ГЛ № 0003794

ГОСУДАРСТВЕННАЯ ЛИЦЕНЗИЯ
17-Г.С.Л №001755

Выдана: Акционерному обществу
(полное наименование, местонахождение, реквизиты юридического лица)
«Кентауский трансформаторный завод» ЮКО, г.Кентау, ул.Кожабая, дом 2
регистрационный номер налогоплательщика 581800000947
(лицензиатом является физическое или юридическое лицо)

на занятии: Строительно-монтажными работами
согласно прилагаемого перечня
(Закон Республики Казахстан «О лицензировании» от 11.01.2007 г.)

Особые условия действия лицензии: Генеральная,
действует на территории Республики Казахстан
(в соответствии со статьей 9 Закона Республики Казахстан «О лицензировании» от 11.01.2007 г.)

Орган, выдавший лицензию: Управление государственного
архитектурно-строительного контроля Южно-Казахстанской области
(полное наименование органа лицензирования)

Начальник
Управления государственного
архитектурно-строительного
контроля ЮКО  С.Сутырбаев

Номер лицензии 17-Г.С.Л № 001755
Дата выдачи лицензии 26 ноября 2010 г.
г.Шымкент

№ 0133477

СЕРТИФИКАТЫ СООТВЕТСТВИЯ

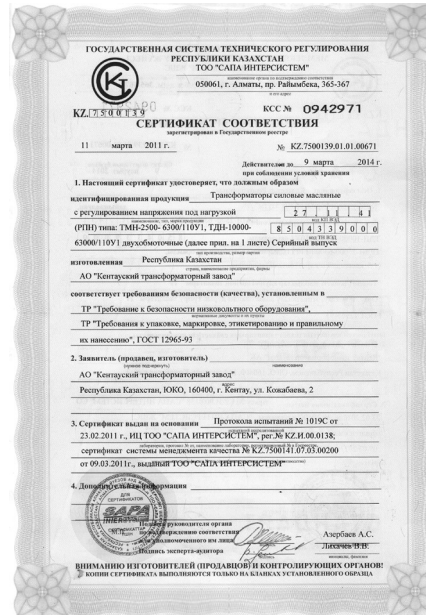
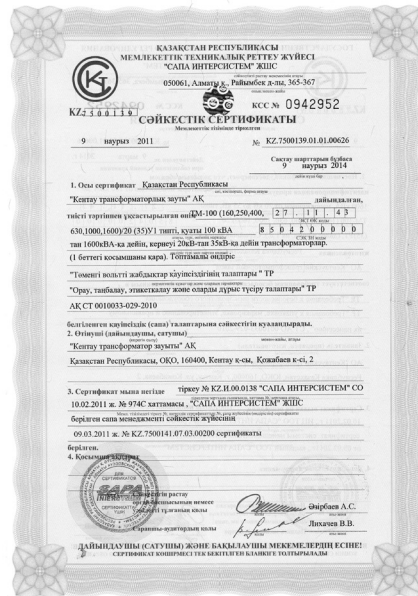
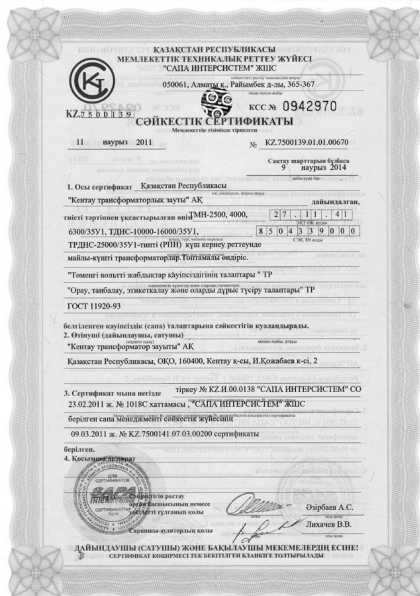

КАЗАКСТАН РЕСПУБЛИКАСЫ
МЕМЛЕКЕТТІК ТЕХНИКАЛЫҚ РЕТТЕУ Жүйесі
"САПА ИНТЕРСИСТЕМ" ЖШС
050061, Алматы қ., Райымбек д-ы, 365-367
КСС № 0942971
KZ.7500139.01.01.00671

СӨЙКЕСТІК СЕРТИФИКАТЫ
Мемлекеттік техникалық реттеу

11 наурыз 2011 № КЗ.7500139.01.01.00671

Системаның негізгі бөлігі
9 наурыз 2014

1. Осы сертификат Қазақстан Республикасы
"Кентау трансформаторлық зауыты" АҚ дайындалған,
түсінікті түрде ұсынылған өнімді МН-2500-6300/110У1 27/11/43
ТДС-10000-6300/110У1 екі орман, 8 5 0 4 3 3 9 0 0 0
ТРДН-25000-63000/110У1 тақырыптық сарыменен екі орман, 8 5 0 4 3 3 9 0 0 0
(16. қосымшаға қара) топтамасын өсіреді.

"Төменгі вольтті жабдықтар құрамындағы тапталары" ТР
"Ору, табылау, зиянсыздығы және оларды дұрыс түсіру тапталары" ТР
ГОСТ 12965-93

белгіленген қауіпсіздік (сапа) талаптарына сәйкестігі куәландырылды.
2. Өткізуші (сайлаушы, сағушы)
"Кентау трансформатор зауыты" АҚ
Қазақстан Республикасы, ҚОКО, 160400, Кентау қ-сы, Қожабева к-сі, 2

3. Сертификат шығару негізінде Протокол Испытаний № КЗ.И.00.0138 "САПА ИНТЕРСИСТЕМ" СО
23.02.2011 ж. № 1019С заттамасы, "САПА ИНТЕРСИСТЕМ" ЖШС
берілген сапа менеджменті жүйесінің сәйкестігі туралы
09.03.2011 ж. № КЗ.7500141.07.03.00200 сертификаты

4. Қосымшаға қарау

Алғабас А.С.
Лицензия № 18799

ДАЙЫНДАУШЫ (САТУШЫ) ЖӘНЕ БАҚЫЛАУШЫ МЕКЕМЕ-БЕГЕН ЕКІНЕ!
Сертификат көшірмесі тек белгіленген қалыпта пайдаланылады.

КАЗАКСТАН РЕСПУБЛИКАСЫ
МЕМЛЕКЕТТІК ТЕХНИКАЛЫҚ РЕТТЕУ Жүйесі
"САПА ИНТЕРСИСТЕМ" ЖШС
050061, Алматы қ., Райымбек д-ы, 365-367
КСС № 0942955
KZ.7500139.01.01.00632

СӨЙКЕСТІК СЕРТИФИКАТЫ
Мемлекеттік техникалық реттеу

9 наурыз 2011 № КЗ.7500139.01.01.00632

Системаның негізгі бөлігі
9 наурыз 2014

1. Осы сертификат Қазақстан Республикасы
"Кентау трансформаторлық зауыты" АҚ дайындалған,
түсінікті түрде ұсынылған өнімді ТСЛ (ТСЛЗ)
ТСЛЗ/ТСЛЗ-50; 100/160; 250; 400; 630; 1000; 8 5 0 4 3 3 9 0 0 0
1600; 2500/6(10) У3 типі, құбылған ошауына құрақ ұшырғаны
күш трансформаторлары (1 бөлігінің қабілетінің қара). Топтамасы өсіреді.

"Төменгі вольтті жабдықтар құрамындағы тапталары" ТР
"Ору, табылау, зиянсыздығы және оларды дұрыс түсіру тапталары" ТР
АК СТ 0010033-035-2010

белгіленген қауіпсіздік (сапа) талаптарына сәйкестігі куәландырылды.
2. Өткізуші (сайлаушы, сағушы)
"Кентау трансформатор зауыты" АҚ
Қазақстан Республикасы, ҚОКО, 160400, Кентау қ-сы, Қожабева к-сі, 2

3. Сертификат шығару негізінде Протокол Испытаний № КЗ.И.00.0138 "САПА ИНТЕРСИСТЕМ" СО
11.02.2011 ж. № 998 С заттамасы, "САПА ИНТЕРСИСТЕМ" ЖШС
берілген сапа менеджменті жүйесінің сәйкестігі туралы
09.03.2011 ж. № КЗ.7500141.07.03.00200 сертификаты

4. Қосымшаға қарау

Алғабас А.С.
Лицензия № 18799

ДАЙЫНДАУШЫ (САТУШЫ) ЖӘНЕ БАҚЫЛАУШЫ МЕКЕМЕ-БЕГЕН ЕКІНЕ!
Сертификат көшірмесі тек белгіленген қалыпта пайдаланылады.

ГОСУДАРСТВЕННАЯ СИСТЕМА ТЕХНИЧЕСКОГО РЕГУЛИРОВАНИЯ
РЕСПУБЛИКИ КАЗАХСТАН
"САПА ИНТЕРСИСТЕМ"
050061, г. Алматы, пр. Райымбека, 365-367
КСС № 0942955
KZ.7500139.01.01.00632

СЕРТИФИКАТ СООТВЕТСТВИЯ
сертификация в Государственном реестре

9 марта 2011 г. № КЗ.7500139.01.01.00632

Действителен до 9 марта 2014 г.
при соблюдении условий лицензии

1. Настоящий сертификат удостоверяет, что должным образом
идентифицированная продукция Трансформаторы силовые трехфазные суше
общего назначения с литой изоляцией, типа ТСЛ
(ТСЛЗ, ТСЛЗ, ТСЛЗ-50; 100/160; 250; 400; 630; 1000; 1600; 2500/6(10)У3 (далее в прил. № 1, а), Серийный выпуск
их наименований)
изготовленная Республика Казахстан
АО "Кентауский трансформаторный завод"

соответствует требованиям безопасности (качества), установленным в
ТР "Требования к безопасности низковольтного оборудования",
ТР "Требования к упаковке, маркировке, этикетированию и правильному
их нанесению", СТ АО 0010033-035-2010

2. Заявитель (продавец, изготовитель)
АО "Кентауский трансформаторный завод"
Республика Казахстан, ҚОКО, 160400, г. Кентау, ул. Қожабева, 2

3. Сертификат выдан на основании Протокола Испытаний № 980С
от 11.02.2011 г., ИЦ ТОО "САПА ИНТЕРСИСТЕМ", рег. № КЗ.И.00.0138;
сертификат системы менеджмента качества № КЗ.7500141.07.03.00200
от 09.03.2011 г., выданный ТОО "САПА ИНТЕРСИСТЕМ"

4. Дополнительные сведения

Алғабас А.С.
Лицензия № 18799

ВНИМАНИЕ ИНОСТРАННЫХ ПРОДАВЦОВ И КОНТРОЛИРУЮЩИХ ОРГАНОВ!
Этот сертификат выполняется только на классическом установочном образце.

ГОСУДАРСТВЕННАЯ СИСТЕМА ТЕХНИЧЕСКОГО РЕГУЛИРОВАНИЯ
РЕСПУБЛИКИ КАЗАХСТАН
"САПА ИНТЕРСИСТЕМ"
050061, г. Алматы, пр. Райымбека, 365-367
КСС № 0942970
KZ.7500139.01.01.00670

СЕРТИФИКАТ СООТВЕТСТВИЯ
сертификация в Государственном реестре

11 марта 2011 г. № КЗ.7500139.01.01.00670

Действителен до 9 марта 2014 г.
при соблюдении условий лицензии

1. Настоящий сертификат удостоверяет, что должным образом
идентифицированная продукция Трансформаторы силовые масляные
с регулируемым напряжением под нагрузкой
СТП (типы: ТМН-2500, 4000, 6300/53У1, 27/11/43
ТДС-10000-6000/53У1, ТРДС-25000/53У1. Серийный выпуск
их наименований)
изготовленная Республика Казахстан
АО "Кентауский трансформаторный завод"

соответствует требованиям безопасности (качества), установленным в
ТР "Требования к безопасности низковольтного оборудования",
ТР "Требования к упаковке, маркировке, этикетированию и правильному
их нанесению", ГОСТ 11920-93

2. Заявитель (продавец, изготовитель)
АО "Кентауский трансформаторный завод"
Республика Казахстан, ҚОКО, 160400, г. Кентау, ул. И.Қожабева, 2

3. Сертификат выдан на основании Протокола Испытаний № 1018С от
23.02.2011 г., ИЦ ТОО "САПА ИНТЕРСИСТЕМ", рег. № КЗ.И.00.0138;
сертификат системы менеджмента качества № КЗ.7500141.07.03.00200
от 09.03.2011 г., выданный ТОО "САПА ИНТЕРСИСТЕМ"

4. Дополнительные сведения

Алғабас А.С.
Лицензия № 18799

ВНИМАНИЕ ИНОСТРАННЫХ ПРОДАВЦОВ И КОНТРОЛИРУЮЩИХ ОРГАНОВ!
Этот сертификат выполняется только на классическом установочном образце.

ГОСУДАРСТВЕННАЯ СИСТЕМА ТЕХНИЧЕСКОГО РЕГУЛИРОВАНИЯ
РЕСПУБЛИКИ КАЗАХСТАН
"САПА ИНТЕРСИСТЕМ"
050061, г. Алматы, пр. Райымбека, 365-367
КСС № 0942964
KZ.7500139.01.01.00664

СЕРТИФИКАТ СООТВЕТСТВИЯ
сертификация в Государственном реестре

11 марта 2011 г. № КЗ.7500139.01.01.00664

Действителен до 9 марта 2014 г.
при соблюдении условий лицензии

1. Настоящий сертификат удостоверяет, что должным образом
идентифицированная продукция Трансформаторы силовые масляные мощ-
ностью 25 кВА-2500 кВА, напряжением до 10кВ,
типы: ТМ, ТМН-25(40,63,100,160,250,400, 630, 800,1000,1250,1600,2000,2500)/10(6)У3У1, УХЛ1, Т1. Серийный выпуск
их наименований)
изготовленная Республика Казахстан
АО "Кентауский трансформаторный завод"

соответствует требованиям безопасности (качества), установленным в
ТР "Требования к безопасности низковольтного оборудования",
ТР "Требования к упаковке, маркировке, этикетированию и правильному
их нанесению", СТ АО 940140001056-043-2010

2. Заявитель (продавец, изготовитель)
АО "Кентауский трансформаторный завод"
Республика Казахстан, ҚОКО, 160400, г. Кентау, ул. И.Қожабева, 2

3. Сертификат выдан на основании Протокола Испытаний № 1012С от
22.02.2011 г., ИЦ ТОО "САПА ИНТЕРСИСТЕМ", рег. № КЗ.И.00.0138;
сертификат системы менеджмента качества № КЗ.7500141.07.03.00200
от 09.03.2011 г., выданный ТОО "САПА ИНТЕРСИСТЕМ"

4. Дополнительные сведения

Алғабас А.С.
Лицензия № 18799

ВНИМАНИЕ ИНОСТРАННЫХ ПРОДАВЦОВ И КОНТРОЛИРУЮЩИХ ОРГАНОВ!
Этот сертификат выполняется только на классическом установочном образце.

АО «Alageum Electric», г. Астана
010000, г. Астана, VIP городок, пер. 37, д. 8.
Тел/факс: +7 (7172) 27 64 52, 27 64 53, 27 64 54.
E-mail: info@alageum.com, office@alageum.com

Астанинский филиал АО «Alageum Electric»
010000, г. Астана, VIP городок, пер. 37, д. 8.
Тел/факс: +7 (7172) 27 64 56, 27 64 57, 27 64 58.
E-mail: astana@alageum.com

Алматинский филиал АО «Alageum Electric»
050061, г. Алматы, ул. Рыскулова, 99.
Тел/факс: +7 (727) 253 84 83.
E-mail: almaty@alageum.com

Актауский филиал АО «Alageum Electric»
130001, г. Актау, мкр. ЗБ, промзона, зд. АО «ЭЛМО».
Тел/факс: +7 (7292) 54 43 88, 54 45 64.
E-mail: aktau@alageum.com

Актюбинский филиал АО «Alageum Electric»
030019, ул. 312 стрелковой дивизии, 44 «А».
Тел/факс: +7 (7132) 53 28 68.
E-mail: aktobe@alageum.com

Атырауский филиал АО «Alageum Electric»
060005, г. Атырау, ул. Атамбаева, 10 б.
Тел/факс: +7 (7122) 45 75 33.
E-mail: atyrau@alageum.com

Шымкентский филиал АО «Alageum Electric»
160813, ЮКО, Сайрамский р-н,
с. Тассай, ул. Жибек Жолы, б/н.
Тел/факс: +7 (7252) 55 44 13.
E-mail: info.shymkent@alageum.com

Усть-Каменогорский филиал АО «Alageum Electric»
070004, г. Усть-Каменогорск, ул. Горького, 50А, оф. 205
Тел/факс: +7 (7232) 26 19 28, 49 22 32
E-mail: oskemen@alageum.com

Уральский филиал АО «Alageum Electric»
090009, г. Уральск, ул. Есенжанова, 42 б.
Тел/факс: +7 (7112) 53 68 88; 24 08 21.
E-mail: info.uralsk@alageum.com

Карагандинский филиал АО «Alageum Electric»
100000, г. Караганда, пр. Б. Жырау, 49, оф. 307.
тел/факс: +7 (7212) 42 42 31, 99 63 03.
E-mail: karaganda@alageum.com

Павлодарский филиал АО «Alageum Electric»
140000, г. Павлодар, ул. Кутузова, 168-76.
Тел/факс: +7 (7182) 32 01 23.
E-mail: pavlodar@alageum.com

Представительство в г. Костанай
Тел.: +7 771 758 11 79
E-mail: kostanay@alageum.com

Представительство в г. Кызылорда
Тел.: +7 771 758 18 98
E-mail: kyzylorda@alageum.com

Представительство в г. Петропавловск
Тел.: +7 771 758 11 42.
E-mail: petropavlovsk@alageum.com

Представительство в г. Тараз
Тел.: +7 771 758 14 05.
E-mail: taraz@alageum.com

Представительство в г. Талдыкорган
Тел.: +7 771 758 88 04.
E-mail: taldykorgan@alageum.com

АО «Проектный институт «ПромЭнерго»
010000, г. Астана, VIP городок, пер. 37, д. 8
Тел/факс: +7 (7172) 27 64 52, 27 64 54, 27 64 56.
E-mail: promenergo@alageum.com

АО «Кентауский трансформаторный завод»
160400, г. Кентау, ул. И. Кожабая, 2 .
Тел/факс: +7 (72536) 3 24 39, 3 59 79.
E-mail: ktz@alageum.com

ТОО «Алматинский электромеханический завод»
050028, г. Алматы, ул. Земнухова, 9А.
Тел/факс: +7 (727) 235 73 56, 96 28 20.
E-mail: aemz@alageum.com

ТОО «Казтрансформатор»
050061, г. Алматы ул. Рыскулова, 99.
Тел/факс: +7 (727) 377 91 71, 377 91 72.
E-mail: ktf@alageum.com

ТОО «Нур-Строй ЛТД»
161200, г. Туркестан, Кызылординское шоссе, б/н.
Тел/факс: +7 (72533) 4 35 22, 4 29 82.
E-mail: nur-stroy@alageum.com

АО «Электромонтаж» («ЭЛМО»)
050061, г. Алматы, ул. Утеген батыра, 7.
Тел/Факс: +7 (727) 27714 75, 276 65 64.
E-mail: info@elmo.kz, elmo@alageum.com

Представительство в России
121596, г. Москва, ул. Горбунова, 2, стр. 3
+7 (963) 750 12 57, +7 (926) 721 13 58
E-mail: e.erzhigitov@alageum.com,
export@alageum.com