



**ООО РЯЗАНСКИЙ ЗАВОД
КАБЕЛЬНЫХ КОНСТРУКЦИЙ**

**КАТАЛОГ ПРОДУКЦИИ
ООО «РЯЗАНСКИЙ ЗАВОД КАБЕЛЬНЫХ КОНСТРУКЦИЙ»
г. РЯЗАНЬ**

ИЗДАНИЕ 2018

Сертификат соответствия продукта



Сертификат ISO



Пожарный сертификат на соответствие ГОСТ Р 53316-2009 "Кабельные линии. Сохранение работоспособности в условиях пожара. Метод испытания"



Протокол сертификационных испытаний № АПБ-077-05/12-2017



Национальный сертификат «Социально ответственное предприятие РФ»



Национальный сертификат «Лидер экономики РФ»



Национальный сертификат «Лидер отрасли 2017»



Всероссийский социально-экономический проект «Бизнес элита» 2013



«Лидер России 2013»



«Лидер отрасли 2017»



ООО «Рязанский Завод Кабельных Конструкций» (ООО «РЭКК») — лидирующее предприятие на рынке производителей электромонтажных изделий в России. Наши мощные производственные ресурсы, использование передовых технологий и высокий профессионализм специалистов, позволяют выпускать качественную, соответствующую современным требованиям электромонтажную продукцию. Мы постоянно модернизируем процесс изготовления продукции и расширяем номенклатурный ряд изделий, который на сегодняшний день составляет более 60 тысяч наименований, как стандартных, так и разработанных по индивидуальным заказам наших партнеров.

С начала 2017 года, с появлением новых производственных помещений, освоено производство электрощитового оборудования и других металлических оболочек включающих в себя:

- Корпуса щитов этажных серии ЩЭ
- Корпуса щитов распределения серии ЩР, ВРУ
- Щиты с монтажной панелью серии ЩМП
- Шкафы пожарные серии ШП-К
- Шкафы для огнетушителя серии ШП-О

Также в 2017 году было освоено производство коробов кабельных блочных серии ККБ.

ООО «РЭКК» — первый завод в России, который начал выпуск номенклатуры во всех видах климатических исполнений: У; ТУ; ХЛ; УХЛ; ТВ; Т; ТС; О; М; ТМ; ОМ; В; УТ.

Вся продукция, выпускаемая нашим заводом, сертифицирована и прошла испытания в соответствии с межгосударственным стандартом ГОСТ 15150-69 и национальным стандартом Российской Федерации ГОСТ Р 52868-2007 (МЭК 61537:2006), что гарантирует надежность изделий, а надежность — это одно из главных качеств, которое является абсолютным критерием в работе с партнерами.

Показателем нашей работы является получение национальных сертификатов «Лидер экономики» и «Социально ответственное предприятие РФ», медалей «Бизнес Элита» и «Лидер России», федерального сертификата «Лидер России», и сертификата международного стандарта менеджмента качества ISO 9001:2015 (ГОСТ Р ИСО 9001-2015).

ВАШИ ПРЕИМУЩЕСТВА РАБОТЫ С ООО «РЭКК»:

- ▶ Наличие современного производства, которое соответствует международным стандартам;
- ▶ Высокое качество и широкий ассортимент, выпускаемой продукции;
- ▶ Самые низкие цены в России, по сравнению с отечественными и зарубежными производителями;
- ▶ Индивидуальный подход к каждому заказчику;
- ▶ Минимальные сроки изготовления и техническая поддержка;
- ▶ Удобное географическое положение — в самом центре ЦФО, что обеспечивает наиболее выгодные условия по доставке груза любым видом транспорта во все регионы России и ближнего зарубежья;
- ▶ Наличие сертификата соответствия на всю выпускаемую продукцию.
- ▶ Полностью отечественное производство.

РЭКК — качество, профессионализм, надежность!



МАРКИРОВКА — КРАТКАЯ ХАРАКТЕРИСТИКА ЗАЩИТНЫХ ПОКРЫТИЙ, ВИДОВ КЛИМАТИЧЕСКОГО ИСПОЛНЕНИЯ И КАТЕГОРИЙ РАЗМЕЩЕНИЯ ИЗДЕЛИЙ, СТЕПЕНЬ ЗАЩИТЫ.

Изделия по исполнению для различных климатических районов, категорий, условий эксплуатации и хранения в части воздействия климатических факторов внешней среды маркируются согласно ГОСТ 15150-69. По степени защиты, обеспечиваемые оболочками, изделия маркируются согласно ГОСТ 14254-96.

- Маркировка **У1** означает — изделия для эксплуатации в районах с умеренным климатом с категорией размещения 1 (на открытом воздухе).
- Маркировка **У2** означает — изделия для эксплуатации в районах с умеренным климатом с категорией размещения 2 (под навесом или в помещениях со свободным доступом воздуха).
- Маркировка **У3** означает — изделия для эксплуатации в районах с умеренным климатом с категорией размещения 3 (в закрытых помещениях с естественной вентиляцией).
- Маркировка **Т1, Т2, Т3** означает — изделия для эксплуатации в районах как с сухим, так и с влажным тропическим климатом, с размещением на открытом воздухе, под навесом, в закрытых помещениях с естественной вентиляцией.
- Маркировка **УХЛ 1** означает — изделия для эксплуатации в районах с умеренным и холодным климатом с категорией размещения 1 (на открытом воздухе).
- Маркировка **УХЛ 2** означает — изделия для эксплуатации в районах с умеренным и холодным климатом с категорией размещения 2 (под навесом или в помещениях со свободным доступом воздуха).
- Маркировка **УХЛ 4** означает — изделия для эксплуатации в районах с умеренным и холодным климатом с категорией размещения 4 (в помещениях с искусственно регулируемые климатическими условиями).
- Маркировка **УТ 1,5** означает — изделия для эксплуатации как в районах с умеренным климатом так и в районах с сухим или с влажным тропическим климатом с категорией размещения 1 (на открытом воздухе), так и с категорией размещения 5 (в помещениях с повышенной влажностью).
- Маркировка **УТ 2,5** означает — изделия для эксплуатации как в районах с умеренным климатом так и в районах с сухим или с влажным тропическим климатом, с категорией размещения 2 (под навесом или в помещениях со свободным доступом воздуха), так и с категорией размещения 5 (в помещениях с повышенной влажностью).

Если основным назначением изделий является эксплуатация в районе с холодным климатом и экономически нецелесообразно их использование вне пределов этого района, вместо обозначения УХЛ рекомендуется обозначение ХЛ

Обозначение «IP» (International Protection — Международная защита) принято Международной электрической комиссией (МЭК) в качестве стандарта защиты изделий (МЭК — 529-89).

После обозначения «IP» является обязательным указание двух характеристических цифр. Первая характеристическая цифра (от 0 до 6) обозначает степень защиты от попадания внутрь посторонних твердых тел.

Вторая характеристическая цифра обозначает степень защиты, обеспечиваемую корпусом прибора от вредного воздействия воды на работу измерителя.

СТЕПЕНЬ ЗАЩИТЫ

Первая цифра "I"	Краткое описание степени защиты
0	Нет защиты
1	Защищено от внешних твердых предметов диаметром 50 и более миллиметров.
2	Защищено от внешних твердых предметов диаметром 12,5 и более миллиметров.
3	Защищено от внешних твердых предметов диаметром 2,5 и более миллиметров.
4	Защищено от внешних твердых предметов диаметром 1 и более миллиметров.
5	Пылезащищено; защищено от проникновения пыли в количестве, нарушающем нормальную работу оборудования или снижающем его безопасность.
6	Пыленепроницаемо; защищено от проникновения пыли.

Вторая цифра "P"	Краткое описание степени защиты
0	Нет защиты
1	Защищено от вертикально падающих капель воды.
2	Защищено от вертикально падающих капель воды, когда оболочка отклонена на угол не более 15 градусов.
3	Защищено от воды, падающей в виде дождя под углом не более 60 градусов.
4	Защищено от сплошного обрызгивания любого направления.
5	Защищено от водяных струй из сопла диаметром 6,3 миллиметров.
6	Защищено от водяных струй из сопла диаметром 12,5 миллиметров.
7	Защищено от воздействия при погружении в воду не более чем на 30 мин.
8	Защищено от воздействия при погружении в воду более чем на 30 мин.

ВИДЫ ИСПОЛНЕНИЯ ИЗДЕЛИЙ

- Лакокрасочное покрытие. Грунтование.
- Сталь оцинкованная по методу Сендзимира. Оцинкованный лист.
- Горячее цинкование методом погружения готового изделия в расплав цинка.
- Порошковое покрытие RAL.
- Без покрытия.
- Гальваническое покрытие.
- Нержавеющая сталь.
- Алюминиевый лист.

ОСНОВНЫЕ МАРКИ СТАЛЕЙ ИСПОЛЬЗУЕМЫЕ ПРИ ИЗГОТОВЛЕНИИ ИЗДЕЛИЙ

- Сталь 08пс, 08кп, 09г2с.
- Нержавеющая сталь AISI 304, AISI 316.
- Алюминиевый лист АМГ2Н2Р, АМГ2НР, 1105АНР.

РАСЧЕТ ЗАПОЛНЯЕМОСТИ ЛОТКОВ И ТРЕБОВАНИЯ К УКЛАДКЕ ПРОВОДОВ И КАБЕЛЕЙ

При выборе габаритных размеров лотка необходимо знать объем проводов и кабелей, которые будут в нем проложены. Согласно "Правил устройства электроустановок" (п2.1.61 изд. 7-е) "В коробах провода и кабели допускается прокладывать многослойно с упорядоченным и произвольным (россыпью) взаимным расположением. Сумма сечений проводов и кабелей, рассчитанных по их наружным диаметрам, включая изоляцию и наружные оболочки, не должна превышать: для глухих коробов 35% сечения короба в свету; для коробов с открываемыми крышками 40%."

Существует несколько способов прокладки проводов и кабелей в лотках: рядами, пучками, пакетами.

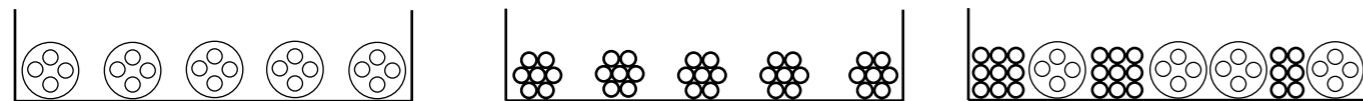

Учитывая, что при прокладке провода или кабеля в лотке невозможно расположить вплотную, расчет площади определяется по формуле:

$$S = D^2$$

- S - площадь провода или кабеля
- D - наружный диаметр кабеля

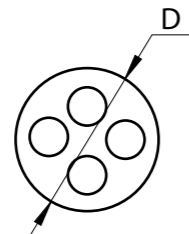

Для расчета общей площади нужно сложить сумму площадей всех проложенных проводов и кабелей

$$S_{\text{общ.}} = S_1 + S_2 + S_3 + \dots$$

Таблица полезной площади лотков при 40% заполнении

Высота борта, мм	40	50	65	70	80	100	150	200
Ширина лотка, мм	Полезная площадь сечения проводов и кабелей, мм²							
50	-	1000	-	-	-	-	-	-
60	960	-	-	-	-	-	-	-
100	-	2000	2600	2800	3200	4000	-	-
150	-	3000	3900	4200	4800	6000	9000	-
200	-	4000	5200	5600	6400	8000	12000	16000
250	-	5000	6500	7000	8000	10000	15000	20000
300	-	6000	7800	8400	9600	12000	18000	24000
400	-	8000	10400	11200	12800	16000	24000	32000
500	-	10000	13000	14000	16000	20000	30000	40000
600	-	12000	15600	16800	19200	24000	36000	48000

Таблица соответствий размеров, диаметра, веса кабеля.

Изолированный силовой кабель			Силовой кабель			Слаботочный кабель/линии связи		
ТИП	Диаметр, мм	Вес, кг/пм	ТИП	Диаметр, мм	Вес, кг/пм	ТИП	Диаметр, мм	Вес, кг/пм
1x10	10,5	0,180	1x4	6,5	0,080	2x2x0,6	5,0	0,030
1x16	11,5	0,240	1x6	7,0	0,105	4x2x0,6	5,5	0,035
1x25	12,5	0,350	1x10	8,0	0,155	6x2x0,6	6,5	0,050
1x35	13,5	0,460	1x16	9,5	0,230	10x2x0,6	7,5	0,065
1x50	15,5	0,600	1x25	12,5	0,330	20x2x0,6	9,0	0,110
1x70	16,5	0,800	3x1,5	8,5	0,135	40x2x0,6	11,0	0,200
1x95	18,5	1,100	3x2,5	9,5	0,190	60x2x0,6	13,0	0,275
1x120	20,5	1,350	3x4	11,0	0,265	100x2x0,6	17,0	0,445
1x150	22,5	1,650	4x1,5	9,0	0,160	200x2x0,6	23,0	0,870
1x185	25,0	2,000	4x2,5	10,5	0,230	2x2x0,8	6,0	0,040
1x240	28,0	2,600	4x4	12,5	0,330	4x2x0,8	7,0	0,055
1x300	30,0	3,200	4x6	13,5	0,460	6x2x0,8	8,5	0,080
3x1,5	11,5	0,190	4x10	16,5	0,690	10x2x08	9,5	0,150
3x2,5	12,5	0,240	4x16	19,0	1,090	20x2x0,8	13,0	0,250
3x10	17,5	0,580	4x25	23,5	1,640	40x2x0,8	16,5	0,380
3x16	19,5	0,810	4x35	26,0	2,090	60x2x0,8	20,0	0,540
3x50	26,0	1,800	5x1,5	9,5	0,190	100x2x0,8	25,5	0,875
3x70	30,0	2,400	5x2,5	11,0	0,270	200x2x0,8	32,0	1,790
3x120	36,0	4,000	5x4	13,5	0,410	Кат. 5	8,0	0,060
4x1,5	12,5	0,220	5x6	14,5	0,540	Кат. 6	8,0	0,060
4x2,5	13,5	0,290	5x10	18,0	0,850	Коаксиальный	6,8	0,060
4x6	16,5	0,400	5x16	21,5	1,350			
4x10	18,5	0,660	5x25	26,5	1,990			
4x16	21,5	1,050	7x1,5	10,5	0,235			
4x25	25,5	1,600	4x2,5	13,0	0,350			
4x35	28,0	1,750						
4x50	30,0	2,300						
4x70	34,0	3,100						
4x95	39,0	4,200						
4x120	42,0	5,200						
4x150	47,0	6,400						
4x185	52,0	8,050						
4x240	58,0	11,000						
5x1,5	13,5	0,270						
5x2,5	14,5	0,350						
5x6	18,5	0,610						
5x10	20,5	0,880						
5x16	22,5	1,250						
5x25	27,5	1,950						
5x35	34,0	2,400						
5x50	40,0	3,500						

Приведенные данные в таблице являются справочными

КОНСТРУКЦИИ КАБЕЛЬНЫЕ СБОРНЫЕ	9
НЕСУЩИЕ ЛОТКИ ЛЕСТНИЧНЫЕ ДЛЯ ЭЛЕКТРОПРОВОДОВ	
ЛОТКИ НЛ (ТЕЛЕСКОПИЧЕСКОЕ СОЕДИНЕНИЕ)	22
ЛОТКИ НЛ (СОЕДИНЕНИЕ СОЕДИНИТЕЛЕМ)	24
ФАСОННЫЕ СЕКЦИИ ДЛЯ ЛОТКОВ НЛ	26
ТЕХНОЛОГИЯ КЛИНЧ СОЕДИНЕНИЯ RIVCLINCH	31
КРЫШКИ ДЛЯ ЛОТКОВ НЛ	32
КРЫШКИ СНЕГОВЫЕ ДЛЯ ЛОТКОВ НЛ	34
КРЫШКИ ДЛЯ ФАСОННЫХ СЕКЦИЙ К ЛОТКАМ НЛ	36
АКСЕССУАРЫ ДЛЯ ЛОТКОВ НЛ	40
СХЕМА ТРАССЫ ЛОТКОВ СЕРИИ НЛ	49
ПРОФИЛИ И ПОЛОСЫ МОНТАЖНЫЕ	45
ЛОТКИ МОНТАЖНЫЕ ДЛЯ ЭЛЕКТРОПРОВОДОВ	
ЛОТКИ ЛМ (СОЕДИНЕНИЕ СОЕДИНИТЕЛЕМ)	56
ЛОТКИ ЛМЗ ЗАМКОВЫЕ (СОЕДИНЕНИЕ СОЕДИНИТЕЛЕМ)	58
ЛОТКИ ЛМЗ-II ЗАМКОВЫЕ (ТЕЛЕСКОПИЧЕСКОЕ СОЕДИНЕНИЕ)	60
ФАСОННЫЕ СЕКЦИИ ДЛЯ ЛОТКОВ ЛМ	62
КРЫШКИ ДЛЯ ЛОТКОВ ЛМ (СОЕДИНЕНИЕ СОЕДИНИТЕЛЕМ)	85
КРЫШКИ ДЛЯ ЛОТКОВ ЛМЗ-II (ТЕЛЕСКОПИЧЕСКОЕ СОЕДИНЕНИЕ)	86
КРЫШКИ СНЕГОВЫЕ ДЛЯ ЛОТКОВ ЛМ	87
КРЫШКИ ДЛЯ ФАСОННЫХ СЕКЦИЙ К ЛОТКАМ ЛМ	88
АКСЕССУАРЫ ДЛЯ ЛОТКОВ ЛМ	96
СХЕМА ТРАССЫ ЛОТКОВ СЕРИИ ЛМ	101
НОВИНКА КОРОБ ДЛЯ ПОДВЕСА СВЕТИЛЬНИКОВ	102
НОВИНКА КОРОБ ДЛЯ ПОДВЕСА СВЕТИЛЬНИКОВ СЕЙСМОСТОЙКИЙ	103
СТОЙКИ НАПОЛЬНЫЕ	106
УНИВЕРСАЛЬНО-СБОРОЧНЫЕ ЭЛЕКТРОМОНТАЖНЫЕ КОНСТРУКЦИИ (УСЭК)	108
НОВИНКА КОРОБА КАБЕЛЬНЫЕ БЛОЧНЫЕ СЕРИИ ККБ	112
СХЕМА ТРАССЫ КОРОБОВ КАБЕЛЬНЫХ БЛОЧНЫХ СЕРИИ ККБ	119
ЩИТЫ С МОНТАЖНОЙ ПАНЕЛЬЮ СЕРИИ ЩМП	122
КОРПУСА ЩИТОВ ЭТАЖНЫХ СЕРИИ ЩЭ	126
ШКАФЫ ПОЖАРНЫЕ СЕРИИ ШП-К	130
ПРИЛОЖЕНИЕ 1	134
ПРИЛОЖЕНИЕ 2	139
АЛЬБОМ ТИПОВЫХ УЗЛОВЫХ СОЕДИНЕНИЙ	146
КОНТАКТНАЯ ИНФОРМАЦИЯ	210

КОНСТРУКЦИИ КАБЕЛЬНЫЕ СБОРНЫЕ

ТУ 3449-001-96667660-2007



СТОЙКИ КАБЕЛЬНЫЕ K1150-K1155

Предназначены для установки полки K1160-K1163A. Крепятся к строительным элементам сваркой или пристрелкой с применением скоб K1157.

Исполнение изделий: все виды.

Толщина металла (мм): 2,5; 3,0.

ТЕХНИЧЕСКИЕ ХАРАКТЕРИСТИКИ*

ТИП	Число отверстий для установки полки	Размеры, мм		Толщина металла, S мм	Масса, кг
		A	L		
K1150	8	350	400	2,5	0,69
K1151	12	550	600		1,04
K1152	16	750	800		1,38
K1153	24	1150	1200		2,07
K1154	36	1750	1800		3,10
K1155	44	1950	2200	3,70	3,0
K1150A	8	350	400	0,83	
K1151A	12	550	600	1,25	
K1152A	16	750	800	1,66	
K1153A	24	1150	1200	2,48	
K1154A	36	1750	1800	3,72	
K1155A	44	1950	2200	4,44	

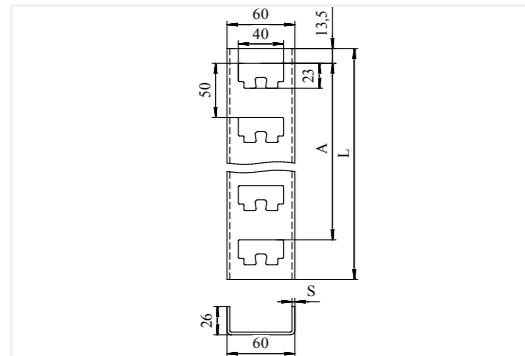

СКОБА K1157

Предназначена для крепления кабельных стоек приваркой к закладным деталям или пристрелкой.

Исполнение изделий: все виды.

Толщина металла (мм): 2,0.

ТЕХНИЧЕСКИЕ ХАРАКТЕРИСТИКИ

ТИП	Толщина металла, S мм	Масса, кг
K1157	2,0	0,14

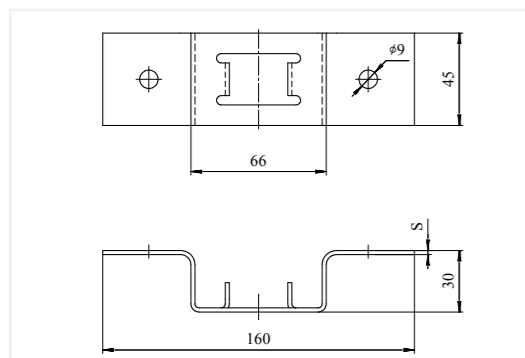

* Конструкции изделий могут быть изменены по заявкам заказчиков



ПОЛКИ КАБЕЛЬНЫЕ K1160-1163A

Предназначены для прокладки на них проводов, кабелей, лотков и коробов.

Исполнение изделий: все виды.

ТЕХНИЧЕСКИЕ ХАРАКТЕРИСТИКИ

ТИП	Число отверстий	*Макс. нагрузка в кг Толщина металла стойки S=2,5 мм	Размеры, в мм			Толщина металла полки, S мм	Масса, кг
			L	A	H		
K1160	5	163	175	120	60	2,0	0,19
K1161	8	163	265	210	60		0,31
K1162	11	163	355	300	63		0,50
K1163	14	163	447	390	70		0,66
K1163A	20	112	625	570	71		0,90

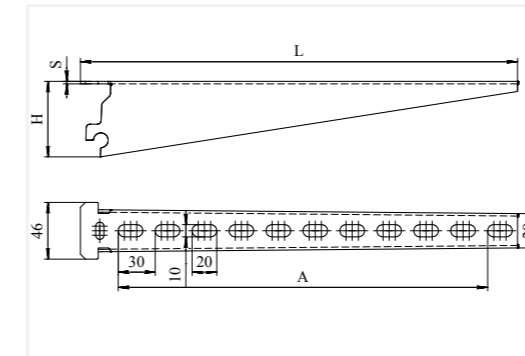

ТИП	Число отверстий	*Макс. нагрузка в кг Толщина металла стойки S=3,0 мм	Размеры, в мм			Толщина металла полки, S мм	Масса, кг
			L	A	H		
K1162	11	183	355	300	63	2,0	0,50
K1163	14	183	447	390	70		0,66
K1163A	20	158	625	570	71		0,90

ТИП	Число отверстий	*Макс. нагрузка в кг Толщина металла стойки S=3,0 мм	Размеры, в мм			Толщина металла полки, S мм	Масса, кг
			L	A	H		
K1162	11	275	355	300	63	2,5	0,63
K1163	14	275	447	390	70		0,83
K1163A	20	193	625	570	71		1,13

*Нагрузка рассчитана на консольный кронштейн в сборе. (Полка+Стойка)
Коэффициент БРН равен: Макс. нагрузка / 1,7 согласно ГОСТ Р 52868-2007

СТОЙКА КАБЕЛЬНАЯ ПОТОЛОЧНАЯ СКП

Предназначена для крепления кабельных стоек к потолку приваркой к закладным деталям или пристрелкой.

Исполнение изделий: все виды.

Толщина металла (мм): 2,5; 3,0.

ТЕХНИЧЕСКИЕ ХАРАКТЕРИСТИКИ*

ТИП	Размеры		Количество отверстий для установки полки	Толщина металла, S мм	Масса, кг
	A	L			
СКП 200	50	200	2	2,5	0,84
СКП 400	150	400	4		1,21
СКП 500	250	500	6		1,39
СКП 600	350	600	8		1,55
СКП 800	550	800	12		1,90
СКП 1000	750	1000	16		2,24
СКП 1200	950	1200	20		2,58

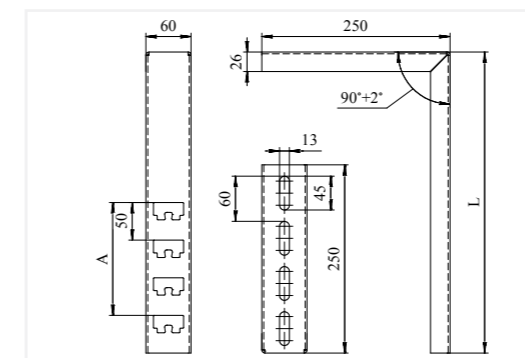

* Конструкции изделий могут быть изменены по заявкам заказчиков

НОВИНКА

ОСНОВАНИЕ СТОЙКИ УНИВЕРСАЛЬНОЕ ОСУ 1

(одностороннее)

Предназначено для установки стоек К1150-К1155 на потолке или полу при односторонней прокладке кабельной трассы. Стойка крепится к основанию с помощью двух комплектов метизов с резьбой М8х20.

Исполнение изделий: все виды.

ТЕХНИЧЕСКИЕ ХАРАКТЕРИСТИКИ*

ТИП	Толщина металла, S мм	Масса, кг
ОСУ 1	2,5	0,68

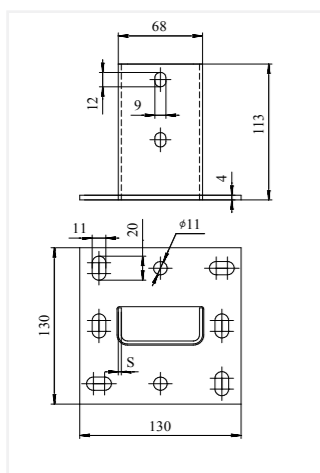

НОВИНКА

ОСНОВАНИЕ СТОЙКИ УНИВЕРСАЛЬНОЕ ОСУ 2

(двустороннее)

Предназначено для установки стоек К1150-К1155 на потолке или полу при двусторонней прокладке кабельной трассы. Стойка крепится к основанию с помощью двух комплектов метизов с резьбой М8х75.

Исполнение изделий: все виды.

ТЕХНИЧЕСКИЕ ХАРАКТЕРИСТИКИ*

ТИП	Толщина металла, S мм	Масса, кг
ОСУ 2	2,5	0,86

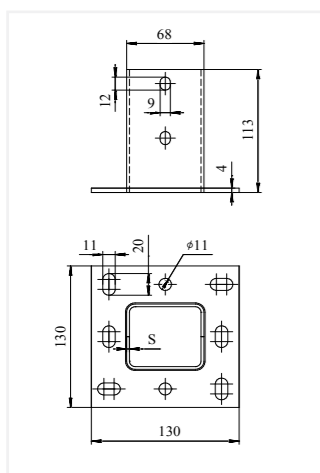

ОСНОВАНИЕ ОДИНОЧНОЙ СТОЙКИ К1159

(одностороннее/двустороннее)

Предназначено для установки полок К1160 – К1163А с одной или двух сторон. Крепление выполняется к полу пристрелкой или соединением с резьбой М10.

Исполнение изделий: все виды.

Толщина металла (мм): 2,5; 3,0.

ТЕХНИЧЕСКИЕ ХАРАКТЕРИСТИКИ*

ТИП	L	Толщина металла, S мм	Масса, кг
К 1159/400-1	400	2,5	1,27
К 1159/600-1	600		1,62
К 1159/800-1	800		1,96
К 1159/1000-1	1000		2,31
К 1159/1200-1	1200		2,65
К 1159/400-2	400		1,96
К 1159/600-2	600		2,66
К 1159/800-2	800		3,34
К 1159/1000-2	1000		4,04
К 1159/1200-2	1200		4,72

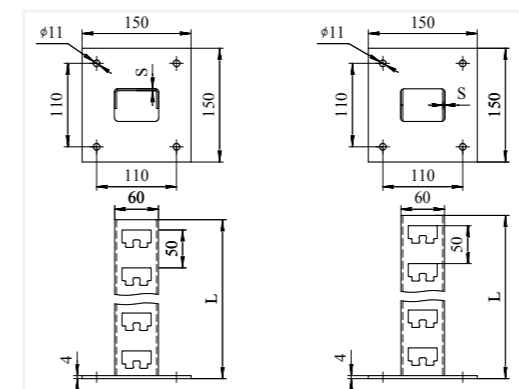

ПОДВЕС ПОТОЛОЧНЫЙ ПП

(односторонний/двусторонний)

Предназначен для установки полок К1160 – К1163А с одной или двух сторон. Крепление выполняется к потолку пристрелкой или соединением с резьбой М10.

Исполнение изделий: все виды.

Толщина металла (мм): 2,5; 3,0.

ТЕХНИЧЕСКИЕ ХАРАКТЕРИСТИКИ*

ТИП	L	Толщина металла, S мм	Масса, кг
ПП 400-1	400	2,5	1,27
ПП 600-1	600		1,62
ПП 800-1	800		1,96
ПП 1000-1	1000		2,31
ПП 1200-1	1200		2,65
ПП 400-2	400		1,96
ПП 600-2	600		2,66
ПП 800-2	800		3,34
ПП 1000-2	1000		4,04
ПП 1200-2	1200		4,72

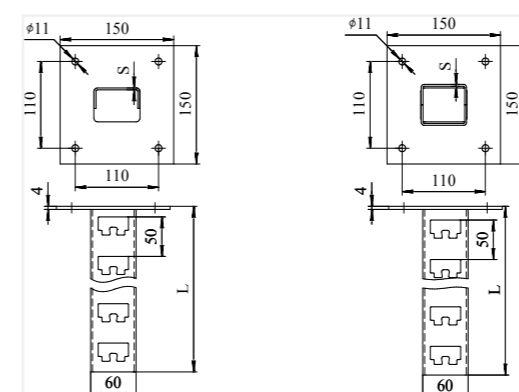

* Конструкции изделий могут быть изменены по заявкам заказчиков



ОСНОВАНИЕ ОДИНОЧНОЙ ПОЛКИ К1158

Предназначено для установки 1 кабельной полки при прокладке одноуровневой кабельной трассы. Крепится к железобетонным конструкциям пристрелкой, к металлическим конструкциям и закладным деталям железобетонных конструкций — сваркой.

Исполнение изделий: все виды.

Толщина металла (мм): 2,5; 3,0.

ТЕХНИЧЕСКИЕ ХАРАКТЕРИСТИКИ

ТИП	Толщина металла, S мм	Масса, кг
K1158	2,5	0,39
K1158A	3,0	0,47

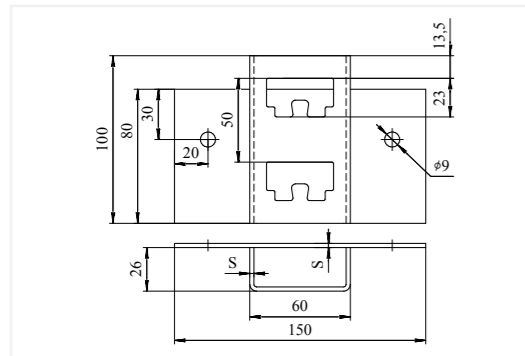

КОМПЛЕКТ МОНТАЖНЫХ ЧАСТЕЙ КМЧ

В состав комплекта входит:

1. Кронштейн-стойка L=100 мм. — 1 шт.
2. Хомут — 2 шт.

Кронштейн-стойка представляет собой сварную конструкцию, состоящую из пластины и стойки.

Предназначен для установки полки K1160 – 1163A на опоры ограждения (квадратные трубы) без применения сварных соединений. Крепление осуществляется хомутами и 2 соединениями с резьбой M8.

Комплект КМЧ рассчитывается по индивидуальным размерам заказчика.

Исполнение изделий: все виды.

Толщина металла: Кронштейн-стойка — 2,5 (3,0) мм. Хомут — 2,0 мм.

ТЕХНИЧЕСКИЕ ХАРАКТЕРИСТИКИ*

ТИП	B	H	L	I	Масса из расчета S-2,5 мм, кг
Кронштейн-стойка	80	28,5	140	100	0,40

ТИП	B1	B	H1	Масса из расчета S1-2,0 мм, кг
Хомут	130	80	20	0,11

* Конструкции изделий могут быть изменены по заявкам заказчиков



КОНСОЛИ К1160У-1163АУ

Предназначены для прокладки на них проводов, кабелей, лотков и коробов при прокладке одноуровневой кабельной трассы.

Исполнение изделий: все виды.

Толщина металла (мм): 2,0; 2,5.

ТЕХНИЧЕСКИЕ ХАРАКТЕРИСТИКИ*

ТИП	Число отверстий	*Макс. нагрузка в кг Толщина металла консоли S=2,0 мм	Размеры, в мм			Масса, кг
			L	A	H	
K1160U	5	459	154	148	132,5	0,41
K1161U	8	459	244	238		0,54
K1162U	11	459	334	328	132,5	0,67
K1163U	14	357	427	420		0,82
K1163AU	20	306	606	600		1,12

ТИП	Число отверстий	*Макс. нагрузка в кг Толщина металла консоли S=2,5 мм	Размеры, в мм			Масса, кг
			L	A	H	
K1160U	5	612	154	148	132,5	0,46
K1161U	8	612	244	238		0,62
K1162U	11	561	334	328	132,5	0,78
K1163U	14	510	427	420		0,97
K1163AU	20	479	606	600		1,35

*Коэффициент БРН равен: Макс. нагрузка /1,7 согласно ГОСТ Р 52868-2007

НОВИНКА



КОНСОЛЬ ДЛЯ БОЛЬШИХ НАГРУЗОК К108

Предназначены для прокладки на них проводов, кабелей, лотков и коробов при прокладке одноуровневой кабельной трассы.

Исполнение изделий: все виды.

Толщина металла (мм): 2,0; 2,5.

ТЕХНИЧЕСКИЕ ХАРАКТЕРИСТИКИ*

ТИП	Число отверстий	*Макс. нагрузка в кг Толщина металла консоли S=2,0 мм	Размеры, в мм			Масса, кг
			L	A	H	
K108 L=350	9	640	356	350	132,5	1,10
K108 L=450	11	640	456	450		1,35
K108 L=550	14	540	556	550	132,5	1,60
K108 L=650	16	540	656	650		1,85
K108 L=750	19	440	756	750		2,10

*Коэффициент БРН равен: Макс. нагрузка /1,7 согласно ГОСТ Р 52868-2007

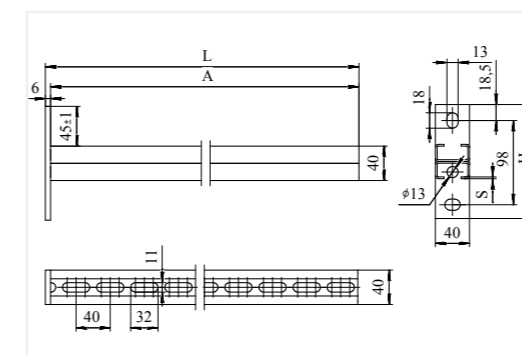

* Конструкции изделий могут быть изменены по заявкам заказчиков

НОВИНКА

ПОДВЕС V-ОБРАЗНЫЙ

Подвес V-образный применяется для прокладки кабельной трассы с использованием шпилек с резьбой М8 и М10 при креплении на профнастил.

Шпилька комплектуется отдельно согласно заявкам заказчиков.

Исполнение изделий: все виды.

ТЕХНИЧЕСКИЕ ХАРАКТЕРИСТИКИ

ТИП	Диаметр резьбовой шпильки, мм	Масса из расчета S-2,0 мм, кг
ПВШ-8	8	0,09
ПВШ-10	10	0,09

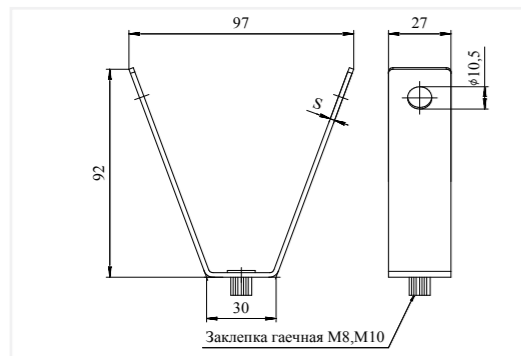

НОВИНКА

ПОДВЕС С-ОБРАЗНЫЙ

Подвес С-образный применяется для прокладки одноуровневой кабельной трассы с использованием шпилек с резьбой М6 и М8.

Шпилька комплектуется отдельно согласно заявкам заказчиков.

Исполнение изделий: все виды.

ТЕХНИЧЕСКИЕ ХАРАКТЕРИСТИКИ*

ТИП	Ширина лотка, мм	В, мм	В1, мм	Н, мм	Масса из расчета S-4,0 мм, кг
ПС-50	50	65	60	130	0,23
ПС-100	100	115	85	180	0,36
ПС-150	150	165	110		0,43
ПС-200	200	215	135		0,50

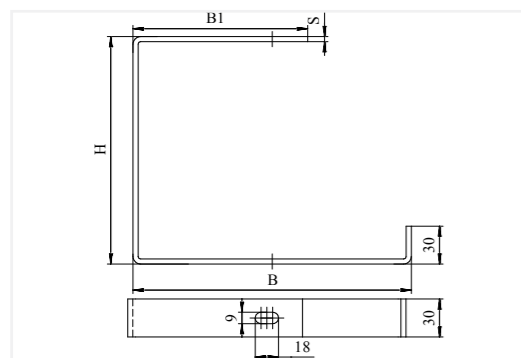

НОВИНКА

СКОБА-ПОДВЕС

Скоба-подвес применяется для прокладки одноуровневой кабельной трассы с использованием шпилек с резьбой М6 и М8.

Шпилька комплектуется отдельно согласно заявкам заказчиков.

Исполнение изделий: все виды.

ТЕХНИЧЕСКИЕ ХАРАКТЕРИСТИКИ*

ТИП	Ширина лотка, мм	В, мм	Масса из расчета S-2,0 мм, кг
СП-50	50	51	0,21
СП-100	100	101	0,28
СП-150	150	151	0,36
СП-200	200	201	0,44

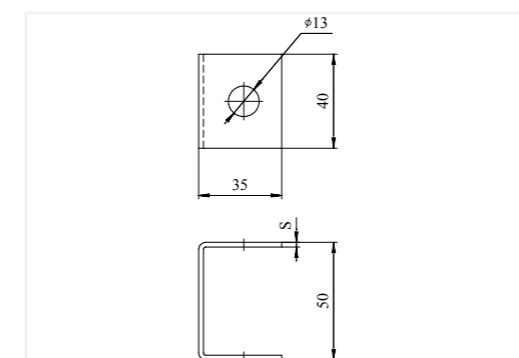
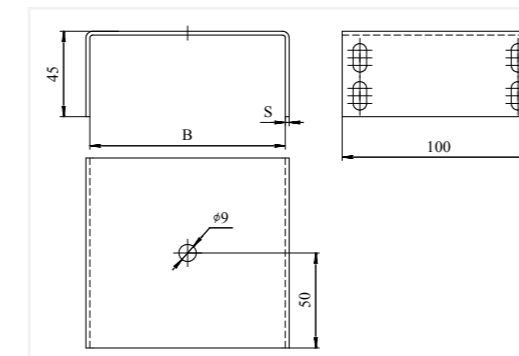

ПРОМЕЖУТОЧНЫЙ ПОДДЕРЖИВАЮЩИЙ ЗАЖИМ

Промежуточный поддерживающий зажим, типа ППЗ, предназначен для подвеса кабельной трассы на шпильках к потолку. Препятствует излому шпильки в случае раскачивания трассы при прокладке кабелей.

Исполнение изделий: все виды.

ТЕХНИЧЕСКИЕ ХАРАКТЕРИСТИКИ

ТИП	Толщина металла, S мм	Масса, кг
ППЗ	2,0	0,08

* Конструкции изделий могут быть изменены по заявкам заказчиков

* Конструкции изделий могут быть изменены по заявкам заказчиков



ПОДВЕСКИ КАБЕЛЬНЫЕ К1164-К1167А

Предназначены для установок нагревостойких перегородок между горизонтальными рядами кабелей.

Исполнение изделий: все виды.

ТЕХНИЧЕСКИЕ ХАРАКТЕРИСТИКИ

ТИП	Для полок	Размеры		Толщина металла, S мм	Масса, кг
		Z, градус	L, мм		
К1164	К1160	115	150	2,0	0,07
К1165	К1161	106	240		0,11
К1166	К1162	102	330		0,15
К1167	К1163	100	420		0,18
К1167А	К1163А	98	600		0,21

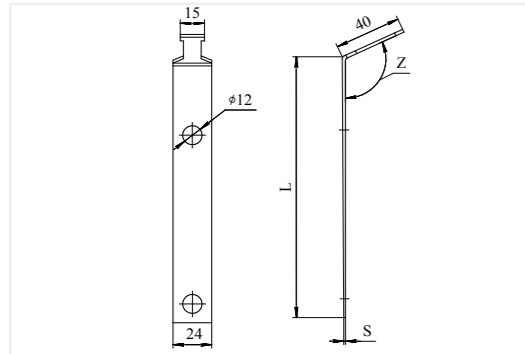

КЛЮЧ К1156

Предназначен для отгиба язычка стоек К1150-К1155, основания одиночной стойки, основания одиночной полки, подвеса потолочного, стойки кабельной потолочной.

Исполнение изделий: все виды.

ТЕХНИЧЕСКИЕ ХАРАКТЕРИСТИКИ

ТИП	Толщина металла, S мм	Масса, кг
К1156	3,0	0,12

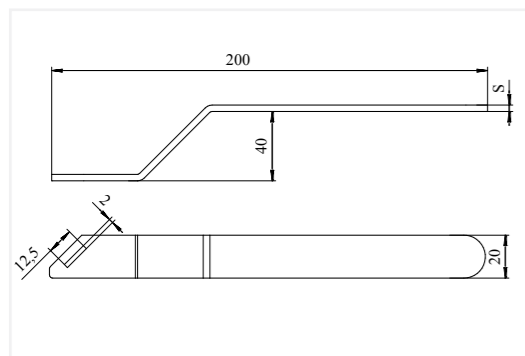

ШВЕЛЛЕР УСЭК 53

Применяется для подвеса лотков на шпильках диаметром от 10 до 12 мм. Шпилька комплектуется отдельно согласно заявкам заказчиков.

Исполнение изделий: все виды.

ТЕХНИЧЕСКИЕ ХАРАКТЕРИСТИКИ*

ТИП	Ширина лотка, мм	Масса из расчета S=3,0 мм; кг
УСЭК L=250	200	0,74
УСЭК L=300	250	0,89
УСЭК L=350	300	1,03
УСЭК L=450	400	1,33
УСЭК L=550	500	1,63
УСЭК L=650	600	1,92

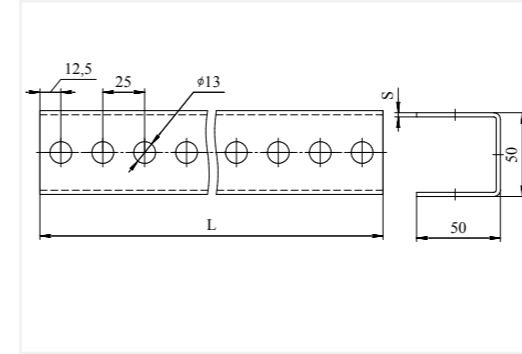

СОЕДИНИТЕЛЬ ПЕРЕГОРОДОК К168

Предназначен для соединения между собой нагревостойких перегородок толщиной до 10 мм.

Исполнение изделий: все виды.

ТЕХНИЧЕСКИЕ ХАРАКТЕРИСТИКИ

ТИП	Толщина металла, S мм	Масса, кг
К168	1,5	0,06

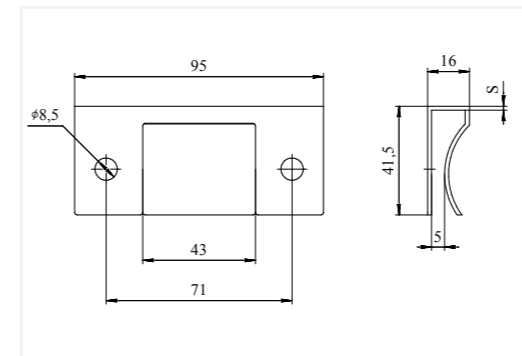

* Конструкции изделий могут быть изменены по заявкам заказчиков

СТОЙКИ УНИВЕРСАЛЬНЫЕ К120; К121

Используются для установки на фермах кронштейнов К986-К983 и пускорегулирующих аппаратов. На железобетонных фермах стойки закрепляются шпильками К122 и К123, а при установке на металлических фермах монтируются на основание закрепа К127.

Исполнение изделий: все виды.

ТЕХНИЧЕСКИЕ ХАРАКТЕРИСТИКИ

ТИП	Рис. №	Толщина металла, S мм	Масса, кг
К120	1	2,5	2,21
К121	2		1,48



Рис. 1

Рис. 2

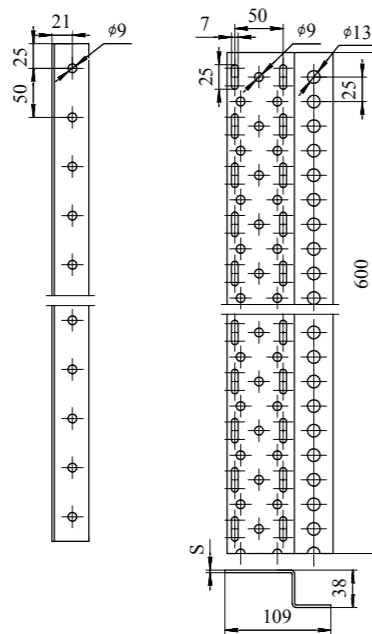
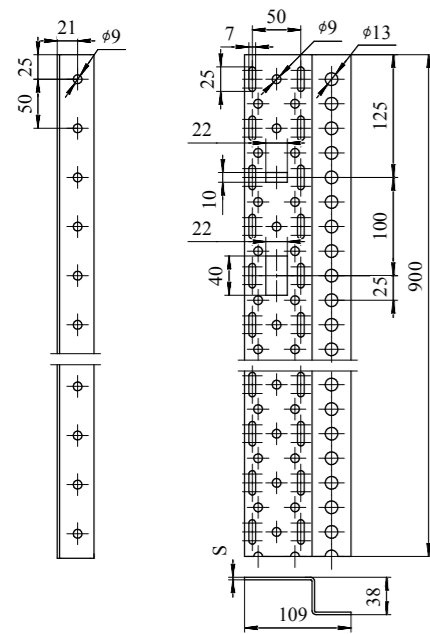

НЕСУЩИЕ ЛОТКИ ЛЕСТНИЧНЫЕ ДЛЯ ЭЛЕКТРОПРОВОДОВ

ТУ 3449-002-96667660-2013

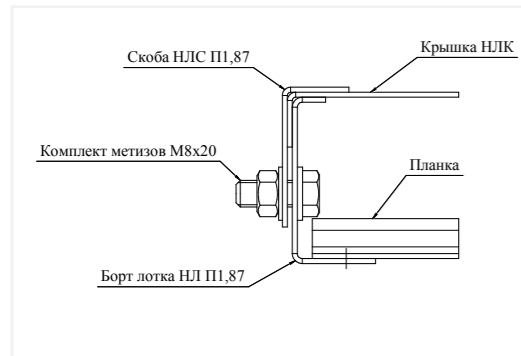

Соединение скобой НЛС П1,87. Рис.4

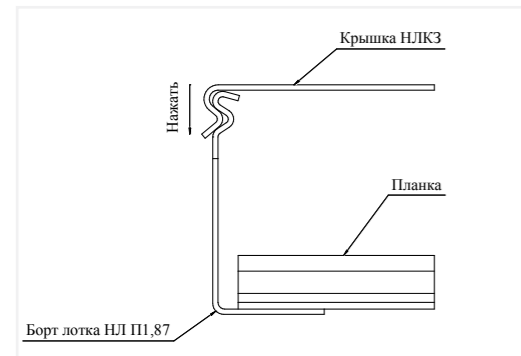

Соединение в «замок». Рис.5

ЛОТКИ НЕСУЩИЕ ПРЯМЫЕ (телескопическое соединение)

Лотки металлические НЛ являются несущей конструкцией и предназначены для прокладки проводов и кабелей при выполнении открытых электропроводок и открытой прокладке кабельных линий с необходимыми поворотами и разветвлениями в горизонтальной и вертикальной плоскостях.

Лотки несущие прямые изготавливаются трех типов:

- Несущие лотки: НЛ-5; НЛ-10.
- Несущие лотки лестничные: НЛ-10; НЛ-15; НЛ-20; НЛ-25; НЛ-30; НЛ-40; НЛ-50; НЛ-60.
- Несущие лотки лестничные замковые: НЛЗ-10; НЛЗ-15; НЛЗ-20; НЛЗ-25; НЛЗ-30; НЛЗ-40; НЛЗ-50; НЛЗ-60.

Несущие лотки НЛ-5; НЛ-10 (Рис. 1) представляют собой перфорированные швеллеры, перфорация в дне служит для крепления лотков к металлоконструкциям, для крепления к ним проводников и присоединения шарнирных и переходных соединителей.

Несущие лотки лестничные (замковые) (Рис. 2) и (Рис. 3) представляют собой сварную конструкцию, состоящую из двух бортов С – образного профиля и планок, с шагом l и l_1 согласно заказу. Планки имеют перфорацию для крепления к ним проводников.

При выполнении прямолинейных участков трассы одной ширины, лотки соединяют между собой путем ввода одного лотка в другой на 130 мм.

Для выполнения соединения в вертикальном положении используется соединитель шарнирный НЛ-СШ П1,87 или секция угловая универсальная НЛ-УВ П1,87. Для соединения необходимо 10 комплектов метизов М8.

Также при необходимости все лотки данных типов (кроме НЛ-5; НЛ-10 с высотой борта Н-24) комплектуются крышкой НЛК; НЛКЗ. Соединение лотка с крышкой производится при помощи скобы НЛС П1,87 и 4 комплектов метизов М8 (Рис.4) или соединения в «замок» (Рис. 5). Замковое соединение также является ребром жесткости для всей конструкции.

Технические характеристики: (см. табл. 1)

Несущие лотки, типа НЛ и НЛЗ изготавливаются длиной 2,0 м; 2,5 м; 3,0 м.

Полезная длина (см. табл. 1а)

- Ширина лотка (мм): (50; 100; 150; 200; 250; 300; 400; 500; 600).*
- Высота борта (мм): (24; 50; 70; 80; 100).*
- Толщина металла (мм): 0,7; 1,0; 1,2; 1,5.

По согласованию с заказчиком возможно изготовление лотков со стандартными или усиленными планками. Лотки шириной 500,600 мм. всегда изготавливаются с усиленными планками.

ВИДЫ ИСПОЛНЕНИЯ ИЗДЕЛИЙ:

- Лакокрасочное покрытие. Грунтование.
- Сталь оцинкованная по методу Сендзимира. Оцинкованный лист.
- Горячее цинкование методом погружения готового изделия в расплав цинка.
- Порошковое покрытие RAL.
- Без покрытия.
- Гальваническое покрытие.
- Нержавеющая сталь.
- Алюминиевый лист.

Зависимость между интенсивностью распределенной нагрузки и расстоянием между опорами приведена в приложении 1.

* Конструкции изделий могут быть изменены по заявкам заказчиков



Рис. 2



Рис. 3



Рис. 1

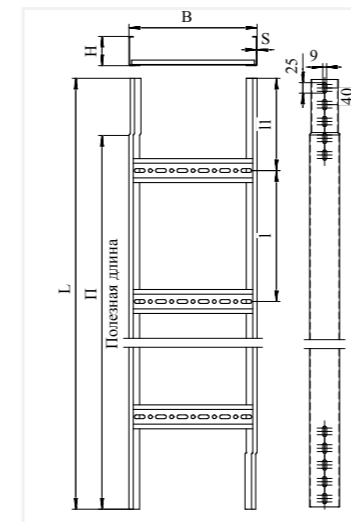

ТЕХНИЧЕСКИЕ ХАРАКТЕРИСТИКИ*

ТИП	Размеры, мм.		Масса из расчета S=1,5 мм; кг			
	В	Н	1 пог. м.	2000 мм.	2500 мм.	3000 мм.
НЛ 5	50	24	0,98	1,96	2,45	2,94
НЛ 10	100		1,54	3,08	3,85	4,62
НЛ/НЛЗ 10	100	50	2,07	4,14	5,15	6,16
НЛ/НЛЗ 15	150		2,19	4,38	5,43	6,48
НЛ/НЛЗ 20	200		2,31	4,62	5,71	6,80
НЛ/НЛЗ 25	250		2,43	4,86	5,99	7,12
НЛ/НЛЗ 30	300		2,55	5,10	6,27	7,44
НЛ/НЛЗ 40	400		2,79	5,58	6,83	8,08
НЛ/НЛЗ 50	500	70	3,03	6,06	7,39	8,72
НЛ/НЛЗ 60	600		3,27	6,54	7,95	9,36
НЛ/НЛЗ 10	100		2,54	5,08	6,33	7,58
НЛ/НЛЗ 15	150		2,66	5,32	6,61	7,90
НЛ/НЛЗ 20	200		2,78	5,56	6,89	8,22
НЛ/НЛЗ 25	250		2,90	5,80	7,17	8,54
НЛ/НЛЗ 30	300	80	3,02	6,04	7,45	8,86
НЛ/НЛЗ 40	400		3,26	6,52	8,01	9,50
НЛ/НЛЗ 50	500		3,50	7,00	8,57	10,14
НЛ/НЛЗ 60	600		3,74	7,48	9,13	10,78
НЛ/НЛЗ 10	100		2,78	5,56	6,93	8,28
НЛ/НЛЗ 15	150		2,90	5,80	7,21	8,60
НЛ/НЛЗ 20	200	100	3,02	6,04	7,49	8,92
НЛ/НЛЗ 25	250		3,14	6,28	7,77	9,24
НЛ/НЛЗ 30	300		3,26	6,52	8,05	9,56
НЛ/НЛЗ 40	400		3,50	7,00	8,61	10,20
НЛ/НЛЗ 50	500		3,74	7,48	9,17	10,84
НЛ/НЛЗ 60	600		3,98	7,96	9,73	11,48
НЛ/НЛЗ 10	100	100	3,25	6,50	8,09	9,70
НЛ/НЛЗ 15	150		3,37	6,74	8,37	10,02
НЛ/НЛЗ 20	200		3,49	6,98	8,65	10,34
НЛ/НЛЗ 25	250		3,61	7,22	8,93	10,66
НЛ/НЛЗ 30	300		3,73	7,46	9,21	10,98
НЛ/НЛЗ 40	400		3,97	7,94	9,77	11,62
НЛ/НЛЗ 50	500	100	4,21	8,42	10,33	12,26
НЛ/НЛЗ 60	600		4,45	8,90	10,89	12,90

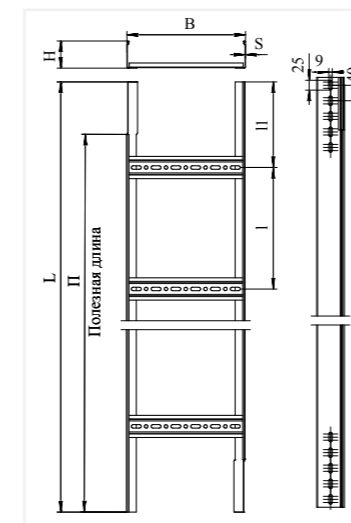
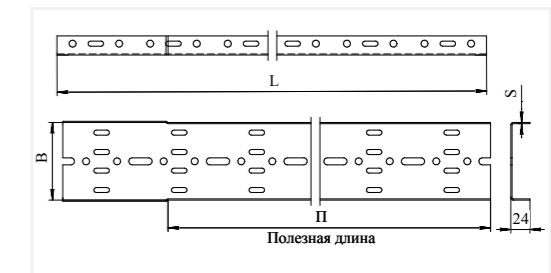
Таблица 1

ТЕХНИЧЕСКИЕ ХАРАКТЕРИСТИКИ

L=2000 мм	L=2500 мм	L=3000 мм
П1,87	П2,37	П2,87

Таблица 1а

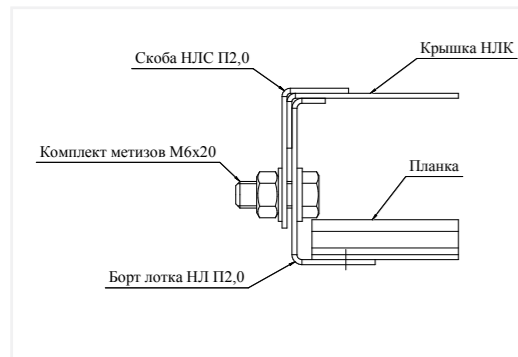

Соединение скобой НЛС П2,0. Рис.3

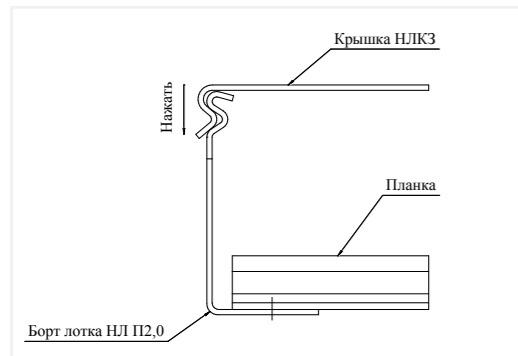

Соединение в «замок» Рис. 4

ЛОТКИ НЕСУЩИЕ ПРЯМЫЕ (соединение соединителем)

Лотки металлические НЛ являются несущей конструкцией и предназначены для прокладки проводов и кабелей при выполнении открытых электропроводок и открытой прокладке кабельных линий с необходимыми поворотами и разветвлениями в горизонтальной и вертикальной плоскостях.

Лотки несущие прямые изготавливаются двух типов:

- Несущие лотки лестничные: НЛ-10; НЛ-15; НЛ-20; НЛ-25; НЛ-30; НЛ-40; НЛ-50; НЛ-60.
- Несущие лотки лестничные замковые: НЛЗ-10; НЛЗ-15; НЛЗ-20; НЛЗ-25; НЛЗ-30; НЛЗ-40; НЛЗ-50; НЛЗ-60.

Несущие лотки лестничные (замковые) (Рис. 1) и (Рис. 2) представляют собой сварную конструкцию, состоящую из двух бортов С — образного профиля и планок, с шагом l и l_1 согласно заказу. Планки имеют перфорацию для крепления к ним проводников.

При выполнении прямолинейных участков трассы одной ширины, лотки соединяют между собой с помощью соединителя лоткового, типа НЛ-СЛ 245x50 для лотков с высотой борта 50 мм. (Н=50) или НЛ-СЛУ 245x65 для лотков с высотой борта 70; 80; 100; 150; 200 мм. (Н=70; 80; 100; 150; 200). Соединитель должен устанавливаться с внешней стороны лотка. Для соединения одного стыка прямых лотков необходимо два соединителя и 8 комплектов метизов М6.

Для выполнения соединения в вертикальном положении используется соединитель шарнирный НЛ-СШ П2,0 или секция угловая универсальная НЛ-УВ П2,0. Для соединения необходимо 10 комплектов метизов М6.

Также при необходимости все лотки данных типов комплектуются крышкой НЛК; НЛКЗ. Соединение лотка с крышкой производится при помощи скобы НЛС П2,0 и 4 комплектов метизов М6 (Рис.3) или соединения в «замок». (Рис.4) Замковое соединение также является ребром жесткости для всей конструкции.

Технические характеристики: (см. табл. 2)

Несущие лотки, типа НЛ и НЛЗ изготавливаются длиной 2,0 м; 2,5 м; 3,0 м.

- Ширина лотка (мм): (100; 150; 200; 250; 300; 400; 500; 600).*
- Высота борта (мм): (50; 70; 80; 100; 150; 200).*
- Толщина металла (мм): 0,7; 1,0; 1,2; 1,5; 2,0.

По согласованию с заказчиком возможно изготовление лотков со стандартными или усиленными планками. Лотки шириной 500,600 мм. всегда изготавливаются с усиленными планками.

Степень защиты: ГОСТ 14254-96.

- для лотков без крышки – IP00;
- для лотков с крышкой – IP20.

ВИДЫ ИСПОЛНЕНИЯ ИЗДЕЛИЙ:

- Лакокрасочное покрытие. Грунтование.
- Сталь оцинкованная по методу Сендимира. Оцинкованный лист.
- Горячее цинкование методом погружения готового изделия в расплав цинка.
- Порошковое покрытие RAL.
- Без покрытия.
- Гальваническое покрытие.
- Нержавеющая сталь.
- Алюминиевый лист.

Зависимость между интенсивностью распределенной нагрузки и расстоянием между опорами приведена в приложении 1.

* Конструкции изделий могут быть изменены по заявкам заказчиков



Рис. 1



Рис. 2



ТЕХНИЧЕСКИЕ ХАРАКТЕРИСТИКИ*

ТИП	Размеры, мм.		Масса из расчета S-1,5 мм; кг			
	В	Н	1 пог. м.	2000 мм.	2500 мм.	3000 мм.
НЛ/НЛЗ 10	100	50	2,09	4,18	5,19	6,20
НЛ/НЛЗ 15	150		2,21	4,42	5,47	6,52
НЛ/НЛЗ 20	200		2,33	4,66	5,75	6,84
НЛ/НЛЗ 25	250		2,45	4,90	6,03	7,16
НЛ/НЛЗ 30	300		2,57	5,14	6,31	7,48
НЛ/НЛЗ 40	400		2,81	5,62	6,87	8,12
НЛ/НЛЗ 50	500	70	3,05	6,09	7,43	8,76
НЛ/НЛЗ 60	600		3,29	6,57	7,99	9,40
НЛ/НЛЗ 10	100		2,56	5,12	6,37	7,62
НЛ/НЛЗ 15	150		2,68	5,36	6,65	7,94
НЛ/НЛЗ 20	200		2,80	5,60	6,93	8,26
НЛ/НЛЗ 25	250		2,92	5,84	7,21	8,58
НЛ/НЛЗ 30	300	80	3,04	6,08	7,49	8,90
НЛ/НЛЗ 40	400		3,28	6,56	8,05	9,54
НЛ/НЛЗ 50	500		3,52	7,04	8,61	10,18
НЛ/НЛЗ 60	600		3,76	7,52	9,17	10,82
НЛ/НЛЗ 10	100		2,80	5,59	6,95	8,32
НЛ/НЛЗ 15	150		2,92	5,83	7,23	8,64
НЛ/НЛЗ 20	200	100	3,04	6,07	7,51	8,96
НЛ/НЛЗ 25	250		3,16	6,31	7,79	9,28
НЛ/НЛЗ 30	300		3,28	6,55	8,07	9,60
НЛ/НЛЗ 40	400		3,52	7,03	8,63	10,24
НЛ/НЛЗ 50	500		3,76	7,51	9,19	10,88
НЛ/НЛЗ 60	600		4,00	7,99	9,75	11,52
НЛ/НЛЗ 10	100	150	3,27	6,53	8,13	9,74
НЛ/НЛЗ 15	150		3,39	6,77	8,41	10,06
НЛ/НЛЗ 20	200		3,51	7,01	8,69	10,38
НЛ/НЛЗ 25	250		3,63	7,25	8,97	10,70
НЛ/НЛЗ 30	300		3,75	7,49	9,25	11,02
НЛ/НЛЗ 40	400		3,99	7,97	9,81	11,66
НЛ/НЛЗ 50	500	200	4,23	8,45	10,37	12,30
НЛ/НЛЗ 60	600		4,47	8,93	10,93	12,94
НЛ/НЛЗ 10	100		4,44	8,88	11,07	13,26
НЛ/НЛЗ 15	150		4,57	9,13	11,35	13,58
НЛ/НЛЗ 20	200		4,69	9,37	11,63	13,90
НЛ/НЛЗ 25	250		4,81	9,61	11,91	14,22
НЛ/НЛЗ 30	300	200	4,93	9,85	12,19	14,54
НЛ/НЛЗ 40	400		5,17	10,33	12,75	15,18
НЛ/НЛЗ 50	500		5,40	10,80	13,31	15,82
НЛ/НЛЗ 60	600		5,64	11,28	13,87	16,46
НЛ/НЛЗ 10	100		5,62	11,24	14,01	16,80
НЛ/НЛЗ 15	150		5,74	11,48	14,29	17,12
НЛ/НЛЗ 20	200	200	5,86	11,72	14,57	17,44
НЛ/НЛЗ 25	250		5,98	11,96	14,85	17,76
НЛ/НЛЗ 30	300		6,10	12,20	15,13	18,08
НЛ/НЛЗ 40	400		6,34	12,68	15,69	18,72
НЛ/НЛЗ 50	500		6,58	13,16	16,25	19,36
НЛ/НЛЗ 60	600		6,82	13,64	16,81	20,00

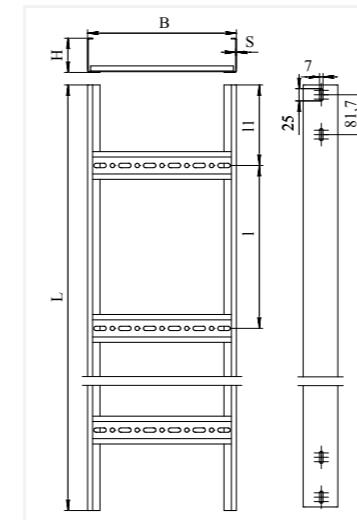
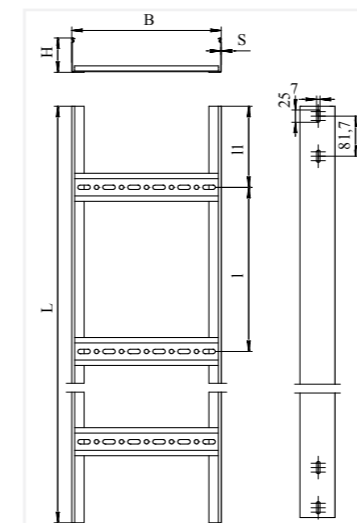
Таблица 2

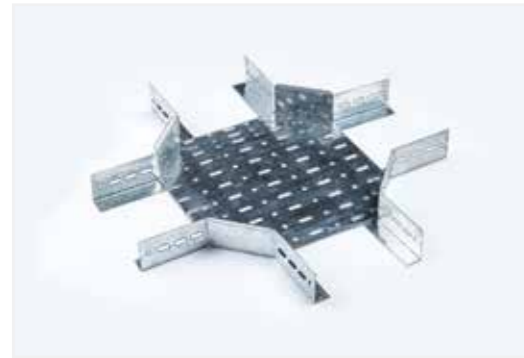

СЕКЦИИ КРЕСТООБРАЗНЫЕ (телескопическое соединение)

Соединяются с секциями прямыми (телескопическое соединение) 16 комплектами метизов М8, дополнительный соединитель не требуется.

Исполнение изделий: все виды.

Ширина лотка (мм): (100; 150; 200; 250; 300; 400; 500; 600).*

Высота борта (мм): (50; 70; 80; 100).*

Толщина металла (мм): 0,7; 1,0; 1,2; 1,5.

ТЕХНИЧЕСКИЕ ХАРАКТЕРИСТИКИ*

ТИП	Размеры, мм			Масса из расчета S-1,5 мм; кг
	В	Н	L	
НЛ-К 10 П1,87	100	50	535	2,02
НЛ-К 15 П1,87	150		585	2,36
НЛ-К 20 П1,87	200		635	2,74
НЛ-К 25 П1,87	250		685	3,20
НЛ-К 30 П1,87	300		735	3,70
НЛ-К 40 П1,87	400		835	4,90
НЛ-К 50 П1,87	500		1050	8,36
НЛ-К 60 П1,87	600		1150	10,29

Секции крестообразные типа НЛ-К, предназначены для разветвления трассы в четырех направлениях под углом 90° в горизонтальной плоскости под прокладку в них проводов и кабелей при выполнении открытых электропроводок и открытой прокладке кабелей. !!! Возможно изменение ширины лотка на вводе и на выводе!!!

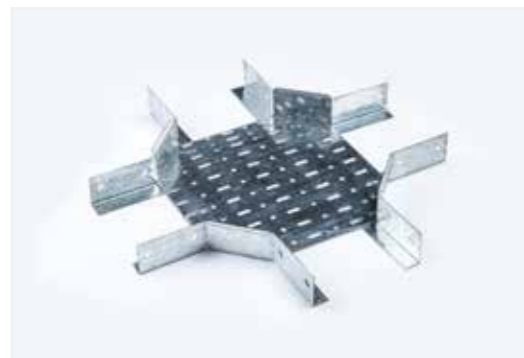
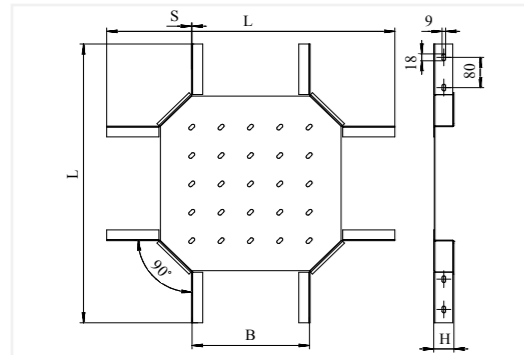

СЕКЦИИ КРЕСТООБРАЗНЫЕ (соединение соединителем)

Соединяются с секциями прямыми (соединение соединителем) 16 комплектами метизов М6, дополнительный соединитель не требуется.

Исполнение изделий: все виды.

Ширина лотка (мм): (100; 150; 200; 250; 300; 400; 500; 600).*

Высота борта (мм): (50; 70; 80; 100; 150; 200).*

Толщина металла (мм): 0,7; 1,0; 1,2; 1,5; 2,0.

ТЕХНИЧЕСКИЕ ХАРАКТЕРИСТИКИ*

ТИП	Размеры, мм			Масса из расчета S-1,5 мм; кг
	В	Н	L	
НЛ-К 10 П2,0	100	50	510	1,79
НЛ-К 15 П2,0	150		560	2,12
НЛ-К 20 П2,0	200		610	2,51
НЛ-К 25 П2,0	250		660	2,97
НЛ-К 30 П2,0	300		710	3,47
НЛ-К 40 П2,0	400		810	4,66
НЛ-К 50 П2,0	500		1025	8,13
НЛ-К 60 П2,0	600		1125	10,10

Секции крестообразные типа НЛ-К, предназначены для разветвления трассы в четырех направлениях под углом 90° в горизонтальной плоскости под прокладку в них проводов и кабелей при выполнении открытых электропроводок и открытой прокладке кабелей. !!! Возможно изменение ширины лотка на вводе и на выводе!!!

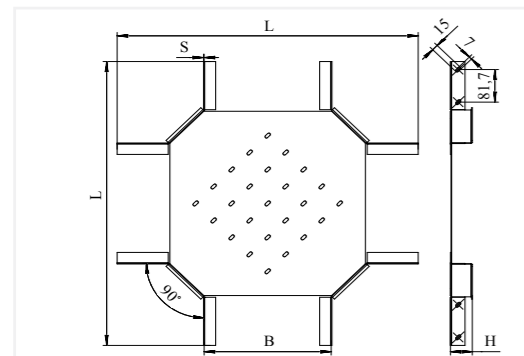

* Конструкции изделий могут быть изменены по заявкам заказчиков



СЕКЦИИ ТРОЙНИКОВЫЕ (телескопическое соединение)

Соединяются с секциями прямыми (телескопическое соединение) 12 комплектами метизов М8, дополнительный соединитель не требуется.

Исполнение изделий: все виды.

Ширина лотка (мм): (100; 150; 200; 250; 300; 400; 500; 600).*

Высота борта (мм): (50; 70; 80; 100).*

Толщина металла (мм): 0,7; 1,0; 1,2; 1,5.

ТЕХНИЧЕСКИЕ ХАРАКТЕРИСТИКИ*

ТИП	Размеры, мм				Масса из расчета S-1,5 мм; кг
	В	Н	L	l	
НЛ-Т 10 П1,87	100	50	535	316	1,66
НЛ-Т 15 П1,87	150		585	366	1,99
НЛ-Т 20 П1,87	200		635	416	2,39
НЛ-Т 25 П1,87	250		685	466	2,84
НЛ-Т 30 П1,87	300		735	516	3,35
НЛ-Т 40 П1,87	400		835	616	4,55
НЛ-Т 50 П1,87	500		1050	775	7,45
НЛ-Т 60 П1,87	600		1150	875	9,32

Секции тройниковые типа НЛ-Т, предназначены для разветвления трассы в трех направлениях под углом 90° в горизонтальной плоскости под прокладку в них проводов и кабелей при выполнении открытых электропроводок и открытой прокладке кабелей. !!! Возможно изменение ширины лотка на вводе и на выводе!!!

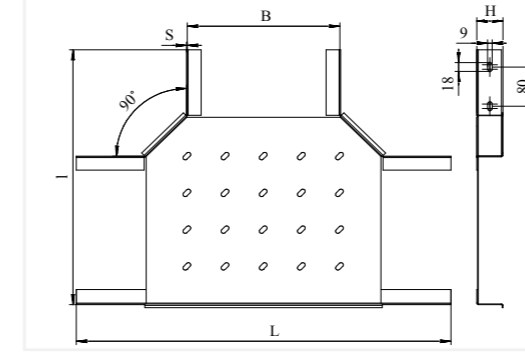

СЕКЦИИ ТРОЙНИКОВЫЕ (соединение соединителем)

Соединяются с секциями прямыми (соединение соединителем) 12 комплектами метизов М6, дополнительный соединитель не требуется.

Исполнение изделий: все виды.

Ширина лотка (мм): (100; 150; 200; 250; 300; 400; 500; 600).*

Высота борта (мм): (50; 70; 80; 100; 150; 200).*

Толщина металла (мм): 0,7; 1,0; 1,2; 1,5; 2,0.

ТЕХНИЧЕСКИЕ ХАРАКТЕРИСТИКИ*

ТИП	Размеры, мм				Масса из расчета S-1,5 мм; кг
	В	Н	L	l	
НЛ-Т 10 П2,0	100	50	510	303	1,46
НЛ-Т 15 П2,0	150		560	353	1,80
НЛ-Т 20 П2,0	200		610	403	2,21
НЛ-Т 25 П2,0	250		660	453	2,67
НЛ-Т 30 П2,0	300		710	503	3,18
НЛ-Т 40 П2,0	400		810	603	4,39
НЛ-Т 50 П2,0	500		1025	762	7,30
НЛ-Т 60 П2,0	600		1125	862	9,18

Секции тройниковые типа НЛ-Т, предназначены для разветвления трассы в трех направлениях под углом 90° в горизонтальной плоскости под прокладку в них проводов и кабелей при выполнении открытых электропроводок и открытой прокладке кабелей. !!! Возможно изменение ширины лотка на вводе и на выводе!!!

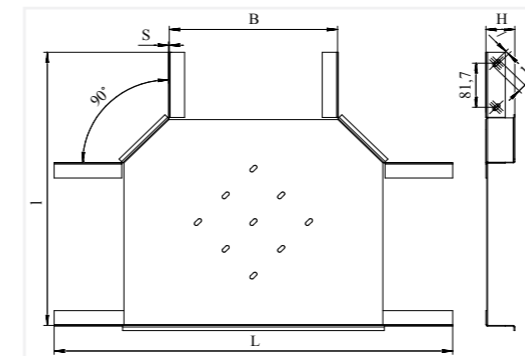

* Конструкции изделий могут быть изменены по заявкам заказчиков



СЕКЦИИ УГЛОВЫЕ (телескопическое соединение)

Соединяются с секциями прямыми (телескопическое соединение) 8 комплектами метизов М8, дополнительный соединитель не требуется.

Исполнение изделий: все виды.

Ширина лотка (мм): (100; 150; 200; 250; 300; 400; 500; 600).*

Высота борта (мм): (50; 70; 80; 100).*

Толщина металла (мм): 0,7; 1,0; 1,2; 1,5.

ТЕХНИЧЕСКИЕ ХАРАКТЕРИСТИКИ*

ТИП	Размеры, мм			Масса из расчета S-1,5 мм; кг
	B	H	L	
НЛ-У 10 П1,87	100	50	316	1,08
НЛ-У 15 П1,87	150		366	1,20
НЛ-У 20 П1,87	200		416	1,67
НЛ-У 25 П1,87	250		466	2,03
НЛ-У 30 П1,87	300		516	2,45
НЛ-У 40 П1,87	400		616	3,41
НЛ-У 50 П1,87	500		775	5,24
НЛ-У 60 П1,87	600		875	6,71

Секции угловые типа НЛ-У, предназначены для изменения направления кабельной трассы на 90° в горизонтальной плоскости под прокладку в них проводов и кабелей при выполнении открытых электропроводок и открытой прокладке кабелей.

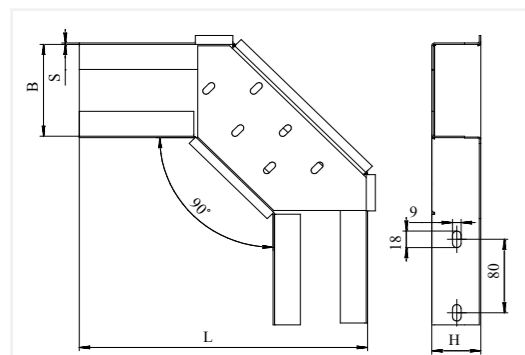

СЕКЦИИ УГЛОВЫЕ (соединение соединителем)

Соединяются с секциями прямыми (соединение соединителем) 8 комплектами метизов М6, дополнительный соединитель не требуется.

Исполнение изделий: все виды.

Ширина лотка (мм): (100; 150; 200; 250; 300; 400; 500; 600).*

Высота борта (мм): (50; 70; 80; 100; 150; 200).*

Толщина металла (мм): 0,7; 1,0; 1,2; 1,5; 2,0.

ТЕХНИЧЕСКИЕ ХАРАКТЕРИСТИКИ*

ТИП	Размеры, мм			Масса из расчета S-1,5 мм; кг
	B	H	L	
НЛ-У 10 П2,0	100	50	303	0,93
НЛ-У 15 П2,0	150		353	1,08
НЛ-У 20 П2,0	200		403	1,53
НЛ-У 25 П2,0	250		453	1,91
НЛ-У 30 П2,0	300		503	2,31
НЛ-У 40 П2,0	400		603	3,29
НЛ-У 50 П2,0	500		762	5,10
НЛ-У 60 П2,0	600		862	6,56

Секции угловые типа НЛ-У, предназначены для изменения направления кабельной трассы на 90° в горизонтальной плоскости под прокладку в них проводов и кабелей при выполнении открытых электропроводок и открытой прокладке кабелей.

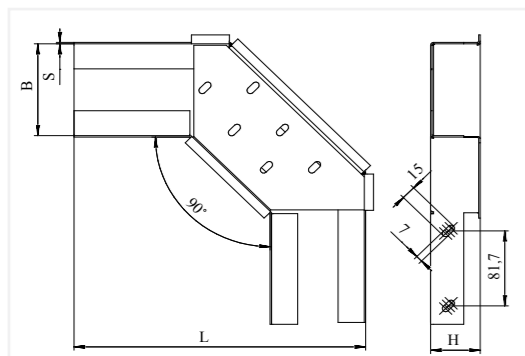

* Конструкции изделий могут быть изменены по заявкам заказчиков

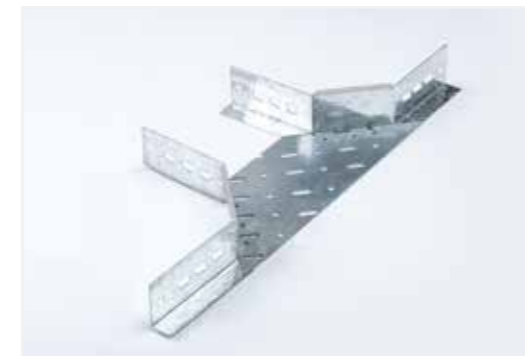

ОТВОДЫ БОКОВЫЕ (телескопическое соединение)

Соединяются с секциями прямыми (телескопическое соединение) 4 комплектами метизов М8, дополнительный соединитель не требуется.

Исполнение изделий: все виды.

Ширина лотка (мм): (100; 150; 200; 250; 300; 400; 500; 600).*

Высота борта (мм): (50; 70; 80; 100).*

Толщина металла (мм): 0,7; 1,0; 1,2; 1,5.

ТЕХНИЧЕСКИЕ ХАРАКТЕРИСТИКИ*

ТИП	Размеры, мм				Масса из расчета S-1,5 мм; кг
	B	H	L	I	
НЛ-ОБ 10 П1,87	100	50	535	242	0,85
НЛ-ОБ 15 П1,87	150		585		0,90
НЛ-ОБ 20 П1,87	200		635		0,94
НЛ-ОБ 25 П1,87	250		685		0,99
НЛ-ОБ 30 П1,87	300		735		1,04
НЛ-ОБ 40 П1,87	400		835		1,13
НЛ-ОБ 50 П1,87	500		1050	301	1,88
НЛ-ОБ 60 П1,87	600		1150		2,04

Отводы боковые типа НЛ-ОБ, предназначены для ответвления трассы на угол 90° в горизонтальной плоскости в любом месте под прокладку в них проводов и кабелей при выполнении открытых электропроводок и открытой прокладке кабелей. Для получения боковых отводов кабельных трасс, необходимо вырезать боковую стенку лотка НЛ.

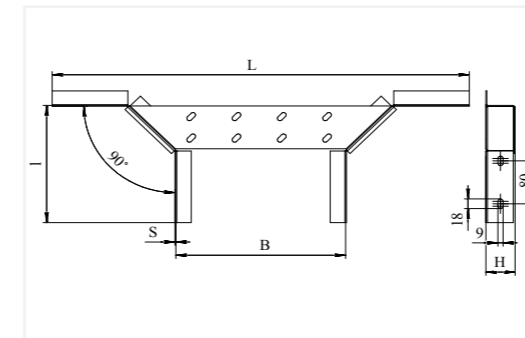

ОТВОДЫ БОКОВЫЕ (соединение соединителем)

Соединяются с секциями прямыми (соединение соединителем) 4 комплектами метизов М6.

Исполнение изделий: все виды.

Ширина лотка (мм): (100; 150; 200; 250; 300; 400; 500; 600).*

Высота борта (мм): (50; 70; 80; 100; 150; 200).*

Толщина металла (мм): 0,7; 1,0; 1,2; 1,5; 2,0.

ТЕХНИЧЕСКИЕ ХАРАКТЕРИСТИКИ*

ТИП	Размеры, мм				Масса из расчета S-1,5 мм; кг
	B	H	L	I	
НЛ-ОБ 10 П2,0	100	50	510	229	0,73
НЛ-ОБ 15 П2,0	150		560		0,78
НЛ-ОБ 20 П2,0	200		610		0,83
НЛ-ОБ 25 П2,0	250		660		0,87
НЛ-ОБ 30 П2,0	300		710		0,92
НЛ-ОБ 40 П2,0	400		810		1,01
НЛ-ОБ 50 П2,0	500		1025	288	1,77
НЛ-ОБ 60 П2,0	600		1125		1,93

Отводы боковые типа НЛ-ОБ, предназначены для ответвления трассы на угол 90° в горизонтальной плоскости в любом месте под прокладку в них проводов и кабелей при выполнении открытых электропроводок и открытой прокладке кабелей. Для получения боковых отводов кабельных трасс, необходимо вырезать боковую стенку лотка НЛ.

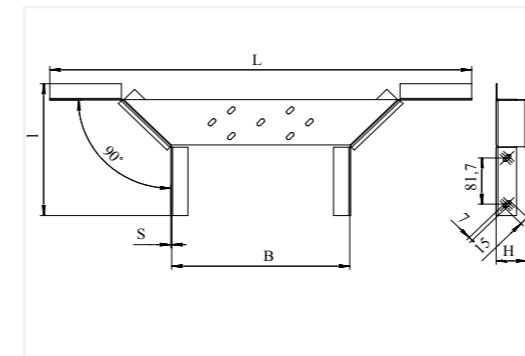

* Конструкции изделий могут быть изменены по заявкам заказчиков



СЕКЦИИ УГЛОВЫЕ ВЕРТИКАЛЬНЫЕ УНИВЕРСАЛЬНЫЕ

НЛ-УВ (телескопическое соединение)

Соединяются с секциями прямыми (телескопическое соединение) 8 комплектами метизов М8 через шарнирный соединитель (поставляется в комплекте – 4 шт.). Возможно использование подряд нескольких секций для увеличения радиуса поворота. Шаг планки l и l_1 изготавливается согласно заказу.

Исполнение изделий: все виды.

Ширина лотка (мм): (100; 150; 200; 250; 300; 400; 500; 600).*

Высота борта (мм): (50; 70; 80; 100).*

Толщина металла (мм): 0,7; 1,0; 1,2; 1,5.

ТЕХНИЧЕСКИЕ ХАРАКТЕРИСТИКИ*

ТИП	Размеры, мм			Масса из расчета S-1,5 мм; кг
	B	H	L	
НЛ-УВ 10 П1,87	100	50	550	1,90
НЛ-УВ 15 П1,87	150			1,98
НЛ-УВ 20 П1,87	200			2,06
НЛ-УВ 25 П1,87	250			2,14
НЛ-УВ 30 П1,87	300			2,22
НЛ-УВ 40 П1,87	400			2,38
НЛ-УВ 50 П1,87	500			2,54
НЛ-УВ 60 П1,87	600			2,70

Секции угловые вертикальные универсальные типа НЛ-УВ, предназначены для изменения направления кабельной трассы в вертикальной плоскости на произвольный угол от 0 до 90° под прокладку в них проводов и кабелей при выполнении открытых электропроводов и открытой прокладке кабелей.

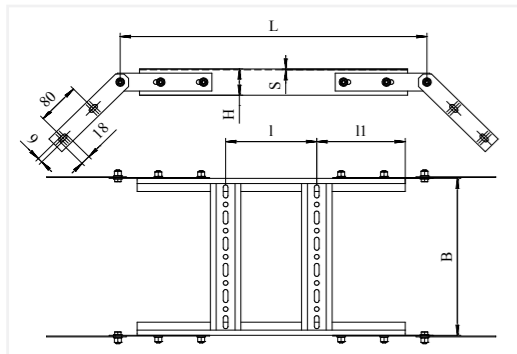

СЕКЦИИ УГЛОВЫЕ ВЕРТИКАЛЬНЫЕ УНИВЕРСАЛЬНЫЕ

НЛ-УВ (соединение соединителем)

Соединяются с секциями прямыми (соединение соединителем) 8 комплектами метизов М6 через шарнирный соединитель (поставляется в комплекте – 4шт.). Возможно использование подряд нескольких секций для увеличения радиуса поворота. Шаг планки l и l_1 изготавливается согласно заказу.

Исполнение изделий: все виды.

Ширина лотка (мм): (100; 150; 200; 250; 300; 400; 500; 600).*

Высота борта (мм): (50; 70; 80; 100; 150; 200).*

Толщина металла (мм): 0,7; 1,0; 1,2; 1,5; 2,0.

ТЕХНИЧЕСКИЕ ХАРАКТЕРИСТИКИ*

ТИП	Размеры, мм			Масса из расчета S-1,5 мм; кг
	B	H	L	
НЛ-УВ 10 П2,0	100	50	600	1,64
НЛ-УВ 15 П2,0	150			1,76
НЛ-УВ 20 П2,0	200			1,84
НЛ-УВ 25 П2,0	250			1,92
НЛ-УВ 30 П2,0	300			2,00
НЛ-УВ 40 П2,0	400			2,16
НЛ-УВ 50 П2,0	500			2,32
НЛ-УВ 60 П2,0	600			2,48

* Конструкции изделий могут быть изменены по заявкам заказчиков

RIVCLINCH

ТЕХНОЛОГИЯ КЛИНЧ СОЕДИНЕНИЯ

Высокопрочные соединения тонколистового металла

Что такое клинч – соединение?

При создании креплений путём клинч – соединений, металлические листы или профили соединяются друг с другом посредством холодной штамповки материала с геометрическим замыканием.

При этом речь может идти о двухслойных или же многослойных соединениях.

Неразъемное соединение материала получается благодаря локальной деформации.

В дополнение к этому, металлические листы с покрытием, а также с предварительно нанесённой лакировкой могут соединяться друг с другом без повреждения поверхностного слоя.



Преимущества

- Не разрушает покрытие изделий
- Отсутствие изменения структуры и прочности металла
- Высокая динамическая стойкость
- Стойкость к разрушению (коррозии)
- Высокая прочность на сдвиг и отрыв





Рис. 1

КРЫШКИ ДЛЯ НЕСУЩИХ ПРЯМЫХ ЛОТКОВ (телескопическое соединение) L(мм) = 1870; 2370; 2870.

Типы изделий:

- Крышки НЛК соединение с лотком скобой НЛС П1,87 (телескопическое соединение). (Рис.1)
- Крышки НЛКЗ соединение с лотком в «замок». (Рис.2)

Крышки лотков типа НЛК и НЛКЗ предназначены для предотвращения попадания посторонних предметов на провода и кабели, уложенные в лотки типа НЛ и НЛЗ и обеспечения степени защиты IP 20 по ГОСТу 14254-96.

Исполнение изделий: все виды.

Толщина изделий (мм): 0,7; 1,0; 1,2; 1,5; 2,0.

ТЕХНИЧЕСКИЕ ХАРАКТЕРИСТИКИ*

ТИП	В, мм.	Масса из расчета S-1,5 мм; кг		
		L=1870 мм.	L=2370 мм.	L=2870 мм.
НЛК-10	100,5	2,91	3,69	4,46
НЛК-15	150,5	4,01	5,08	6,15
НЛК-20	200,5	5,11	6,48	7,84
НЛК-25	250,5	6,21	7,87	9,53
НЛК-30	300,5	7,31	9,27	11,22
НЛК-40	400,5	9,51	12,06	14,60
НЛК-50	500,5	11,71	14,85	17,98
НЛК-60	600,5	13,92	17,64	21,36
НЛКЗ-10	100,5	2,76	3,50	4,24
НЛКЗ-15	150,5	3,74	4,74	5,74
НЛКЗ-20	200,5	4,84	6,15	7,45
НЛКЗ-25	250,5	5,95	7,54	9,13
НЛКЗ-30	300,5	7,15	8,80	10,66
НЛКЗ-40	400,5	9,26	11,63	13,87
НЛКЗ-50	500,5	11,49	14,52	17,27
НЛКЗ-60	600,5	13,72	17,27	20,53

Таблица 1



Рис. 2



* Конструкции изделий могут быть изменены по заявкам заказчиков

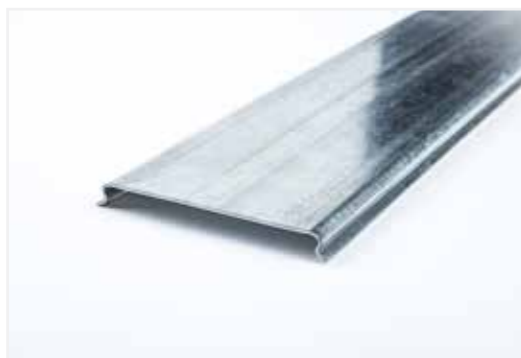
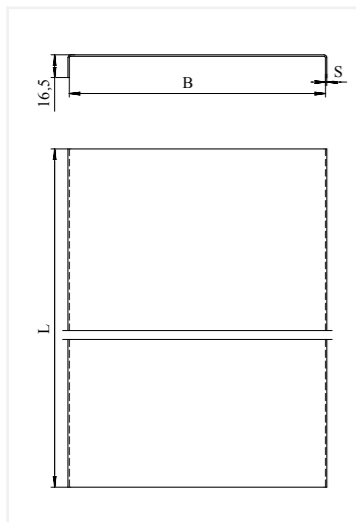
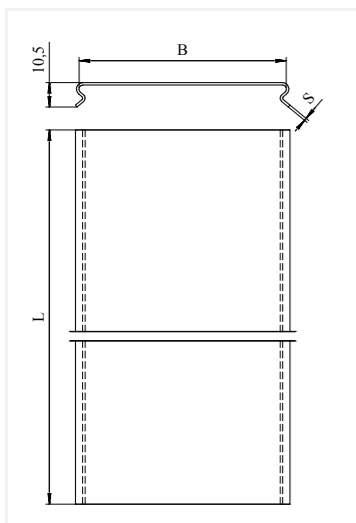

Рис. 3

КРЫШКИ ДЛЯ НЕСУЩИХ ПРЯМЫХ ЛОТКОВ (соединение соединителем) L(мм) = 2000; 2500; 3000.

Типы изделий:

- Крышки НЛК соединение с лотком скобой НЛС П2,0 (соединение соединителем). (Рис.3)
- Крышки НЛКЗ соединение с лотком в «замок». (Рис.4)

Крышки лотков типа НЛК и НЛКЗ предназначены для предотвращения попадания посторонних предметов на провода и кабели, уложенные в лотки типа НЛ и НЛЗ и обеспечения степени защиты IP 20 по ГОСТу 14254-96.

Исполнение изделий: все виды.

Толщина изделий (мм): 0,7; 1,0; 1,2; 1,5; 2,0.

ТЕХНИЧЕСКИЕ ХАРАКТЕРИСТИКИ*

ТИП	В, мм.	Масса из расчета S-1,5 мм; кг		
		L=2000 мм.	L=2500 мм.	L=3000 мм.
НЛК-10	100,5	3,10	3,89	4,65
НЛК-15	150,5	4,29	5,36	6,43
НЛК-20	200,5	5,46	6,83	8,19
НЛК-25	250,5	6,64	8,30	9,96
НЛК-30	300,5	7,82	9,77	11,73
НЛК-40	400,5	10,17	12,71	15,26
НЛК-50	500,5	12,53	15,66	18,79
НЛК-60	600,5	14,88	18,61	22,33
НЛКЗ-10	100,5	2,83	3,52	4,24
НЛКЗ-15	150,5	4,29	5,36	6,43
НЛКЗ-20	200,5	5,18	6,47	7,77
НЛКЗ-25	250,5	6,64	8,30	9,96
НЛКЗ-30	300,5	7,53	9,42	11,31
НЛКЗ-40	400,5	9,88	12,36	14,83
НЛКЗ-50	500,5	12,24	15,30	19,37
НЛКЗ-60	600,5	14,60	18,25	21,90

Таблица 2



Рис. 4



* Конструкции изделий могут быть изменены по заявкам заказчиков

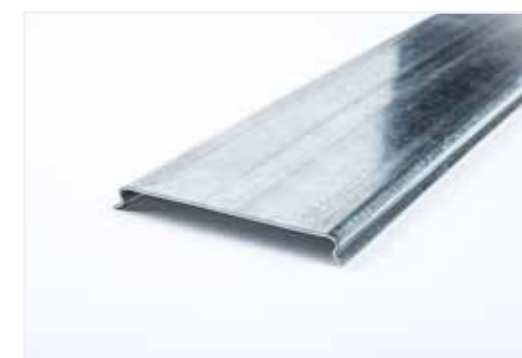
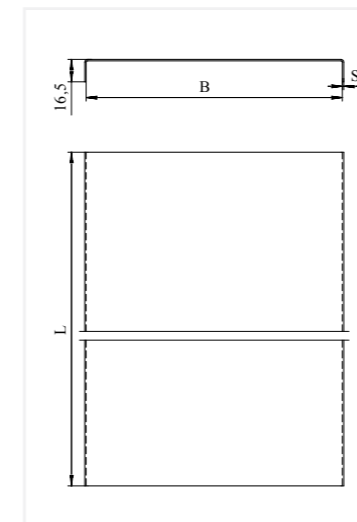
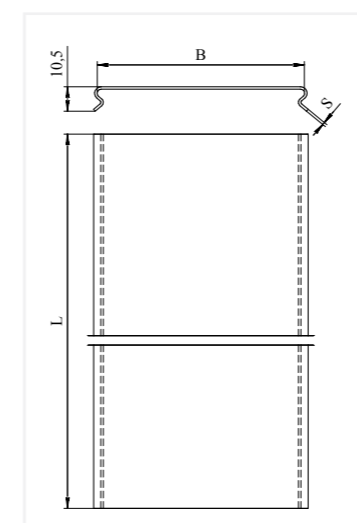

Рис. 1

КРЫШКИ СНЕГОВЫЕ ДЛЯ НЕСУЩИХ ПРЯМЫХ ЛОТКОВ (телескопическое соединение) L(мм) = 1870; 2370; 2870.

Типы изделий:

- Крышки НЛКС соединение с лотком скобой НЛС П1,87 (телескопическое соединение). (Рис.1)

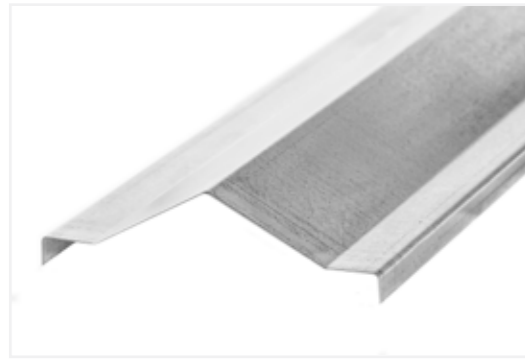
Крышки лотков типа НЛКС предназначены для предотвращения попадания посторонних предметов на провода и кабели, уложенные в лотки типа НЛ и обеспечения степени защиты IP 20 по ГОСТу 14254-96. Специальная «двускатная» конструкция крышки позволяет значительно снизить снеговую нагрузку на кабельную трассу. Угол крышки составляет более 30°, что согласно строительному СНИПу 2.01.07-85 снижает воздействие снега в два раза.

Исполнение изделий: все виды.

Толщина изделий (мм): 0,7; 1,0; 1,2; 1,5; 2,0.

ТЕХНИЧЕСКИЕ ХАРАКТЕРИСТИКИ*

ТИП	Размеры, мм.		Масса из расчета S-1,5 мм; кг		
	В	Н	L=1870	L=2370	L=2870
НЛКС-10	100,5	20	3,22	4,03	4,83
НЛКС-15	150,5	30	4,38	5,47	6,57
НЛКС-20	200,5	45	5,66	7,07	8,49
НЛКС-25	250,5	60	6,95	8,69	10,43
НЛКС-30	300,5	80	8,35	10,43	12,52
НЛКС-40	400,5	110	10,92	13,65	16,38
НЛКС-50	500,5	140	13,49	16,86	20,24
НЛКС-60	600,5	170	16,05	20,06	24,07

Таблица 1

* Конструкции изделий могут быть изменены по заявкам заказчиков



Рис. 2

КРЫШКИ СНЕГОВЫЕ ДЛЯ НЕСУЩИХ ПРЯМЫХ ЛОТКОВ (соединение соединителем) L(мм) = 2000; 2500; 3000.

Типы изделий:

- Крышки НЛКС соединение с лотком скобой НЛС П2,0 (соединение соединителем). (Рис.2)

Крышки лотков типа НЛКС предназначены для предотвращения попадания посторонних предметов на провода и кабели, уложенные в лотки типа НЛ и обеспечения степени защиты IP 20 по ГОСТу 14254-96. Специальная «двускатная» конструкция крышки позволяет значительно снизить снеговую нагрузку на кабельную трассу. Угол крышки составляет более 30°, что согласно строительному СНИПу 2.01.07-85 снижает воздействие снега в два раза.

Исполнение изделий: все виды.

Толщина изделий (мм): 0,7; 1,0; 1,2; 1,5; 2,0.

ТЕХНИЧЕСКИЕ ХАРАКТЕРИСТИКИ*

ТИП	Размеры, мм.		Масса из расчета S-1,5 мм; кг		
	В	Н	L=2000	L=2500	L=2870
НЛКС-10	100,5	20	3,44	4,30	5,16
НЛКС-15	150,5	30	4,68	5,85	7,02
НЛКС-20	200,5	45	6,05	7,56	9,08
НЛКС-25	250,5	60	7,43	9,29	11,15
НЛКС-30	300,5	80	8,92	11,15	13,38
НЛКС-40	400,5	110	11,67	14,59	17,51
НЛКС-50	500,5	140	14,42	18,03	21,64
НЛКС-60	600,5	170	17,16	21,45	25,74

Таблица 2

* Конструкции изделий могут быть изменены по заявкам заказчиков

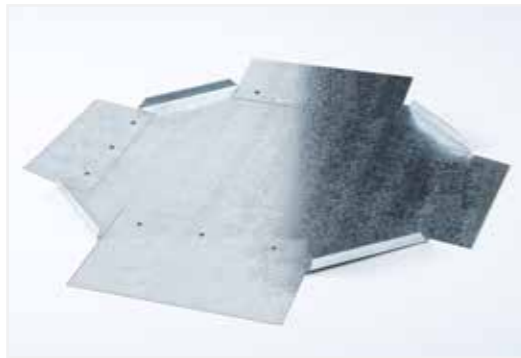

КРЫШКИ К СЕКЦИЯМ КРЕСТООБРАЗНЫМ

(телескопическое соединение)

Крышка НЛК-К имеет боковые отгибы для соединения с секцией крестообразной НЛ-К (телескопическое соединение) «в замок».

Исполнение изделий: все виды.

Толщина изделий (мм): 0,7; 1,0; 1,2; 1,5.

ТЕХНИЧЕСКИЕ ХАРАКТЕРИСТИКИ*

ТИП	L, мм	Масса из расчета S-1,5 мм; кг
НЛК-К 10 П1,87	393	1,00
НЛК-К 15 П1,87	445	1,46
НЛК-К 20 П1,87	493	1,93
НЛК-К 25 П1,87	545	2,52
НЛК-К 30 П1,87	593	3,15
НЛК-К 40 П1,87	693	4,59
НЛК-К 50 П1,87	911	8,05
НЛК-К 60 П1,87	1011	10,17

Крышки лотков типа НЛК-К предназначены для предотвращения попадания посторонних предметов на провода и кабели, уложенные в секции крестообразные типа НЛ-К (телескопическое соединение) и обеспечения степени защиты IP 20 по ГОСТу 14254-96.

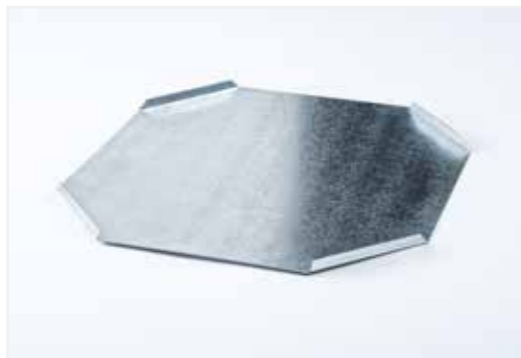
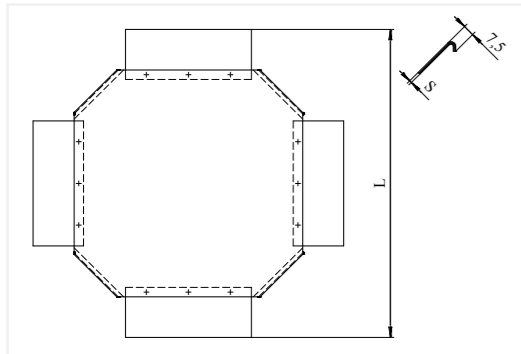

КРЫШКИ К СЕКЦИЯМ КРЕСТООБРАЗНЫМ

(соединение соединителем)

Крышка НЛК-К имеет боковые отгибы для соединения с секцией крестообразной НЛ-К (соединение соединителем) «в замок».

Исполнение изделий: все виды.

Толщина изделий (мм): 0,7; 1,0; 1,2; 1,5; 2,0.

ТЕХНИЧЕСКИЕ ХАРАКТЕРИСТИКИ*

ТИП	L, мм	Масса из расчета S-1,5 мм; кг
НЛК-К 10 П2,0	263	0,72
НЛК-К 15 П2,0	313	1,06
НЛК-К 20 П2,0	363	1,45
НЛК-К 25 П2,0	413	1,92
НЛК-К 30 П2,0	463	2,43
НЛК-К 40 П2,0	563	3,63
НЛК-К 50 П2,0	781	6,85
НЛК-К 60 П2,0	881	8,73

Крышки лотков типа НЛК-К предназначены для предотвращения попадания посторонних предметов на провода и кабели, уложенные в секции крестообразные типа НЛ-К (соединение соединителем) и обеспечения степени защиты IP 20 по ГОСТу 14254-96.

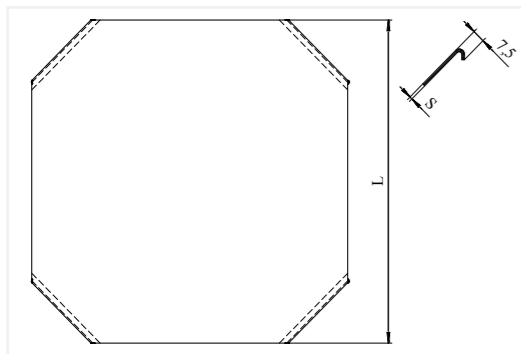

* Конструкции изделий могут быть изменены по заявкам заказчиков

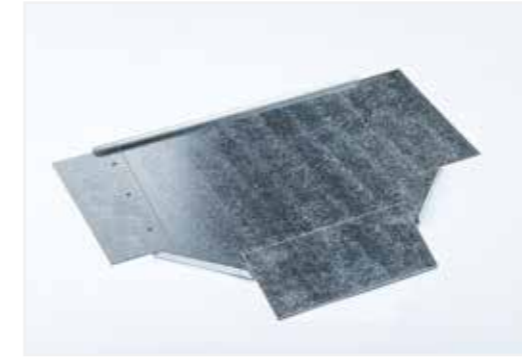

КРЫШКИ К СЕКЦИЯМ ТРОЙНИКОВЫМ

(телескопическое соединение)

Крышка НЛК-Т имеет боковые отгибы для соединения с секцией тройниковой НЛ-Т (телескопическое соединение) «в замок».

Исполнение изделий: все виды.

Толщина изделий (мм): 0,7; 1,0; 1,2; 1,5.

ТЕХНИЧЕСКИЕ ХАРАКТЕРИСТИКИ*

ТИП	Размеры, мм		Масса из расчета S-1,5 мм; кг
	L	I	
НЛК-Т 10 П1,87	393	246	0,77
НЛК-Т 15 П1,87	443	396	1,16
НЛК-Т 20 П1,87	493	346	1,57
НЛК-Т 25 П1,87	543	396	2,08
НЛК-Т 30 П1,87	593	446	2,64
НЛК-Т 40 П1,87	693	546	3,96
НЛК-Т 50 П1,87	911	705	6,75
НЛК-Т 60 П1,87	1011	805	8,74

Крышки лотков типа НЛК-Т предназначены для предотвращения попадания посторонних предметов на провода и кабели, уложенные в секции тройниковые типа НЛ-Т (телескопическое соединение) и обеспечения степени защиты IP 20 по ГОСТу 14254-96.

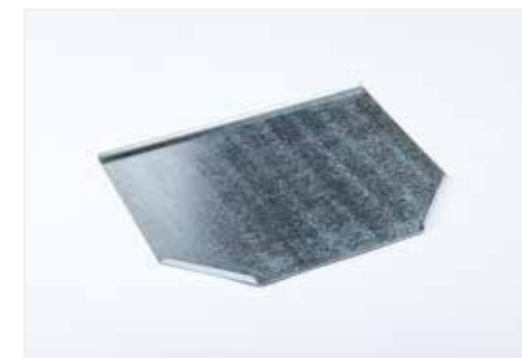
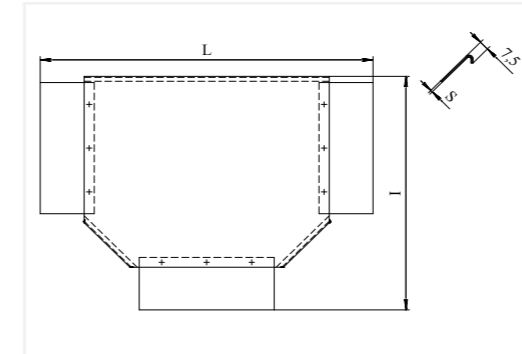

КРЫШКИ К СЕКЦИЯМ ТРОЙНИКОВЫМ

(соединение соединителем)

Крышка НЛК-Т имеет боковые отгибы для соединения с секцией тройниковой НЛ-Т (соединение соединителем) «в замок».

Исполнение изделий: все виды.

Толщина изделий (мм): 0,7; 1,0; 1,2; 1,5; 2,0.

ТЕХНИЧЕСКИЕ ХАРАКТЕРИСТИКИ*

ТИП	Размеры, мм		Масса из расчета S-1,5 мм; кг
	L	I	
НЛК-Т 10 П2,0	263	181	0,56
НЛК-Т 15 П2,0	313	231	0,86
НЛК-Т 20 П2,0	363	281	1,21
НЛК-Т 25 П2,0	413	331	1,63
НЛК-Т 30 П2,0	463	381	2,10
НЛК-Т 40 П2,0	563	481	3,24
НЛК-Т 50 П2,0	781	640	5,85
НЛК-Т 60 П2,0	881	740	7,66

Крышки лотков типа НЛК-Т предназначены для предотвращения попадания посторонних предметов на провода и кабели, уложенные в секции тройниковые типа НЛ-Т (соединение соединителем) и обеспечения степени защиты IP 20 по ГОСТу 14254-96.

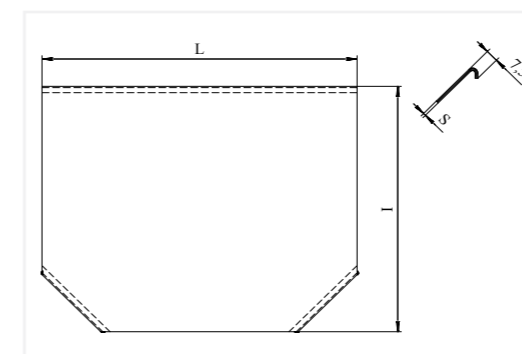

* Конструкции изделий могут быть изменены по заявкам заказчиков

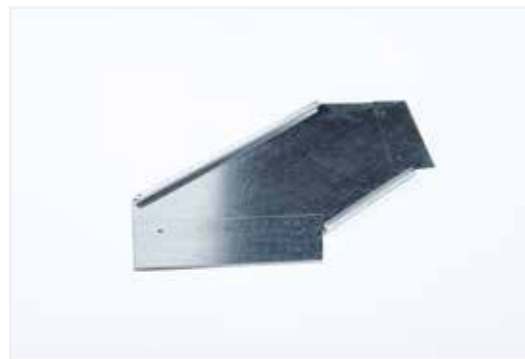

КРЫШКИ К СЕКЦИЯМ УГЛОВЫМ

(телескопическое соединение)

Крышка НЛК-У имеет боковые отгибы для соединения с секцией угловой НЛ-У (телескопическое соединение) «в замок».

Исполнение изделий: все виды.

Толщина изделий (мм): 0,7; 1,0; 1,2; 1,5.

ТЕХНИЧЕСКИЕ ХАРАКТЕРИСТИКИ*

ТИП	L, мм	Масса из расчета S-1,5 мм; кг
НЛК-У 10 П1,87	246	0,58
НЛК-У 15 П1,87	296	0,70
НЛК-У 20 П1,87	346	0,98
НЛК-У 25 П1,87	396	1,34
НЛК-У 30 П1,87	446	1,74
НЛК-У 40 П1,87	546	2,70
НЛК-У 50 П1,87	705	4,37
НЛК-У 60 П1,87	805	6,20

Крышки лотков типа НЛК-У предназначены для предотвращения попадания посторонних предметов на провода и кабели, уложенные в секции угловые типа НЛ-У (телескопическое соединение) и обеспечения степени защиты IP 20 по ГОСТу 14254-96.

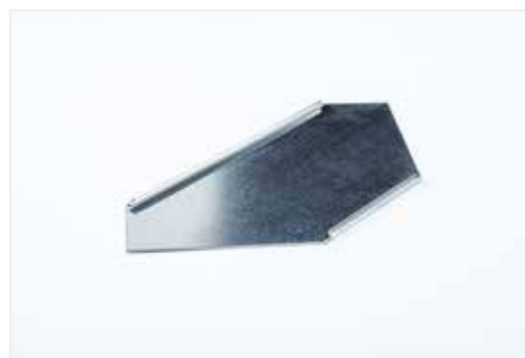
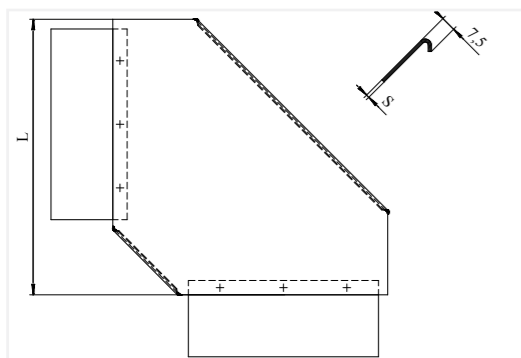

КРЫШКИ К СЕКЦИЯМ УГЛОВЫМ

(соединение соединителем)

Крышка НЛК-У имеет боковые отгибы для соединения с секцией угловой НЛ-У (соединение соединителем) «в замок».

Исполнение изделий: все виды.

Толщина изделий (мм): 0,7; 1,0; 1,2; 1,5; 2,0.

ТЕХНИЧЕСКИЕ ХАРАКТЕРИСТИКИ*

ТИП	L, мм	Масса из расчета S-1,5 мм; кг
НЛК-У 10 П2,0	181	0,44
НЛК-У 15 П2,0	231	0,50
НЛК-У 20 П2,0	281	0,74
НЛК-У 25 П2,0	331	1,04
НЛК-У 30 П2,0	381	1,38
НЛК-У 40 П2,0	481	2,22
НЛК-У 50 П2,0	640	3,77
НЛК-У 60 П2,0	740	5,09

Крышки лотков типа НЛК-У предназначены для предотвращения попадания посторонних предметов на провода и кабели, уложенные в секции угловые типа НЛ-У (соединение соединителем) и обеспечения степени защиты IP 20 по ГОСТу 14254-96.

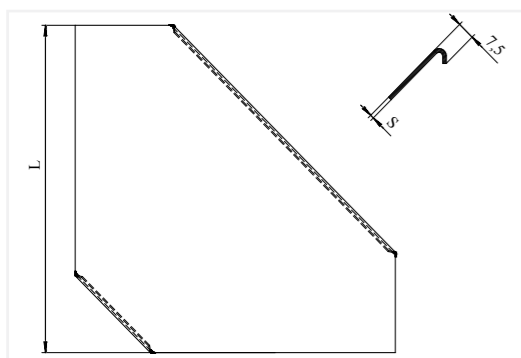

* Конструкции изделий могут быть изменены по заявкам заказчиков



КРЫШКИ К ОТВОДАМ БОКОВЫМ

(телескопическое соединение)

Крышка НЛК-ОБ имеет боковые отгибы для соединения с отводом боковым НЛ-ОБ (телескопическое соединение) «в замок».

Исполнение изделий: все виды.

Толщина изделий (мм): 0,7; 1,0; 1,2; 1,5.

ТЕХНИЧЕСКИЕ ХАРАКТЕРИСТИКИ*

ТИП	Размеры, мм		Масса из расчета S-1,5 мм; кг
	L	I	
НЛК-ОБ 10 П1,87	278	147	0,28
НЛК-ОБ 15 П1,87	328		0,36
НЛК-ОБ 20 П1,87	378		0,42
НЛК-ОБ 25 П1,87	428		0,51
НЛК-ОБ 30 П1,87	478		0,57
НЛК-ОБ 40 П1,87	578		0,74
НЛК-ОБ 50 П1,87	796	206	1,41
НЛК-ОБ 60 П1,87	896		1,65

Крышки отводов боковых типа НЛК-ОБ предназначены для предотвращения попадания посторонних предметов на провода и кабели, уложенные в отводы боковые типа НЛ-ОБ (телескопическое соединение) и обеспечения степени защиты IP 20 по ГОСТу 14254-96.

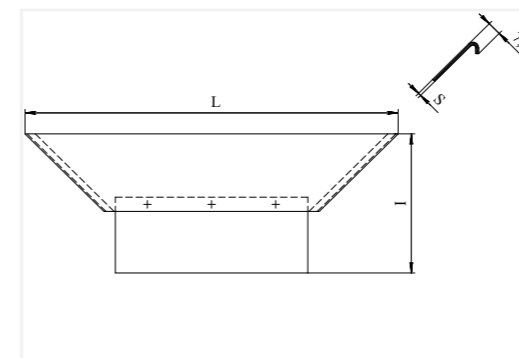

КРЫШКИ К ОТВОДАМ БОКОВЫМ

(соединение соединителем)

Крышка НЛК-ОБ имеет боковые отгибы для соединения с отводом боковым НЛ-ОБ (соединение соединителем) «в замок».

Исполнение изделий: все виды.

Толщина изделий (мм): 0,7; 1,0; 1,2; 1,5; 2,0.

ТЕХНИЧЕСКИЕ ХАРАКТЕРИСТИКИ*

ТИП	Размеры, мм		Масса из расчета S-1,5 мм; кг
	L	I	
НЛК-ОБ 10 П2,0	278	82	0,21
НЛК-ОБ 15 П2,0	328		0,26
НЛК-ОБ 20 П2,0	378		0,30
НЛК-ОБ 25 П2,0	428		0,36
НЛК-ОБ 30 П2,0	478		0,39
НЛК-ОБ 40 П2,0	578		0,50
НЛК-ОБ 50 П2,0	796	141	1,11
НЛК-ОБ 60 П2,0	896		1,29

Крышки лотков типа НЛК-ОБ предназначены для предотвращения попадания посторонних предметов на провода и кабели, уложенные в отводы боковые типа НЛ-ОБ (соединение соединителем) и обеспечения степени защиты IP 20 по ГОСТу 14254-96.

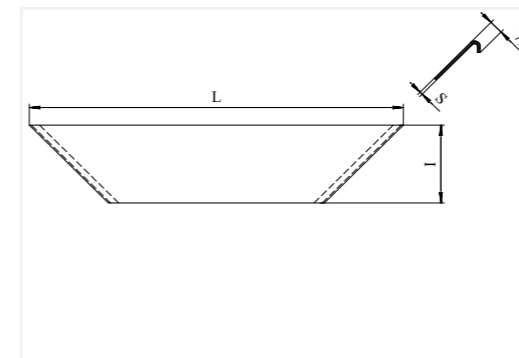

* Конструкции изделий могут быть изменены по заявкам заказчиков



СОЕДИНИТЕЛЬ ШАРНИРНЫЙ НЛ-СШ П1.87

Применяется для соединения под углом от 0° до 90° прямых секций типа НЛ (телескопическое соединение) в вертикальной плоскости. Для соединения одного стыка прямых лотков необходимо два соединителя шарнирных и 8 комплектов метизов М8.

Исполнение изделий: все виды.

ТЕХНИЧЕСКИЕ ХАРАКТЕРИСТИКИ*

ТИП	Толщина металла, S мм	Масса; кг
НЛ-СШ П1.87	1,5	0,15

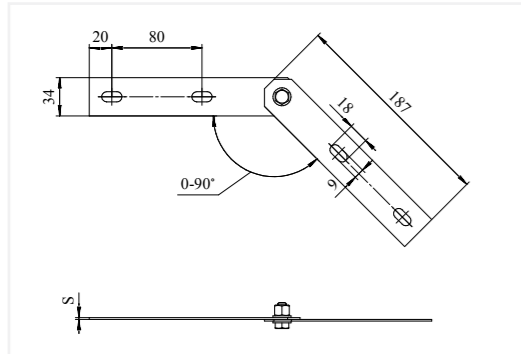

СОЕДИНИТЕЛЬ ШАРНИРНЫЙ НЛ-СШ П2.0

Применяется для соединения под углом от 0° до 90° прямых секций типа НЛ (соединение соединителем) в вертикальной плоскости. Для соединения одного стыка прямых лотков необходимо два соединителя шарнирных и 8 комплектов метизов М6.

Исполнение изделий: все виды.

ТЕХНИЧЕСКИЕ ХАРАКТЕРИСТИКИ*

ТИП	Толщина металла, S мм	Масса; кг
НЛ-СШ П2.0	1,5	0,15

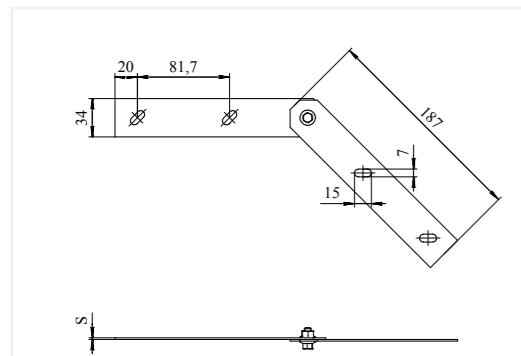

* Конструкции изделий могут быть изменены по заявкам заказчиков



СОЕДИНИТЕЛЬ ПЕРЕХОДНОЙ НЛ-СП П1.87

Применяется для соединения секций типа НЛ (телескопическое соединение) при повороте лотков в горизонтальной плоскости на угол 90°. Поворот выполняется изгибом соединителя по линии надрубов на боковых стенках.

Исполнение изделий: все виды.

ТЕХНИЧЕСКИЕ ХАРАКТЕРИСТИКИ*

ТИП	H	L	Масса из расчета S=1,5 мм; кг
НЛ-СП П1.87 (H=50)	54	470	0,38
НЛ-СП П1.87 (H=70)	74		0,49
НЛ-СП П1.87 (H=80)	84		0,54
НЛ-СП П1.87 (H=100)	104		0,65

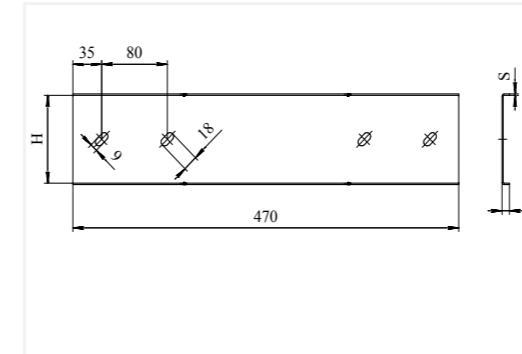

СОЕДИНИТЕЛЬ ПЕРЕХОДНОЙ НЛ-СП П2.0

Применяется для соединения секций типа НЛ (соединение соединителем) при повороте лотков в горизонтальной плоскости на угол 90°. Поворот выполняется изгибом соединителя по линии надрубов на боковых стенках.

Исполнение изделий: все виды.

ТЕХНИЧЕСКИЕ ХАРАКТЕРИСТИКИ*

ТИП	H	L	Масса из расчета S=1,5 мм; кг
НЛ-СП П2.0 (H=50)	54	470	0,35
НЛ-СП П2.0 (H=70)	74		0,49
НЛ-СП П2.0 (H=80)	84		0,54
НЛ-СП П2.0 (H=100)	104		0,65
НЛ-СП П2.0 (H=150)	154		0,93
НЛ-СП П2.0 (H=200)	204		1,21

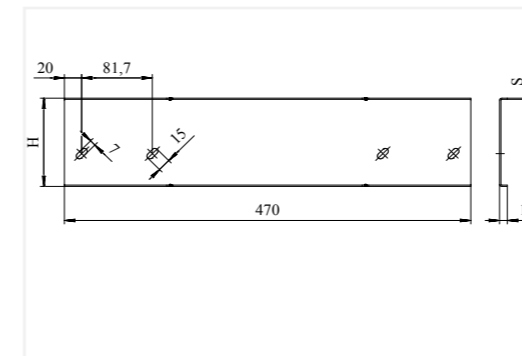

* Конструкции изделий могут быть изменены по заявкам заказчиков



СОЕДИНИТЕЛЬ ЛОТКОВЫЙ ДЛЯ СЕКЦИЙ ПРЯМЫХ НЛ-СЛ/НЛ-СЛУ

Предназначен для соединения между собой прямых секций типа НЛ (соединение соединителем).

Исполнение изделий: все виды.

Толщина изделий (мм): 0,7; 1,0; 1,2; 1,5; 2,0.

ТЕХНИЧЕСКИЕ ХАРАКТЕРИСТИКИ*

ТИП	Высота борта лотка НЛ, мм	Н, мм	Масса из расчета S-1,5 мм; кг
НЛ-СЛ 245x50	50	28	0,14
НЛ-СЛУ 245x65	70; 80; 100	48	0,19

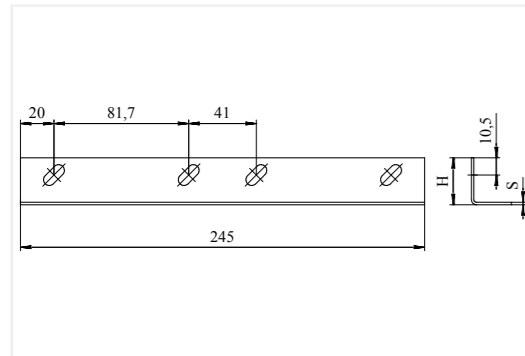

СОЕДИНИТЕЛЬ УСИЛЕННЫЙ ЛОТКОВЫЙ ДЛЯ СЕКЦИЙ ПРЯМЫХ НЛ-УСЛ

Предназначен для соединения между собой прямых секций типа НЛ (соединение соединителем). Усиление места соединения происходит за счет увеличения высоты соединителя.

Исполнение изделий: все виды.

Толщина изделий (мм): 0,7; 1,0; 1,2; 1,5; 2,0.

ТЕХНИЧЕСКИЕ ХАРАКТЕРИСТИКИ*

ТИП	Высота борта лотка НЛ, мм	Н, мм	Н1, мм	Масса из расчета S-1,5 мм; кг
НЛ-УСЛ (Н=50)	50	32	14	0,16
НЛ-УСЛ (Н=70)	70	52	14	0,21
НЛ-УСЛ (Н=80)	80	62	24	0,24
НЛ-УСЛ (Н=100)	100	82	44	0,30

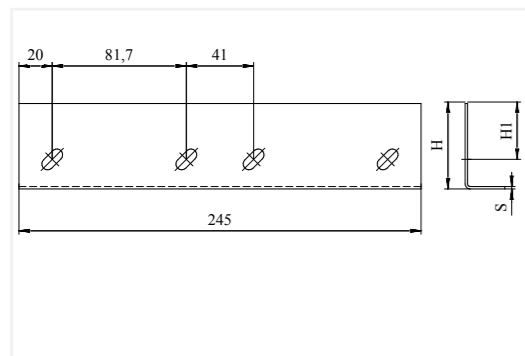

* Конструкции изделий могут быть изменены по заявкам заказчиков



СКОБА НЛС П1.87

Используется для крепления крышек к прямым секциям типа НЛ (телескопическое соединение) комплектами метизов М8. Комплект скоб НЛС - 4 шт.

Исполнение изделий: все виды.

ТЕХНИЧЕСКИЕ ХАРАКТЕРИСТИКИ*

ТИП	Н, мм	Масса комплекта из расчета S-1,5 мм; кг
НЛС h-50 П1,87	42	0,08
НЛС h-70 П1,87	52	0,08
НЛС h-80 П1,87	57	0,08
НЛС h-100 П1,87	67	0,12

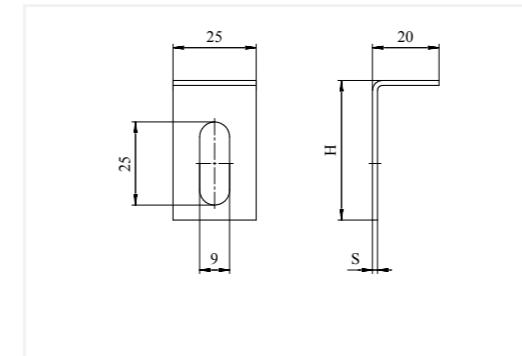

СКОБА НЛС П2.0

Используется для крепления крышек к прямым секциям типа НЛ (соединение соединителем) комплектами метизов М8. Комплект скоб НЛС - 4 шт.

Исполнение изделий: все виды.

ТЕХНИЧЕСКИЕ ХАРАКТЕРИСТИКИ*

ТИП	Н, мм	Масса комплекта из расчета S-1,5 мм; кг
НЛС h-50 П2,0	44	0,08
НЛС h-70 П2,0	44	0,08
НЛС h-80 П2,0	54	0,08
НЛС h-100 П2,0	74	0,12
НЛС h-150 П2,0	124	0,16
НЛС h-200 П2,0	174	0,18

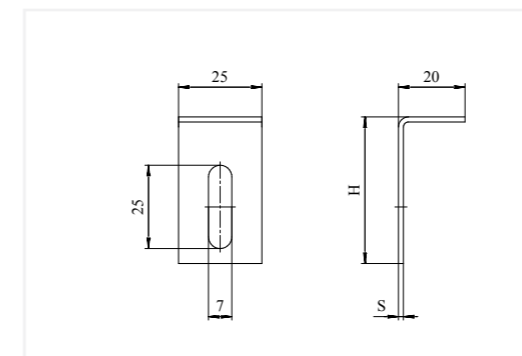

* Конструкции изделий могут быть изменены по заявкам заказчиков



СОЕДИНИТЕЛЬ ПЕРЕХОДНОЙ ДЛЯ ИЗМЕНЕНИЯ ШИРИНЫ ТРАССЫ НЛ-СПШ П1.87 (ЛЕВЫЙ/ПРАВЫЙ)

Предназначен для соединения прямых секций типа НЛ (телескопическое соединение) с разной шириной лотка. Применяются как в паре так отдельно (левый/правый).

Н, В — величины переменные, определяются при заказе.

Исполнение изделий: все виды.

Толщина изделий (мм): 0,7; 1,0; 1,2; 1,5.

ТЕХНИЧЕСКИЕ ХАРАКТЕРИСТИКИ*

ТИП	Н, мм	В, мм
НЛ-СПШ П1,87	50-100	25-500

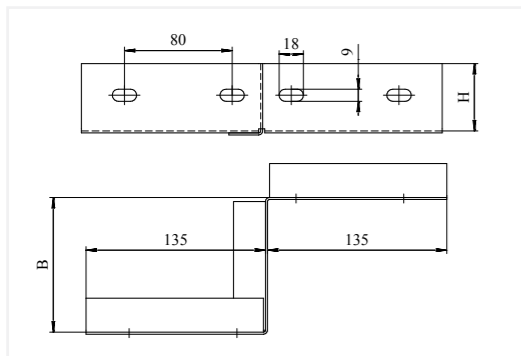

СОЕДИНИТЕЛЬ ПЕРЕХОДНОЙ ДЛЯ ИЗМЕНЕНИЯ ШИРИНЫ ТРАССЫ НЛ-СПШ П2.0 (ЛЕВЫЙ/ПРАВЫЙ)

Предназначен для соединения прямых секций типа НЛ (соединение соединителем) с разной шириной лотка. Применяются как в паре так отдельно (левый/правый).

Н, В, — величины переменные, определяются при заказе.

Исполнение изделий: все виды.

Толщина изделий (мм): 0,7; 1,0; 1,2; 1,5; 2,0.

ТЕХНИЧЕСКИЕ ХАРАКТЕРИСТИКИ*

ТИП	Н, мм	В, мм
НЛ-СПШ П2,0	50-200	25-500

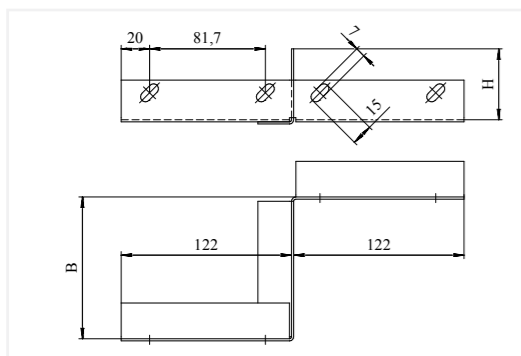

* Конструкции изделий могут быть изменены по заявкам заказчиков



СОЕДИНИТЕЛЬ ПЕРЕХОДНОЙ ДЛЯ ИЗМЕНЕНИЯ ВЫСОТЫ ТРАССЫ НЛ-СПВ П1,87 (ЛЕВЫЙ/ПРАВЫЙ)

Предназначен для соединения прямых секций типа НЛ (телескопическое соединение) с разной высотой борта. Применяются как в паре так и отдельно (левый/правый).

Н, Н1 — величины переменные, определяются при заказе.

Исполнение изделий: все виды.

Толщина изделий (мм): 0,7; 1,0; 1,2; 1,5.

ТЕХНИЧЕСКИЕ ХАРАКТЕРИСТИКИ*

ТИП	Н, мм	Н1, мм
НЛ-СПВ П1,87	50-100	50-100

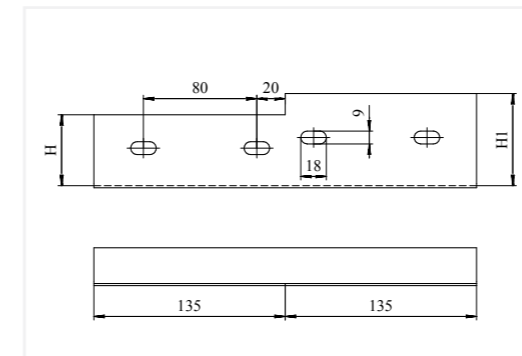

СОЕДИНИТЕЛЬ ПЕРЕХОДНОЙ ДЛЯ ИЗМЕНЕНИЯ ВЫСОТЫ ТРАССЫ НЛ-СПВ П2,0 (ЛЕВЫЙ/ПРАВЫЙ)

Предназначен для соединения прямых секций типа НЛ (соединение соединителем) с разной высотой борта. Применяются как в паре так и отдельно (левый/правый).

Н, Н1 — величины переменные, определяются при заказе.

Исполнение изделий: все виды.

Толщина изделий (мм): 0,7; 1,0; 1,2; 1,5; 2,0.

ТЕХНИЧЕСКИЕ ХАРАКТЕРИСТИКИ*

ТИП	Н, мм	Н1, мм
НЛ-СПВ П2,0	50-200	50-200

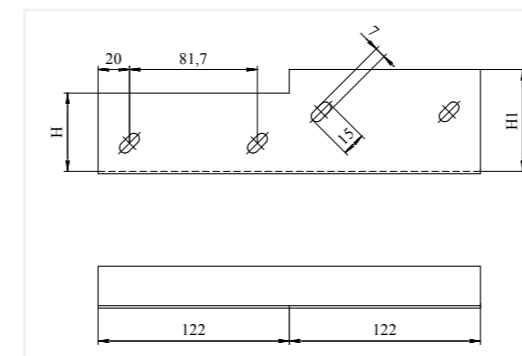

* Конструкции изделий могут быть изменены по заявкам заказчиков



СОЕДИНИТЕЛЬ ПЕРЕХОДНОЙ ДЛЯ ИЗМЕНЕНИЯ ШИРИНЫ И ВЫСОТЫ ТРАССЫ НЛ-СПШВ П1,87 (ЛЕВЫЙ/ПРАВЫЙ)

Предназначен для соединения прямых секций типа НЛ (телескопическое соединение) с разной шириной лотка и высотой борта. Применяются как в паре так и отдельно (левый/правый).
Н, Н1, В – величины переменные, определяются при заказе.

Исполнение изделий: все виды.

Толщина изделий (мм): 0,7; 1,0; 1,2; 1,5.

ТЕХНИЧЕСКИЕ ХАРАКТЕРИСТИКИ*

ТИП	Н, мм	Н1, мм	В, мм
НЛ-СПШВ П1,87	50-100	50-100	25-500

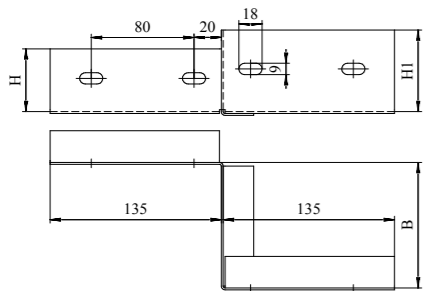

СОЕДИНИТЕЛЬ ПЕРЕХОДНОЙ ДЛЯ ИЗМЕНЕНИЯ ШИРИНЫ И ВЫСОТЫ ТРАССЫ НЛ-СПШВ П2,0 (ЛЕВЫЙ/ПРАВЫЙ)

Предназначен для соединения прямых секций типа НЛ (соединение соединителем) с разной шириной лотка и высотой борта. Применяются как в паре так и отдельно (левый/правый).
Н, Н1, В – величины переменные, определяются при заказе.

Исполнение изделий: все виды.

Толщина изделий (мм): 0,7; 1,0; 1,2; 1,5; 2,0.

ТЕХНИЧЕСКИЕ ХАРАКТЕРИСТИКИ*

ТИП	Н, мм	Н1, мм	В, мм
НЛ-СПШВ П2,0	50-200	50-200	25-500

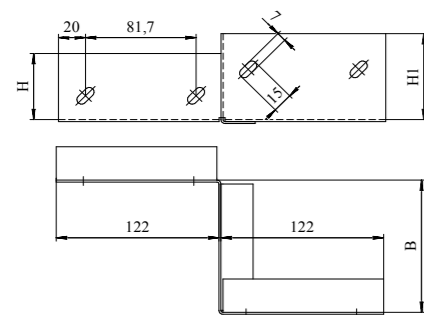

* Конструкции изделий могут быть изменены по заявкам заказчиков



ПРИЖИМ НЛ-ПР

Используется для крепления прямых секций типа НЛ к конструкциям.

Исполнение изделий: все виды.

ТЕХНИЧЕСКИЕ ХАРАКТЕРИСТИКИ

ТИП	Толщина металла, S мм	Масса, кг
НЛ-ПР	3,0	0,01

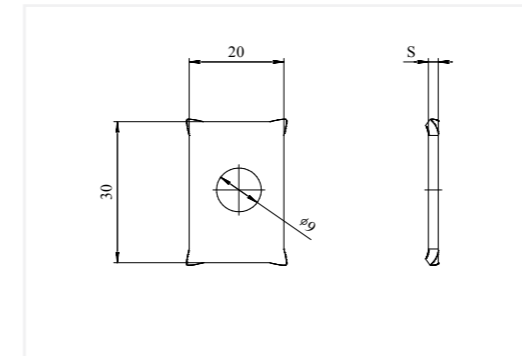

НОВИНКА

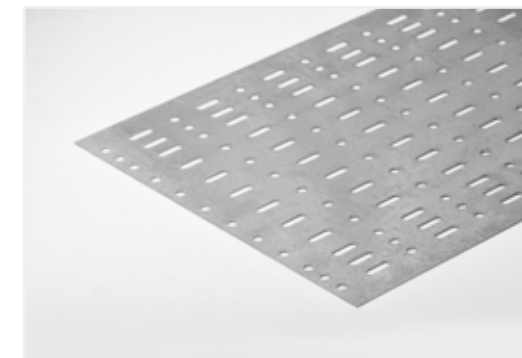

ДОННАЯ ВСТАВКА

Предназначена для установки на основание лестничного лотка и предотвращения провисания кабеля.

Исполнение изделий: все виды.

Толщина изделий (мм): 0,7; 1,0; 1,2; 1,5.

Длина изделий L, (м): 2,0; 2,5; 3,0.

ТЕХНИЧЕСКИЕ ХАРАКТЕРИСТИКИ*

ТИП	Размеры, мм		Масса из расчета S-1,0 мм; кг
	В	L	
ДВ-100	100	2000	1,25
ДВ-150	150		2,01
ДВ-200	200		2,79
ДВ-250	250		3,45
ДВ-300	300		4,21
ДВ-400	400		5,85
ДВ-500	500		7,31
ДВ-600	600		8,83

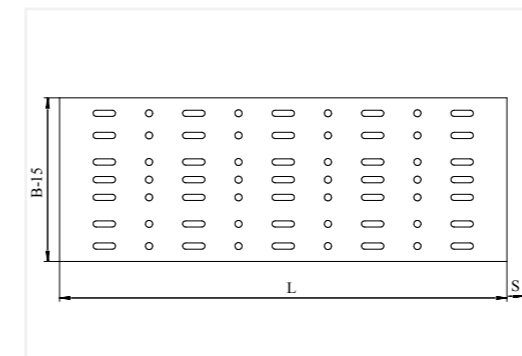

* Конструкции изделий могут быть изменены по заявкам заказчиков

НОВИНКА

УГОЛОК ДЛЯ КРЕПЛЕНИЯ ЛОТКОВ СЕРИИ НЛ П1,87 К ВЕРТИКАЛЬНОЙ ПОВЕРХНОСТИ

Используется для крепления лестничных лотков серии НЛ (телескопическое соединение) к вертикальной поверхности. Устанавливается в месте соединения прямых секций.

Исполнение изделий: все виды.

Толщина изделий (мм): 1,5; 2,0.

ТЕХНИЧЕСКИЕ ХАРАКТЕРИСТИКИ*

ТИП	Н, мм	Масса комплекта из расчета S-2,0 мм; кг
УНЛ h-50 П1,87	35	0,08
УНЛ h-70 П1,87	53	0,10
УНЛ h-80 П1,87	63	0,12
УНЛ h-100 П1,87	83	0,16

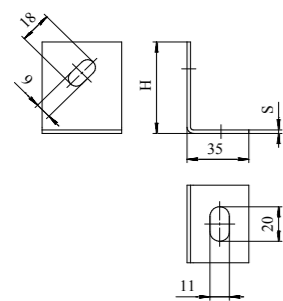

НОВИНКА

УГОЛОК ДЛЯ КРЕПЛЕНИЯ ЛОТКОВ СЕРИИ НЛ П2,0 К ВЕРТИКАЛЬНОЙ ПОВЕРХНОСТИ

Используется для крепления лестничных лотков серии НЛ (соединение соединителем) к вертикальной поверхности. Устанавливается в месте соединения прямых секций.

Исполнение изделий: все виды.

Толщина изделий (мм): 1,5; 2,0.

ТЕХНИЧЕСКИЕ ХАРАКТЕРИСТИКИ*

ТИП	Н, мм	Масса комплекта из расчета S-2,0 мм; кг
УНЛ h-50 П2,0	28	0,08
УНЛ h-70, 80, 100, 150, 200	48	0,10

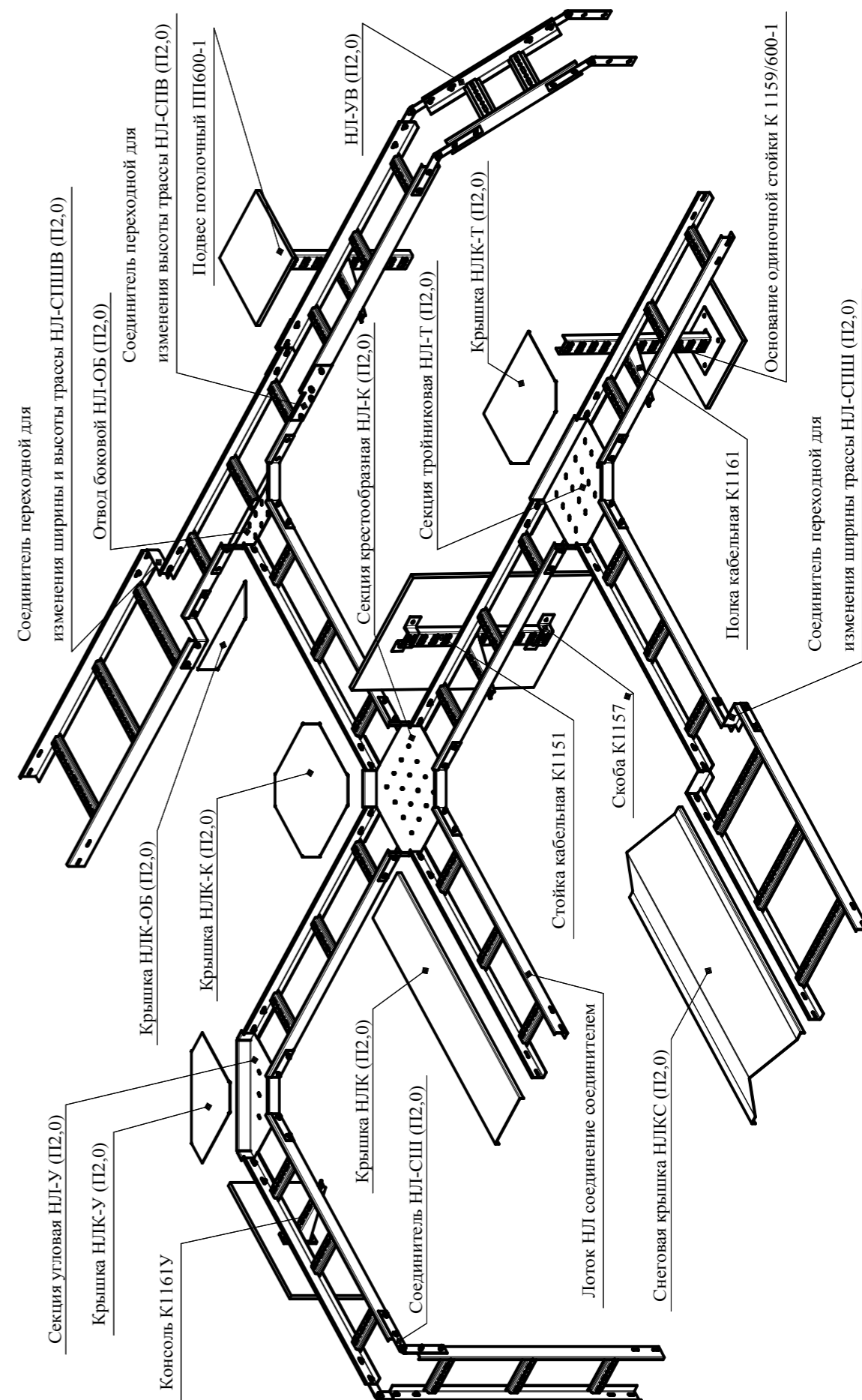
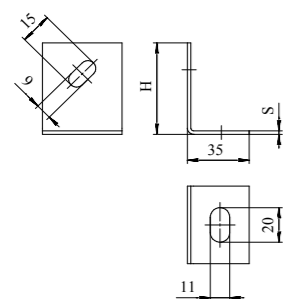

* Конструкции изделий могут быть изменены по заявкам заказчиков

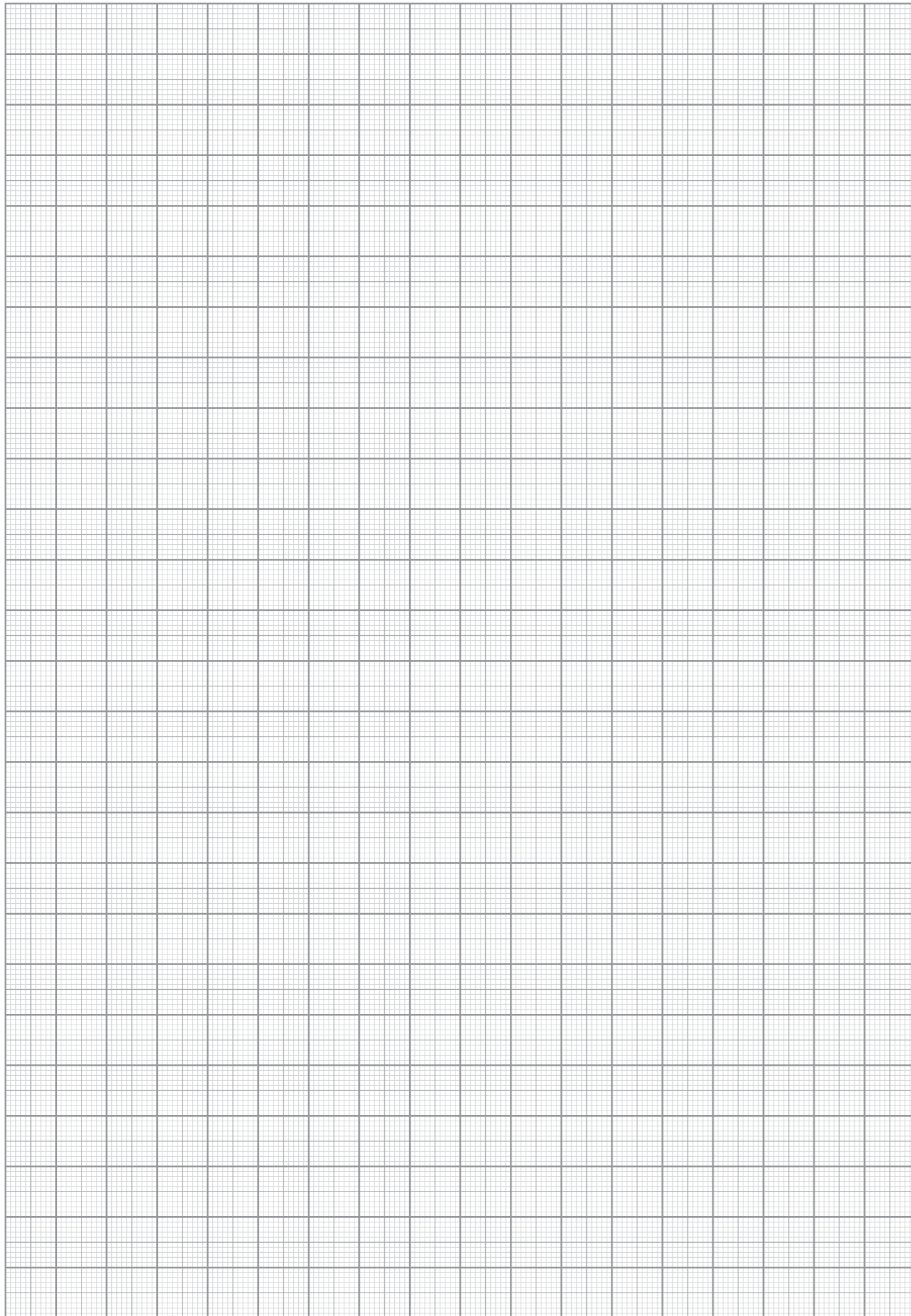

ПРОФИЛИ И ПОЛОСЫ МОНТАЖНЫЕ

ТУ 3449-003-96667660-2007



ПРОФИЛЬ С-ОБРАЗНЫЙ

Исполнение изделий: все виды.

Толщина изделий (мм): (1,5; 2,0; 3,0).*
Длина изделий L,(м): 1,0; 2,0; 2,5; 3,0.

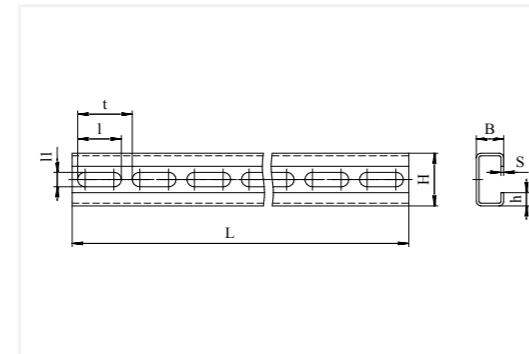

Профиль С-образный предназначен для изготовления различных конструкций при электромонтажных работах.

ТЕХНИЧЕСКИЕ ХАРАКТЕРИСТИКИ*

ТИП	Размеры, мм								Кол-во отверстий	Масса; кг
	L	H	S	B	h	l	l ₁	t		
K101/1	1000	25	1,5	10	8	25	5,5	30	33	0,55
K101/2	2000								66	1,12
K108/1	1000	40	2,0	20	10	32	11	40	25	1,25
K108/2	2000								50	2,50
K110/1	1000	80	3,0	40	20	45	13	60	16	4,39
K110/2	2000								33	8,77



ПРОФИЛЬ Z-ОБРАЗНЫЙ

Исполнение изделий: все виды.

Толщина изделий (мм): (2,0; 2,5; 3,0).*
Длина изделий L,(м): 2,0; 2,5; 3,0.

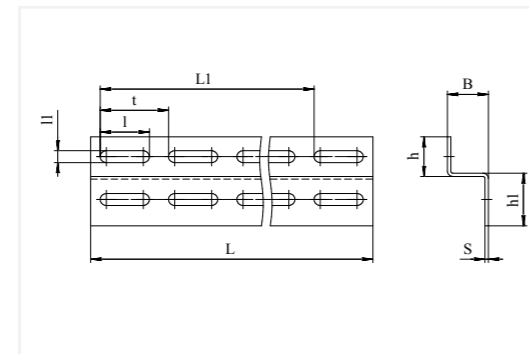

Профиль Z-образный предназначен для изготовления различных конструкций при электромонтажных работах.

ТЕХНИЧЕСКИЕ ХАРАКТЕРИСТИКИ*

ТИП	Размеры, мм									Кол-во отверстий	Масса; кг
	L	L1	h ₁	h	B	S	l	l ₁	t		
K238	2000	1950	40	30	30	2,5	36	11	50	80	3,15
K239		1980	40	60	40	3,0	45	13	60	66	5,39
K241		1960	32	32	40	2,0	32	9	40	100	2,65

* Конструкции изделий могут быть изменены по заявкам заказчиков



ПОЛОСА

Исполнение изделий: все виды.

Толщина изделий (мм): (0,7; 1,0; 2,0; 3,0; 4,0).*
Длина изделий L,(м): 2,0; 2,5; 3,0.

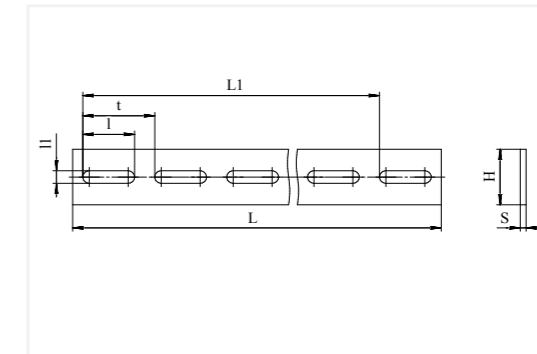

Полосы монтажные предназначены для изготовления различных конструкций при электромонтажных работах.

ТЕХНИЧЕСКИЕ ХАРАКТЕРИСТИКИ*

ТИП	Размеры, мм							Кол-во отверстий	Масса; кг
	L	L1	H	S	l	l ₁	t		
K106	2000	1950	40	4,0	36	9,0	50	40	2,13
K107		1950	40	3,0	36	9,0	50	40	1,60
K200		1980	16	0,7	16	4,5	20	100	0,16
K202		1960	20	3,0	25	6,6	40	50	0,74
K202A		1960	28	2,0	25	6,6	40	50	0,75
K209		1980	20	1,0	25	6,6	30	66	0,23



УГОЛОК

Исполнение изделий: все виды.

Толщина изделий (мм): (3,0; 4,0).*
Длина изделий L,(м): 2,0; 2,5; 3,0.

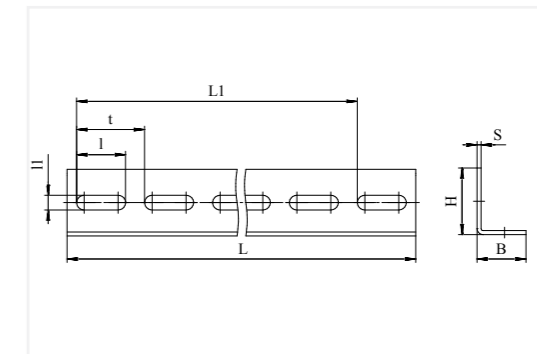

Уголки предназначены для изготовления различных конструкций при электромонтажных работах.

ТЕХНИЧЕСКИЕ ХАРАКТЕРИСТИКИ*

ТИП	Размеры, мм								Кол-во отверстий	Масса; кг
	L	L1	H	B	S	l	l ₁	t		
K237	2000	1950	50	36	3,0	36	11	50	40	3,78
K242		1980	60	40	4,0	45	11	60	33	4,96

* Конструкции изделий могут быть изменены по заявкам заказчиков



ШВЕЛЛЕР

Исполнение изделий: все виды.

Толщина изделий (мм): (2,0; 2,5).*

Длина изделий (м): 2,0; 2,5; 3,0.

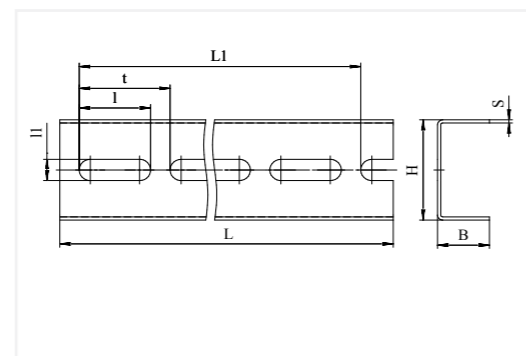

Швеллеры предназначены для изготовления различных конструкций при электромонтажных работах.

ТЕХНИЧЕСКИЕ ХАРАКТЕРИСТИКИ*

ТИП	Размеры, мм							Колл-во отверстий	Масса; кг
	L	H	S	B	l	l1	t		
K225	2000	80	2,5	40	55	17	70	28	5,50
K240		60		32	45	13	60	33	4,22
K243		60		26	45	13	60	33	3,75
K347		32	2,0	20	32	9	40	50	1,85



ШВЕЛЛЕР K235

Исполнение изделий: все виды.

Толщина изделий (мм): (2,5).*

Длина изделий (м): 2,0; 2,5; 3,0.

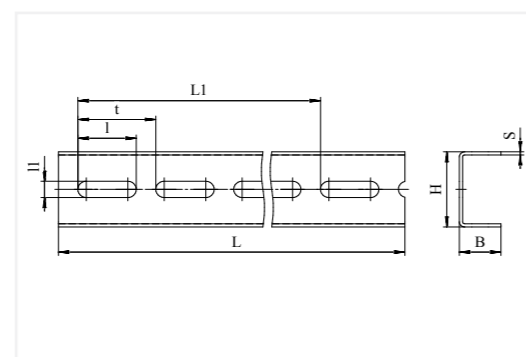

Швеллер K235 предназначен для изготовления различных конструкций при электромонтажных работах.

ТЕХНИЧЕСКИЕ ХАРАКТЕРИСТИКИ*

ТИП	Размеры, мм								Колл-во отверстий	Масса; кг
	L	L1	H	S	B	l	l1	t		
K235	2000	1980	60	2,5	32	45	13	60	99	3,61

ЛОТКИ МОНТАЖНЫЕ ДЛЯ ЭЛЕКТРОПРОВОДОВ

ТУ 3449-004-96667660-2012

* Конструкции изделий могут быть изменены по заявкам заказчиков



Рис. 1

ЛОТКИ МОНТАЖНЫЕ ПРЯМЫЕ ГЛУХИЕ И ПЕРФОРИРОВАННЫЕ (соединение соединителем)

Лотки монтажные типа ЛМГ (Рис. 1) и ЛМП (Рис. 2) предназначены для прокладки прямых участков кабельных трасс. Представляют собой неперфорированный (перфорированный) швеллер П-образной формы. Используются при прокладке кабелей при выполнении открытых электропроводов и открытой прокладке кабелей.

Лотки имеют боковые отверстия для крепления к ним крышек КЛ «защелкой» (Рис. 3) соответствующего лотку размера, также при необходимости комплектуются разделителями РЛ для отделения друг от друга кабельных линий разного назначения.

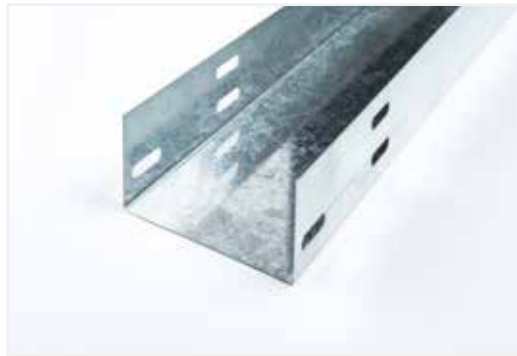
Все соединения при монтаже лотков выполняются с помощью соединителей СЛ 245x40 (H=40); СЛ 245x50 (H=50) и СЛУ 245x65 (H=65; 80; 100; 150; 200). Для скрепления одного стыка прямых лотков необходимо два соединителя и 8 комплектов метизов с резьбой М6.

Соединитель должен устанавливаться с внешней стороны лотка.



Рис. 2

Перфорация служит для соединения лотков между собой, для крепления к ним проводников, крепления крышки, а также для увеличения теплообмена с окружающей средой.

Технические характеристики: (см. табл. 1)

Лотки монтажные прямые типа ЛМГ и ЛМП изготавливаются длиной 2,0 м; 2,5 м; 3,0 м.

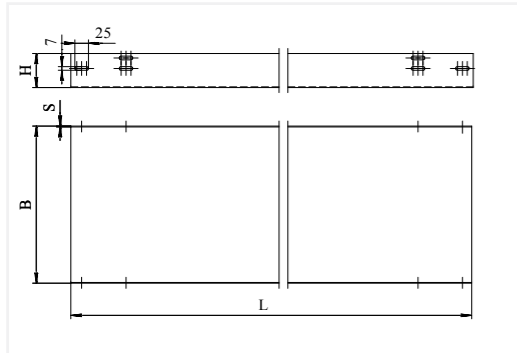
- Ширина лотка (мм): (50; 60; 100; 150; 200; 250; 300; 400; 500; 600).*
- Высота борта (мм): (40; 50; 65; 80; 100; 150; 200).*
- Толщина металла (мм): 0,7; 1,0; 1,2; 1,5; 2,0.

ВИДЫ ИСПОЛНЕНИЯ ИЗДЕЛИЙ:

- Лакокрасочное покрытие. Грунтование.
- Сталь оцинкованная по методу Сендзимира. Оцинкованный лист.
- Горячее цинкование методом погружения готового изделия в расплав цинка.
- Порошковое покрытие RAL.
- Без покрытия.
- Гальваническое покрытие.
- Нержавеющая сталь.
- Алюминиевый лист.

Зависимость между интенсивностью распределенной нагрузки и расстоянием между опорами приведена в приложении 2.

Степень защиты: ГОСТ 14254-96.

- для лотков без крышки – IP00;
- для лотков с крышкой – IP20.

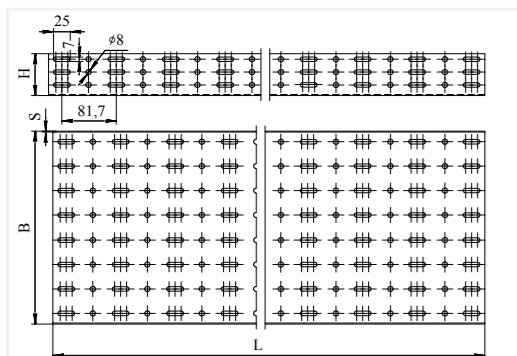

ТЕХНИЧЕСКИЕ ХАРАКТЕРИСТИКИ*

ТИП	Размеры, мм		Масса из расчета S-1,5 мм; кг			
	В	Н	1 пог. м	2000 мм	2500 мм	3000 мм
ЛМГ / ЛМП	60	40	1,59 / 1,47	3,18 / 2,93	39,98 / 3,66	4,77 / 4,40
ЛМГ / ЛМП	50	50	1,70 / 1,52	3,39 / 3,04	4,24 / 3,80	5,09 / 4,56
ЛМГ / ЛМП	100		2,28 / 2,04	4,55 / 4,08	5,69 / 5,10	6,83 / 6,12
ЛМГ / ЛМП	150		2,78 / 2,57	5,56 / 5,13	6,95 / 6,41	8,34 / 7,70
ЛМГ / ЛМП	200		3,45 / 3,15	6,90 / 6,30	8,63 / 7,88	10,35 / 9,45
ЛМГ / ЛМП	250		4,04 / 3,71	8,07 / 7,41	10,09 / 9,26	12,11 / 11,12
ЛМГ / ЛМП	300		4,63 / 4,26	9,25 / 8,52	11,56 / 10,65	13,88 / 12,78
ЛМГ / ЛМП	400	5,80 / 5,37	11,59 / 10,74	14,49 / 13,43	17,39 / 16,11	
ЛМГ / ЛМП	500	6,97 / 6,55	13,94 / 13,09	17,43 / 16,36	20,91 / 19,64	
ЛМГ / ЛМП	600	8,14 / 7,69	16,28 / 15,37	20,35 / 19,21	24,42 / 23,06	
ЛМГ / ЛМП	100	65	2,63 / 2,34	5,26 / 4,67	6,58 / 5,84	7,89 / 7,01
ЛМГ / ЛМП	150		3,22 / 2,85	6,43 / 5,70	8,04 / 7,13	9,65 / 8,55
ЛМГ / ЛМП	200		3,80 / 3,44	7,60 / 6,88	9,50 / 8,60	11,40 / 10,32
ЛМГ / ЛМП	250		4,39 / 4,00	8,78 / 7,99	10,98 / 9,99	13,17 / 11,99
ЛМГ / ЛМП	300		4,98 / 4,55	9,95 / 9,10	12,44 / 11,38	14,93 / 13,65
ЛМГ / ЛМП	400		6,15 / 5,66	12,29 / 11,32	15,36 / 14,15	18,44 / 16,98
ЛМГ / ЛМП	500	7,32 / 6,84	14,64 / 13,67	18,30 / 17,09	21,96 / 20,51	
ЛМГ / ЛМП	600	8,50 / 8,04	16,99 / 16,07	21,24 / 20,09	25,49 / 24,11	
ЛМГ / ЛМП	100	80	2,98 / 2,62	5,96 / 5,24	7,45 / 6,55	8,94 / 7,86
ЛМГ / ЛМП	150		3,57 / 3,14	7,13 / 6,28	8,91 / 7,85	10,70 / 9,42
ЛМГ / ЛМП	200		4,16 / 3,73	8,31 / 7,46	10,39 / 9,33	12,47 / 11,19
ЛМГ / ЛМП	250		4,74 / 4,29	9,48 / 8,57	11,85 / 10,71	14,22 / 12,86
ЛМГ / ЛМП	300		5,33 / 4,84	10,65 / 9,68	13,31 / 12,10	15,98 / 14,52
ЛМГ / ЛМП	400		6,50 / 5,95	13,00 / 11,90	16,25 / 14,88	19,50 / 17,85
ЛМГ / ЛМП	500	7,67 / 7,12	15,34 / 14,24	19,18 / 17,80	23,01 / 21,36	
ЛМГ / ЛМП	600	8,85 / 8,35	17,69 / 16,70	22,11 / 20,88	26,54 / 25,05	
ЛМГ / ЛМП	100	100	3,45 / 3,09	6,90 / 6,17	8,63 / 7,71	10,35 / 9,26
ЛМГ / ЛМП	150		4,04 / 3,55	8,07 / 7,10	10,09 / 8,88	12,11 / 10,65
ЛМГ / ЛМП	200		4,63 / 4,14	9,25 / 8,27	11,56 / 10,34	13,88 / 12,41
ЛМГ / ЛМП	250		5,21 / 4,69	10,42 / 9,38	13,03 / 11,73	15,62 / 14,07
ЛМГ / ЛМП	300		5,80 / 5,31	11,59 / 10,62	14,49 / 13,28	17,39 / 15,93
ЛМГ / ЛМП	400		6,97 / 6,42	13,94 / 12,84	17,43 / 16,05	20,91 / 19,26
ЛМГ / ЛМП	500	8,14 / 7,59	16,28 / 15,18	20,35 / 18,98	24,42 / 22,77	
ЛМГ / ЛМП	600	9,32 / 8,78	18,63 / 17,56	23,29 / 21,95	27,95 / 26,34	
ЛМГ / ЛМП	150	150	5,21 / 4,66	10,42 / 9,32	13,03 / 11,65	15,63 / 13,98
ЛМГ / ЛМП	200		5,83 / 5,25	11,66 / 10,49	14,58 / 13,11	17,49 / 15,74
ЛМГ / ЛМП	250		6,42 / 5,80	12,84 / 11,60	16,05 / 14,50	19,26 / 17,40
ЛМГ / ЛМП	300		7,01 / 6,36	14,01 / 12,71	17,51 / 15,89	21,02 / 19,07
ЛМГ / ЛМП	400		8,19 / 7,47	16,37 / 14,93	20,46 / 18,66	24,56 / 22,40
ЛМГ / ЛМП	500		9,36 / 8,64	18,72 / 17,28	23,40 / 21,60	28,08 / 25,92
ЛМГ / ЛМП	600	10,54 / 9,84	21,08 / 19,67	26,35 / 24,59	31,62 / 29,51	
ЛМГ / ЛМП	200	200	6,97 / 6,24	13,94 / 12,84	17,43 / 16,05	20,91 / 19,26
ЛМГ / ЛМП	250		7,60 / 6,98	15,19 / 13,95	18,99 / 17,44	22,79 / 20,93
ЛМГ / ЛМП	300		8,19 / 7,53	16,37 / 15,06	20,46 / 18,83	24,56 / 22,59
ЛМГ / ЛМП	400		9,36 / 8,64	18,72 / 17,28	23,40 / 21,60	28,08 / 25,92
ЛМГ / ЛМП	500		10,54 / 9,82	21,08 / 19,63	26,35 / 24,54	31,62 / 29,45
ЛМГ / ЛМП	600		11,72 / 10,94	23,43 / 21,87	29,29 / 27,34	35,15 / 32,81

Таблица 1

* Конструкции изделий могут быть изменены по заявкам заказчиков



Рис. 1

ЛОТКИ МОНТАЖНЫЕ ПРЯМЫЕ ГЛУХИЕ И ПЕРФОРИРОВАННЫЕ ЗАМКОВЫЕ (соединение соединителем)

Лотки монтажные типа ЛМГЗ (Рис. 1) и ЛМПЗ (Рис. 2) предназначены для прокладки прямых участков кабельных трасс. Представляют собой неперфорированный (перфорированный) швеллер П-образной формы. Используются при прокладке кабелей при выполнении открытых электропроводок и открытой прокладке кабелей.

Лотки имеют боковое ребро жесткости для усиления всей конструкции и для крепления к ним крышек КЛЗ «в замок» (Рис. 3) соответствующего лотку размера, также при необходимости комплектуются разделителями РЛ для отделения друг от друга кабельных линий разного назначения. Все соединения при монтаже лотков выполняются с помощью соединителей СЛ 245x40 (H=40); СЛ 245x50 (H=50) и СЛУ 245x65 (H=65; 80; 100; 150; 200). Для скрепления одного стыка прямых лотков необходимо два соединителя и 8 комплектов метизов с резьбой М6. Соединитель должен устанавливаться с внешней стороны лотка.



Рис. 2

Перфорация служит для соединения лотков между собой, для крепления к ним проводников, а также для увеличения теплообмена с окружающей средой.

Технические характеристики: (см. табл. 2)

Лотки монтажные прямые типа ЛМГЗ и ЛМПЗ изготавливаются длиной 2,0 м; 2,5 м; 3,0 м; 6 м.

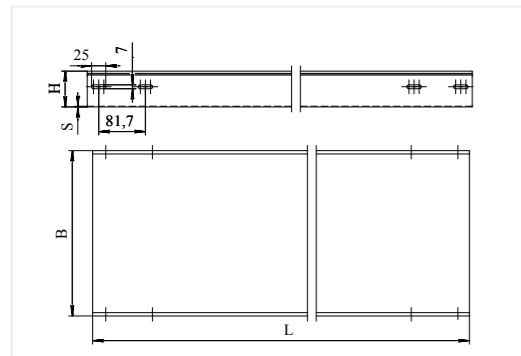
- Ширина лотка (мм): (50; 60; 100; 150; 200; 250; 300; 400; 500; 600).*
- Высота борта (мм): (40; 50; 65; 80; 100; 150; 200).*
- Толщина металла (мм): 0,7; 1,0; 1,2; 1,5.

ВИДЫ ИСПОЛНЕНИЯ ИЗДЕЛИЙ:

- Лакокрасочное покрытие. Грунтование.
- Сталь оцинкованная по методу Сендзимира. Оцинкованный лист.
- Горячее цинкование методом погружения готового изделия в расплав цинка.
- Порошковое покрытие RAL.
- Без покрытия.
- Гальваническое покрытие.
- Нержавеющая сталь.
- Алюминиевый лист.

Зависимость между интенсивностью распределенной нагрузки и расстоянием между опорами приведена в приложении 2.

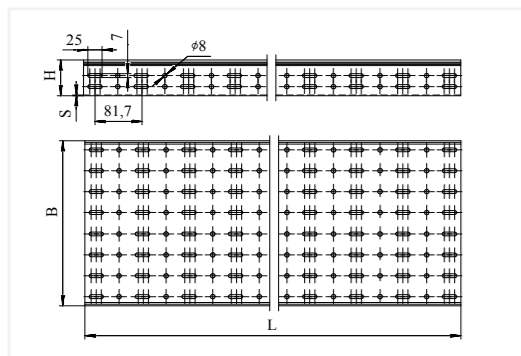

Степень защиты: ГОСТ 14254-96.

- для лотков без крышки – IP00;
- для лотков с крышкой – IP20.

* Конструкции изделий могут быть изменены по заявкам заказчиков

ТЕХНИЧЕСКИЕ ХАРАКТЕРИСТИКИ*

ТИП	Размеры, мм		Масса из расчета S-1,5 мм; кг			
	В	Н	1 пог. м	2000 мм	2500 мм	3000 мм
ЛМГЗ / ЛМПЗ	100	50	2,47 / 2,28	4,93 / 4,56	6,16 / 5,70	7,40 / 6,84
ЛМГЗ / ЛМПЗ	150		3,06 / 2,82	6,11 / 5,63	7,64 / 7,04	9,17 / 8,45
ЛМГЗ / ЛМПЗ	200		3,65 / 3,40	7,29 / 6,80	9,11 / 8,50	10,94 / 10,20
ЛМГЗ / ЛМПЗ	250		4,23 / 3,96	8,46 / 7,91	10,58 / 9,89	12,69 / 11,87
ЛМГЗ / ЛМПЗ	300		4,82 / 4,52	9,64 / 9,03	12,05 / 11,29	14,46 / 13,55
ЛМГЗ / ЛМПЗ	400		6,00 / 5,63	12,00 / 11,26	15,00 / 14,08	18,00 / 16,89
ЛМГЗ / ЛМПЗ	500		7,18 / 6,81	14,35 / 13,61	17,94 / 17,01	21,53 / 20,42
ЛМГЗ / ЛМПЗ	600	8,35 / 7,93	16,70 / 15,85	20,88 / 19,81	25,05 / 23,78	
ЛМГЗ / ЛМПЗ	100	65	2,82 / 2,58	5,64 / 5,15	7,05 / 6,44	8,46 / 7,73
ЛМГЗ / ЛМПЗ	150		3,41 / 3,10	6,81 / 6,20	8,51 / 7,75	10,22 / 9,30
ЛМГЗ / ЛМПЗ	200		4,00 / 3,69	7,99 / 7,38	9,99 / 9,23	11,99 / 11,07
ЛМГЗ / ЛМПЗ	250		4,58 / 4,25	9,16 / 8,50	11,45 / 10,63	13,74 / 12,75
ЛМГЗ / ЛМПЗ	300		5,18 / 4,81	10,35 / 9,61	12,94 / 12,01	15,53 / 14,42
ЛМГЗ / ЛМПЗ	400		6,35 / 5,92	12,70 / 11,84	15,88 / 14,80	19,05 / 17,76
ЛМГЗ / ЛМПЗ	500		7,53 / 7,10	15,05 / 14,20	18,81 / 17,75	22,58 / 21,30
ЛМГЗ / ЛМПЗ	600	8,71 / 8,25	17,41 / 16,49	21,76 / 20,61	26,12 / 24,74	
ЛМГЗ / ЛМПЗ	100	80	3,17 / 2,87	6,34 / 5,73	7,93 / 7,16	9,51 / 8,60
ЛМГЗ / ЛМПЗ	150		3,77 / 3,40	7,53 / 6,79	9,41 / 8,49	11,30 / 10,19
ЛМГЗ / ЛМПЗ	200		4,35 / 3,98	8,70 / 7,96	10,88 / 9,95	13,05 / 11,94
ЛМГЗ / ЛМПЗ	250		4,94 / 4,54	9,88 / 9,08	12,35 / 11,35	14,82 / 13,62
ЛМГЗ / ЛМПЗ	300		5,53 / 5,10	11,05 / 10,19	13,81 / 12,74	16,58 / 15,29
ЛМГЗ / ЛМПЗ	400		6,71 / 6,22	13,41 / 12,43	16,76 / 15,54	20,12 / 18,65
ЛМГЗ / ЛМПЗ	500		7,88 / 7,39	15,76 / 14,78	19,70 / 18,48	23,64 / 22,17
ЛМГЗ / ЛМПЗ	600	9,06 / 8,56	18,11 / 17,11	22,64 / 21,39	27,17 / 25,67	
ЛМГЗ / ЛМПЗ	100	100	3,65 / 3,28	7,29 / 6,55	9,11 / 8,19	10,94 / 9,83
ЛМГЗ / ЛМПЗ	150		4,23 / 3,80	8,46 / 7,60	10,58 / 9,50	12,69 / 11,40
ЛМГЗ / ЛМПЗ	200		4,82 / 4,39	9,64 / 8,78	12,05 / 10,98	14,46 / 13,17
ЛМГЗ / ЛМПЗ	250		5,41 / 4,95	10,81 / 9,89	13,51 / 12,36	16,22 / 14,84
ЛМГЗ / ЛМПЗ	300		6,00 / 5,51	12,00 / 11,01	15,00 / 13,76	18,00 / 16,52
ЛМГЗ / ЛМПЗ	400		7,18 / 6,62	14,35 / 13,24	17,94 / 16,55	21,53 / 19,86
ЛМГЗ / ЛМПЗ	500		8,35 / 7,80	16,70 / 15,59	20,88 / 19,49	25,05 / 23,39
ЛМГЗ / ЛМПЗ	600	9,53 / 8,99	19,06 / 17,98	23,83 / 22,48	28,59 / 26,97	
ЛМГЗ / ЛМПЗ	150	150	5,41 / 4,95	10,81 / 9,89	13,51 / 12,36	16,22 / 14,84
ЛМГЗ / ЛМПЗ	200		6,00 / 5,51	12,00 / 11,01	15,00 / 13,76	18,00 / 16,52
ЛМГЗ / ЛМПЗ	250		6,59 / 6,07	13,18 / 12,14	16,48 / 15,18	19,77 / 18,21
ЛМГЗ / ЛМПЗ	300		7,18 / 6,62	14,35 / 13,24	17,94 / 16,55	21,53 / 19,86
ЛМГЗ / ЛМПЗ	400		8,35 / 7,80	16,70 / 15,59	20,88 / 19,49	25,05 / 23,39
ЛМГЗ / ЛМПЗ	500		9,53 / 8,99	19,06 / 17,98	23,83 / 22,48	28,59 / 26,97
ЛМГЗ / ЛМПЗ	600		10,71 / 10,12	21,41 / 20,24	26,76 / 25,30	32,12 / 30,36
ЛМГЗ / ЛМПЗ	200	200	7,18 / 6,62	14,35 / 13,24	17,94 / 16,55	21,53 / 19,86
ЛМГЗ / ЛМПЗ	250		7,77 / 7,20	15,53 / 14,40	19,41 / 18,00	23,30 / 21,60
ЛМГЗ / ЛМПЗ	300		8,35 / 7,80	16,70 / 15,59	20,88 / 19,49	25,05 / 23,39
ЛМГЗ / ЛМПЗ	400		9,53 / 8,99	19,06 / 17,98	23,83 / 22,48	28,59 / 26,97
ЛМГЗ / ЛМПЗ	500		10,71 / 10,12	21,41 / 20,24	26,76 / 25,30	32,12 / 30,36
ЛМГЗ / ЛМПЗ	600		11,89 / 11,33	23,78 / 22,66	29,73 / 28,33	35,67 / 33,99

Таблица 2



Рис. 1

ЛОТКИ МОНТАЖНЫЕ ПРЯМЫЕ ГЛУХИЕ И ПЕРФОРИРОВАННЫЕ ЗАМКОВЫЕ (телескопическое соединение)

Лотки монтажные типа ЛМГЗ-II (Рис. 1) и ЛМПЗ-II (Рис. 2) предназначены для прокладки прямых участков кабельных трасс. Представляют собой неперфорированный (перфорированный) швеллер П-образной формы. Используются при прокладке кабелей при выполнении открытых электропроводок и открытой прокладке кабелей.

Лотки имеют боковое ребро жесткости для усиления всей конструкции и для крепления к ним крышек КЛЗ «в замок» (Рис. 3) соответствующего лотку размера, также при необходимости комплектуются разделителями РЛ для отделения друг от друга кабельных линий разного назначения. При выполнении прямолинейных участков трассы одной ширины, лотки соединяются между собой путем ввода одного лотка в другой на 100 мм. Дополнительные соединители не требуются.

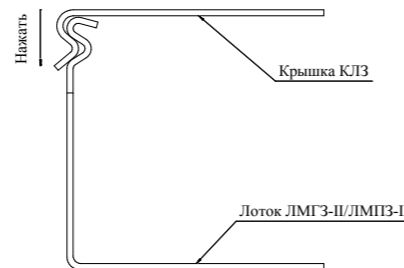
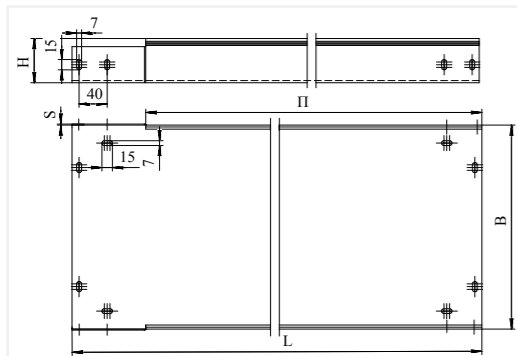

Крепление крышки «в замок» Рис. 3

Технические характеристики: (см. табл. 3)

Лотки монтажные прямые типа ЛМГЗ-II и ЛМПЗ-II изготавливаются длиной 2,0 м; 2,5 м; 3,0 м.

Полезная длина: см. таблицу 3а

- Ширина лотка (мм): (100; 150; 200; 250; 300; 400; 500; 600).*
- Высота борта (мм): (50; 65; 80; 100).*
- Толщина металла (мм): 0,7; 1,0; 1,2; 1,5.

ВИДЫ ИСПОЛНЕНИЯ ИЗДЕЛИЙ:

- Лакокрасочное покрытие. Грунтование.
- Сталь оцинкованная по методу Сендзимира. Оцинкованный лист.
- Горячее цинкование методом погружения готового изделия в расплав цинка.
- Порошковое покрытие RAL.
- Без покрытия.
- Гальваническое покрытие.
- Нержавеющая сталь.
- Алюминиевый лист.



Рис. 2

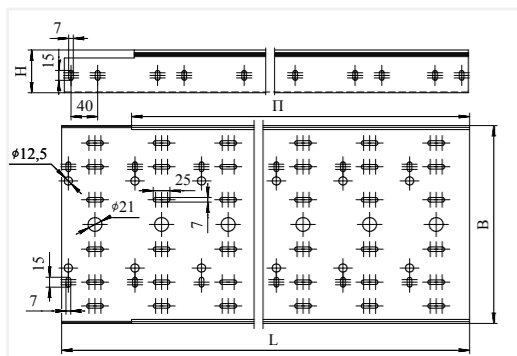

Степень защиты: ГОСТ 14254-96.

- для лотков без крышки – IP00;
- для лотков с крышкой – IP20.

* Конструкции изделий могут быть изменены по заявкам заказчиков

Преимущества новой серии лотков ЛМЗ-II

- Возможность телескопического соединения листовых лотков, что позволяет увеличить скорость монтажа кабельной трассы до 40%.
- Глубина телескопического соединения составляет 100 мм., что значительно увеличивает прочность и жесткость соединения лотков между собой и позволяет увеличить расстояние между опорами. Соединения лотков между собой производятся через борта лотков 4 комплектами метизов (болт, шайба 2 шт., гайка).
- Рисунок перфорации лотка предусматривает усиление места соединения дополнительно комплектом из 4х метизов.
- Перфорация лотка позволяет осуществлять монтаж кабельной трассы на резьбовой шпильке, осуществлять монтаж осветительной системы, а также выводить необходимые проводники из тела лотка.
- Специальная "глубокая" перфорация увеличивает несущую способность лотка (до 20%), что позволяет использовать лоток меньшей толщины стали при тех же нагрузочных характеристиках, а также скрывать острые кромки перфорации, для предотвращения повреждения кабеля.

ТЕХНИЧЕСКИЕ ХАРАКТЕРИСТИКИ*

ТИП	Размеры, мм		Масса из расчета S-1,5 мм; кг				
	В	Н	1 пог. м	2000 мм	2500 мм	3000 мм	
ЛМГЗ-II / ЛМПЗ-II	100	50	2,44 / 2,30	4,89 / 4,61	6,11 / 5,90	7,33 / 6,91	
ЛМГЗ-II / ЛМПЗ-II	150		3,03 / 2,88	6,07 / 5,75	7,58 / 7,33	9,10 / 8,72	
ЛМГЗ-II / ЛМПЗ-II	200		3,62 / 3,50	7,25 / 6,99	9,06 / 8,89	10,85 / 10,56	
ЛМГЗ-II / ЛМПЗ-II	250		4,21 / 4,07	8,43 / 8,12	10,52 / 10,32	12,61 / 12,31	
ЛМГЗ-II / ЛМПЗ-II	300		4,81 / 4,65	9,63 / 9,38	12,01 / 11,88	14,44 / 14,02	
ЛМГЗ-II / ЛМПЗ-II	400		5,98 / 5,81	11,96 / 11,62	15,45 / 14,80	17,94 / 17,51	
ЛМГЗ-II / ЛМПЗ-II	500		7,15 / 7,1	14,31 / 14,19	18,38 / 17,94	21,96 / 21,49	
ЛМГЗ-II / ЛМПЗ-II	600		8,46 / 8,36	16,93 / 16,73	21,12 / 20,92	25,35 / 25,05	
ЛМГЗ-II / ЛМПЗ-II	100		65	2,81 / 2,64	5,60 / 5,27	7,01 / 6,74	8,41 / 7,89
ЛМГЗ-II / ЛМПЗ-II	150			3,39 / 3,18	6,78 / 6,34	8,47 / 8,11	10,12 / 9,74
ЛМГЗ-II / ЛМПЗ-II	200	3,97 / 3,76		7,95 / 7,51	9,93 / 9,59	11,93 / 11,59	
ЛМГЗ-II / ЛМПЗ-II	250	4,56 / 4,38		9,13 / 8,75	11,47 / 11,31	13,66 / 13,41	
ЛМГЗ-II / ЛМПЗ-II	300	5,15 / 4,94		10,30 / 9,87	12,81 / 12,51	15,47 / 14,99	
ЛМГЗ-II / ЛМПЗ-II	400	6,33 / 6,13		12,66 / 12,25	15,82 / 15,57	18,99 / 18,68	
ЛМГЗ-II / ЛМПЗ-II	500	7,51 / 7,26		15,02 / 14,52	18,77 / 18,45	22,53 / 22,19	
ЛМГЗ-II / ЛМПЗ-II	600	8,65 / 8,60		17,37 / 17,19	21,71 / 21,38	26,05 / 25,89	
ЛМГЗ-II / ЛМПЗ-II	100	80		3,15 / 2,92	6,31 / 5,84	7,88 / 7,49	9,46 / 9,15
ЛМГЗ-II / ЛМПЗ-II	150			3,74 / 3,46	7,48 / 6,91	9,35 / 8,88	11,26 / 10,78
ЛМГЗ-II / ЛМПЗ-II	200		4,33 / 4,08	8,66 / 8,15	10,82 / 10,42	12,95 / 12,55	
ЛМГЗ-II / ЛМПЗ-II	250		4,92 / 4,70	9,84 / 9,39	12,33 / 12,01	14,77 / 14,46	
ЛМГЗ-II / ЛМПЗ-II	300		5,51 / 5,27	11,02 / 10,53	13,72 / 13,16	16,52 / 16,09	
ЛМГЗ-II / ЛМПЗ-II	400		6,68 / 6,45	13,37 / 12,89	16,71 / 16,29	20,05 / 19,59	
ЛМГЗ-II / ЛМПЗ-II	500		7,85 / 7,68	15,73 / 15,35	19,66 / 19,39	23,59 / 23,20	
ЛМГЗ-II / ЛМПЗ-II	600		9,04 / 8,87	18,08 / 17,73	22,61 / 21,77	27,12 / 26,52	
ЛМГЗ-II / ЛМПЗ-II	100		100	3,59 / 3,30	7,18 / 6,60	8,97 / 8,48	10,73 / 10,33
ЛМГЗ-II / ЛМПЗ-II	150			4,18 / 3,87	8,36 / 7,73	10,45 / 9,93	12,55 / 11,92
ЛМГЗ-II / ЛМПЗ-II	200	4,76 / 4,49		9,53 / 8,96	11,95 / 11,5	14,21 / 13,88	
ЛМГЗ-II / ЛМПЗ-II	250	5,35 / 5,11		10,71 / 10,20	13,31 / 12,93	16,04 / 15,74	
ЛМГЗ-II / ЛМПЗ-II	300	5,94 / 5,72		11,89 / 11,44	14,86 / 14,36	17,83 / 17,47	
ЛМГЗ-II / ЛМПЗ-II	400	7,12 / 6,89		14,24 / 13,78	17,81 / 17,45	21,36 / 20,96	
ЛМГЗ-II / ЛМПЗ-II	500	8,31 / 8,09		16,60 / 16,17	20,75 / 20,53	24,91 / 24,29	
ЛМГЗ-II / ЛМПЗ-II	600	9,47 / 8,97		18,95 / 17,94	23,68 / 22,49	28,98 / 28,38	

Таблица 3

ТЕХНИЧЕСКИЕ ХАРАКТЕРИСТИКИ*

L=2000 мм	L=2500 мм	L=3000 мм
П1,9	П2,4	П2,9

Таблица 3а



ЛОТКИ МОНТАЖНЫЕ КРЕСТООБРАЗНЫЕ ГЛУХИЕ

Соединяется с секциями прямыми 16 комплектами метизов М6, дополнительный соединитель не требуется.

Исполнение изделий: все виды.

Ширина лотка (мм): (50; 60; 100; 150; 200; 250; 300; 400; 500; 600).*

Высота борта лотка (мм): (40; 50; 65; 80; 100; 150; 200).*

Толщина изделий (мм): 0,7; 1,0; 1,2; 1,5; 2,0.

ТЕХНИЧЕСКИЕ ХАРАКТЕРИСТИКИ*

ТИП	Размеры, мм			Масса из расчета S-1,5 мм, кг
	B	H	L	
КМГ 100x65	100	65	510	2,05
КМГ 150x65	150		560	2,38
КМГ 200x65	200		610	2,78
КМГ 250x65	250		660	3,24
КМГ 300x65	300		710	3,75
КМГ 400x65	400		810	4,95
КМГ 500x65	500		1025	8,47
КМГ 600x65	600		1125	10,43

Лотки монтажные крестообразные глухие типа КМГ, предназначены для разветвления трассы в четырех направлениях под углом 90° в горизонтальной плоскости под прокладку в них проводов и кабелей при выполнении открытых электропроводок и открытой прокладке кабелей. Применяются для лотков типа ЛМГ и ЛМГЗ. !!! Возможно изменение ширины лотка на вводе и на выводе!!!

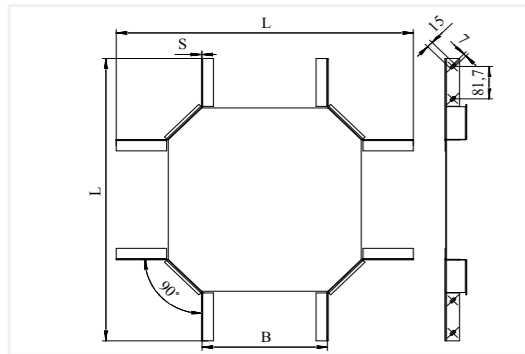

ЛОТКИ МОНТАЖНЫЕ КРЕСТООБРАЗНЫЕ ПЕРФОРИРОВАННЫЕ

Соединяется с прямыми секциями 16 комплектами метизов М6, дополнительный соединитель не требуется.

Исполнение изделий: все виды.

Ширина лотка (мм): (50; 60; 100; 150; 200; 250; 300; 400; 500; 600).*

Высота борта лотка (мм): (40; 50; 65; 80; 100; 150; 200).*

Толщина изделий (мм): 0,7; 1,0; 1,2; 1,5; 2,0.

ТЕХНИЧЕСКИЕ ХАРАКТЕРИСТИКИ*

ТИП	Размеры, мм			Масса из расчета S-1,5 мм, кг
	B	H	L	
КМП 100x65	100	65	510	2,04
КМП 150x65	150		560	2,37
КМП 200x65	200		610	2,77
КМП 250x65	250		660	3,23
КМП 300x65	300		710	3,74
КМП 400x65	400		810	4,94
КМП 500x65	500		1025	8,46
КМП 600x65	600		1125	10,41

Лотки монтажные крестообразные перфорированные типа КМП, предназначены для разветвления трассы в четырех направлениях под углом 90° в горизонтальной плоскости под прокладку в них проводов и кабелей при выполнении открытых электропроводок и открытой прокладке кабелей. Применяются для лотков типа ЛМП и ЛМПЗ. !!! Возможно изменение ширины лотка на вводе и на выводе!!!

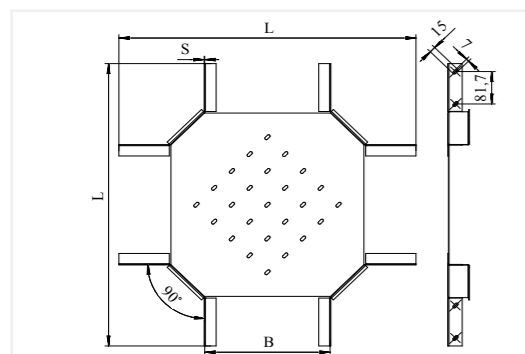

* Конструкции изделий могут быть изменены по заявкам заказчиков



ЛОТКИ МОНТАЖНЫЕ ТРОЙНИКОВЫЕ ГЛУХИЕ

Соединяется с прямыми секциями 12 комплектами метизов М6, дополнительный соединитель не требуется.

Исполнение изделий: все виды.

Ширина лотка (мм): (50; 60; 100; 150; 200; 250; 300; 400; 500; 600).*

Высота борта лотка (мм): (40; 50; 65; 80; 100; 150; 200).*

Толщина изделий (мм): 0,7; 1,0; 1,2; 1,5; 2,0.

ТЕХНИЧЕСКИЕ ХАРАКТЕРИСТИКИ*

ТИП	Размеры, мм				Масса из расчета S-1,5 мм, кг
	B	H	L	l	
ОТГ 100x65	100	65	510	303	1,70
ОТГ 150x65	150		560	353	2,05
ОТГ 200x65	200		610	403	2,45
ОТГ 250x65	250		660	453	2,92
ОТГ 300x65	300		710	503	3,44
ОТГ 400x65	400		810	603	4,67
ОТГ 500x65	500		1025	762	7,65
ОТГ 600x65	600		1125	862	9,56

Лотки монтажные тройниковые глухие типа ОТГ, предназначены для разветвления трассы в трех направлениях под углом 90° в горизонтальной плоскости под прокладку в них проводов и кабелей при выполнении открытых электропроводок и открытой прокладке кабелей. Применяются для лотков типа ЛМГ и ЛМГЗ. !!! Возможно изменение ширины лотка на вводе и на выводе!!!

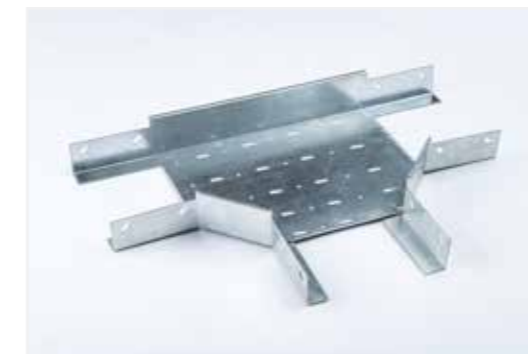
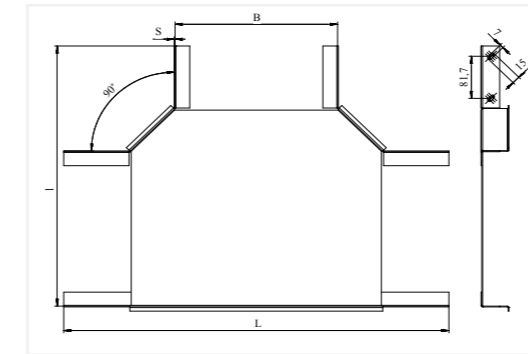

ЛОТКИ МОНТАЖНЫЕ ТРОЙНИКОВЫЕ ПЕРФОРИРОВАННЫЕ

Соединяется с прямыми секциями 12 комплектами метизов М6, дополнительный соединитель не требуется.

Исполнение изделий: все виды.

Ширина лотка (мм): (50; 60; 100; 150; 200; 250; 300; 400; 500; 600).*

Высота борта лотка (мм): (40; 50; 65; 80; 100; 150; 200).*

Толщина изделий (мм): 0,7; 1,0; 1,2; 1,5; 2,0.

ТЕХНИЧЕСКИЕ ХАРАКТЕРИСТИКИ*

ТИП	Размеры, мм				Масса из расчета S-1,5 мм, кг
	B	H	L	l	
ОТП 100x65	100	65	510	303	1,68
ОТП 150x65	150		560	353	2,03
ОТП 200x65	200		610	403	2,43
ОТП 250x65	250		660	453	2,90
ОТП 300x65	300		710	503	3,42
ОТП 400x65	400		810	603	4,65
ОТП 500x65	500		1025	762	7,62
ОТП 600x65	600		1125	862	9,52

Лотки монтажные тройниковые перфорированные, типа ОТП, предназначены для разветвления трассы в трех направлениях под углом 90° в горизонтальной плоскости под прокладку в них проводов и кабелей при выполнении открытых электропроводок и открытой прокладке кабелей. Применяются для лотков типа ЛМП и ЛМПЗ. !!! Возможно изменение ширины лотка на вводе и на выводе!!!

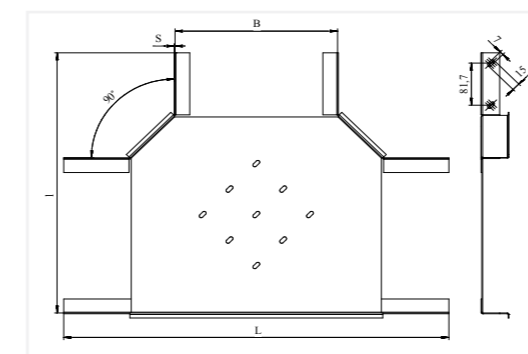

* Конструкции изделий могут быть изменены по заявкам заказчиков



ЛОТКИ МОНТАЖНЫЕ УГЛОВЫЕ ГЛУХИЕ ДЛЯ ПОВОРОТА ТРАССЫ НА 90°

Соединяются с прямыми секциями 8 комплектами метизов М6, дополнительный соединитель не требуется.

Исполнение изделий: все виды.

Ширина лотка (мм): (50; 60; 100; 150; 200; 250; 300; 400; 500; 600).*

Высота борта лотка (мм): (40; 50; 65; 80; 100; 150; 200).*

Толщина изделий (мм): 0,7; 1,0; 1,2; 1,5; 2,0.

ТЕХНИЧЕСКИЕ ХАРАКТЕРИСТИКИ*

ТИП	Размеры, мм			Масса из расчета S-1,5 мм, кг
	B	H	L	
КГГ 100x65-90	100	65	303	1,10
КГГ 150x65-90	150		353	1,40
КГГ 200x65-90	200		403	1,73
КГГ 250x65-90	250		453	2,12
КГГ 300x65-90	300		503	2,54
КГГ 400x65-90	400		603	3,54
КГГ 500x65-90	500		762	5,45
КГГ 600x65-90	600		862	7,10

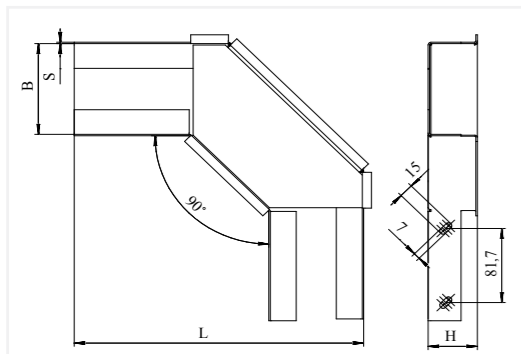

ЛОТКИ МОНТАЖНЫЕ УГЛОВЫЕ ПЕРФОРИРОВАННЫЕ ДЛЯ ПОВОРОТА ТРАССЫ НА 90°

Соединяются с прямыми секциями 8 комплектами метизов М6, дополнительный соединитель не требуется.

Исполнение изделий: все виды.

Ширина лотка (мм): (50; 60; 100; 150; 200; 250; 300; 400; 500; 600).*

Высота борта лотка (мм): (40; 50; 65; 80; 100; 150; 200).*

Толщина изделий (мм): 0,7; 1,0; 1,2; 1,5; 2,0.

ТЕХНИЧЕСКИЕ ХАРАКТЕРИСТИКИ*

ТИП	Размеры, мм			Масса из расчета S-1,5 мм, кг
	B	H	L	
КГП 100x65-90	100	65	303	1,08
КГП 150x65-90	150		353	1,25
КГП 200x65-90	200		403	1,71
КГП 250x65-90	250		453	2,10
КГП 300x65-90	300		503	2,52
КГП 400x65-90	400		603	3,53
КГП 500x65-90	500		762	5,42
КГП 600x65-90	600		862	7,07

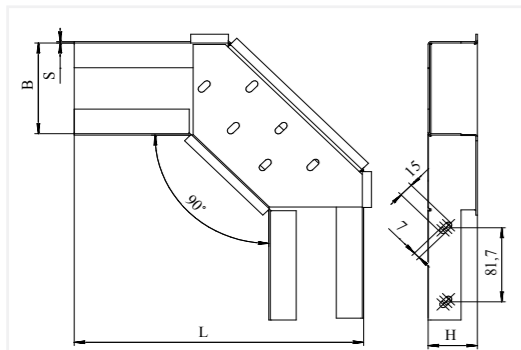

* Конструкции изделий могут быть изменены по заявкам заказчиков



ЛОТКИ МОНТАЖНЫЕ УГЛОВЫЕ ГЛУХИЕ ДЛЯ ПОВОРОТА ТРАССЫ НА 135°

Соединяются с прямыми секциями 8 комплектами метизов М6, дополнительный соединитель не требуется.

Исполнение изделий: все виды.

Ширина лотка (мм): (50; 60; 100; 150; 200; 250; 300; 400; 500; 600).*

Высота борта лотка (мм): (40; 50; 65; 80; 100; 150; 200).*

Толщина изделий (мм): 0,7; 1,0; 1,2; 1,5; 2,0.

ТЕХНИЧЕСКИЕ ХАРАКТЕРИСТИКИ*

ТИП	Размеры, мм				Масса из расчета S-1,5 мм, кг
	B	H	L	l	
КГГ 100x65-135	100	65	378	186	0,93
КГГ 150x65-135	150		414	236	1,08
КГГ 200x65-135	200		448	286	1,28
КГГ 250x65-135	250		485	336	0,93
КГГ 300x65-135	300		520	386	1,74
КГГ 400x65-135	400		590	486	2,28
КГГ 500x65-135	500		712	586	3,35
КГГ 600x65-135	600		817	686	4,14

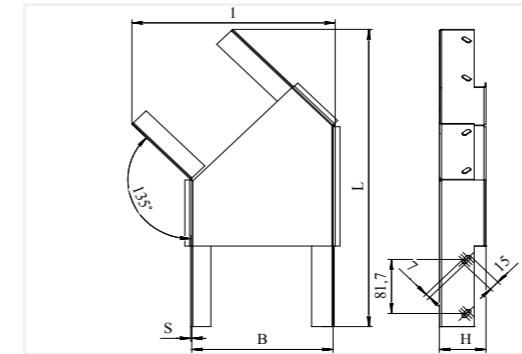

ЛОТКИ МОНТАЖНЫЕ УГЛОВЫЕ ПЕРФОРИРОВАННЫЕ ДЛЯ ПОВОРОТА ТРАССЫ НА 135°

Соединяются с прямыми секциями 8 комплектами метизов М6, дополнительный соединитель не требуется.

Исполнение изделий: все виды.

Ширина лотка (мм): (50; 60; 100; 150; 200; 250; 300; 400; 500; 600).*

Высота борта лотка (мм): (40; 50; 65; 80; 100; 150; 200).*

Толщина изделий (мм): 0,7; 1,0; 1,2; 1,5; 2,0.

ТЕХНИЧЕСКИЕ ХАРАКТЕРИСТИКИ*

ТИП	Размеры, мм				Масса из расчета S-1,5 мм, кг
	B	H	L	l	
КГП 100x65-135	100	65	378	186	0,92
КГП 150x65-135	150		414	236	1,07
КГП 200x65-135	200		448	286	1,26
КГП 250x65-135	250		485	336	1,49
КГП 300x65-135	300		520	386	1,73
КГП 400x65-135	400		590	486	2,25
КГП 500x65-135	500		712	586	3,33
КГП 600x65-135	600		817	686	4,13

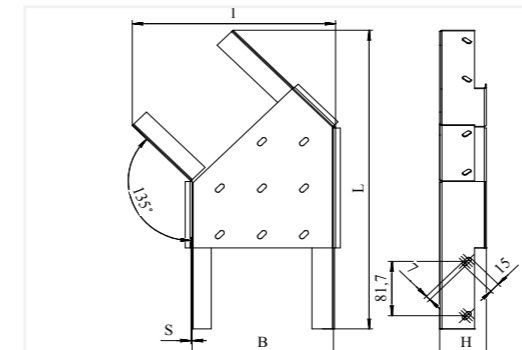

* Конструкции изделий могут быть изменены по заявкам заказчиков



ЛОТКИ МОНТАЖНЫЕ УГЛОВЫЕ ГЛУХИЕ ДЛЯ ПОВОРОТА ТРАССЫ ВВЕРХ НА 45°

Соединяются с прямыми секциями 8 комплектами метизов М6, дополнительный соединитель не требуется.

Исполнение изделий: все виды.

Ширина лотка (мм): (50; 60; 100; 150; 200; 250; 300; 400; 500; 600).*

Высота борта лотка (мм): (40; 50; 65; 80; 100; 150; 200).*

Толщина изделий (мм): 0,7; 1,0; 1,2; 1,5; 2,0.

ТЕХНИЧЕСКИЕ ХАРАКТЕРИСТИКИ*

ТИП	Размеры, мм				Масса из расчета S-1,5 мм, кг
	B	H	L	l	
КПГ 100x65-45	100	65	380	190	1,07
КПГ 150x65-45	150				1,18
КПГ 200x65-45	200				1,30
КПГ 250x65-45	250				1,42
КПГ 300x65-45	300				1,53
КПГ 400x65-45	400				1,77
КПГ 500x65-45	500	464	224	2,82	
КПГ 600x65-45	600			3,17	

Лотки монтажные угловые глухие типа КПГ, предназначены для изменения направления трассы под углом 45° в вертикальной плоскости вверх под прокладку в них проводов и кабелей при выполнении открытых электропроводок и открытой прокладке кабелей. Применяются для лотков типа ЛМГ и ЛМГЗ.

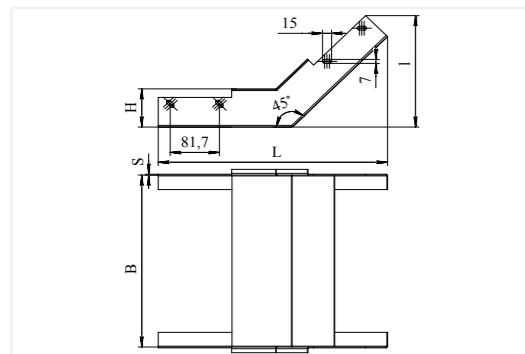

ЛОТКИ МОНТАЖНЫЕ УГЛОВЫЕ ПЕРФОРИРОВАННЫЕ ДЛЯ ПОВОРОТА ТРАССЫ ВВЕРХ НА 45°

Соединяются с прямыми секциями 8 комплектами метизов М6, дополнительный соединитель не требуется.

Исполнение изделий: все виды.

Ширина лотка (мм): (50; 60; 100; 150; 200; 250; 300; 400; 500; 600).*

Высота борта лотка (мм): (40; 50; 65; 80; 100; 150; 200).*

Толщина изделий (мм): 0,7; 1,0; 1,2; 1,5; 2,0.

ТЕХНИЧЕСКИЕ ХАРАКТЕРИСТИКИ*

ТИП	Размеры, мм				Масса из расчета S-1,5 мм, кг
	B	H	L	l	
КПП 100x65-45	100	65	380	190	1,06
КПП 150x65-45	150				1,17
КПП 200x65-45	200				1,29
КПП 250x65-45	250				1,40
КПП 300x65-45	300				1,51
КПП 400x65-45	400				1,75
КПП 500x65-45	500	464	224	2,79	
КПП 600x65-45	600			3,14	

Лотки монтажные угловые перфорированные типа КПП, предназначены для изменения направления трассы под углом 45° в вертикальной плоскости вверх под прокладку в них проводов и кабелей при выполнении открытых электропроводок и открытой прокладке кабелей. Применяются для лотков типа ЛМП и ЛМПЗ.

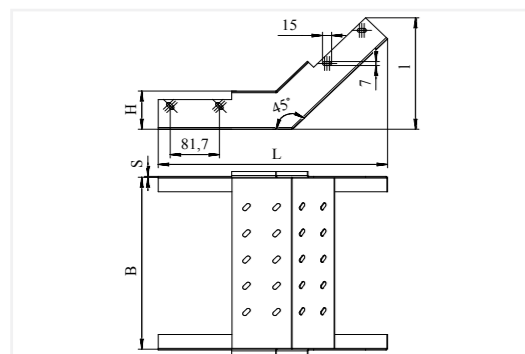

* Конструкции изделий могут быть изменены по заявкам заказчиков



ЛОТКИ МОНТАЖНЫЕ УГЛОВЫЕ ГЛУХИЕ ДЛЯ ПОВОРОТА ТРАССЫ ВНИЗ НА 45°

Соединяются с прямыми секциями 8 комплектами метизов М6, дополнительный соединитель не требуется.

Исполнение изделий: все виды.

Ширина лотка (мм): (50; 60; 100; 150; 200; 250; 300; 400; 500; 600).*

Высота борта лотка (мм): (40; 50; 65; 80; 100; 150; 200).*

Толщина изделий (мм): 0,7; 1,0; 1,2; 1,5; 2,0.

ТЕХНИЧЕСКИЕ ХАРАКТЕРИСТИКИ*

ТИП	Размеры, мм				Масса из расчета S-1,5 мм, кг
	B	H	L	l	
КСГ 100x65-45	100	65	380	190	1,16
КСГ 150x65-45	150				1,28
КСГ 200x65-45	200				1,4
КСГ 250x65-45	250				1,52
КСГ 300x65-45	300				1,63
КСГ 400x65-45	400				1,87
КСГ 500x65-45	500	464	224	2,92	
КСГ 600x65-45	600			3,27	

Лотки монтажные угловые глухие типа КСГ, предназначены для изменения направления трассы под углом 45° в вертикальной плоскости вниз под прокладку в них проводов и кабелей при выполнении открытых электропроводок и открытой прокладке кабелей. Применяются для лотков типа ЛМГ и ЛМГЗ.

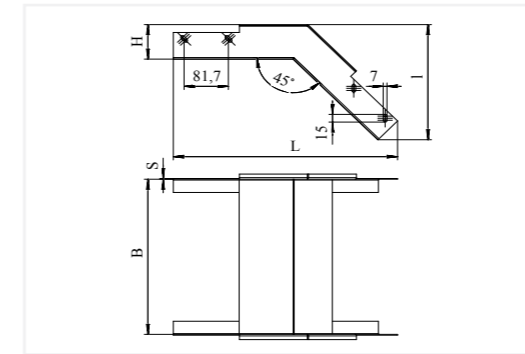

ЛОТКИ МОНТАЖНЫЕ УГЛОВЫЕ ПЕРФОРИРОВАННЫЕ ДЛЯ ПОВОРОТА ТРАССЫ ВНИЗ НА 45°

Соединяются с прямыми секциями 8 комплектами метизов М6, дополнительный соединитель не требуется.

Исполнение изделий: все виды.

Ширина лотка (мм): (50; 60; 100; 150; 200; 250; 300; 400; 500; 600).*

Высота борта лотка (мм): (40; 50; 65; 80; 100; 150; 200).*

Толщина изделий (мм): 0,7; 1,0; 1,2; 1,5; 2,0.

ТЕХНИЧЕСКИЕ ХАРАКТЕРИСТИКИ*

ТИП	Размеры, мм				Масса из расчета S-1,5 мм, кг
	B	H	L	l	
КСП 100x65-45	100	65	380	190	1,16
КСП 150x65-45	150				1,27
КСП 200x65-45	200				1,38
КСП 250x65-45	250				1,50
КСП 300x65-45	300				1,61
КСП 400x65-45	400				1,85
КСП 500x65-45	500	464	224	2,90	
КСП 600x65-45	600			3,24	

Лотки монтажные угловые перфорированные типа КСП, предназначены для изменения направления трассы под углом 45° в вертикальной плоскости вниз под прокладку в них проводов и кабелей при выполнении открытых электропроводок и открытой прокладке кабелей. Применяются для лотков типа ЛМП и ЛМПЗ.

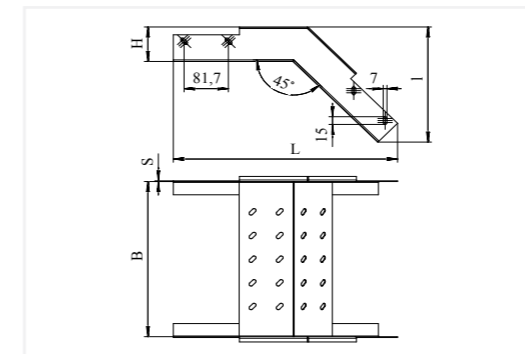

* Конструкции изделий могут быть изменены по заявкам заказчиков



ЛОТКИ МОНТАЖНЫЕ УГЛОВЫЕ ГЛУХИЕ ДЛЯ ПОВОРОТА ТРАССЫ ВВЕРХ НА 90°

Соединяются с прямыми секциями 8 комплектами метизов М6, дополнительный соединитель не требуется.

Исполнение изделий: все виды.

Ширина лотка (мм): (50; 60; 100; 150; 200; 250; 300; 400; 500; 600).*

Высота борта лотка (мм): (40; 50; 65; 80; 100; 150; 200).*

Толщина изделий (мм): 0,7; 1,0; 1,2; 1,5; 2,0.

ТЕХНИЧЕСКИЕ ХАРАКТЕРИСТИКИ*

ТИП	Размеры, мм			Масса из расчета S-1,5 мм, кг
	B	H	L	
КПГ 100x65-90	100	65	315	1,48
КПГ 150x65-90	150			1,68
КПГ 200x65-90	200			1,87
КПГ 250x65-90	250			2,07
КПГ 300x65-90	300			2,26
КПГ 400x65-90	400			2,65
КПГ 500x65-90	500	378	378	3,99
КПГ 600x65-90	600			4,52

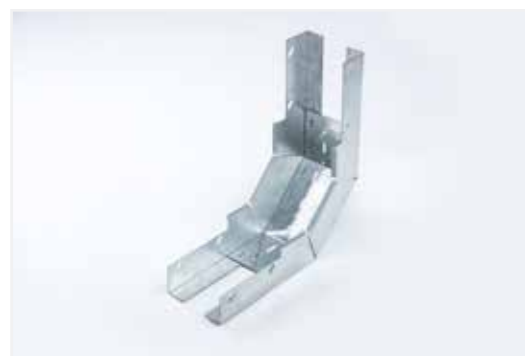
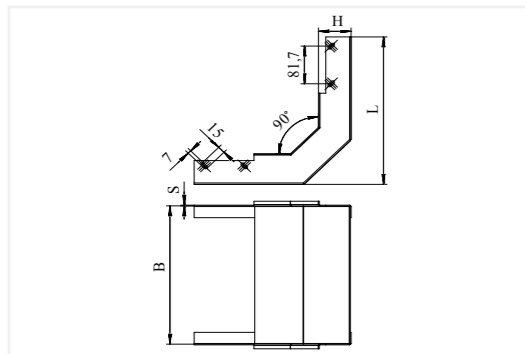

ЛОТКИ МОНТАЖНЫЕ УГЛОВЫЕ ПЕРФОРИРОВАННЫЕ ДЛЯ ПОВОРОТА ТРАССЫ ВВЕРХ НА 90°

Соединяются с прямыми секциями 8 комплектами метизов М6, дополнительный соединитель не требуется.

Исполнение изделий: все виды.

Ширина лотка (мм): (50; 60; 100; 150; 200; 250; 300; 400; 500; 600).*

Высота борта лотка (мм): (40; 50; 65; 80; 100; 150; 200).*

Толщина изделий (мм): 0,7; 1,0; 1,2; 1,5; 2,0.

ТЕХНИЧЕСКИЕ ХАРАКТЕРИСТИКИ*

ТИП	Размеры, мм			Масса из расчета S-1,5 мм, кг
	B	H	L	
КПП 100x65-90	100	65	315	1,48
КПП 150x65-90	150			1,66
КПП 200x65-90	200			1,85
КПП 250x65-90	250			2,04
КПП 300x65-90	300			2,23
КПП 400x65-90	400			2,61
КПП 500x65-90	500	378	378	3,95
КПП 600x65-90	600			4,47

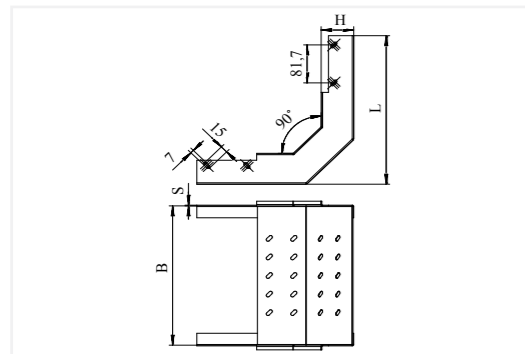

* Конструкции изделий могут быть изменены по заявкам заказчиков



ЛОТКИ МОНТАЖНЫЕ УГЛОВЫЕ ГЛУХИЕ ДЛЯ ПОВОРОТА ТРАССЫ ВНИЗ НА 90°

Соединяются с прямыми секциями 8 комплектами метизов М6, дополнительный соединитель не требуется.

Исполнение изделий: все виды.

Ширина лотка (мм): (50; 60; 100; 150; 200; 250; 300; 400; 500; 600).*

Высота борта лотка (мм): (40; 50; 65; 80; 100; 150; 200).*

Толщина изделий (мм): 0,7; 1,0; 1,2; 1,5; 2,0.

ТЕХНИЧЕСКИЕ ХАРАКТЕРИСТИКИ*

ТИП	Размеры, мм			Масса из расчета S-1,5 мм, кг
	B	H	L	
КСГ 100x65-90	100	65	380	1,66
КСГ 150x65-90	150			1,85
КСГ 200x65-90	200			2,04
КСГ 250x65-90	250			2,23
КСГ 300x65-90	300			2,43
КСГ 400x65-90	400			2,81
КСГ 500x65-90	500	430	430	4,17
КСГ 600x65-90	600			4,69

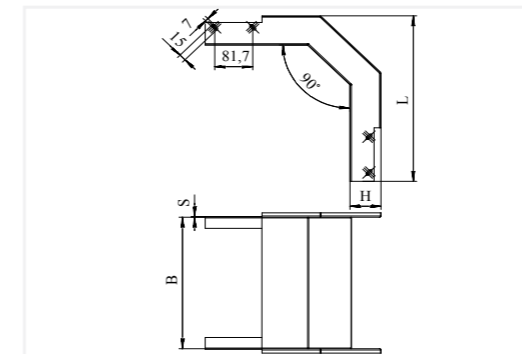

ЛОТКИ МОНТАЖНЫЕ УГЛОВЫЕ ПЕРФОРИРОВАННЫЕ ДЛЯ ПОВОРОТА ТРАССЫ ВНИЗ НА 90°

Соединяются с прямыми секциями 8 комплектами метизов М6, дополнительный соединитель не требуется.

Исполнение изделий: все виды.

Ширина лотка (мм): (50; 60; 100; 150; 200; 250; 300; 400; 500; 600).*

Высота борта лотка (мм): (40; 50; 65; 80; 100; 150; 200).*

Толщина изделий (мм): 0,7; 1,0; 1,2; 1,5; 2,0.

ТЕХНИЧЕСКИЕ ХАРАКТЕРИСТИКИ*

ТИП	Размеры, мм			Масса из расчета S-1,5 мм, кг
	B	H	L	
КСП 100x65-90	100	65	380	1,65
КСП 150x65-90	150			1,84
КСП 200x65-90	200			2,02
КСП 250x65-90	250			2,21
КСП 300x65-90	300			2,39
КСП 400x65-90	400			2,77
КСП 500x65-90	500	430	430	4,17
КСП 600x65-90	600			4,64

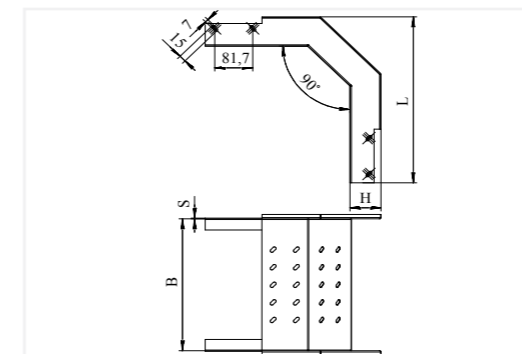

* Конструкции изделий могут быть изменены по заявкам заказчиков



ОТВОДЫ БОКОВЫЕ ДЛЯ МОНТАЖНЫХ ЛОТКОВ ГЛУХИЕ

Соединяется с прямыми секциями 8 комплектами метизов М6, дополнительный соединитель не требуется.

Исполнение изделий: все виды.

Ширина лотка (мм): (50; 60; 100; 150; 200; 250; 300; 400; 500; 600).*

Высота борта лотка (мм): (40; 50; 65; 80; 100; 150; 200).*

Толщина изделий (мм): 0,7; 1,0; 1,2; 1,5; 2,0.

ТЕХНИЧЕСКИЕ ХАРАКТЕРИСТИКИ*

ТИП	Размеры, мм				Масса из расчета S-1,5 мм, кг
	B	H	L	l	
ОБЛГ 100x65	100	65	510	229	0,87
ОБЛГ 150x65	150		560		0,91
ОБЛГ 200x65	200		610		0,96
ОБЛГ 250x65	250		660		1,01
ОБЛГ 300x65	300		710		1,05
ОБЛГ 400x65	400		810		1,15
ОБЛГ 500x65	500	1025	288	1,94	
ОБЛГ 600x65	600	1125		2,10	

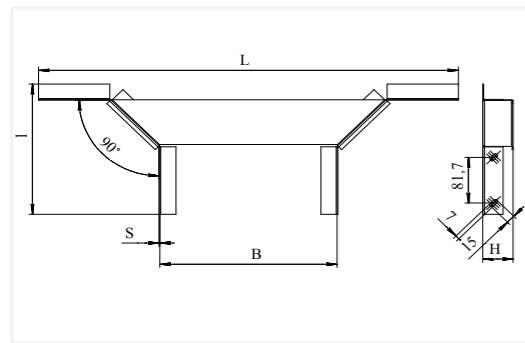

ОТВОДЫ БОКОВЫЕ ДЛЯ МОНТАЖНЫХ ЛОТКОВ ПЕРФОРИРОВАННЫЕ

Соединяется с прямыми секциями 8 комплектами метизов М6, дополнительный соединитель не требуется.

Исполнение изделий: все виды.

Ширина лотка (мм): (50; 60; 100; 150; 200; 250; 300; 400; 500; 600).*

Высота борта лотка (мм): (40; 50; 65; 80; 100; 150; 200).*

Толщина изделий (мм): 0,7; 1,0; 1,2; 1,5; 2,0.

ТЕХНИЧЕСКИЕ ХАРАКТЕРИСТИКИ*

ТИП	Размеры, мм				Масса из расчета S-1,5 мм, кг
	B	H	L	l	
ОБЛП 100x65	100	65	510	229	0,86
ОБЛП 150x65	150		560		0,91
ОБЛП 200x65	200		610		0,96
ОБЛП 250x65	250		660		1,01
ОБЛП 300x65	300		710		1,05
ОБЛП 400x65	400		810		1,14
ОБЛП 500x65	500	1025	288	1,02	
ОБЛП 600x65	600	1125		2,08	

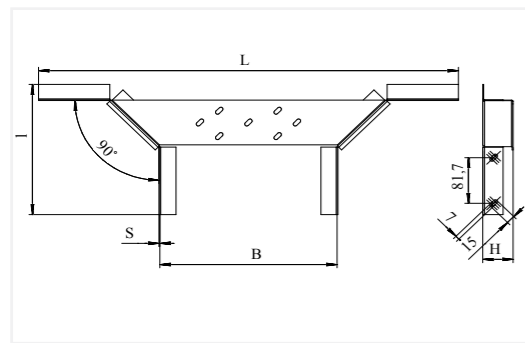

* Конструкции изделий могут быть изменены по заявкам заказчиков



ЛОТКИ МОНТАЖНЫЕ ВЕРТИКАЛЬНЫЕ УНИВЕРСАЛЬНЫЕ ГЛУХИЕ

Соединяются с прямыми секциями 8 комплектами метизов М6 через шарнирный соединитель (поставляется в комплекте – 4 шт.)

Исполнение изделий: все виды.

Ширина лотка (мм): (50; 60; 100; 150; 200; 250; 300; 400; 500; 600).*

Высота борта лотка (мм): (40; 50; 65; 80; 100; 150; 200).*

Толщина изделий (мм): 0,7; 1,0; 1,2; 1,5; 2,0.

ТЕХНИЧЕСКИЕ ХАРАКТЕРИСТИКИ*

ТИП	Размеры, мм			Масса из расчета S-1,5 мм, кг
	B	H	L	
КГУ 100x65	100	65	600	2,00
КГУ 150x65	150			2,29
КГУ 200x65	200			2,59
КГУ 250x65	250			2,88
КГУ 300x65	300			3,17
КГУ 400x65	400			3,76
КГУ 500x65	500	4,34	4,93	
КГУ 600x65	600	4,93		

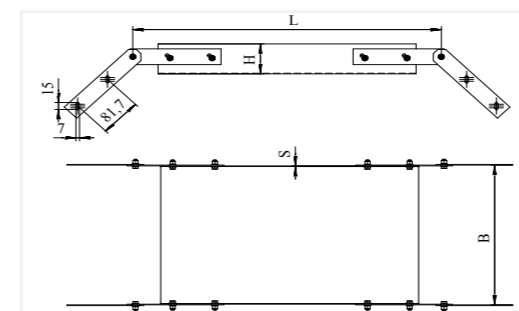

ЛОТКИ МОНТАЖНЫЕ ВЕРТИКАЛЬНЫЕ УНИВЕРСАЛЬНЫЕ ПЕРФОРИРОВАННЫЕ

Соединяются с прямыми секциями 8 комплектами метизов М6 через шарнирный соединитель (поставляется в комплекте – 4 шт.)

Исполнение изделий: все виды.

Ширина лотка (мм): (50; 60; 100; 150; 200; 250; 300; 400; 500; 600).*

Высота борта лотка (мм): (40; 50; 65; 80; 100; 150; 200).*

Толщина изделий (мм): 0,7; 1,0; 1,2; 1,5; 2,0.

ТЕХНИЧЕСКИЕ ХАРАКТЕРИСТИКИ*

ТИП	Размеры, мм			Масса из расчета S-1,5 мм, кг
	B	H	L	
КПУ 100x65	100	65	600	1,87
КПУ 150x65	150			2,13
КПУ 200x65	200			2,43
КПУ 250x65	250			2,71
КПУ 300x65	300			2,98
КПУ 400x65	400			3,54
КПУ 500x65	500	4,13	4,61	
КПУ 600x65	600	4,61		

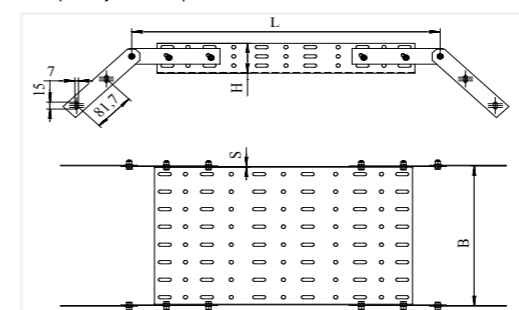

* Конструкции изделий могут быть изменены по заявкам заказчиков

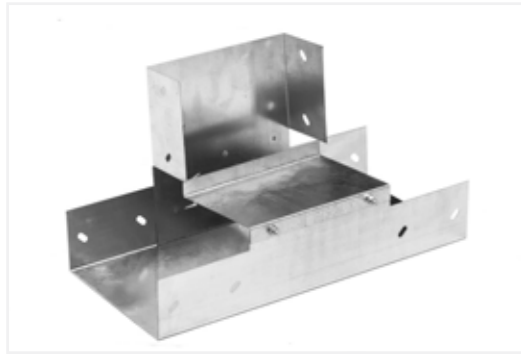

ЛОТКИ МОНТАЖНЫЕ ТРОЙНИКОВЫЕ ГЛУХИЕ ДЛЯ ПОВОРОТА ТРАССЫ ВВЕРХ НА 90° С РАЗВОРОТОМ ОСНОВАНИЯ ТРАССЫ, УНИВЕРСАЛЬНЫЕ

Соединяется с прямыми секциями 12 комплектами метизов М6, дополнительный соединитель не требуется. Вертикальный отвод может быть выполнен отличной от горизонтальной части трассы ширины. Для удобства прокладки кабеля, лотки изготавливаются частично разборными.

Исполнение изделий: все виды.

Ширина лотка (мм): (50; 60; 100; 150; 200; 250; 300; 400; 500; 600).*

Высота борта лотка (мм): (40; 50; 65; 80; 100; 150; 200).*

Толщина изделий (мм): 0,7; 1,0; 1,2; 1,5; 2,0.

ТЕХНИЧЕСКИЕ ХАРАКТЕРИСТИКИ*

ТИП	Размеры, мм				Масса из расчета S-1,5 мм, кг
	B	H	L	l	
ОМГ 100x65-90	100	65	344	187	1,27
ОМГ 150x65-90	150		394		1,88
ОМГ 200x65-90	200		444		2,61
ОМГ 250x65-90	250		494		3,45
ОМГ 300x65-90	300		544		4,41
ОМГ 400x65-90	400		644		6,68
ОМГ 500x65-90	500		744		9,43
ОМГ 600x65-90	600		844		12,64

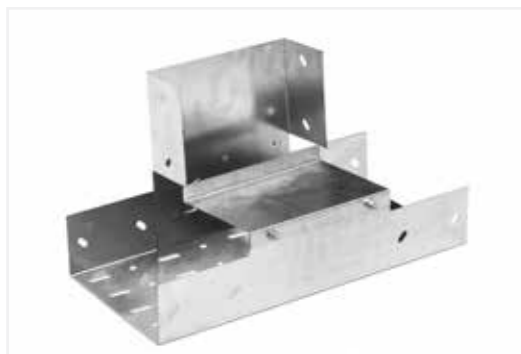
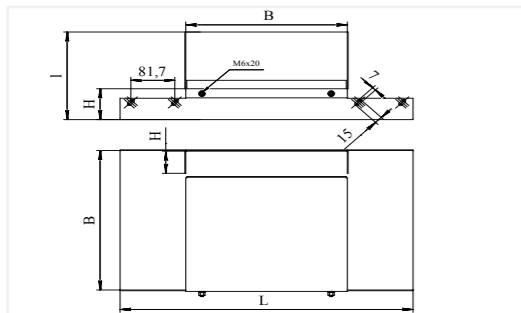

ЛОТКИ МОНТАЖНЫЕ ТРОЙНИКОВЫЕ ПЕРФОРИРОВАННЫЕ ДЛЯ ПОВОРОТА ТРАССЫ ВВЕРХ НА 90° С РАЗВОРОТОМ ОСНОВАНИЯ ТРАССЫ, УНИВЕРСАЛЬНЫЕ

Соединяется с прямыми секциями 12 комплектами метизов М6, дополнительный соединитель не требуется. Вертикальный отвод может быть выполнен отличной от горизонтальной части трассы ширины. Для удобства прокладки кабеля, лотки изготавливаются частично разборными.

Исполнение изделий: все виды.

Ширина лотка (мм): (50; 60; 100; 150; 200; 250; 300; 400; 500; 600).*

Высота борта лотка (мм): (40; 50; 65; 80; 100; 150; 200).*

Толщина изделий (мм): 0,7; 1,0; 1,2; 1,5; 2,0.

ТЕХНИЧЕСКИЕ ХАРАКТЕРИСТИКИ*

ТИП	Размеры, мм				Масса из расчета S-1,5 мм, кг
	B	H	L	l	
ОМП 100x65-90	100	65	344	187	1,22
ОМП 150x65-90	150		394		1,80
ОМП 200x65-90	200		444		2,52
ОМП 250x65-90	250		494		3,34
ОМП 300x65-90	300		544		4,27
ОМП 400x65-90	400		644		6,51
ОМП 500x65-90	500		744		9,21
ОМП 600x65-90	600		844		12,22

* Конструкции изделий могут быть изменены по заявкам заказчиков

Лотки монтажные тройниковые перфорированные для поворота трассы вверх на 90° с разворотом основания трассы, универсальные типа ОМП, предназначены для разветвления трассы в трех направлениях под углом 90° в горизонтальной и вертикальной плоскости вверх с разворотом открытой части трассы вокруг своей оси на 90° под прокладку в них проводов и кабелей при выполнении открытых электропроводов и открытой прокладке кабелей. Применяется для лотков типа ЛМП и ЛМПЗ.

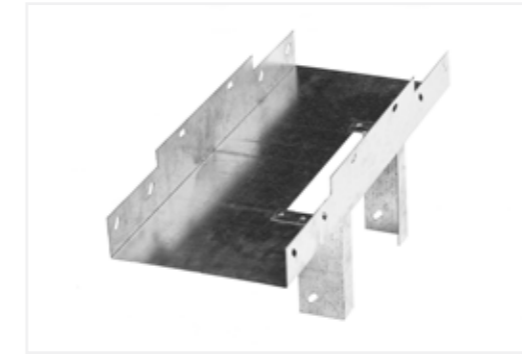
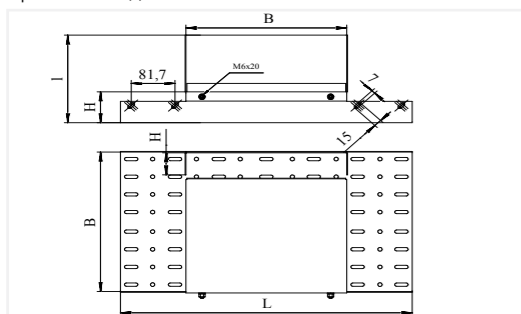

ЛОТКИ МОНТАЖНЫЕ ТРОЙНИКОВЫЕ ГЛУХИЕ ДЛЯ ПОВОРОТА ТРАССЫ ВНИЗ НА 90° С РАЗВОРОТОМ ОСНОВАНИЯ ТРАССЫ, УНИВЕРСАЛЬНЫЕ

Соединяется с прямыми секциями 12 комплектами метизов М6, дополнительный соединитель не требуется. Вертикальный отвод может быть выполнен отличной от горизонтальной части трассы ширины.

Исполнение изделий: все виды.

Ширина лотка (мм): (50; 60; 100; 150; 200; 250; 300; 400; 500; 600).*

Высота борта лотка (мм): (40; 50; 65; 80; 100; 150; 200).*

Толщина изделий (мм): 0,7; 1,0; 1,2; 1,5; 2,0.

ТЕХНИЧЕСКИЕ ХАРАКТЕРИСТИКИ*

ТИП	Размеры, мм				Масса из расчета S-1,5 мм, кг
	B	H	L	l	
КНГ 100x65-90	100	65	404	187	1,14
КНГ 150x65-90	150		454		1,50
КНГ 200x65-90	200		504		1,92
КНГ 250x65-90	250		554		2,40
КНГ 300x65-90	300		604		2,93
КНГ 400x65-90	400		704		4,18
КНГ 500x65-90	500		804		5,67
КНГ 600x65-90	600		904		7,39

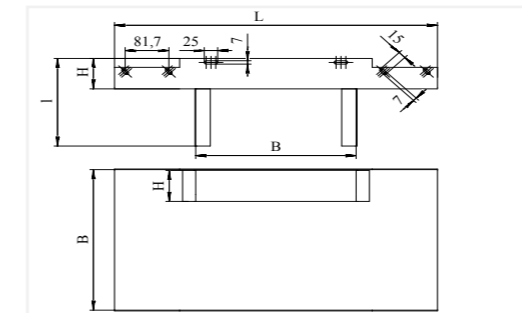

ЛОТКИ МОНТАЖНЫЕ ТРОЙНИКОВЫЕ ПЕРФОРИРОВАННЫЕ ДЛЯ ПОВОРОТА ТРАССЫ ВНИЗ НА 90° С РАЗВОРОТОМ ОСНОВАНИЯ ТРАССЫ, УНИВЕРСАЛЬНЫЕ

Соединяется с прямыми секциями 12 комплектами метизов М6, дополнительный соединитель не требуется. Вертикальный отвод может быть выполнен отличной от горизонтальной части трассы ширины.

Исполнение изделий: все виды.

Ширина лотка (мм): (50; 60; 100; 150; 200; 250; 300; 400; 500; 600).*

Высота борта лотка (мм): (40; 50; 65; 80; 100; 150; 200).*

Толщина изделий (мм): 0,7; 1,0; 1,2; 1,5; 2,0.

ТЕХНИЧЕСКИЕ ХАРАКТЕРИСТИКИ*

ТИП	Размеры, мм				Масса из расчета S-1,5 мм, кг
	B	H	L	l	
КНП 100x65-90	100	65	404	187	1,10
КНП 150x65-90	150		454		1,43
КНП 200x65-90	200		504		1,83
КНП 250x65-90	250		554		2,29
КНП 300x65-90	300		604		2,80
КНП 400x65-90	400		704		4,01
КНП 500x65-90	500		804		5,45
КНП 600x65-90	600		904		6,96

Лотки монтажные тройниковые перфорированные для поворота трассы вниз на 90° с разворотом основания трассы, универсальные типа КНП, предназначены для разветвления трассы в трех направлениях под углом 90° в горизонтальной и вертикальной плоскости вниз с разворотом открытой части трассы вокруг своей оси на 90° под прокладку в них проводов и кабелей при выполнении открытых электропроводов и открытой прокладке кабелей. Применяется для лотков типа ЛМП и ЛМПЗ.

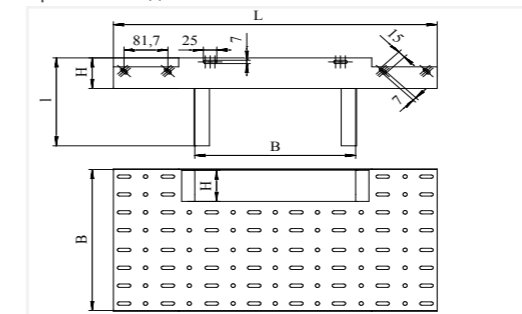

* Конструкции изделий могут быть изменены по заявкам заказчиков



ЛОТКИ МОНТАЖНЫЕ УГЛОВЫЕ ГЛУХИЕ ДЛЯ ПОВОРОТА ТРАССЫ ВВЕРХ НА 90° С РАЗВОРОТОМ ОСНОВАНИЯ ТРАССЫ (ПРАВЫЕ/ЛЕВЫЕ)

Соединяется с прямыми секциями 8 комплектами метизов М6, дополнительный соединитель не требуется. Для удобства прокладки кабеля, лотки изготавливаются частично разборными. Лотки изготавливаются правыми или левыми - уточняется при заказе.

Исполнение изделий: все виды.

Ширина лотка (мм): (50; 60; 100; 150; 200; 250; 300; 400; 500; 600).*

Высота борта лотка (мм): (40; 50; 65; 80; 100; 150; 200).*

Толщина изделий (мм): 0,7; 1,0; 1,2; 1,5; 2,0.

ТЕХНИЧЕСКИЕ ХАРАКТЕРИСТИКИ*

ТИП	Размеры, мм				Масса из расчета S-1,5 мм, кг
	B	H	L	l	
КРГп 100x65-90	100	65	222	187	1,11
КРГп 150x65-90	150		272		1,70
КРГп 200x65-90	200		322		2,40
КРГп 250x65-90	250		372		3,22
КРГп 300x65-90	300		422		4,21
КРГп 400x65-90	400		522		6,39
КРГп 500x65-90	500		622		9,09
КРГп 600x65-90	600		722		12,26

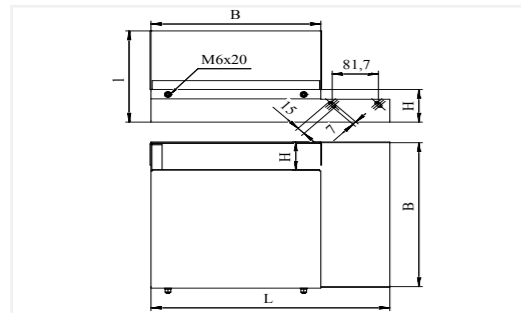

ЛОТКИ МОНТАЖНЫЕ УГЛОВЫЕ ПЕРФОРИРОВАННЫЕ ДЛЯ ПОВОРОТА ТРАССЫ ВВЕРХ НА 90° С РАЗВОРОТОМ ОСНОВАНИЯ ТРАССЫ (ПРАВЫЕ/ЛЕВЫЕ)

Соединяется с прямыми секциями 8 комплектами метизов М6, дополнительный соединитель не требуется. Для удобства прокладки кабеля, лотки изготавливаются частично разборными. Лотки изготавливаются правыми или левыми - уточняется при заказе.

Исполнение изделий: все виды.

Ширина лотка (мм): (50; 60; 100; 150; 200; 250; 300; 400; 500; 600).*

Высота борта лотка (мм): (40; 50; 65; 80; 100; 150; 200).*

Толщина изделий (мм): 0,7; 1,0; 1,2; 1,5; 2,0.

ТЕХНИЧЕСКИЕ ХАРАКТЕРИСТИКИ*

ТИП	Размеры, мм				Масса из расчета S-1,5 мм, кг
	B	H	L	l	
КРПп 100x65-90	100	65	222	187	1,09
КРПп 150x65-90	150		272		1,67
КРПп 200x65-90	200		322		2,21
КРПп 250x65-90	250		372		3,15
КРПп 300x65-90	300		422		4,08
КРПп 400x65-90	400		522		6,29
КРПп 500x65-90	500		622		8,98
КРПп 600x65-90	600		722		12,20

* Конструкции изделий могут быть изменены по заявкам заказчиков

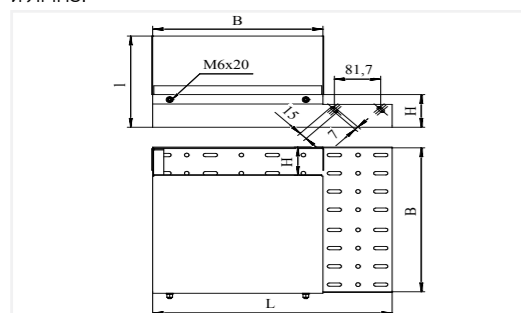

ЛОТКИ МОНТАЖНЫЕ УГЛОВЫЕ ГЛУХИЕ ДЛЯ ПОВОРОТА ТРАССЫ ВНИЗ НА 90° С РАЗВОРОТОМ ОСНОВАНИЯ ТРАССЫ (ПРАВЫЕ/ЛЕВЫЕ)

Соединяется с прямыми секциями 8 комплектами метизов М6, дополнительный соединитель не требуется. Лотки изготавливаются правыми или левыми - уточняется при заказе.

Исполнение изделий: все виды.

Ширина лотка (мм): (50; 60; 100; 150; 200; 250; 300; 400; 500; 600).*

Высота борта лотка (мм): (40; 50; 65; 80; 100; 150; 200).*

Толщина изделий (мм): 0,7; 1,0; 1,2; 1,5; 2,0.

ТЕХНИЧЕСКИЕ ХАРАКТЕРИСТИКИ*

ТИП	Размеры, мм				Масса из расчета S-1,5 мм, кг
	B	H	L	l	
КТГл 100x65-90	100	65	282	187	1,09
КТГл 150x65-90	150		332		1,47
КТГл 200x65-90	200		382		1,90
КТГл 250x65-90	250		432		2,38
КТГл 300x65-90	300		482		2,92
КТГл 400x65-90	400		582		4,17
КТГл 500x65-90	500		682		5,66
КТГл 600x65-90	600		782		7,39

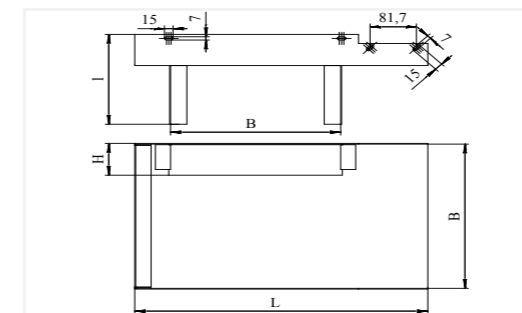

ЛОТКИ МОНТАЖНЫЕ УГЛОВЫЕ ПЕРФОРИРОВАННЫЕ ДЛЯ ПОВОРОТА ТРАССЫ ВНИЗ НА 90° С РАЗВОРОТОМ ОСНОВАНИЯ ТРАССЫ (ПРАВЫЕ/ЛЕВЫЕ)

Соединяется с прямыми секциями 8 комплектами метизов М6, дополнительный соединитель не требуется. Лотки изготавливаются правыми или левыми - уточняется при заказе.

Исполнение изделий: все виды.

Ширина лотка (мм): (50; 60; 100; 150; 200; 250; 300; 400; 500; 600).*

Высота борта лотка (мм): (40; 50; 65; 80; 100; 150; 200).*

Толщина изделий (мм): 0,7; 1,0; 1,2; 1,5; 2,0.

ТЕХНИЧЕСКИЕ ХАРАКТЕРИСТИКИ*

ТИП	Размеры, мм				Масса из расчета S-1,5 мм, кг
	B	H	L	l	
КТПл 100x65-90	100	65	282	187	1,08
КТПл 150x65-90	150		332		1,42
КТПл 200x65-90	200		382		1,84
КТПл 250x65-90	250		432		2,29
КТПл 300x65-90	300		482		2,80
КТПл 400x65-90	400		582		4,00
КТПл 500x65-90	500		682		5,47
КТПл 600x65-90	600		782		7,09

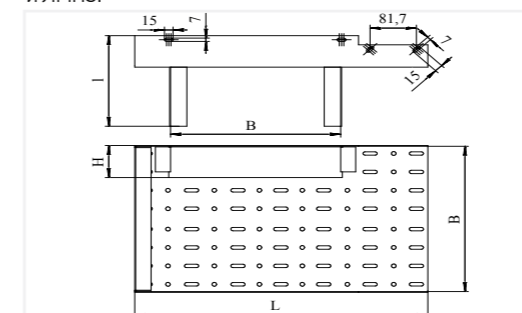

* Конструкции изделий могут быть изменены по заявкам заказчиков

НОВИНКА

ЛОТКИ МОНТАЖНЫЕ УГЛОВЫЕ ГЛУХИЕ ДЛЯ ПОВОРОТА ТРАССЫ ВНИЗ НА 90 С РАЗВОРОТОМ ОСНОВАНИЯ ТРАССЫ.

Соединяется с прямыми секциями 8 комплектами метизов М6, дополнительный соединитель не требуется.

Исполнение изделий: все виды.

Ширина лотка (мм): (50; 60; 100; 150; 200; 250; 300; 400; 500; 600).*

Высота борта лотка (мм): (40; 50; 65; 80; 100; 150; 200).*

Толщина изделий (мм): 0,7; 1,0; 1,2; 1,5; 2,0.

ТЕХНИЧЕСКИЕ ХАРАКТЕРИСТИКИ*

ТИП	Размеры, мм				Масса из расчета S-1,5 мм, кг
	В	Н	L	l	
КТГ 100x65-180	100	65	190	185	0,79
КТГ 150x65-180	150				0,98
КТГ 200x65-180	200				1,18
КТГ 250x65-180	250				1,38
КТГ 300x65-180	300				1,58
КТГ 400x65-180	400				1,98
КТГ 500x65-180	500				2,37
КТГ 600x65-180	600				2,77

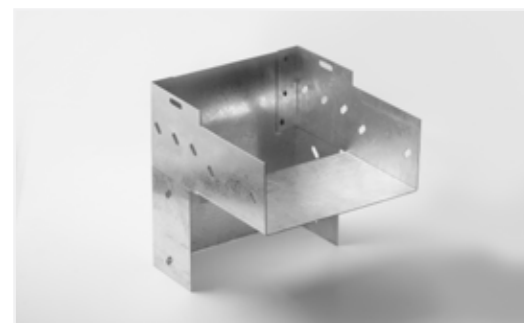
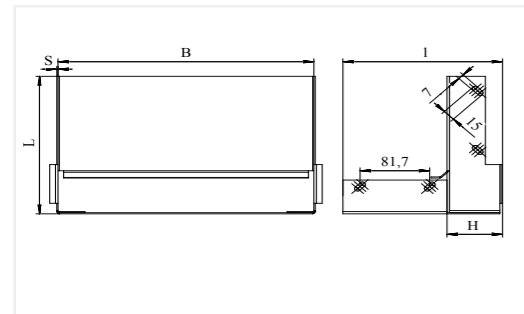

Лотки монтажные угловые глухие для поворота трассы вниз на 90° с разворотом основания трассы типа КТГ, предназначены для изменения направления трассы под углом 90° в вертикальной плоскости вниз с разворотом открытой части трассы вокруг своей оси на 180° под прокладку в них проводов и кабелей при выполнении открытых электропроводов и открытой прокладке кабелей. Применяется для лотков типа ЛМГ и ЛМГЗ.

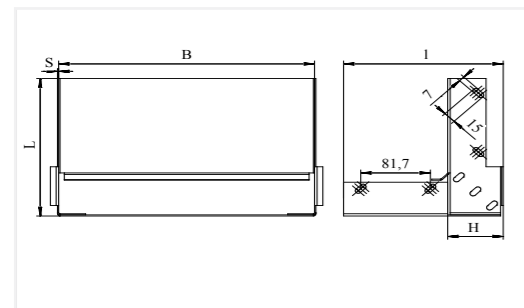

ЛОТКИ МОНТАЖНЫЕ УГЛОВЫЕ ГЛУХИЕ ДЛЯ ПОВОРОТА ТРАССЫ ВНИЗ НА 90 С РАЗВОРОТОМ ОСНОВАНИЯ ТРАССЫ.

Соединяется с прямыми секциями 8 комплектами метизов М6, дополнительный соединитель не требуется.

Исполнение изделий: все виды.

Ширина лотка (мм): (50; 60; 100; 150; 200; 250; 300; 400; 500; 600).*

Высота борта лотка (мм): (40; 50; 65; 80; 100; 150; 200).*

Толщина изделий (мм): 0,7; 1,0; 1,2; 1,5; 2,0.

ТЕХНИЧЕСКИЕ ХАРАКТЕРИСТИКИ*

ТИП	Размеры, мм				Масса из расчета S-1,5 мм, кг
	В	Н	L	l	
КТП 100x65-180	100	65	190	185	0,79
КТП 150x65-180	150				0,98
КТП 200x65-180	200				1,18
КТП 250x65-180	250				1,38
КТП 300x65-180	300				1,58
КТП 400x65-180	400				1,98
КТП 500x65-180	500				2,37
КТП 600x65-180	600				2,77

* Конструкции изделий могут быть изменены по заявкам заказчиков

ЛОТКИ МОНТАЖНЫЕ УГЛОВЫЕ ГЛУХИЕ ДЛЯ ПОВОРОТА ТРАССЫ ОТ 0° ДО 135°

Соединяются с прямыми секциями 8 комплектами метизов М6, дополнительный соединитель не требуется.

Исполнение изделий: все виды.

Ширина лотка (мм): (50; 60; 100; 150; 200; 250; 300; 400; 500; 600).*

Высота борта лотка (мм): (40; 50; 65; 80; 100; 150; 200).*

Толщина изделий (мм): 0,7; 1,0; 1,2; 1,5; 2,0.

ТЕХНИЧЕСКИЕ ХАРАКТЕРИСТИКИ*

ТИП	Размеры, мм		Масса из расчета S-1,5 мм, кг
	В	Н	
КТГ 100x65-0-135	100	65	1,12
КТГ 150x65-0-135	150		1,50
КТГ 200x65-0-135	200		2,02
КТГ 250x65-0-135	250		2,60
КТГ 300x65-0-135	300		3,26
КТГ 400x65-0-135	400		4,78
КТГ 500x65-0-135	500		6,60
КТГ 600x65-0-135	600		8,68



Лотки монтажные угловые глухие типа КТГ, предназначены для изменения направления трассы под углом от 0° до 135° в горизонтальной плоскости под прокладку в них проводов и кабелей при выполнении открытых электропроводов и открытой прокладке кабелей. Поворот производится изгибом подвижных частей лотка. Применяются для лотков типа ЛМГ и ЛМГЗ.

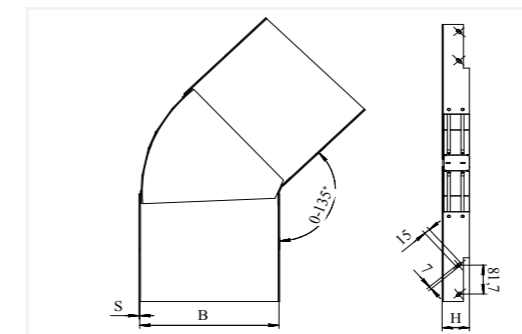

Лотки монтажные угловые перфорированные типа КТП, предназначены для изменения направления трассы под углом от 0° до 135° в горизонтальной плоскости под прокладку в них проводов и кабелей при выполнении открытых электропроводов и открытой прокладке кабелей. Поворот производится изгибом подвижных частей лотка. Применяются для лотков типа ЛМП и ЛМПЗ.

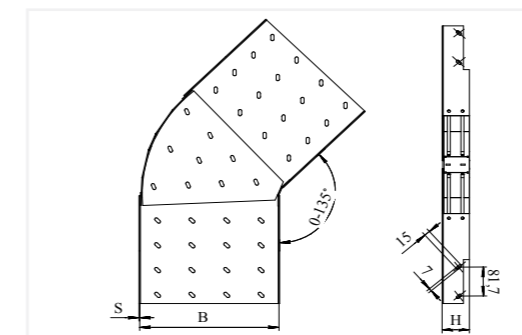

ЛОТКИ МОНТАЖНЫЕ УГЛОВЫЕ ПЕРФОРИРОВАННЫЕ ДЛЯ ПОВОРОТА ТРАССЫ ОТ 0° ДО 135°

Соединяются с прямыми секциями 8 комплектами метизов М6, дополнительный соединитель не требуется.

Исполнение изделий: все виды.

Ширина лотка (мм): (50; 60; 100; 150; 200; 250; 300; 400; 500; 600).*

Высота борта лотка (мм): (40; 50; 65; 80; 100; 150; 200).*

Толщина изделий (мм): 0,7; 1,0; 1,2; 1,5; 2,0.

ТЕХНИЧЕСКИЕ ХАРАКТЕРИСТИКИ*

ТИП	Размеры, мм		Масса из расчета S-1,5 мм, кг
	В	Н	
КТП 100x65-0-135	100	65	1,10
КТП 150x65-0-135	150		1,48
КТП 200x65-0-135	200		1,98
КТП 250x65-0-135	250		2,56
КТП 300x65-0-135	300		3,21
КТП 400x65-0-135	400		4,73
КТП 500x65-0-135	500		6,53
КТП 600x65-0-135	600		8,61

* Конструкции изделий могут быть изменены по заявкам заказчиков



ЛОТКИ МОНТАЖНЫЕ УГЛОВЫЕ ГЛУХИЕ ДЛЯ ПОВОРОТА ТРАССЫ ВВЕРХ ОТ 0° ДО 45°

Соединяются с прямыми секциями 8 комплектами метизов М6, дополнительный соединитель не требуется.

Исполнение изделий: все виды.

Ширина лотка (мм): (50; 60; 100; 150; 200; 250; 300; 400; 500; 600).*

Высота борта лотка (мм): (40; 50; 65; 80; 100; 150; 200).*

Толщина изделий (мм): 0,7; 1,0; 1,2; 1,5; 2,0.

ТЕХНИЧЕСКИЕ ХАРАКТЕРИСТИКИ*

ТИП	Размеры, мм		Масса из расчета S-1,5 мм, кг
	В	Н	
КПГ 100x65-0-45	100	65	0,84
КПГ 150x65-0-45	150		1,04
КПГ 200x65-0-45	200		1,25
КПГ 250x65-0-45	250		1,46
КПГ 300x65-0-45	300		1,67
КПГ 400x65-0-45	400		2,08
КПГ 500x65-0-45	500		2,50
КПГ 600x65-0-45	600		2,91

Лотки монтажные угловые глухие типа КПГ, предназначены для изменения направления трассы под углом от 0° до 45° в вертикальной плоскости вверх под прокладку в них проводов и кабелей при выполнении открытых электропроводов и открытой прокладке кабелей. Поворот производится изгибом подвижных частей лотка. Применяются для лотков типа ЛМГ и ЛМГЗ.

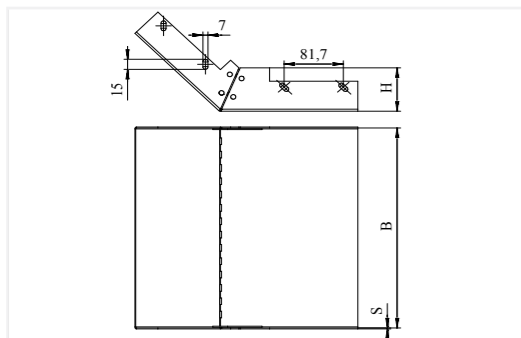

ЛОТКИ МОНТАЖНЫЕ УГЛОВЫЕ ПЕРФОРИРОВАННЫЕ ДЛЯ ПОВОРОТА ТРАССЫ ВВЕРХ ОТ 0° ДО 45°

Соединяются с прямыми секциями 8 комплектами метизов М6, дополнительный соединитель не требуется.

Исполнение изделий: все виды.

Ширина лотка (мм): (50; 60; 100; 150; 200; 250; 300; 400; 500; 600).*

Высота борта лотка (мм): (40; 50; 65; 80; 100; 150; 200).*

Толщина изделий (мм): 0,7; 1,0; 1,2; 1,5; 2,0.

ТЕХНИЧЕСКИЕ ХАРАКТЕРИСТИКИ*

ТИП	Размеры, мм		Масса из расчета S-1,5 мм, кг
	В	Н	
КПП 100x65-0-45	100	65	0,81
КПП 150x65-0-45	150		1,01
КПП 200x65-0-45	200		1,21
КПП 250x65-0-45	250		1,42
КПП 300x65-0-45	300		1,62
КПП 400x65-0-45	400		2,02
КПП 500x65-0-45	500		2,44
КПП 600x65-0-45	600		2,84

Лотки монтажные угловые перфорированные типа КПП, предназначены для изменения направления трассы под углом от 0° до 45° в вертикальной плоскости вверх под прокладку в них проводов и кабелей при выполнении открытых электропроводов и открытой прокладке кабелей. Поворот производится изгибом подвижных частей лотка. Применяются для лотков типа ЛМП и ЛМПЗ.

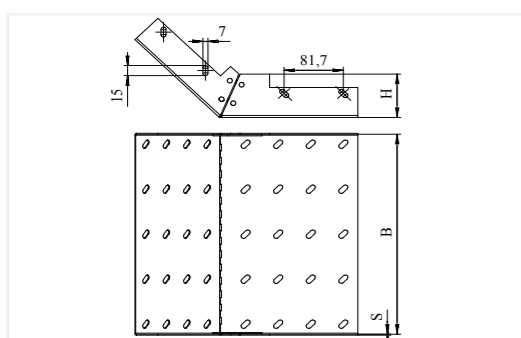

* Конструкции изделий могут быть изменены по заявкам заказчиков



ЛОТКИ МОНТАЖНЫЕ УГЛОВЫЕ ГЛУХИЕ ДЛЯ ПОВОРОТА ТРАССЫ ВНИЗ ОТ 0° ДО 45°

Соединяются с прямыми секциями 8 комплектами метизов М6, дополнительный соединитель не требуется.

Исполнение изделий: все виды.

Ширина лотка (мм): (50; 60; 100; 150; 200; 250; 300; 400; 500; 600).*

Высота борта лотка (мм): (40; 50; 65; 80; 100; 150; 200).*

Толщина изделий (мм): 0,7; 1,0; 1,2; 1,5; 2,0.

ТЕХНИЧЕСКИЕ ХАРАКТЕРИСТИКИ*

ТИП	Размеры, мм		Масса из расчета S-1,5 мм, кг
	В	Н	
КСГ 100x65-0-45	100	65	0,80
КСГ 150x65-0-45	150		0,99
КСГ 200x65-0-45	200		1,18
КСГ 250x65-0-45	250		1,37
КСГ 300x65-0-45	300		1,56
КСГ 400x65-0-45	400		1,93
КСГ 500x65-0-45	500		2,31
КСГ 600x65-0-45	600		2,68

Лотки монтажные угловые глухие типа КСГ, предназначены для изменения направления трассы под углом от 0° до 45° в вертикальной плоскости вниз под прокладку в них проводов и кабелей при выполнении открытых электропроводов и открытой прокладке кабелей. Поворот производится изгибом подвижных частей лотка. Применяются для лотков типа ЛМГ и ЛМГЗ.

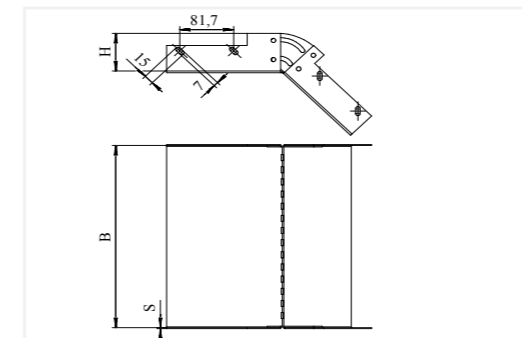

ЛОТКИ МОНТАЖНЫЕ УГЛОВЫЕ ПЕРФОРИРОВАННЫЕ ДЛЯ ПОВОРОТА ТРАССЫ ВНИЗ ОТ 0° ДО 45°

Соединяются с прямыми секциями 8 комплектами метизов М6, дополнительный соединитель не требуется.

Исполнение изделий: все виды.

Ширина лотка (мм): (50; 60; 100; 150; 200; 250; 300; 400; 500; 600).*

Высота борта лотка (мм): (40; 50; 65; 80; 100; 150; 200).*

Толщина изделий (мм): 0,7; 1,0; 1,2; 1,5; 2,0.

ТЕХНИЧЕСКИЕ ХАРАКТЕРИСТИКИ*

ТИП	Размеры, мм		Масса из расчета S-1,5 мм, кг
	В	Н	
КСП 100x65-0-45	100	65	0,78
КСП 150x65-0-45	150		0,96
КСП 200x65-0-45	200		1,14
КСП 250x65-0-45	250		1,33
КСП 300x65-0-45	300		1,52
КСП 400x65-0-45	400		1,88
КСП 500x65-0-45	500		2,25
КСП 600x65-0-45	600		2,62

Лотки монтажные угловые перфорированные типа КСП, предназначены для изменения направления трассы под углом от 0° до 45° в вертикальной плоскости вниз под прокладку в них проводов и кабелей при выполнении открытых электропроводов и открытой прокладке кабелей. Поворот производится изгибом подвижных частей лотка. Применяются для лотков типа ЛМП и ЛМПЗ.

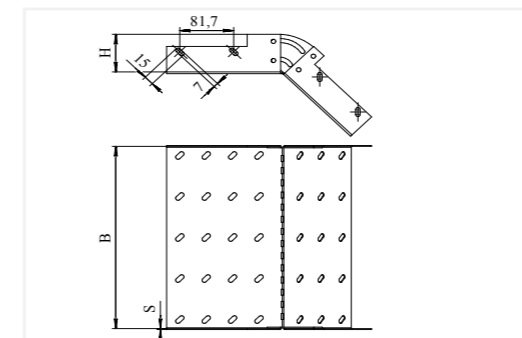

* Конструкции изделий могут быть изменены по заявкам заказчиков

НОВИНКА

ЛОТКИ МОНТАЖНЫЕ ОБХОДНЫЕ

Предназначены для соединения кабельных линий в горизонтальной плоскости с переходом на определенную величину l (рис. 1,2) при обходе препятствий и выступов. Величина l указывается при заказе. Соединяются с прямыми секциями 8 комплектами метизов М6, дополнительный соединитель не требуется.

Исполнение изделий: все виды.

Ширина лотка (мм): (50; 60; 100; 150; 200; 250; 300; 400; 500; 600).*

Высота борта лотка (мм): (40; 50; 65; 80; 100; 150; 200)

Толщина изделий (мм): 0,7; 1,0; 1,2; 1,5; 2,0.

*Изделия выполняются по индивидуальным размерам заказчика.**



Лотки монтажные глухие типа КОГ, применяются для лотков типа ЛМГ; ЛМГЗ.



Рис. 1



Лотки монтажные перфорированные типа КОП, применяются для лотков типа ЛМП; ЛМПЗ.

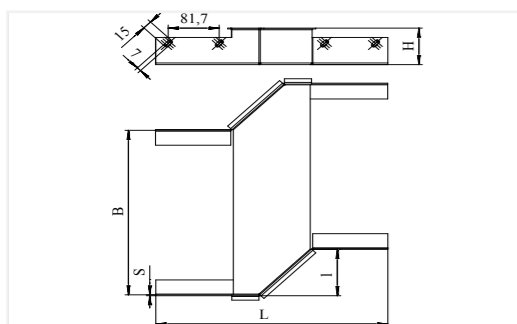

Рис. 2

ЛОТКИ МОНТАЖНЫЕ ДЛЯ ПЕРЕМЕНИ ВЫСОТЫ ТРАССЫ

Предназначены для соединения кабельных линий в горизонтальной плоскости с последующим изменением высоты трассы в месте соединения. Соединяются с прямыми секциями 8 комплектами метизов М6, дополнительный соединитель не требуется.

Исполнение изделий: все виды.

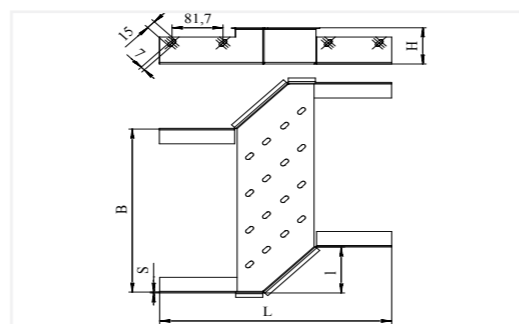
Ширина лотка (мм): (50; 60; 100; 150; 200; 250; 300; 400; 500; 600).*

Высота борта лотка (мм): (40; 50; 65; 80; 100; 150; 200)

Толщина изделий (мм): 0,7; 1,0; 1,2; 1,5; 2,0.

*Изделия выполняются по индивидуальным размерам заказчика.**



Лотки монтажные глухие типа КВГ, применяются для лотков типа ЛМГ; ЛМГЗ.

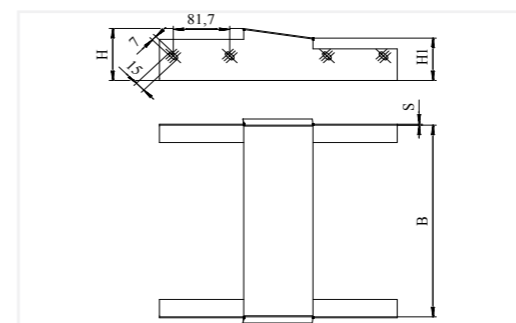

Лотки монтажные перфорированные типа КВП, применяются для лотков типа ЛМП; ЛМПЗ.

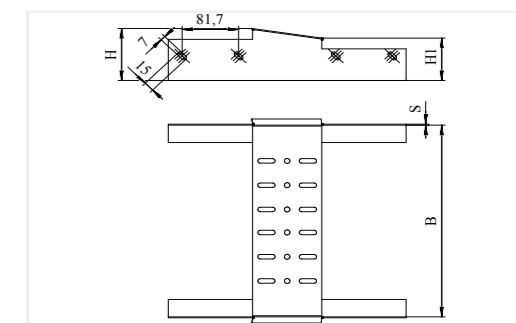

ЛОТКИ МОНТАЖНЫЕ ДЛЯ ПЕРЕМЕНИ ШИРИНЫ ТРАССЫ

Предназначены для соединения кабельных линий в горизонтальной плоскости с последующим изменением сечения трассы в месте соединения. Соединяются с прямыми секциями 8 комплектами метизов М6, дополнительный соединитель не требуется.

Исполнение изделий: все виды.

Ширина лотка (мм): (50; 60; 100; 150; 200; 250; 300; 400; 500; 600).*

Высота борта лотка (мм): (40; 50; 65; 80; 100; 150; 200)

Толщина изделий (мм): 0,7; 1,0; 1,2; 1,5; 2,0.

*Изделия выполняются по индивидуальным размерам заказчика.**



Лотки монтажные глухие типа КШГ, тип перехода - центральный. Применяются для лотков типа ЛМГ; ЛМГЗ.

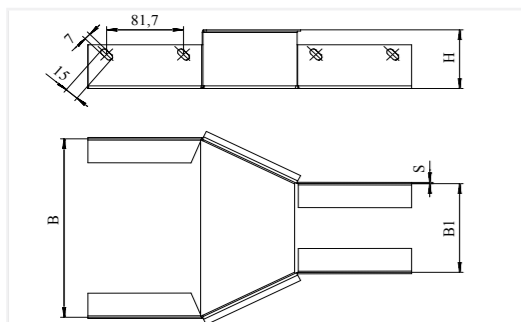

Лотки монтажные глухие типа КШГп, тип перехода - правый. Применяются для лотков типа ЛМГ; ЛМГЗ

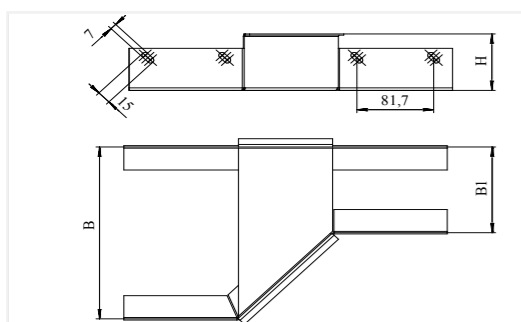

Лотки монтажные перфорированные типа КШП, тип перехода - центральный. Применяются для лотков типа ЛМП; ЛМПЗ.

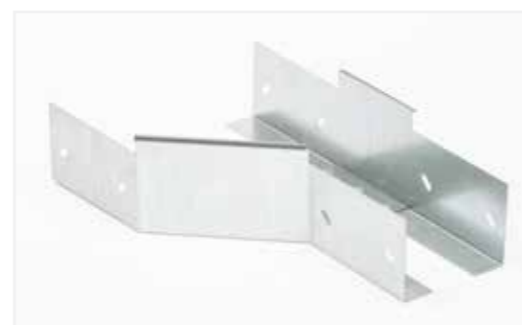
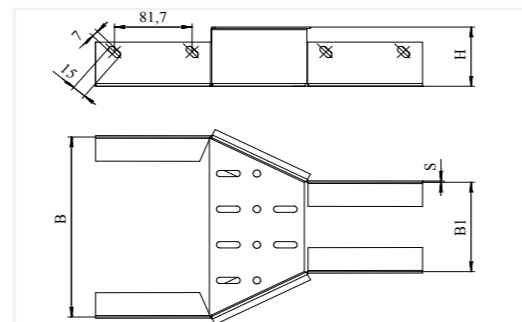

Лотки монтажные перфорированные типа КШПп, тип перехода - правый. Применяются для лотков типа ЛМП; ЛМПЗ.

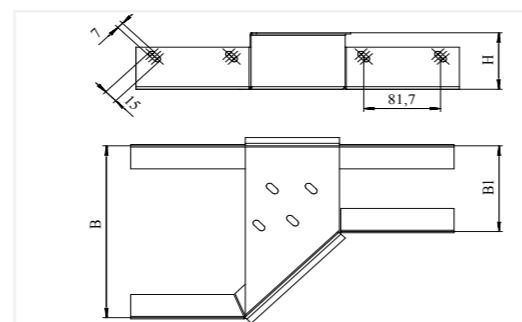

Лотки монтажные глухие типа КШГл, тип перехода - левый. Применяются для лотков типа ЛМГ; ЛМГЗ.

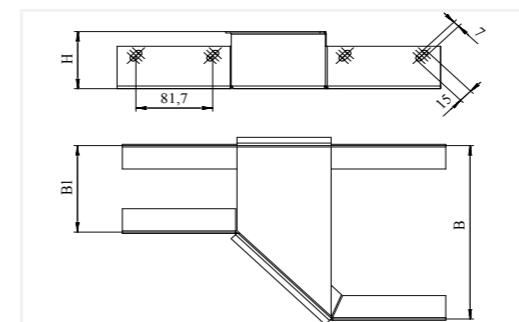

ЛОТКИ МОНТАЖНЫЕ ДЛЯ ПЕРЕМЕНИ ШИРИНЫ И ВЫСОТЫ ТРАССЫ

Предназначены для соединения кабельных линий в горизонтальной плоскости с последующим изменением сечения и высоты трассы в месте соединения. Соединяются с прямыми секциями 8 комплектами метизов М6, дополнительный соединитель не требуется.

Исполнение изделий: все виды.

Ширина лотка (мм): (50; 60; 100; 150; 200; 250; 300; 400; 500; 600).*

Высота борта лотка (мм): (40; 50; 65; 80; 100; 150; 200)

Толщина изделий (мм): 0,7; 1,0; 1,2; 1,5; 2,0.

*Изделия выполняются по индивидуальным размерам заказчика.**



Лотки монтажные глухие типа КШВГ, тип перехода - центральный. Применяются для лотков типа ЛМГ; ЛМГЗ.

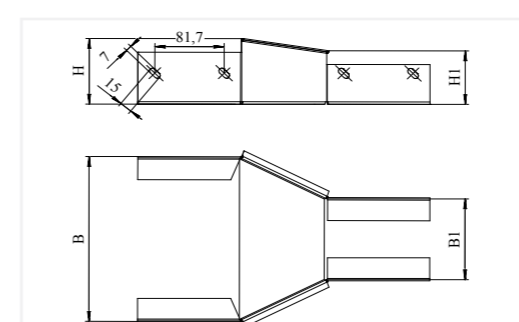

Лотки монтажные перфорированные типа КШПл, тип перехода - левый. Применяются для лотков типа ЛМП; ЛМПЗ.

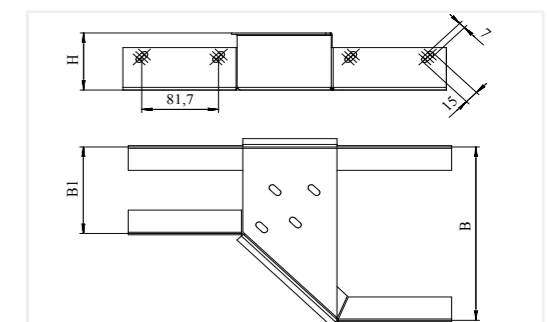

Лотки монтажные перфорированные типа КШВП, тип перехода - центральный. Применяются для лотков типа ЛМП; ЛМПЗ.

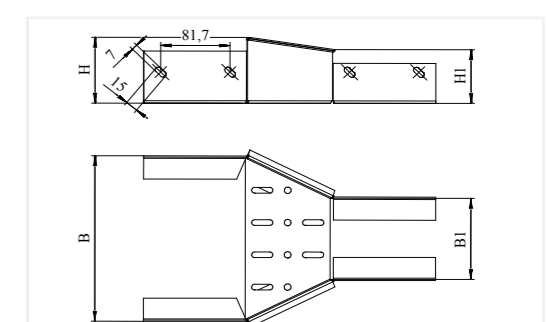

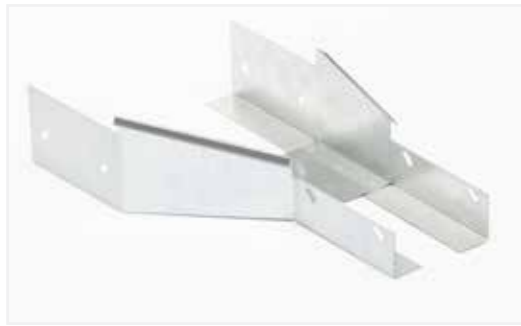

Лотки монтажные глухие типа КШВГп, тип перехода - правый. Применяются для лотков типа ЛМГ; ЛМГЗ.

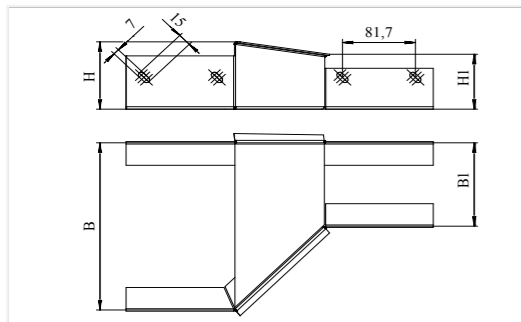

Лотки монтажные глухие типа КШВГл, тип перехода - левый. Применяются для лотков типа ЛМГ; ЛМГЗ.

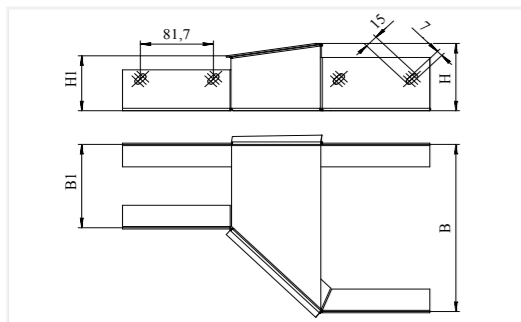

Лотки монтажные перфорированные типа КШВПп, тип перехода - правый. Применяются для лотков типа ЛМП; ЛМПЗ.

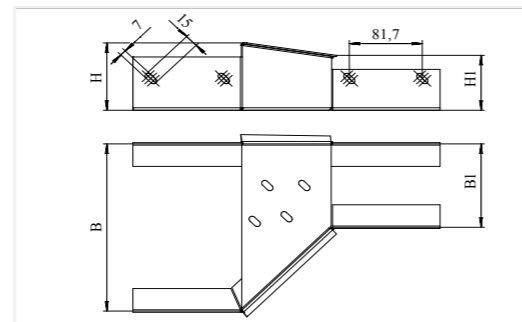

Лотки монтажные перфорированные типа КШВПл, тип перехода - левый. Применяются для лотков типа ЛМП; ЛМПЗ.

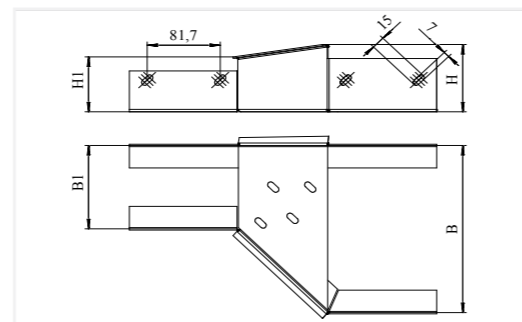

КРЫШКИ ДЛЯ МОНТАЖНЫХ ПРЯМЫХ ЛОТКОВ

(соединение соединителем)

L(мм) = 2000; 2500; 3000

Типы изделий:

- Крышки КЛ соединение с лотком «защелкой». (Рис.1)
- Крышки КЛЗ соединение с лотком «в замок». (Рис.2)

Крышки лотков типа КЛ и КЛЗ предназначены для предотвращения попадания посторонних предметов на провода и кабели, уложенные в лотки типа ЛМГ, ЛМГЗ, ЛМП, ЛМПЗ и обеспечения степени защиты IP 20 по ГОСТу 14254-96.

Исполнение изделий: все виды.

Толщина изделий (мм): 0,7; 1,0; 1,2; 1,5; 2,0.

ТЕХНИЧЕСКИЕ ХАРАКТЕРИСТИКИ*

ТИП	Размеры, мм.		Масса из расчета S=1,5 мм; кг		
	B	H	L=2000	L=2500	L=3000
КЛ 50/50	50,5	21,5	2,17	2,71	3,25
КЛ 60	60,5	16,5	2,17	2,71	3,25
КЛ 100/50	100,5	21,5	3,34	4,18	5,02
КЛ 100		16,5	3,11	3,89	4,66
КЛ 150/50	150,5	21,5	4,52	5,65	6,78
КЛ 150		16,5	4,29	5,36	6,43
КЛ 200/50	200,5	21,5	5,70	7,12	8,55
КЛ 200		16,5	5,46	6,83	8,19
КЛ 250/50	250,5	21,5	6,87	8,59	10,31
КЛ 250		16,5	6,64	8,30	9,96
КЛ 300/50	300,5	21,5	8,06	10,07	12,08
КЛ 300		16,5	7,82	9,77	11,73
КЛ 400/50	400,5	21,5	10,40	13,01	15,61
КЛ 400		16,5	10,17	12,71	15,25
КЛ 500/50	500,5	21,5	12,76	15,96	19,15
КЛ 500		16,5	12,53	15,66	18,79
КЛ 600/50	600,5	21,5	15,12	18,90	22,68
КЛ 600		16,5	14,88	18,61	22,33
КЛЗ 100	100,5	10,5	3,11	3,89	4,66
КЛЗ 150	150,5		4,29	5,36	6,43
КЛЗ 200	200,5		5,46	6,83	8,19
КЛЗ 250	250,5		6,64	8,30	9,96
КЛЗ 300	300,5		7,82	9,77	11,73
КЛЗ 400	400,5		10,17	12,71	15,25
КЛЗ 500	500,5		12,53	15,66	18,79
КЛЗ 600	600,5		14,88	18,61	22,33



Рис. 1



Рис. 2



* Конструкции изделий могут быть изменены по заявкам заказчиков

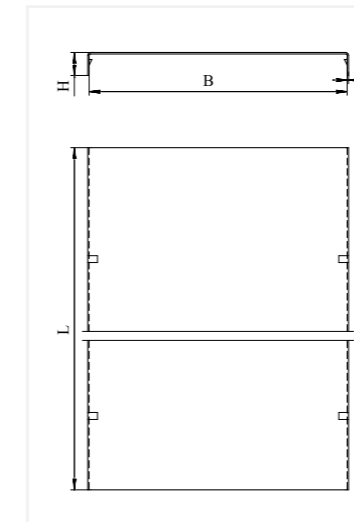
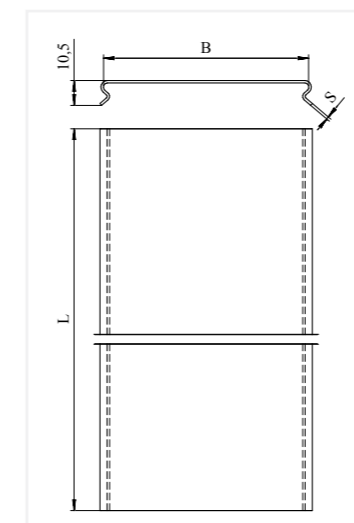

Рис. 1

КРЫШКИ ДЛЯ МОНТАЖНЫХ ПРЯМЫХ ЛОТКОВ

(телескопическое соединение)

L(мм) = 1900; 2400; 2900

Типы изделий:

- Крышки КЛЗ соединение с лотком «в замок». (Рис. 1)

Крышки лотков типа КЛЗ предназначены для предотвращения попадания посторонних предметов на провода и кабели, уложенные в лотки типа ЛМГЗ-II и ЛМПЗ-II и обеспечения степени защиты IP 20 по ГОСТу 14254-96.

Исполнение изделий: все виды.

Толщина изделий (мм): 0,7; 1,0; 1,2; 1,5; 2,0.

ТЕХНИЧЕСКИЕ ХАРАКТЕРИСТИКИ*

ТИП	Размеры, мм.		Масса из расчета S-1,5 мм; кг		
	В	Н	L= 1900	L=2400	L=2900
КЛЗ 100	100,5	10,5	2,95	3,73	4,51
КЛЗ 150	150,5		4,08	5,15	6,22
КЛЗ 200	200,5		5,19	6,56	7,93
КЛЗ 250	250,5		6,31	7,97	9,63
КЛЗ 300	300,5		7,43	9,39	11,35
КЛЗ 400	400,5		9,66	12,2	14,74
КЛЗ 500	500,5		11,9	15,03	18,16
КЛЗ 600	600,5	14,14	17,86	21,58	



Рис. 2

КРЫШКИ СНЕГОВЫЕ ДЛЯ МОНТАЖНЫХ ПРЯМЫХ ЛОТКОВ

(соединение соединителем)

L(мм) = 2000; 2500; 3000

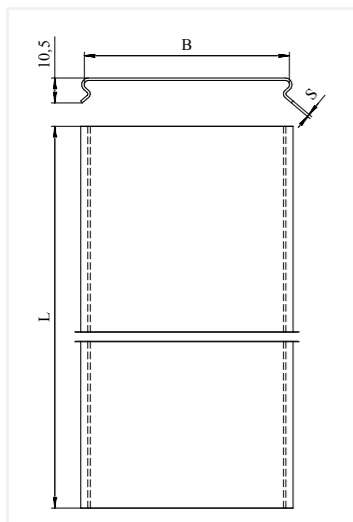
Типы изделий:

- Крышки СКЛ соединение с лотком «защелкой». (Рис. 2)

Крышки лотков типа СКЛ предназначены для предотвращения попадания посторонних предметов на провода и кабели, уложенные в лотки типа ЛМГ и ЛМП и обеспечения степени защиты IP 20 по ГОСТу 14254-96. Специальная «двускатная» конструкция крышки позволяет значительно снизить снеговую нагрузку на кабельную трассу. Угол крышки составляет более 30°, что согласно строительному СНИПу 2.01.07-85 снижает воздействие снега в два раза.

Исполнение изделий: все виды.

Толщина изделий (мм): 0,7; 1,0; 1,2; 1,5; 2,0.

ТЕХНИЧЕСКИЕ ХАРАКТЕРИСТИКИ*

ТИП	Размеры, мм.			Масса из расчета S-1,5 мм; кг		
	В	Н	Н1	L= 2000	L=2500	L=3000
СКЛ 100/50	100,5	20	21,5	3,70	4,63	5,56
СКЛ 100			16,5	3,44	4,30	5,16
СКЛ 150/50	150,5	30	21,5	4,95	6,19	7,43
СКЛ 150			16,5	4,68	5,85	7,02
СКЛ 200/50	200,5	45	21,5	6,35	7,94	9,53
СКЛ 200			16,5	6,05	7,56	9,08
СКЛ 250/50	250,5	60	21,5	7,69	9,61	11,53
СКЛ 250			16,5	7,43	9,29	11,15
СКЛ 300/50	300,5	80	21,5	9,18	11,48	13,78
СКЛ 300			16,5	8,92	11,15	13,38
СКЛ 400/50	400,5	110	21,5	11,94	14,93	17,92
СКЛ 400			16,5	11,67	14,59	17,51
СКЛ 500/50	500,5	140	21,5	14,72	18,40	22,08
СКЛ 500			16,5	14,42	18,03	21,64
СКЛ 600/50	600,5	170	21,5	17,43	21,79	26,15
СКЛ 600			16,5	17,16	21,45	25,74

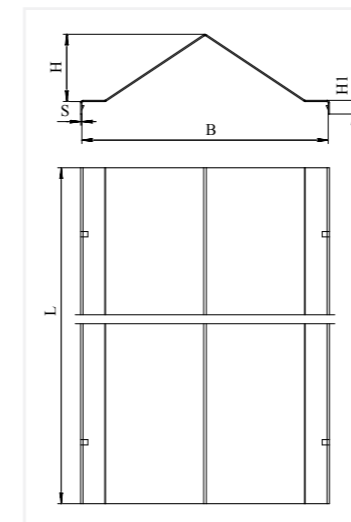

* Конструкции изделий могут быть изменены по заявкам заказчиков

* Конструкции изделий могут быть изменены по заявкам заказчиков

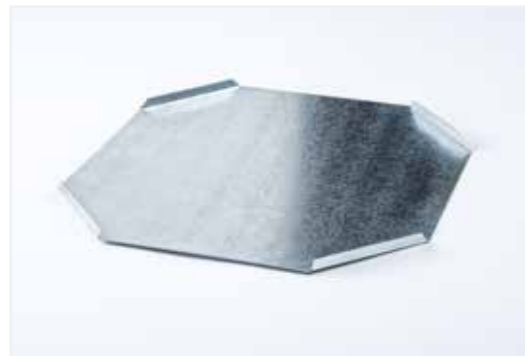

КРЫШКИ ДЛЯ МОНТАЖНЫХ КРЕСТООБРАЗНЫХ ЛОТКОВ

Крышка КЛК имеет боковые отгибы для соединения с лотком крестообразным КМГ и КМП «в замок».

Исполнение изделий: все виды.

Толщина изделий (мм): 0,7; 1,0; 1,2; 1,5; 2,0.

ТЕХНИЧЕСКИЕ ХАРАКТЕРИСТИКИ*

ТИП	Размеры, мм		Масса из расчета S-1,5 мм, кг
	L		
КЛК 100	263		0,72
КЛК 150	313		1,06
КЛК 200	363		1,45
КЛК 250	413		1,92
КЛК 300	463		2,43
КЛК 400	563		3,63
КЛК 500	781		6,85
КЛК 600	881		8,73

Крышки лотков типа КЛК, предназначены для предотвращения попадания посторонних предметов на провода и кабели, уложенные в крестообразные лотки типа КМГ и КМП и обеспечения степени защиты IP 20 по ГОСТу 14254-96.

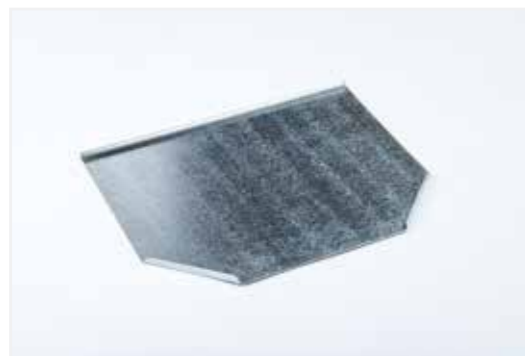
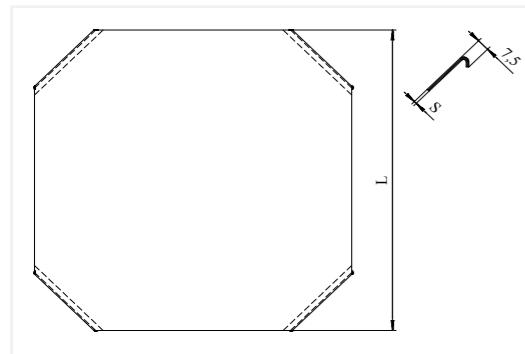

КРЫШКИ ДЛЯ МОНТАЖНЫХ ТРОЙНИКОВЫХ ЛОТКОВ

Крышка КЛТ имеет боковые отгибы для соединения с лотком тройниковым ОТГ и ОТП «в замок».

Исполнение изделий: все виды.

Толщина изделий (мм): 0,7; 1,0; 1,2; 1,5; 2,0.

ТЕХНИЧЕСКИЕ ХАРАКТЕРИСТИКИ*

ТИП	Размеры, мм		Масса из расчета S-1,5 мм, кг
	L	l	
КЛТ 100	263	181	0,56
КЛТ 150	313	231	0,86
КЛТ 200	363	281	1,21
КЛТ 250	413	331	1,63
КЛТ 300	463	381	2,10
КЛТ 400	563	481	3,24
КЛТ 500	781	640	5,85
КЛТ 600	881	740	7,66

Крышки лотков типа КЛТ, предназначены для предотвращения попадания посторонних предметов на провода и кабели, уложенные в тройниковые лотки типа ОТГ и ОТП и обеспечения степени защиты IP 20 по ГОСТу 14254-96.

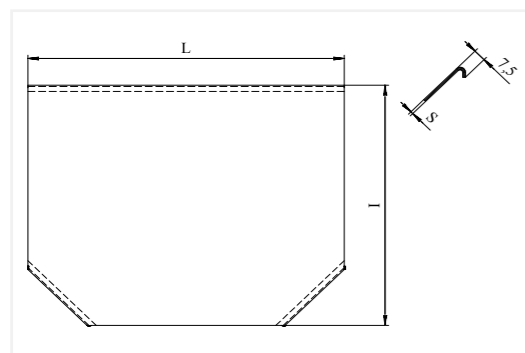

* Конструкции изделий могут быть изменены по заявкам заказчиков

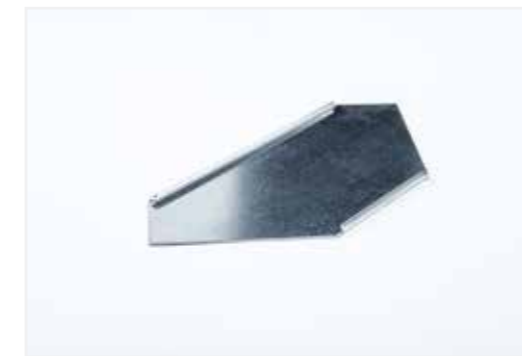

КРЫШКИ ДЛЯ МОНТАЖНЫХ УГЛОВЫХ ЛОТКОВ ДЛЯ ПОВОРОТА ТРАССЫ НА 90°

Крышка КЛУ имеет боковые отгибы для соединения с лотком угловым КГГ и КГП «в замок».

Исполнение изделий: все виды.

Толщина изделий (мм): 0,7; 1,0; 1,2; 1,5; 2,0.

ТЕХНИЧЕСКИЕ ХАРАКТЕРИСТИКИ*

ТИП	Размеры, мм		Масса из расчета S-1,5 мм, кг
	L		
КЛУ 100-90	181		0,44
КЛУ 150-90	231		0,50
КЛУ 200-90	281		0,74
КЛУ 250-90	331		1,04
КЛУ 300-90	381		1,38
КЛУ 400-90	481		2,22
КЛУ 500-90	640		3,77
КЛУ 600-90	740		5,09

Крышки лотков типа КЛУ, предназначены для предотвращения попадания посторонних предметов на провода и кабели, уложенные в угловые лотки типа КГГ и КГП с поворотом на 90° и обеспечения степени защиты IP 20 по ГОСТу 14254-96.

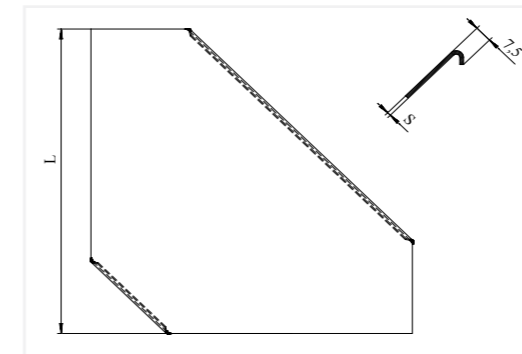

КРЫШКИ ДЛЯ МОНТАЖНЫХ УГЛОВЫХ ЛОТКОВ ДЛЯ ПОВОРОТА ТРАССЫ НА 135°

Крышка КЛУ имеет боковые отгибы для соединения с лотком угловым КГГ и КГП «в замок».

Исполнение изделий: все виды.

Толщина изделий (мм): 0,7; 1,0; 1,2; 1,5; 2,0.

ТЕХНИЧЕСКИЕ ХАРАКТЕРИСТИКИ*

ТИП	Размеры, мм		Масса из расчета S-1,5 мм, кг
	L		
КЛУ 100-135	170		0,21
КЛУ 150-135	206		0,37
КЛУ 200-135	240		0,52
КЛУ 250-135	276		0,76
КЛУ 300-135	312		1,01
КЛУ 400-135	382		1,69
КЛУ 500-135	503		2,41
КЛУ 600-135	574		3,26

Крышки лотков типа КЛУ, предназначены для предотвращения попадания посторонних предметов на провода и кабели, уложенные в угловые лотки типа КГГ и КГП с поворотом на 135° и обеспечения степени защиты IP 20 по ГОСТу 14254-96.

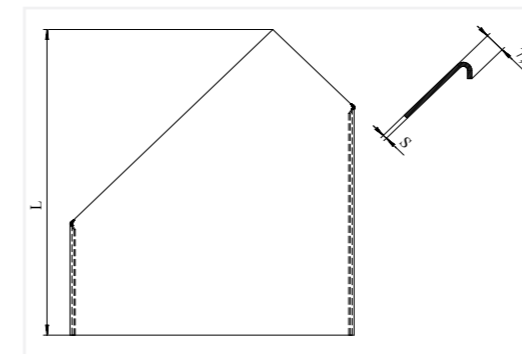

* Конструкции изделий могут быть изменены по заявкам заказчиков



КРЫШКИ ДЛЯ МОНТАЖНЫХ УГЛОВЫХ ЛОТКОВ ДЛЯ ПОВОРОТА ТРАССЫ ВВЕРХ НА 45°

Крышка КЛП имеет боковые отгибы для соединения с лотком угловым КПГ и КПП «в замок».

Исполнение изделий: все виды.

Толщина изделий (мм): 0,7; 1,0; 1,2; 1,5; 2,0.

ТЕХНИЧЕСКИЕ ХАРАКТЕРИСТИКИ*

ТИП	Размеры, мм			Масса из расчета S-1,5 мм, кг
	Высота борта лотка, Н	L	l	
КЛП 100-45	65	130	60	0,25
КЛП 150-45				0,34
КЛП 200-45				0,42
КЛП 250-45				0,58
КЛП 300-45				0,75
КЛП 400-45				0,96
КЛП 500-45				1,54
КЛП 600-45				1,82

Крышки лотков типа КЛП, предназначены для предотвращения попадания посторонних предметов на провода и кабели, уложенные в угловые лотки типа КПГ и КПП с поворотом на 45° вверх и обеспечения степени защиты IP 20 по ГОСТу 14254-96

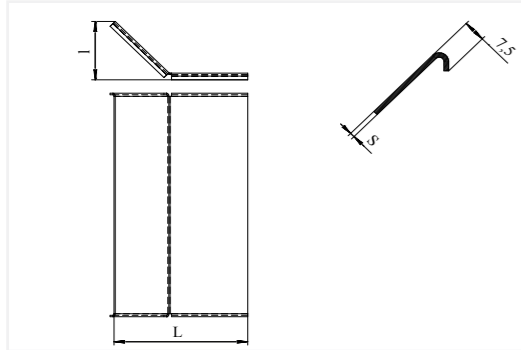

КРЫШКИ ДЛЯ МОНТАЖНЫХ УГЛОВЫХ ЛОТКОВ ДЛЯ ПОВОРОТА ТРАССЫ ВНИЗ НА 45°

Крышка КЛС имеет боковые отгибы для соединения с лотком угловым КСГ и КСП «в замок».

Исполнение изделий: все виды.

Толщина изделий (мм): 0,7; 1,0; 1,2; 1,5; 2,0.

ТЕХНИЧЕСКИЕ ХАРАКТЕРИСТИКИ*

ТИП	Размеры, мм			Масса из расчета S-1,5 мм, кг
	Высота борта лотка, Н	L	l	
КЛС 100-45	65	217	95	0,33
КЛС 150-45				0,44
КЛС 200-45				0,55
КЛС 250-45				0,72
КЛС 300-45				0,89
КЛС 400-45				1,16
КЛС 500-45				1,68
КЛС 600-45				1,88

Крышки лотков типа КЛС, предназначены для предотвращения попадания посторонних предметов на провода и кабели, уложенные в угловые лотки типа КСГ и КСП с поворотом на 45° вниз и обеспечения степени защиты IP 20 по ГОСТу 14254-96

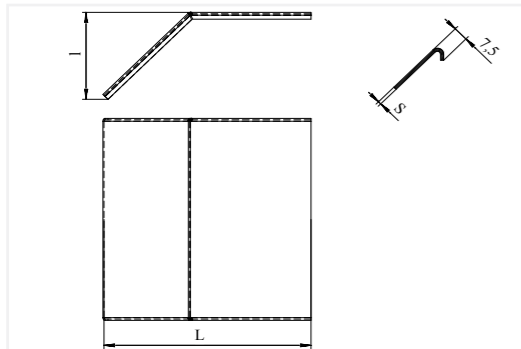

* Конструкции изделий могут быть изменены по заявкам заказчиков

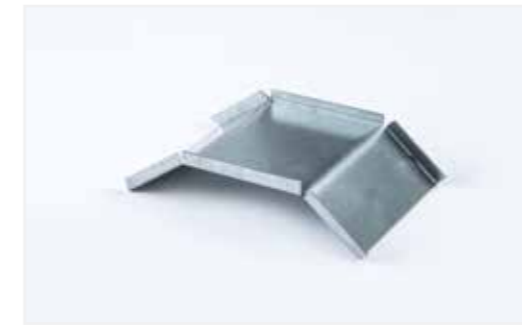

КРЫШКИ ДЛЯ МОНТАЖНЫХ УГЛОВЫХ ЛОТКОВ ДЛЯ ПОВОРОТА ТРАССЫ ВВЕРХ НА 90°

Крышка КЛП имеет боковые отгибы для соединения с лотком угловым КПГ и КПП «в замок».

Исполнение изделий: все виды.

Толщина изделий (мм): 0,7; 1,0; 1,2; 1,5; 2,0.

ТЕХНИЧЕСКИЕ ХАРАКТЕРИСТИКИ*

ТИП	Размеры, мм		Масса из расчета S-1,5 мм, кг
	Высота борта лотка, Н	L	
КЛП 100-90	65	136	0,54
КЛП 150-90			0,73
КЛП 200-90			0,92
КЛП 250-90			1,16
КЛП 300-90			1,40
КЛП 400-90			2,01
КЛП 500-90			2,55
КЛП 600-90			3,02

Крышки лотков типа КЛП, предназначены для предотвращения попадания посторонних предметов на провода и кабели, уложенные в угловые лотки типа КПГ и КПП с поворотом на 90° вверх и обеспечения степени защиты IP 20 по ГОСТу 14254-96

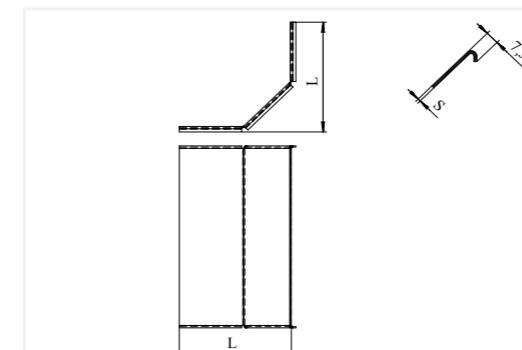

КРЫШКИ ДЛЯ МОНТАЖНЫХ УГЛОВЫХ ЛОТКОВ ДЛЯ ПОВОРОТА ТРАССЫ ВНИЗ НА 90°

Крышка КЛС имеет боковые отгибы для соединения с лотком угловым КСГ и КСП «в замок».

Исполнение изделий: все виды.

Толщина изделий (мм): 0,7; 1,0; 1,2; 1,5; 2,0.

ТЕХНИЧЕСКИЕ ХАРАКТЕРИСТИКИ*

ТИП	Размеры, мм		Масса из расчета S-1,5 мм, кг
	Высота борта лотка, Н	L	
КЛС 100-90	65	257	0,71
КЛС 150-90			0,96
КЛС 200-90			1,21
КЛС 250-90			1,53
КЛС 300-90			1,84
КЛС 400-90			2,65
КЛС 500-90			3,34
КЛС 600-90			3,96

Крышки лотков типа КЛС, предназначены для предотвращения попадания посторонних предметов на провода и кабели, уложенные в угловые лотки типа КСГ и КСП с поворотом на 90° вниз и обеспечения степени защиты IP 20 по ГОСТу 14254-96

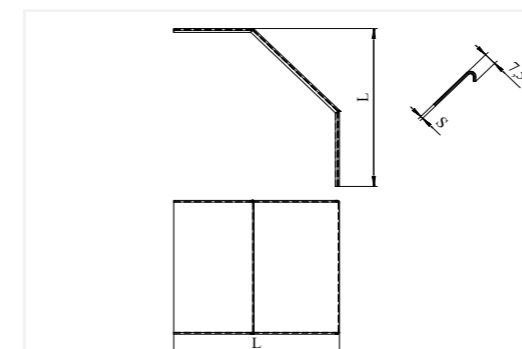

* Конструкции изделий могут быть изменены по заявкам заказчиков



КРЫШКИ ОТВОДОВ БОКОВЫХ ДЛЯ МОНТАЖНЫХ ЛОТКОВ

Крышка КЛОБ имеет боковые отгибы для соединения с боковыми отводами ОБЛГ и ОБЛП «в замок».

Исполнение изделий: все виды.

Толщина изделий (мм): 0,7; 1,0; 1,2; 1,5; 2,0.

ТЕХНИЧЕСКИЕ ХАРАКТЕРИСТИКИ*

ТИП	Размеры, мм		Масса из расчета S-1,5 мм; кг
	L	I	
КЛОБ 100	278	82	0,21
КЛОБ 150	328		0,26
КЛОБ 200	378		0,30
КЛОБ 250	428		0,36
КЛОБ 300	478		0,39
КЛОБ 400	578	141	0,50
КЛОБ 500	796		1,11
КЛОБ 600	896		1,29

Крышки лотков типа КЛОБ, предназначены для предотвращения попадания посторонних предметов на провода и кабели, уложенные в боковые отводы типа ОБЛГ и ОБЛП и обеспечения степени защиты IP 20 по ГОСТу 14254-96

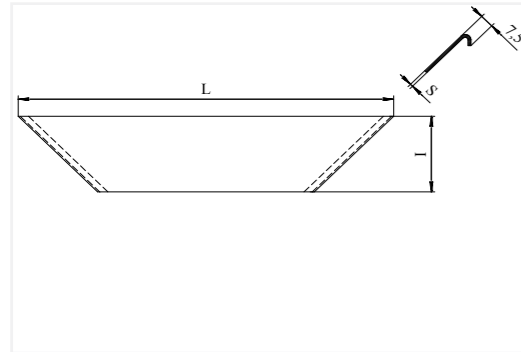

КРЫШКИ ДЛЯ МОНТАЖНЫХ ТРОЙНИКОВЫХ ЛОТКОВ ДЛЯ ПОВОРОТА ТРАССЫ ВНИЗ НА 90° С РАЗВОРОТОМ ОСНОВАНИЯ ТРАССЫ

Крышка КЛКН имеет боковые надрубы для соединения с лотком КНГ и КНП «защелкой».

Исполнение изделий: все виды.

Толщина изделий (мм): 0,7; 1,0; 1,2; 1,5; 2,0.

ТЕХНИЧЕСКИЕ ХАРАКТЕРИСТИКИ*

ТИП	Размеры, мм		Масса из расчета S-1,5 мм; кг
	B	L	
КЛКН 100	100	160	0,25
КЛКН 150	150	210	0,45
КЛКН 200	200	260	0,71
КЛКН 250	250	310	1,03
КЛКН 300	300	360	1,41
КЛКН 400	400	460	2,35
КЛКН 500	500	560	3,51
КЛКН 600	600	660	4,92

Крышки лотков типа КЛКН, предназначены для предотвращения попадания посторонних предметов на провода и кабели, уложенные в тройниковые лотки типа КНГ и КНП и обеспечения степени защиты IP 20 по ГОСТу 14254-96

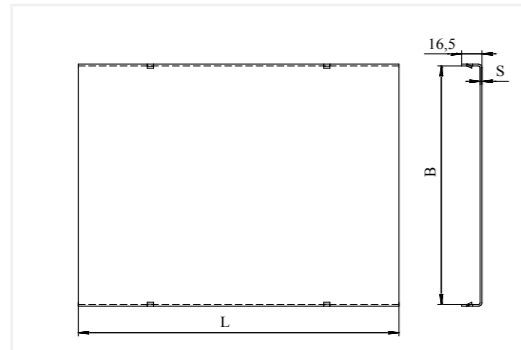

* Конструкции изделий могут быть изменены по заявкам заказчиков



КРЫШКИ ДЛЯ МОНТАЖНЫХ УГЛОВЫХ ЛОТКОВ ДЛЯ ПОВОРОТА ТРАССЫ ВНИЗ НА 90° С РАЗВОРОТОМ ОСНОВАНИЯ ТРАССЫ

Крышка КЛКТ имеет боковые надрубы для соединения с лотком КТГ и КТП «защелкой».

Исполнение изделий: все виды.

Толщина изделий (мм): 0,7; 1,0; 1,2; 1,5; 2,0.

ТЕХНИЧЕСКИЕ ХАРАКТЕРИСТИКИ*

ТИП	Размеры, мм		Масса из расчета S-1,5 мм; кг
	B	L	
КЛКТ 100	100	160	0,25
КЛКТ 150	150	210	0,45
КЛКТ 200	200	260	0,71
КЛКТ 250	250	310	1,03
КЛКТ 300	300	360	1,41
КЛКТ 400	400	460	2,35
КЛКТ 500	500	560	3,51
КЛКТ 600	600	660	4,92

Крышки лотков типа КЛКТ, предназначены для предотвращения попадания посторонних предметов на провода и кабели, уложенные в угловые лотки типа КТГ и КТП и обеспечения степени защиты IP 20 по ГОСТу 14254-96

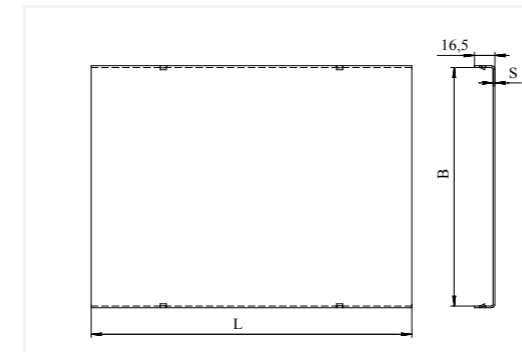

КРЫШКИ ЛОТКОВ МОНТАЖНЫХ ДЛЯ ПЕРЕМНЫ ВЫСОТЫ ТРАССЫ

Предназначены для предотвращения попадания посторонних предметов на провода и кабели, уложенные в лотки для перемены высоты трассы и обеспечения степени защиты IP 20 по ГОСТу 14254-96.

Исполнение изделий: все виды.

Толщина изделий (мм): 0,7; 1,0; 1,2; 1,5; 2,0.

*Изделия выполняются по индивидуальным размерам заказчика.**



Крышки лотков монтажных типа КЛВ, тип перехода - центральный. Применяются для лотков типа КВГ; КВП.

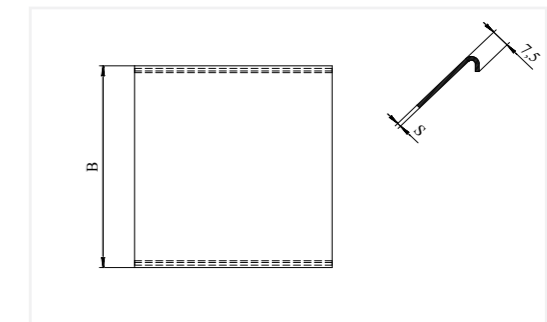

* Конструкции изделий могут быть изменены по заявкам заказчиков

КРЫШКИ ЛОТКОВ МОНТАЖНЫХ ДЛЯ ПЕРЕМЕНИ ШИРИНЫ ТРАССЫ

Предназначены для предотвращения попадания посторонних предметов на провода и кабели, уложенные в лотки для перемены ширины трассы и обеспечения степени защиты IP 20 по ГОСТу 14254-96.

Исполнение изделий: все виды.

Толщина изделий (мм): 0,7; 1,0; 1,2; 1,5; 2,0.

*Изделия выполняются по индивидуальным размерам заказчика.**

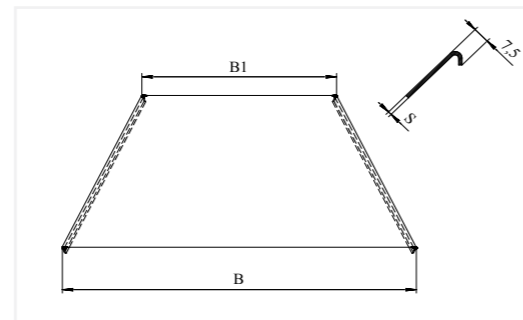

Крышки лотков монтажных типа КЛШ, тип перехода - центральный. Применяются для лотков типа КШГ; КШП.

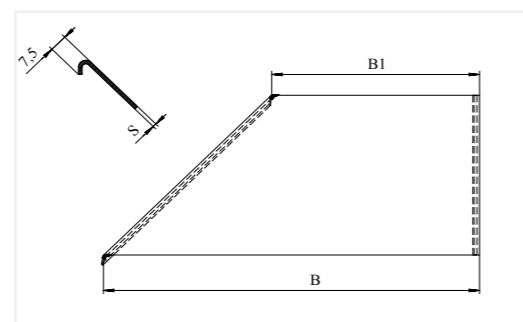

Крышки лотков монтажных типа КЛШл, тип перехода - левый. Применяются для лотков типа КШГл; КШПл.

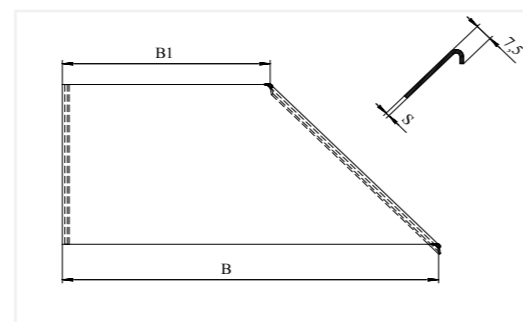

Крышки лотков монтажных типа КЛШп, тип перехода - правый. Применяются для лотков типа КШГп; КШПп.

КРЫШКИ ЛОТКОВ МОНТАЖНЫХ ДЛЯ ПЕРЕМЕНИ ШИРИНЫ И ВЫСОТЫ ТРАССЫ

Предназначены для предотвращения попадания посторонних предметов на провода и кабели, уложенные в лотки для перемены ширины и высоты трассы и обеспечения степени защиты IP 20 по ГОСТу 14254-96.

Исполнение изделий: все виды.

Толщина изделий (мм): 0,7; 1,0; 1,2; 1,5; 2,0.

*Изделия выполняются по индивидуальным размерам заказчика.**

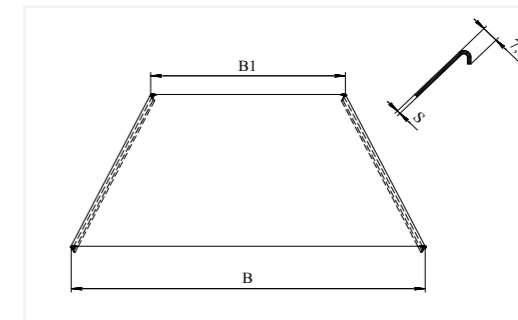

Крышки лотков монтажных типа КЛШВ, тип перехода - центральный. Применяются для лотков типа КШВГ; КШВП.

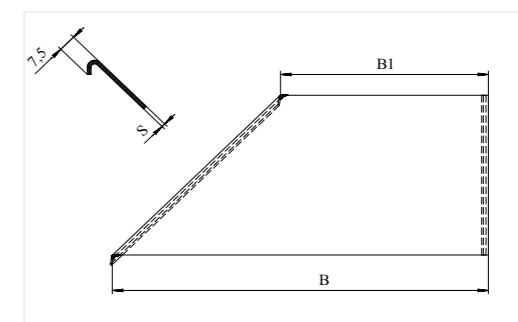

Крышки лотков монтажных типа КЛШВл, тип перехода - левый. Применяются для лотков типа КШВГл; КШВПл.

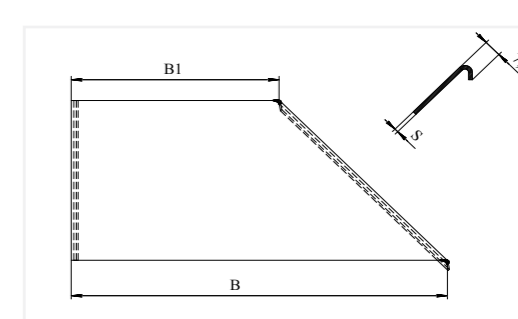

Крышки лотков монтажных типа КЛШВп, тип перехода - правый. Применяются для лотков типа КШВГп; КШВПп.



СОЕДИНИТЕЛЬ ЛОТКОВЫЙ ДЛЯ МОНТАЖНЫХ ЛОТКОВ ПРЯМЫХ

Предназначен для соединения монтажных лотков прямых между собой.

Исполнение изделий: все виды.

Толщина изделий (мм): (0,7; 1,0; 1,2; 1,5; 2,0).*

ТЕХНИЧЕСКИЕ ХАРАКТЕРИСТИКИ*

ТИП	Н, мм	Масса из расчета S-1,5 мм; кг
СЛ 245x40	22	0,12
СЛ 245x50	28	0,14
СЛУ 245x65	48	0,19

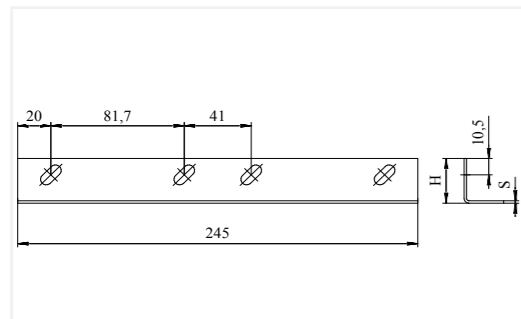

СОЕДИНИТЕЛЬ ЛОТКОВЫЙ УСИЛЕННЫЙ ДЛЯ МОНТАЖНЫХ ЛОТКОВ ПРЯМЫХ

Предназначен для соединения монтажных лотков прямых между собой. Усиление места соединения происходит за счет увеличения высоты соединителя.

Исполнение изделий: все виды.

Толщина изделий (мм): 0,7; 1,0; 1,2; 1,5.

ТЕХНИЧЕСКИЕ ХАРАКТЕРИСТИКИ*

ТИП	Высота борта лотка, мм	Размеры, мм		Масса из расчета S-1,5 мм; кг
		Н	Н1	
УСЛ (Н=80)	80	62	24	0,24
УСЛ (Н=100)	100	82	44	0,30
УСЛ (Н=150)	150	132	94	0,44
УСЛ (Н=200)	200	182	144	0,54

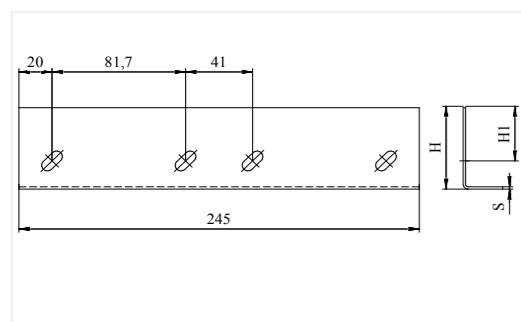

* Конструкции изделий могут быть изменены по заявкам заказчиков



СОЕДИНИТЕЛЬ ЛОТКОВЫЙ УСИЛЕННЫЙ П-ОБРАЗНЫЙ ДЛЯ МОНТАЖНЫХ ЛОТКОВ ПРЯМЫХ

Предназначен для соединения монтажных лотков прямых между собой. Усиление места соединения происходит за счет увеличения высоты соединителя, а также за счет П-образной конструкции соединителя.

Исполнение изделий: все виды.

Толщина изделий (мм): 0,7; 1,0; 1,2; 1,5.

ТЕХНИЧЕСКИЕ ХАРАКТЕРИСТИКИ*

ТИП	Ширина лотка В, мм	Высота борта лотка, мм	Размеры, мм		Масса из расчета S-1,5 мм; кг
			Н	Н1	
УСЛП (Н=80)	200	80	62	24	0,94
УСЛП (Н=100)		100	82	44	1,06
УСЛП (Н=150)		150	132	94	1,35
УСЛП (Н=200)		200	182	144	1,64

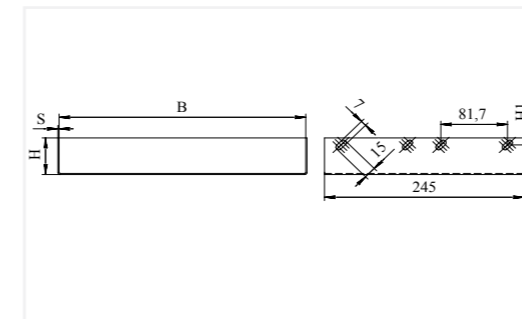

СОЕДИНИТЕЛЬ ЛОТКОВЫЙ СТЫКОВОЙ

Предназначен для соединения лотков монтажных глухих между собой, а также обеспечения дополнительной степени защиты IP 31 по ГОСТу 14254-96.

Исполнение изделий: все виды.

Толщина изделий (мм): 0,7; 1,0; 1,2; 1,5.

ТЕХНИЧЕСКИЕ ХАРАКТЕРИСТИКИ*

ТИП	Размеры, мм		Масса из расчета S-1,5 мм; кг
	В	Н	
СЛС 100	102	65	1,13
СЛС 150	152		1,41
СЛС 200	202		1,69
СЛС 250	252		1,99
СЛС 300	302		2,27
СЛС 400	402		2,85
СЛС 500	502		3,42
СЛС 600	602		3,99

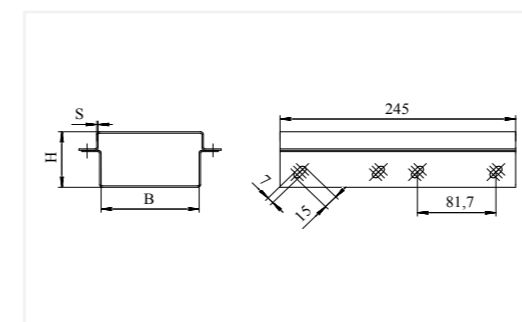

* Конструкции изделий могут быть изменены по заявкам заказчиков



РАЗДЕЛИТЕЛЬ ЛОТКОВЫЙ ДЛЯ МОНТАЖНЫХ ЛОТКОВ ПРЯМЫХ

Предназначен для разделения кабельных линий разного назначения.

Исполнение изделий: все виды.

Толщина изделий (мм): (0,7; 1,0; 1,2; 1,5; 2,0).*

Длина изделий (м): 2,0 м; 2,5; 3,0.

ТЕХНИЧЕСКИЕ ХАРАКТЕРИСТИКИ*

ТИП	Размеры, мм		Масса из расчета S-1,5 мм, кг
	Н	L	
РЛ 2000x50	45	2000	2,65
РЛ 2000x65	60		3,28
РЛ 2000x80	75		3,87
РЛ 2000x100	95		4,42

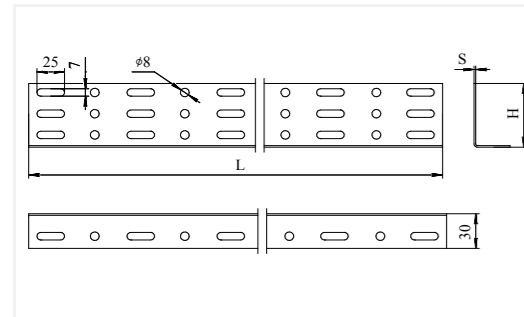

ЗАГЛУШКА ТОРЦЕВАЯ

Заглушка торцевая, типа ЗТ предназначена для закрытия торца лотка при прокладке проводов и кабелей при выполнении открытых электропроводок и открытой прокладке кабелей.

Исполнение изделий: все виды.

Ширина лотка (мм): (50; 60; 100; 150; 200; 250; 300; 400; 500; 600).*

Высота борта (мм): (40; 50; 65; 80; 100; 150; 200).*

Толщина металла (мм): 0,7; 1,0; 1,2; 1,5; 2,0.

ТЕХНИЧЕСКИЕ ХАРАКТЕРИСТИКИ*

ТИП	Размеры, мм		Масса из расчета S-1,5 мм, кг
	Н, мм	В, мм	
ЗТ 50x50	47,5	53	0,07
ЗТ 60x40	58,5	63	0,08
ЗТ 100x50	47,5	103	0,10
ЗТ 100x65	63,5		0,12
ЗТ 100x80	78,5		0,15
ЗТ 100x100	98,5		0,20

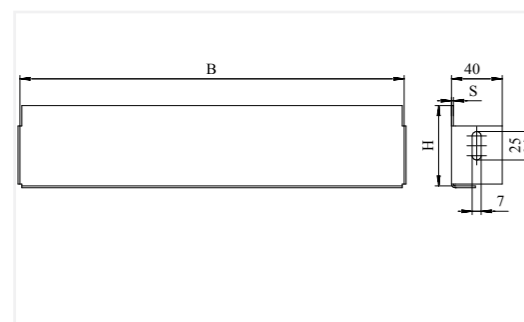

* Конструкции изделий могут быть изменены по заявкам заказчиков



СКОБА СЛМ

Предназначена для крепления лотков к стеновым поверхностям. Крепление к стене с помощью болтового соединения с резьбой М8 или приваркой.

Исполнение изделий: все виды.

Толщина изделий (мм): 2,0.

ТЕХНИЧЕСКИЕ ХАРАКТЕРИСТИКИ*

ТИП	Ширина лотка В, мм	Масса из расчета S-2,0 мм, кг
СЛМ 100	100	0,16
СЛМ 150	150	0,19
СЛМ 200	200	0,22
СЛМ 300	300	0,29
СЛМ 400	400	0,35
СЛМ 500	500	0,41
СЛМ 600	600	0,48

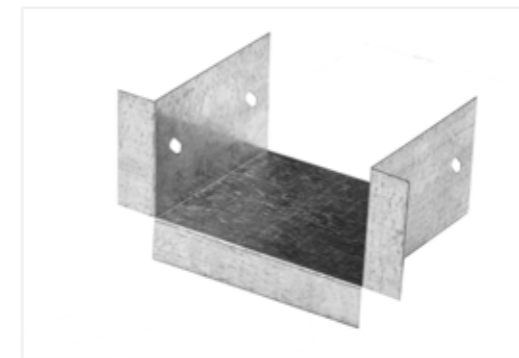
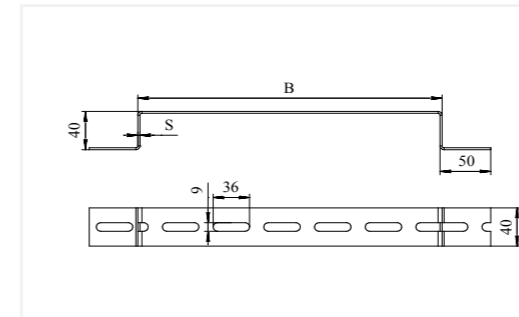

КОРОБ ПРИСОЕДИНИТЕЛЬНЫЙ

Предназначен для ввода в электротехнические устройства, прокладки проводов и кабелей.

Исполнение изделий: все виды.

Толщина изделий (мм): 0,7; 1,0; 1,2; 1,5.

ТЕХНИЧЕСКИЕ ХАРАКТЕРИСТИКИ*

ТИП	Размеры, мм		Масса из расчета S-1,5 мм, кг
	В	Н	
КП 100x65	103	65	0,34
КП 150x65	153		0,44
КП 200x65	203		0,53
КП 250x65	253		0,63
КП 300x65	303		0,72
КП 400x65	403		0,92
КП 500x65	503		1,11
КП 600x65	603		1,30

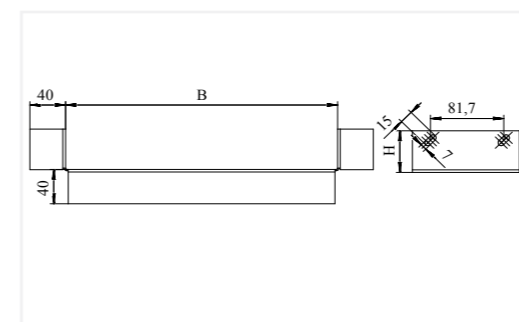

* Конструкции изделий могут быть изменены по заявкам заказчиков

НОВИНКА

СКОБА ВНУТРЕННЯЯ

Применяется для фиксации кабеля в лотке при вертикальной прокладке..

Исполнение изделий: все виды.

ТЕХНИЧЕСКИЕ ХАРАКТЕРИСТИКИ

ТИП	Ширина лотка В, мм	Масса из расчета S-1,0 мм, кг
СВ-50	50	0,02
СВ-100	100	0,03
СВ-150	150	0,05
СВ-200	200	0,06
СВ-250	250	0,07
СВ-300	300	0,08
СВ-400	400	0,11
СВ-500	500	0,13
СВ-600	600	0,15

СКОБА У 1059, СКОБА У 1078

Скобы предназначены для крепления лотков на полках кабельных конструкций.

Исполнение изделий: все виды.

Толщина изделий (мм): 2,0.

ТЕХНИЧЕСКИЕ ХАРАКТЕРИСТИКИ

ТИП	Высота борта лотка, мм	Н, мм	Масса из расчета S-2,0 мм, кг
У 1078	50	51	0,04
У 1059	100	100	0,05

ДЕРЖАТЕЛЬ ШИН ЗАЗЕМЛЕНИЯ К188

Предназначен для крепления к строительным конструкциям круглых (Ø 10, 12мм) и плоских (40x4 и 25x3) заземляющих проводников. Закрепляется держатель пристрелкой, сваркой или винтом.

Заземляющие проводники укладываются в пазы держателя: круглые — в верхнюю часть паза, выполненную в виде призмы, плоские — в нижнюю прямоугольную.

Фиксирование круглых заземляющих проводников и плоских сечением 40x4 мм производится путём отгиба элемента А до упора в верхнюю кромку проводника, плоского проводника сечением 25x3 мм — путём отгиба элемента Б

Исполнение изделий: все виды.

Толщина изделий (мм): 2,0.

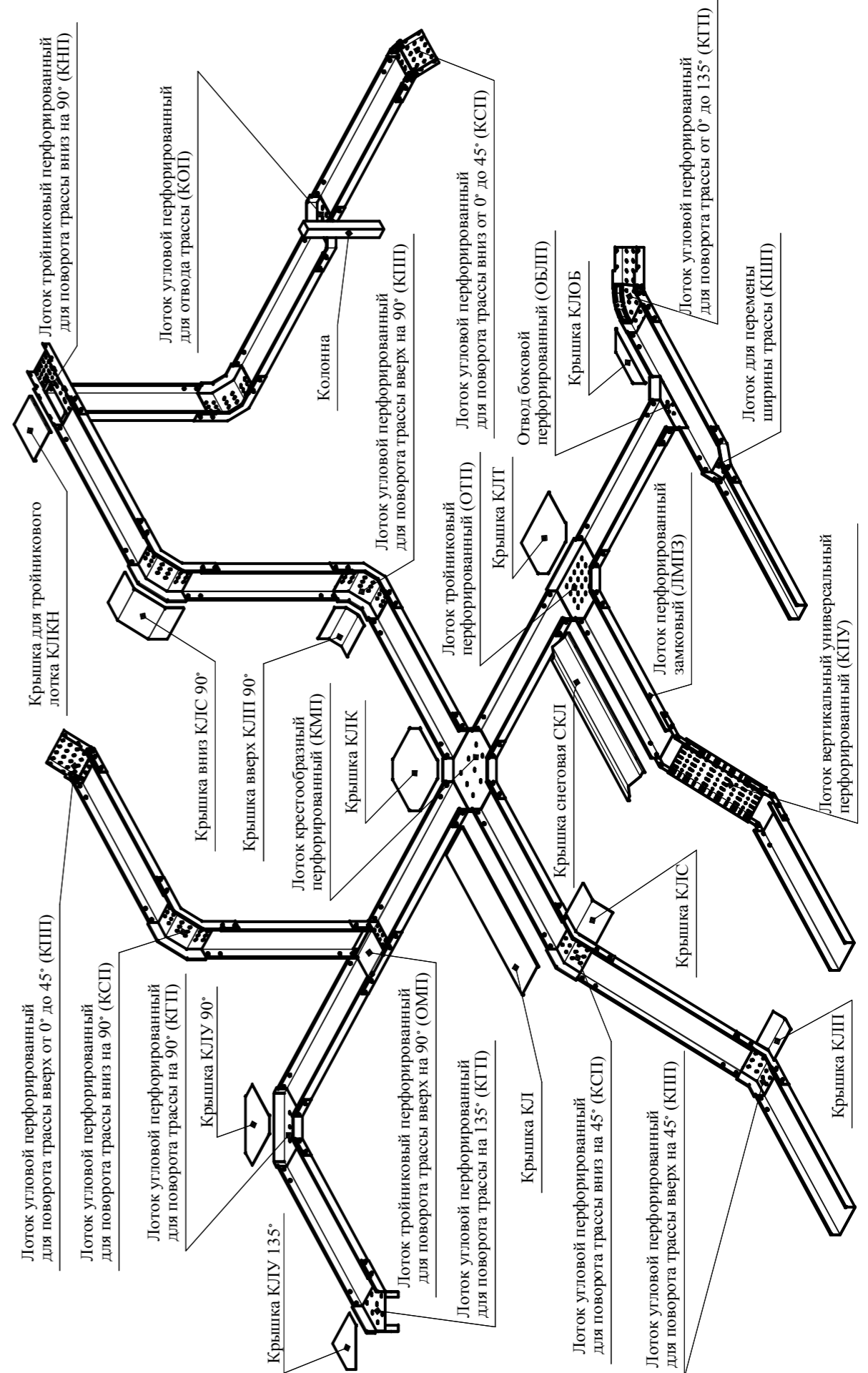

Подробная информация по вариантам и способам монтажа кабельной трассы приведена в альбоме узловых соединений.

НОВИНКА

КОРОБ ДЛЯ ПОДВЕСА СВЕТИЛЬНИКОВ КЛ-1

Короба КЛ-1 служат для подвешивания светильников с люминесцентными лампами и прокладки проводов электропроводки.

Исполнение изделий: все виды.

Толщина изделий (мм): 1,5; 2,0.

ТЕХНИЧЕСКИЕ ХАРАКТЕРИСТИКИ*

ТИП	Размеры, мм			Масса из расчета S-1,5 мм, кг
	В	Н	L	
КЛ-1	70	40	2000	3,60
			2500	4,50
			3000	5,40

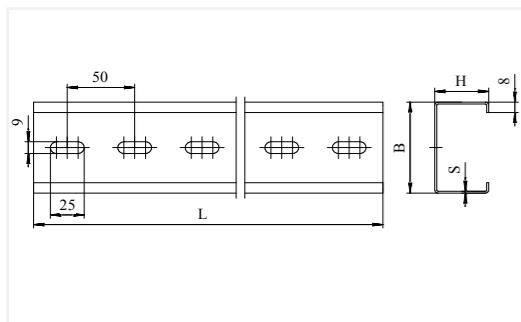
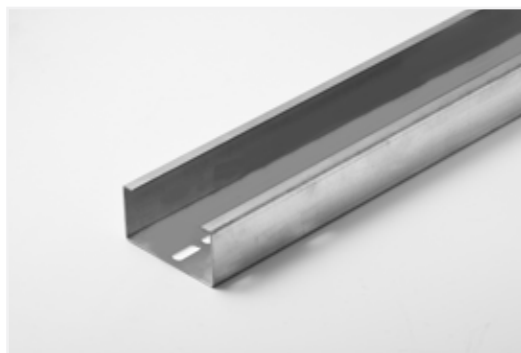

НОВИНКА

СОЕДИНИТЕЛЬ КОРОБА КЛ-1

Соединитель короба КЛ-1 служит для соединения коробов для подвеса светильников между собой. Устанавливается с внутренней стороны короба.

Исполнение изделий: все виды.

Толщина изделий (мм): 1,5; 2,0.

ТЕХНИЧЕСКИЕ ХАРАКТЕРИСТИКИ*

ТИП	Толщина металла S, мм	Масса, кг
СК-1	1,5	0,29

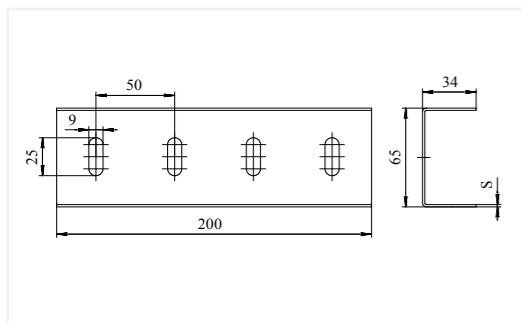
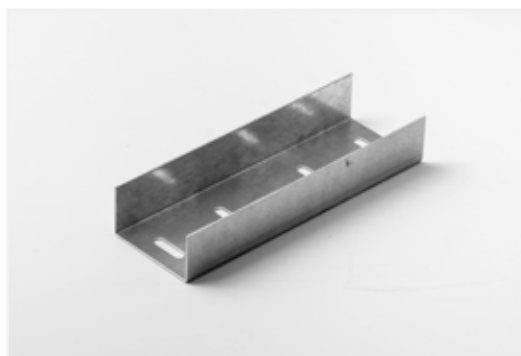

НОВИНКА

КОРОБ ДЛЯ ПОДВЕСА СВЕТИЛЬНИКОВ КЛ-1С

Короба КЛ-1С служат для подвешивания светильников с люминесцентными лампами и прокладки проводов электропроводки. Сейсмостойкость обеспечивается подвижными креплениями короба.

Исполнение изделий: все виды.

Толщина изделий (мм): 1,5; 2,0.

ТЕХНИЧЕСКИЕ ХАРАКТЕРИСТИКИ*

ТИП	Размеры, мм			Масса из расчета S-1,5 мм, кг
	В	Н	L	
КЛ-1С	70	40	2000	4,00
			2500	4,90
			3000	5,80

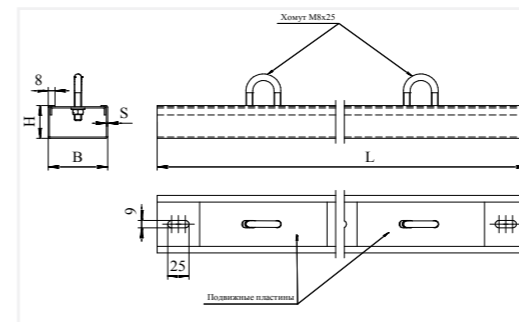

НОВИНКА

СОЕДИНИТЕЛЬ КОРОБА КЛ-1С

Соединитель короба КЛ-1С служит для соединения коробов для подвеса светильников между собой. Устанавливается с внутренней стороны короба.

Исполнение изделий: все виды.

Толщина изделий (мм): 1,5; 2,0.

ТЕХНИЧЕСКИЕ ХАРАКТЕРИСТИКИ*

ТИП	Толщина металла S, мм	Масса, кг
СК-1С	1,5	0,29

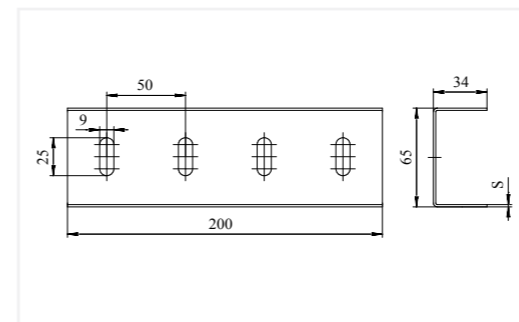
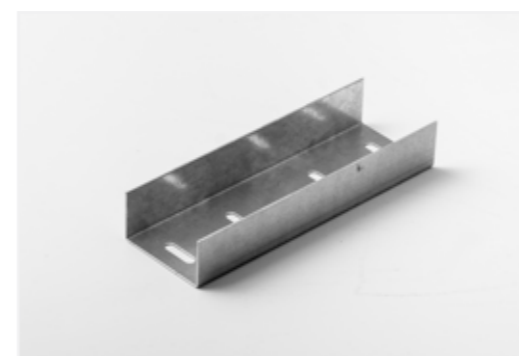

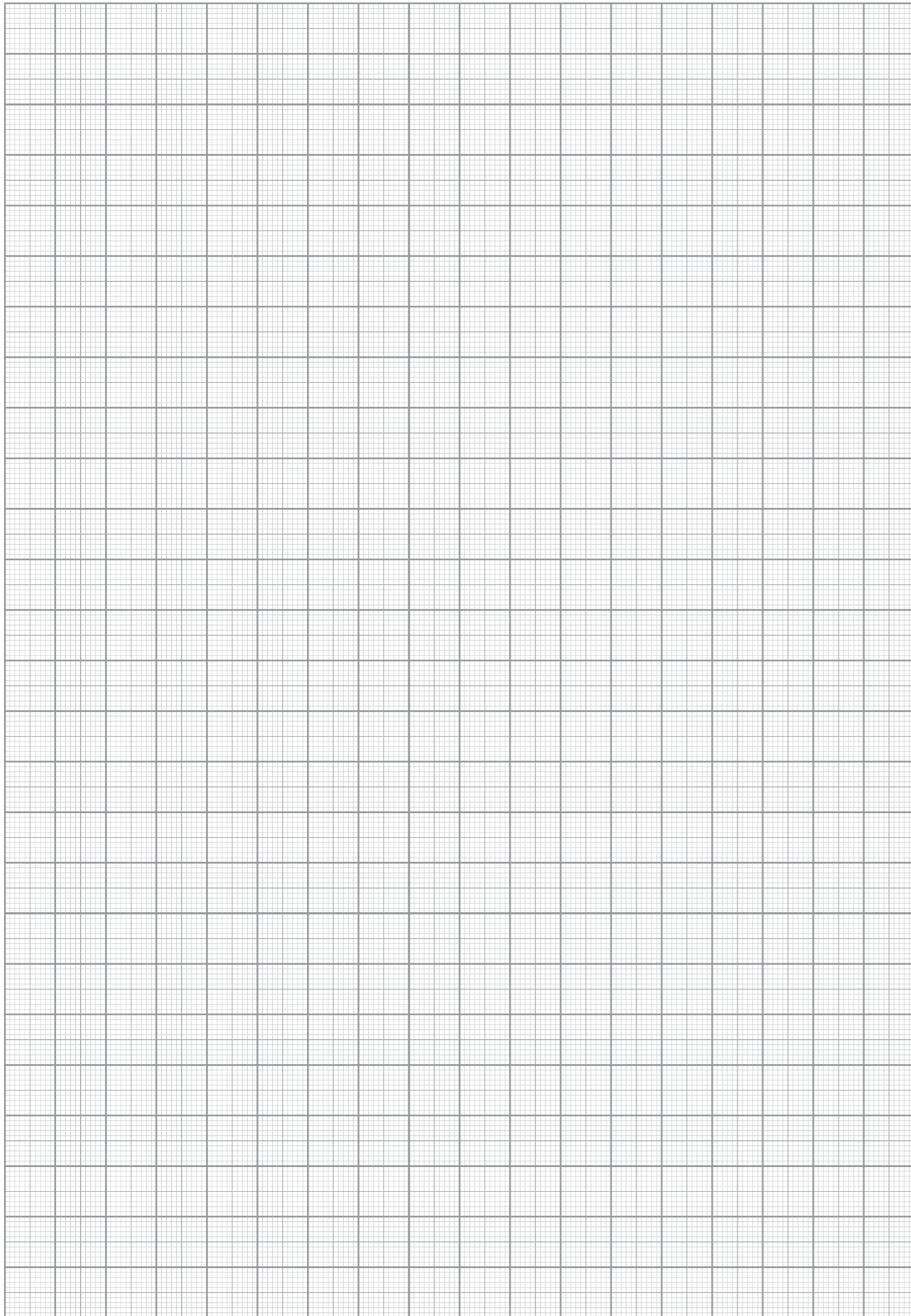

СТОЙКИ НАПОЛЬНЫЕ

ТУ 3449-005-96667660-2013

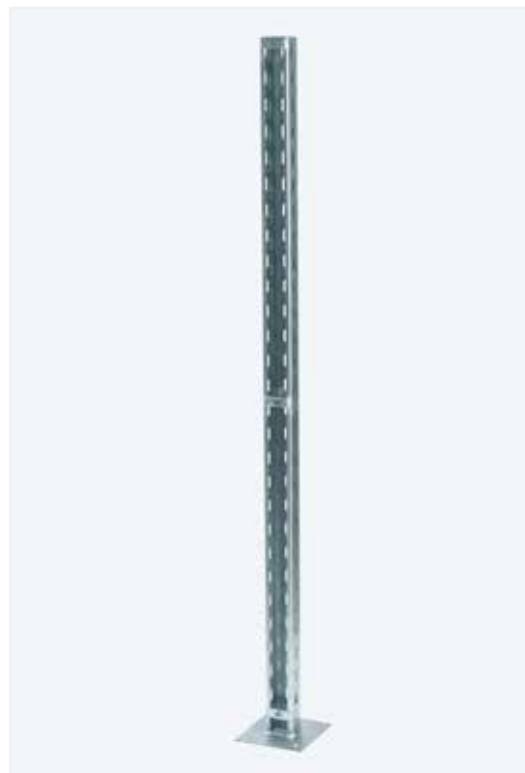

СТОЙКА НАПОЛЬНАЯ К314

Исполнение изделий: все виды.

Толщина изделий: 2,0 мм.

ТЕХНИЧЕСКИЕ ХАРАКТЕРИСТИКИ*

Тип	Высота, Н мм	Масса, кг
К314	1400	3,67

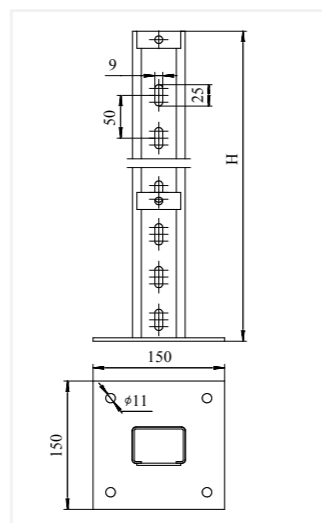

Стойка напольная К314 предназначена для напольной установки групп аппаратов.

УНИВЕРСАЛЬНО-БОРОЧНЫЕ ЭЛЕКТРОМОНТАЖНЫЕ КОНСТРУКЦИИ

ТУ 3449-006-96667660-2013

* Конструкции изделий могут быть изменены по заявкам заказчиков



ШВЕЛЛЕР УСЭК 53

Исполнение изделий: все виды.

Толщина изделий (мм): (2,0; 2,5; 3,0).*

Длина изделий L,(м): 2,0; 2,5; 3,0

ТЕХНИЧЕСКИЕ ХАРАКТЕРИСТИКИ*

ТИП	Размеры, мм				Масса из расчета S= 3,0 мм, кг
	H	B	l	l1	
УСЭК 53	50	50	25	25	5,98

Применяется для сборки металлоконструкций внутренних электроустановок.

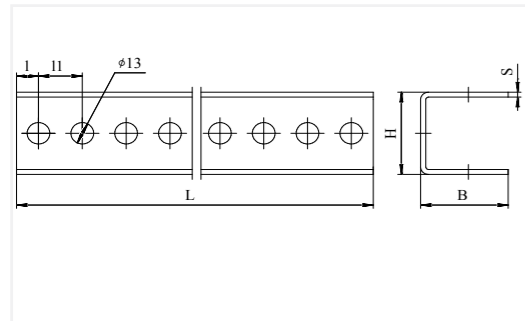

ШВЕЛЛЕР УСЭК 54

Исполнение изделий: все виды.

Толщина изделий (мм): (2,0; 2,5; 3,0).*

Длина изделий L,(м): 2,0; 2,5; 3,0.

ТЕХНИЧЕСКИЕ ХАРАКТЕРИСТИКИ*

ТИП	Размеры, мм				Масса из расчета S= 3,0 мм, кг
	H	B	l	l1	
УСЭК 54	75	50	25	25	6,94

Применяется для сборки металлоконструкций внутренних электроустановок.

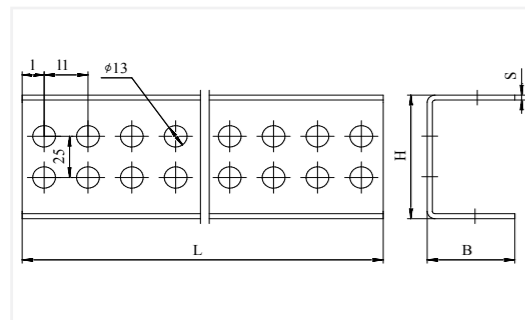

* Конструкции изделий могут быть изменены по заявкам заказчиков



УГОЛОК УСЭК 55

Исполнение изделий: все виды.

Толщина изделий (мм): (2,0; 2,5; 3,0).*

Длина изделий L,(м): 2,0; 2,5; 3,0.

ТЕХНИЧЕСКИЕ ХАРАКТЕРИСТИКИ*

ТИП	Размеры, мм				Масса из расчета S= 3,0 мм, кг
	H	B	l	l1	
УСЭК 55	50	50	25	25	4,09

Применяется для сборки металлоконструкций внутренних электроустановок.

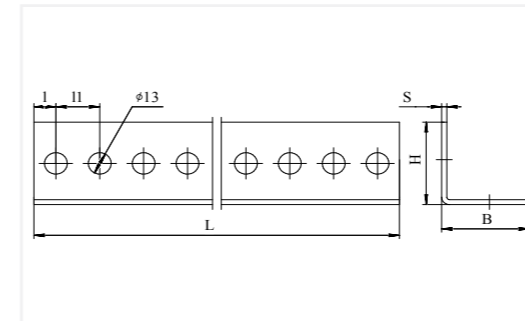

ПОЛОСА УСЭК 56

Исполнение изделий: все виды.

Толщина изделий (мм): (2,0; 2,5; 3,0).*

Длина изделий L,(м): 2,0; 2,5; 3,0.

ТЕХНИЧЕСКИЕ ХАРАКТЕРИСТИКИ*

ТИП	Размеры, мм			Масса из расчета S= 3,0 мм, кг
	H	l	l1	
УСЭК 56	40	25	25	1,75

Применяется для сборки металлоконструкций внутренних электроустановок.

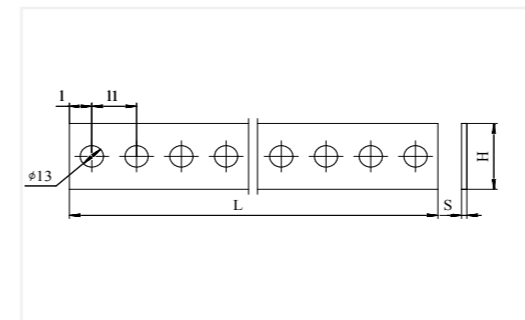

* Конструкции изделий могут быть изменены по заявкам заказчиков

НОВИНКА

КОРОБА КАБЕЛЬНЫЕ БЛОЧНЫЕ СЕРИИ ККБ

ТУ 27.33.13-007-96667660-2017



КОРОБ КАБЕЛЬНЫЙ БЛОЧНЫЙ ПРЯМОЙ

Соединение коробов производится с помощью комплекта метизов с резьбой М10.

Исполнение изделий: все виды.

Каркас короба - уголок 50x50 S=5.0 ГОСТ 8509-93

Толщина обшивки (мм): 1,5; 2,0.

Длина короба L, (м): 1; 2; 2,5; 3.

ТЕХНИЧЕСКИЕ ХАРАКТЕРИСТИКИ*

ТИП	Размеры, мм			Масса из расчета толщины обшивки S-1,5 мм, кг
	B*	H	L	
ККБ-П-0,65/0,4-1	450	650	1000	80,00
ККБ-П-0,65/0,4-2	450	650	2000	130,00
ККБ-П-0,65/0,6-1	650	650	1000	90,00
ККБ-П-0,65/0,6-2	650	650	2000	150,00
ККБ-П-0,95/0,6-1	650	950	1000	110,00
ККБ-П-0,95/0,6-2	650	950	2000	180,00

* Ширина короба увеличена на 50 мм. для возможности использования полки кабельной К1163А.

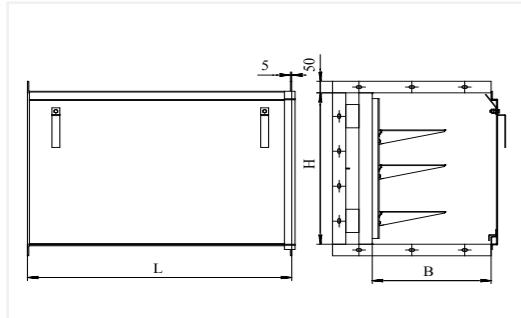

КОРОБ КАБЕЛЬНЫЙ БЛОЧНЫЙ УГЛОВОЙ С ПОВОРОТОМ ВВЕРХ НА 45°

Соединение коробов производится с помощью комплекта метизов с резьбой М10.

Исполнение изделий: все виды.

Каркас короба - уголок 50x50 S=5.0 ГОСТ 8509-93

Толщина обшивки (мм): 1,5; 2,0.

ТЕХНИЧЕСКИЕ ХАРАКТЕРИСТИКИ*

ТИП	Размеры, мм			Масса из расчета толщины обшивки S-1,5 мм, кг
	B*	H	L	
ККБ-УВ-0,65/0,4	450	650	685	50,00
ККБ-УВ-0,65/0,6	650	650	685	60,00
ККБ-УВ-0,95/0,6	650	950	900	80,00

* Ширина короба увеличена на 50 мм. для возможности использования полки кабельной К1163А.

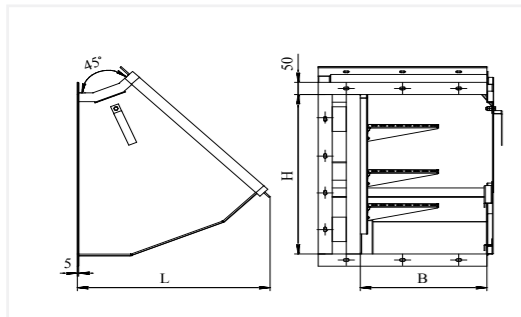

* Конструкции изделий могут быть изменены по заявкам заказчиков



КОРОБ КАБЕЛЬНЫЙ БЛОЧНЫЙ УГЛОВОЙ С ПОВОРОТОМ ВНИЗ НА 45°

Соединение коробов производится с помощью комплекта метизов с резьбой М10.

Исполнение изделий: все виды.

Каркас короба - уголок 50x50 S=5.0 ГОСТ 8509-93

Толщина обшивки (мм): 1,5; 2,0.

ТЕХНИЧЕСКИЕ ХАРАКТЕРИСТИКИ*

ТИП	Размеры, мм			Масса из расчета толщины обшивки S-1,5 мм, кг
	B*	H	L	
ККБ-УН-0,65/0,4	450	650	685	50,00
ККБ-УН-0,65/0,6	650	650	685	60,00
ККБ-УН-0,95/0,6	650	950	900	80,00

* Ширина короба увеличена на 50 мм. для возможности использования полки кабельной К1163А.

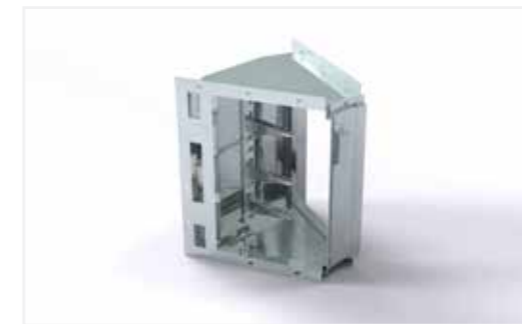
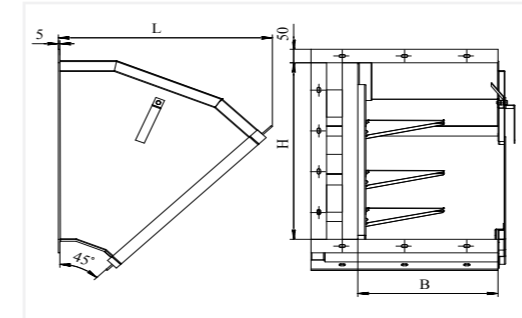

КОРОБ КАБЕЛЬНЫЙ БЛОЧНЫЙ УГЛОВОЙ ГОРИЗОНТАЛЬНЫЙ С ВНУТРЕННИМ УГЛОМ ПОВОРОТА НА 45°

Соединение коробов производится с помощью комплекта метизов с резьбой М10.

Исполнение изделий: все виды.

Каркас короба - уголок 50x50 S=5.0 ГОСТ 8509-93

Толщина обшивки (мм): 1,5; 2,0.

ТЕХНИЧЕСКИЕ ХАРАКТЕРИСТИКИ*

ТИП	Размеры, мм			Масса из расчета толщины обшивки S-1,5 мм, кг
	B*	H	L	
ККБ-УГВ-0,65/0,4	450	650	610	50,00
ККБ-УГВ-0,65/0,6	650	650	750	60,00
ККБ-УГВ-0,95/0,6	650	950	750	80,00

* Ширина короба увеличена на 50 мм. для возможности использования полки кабельной К1163А.

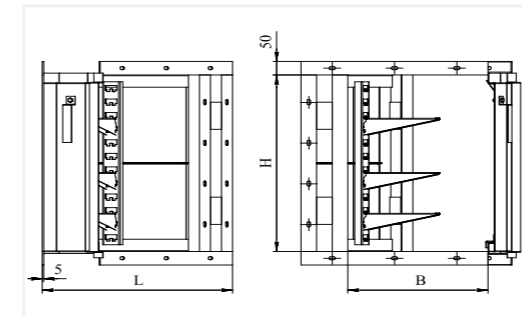

* Конструкции изделий могут быть изменены по заявкам заказчиков



КОРБ КАБЕЛЬНЫЙ БЛОЧНЫЙ УГЛОВОЙ ГОРИЗОНТАЛЬ- НЫЙ С НАРУЖНЫМ УГЛОМ ПОВОРОТА НА 45°

Соединение коробов производится с помощью комплекта метизов с резьбой М10.

Исполнение изделий: все виды.

Каркас короба - уголок 50x50 S=5.0 ГОСТ 8509-93

Толщина обшивки (мм): 1,5; 2,0.

ТЕХНИЧЕСКИЕ ХАРАКТЕРИСТИКИ*

ТИП	Размеры, мм			Масса из расчета толщины обшивки S-1,5 мм, кг
	B*	H	L	
ККБ-УГН-0,65/0,4	450	650	665	50,00
ККБ-УГН-0,65/0,6	650	650	860	60,00
ККБ-УГН-0,95/0,6	650	950	860	80,00

* Ширина короба увеличена на 50 мм. для возможности использования полки кабельной К1163А.

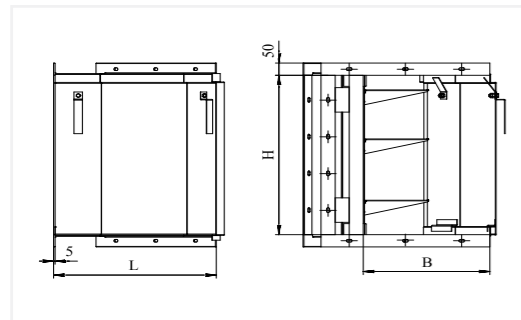

КОРБ КАБЕЛЬНЫЙ БЛОЧНЫЙ ПЛОСКИЙ ОДНОКАНАЛЬНЫЙ

Соединение коробов производится с помощью комплекта метизов с резьбой М10.

Исполнение изделий: все виды.

Каркас короба - уголок 50x50 S=5.0 ГОСТ 8509-93

Толщина обшивки (мм): 1,5; 2,0.

Длина короба L, (м): 1; 2; 2,5; 3.

ТЕХНИЧЕСКИЕ ХАРАКТЕРИСТИКИ*

ТИП	Размеры, мм			Масса из расчета толщины обшивки S-1,5 мм, кг
	B	H	L	
ККБ-ПО-0,2/0,5-1	500	200	1000	30,00
ККБ-ПО-0,2/0,5-2	500	200	2000	50,00

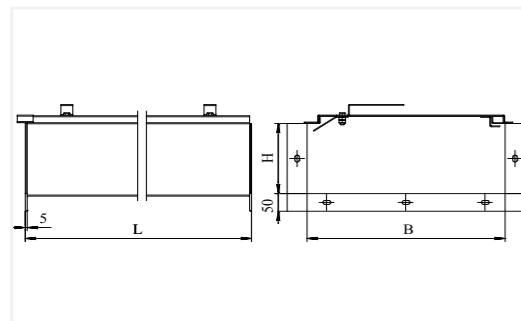

* Конструкции изделий могут быть изменены по заявкам заказчиков



КОРБ КАБЕЛЬНЫЙ БЛОЧНЫЙ УГЛОВОЙ С ПОВОРОТОМ ВВЕРХ НА 45°

Соединение коробов производится с помощью комплекта метизов с резьбой М10.

Исполнение изделий: все виды.

Каркас короба - уголок 50x50 S=5.0 ГОСТ 8509-93

Толщина обшивки (мм): 1,5; 2,0.

ТЕХНИЧЕСКИЕ ХАРАКТЕРИСТИКИ*

ТИП	Размеры, мм			Масса из расчета толщины обшивки S-1,5 мм, кг
	B	H	L	
ККБ-УВП-0,2/0,5	500	200	470	25,00

Применяется при прокладке силовых кабелей напряжением до 10 кВ и совместно силовых и контрольных кабелей по площадкам обслуживания, фермам, колоннам и стенам под перекрытиями внутри зданий и сооружений, а также на открытом воздухе по специальным и технологическим эстакадам и другим опорным конструкциям.

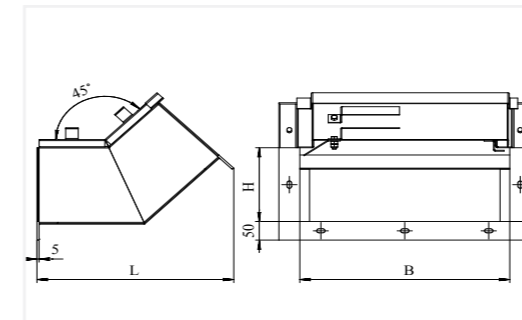

КОРБ КАБЕЛЬНЫЙ БЛОЧНЫЙ УГЛОВОЙ С ПОВОРОТОМ ВНИЗ НА 45°

Соединение коробов производится с помощью комплекта метизов с резьбой М10.

Исполнение изделий: все виды.

Каркас короба - уголок 50x50 S=5.0 ГОСТ 8509-93

Толщина обшивки (мм): 1,5; 2,0.

ТЕХНИЧЕСКИЕ ХАРАКТЕРИСТИКИ*

ТИП	Размеры, мм			Масса из расчета толщины обшивки S-1,5 мм, кг
	B	H	L	
ККБ-УНП-0,2/0,5	500	200	436	25,00

Применяется при прокладке силовых кабелей напряжением до 10 кВ и совместно силовых и контрольных кабелей по площадкам обслуживания, фермам, колоннам и стенам под перекрытиями внутри зданий и сооружений, а также на открытом воздухе по специальным и технологическим эстакадам и другим опорным конструкциям.

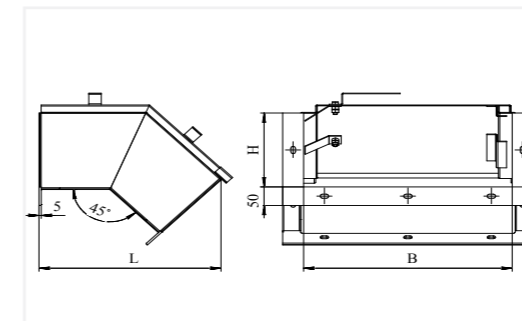

* Конструкции изделий могут быть изменены по заявкам заказчиков

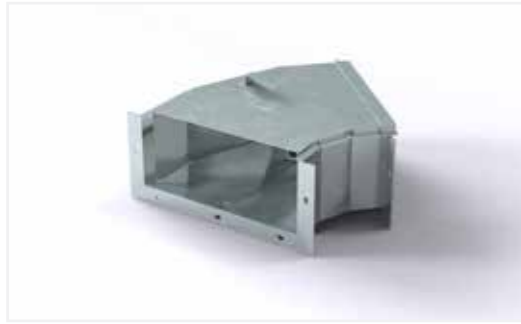

КОРОБ КАБЕЛЬНЫЙ БЛОЧНЫЙ УГЛОВОЙ ГОРИЗОНТАЛЬНЫЙ С УГЛОМ ПОВОРОТА НА 45

Соединение коробов производится с помощью комплекта метизов с резьбой М10.

Исполнение изделий: все виды.

Каркас короба - уголок 50x50 S=5.0 ГОСТ 8509-93

Толщина обшивки (мм): 1,5; 2,0.

ТЕХНИЧЕСКИЕ ХАРАКТЕРИСТИКИ*

ТИП	Размеры, мм			Масса из расчета толщины обшивки S-1,5 мм, кг
	В	Н	L	
ККБ-УГП-0,2/0,5	500	200	665	25,00

Применяется при прокладке силовых кабелей напряжением до 10 кВ и совместно силовых и контрольных кабелей по площадкам обслуживания, фермам, колоннам и стенам под перекрытиями внутри зданий и сооружений, а также на открытом воздухе по специальным и технологическим эстакадам и другим опорным конструкциям.

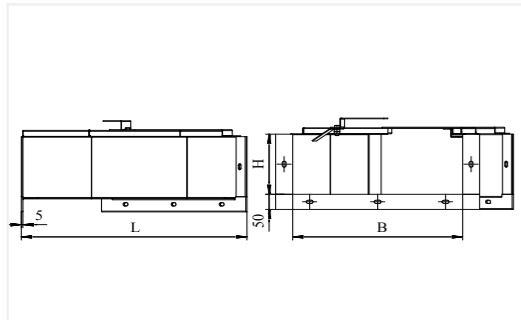

КОРОБ КАБЕЛЬНЫЙ БЛОЧНЫЙ ПЛОСКИЙ ТРЕХКАНАЛЬНЫЙ

Соединение коробов производится с помощью комплекта метизов с резьбой М10.

Исполнение изделий: все виды.

Каркас короба - уголок 50x50 S=5.0 ГОСТ 8509-93

Толщина обшивки (мм): 1,5; 2,0.

Длина короба L, (м): 1; 2; 2,5; 3.

ТЕХНИЧЕСКИЕ ХАРАКТЕРИСТИКИ*

ТИП	Размеры, мм			Масса из расчета толщины обшивки S-1,5 мм, кг
	В	Н	L	
ККБ-ЗПО-0,2/0,5-1	500	200	1000	45,00
ККБ-ЗПО-0,2/0,5-2	500	200	2000	65,00

Применяется при прокладке силовых кабелей напряжением до 10 кВ и совместно силовых и контрольных кабелей по площадкам обслуживания, фермам, колоннам и стенам под перекрытиями внутри зданий и сооружений, а также на открытом воздухе по специальным и технологическим эстакадам и другим опорным конструкциям.

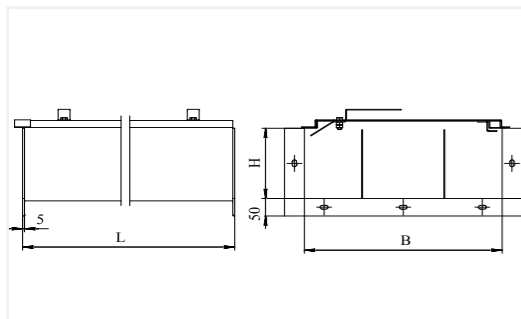

* Конструкции изделий могут быть изменены по заявкам заказчиков



КОРОБ КАБЕЛЬНЫЙ БЛОЧНЫЙ УГЛОВОЙ С ПОВОРОТОМ ВВЕРХ НА 45° ТРЕХКАНАЛЬНЫЙ.

Соединение коробов производится с помощью комплекта метизов с резьбой М10.

Исполнение изделий: все виды.

Каркас короба - уголок 50x50 S=5.0 ГОСТ 8509-93

Толщина обшивки (мм): 1,5; 2,0.

ТЕХНИЧЕСКИЕ ХАРАКТЕРИСТИКИ*

ТИП	Размеры, мм			Масса из расчета толщины обшивки S-1,5 мм, кг
	В	Н	L	
ККБ-ЗУВП-0,2/0,5	500	200	470	30,00

Применяется при прокладке силовых кабелей напряжением до 10 кВ и совместно силовых и контрольных кабелей по площадкам обслуживания, фермам, колоннам и стенам под перекрытиями внутри зданий и сооружений, а также на открытом воздухе по специальным и технологическим эстакадам и другим опорным конструкциям.

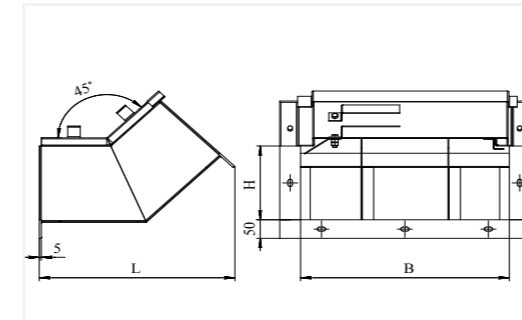

КОРОБ КАБЕЛЬНЫЙ БЛОЧНЫЙ УГЛОВОЙ С ПОВОРОТОМ ВНИЗ НА 45° ТРЕХКАНАЛЬНЫЙ.

Соединение коробов производится с помощью комплекта метизов с резьбой М10.

Исполнение изделий: все виды.

Каркас короба - уголок 50x50 S=5.0 ГОСТ 8509-93

Толщина обшивки (мм): 1,5; 2,0.

ТЕХНИЧЕСКИЕ ХАРАКТЕРИСТИКИ*

ТИП	Размеры, мм			Масса из расчета толщины обшивки S-1,5 мм, кг
	В	Н	L	
ККБ-ЗУНП-0,2/0,5	500	200	436	30,00

Применяется при прокладке силовых кабелей напряжением до 10 кВ и совместно силовых и контрольных кабелей по площадкам обслуживания, фермам, колоннам и стенам под перекрытиями внутри зданий и сооружений, а также на открытом воздухе по специальным и технологическим эстакадам и другим опорным конструкциям.

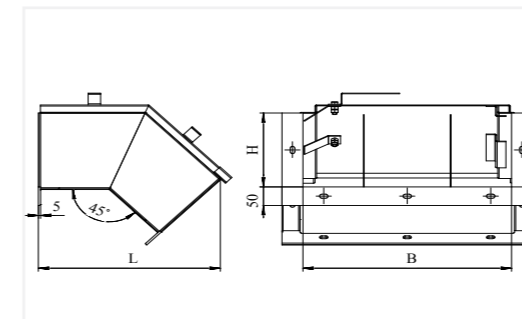

* Конструкции изделий могут быть изменены по заявкам заказчиков

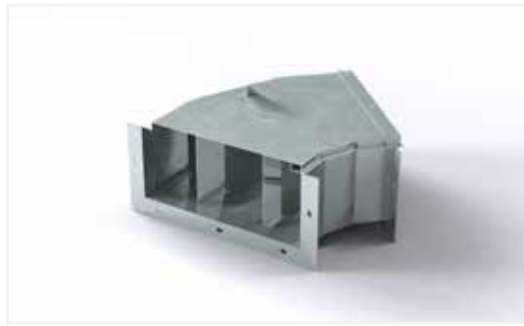

КОРОВА КАБЕЛЬНЫЙ БЛОЧНЫЙ УГЛОВОЙ ГОРИЗОНТАЛЬ- НЫЙ С УГЛОМ ПОВОРОТА НА 45° ТРЕХКАНАЛЬНЫЙ

Соединение коробов производится с помощью комплекта метизов с резьбой М10.

Исполнение изделий: все виды.

Каркас корова - уголок 50x50 S=5.0 ГОСТ 8509-93

Толщина обшивки (мм): 1,5; 2,0.

ТЕХНИЧЕСКИЕ ХАРАКТЕРИСТИКИ*

ТИП	Размеры, мм			Масса из расчета толщины обшивки S-1,5 мм, кг
	B*	H	L	
ККБ-ЗУГП-0,2/0,5	500	200	665	30,00

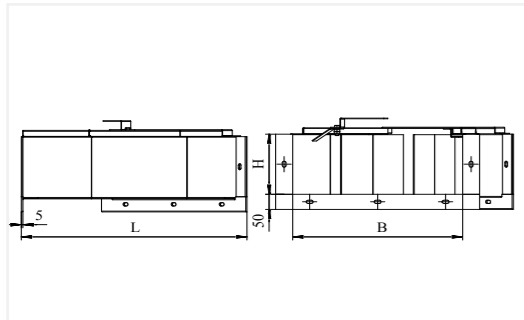

Применяется при прокладке силовых кабелей напряжением до 10 кВ и совместно силовых и контрольных кабелей по площадкам обслуживания, фермам, колоннам и стенам под перекрытиями внутри зданий и сооружений, а также на открытом воздухе по специальным и технологическим эстакадам и другим опорным конструкциям.

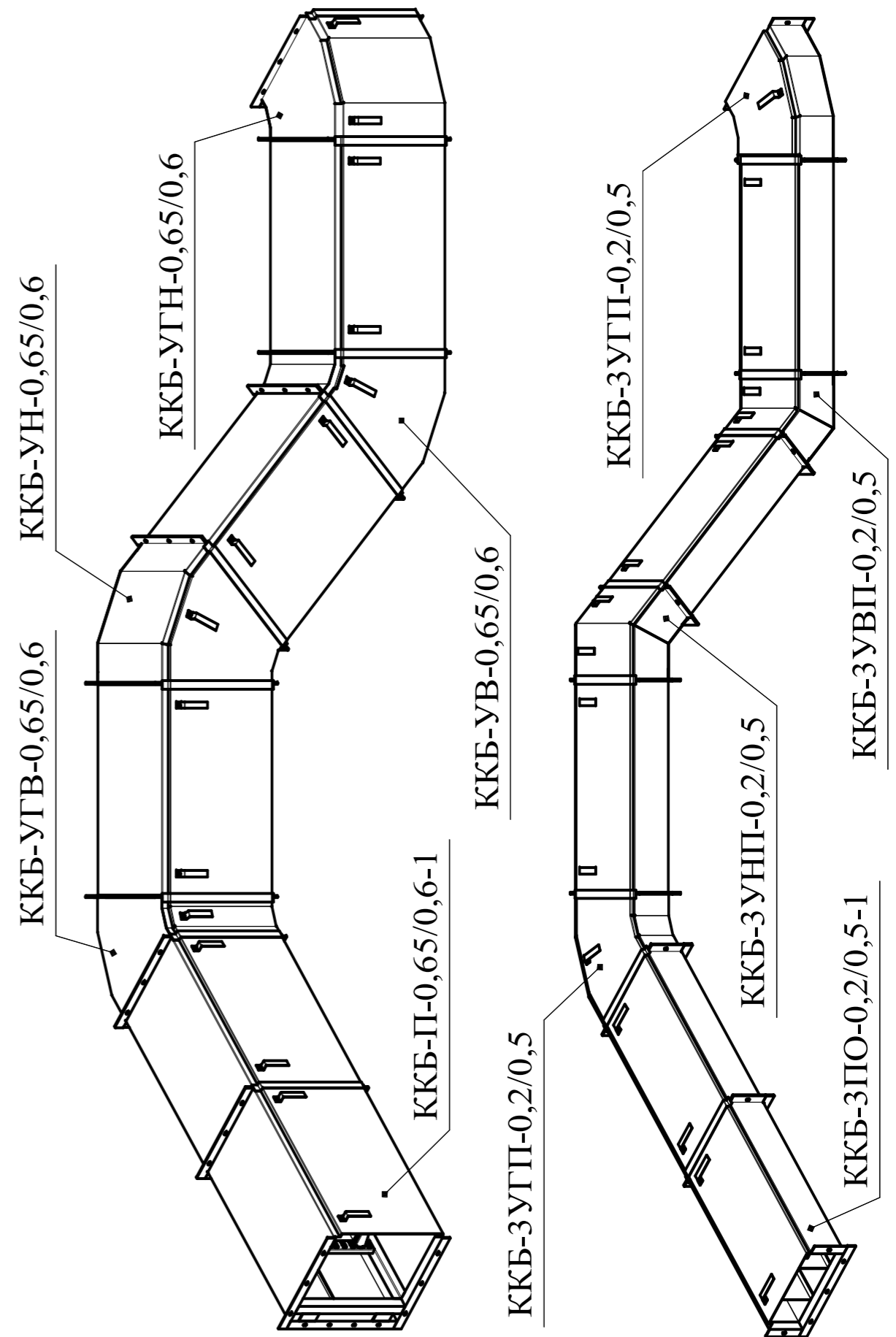

* Конструкции изделий могут быть изменены по заявкам заказчиков

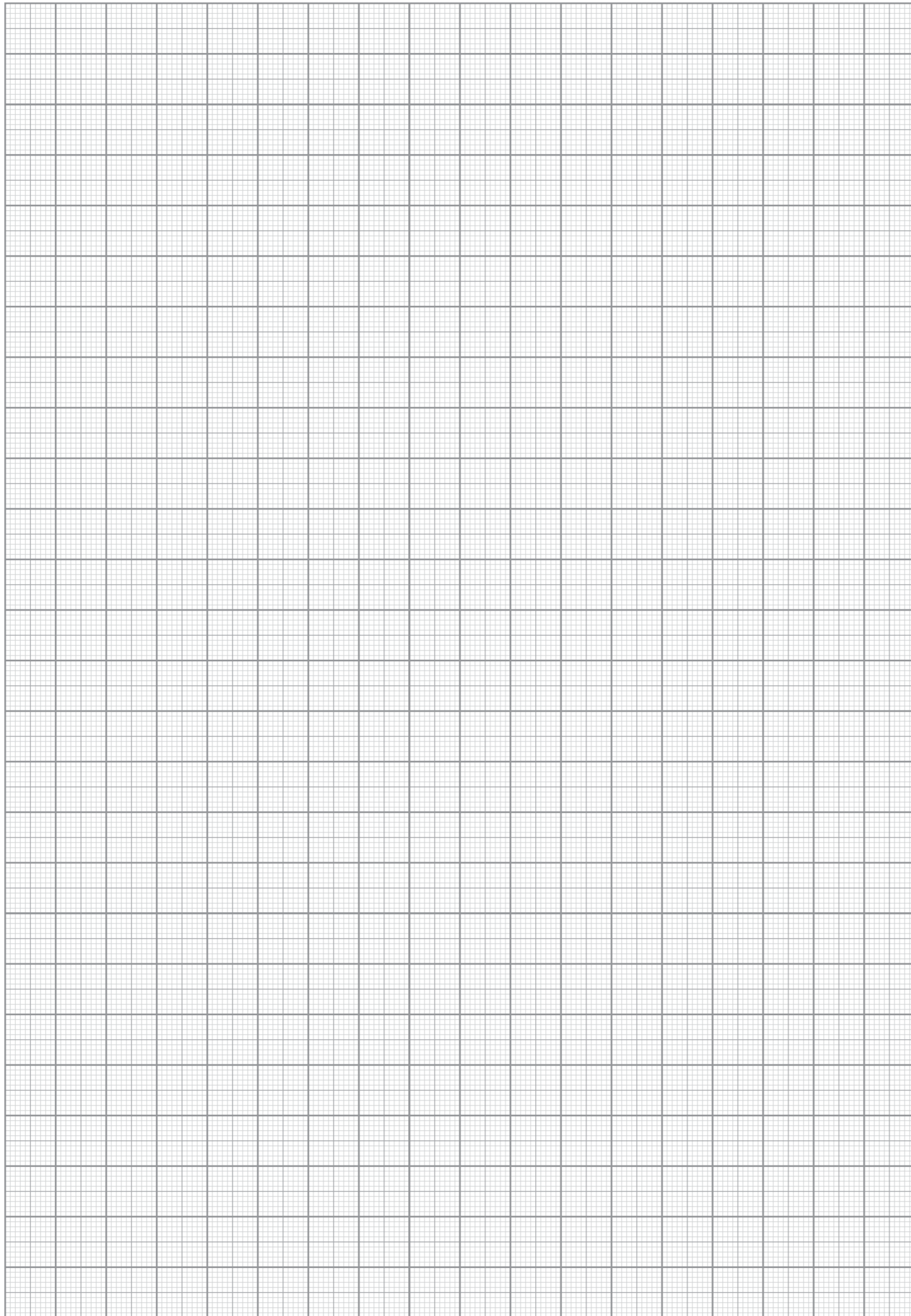

ЩИТЫ С МОНТАЖНОЙ ПАНЕЛЬЮ СЕРИИ ЩМП

ЩИТЫ С МОНТАЖНОЙ ПАНЕЛЬЮ СЕРИИ ЩМП

**Назначение:**

Щиты с монтажной панелью серии ЩМП являются надежной оболочкой для сборки щитов управления, автоматизации и пунктов распределения. Возможна установка различного модульного и силового оборудования.

Область применения:

Здания жилого, общественного и промышленного назначения

Классификация:

- навесной;
- напольный.

Конструкция:

Сварной металлический корпус со съемной монтажной панелью. Дверца корпуса запирается на замок. Ключ замка имеет единый секрет.

Преимущества:

- Высококачественное порошковое покрытие (RAL).
- Удобство и простота монтажа.
- Возможность изготовления щита по индивидуальным размерам.

Расшифровка обозначений:

ЩМП 1-0-1 УХЛ3

ЩМП – щит с монтажной панелью

1 – габаритный размер (1-19) см. **таблицу 1**

0 – степень защиты (0 – IP31; 1 – IP54)

1 – тип порошковой покраски (1 – шагрень; 2 – глянец)

ТЕХНИЧЕСКИЕ ХАРАКТЕРИСТИКИ*

Наименование	H, мм	L, мм	B, мм	L1, мм	H1, мм	L2, мм	H2, мм	H3, мм	L3, мм
ЩМП 1	395	310	150	256	344	230	270	330	250
ЩМП 2	500	400	150	346	449	320	370	430	340
ЩМП 3	650	500	150	446	599	420	520	580	440
ЩМП 4	395	310	220	256	344	230	270	330	250
ЩМП 5	500	400	220	346	449	320	370	430	340
ЩМП 6	650	500	220	446	599	420	520	580	440
ЩМП 7	800	650	250	596	749	520	670	730	585
ЩМП 8	1000	650	300	596	949	520	870	930	585
ЩМП 9	1200	750	300	696	1149	620	1070	1130	685
ЩМП 10	1320	750	300	696	1269	670	1190	1250	690
ЩМП-11	250	300	150	250	200	210	160	180	230
ЩМП-12	300	210	150	160	250	120	210	230	140
ЩМП-13	400	210	150	160	350	120	310	330	140
ЩМП-14	400	400	150	350	350	310	310	330	330
ЩМП-15	400	400	250	350	350	310	310	330	330
ЩМП-16	400	600	150	550	350	510	310	330	530
ЩМП-17	400	600	250	550	350	510	310	330	530
ЩМП-18	600	600	150	550	550	510	510	530	530
ЩМП-19	600	600	250	550	550	510	510	530	530

Таблица 1

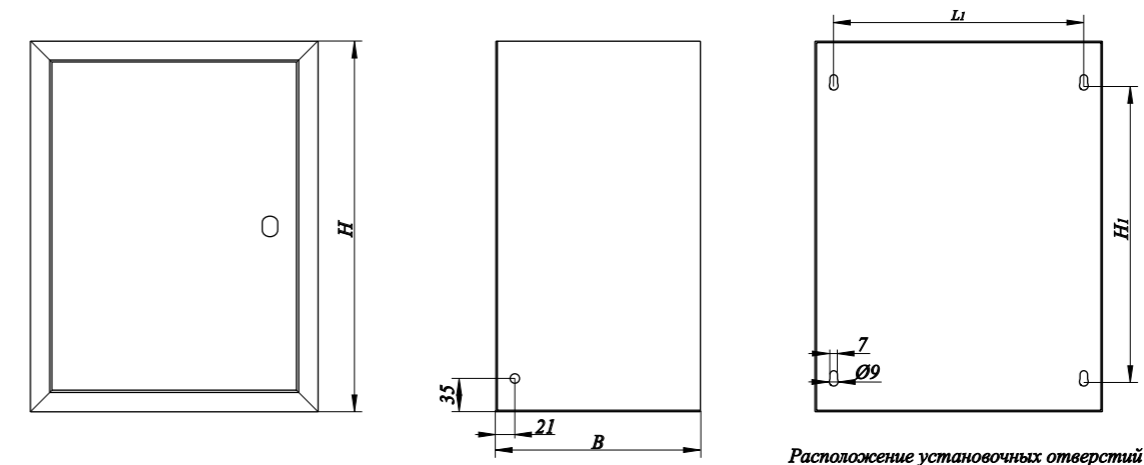

Расположение установочных отверстий

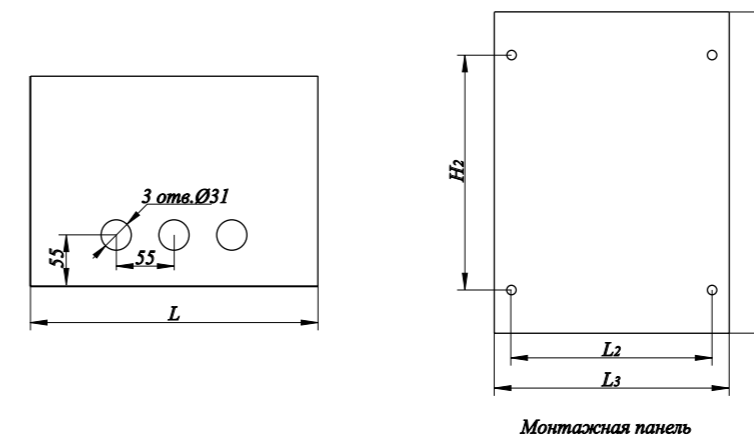

Монтажная панель

* Конструкции изделий могут быть изменены по заявкам заказчиков



КОРПУСА ЩИТОВ ЭТАЖНЫХ СЕРИИ ЩЭ

КОРПУСА ЩИТОВ ЭТАЖНЫХ СЕРИИ ЩЭ

Назначение:

Для распределения и учета электроэнергии, а также для защиты линий от перегрузок, коротких замыканий и недопустимых токов утечки на землю (при наличии УЗО). Щиты присоединяются к цепям напряжением 400/230 В трехфазного переменного тока частотой 50–60 Гц в электроустановках с системами заземления TN-S, TN-C-S, TN-C по ГОСТ Р 50571.2.

Область применения:

Для установки в жилых зданиях массового строительства и зданиях, строящихся, по индивидуальным проектам.

Классификация:

Щиты классифицируются по следующим признакам:

- по типу установки:
 - встраиваемый;
 - навесной.
- по наличию слаботочного отсека:
 - с отсеком;
 - без отсека.

Конструкция:

Щит ЩЭ конструктивно представляет собой встраиваемый в нишу (навесной) корпус, состоящий из трех отсеков:

- Вводно-учетный – обеспечивает возможность разместить до 6-и счетчиков, предусмотрено место для монтажа автоматического выключателя, выполняющего функцию отключения магистральной линии;
- Распределительный отсек – в этом отсеке конструктивно предусмотрена возможность установить до 9 модулей автоматики на каждую квартиру, внутри отсека доступ ко всем токоведущим частям закрыт съемной фальш-панелью;
- Слаботочный отсек – обеспечивает возможность проложить радиосеть, телевизионную сеть, телефонную линию и линию охранно-пожарной сигнализации, сеть домофонов, установить соединительные коробки для каждой из сетей.

Для всех отсеков конструктивно предусмотрены дверцы с замком с двумя ключами с одинаковой степенью секретности.

Преимущества:

- Высококачественное порошковое покрытие (RAL);
- Удобство и простота монтажа;
- Возможность изготовления щита по индивидуальным размерам.

Указание мер безопасности:

Установка щитка и подключение его в электрическую сеть, проверка технического состояния производятся в установленном порядке через организацию энергосбыта, лицами, имеющими доступ к выполнению данных работ.

ВНИМАНИЕ!

Производить работы по ремонту и монтажу щитка при наличии напряжения на нем **СТРОГО ЗАПРЕЩАЕТСЯ!**

ТЕХНИЧЕСКИЕ ХАРАКТЕРИСТИКИ*

ТИП	Габаритные размеры, мм (ВхШхГ)	Масса, кг	Цвет
ЩЭ 2-1-1 УХЛЗ	1000x960x140	19,90	RAL 9001
ЩЭ 2-2-1 УХЛЗ	1000x960x140	17,00	RAL 9001
ЩЭ 3-1-1 УХЛЗ	1000x960x140	19,90	RAL 9001
ЩЭ 3-2-1 УХЛЗ	1000x960x140	17,00	RAL 9001
ЩЭ 4-1-1 УХЛЗ	1000x960x140	19,90	RAL 9001
ЩЭ 4-2-1 УХЛЗ	1000x960x140	17,00	RAL 9001
ЩЭ 5-1-1 УХЛЗ	1275x958x157	24,50	RAL 9001
ЩЭ 5-2-1 УХЛЗ	1275x958x157	24,50	RAL 9001
ЩЭ 6-1-1 УХЛЗ	1275x958x157	24,50	RAL 9001
ЩЭ 6-2-1 УХЛЗ	1275x958x157	24,50	RAL 9001

Расшифровка обозначений:

ЩЭ-4-1-1-УХЛЗ

ЩЭ – Щит этажный

4 – количество счетчиков (квартир) 2,3,4,5,6

1 – модификация (1 – встраиваемый; 2 – навесной)

1 – конструкция (1 – с слаботочным отсеком; 2 – без слаботочного отсека)

УХЛЗ – климатическое исполнение



ЩЭ-2-1-1-УХЛЗ



ЩЭ-3-1-1-УХЛЗ



ЩЭ-4-1-1-УХЛЗ



ЩЭ-5-1-1-УХЛЗ



ЩЭ-6-1-1-УХЛЗ

* Конструкции изделий могут быть изменены по заявкам заказчиков

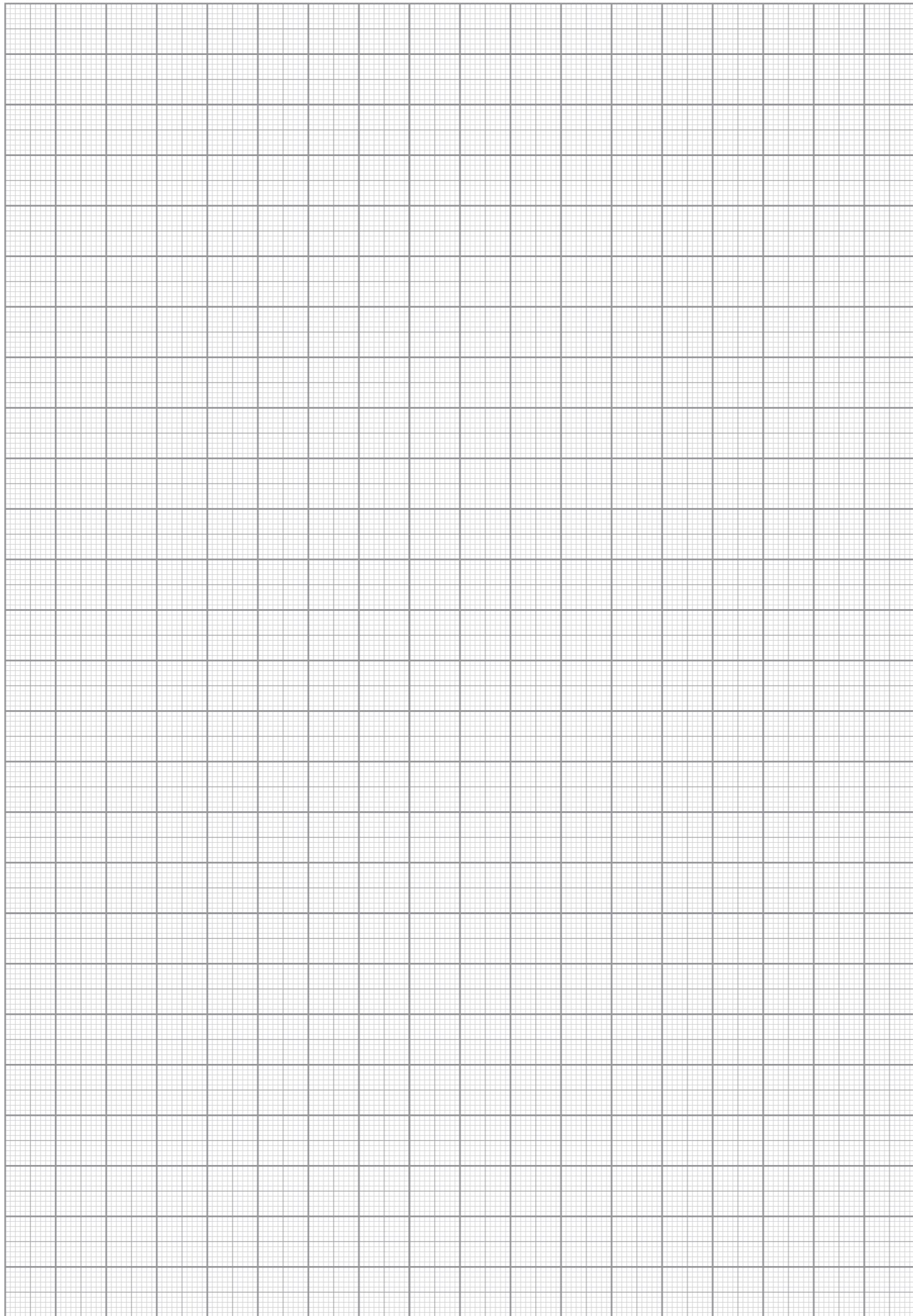

ШКАФЫ ПОЖАРНЫЕ СЕРИИ ШП-К

ШКАФЫ ПОЖАРНЫЕ СЕРИИ ШП-К

Назначение:

Шкафы пожарные устанавливают в различных сооружениях и предназначены для размещения и обеспечения сохранности первичных средств пожаротушения, индивидуальной защиты, спасения людей и материальных ценностей.

Классификация:

В зависимости от функционального назначения размещаемых в них технических средств пожарные шкафы классифицируют на:

- Шкаф пожарный для размещения пожарного крана (кранов) ШП-К;
- Шкаф пожарный для размещения огнетушителей ШП-О;
- Шкаф пожарный для размещения пожарного крана и огнетушителей ШП-К-О.

В зависимости от исполнения и способа установки в сооружениях классифицируют на:

- Навесные (Н);
- Встроенные (В);
- Приставные (П).

Конструкция:

По согласованию с заказчиком шкафы могут изготавливаться с глухой дверцей или с остеклением. Во втором случае используется огнеупорное стекло, которое позволяет видеть содержимое шкафа даже при его закрытом состоянии.



ШП-К 1Н

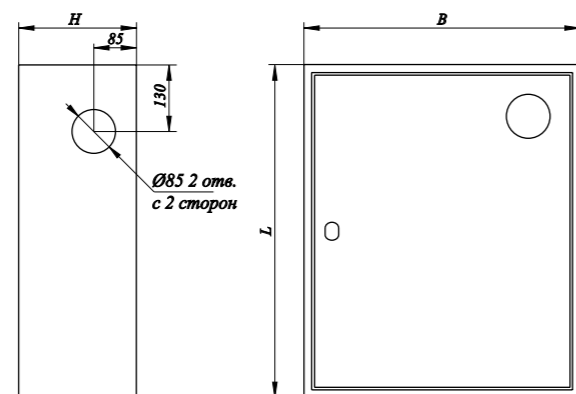

ТИП	Размеры, мм.			Исполнение	Цвет
	Ширина, В мм.	Высота, L мм.	Глубина, Н мм.		
ШП-К 1Н	540	650	230	навесной правое/левое	красный/белый

* Комплектация оборудования осуществляется дополнительно



ШП-К 1В

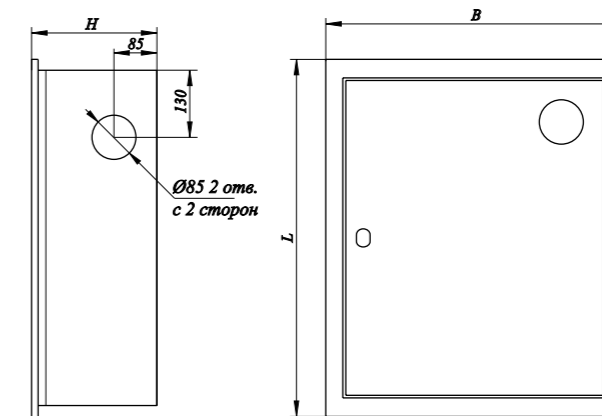

ТИП	Размеры, мм.			Исполнение	Цвет
	Ширина, В мм.	Высота, L мм.	Глубина, Н мм.		
ШП-К 1В	590	700	230	встроенный правое/левое	красный/белый



ШП-К 2Н

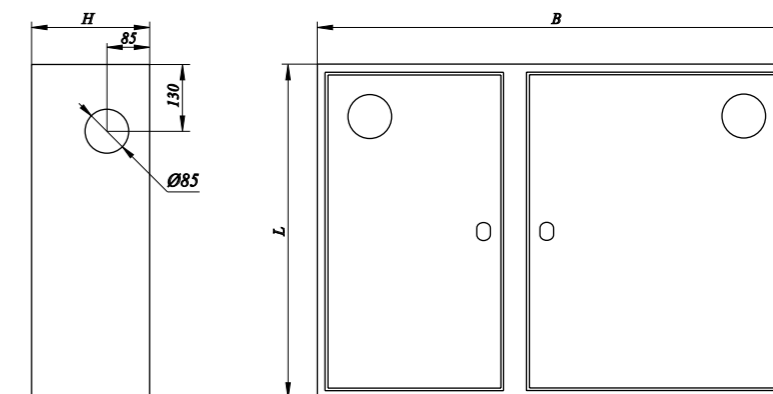

ТИП	Размеры, мм.			Исполнение	Цвет
	Ширина, В мм.	Высота, L мм.	Глубина, Н мм.		
ШП-К 2Н	840	650	230	навесной правое/левое	красный/белый



ШП-К 2В

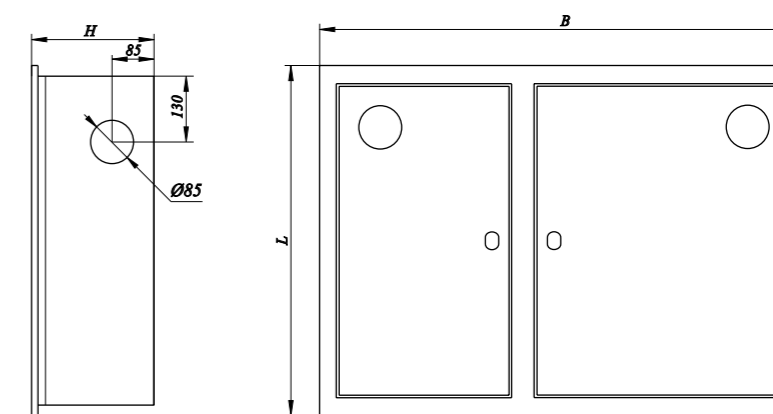

ТИП	Размеры, мм.			Исполнение	Цвет
	Ширина, В мм.	Высота, L мм.	Глубина, Н мм.		
ШП-К 2В	890	700	230	встроенный правое/левое	красный/белый

* Комплектация оборудования осуществляется дополнительно



ШП-К 3Н

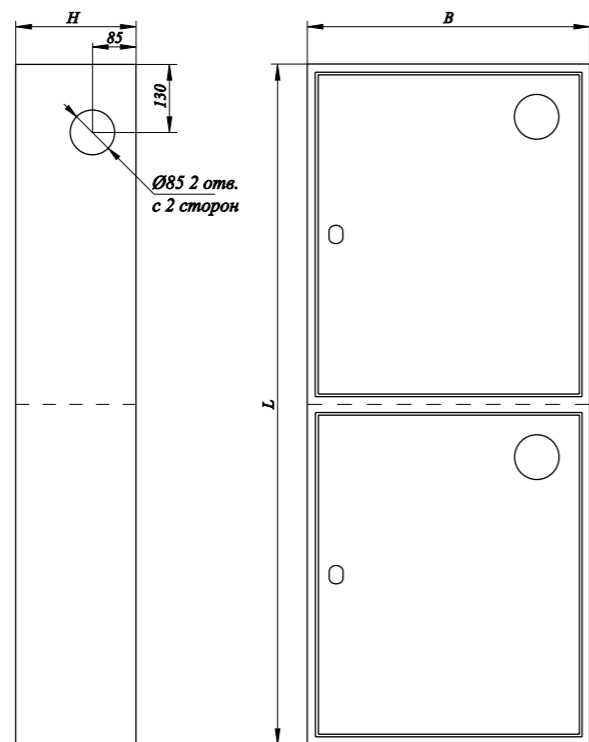

ТИП	Размеры, мм.			Исполнение	Цвет
	Ширина, В мм.	Высота, L мм.	Глубина, Н мм.		
ШП-К 3Н	540	1300	230	навесной правое/левое	красный/белый



ШП-К 3В

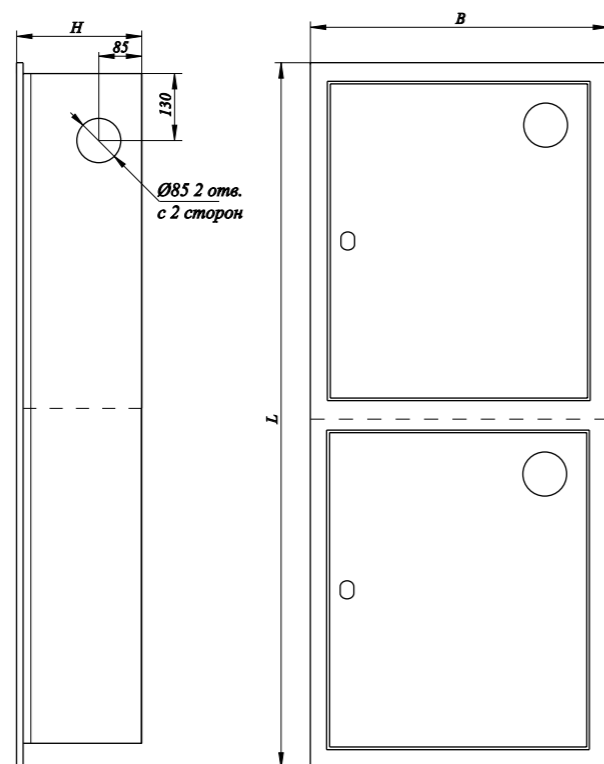

ТИП	Размеры, мм.			Исполнение	Цвет
	Ширина, В мм.	Высота, L мм.	Глубина, Н мм.		
ШП-К 3В	590	1350	230	встроенный правое/левое	красный/белый

* Комплектация оборудования осуществляется дополнительно

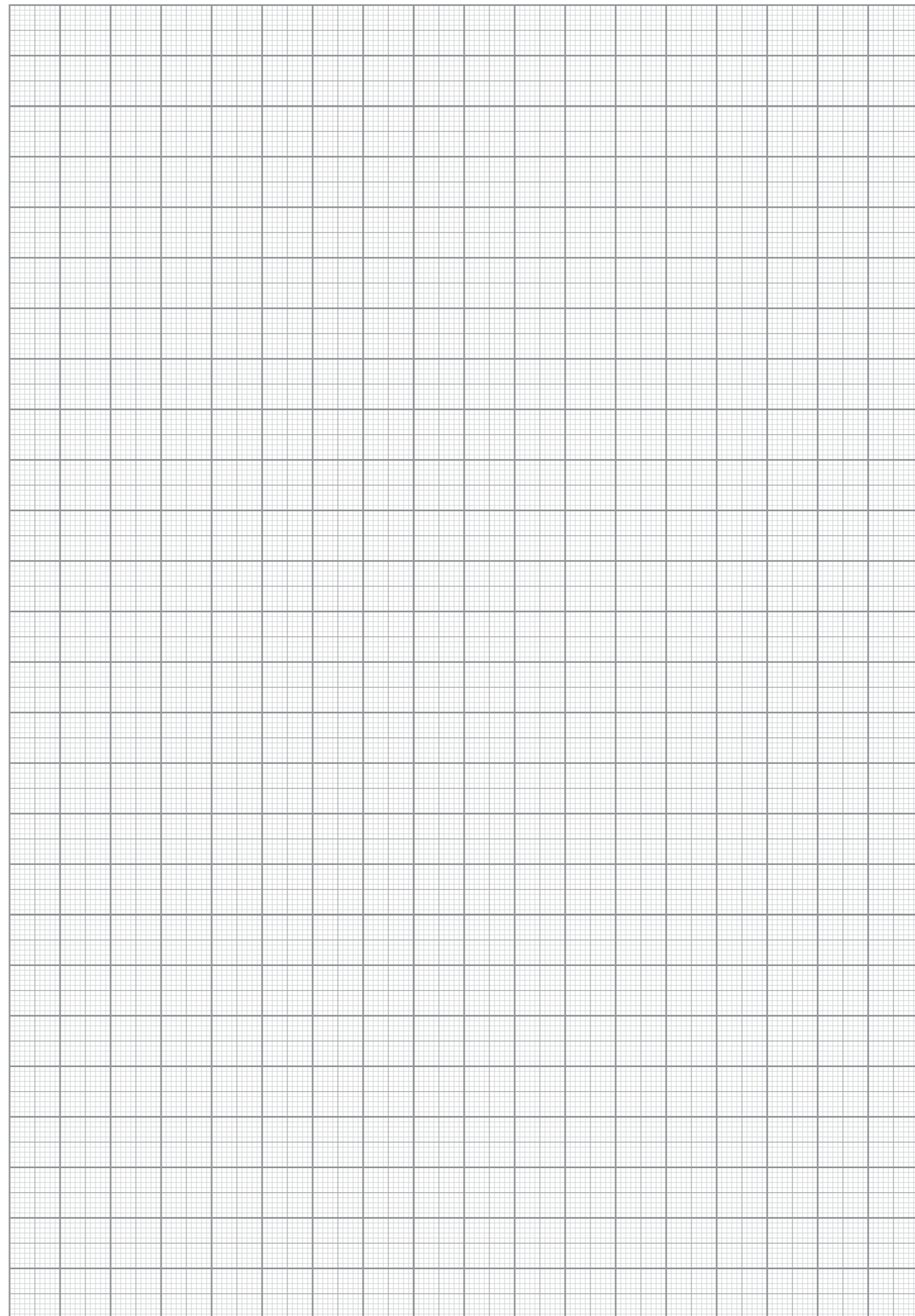

ПРИЛОЖЕНИЕ

НЛ h = 50 мм

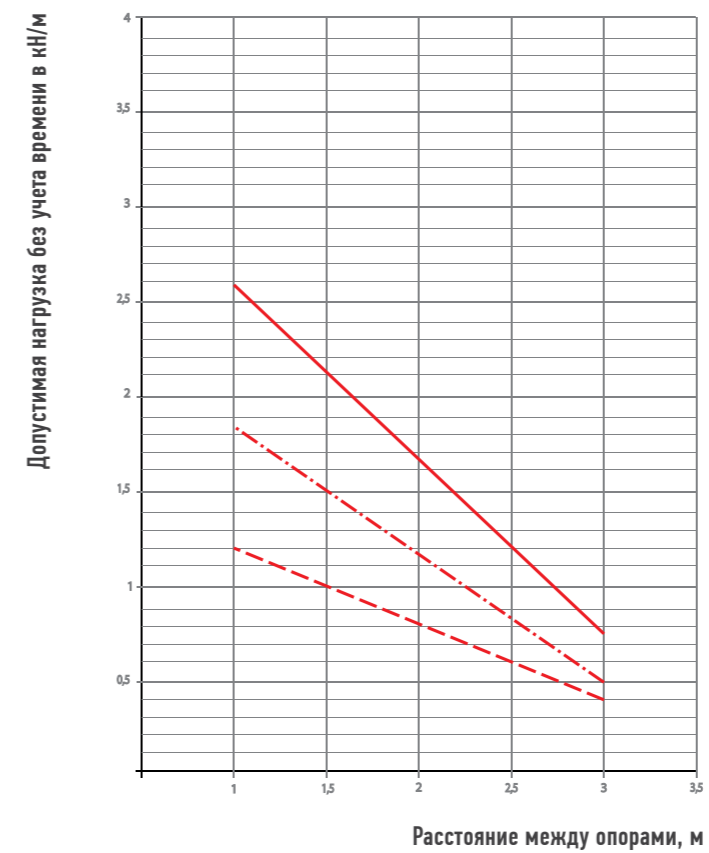

- S (толщина металла, мм) 1,5
- S (толщина металла, мм) 1,2
- S (толщина металла, мм) 1,0

НЛ h = 70 мм

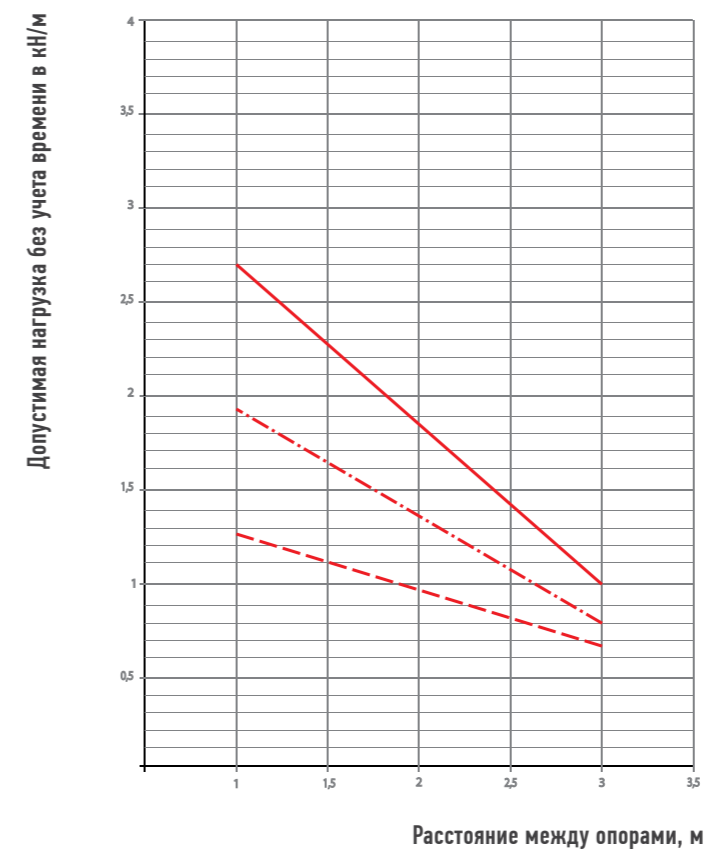

- S (толщина металла, мм) 1,5
- S (толщина металла, мм) 1,2
- S (толщина металла, мм) 1,0

* Коэффициент БРН не менее 1,7 от заявленной нагрузки согласно ГОСТ Р 52868-2007

НЛ h = 80 мм

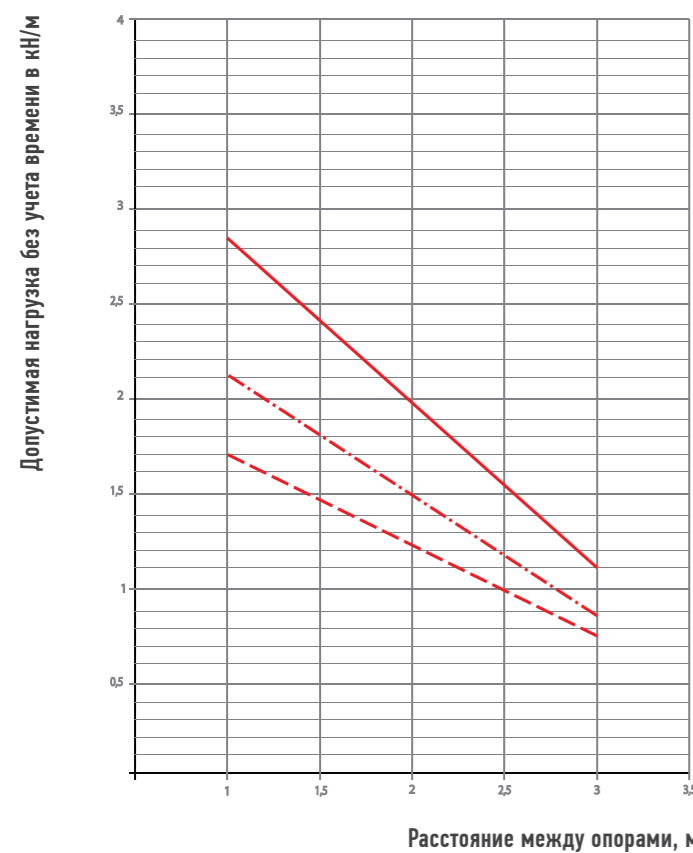

- S (толщина металла, мм) 1,5 —————
- S (толщина металла, мм) 1,2 - · - · - · - · - ·
- S (толщина металла, мм) 1,0 - - - - -

НЛ h = 100 мм

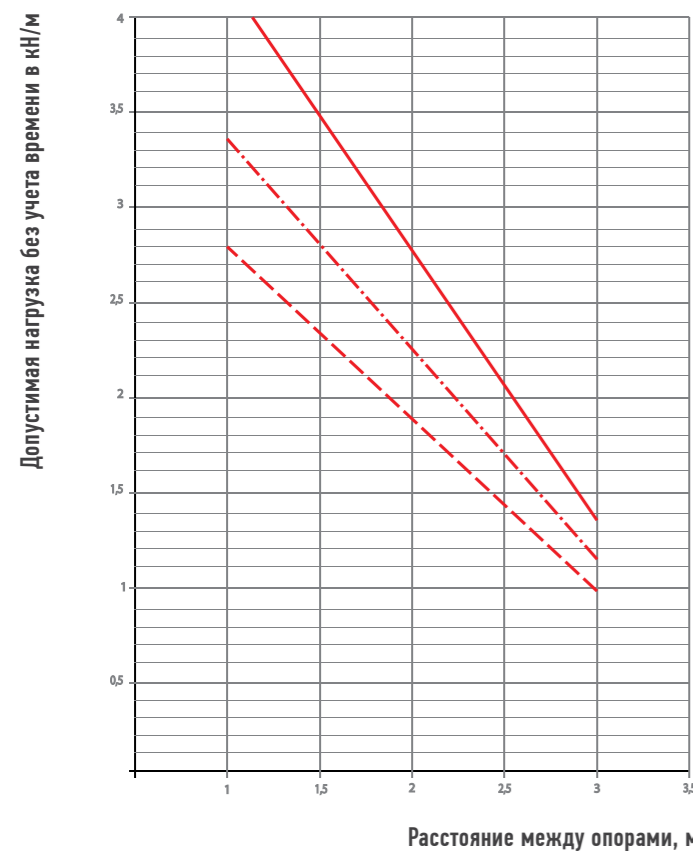

- S (толщина металла, мм) 1,5 —————
- S (толщина металла, мм) 1,2 - · - · - · - · - ·
- S (толщина металла, мм) 1,0 - - - - -

* Коэффициент БРН не менее 1,7 от заявленной нагрузки согласно ГОСТ Р 52868-2007

НЛЗ h = 50 мм

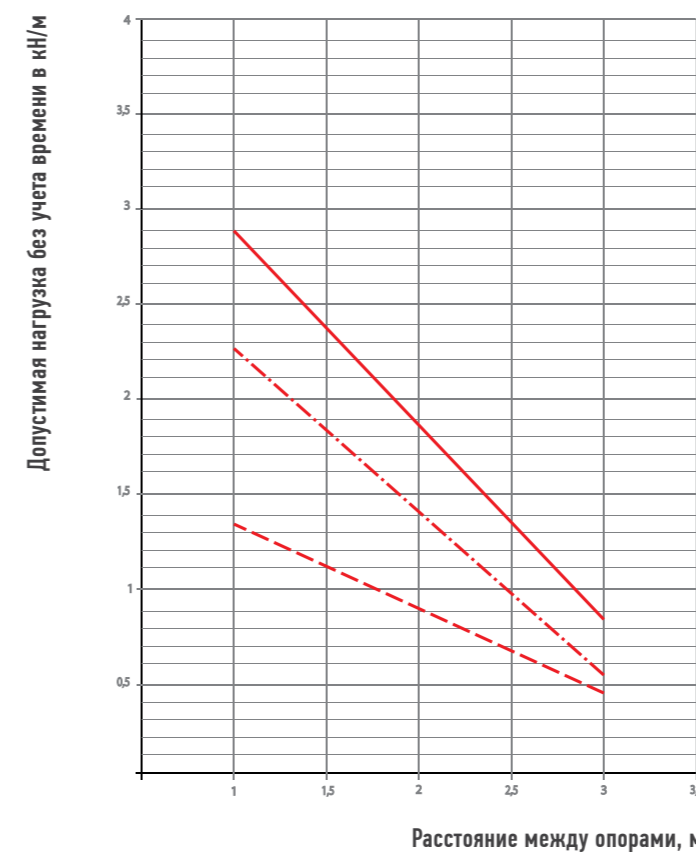

- S (толщина металла, мм) 1,5 —————
- S (толщина металла, мм) 1,2 - · - · - · - · - ·
- S (толщина металла, мм) 1,0 - - - - -

НЛЗ h = 70 мм

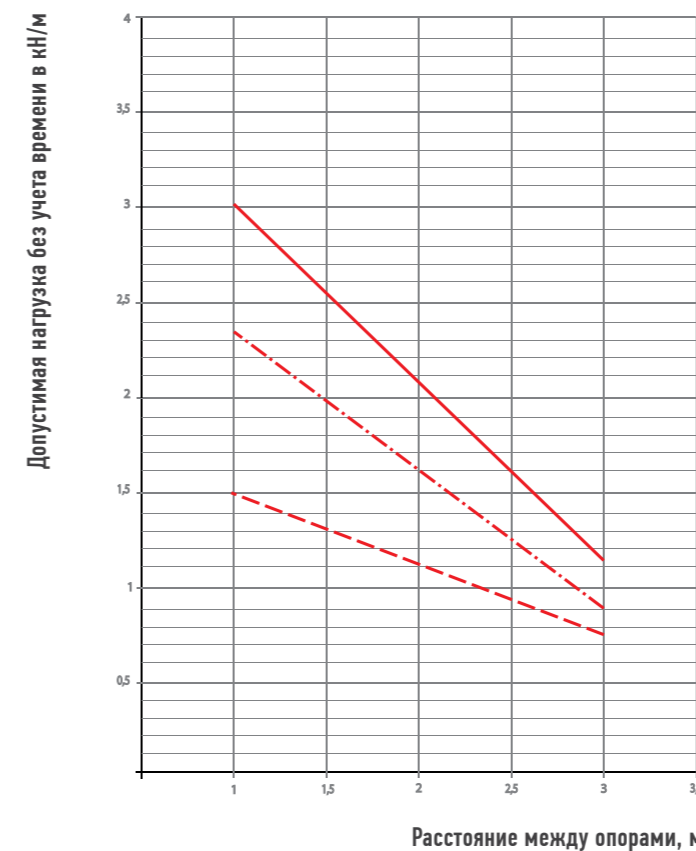

- S (толщина металла, мм) 1,5 —————
- S (толщина металла, мм) 1,2 - · - · - · - · - ·
- S (толщина металла, мм) 1,0 - - - - -

* Коэффициент БРН не менее 1,7 от заявленной нагрузки согласно ГОСТ Р 52868-2007

НЛЗ h = 80 мм

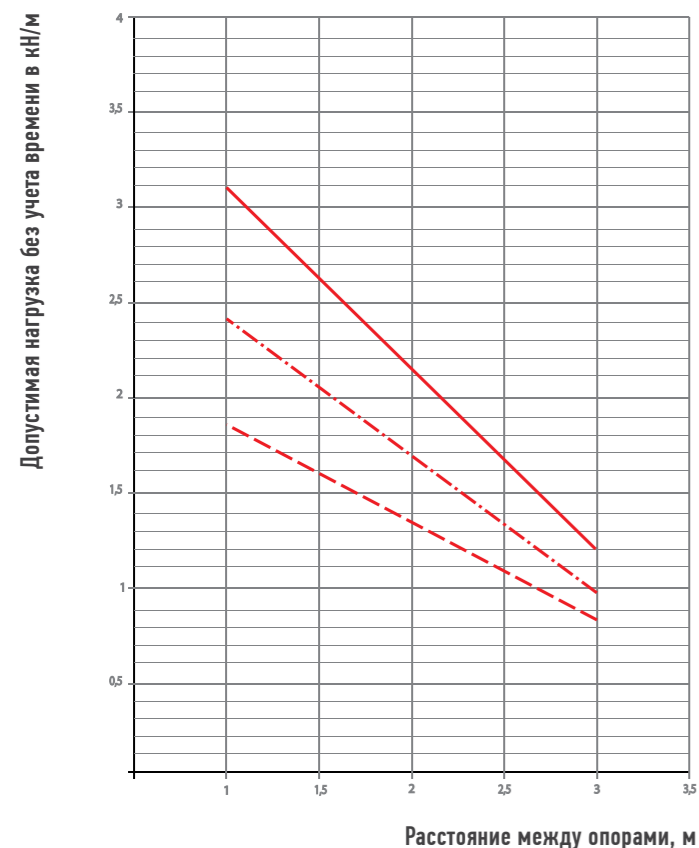

- S (толщина металла, мм) 1,5 —————
- S (толщина металла, мм) 1,2 - - - - -
- S (толщина металла, мм) 1,0 - - - - -

НЛЗ h = 100 мм

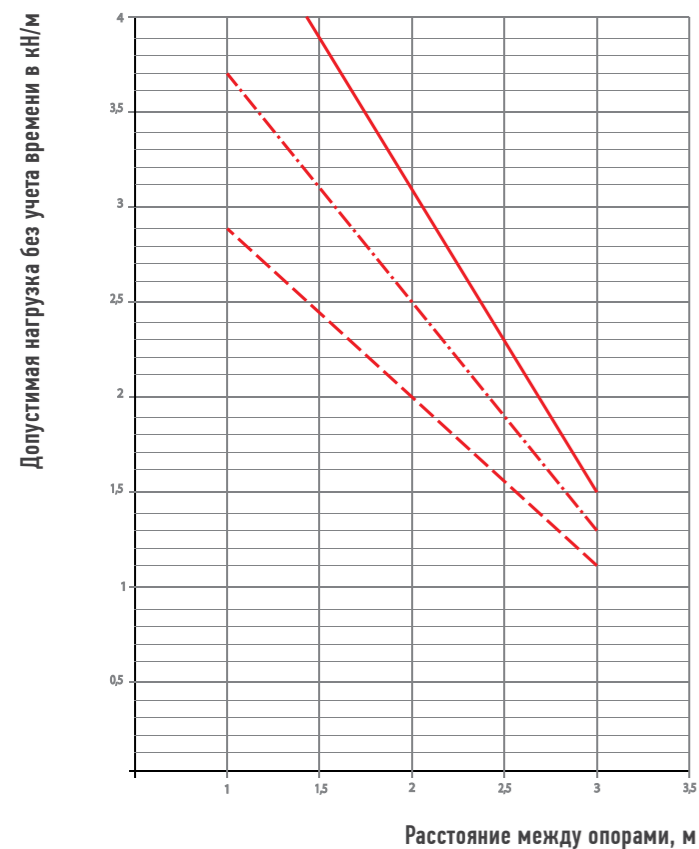

- S (толщина металла, мм) 1,5 —————
- S (толщина металла, мм) 1,2 - - - - -
- S (толщина металла, мм) 1,0 - - - - -

* Коэффициент БРН не менее 1,7 от заявленной нагрузки согласно ГОСТ Р 52868-2007

ЛМГ h = 50 мм

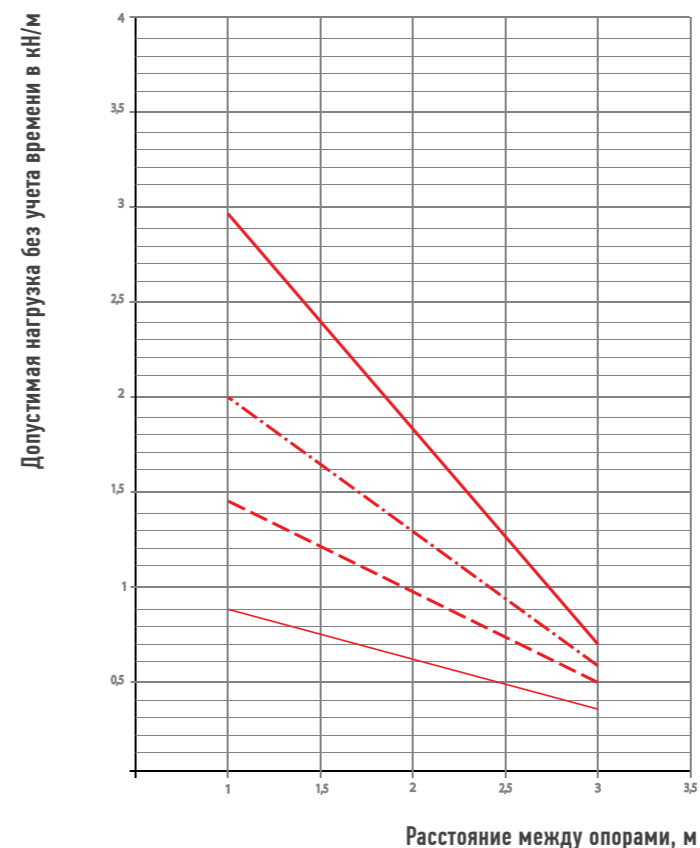

- S (толщина металла, мм) 1,5 —————
- S (толщина металла, мм) 1,2 - - - - -
- S (толщина металла, мм) 1,0 - - - - -
- S (толщина металла, мм) 0,7 —————

ЛМГ h = 65 мм

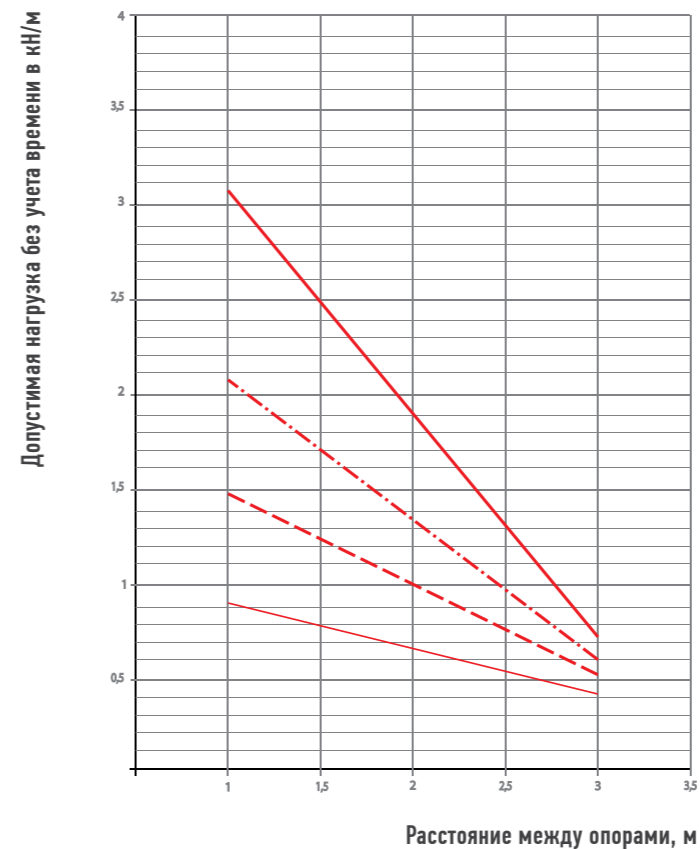

- S (толщина металла, мм) 1,5 —————
- S (толщина металла, мм) 1,2 - - - - -
- S (толщина металла, мм) 1,0 - - - - -
- S (толщина металла, мм) 0,7 —————

* Коэффициент БРН не менее 1,7 от заявленной нагрузки согласно ГОСТ Р 52868-2007

ЛМГ h = 80 мм

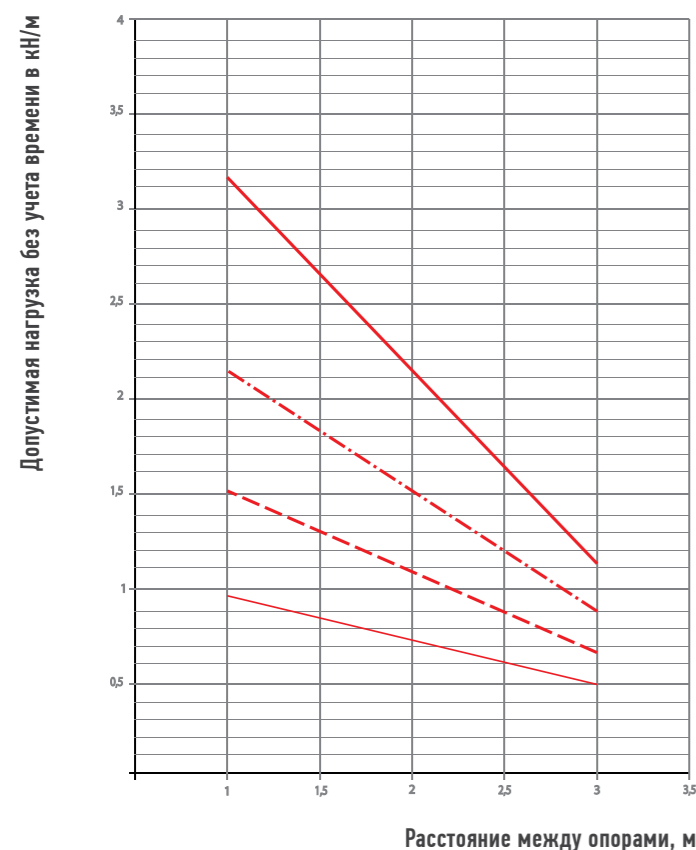

- S (толщина металла, мм) 1,5
- S (толщина металла, мм) 1,2
- S (толщина металла, мм) 1,0
- S (толщина металла, мм) 0,7

ЛМГ h = 100 мм

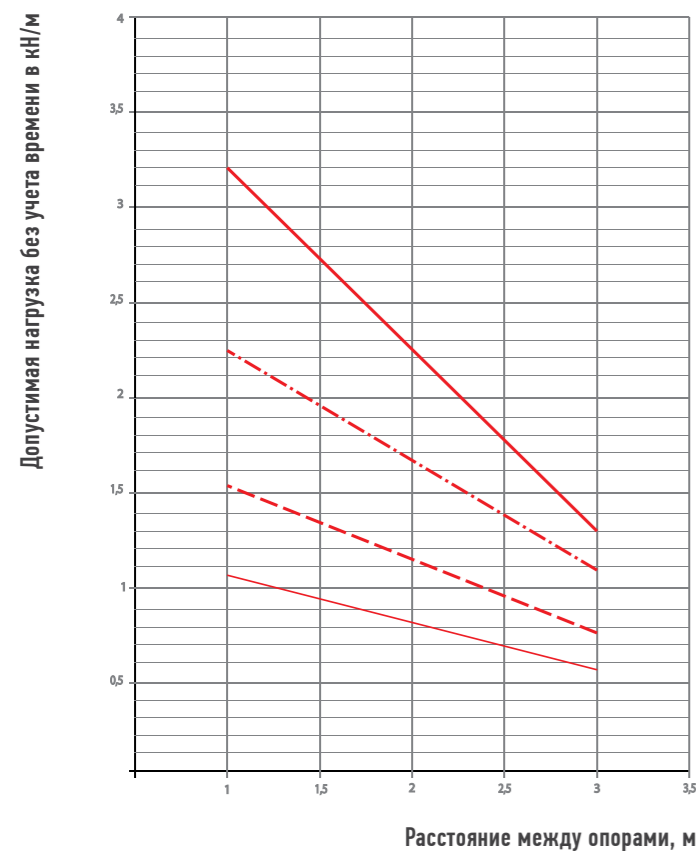

- S (толщина металла, мм) 1,5
- S (толщина металла, мм) 1,2
- S (толщина металла, мм) 1,0
- S (толщина металла, мм) 0,7

* Коэффициент БРН не менее 1,7 от заявленной нагрузки согласно ГОСТ Р 52868-2007

ЛМГ h = 150 мм

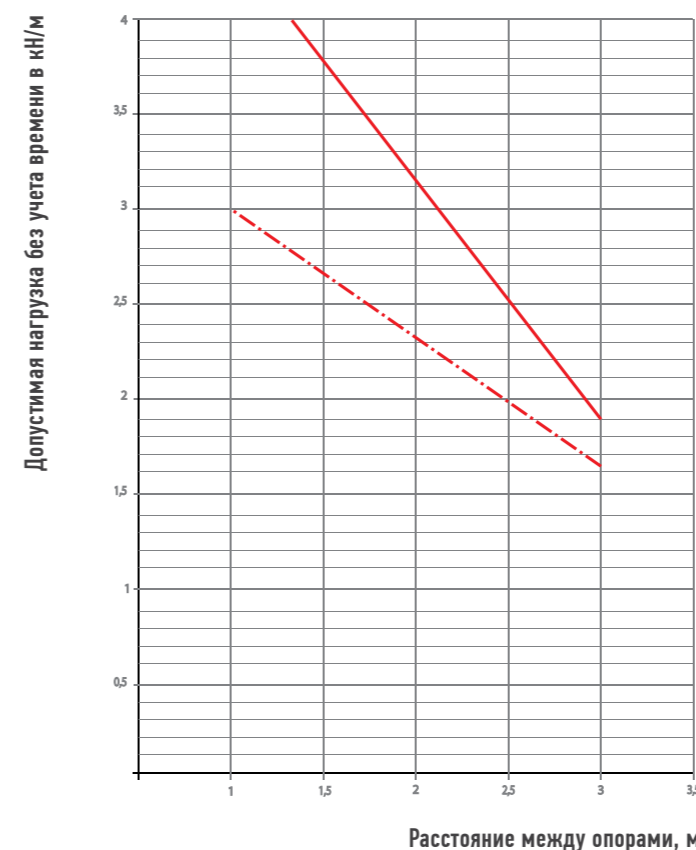

- S (толщина металла, мм) 1,5
- S (толщина металла, мм) 1,2

ЛМГ h = 200 мм

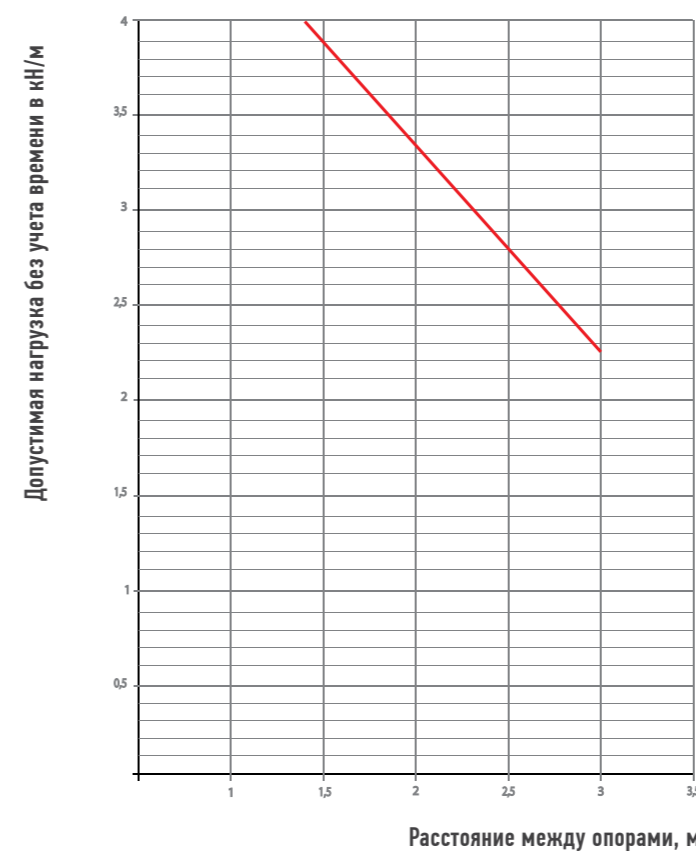

- S (толщина металла, мм) 1,5

* Коэффициент БРН не менее 1,7 от заявленной нагрузки согласно ГОСТ Р 52868-2007

ЛМГЗ h = 50 мм

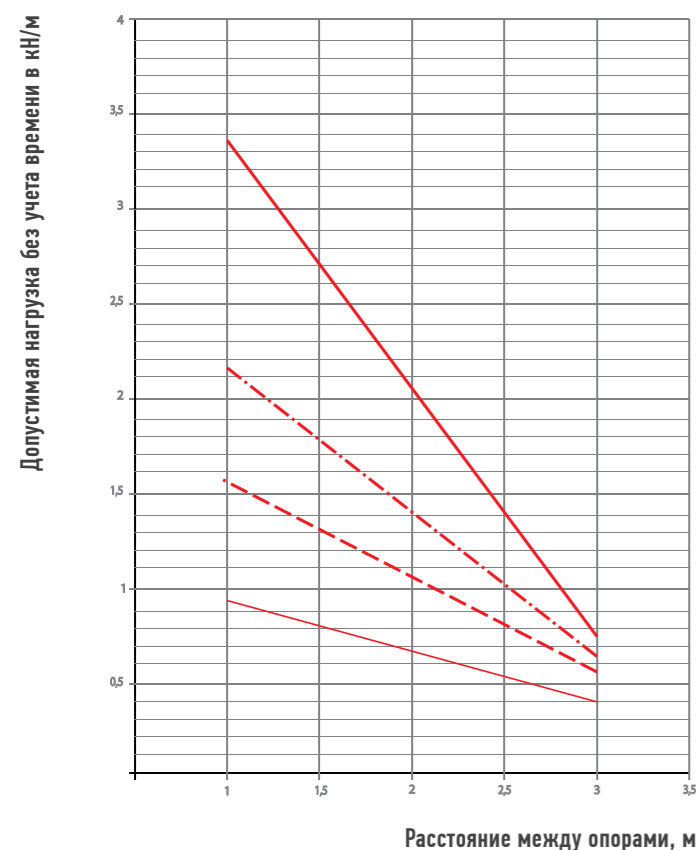

S (толщина металла, мм) 1,5
 S (толщина металла, мм) 1,2
 S (толщина металла, мм) 1,0
 S (толщина металла, мм) 0,7

ЛМГЗ h = 80 мм

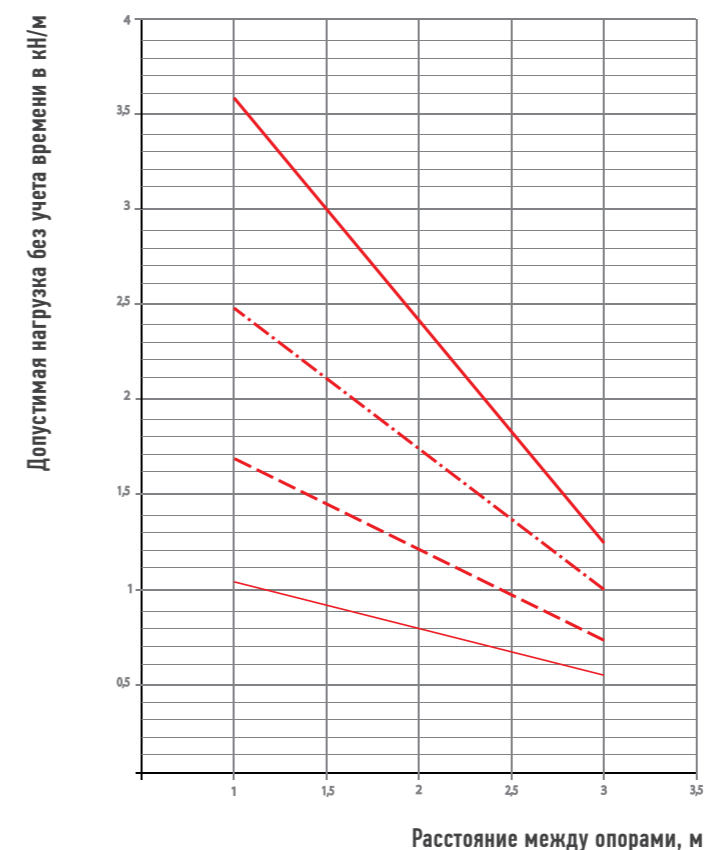

S (толщина металла, мм) 1,5
 S (толщина металла, мм) 1,2
 S (толщина металла, мм) 1,0
 S (толщина металла, мм) 0,7

ЛМГЗ h = 65 мм

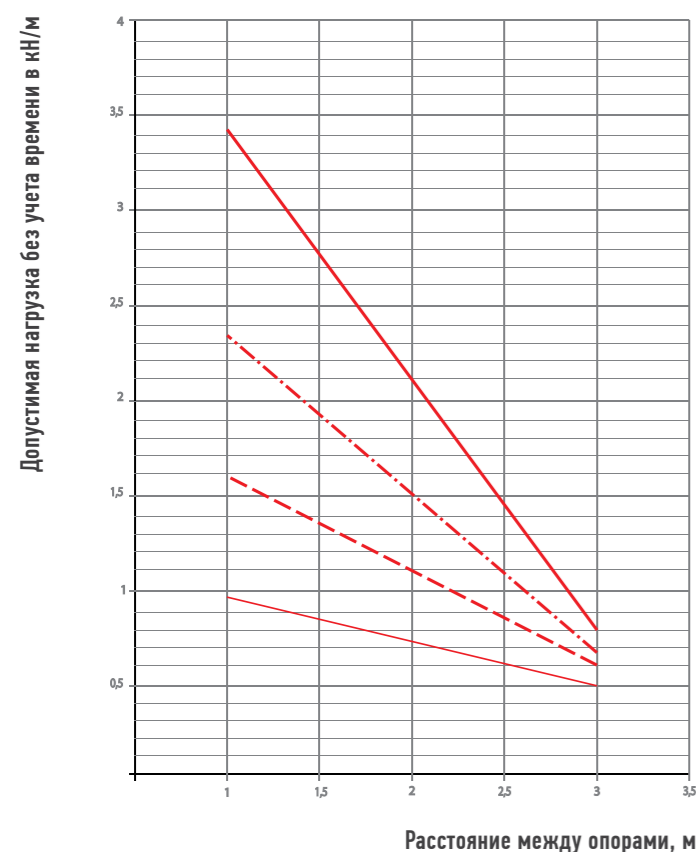

S (толщина металла, мм) 1,5
 S (толщина металла, мм) 1,2
 S (толщина металла, мм) 1,0
 S (толщина металла, мм) 0,7

ЛМГЗ h = 100 мм

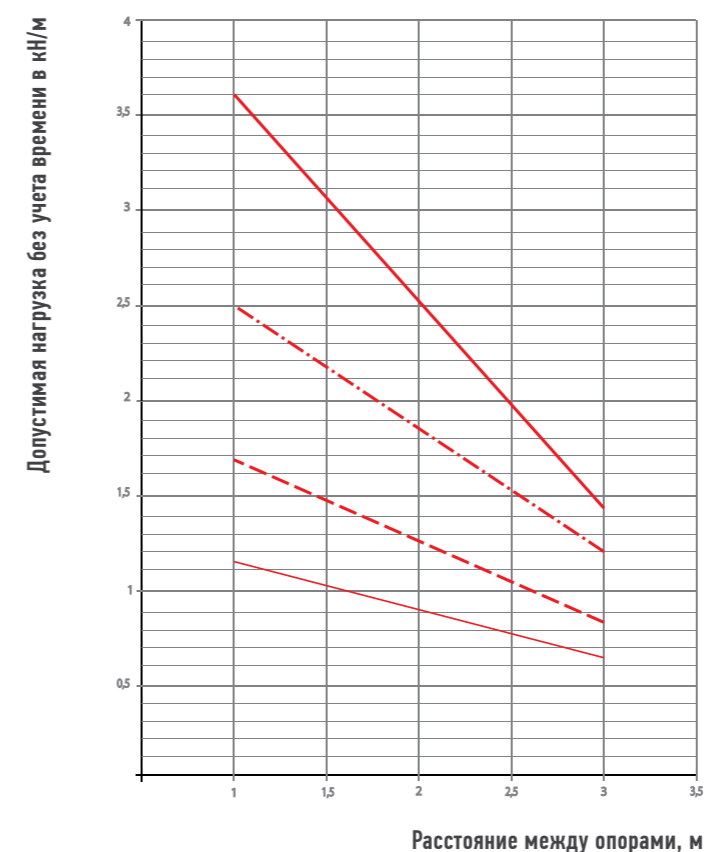

S (толщина металла, мм) 1,5
 S (толщина металла, мм) 1,2
 S (толщина металла, мм) 1,0
 S (толщина металла, мм) 0,7

* Коэффициент БРН не менее 1,7 от заявленной нагрузки согласно ГОСТ Р 52868-2007

* Коэффициент БРН не менее 1,7 от заявленной нагрузки согласно ГОСТ Р 52868-2007

ЛМГЗ h = 150 мм

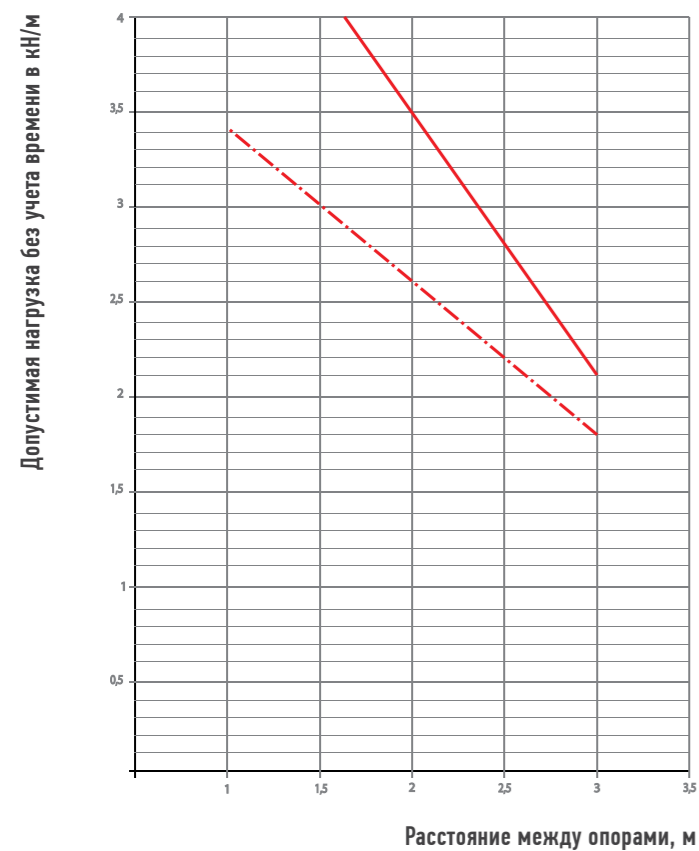

S (толщина металла, мм) 1,5 —————

S (толщина металла, мм) 1,2 - - - - -

ЛМГЗ h = 200 мм

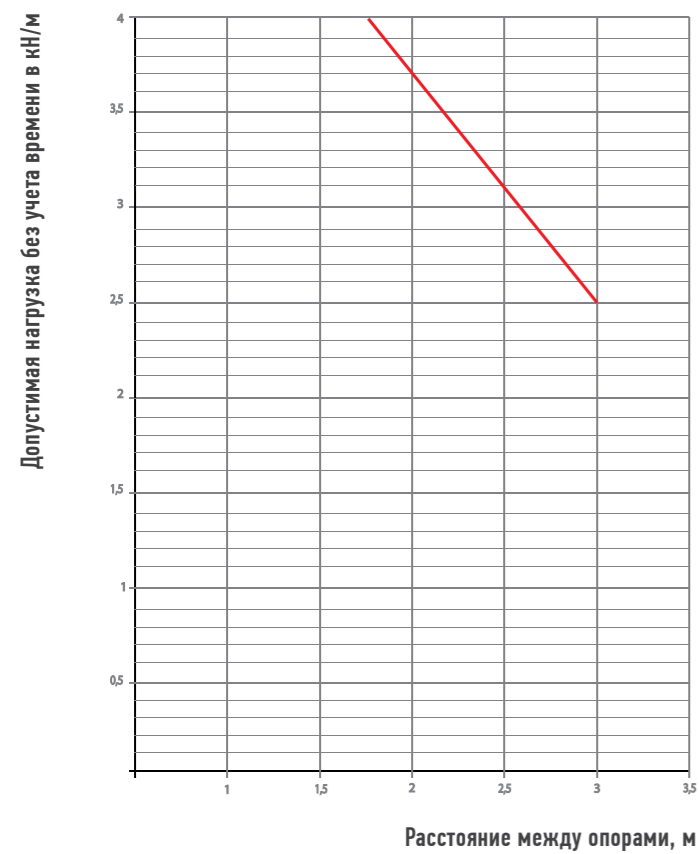

S (толщина металла, мм) 1,5 —————

АЛЬБОМ ТИПОВЫХ УЗЛОВЫХ СОЕДИНЕНИЙ

* Коэффициент БРН не менее 1,7 от заявленной нагрузки согласно ГОСТ Р 52868-2007

1 РАЗДЕЛ

ОДНОЯРУСНАЯ ГОРИЗОНТАЛЬНАЯ ПРОКЛАДКА

001

*На консоли могут быть размещены любые типы лотков согласно каталогу ООО "РЗКК"

Формат	Этаж	Пол	Обозначение	Наименование	Кол.	Примечание
				<i>Детали</i>		
		1	K1162У	Консоль	1	S=2.0
		2		*Лоток	1	

001					
Изм.	Лист	№ док-м.	Подп.	Дата	Типовое узловое соединение
Разраб.	Ромашин				
Проб.					
Т.контр.					
Н.контр.					
Чтв.	Жданов				

Лит. Масса Масштаб

Лист Листов 1

1,25

РЗКК

Копировал _____

Формат А3

002

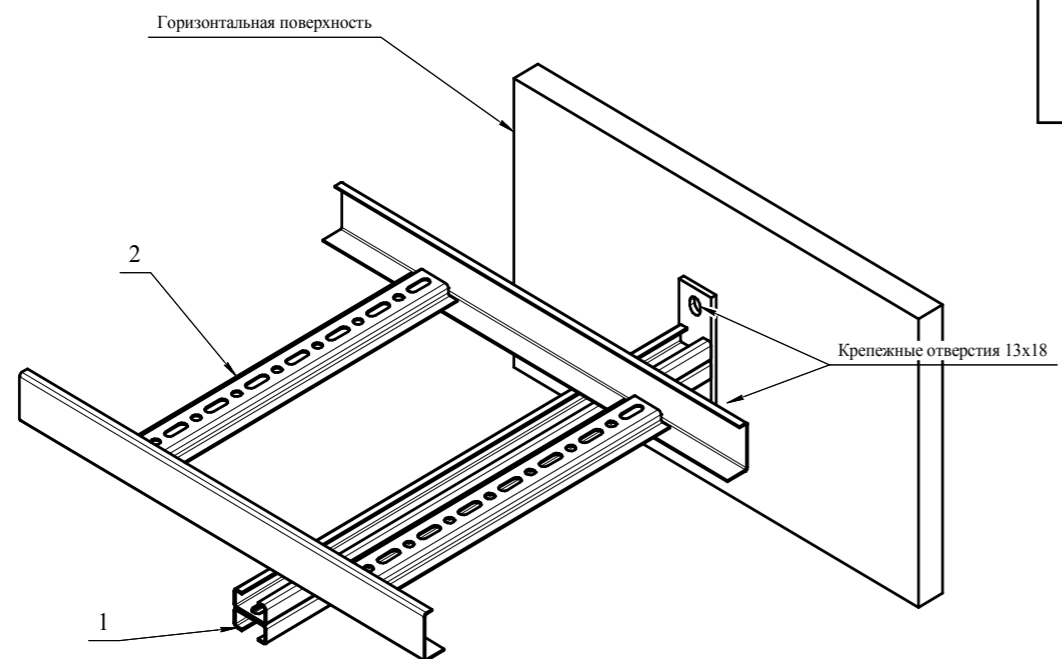

*На консоли могут быть размещены любые типы лотков согласно каталогу ООО "РЗКК"

Формат	Зона	Поз.	Обозначение	Наименование	Кол.	Примечание
				Детали		
		1	K 108 L=550	Консоль для больших нагрузок	1	S=2.0
		2		*Лоток	1	

002

Изм.	Лист	№ док.	Подп.	Дата	Типовое узловое соединение	Лит.	Масса	Масштаб
Разраб.	Ромахин							1:4
Проб.						Лист	Листов	1
Т.контр.						РЗКК		
Н.контр.								
Утв.	Жданов							

Копировал

Формат А3

003

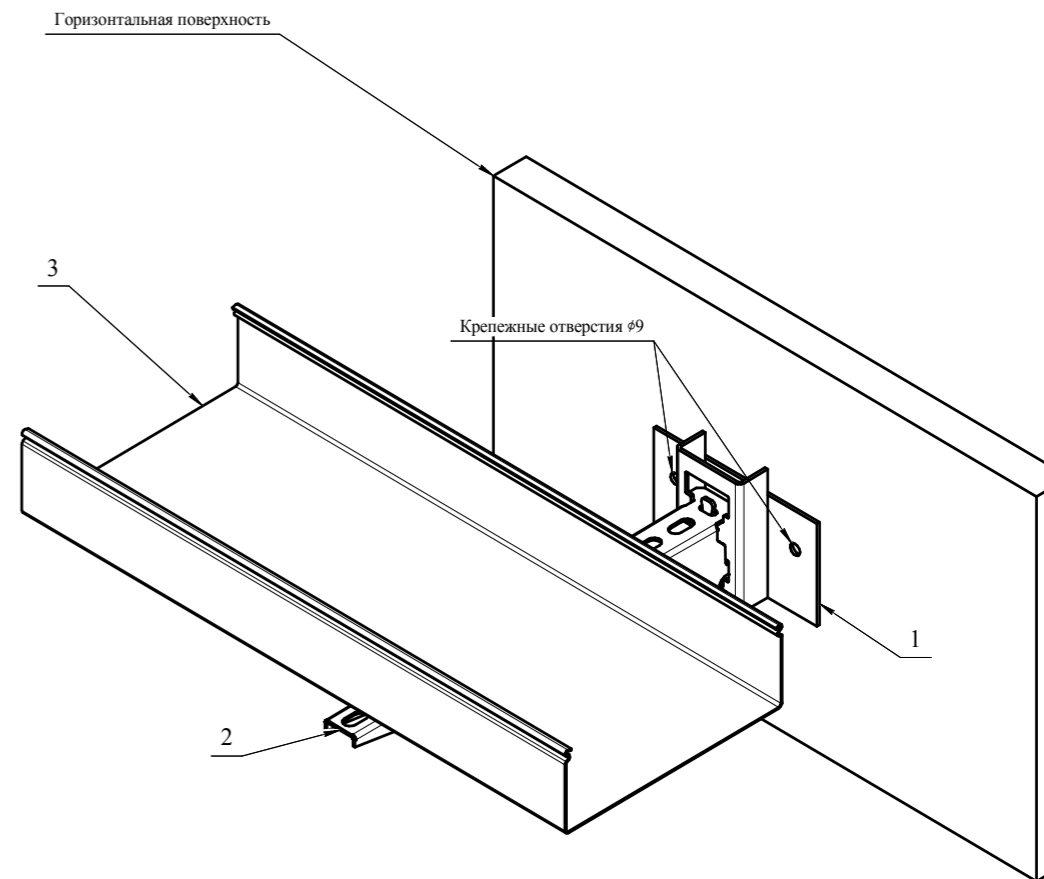

*На полке могут быть размещены любые типы лотков согласно каталогу ООО "РЗКК"

Формат	Зона	Поз.	Обозначение	Наименование	Кол.	Примечание
				Детали		
		1	K1158	Основание одиночной полки	1	S=2.5
		2	K1162	Полка кафельная	1	S=2.0
		3		*Лоток	1	

003

Изм.	Лист	№ док.	Подп.	Дата	Типовое узловое соединение	Лит.	Масса	Масштаб
Разраб.	Ромахин							1:2.5
Проб.						Лист	Листов	1
Т.контр.						РЗКК		
Н.контр.								
Утв.	Жданов							

Копировал

Формат А3

004

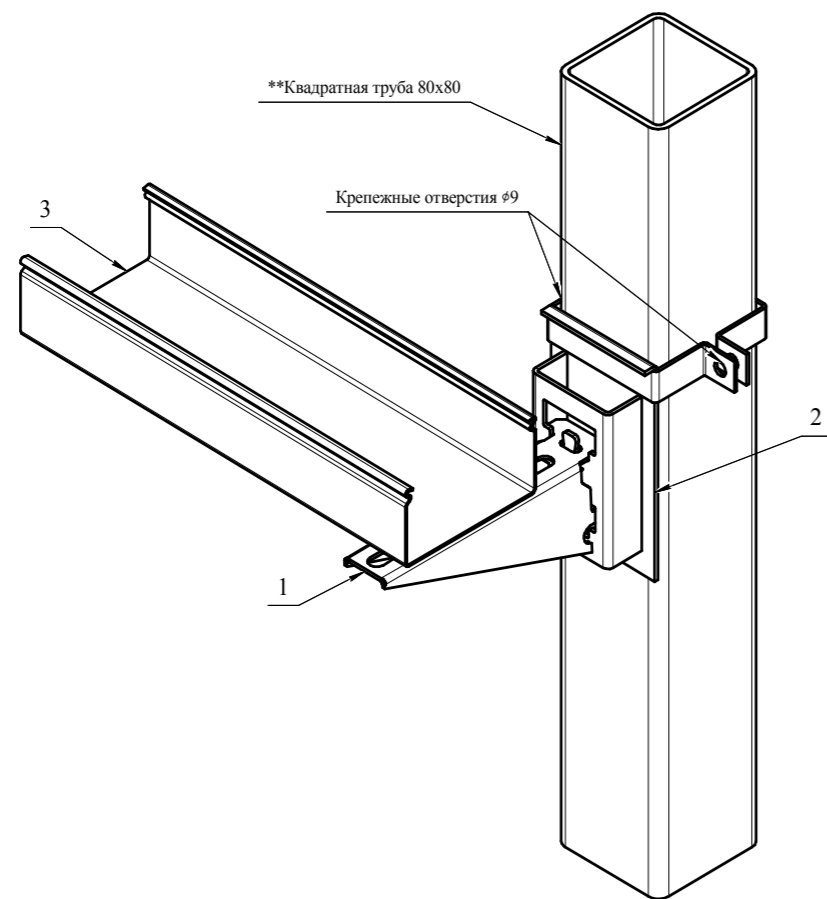

*На полке могут быть размещены любые типы лотков согласно каталогу ООО "РЗКК"
 **Размеры квадратной трубы необходимо указать в спецификации.

Формат	Зона	Поз.	Обозначение	Наименование	Кол.	Примечание
				Детали		
	1		K1160	Полка кабельная	1	S=2,0
	2		KMЧ 80x80	Комплект монтажных частей	1	S=2.5
	3			*Лоток	1	

004

Изм.	Лист	№ док.	Подп.	Дата	Типовое узловое соединение	Лит.	Масса	Масштаб
Разраб.	Прош.	Т.контр.	Н.контр.	Утв.		Лист	Листов	1:2,5
								РЗКК

Копировал

Формат А3

005

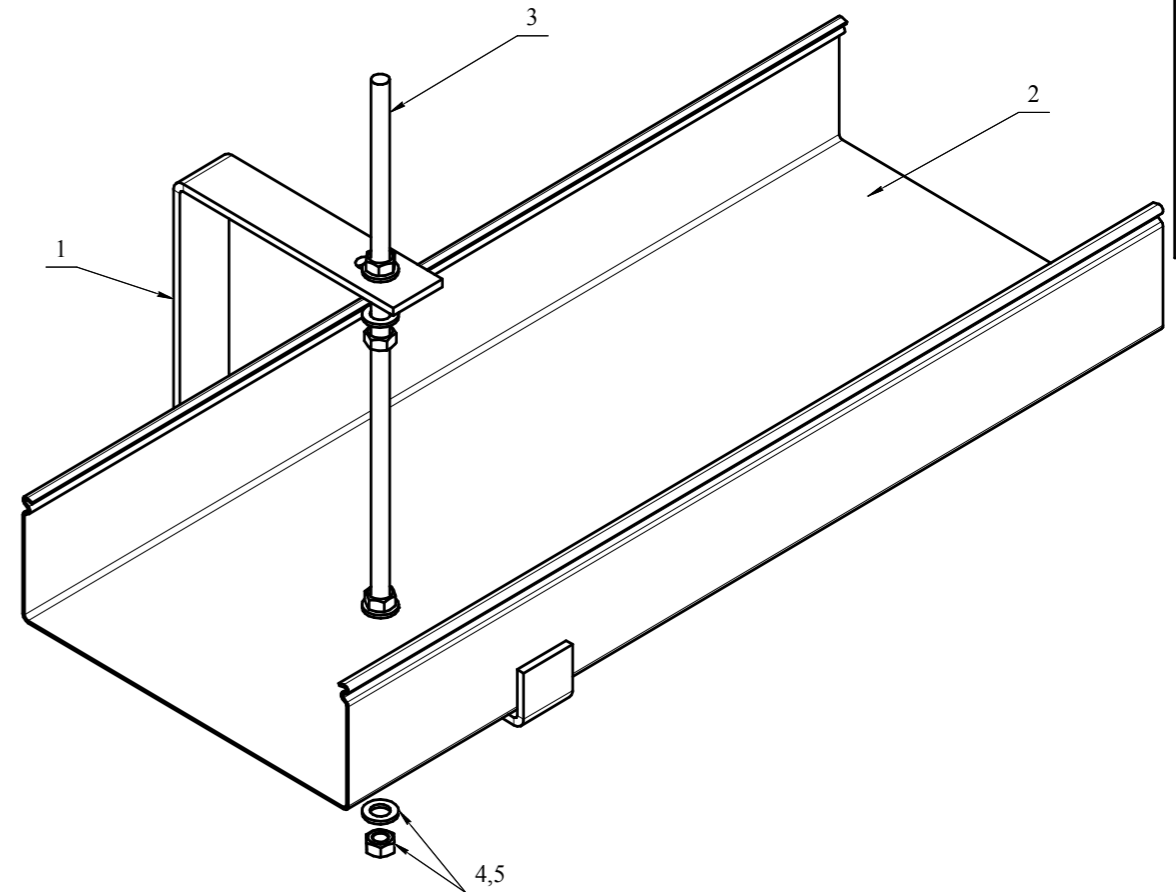

*На подвесе могут быть размещены любые типы лотков согласно каталогу ООО "РЗКК"

Формат	Зона	Поз.	Обозначение	Наименование	Кол.	Примечание
				Детали		
	1		ПС-200	Подвес с-образный	1	S=4,0
	2			*Лоток	1	
				Стандартные изделия		
	3			Шпилька М8 L=1500 DIN 976-1	1	
	4			Гайка М8-6Н ГОСТ 15521-70	4	
	5			Шайба С.8.37 ГОСТ 11371-78	4	

005

Изм.	Лист	№ док.	Подп.	Дата	Типовое узловое соединение	Лит.	Масса	Масштаб
Разраб.	Прош.	Т.контр.	Н.контр.	Утв.		Лист	Листов	1:2
								РЗКК

Копировал

Формат А3

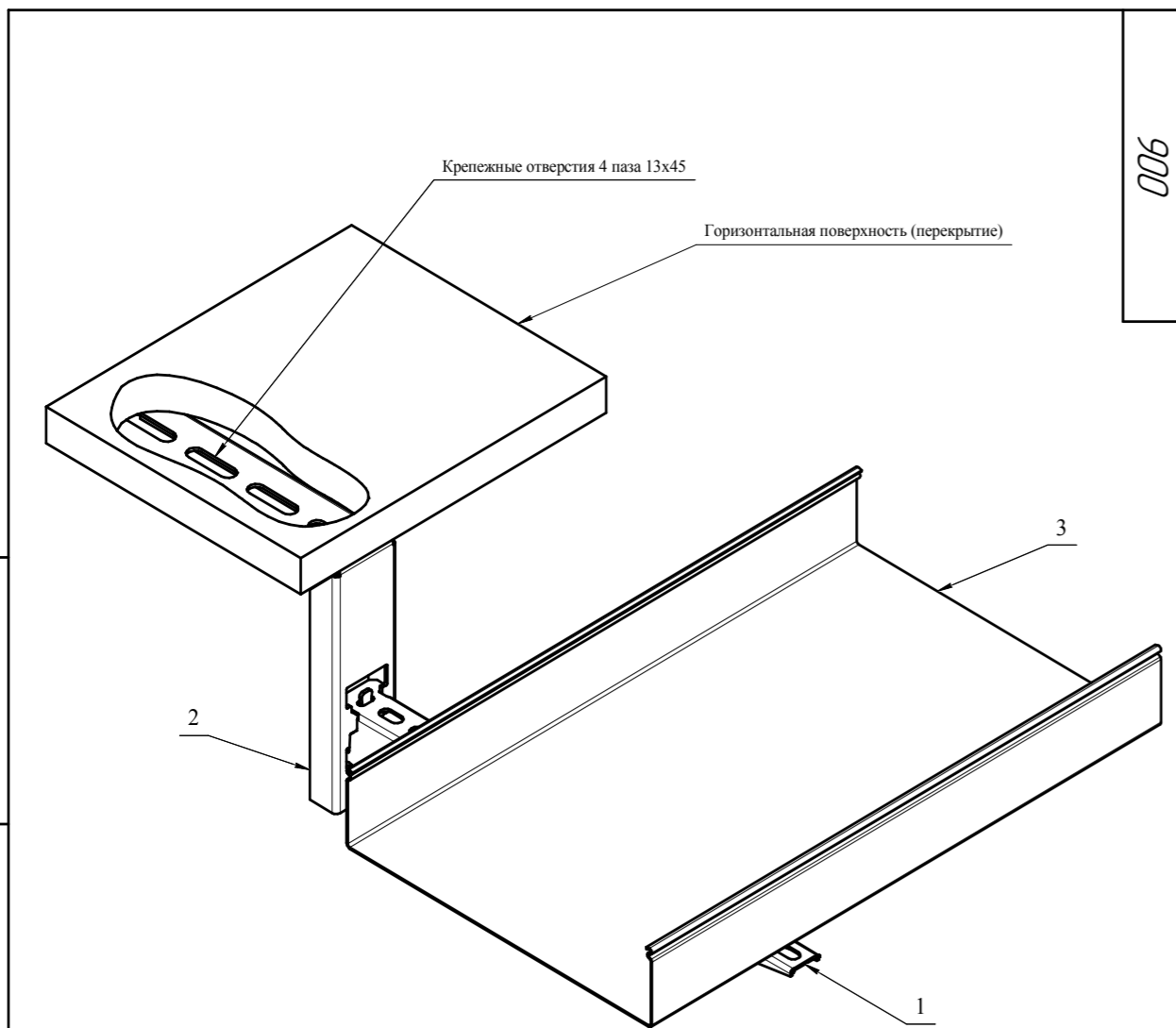

006

*На полке могут быть размещены любые типы лотков согласно каталогу ООО "РЗКК"

Формат	Зона	Паз	Обозначение	Наименование	Кол.	Примечание
				Детали		
		1	K1163	Полка кабельная	1	S=2.0
		2	СКП 200	Стойка кабельная потолочная	1	S=2.5
		3		*Лоток	1	

006

Изм.	Лист	№ док.	Подп.	Дата	Типовое узловое соединение	Лит.	Масса	Масштаб
Разраб.	Рамахин							1:2,5
Проб.						Лист	Листов	1
Т.контр.					РЗКК			
Н.контр.								
Утв.	Жданов							

Копировал

Формат А3

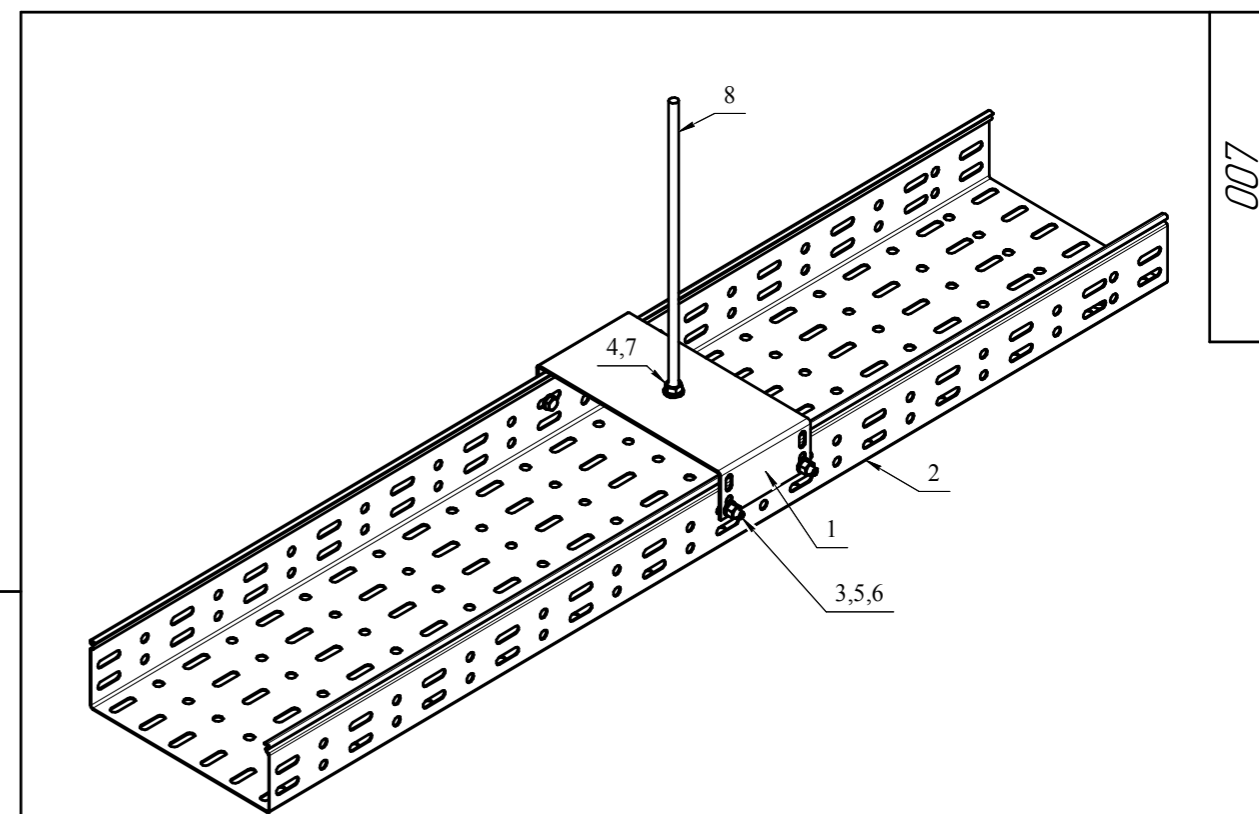

007

*На подвесе могут быть размещены любые типы лотков серии ЛМ согласно каталогу ООО "РЗКК"
В глухих лотках необходимо дополнительно сделать 4 отверстия по месту крепления скобы-подвеса.

Формат	Зона	Паз	Обозначение	Наименование	Кол.	Примечание
				Детали		
		1	СП-200	Скоба-подвес	1	S=2.0
		2		*Лоток	1	
				Стандартные изделия		
		3		Болт М6х20 ГОСТ 15591-70	4	
		4		Гайка М8-6Н ГОСТ 15521-70	2	
		5		Гайка М6-6Н ГОСТ 15523-70	4	
		6		Шайба С.6.37 ГОСТ 11371-78	8	
		7		Шайба С.8.37 ГОСТ 11371-78	2	
		8		Шпилька М8 L=1500 DIN 976-1	1	

007

Изм.	Лист	№ док.	Подп.	Дата	Типовое узловое соединение	Лит.	Масса	Масштаб
Разраб.	Рамахин							1:4
Проб.						Лист	Листов	1
Т.контр.					РЗКК			
Н.контр.								
Утв.	Жданов							

Копировал

Формат А3

2 РАЗДЕЛ

МНОГОЯРУСНАЯ ГОРИЗОНТАЛЬНАЯ ПРОКЛАДКА

Перв. примен.	
Справа, №	
Подп. и дата	
Инд. № подл.	
Взам. инв. №	
Инд. № дробл.	
Подп. и дата	
Инд. № подл.	

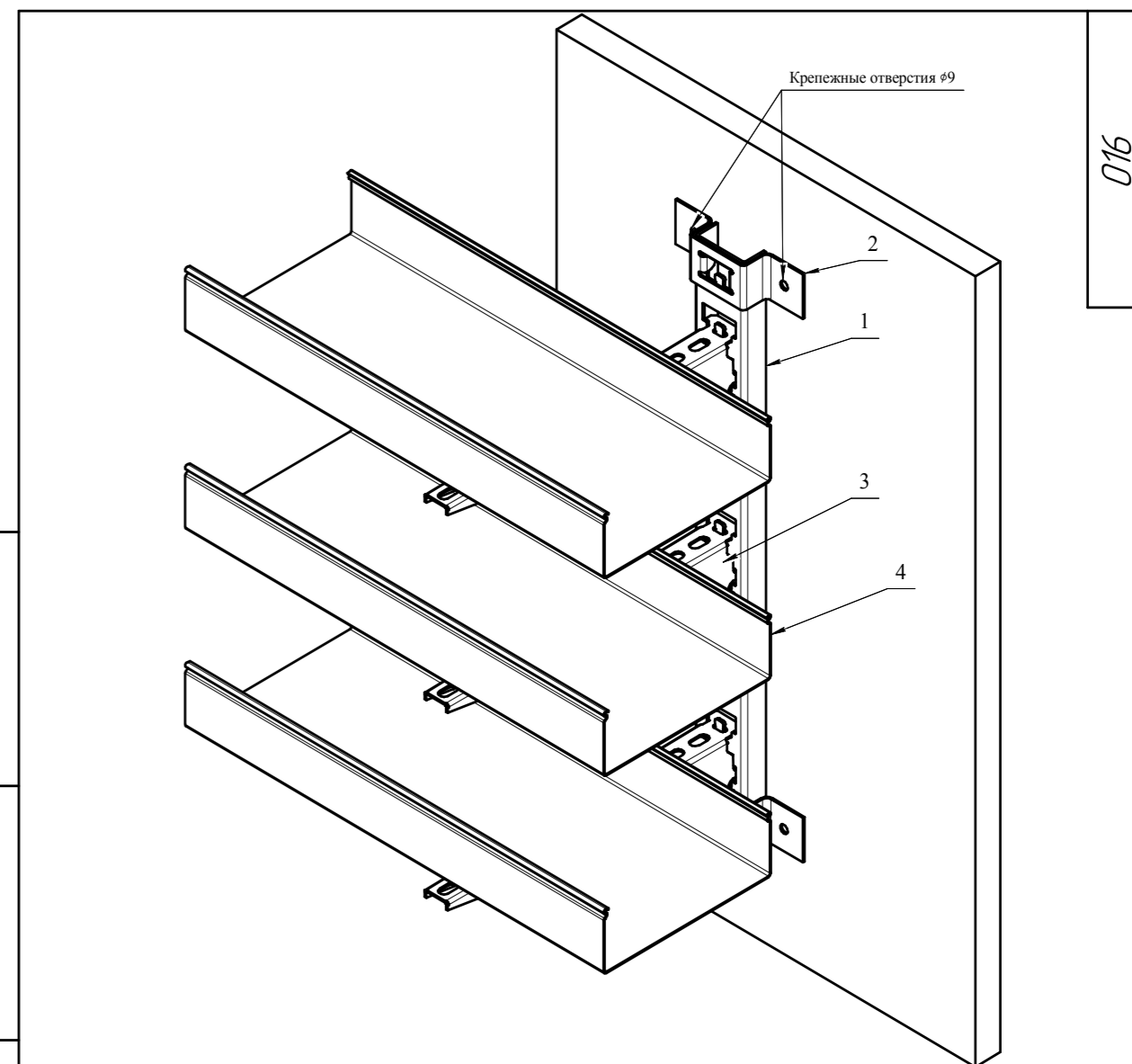

*На полках могут быть размещены любые типы лотков согласно каталогу ООО "РЗКК"

Формат	Зона	Поз.	Обозначение	Наименование	Кол.	Примечание
				<i>Детали</i>		
		1	K1151	Стойка кабельная	1	S=2.5
		2	K1157	Скоба	2	S=2.0
		3	K1162	Полка кабельная	3	S=2.0
		4		*Лоток	3	

				016			
Изм.	Лист	№ док-м.	Подп.	Дата	Лит.	Масса	Масштаб
							1:4
Разраб.	Рамачкин				Лист	Листов	1
Пров.					РЗКК		
Т.контр.					Формат А3		
И.контр.							
Утв.	Жданов						

Копировал

Формат А3

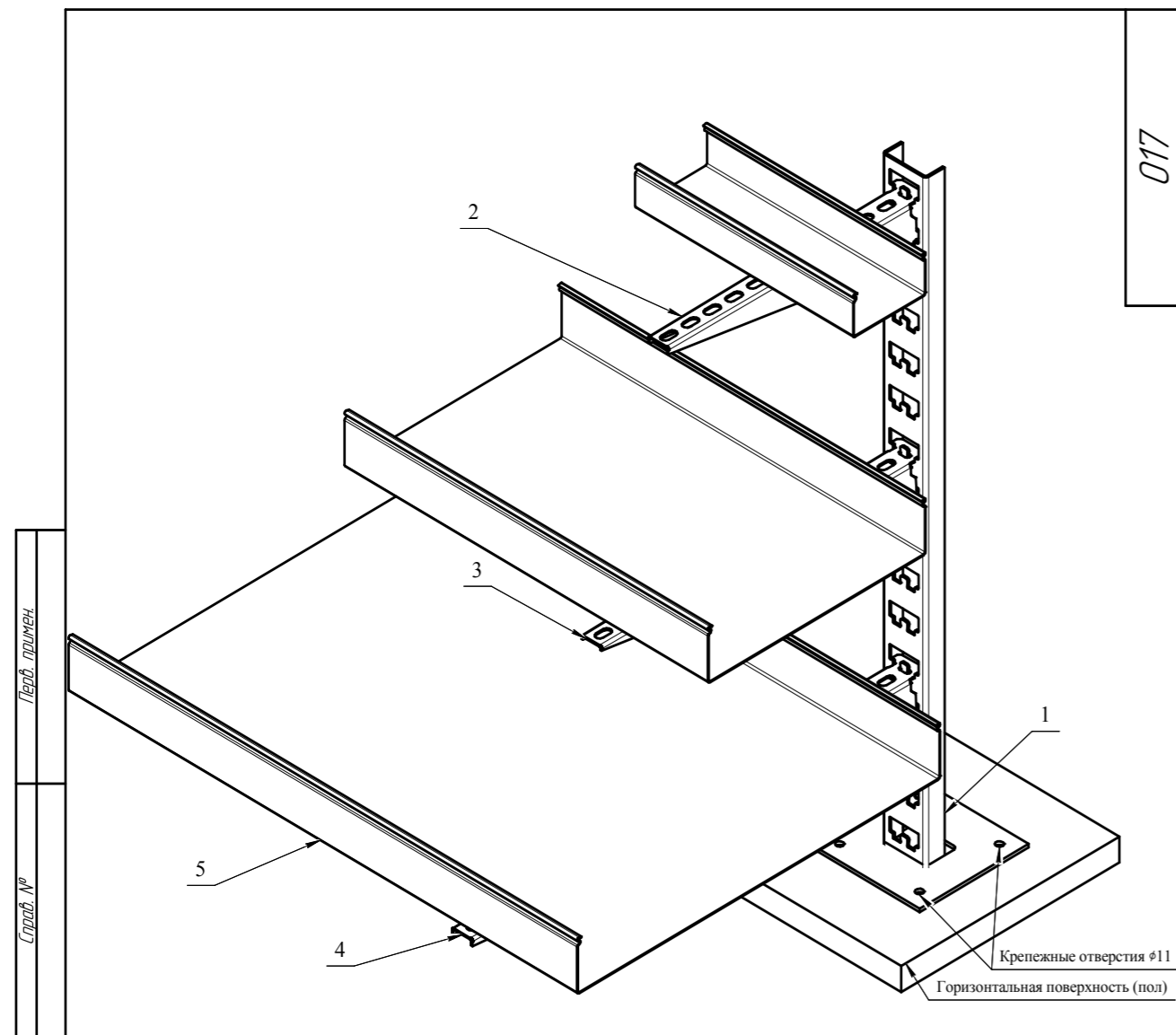

017

*На полках могут быть размещены любые типы лотков согласно каталогу ООО "РЗКК"

Формат	Зона	Поз.	Обозначение	Наименование	Кол.	Примечание
				<i>Детали</i>		
		1	K1159-800/1	Основание одиночной стойки одностороннее	1	S=2.5
		2	K1162	Полка кабельная	1	S=2.0
		3	K1163	Полка кабельная	1	S=2.0
		4	K1163A	Полка кабельная	1	S=2.0
		5		*Лоток	3	

017

Типовое узловое
соединение

Изм.	Лист	№ док.	Подп.	Дата	Лит.	Масса	Масштаб
							1:4
Разраб.	Провер.	Исполн.	Дата	Лист	Листов	1	
Р.Рамахин							
Т.контр.							
Н.контр.							
Утв.	Жданов						

Копировал

Формат А3

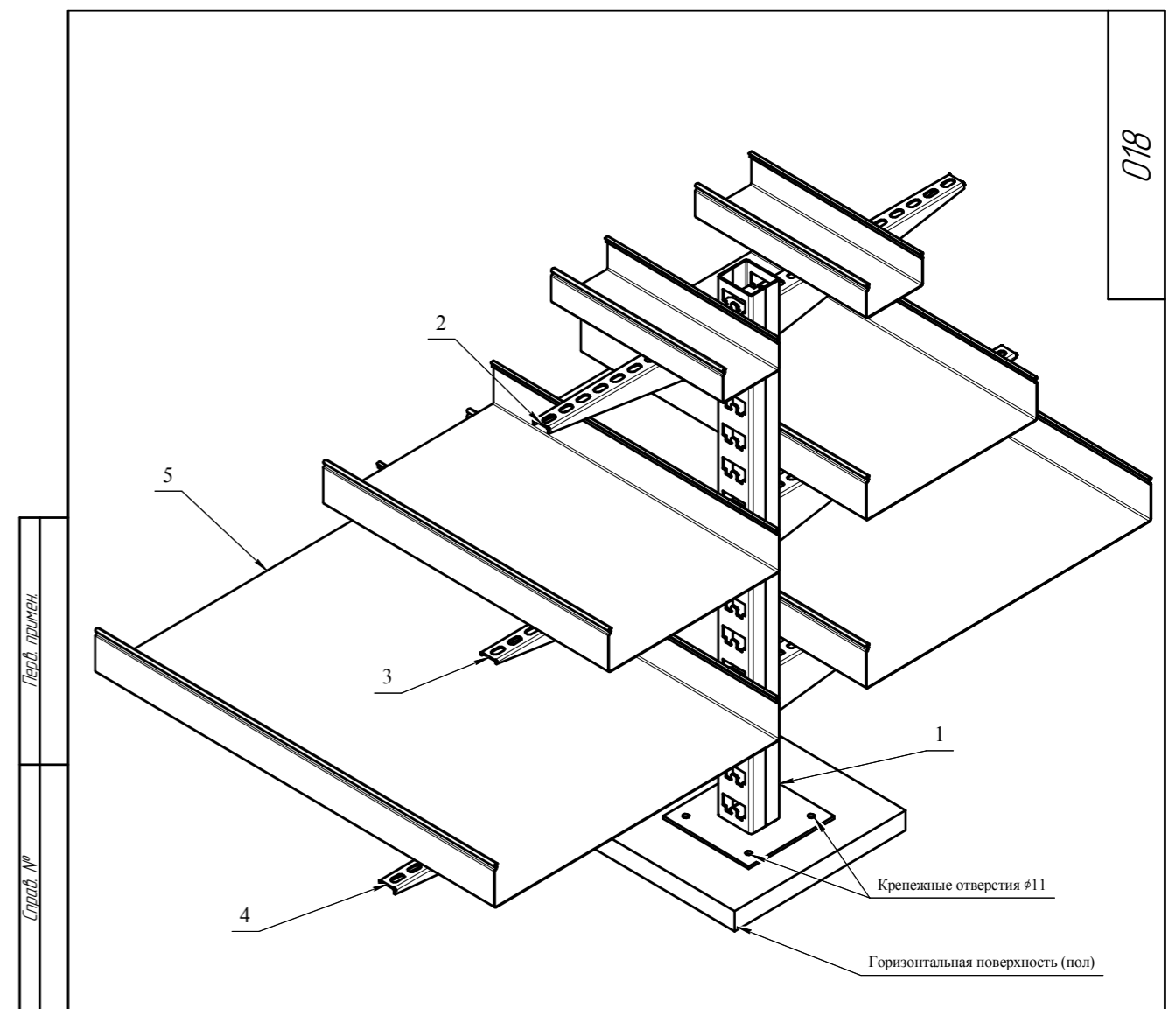

018

*На полках могут быть размещены любые типы лотков согласно каталогу ООО "РЗКК"

Формат	Зона	Поз.	Обозначение	Наименование	Кол.	Примечание
				<i>Детали</i>		
		1	K1159-800-2	Основание одиночной стойки двустороннее	1	S=2.5
		2	K1162	Полка кабельная	2	S=2.0
		3	K1163	Полка кабельная	2	S=2.0
		4	K1163A	Полка кабельная	2	S=2.0
		5		*Лоток	6	

018

Типовое узловое
соединение

Изм.	Лист	№ док.	Подп.	Дата	Лит.	Масса	Масштаб
							1:4
Разраб.	Провер.	Исполн.	Дата	Лист	Листов	1	
Р.Рамахин							
Т.контр.							
Н.контр.							
Утв.	Жданов						

Копировал

Формат А3

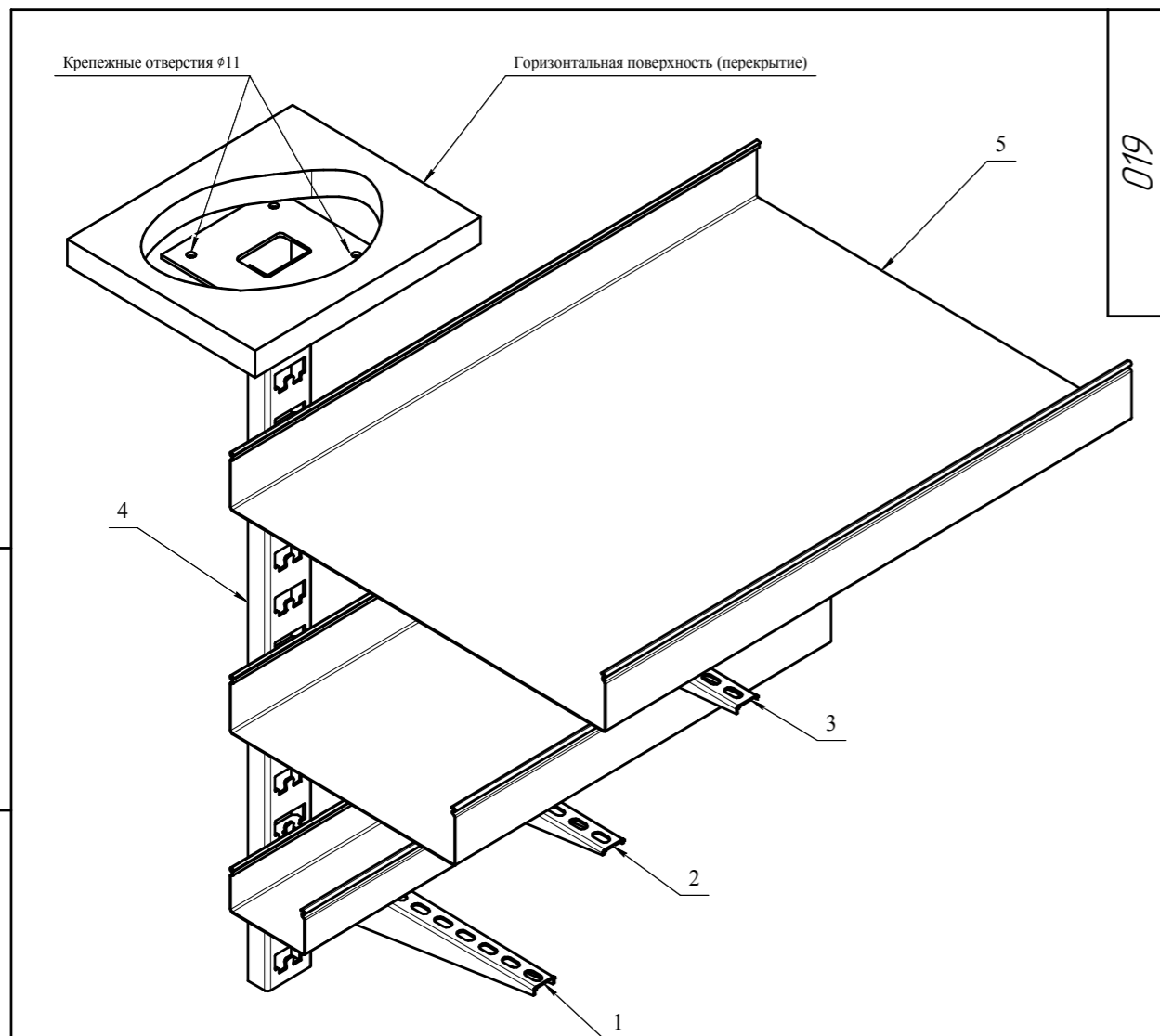

019

*На полках могут быть размещены любые типы лотков согласно каталогу ООО "РЗКК"

Формат	Зона	Поз.	Обозначение	Наименование	Кол.	Примечание
				<i>Детали</i>		
		1	K1162	Полка кабельная	1	S=2.0
		2	K1163	Полка кабельная	1	S=2.0
		3	K1163A	Полка кабельная	1	S=2.0
		4	ПП 800/1	Подвес потолочный односторонний	1	S=2.5
		5		*Лоток	3	

019

Изм.	Лист	№ док.	Подп.	Дата	Типовое узловое соединение	Лит.	Масса	Масштаб
Разраб.	Ромахин							1:4
Проб.						Лист	Листов	1
Т.контр.						РЗКК		
Н.контр.								
Утв.	Жданов							

Копировал

Формат А3

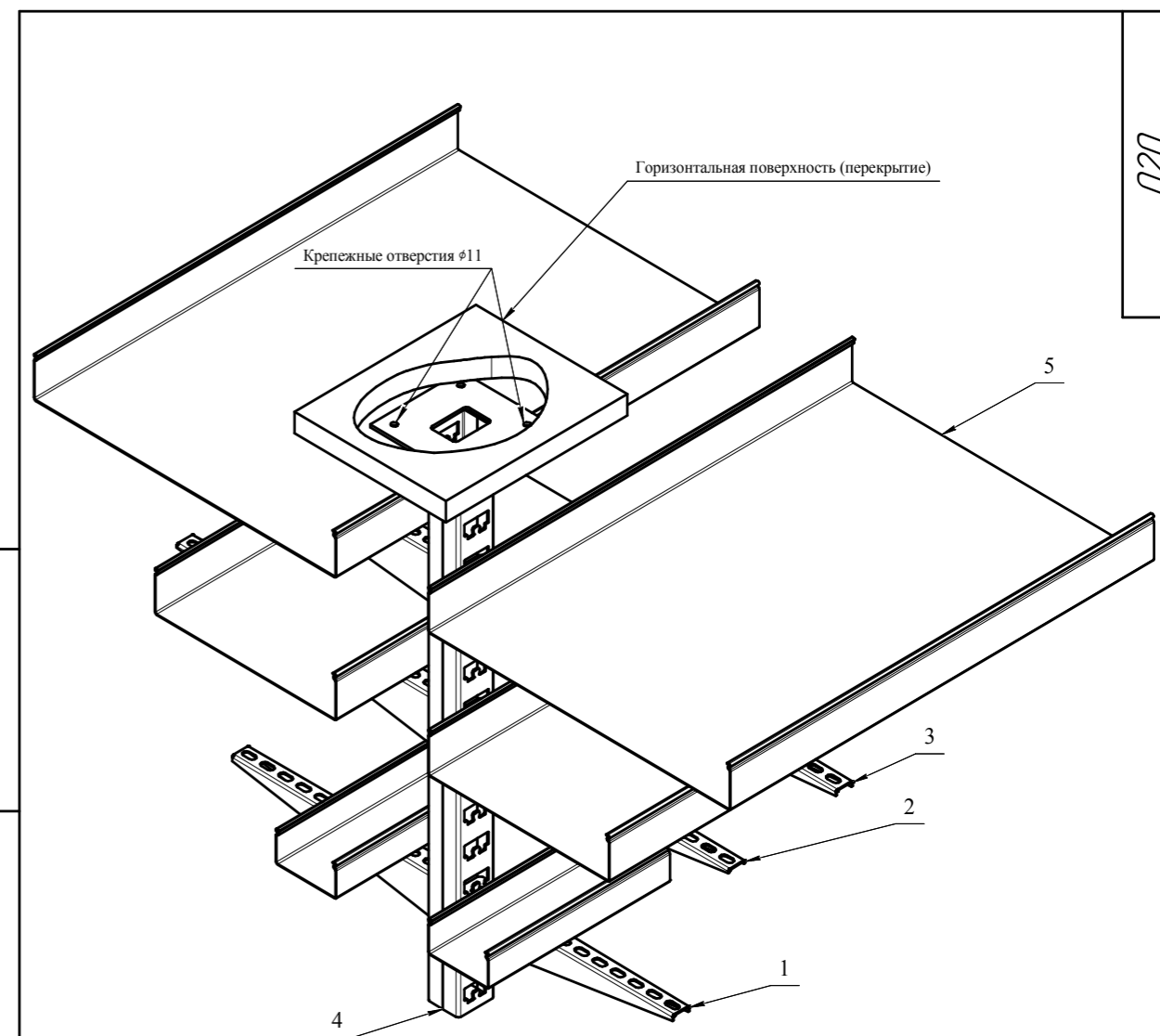

020

*На полках могут быть размещены любые типы лотков согласно каталогу ООО "РЗКК"

Формат	Зона	Поз.	Обозначение	Наименование	Кол.	Примечание
				<i>Детали</i>		
		1	K1162	Полка кабельная	2	S=2.0
		2	K1163	Полка кабельная	2	S=2.0
		3	K1163A	Полка кабельная	2	S=2.0
		4	ПП 800-2	Подвес потолочный двусторонний	1	S=2.5
		5		*Лоток	6	

020

Изм.	Лист	№ док.	Подп.	Дата	Типовое узловое соединение	Лит.	Масса	Масштаб
Разраб.	Ромахин							1:5
Проб.						Лист	Листов	1
Т.контр.						РЗКК		
Н.контр.								
Утв.	Жданов							

Копировал

Формат А3

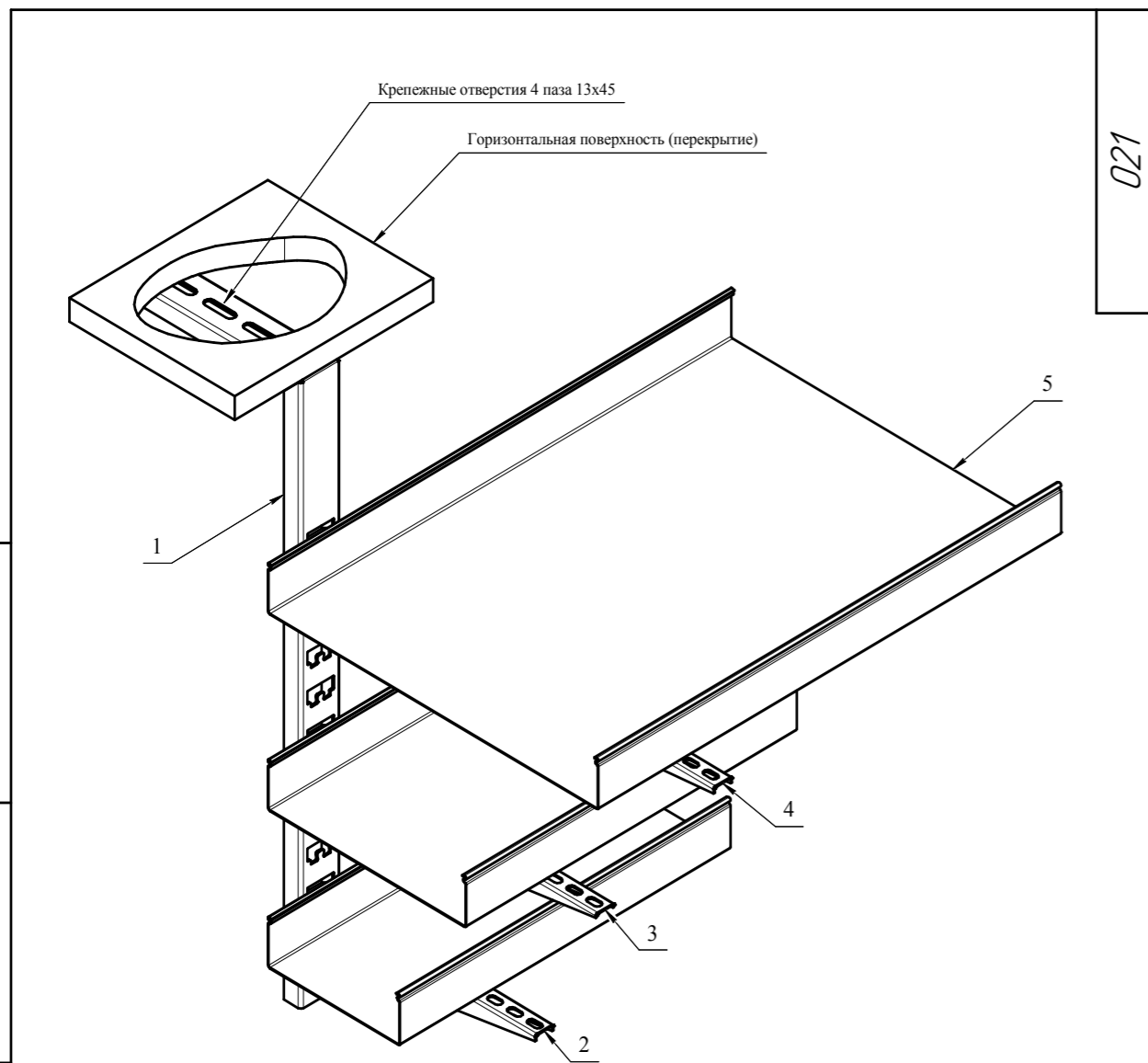

021

*На полках могут быть размещены любые типы лотков согласно каталогу ООО "РЗКК"

Формат	Зона	Паз	Обозначение	Наименование	Кол.	Примечание
				<i>Детали</i>		
		1	СКП 800	Стойка кабельная потолочная	1	S=2.5
		2	K1162	Полка кабельная	1	S=2.0
		3	K1163	Полка кабельная	1	S=2.0
		4	K1163A	Полка кабельная	1	S=2.0
		5		*Лоток	3	

021

Изм./Лист	№ док./Изм.	Подп./Дата	Типовое узловое соединение РЗКК	Лист	Масса	Масштаб
Разраб./Проект	Ромашкин			14		
Проб.				Лист	Листов	1
Т.контр.				РЗКК		
Н.контр./Утв.	Жданов					

Копировал

Формат А3

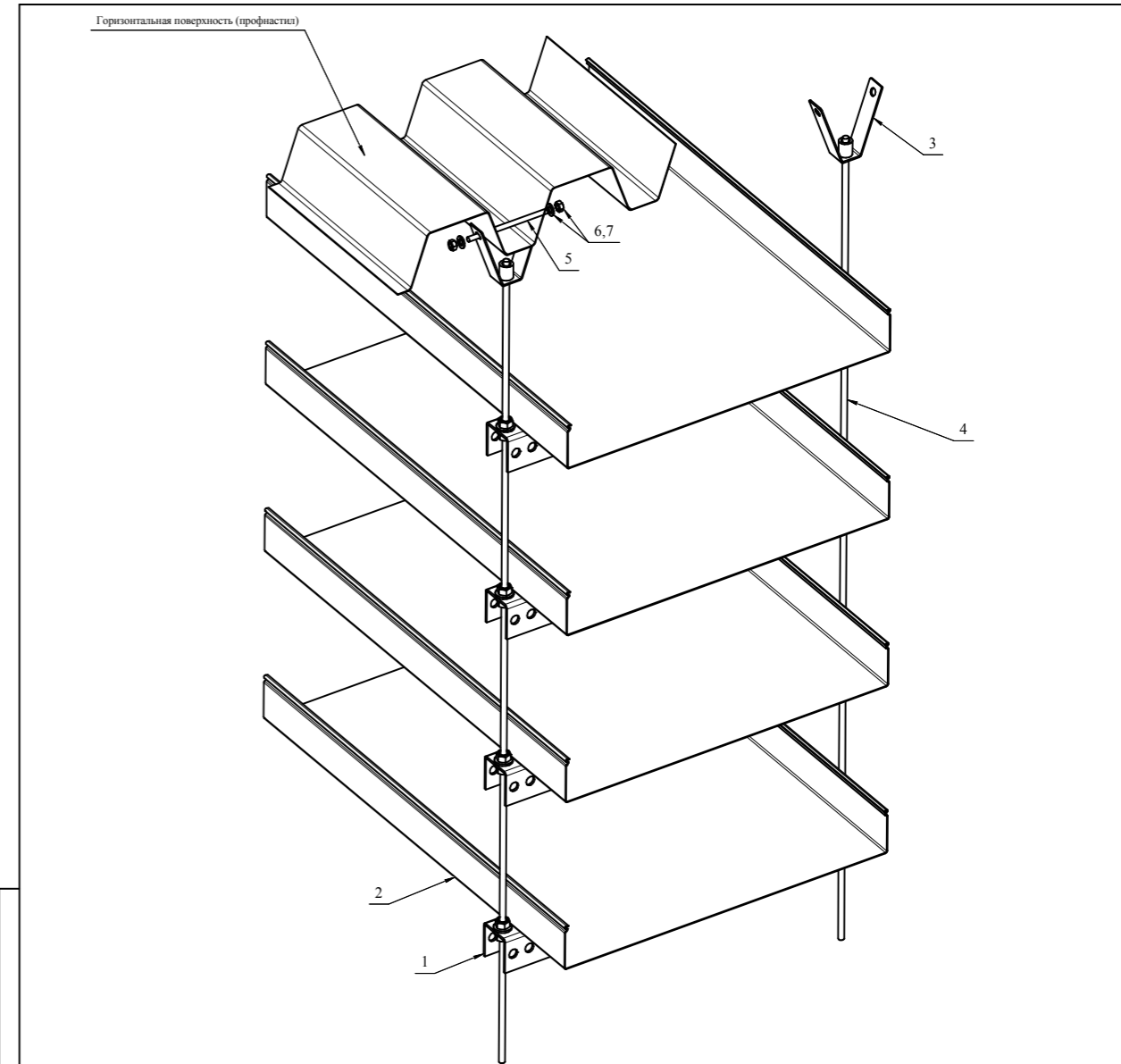

022

*На швеллере могут быть размещены любые типы лотков согласно каталогу ООО "РЗКК"
**Длина швеллера подбирается согласно ширине лотка.

Формат	Зона	Паз	Обозначение	Наименование	Кол.	Примечание
				<i>Детали</i>		
		1	УСЭК 53 L=550	**Швеллер	4	S=3.0
		2		*Лоток	4	
		3	ПВШ-10	Подвес V-образный	2	S=2.0
				<i>Стандартные изделия</i>		
		4		Шпилька M10 L=1500 DIN 976-1	2	
		5		Шпилька M10 L=120 DIN 976-1	2	
		6		Гайка M10-6H ГОСТ 15521-70	20	
		7		Шайба С.10.37 ГОСТ 11374-78	20	

022

Изм./Лист	№ док./Изм.	Подп./Дата	Типовое узловое соединение РЗКК	Лист	Масса	Масштаб
Разраб./Проект	Ромашкин			14		
Проб.				Лист	Листов	1
Т.контр.				РЗКК		
Н.контр./Утв.	Жданов					

Копировал

Формат А2

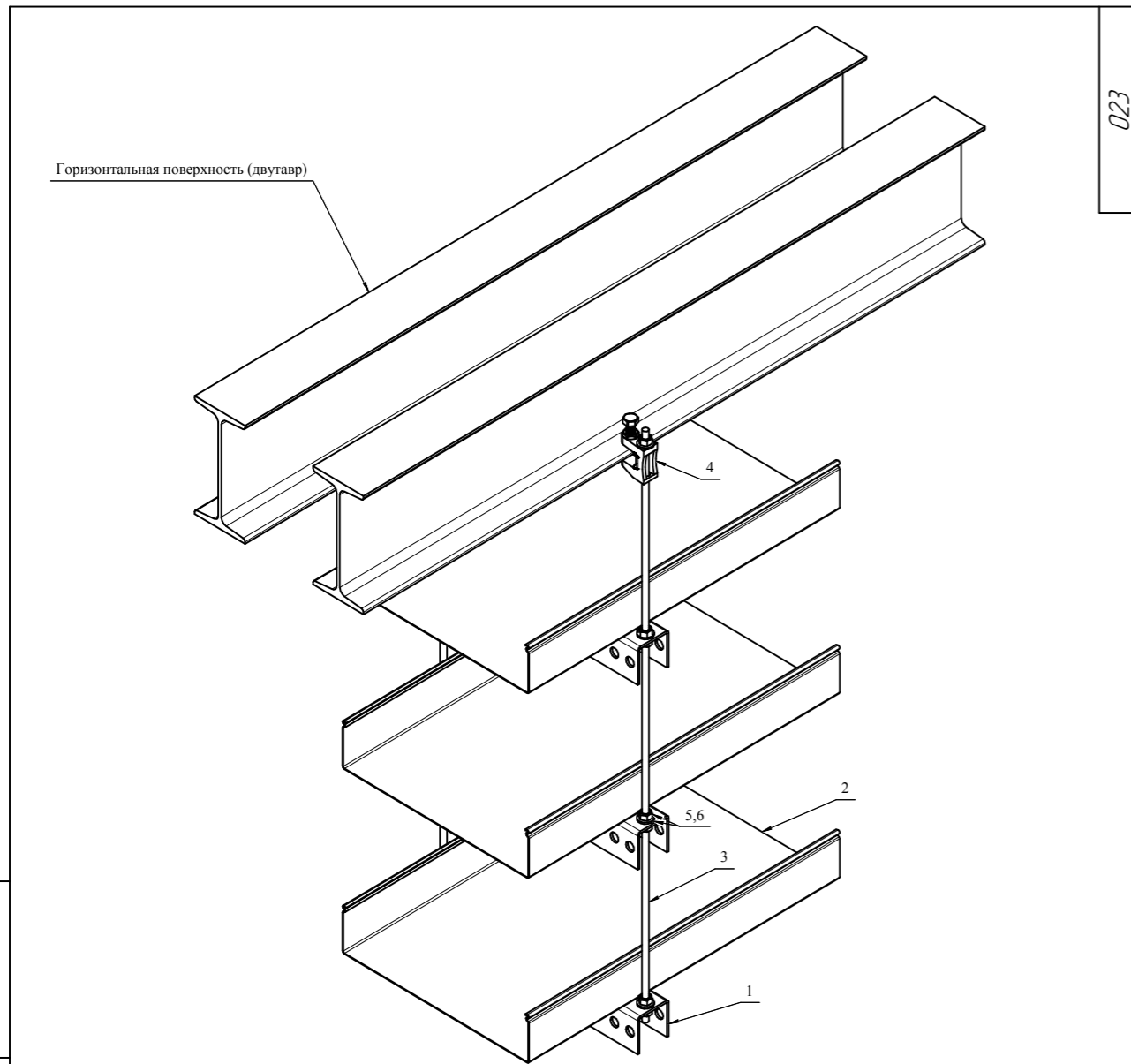

*На швеллере могут быть размещены любые типы лотков согласно каталогу ООО "РЗКК"
 **Длина швеллера подбирается согласно ширине лотка.

Формат	Зона	Лист	Обозначение	Наименование	Кол.	Примечание
				<i>Детали</i>		
		1	УСЭК 53 L=350	*Швеллер	3	S=3.0
		2		*Лоток	3	
				<i>Стандартные изделия</i>		
		3		Шпилька М10 L=1500 DIN976-1	2	
		4		Струбцина монтажная	2	
		5		Гайка М10-6Н ГОСТ 15521-70	14	
		6		Шайба С.10.37 ГОСТ 11371-78	14	

Изм. №, лист, дата, подпись, инициалы, фамилия

Изм. №, лист, дата, подпись, инициалы, фамилия

023

Типовое узловое соединение

Изм. Лист	№ докум.	Подп.	Дата	Лит.	Масса	Масштаб
Разраб.	Ромашкин					1:4
Проб.						
Т.контр.						
Н.контр.						
Утв.	Жданов					

РЗКК
Копиробал Формат А2

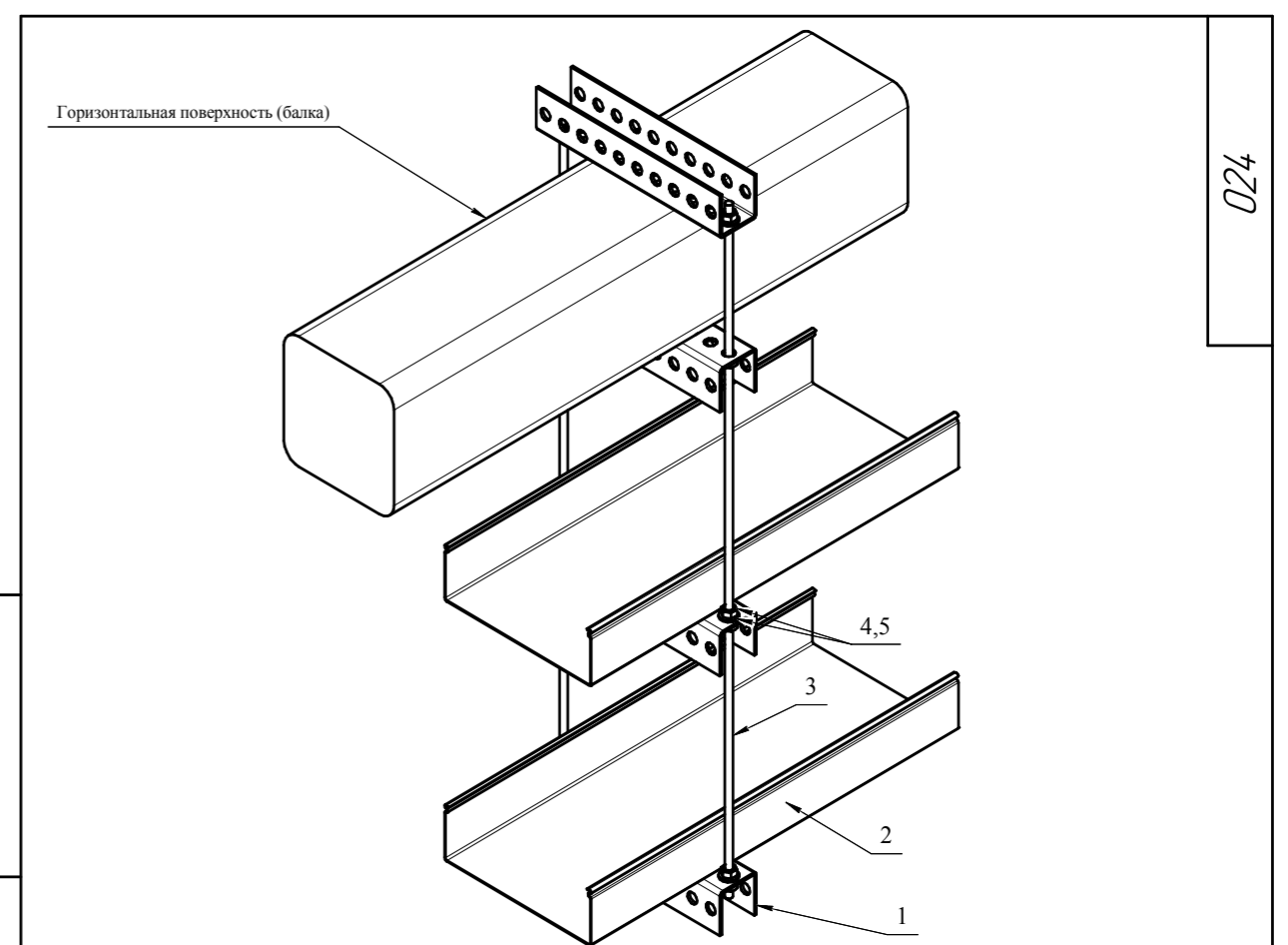

*На швеллере могут быть размещены любые типы лотков согласно каталогу ООО "РЗКК"
 **Длина швеллера подбирается согласно ширине лотка.

Формат	Зона	Лист	Обозначение	Наименование	Кол.	Примечание
				<i>Детали</i>		
		1	УСЭК 53 L=250	*Швеллер	4	S=3.0
		2		*Лоток	2	
				<i>Стандартные изделия</i>		
		3		Шпилька М10 L=1000 DIN976-1	2	
		4		Гайка М10-6Н ГОСТ 15521-70	12	
		5		Шайба С.10.37 ГОСТ 11371-78	12	

Изм. №, лист, дата, подпись, инициалы, фамилия

024

Типовое узловое соединение

Изм. Лист	№ докум.	Подп.	Дата	Лит.	Масса	Масштаб
Разраб.	Ромашкин					1:4
Проб.						
Т.контр.						
Н.контр.						
Утв.	Жданов					

РЗКК
Копиробал Формат А3

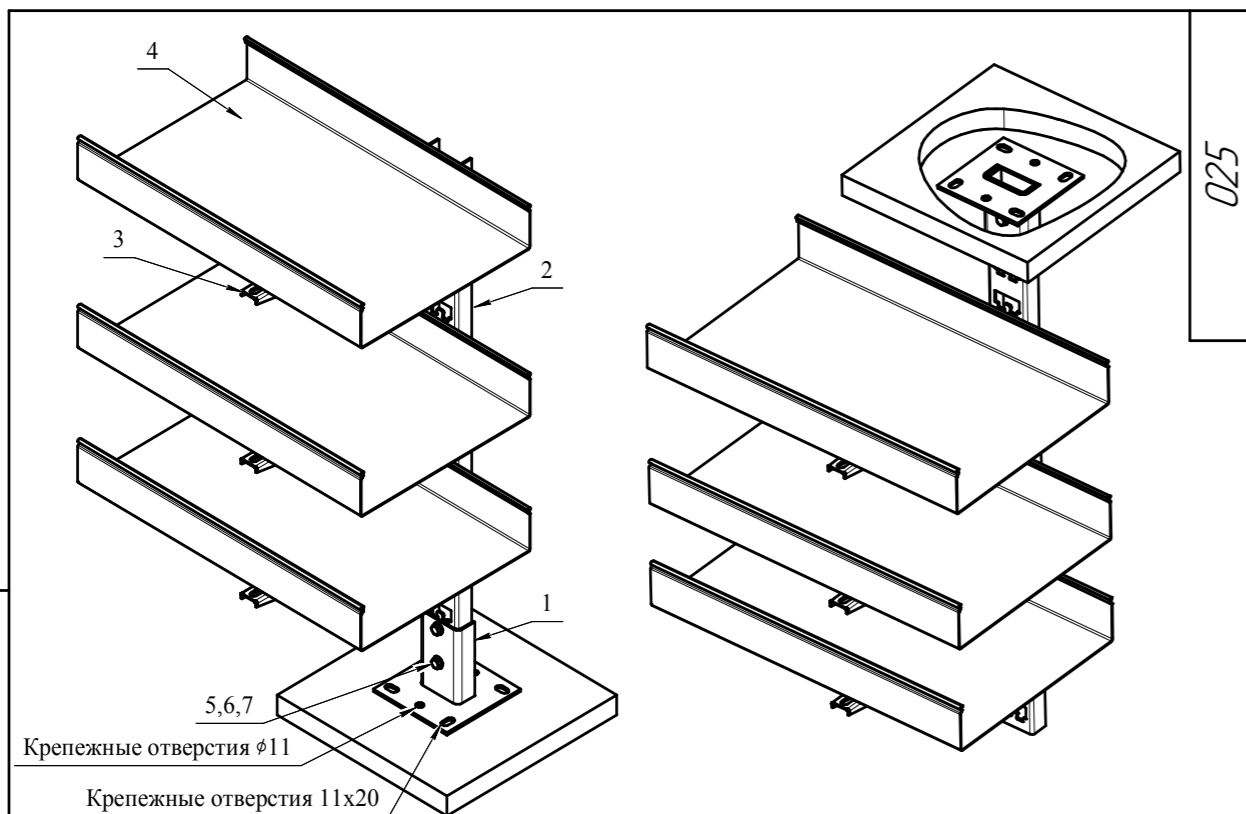

025

*На полках могут быть размещены любые типы лотков согласно каталогу ООО "РЗКК".
Основание стойки универсальное одностороннее позволяет осуществлять монтаж стойки на потолок или полу при односторонней прокладке кабельной трассы.

Формат	Зона	Поз.	Обозначение	Наименование	Кол.	Примечание
				<i>Детали</i>		
		1	ОСУ 1	Основание стойки универсальное одностороннее	1	S=2.5
		2	K1152	Стойка кабельная	1	S=2.5
		3	K1162	Полка кабельная	3	S=2.0
		4		*Лоток	3	
				<i>Стандартные изделия</i>		
		5		Болт М8х20 ГОСТ 15591-70	2	
		6		Гайка М8-6Н ГОСТ 15521-70	2	
		7		Шайба С.8.37 ГОСТ 11371-78	4	

025

Изм.	Лист	№ док.	Подп.	Дата	Типовое узловое соединение	Лит.	Масса	Масштаб
Разраб.	Рамачин							1:5
Проб.						Лист	Листов	1
Т.контр.						РЗКК		
Н.контр.								
Утв.	Жданов							

Копировал

Формат А3

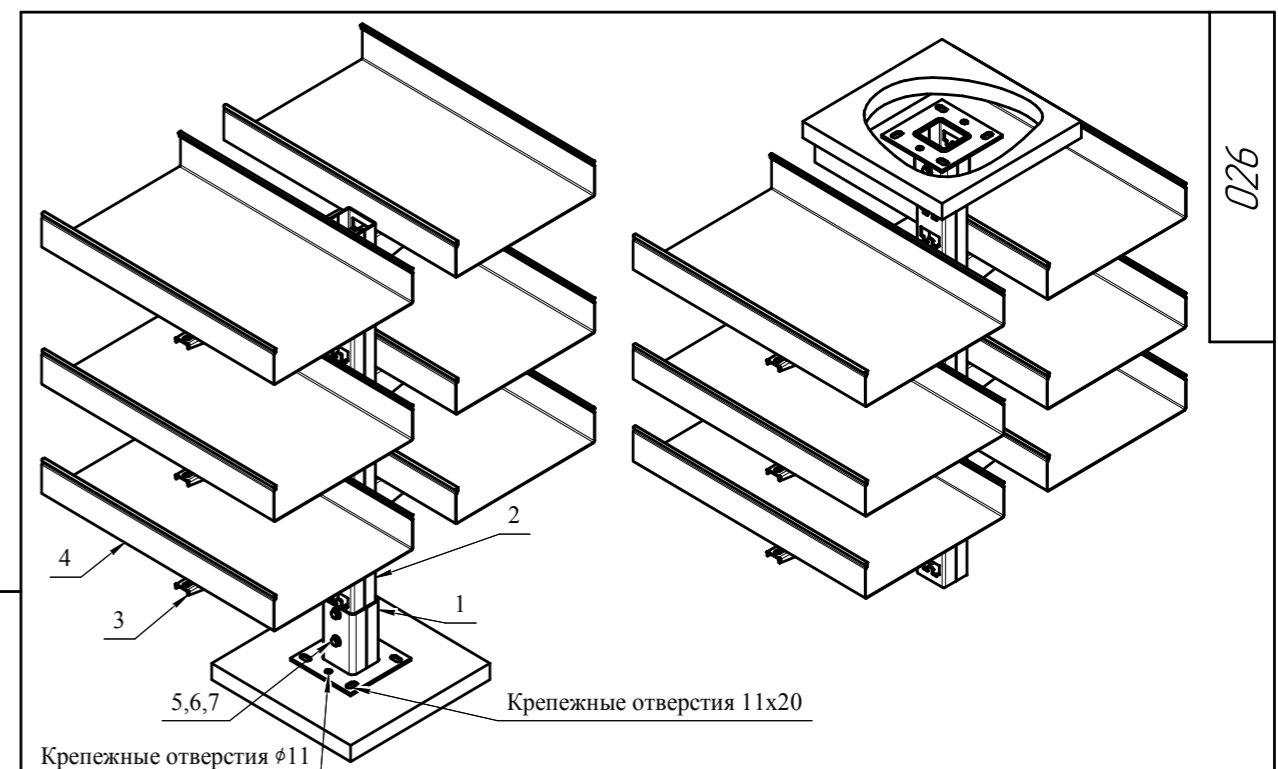

026

*На полках могут быть размещены любые типы лотков согласно каталогу ООО "РЗКК".
Основание стойки универсальное двустороннее позволяет осуществлять монтаж стойки на потолок или полу при двусторонней прокладке кабельной трассы.

Формат	Зона	Поз.	Обозначение	Наименование	Кол.	Примечание
				<i>Детали</i>		
		1	ОСУ 2	Основание стойки универсальное двустороннее	1	S=2.5
		2	K1152	Стойка кабельная двусторонняя	1	S=2.5
		3	K1162	Полка кабельная	6	S=2.0
		4		*Лоток	6	
				<i>Стандартные изделия</i>		
		5		Болт М8х75 ГОСТ 15591-70	2	
		6		Гайка М8-6Н ГОСТ 15521-70	2	
		7		Шайба С.8.37 ГОСТ 11371-78	4	

026

Изм.	Лист	№ док.	Подп.	Дата	Типовое узловое соединение	Лит.	Масса	Масштаб
Разраб.	Рамачин							1:5
Проб.						Лист	Листов	1
Т.контр.						РЗКК		
Н.контр.								
Утв.	Жданов							

Копировал

Формат А3

3 РАЗДЕЛ

ВЕРТИКАЛЬНАЯ ПРОКЛАДКА

Идент. № лист. Подп. и дата. Взам. инв. №. Инв. № дроб. Подп. и дата. Справ. №. Перв. примен.

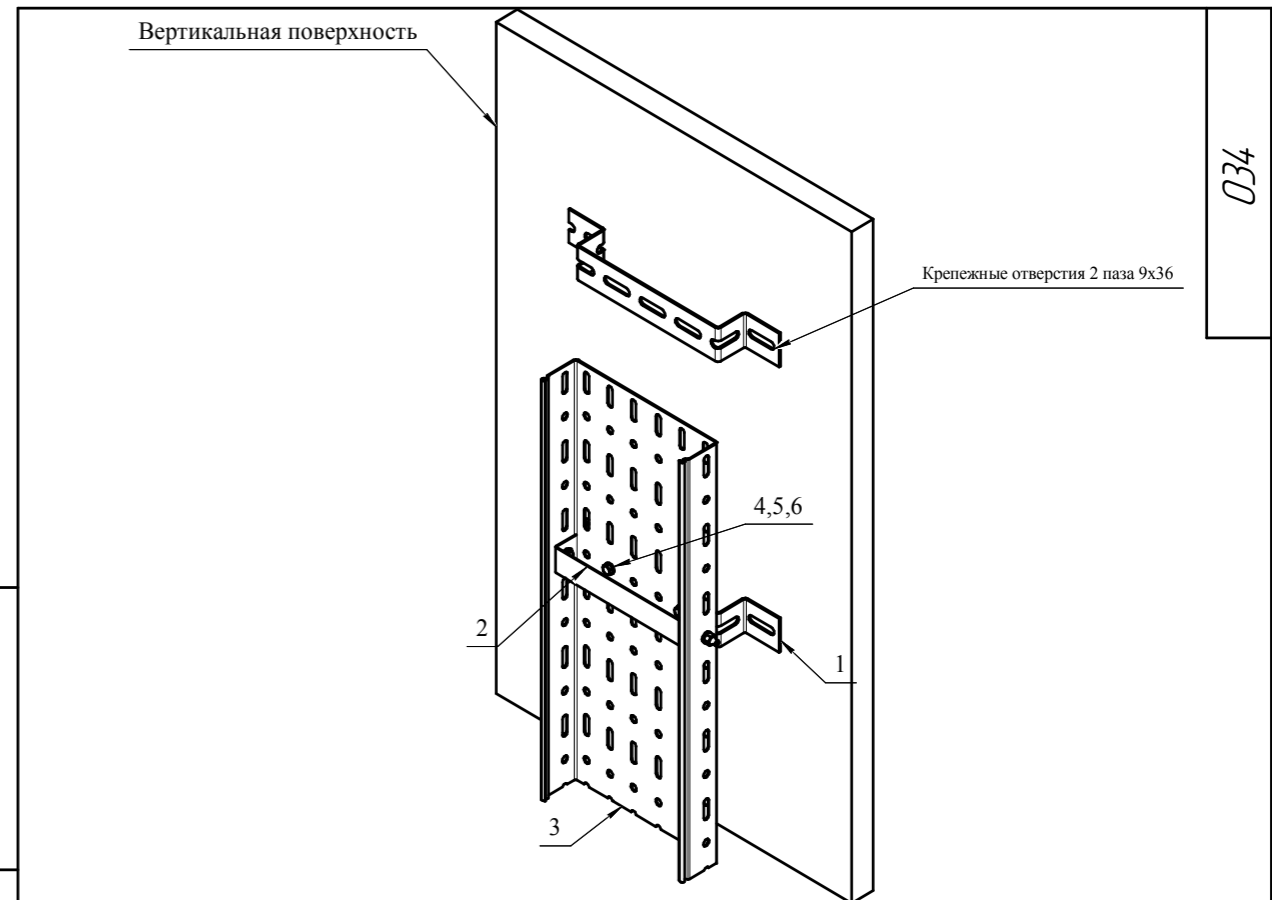

034

*На скобе могут быть размещены любые типы лотков согласно каталогу ООО "РЗКК"
 **Ширина скобы подбирается согласно ширине лотка.

Формат	Зона	Паз	Обозначение	Наименование	Кол.	Примечание
				<i>Детали</i>		
		1	С/М 200	**Скоба	2	S=2.0
		2	СВ 200	Скоба внутренняя	1	S=1.0
		3		*Лоток	1	
				<i>Стандартные изделия</i>		
		4		Болт М6х20 ГОСТ 15591-70	4	
		5		Гайка М6-6Н ГОСТ 15523-70	4	
		6		Шайба С.6.37 ГОСТ 11371-78	8	

034					
Изм.	Лист	№ док-м.	Подп.	Дата	Типовое узловое соединение
Разраб.	Рамачкин				
Проб.					
Т.контр.					
Н.контр.					
Утв.	Жданов				Лист: <input type="text"/> / Листов: 1

Копировал

Формат А3



Вертикальная поверхность

А1:2

1

2

3

4,5,6

Крепежные отверстия 11x20

А

035

Слева, №

Прав, полимен.

Взаим. инф. № Инв. № дробл. Подп. и дата

Изм. № подл.

Изм. Лист № док. Подп. Дата

Разработ. Рамахин

Проект.

Т.контр.

Н.контр.

Утв. Жданов

Типовое узловое соединение

Лист 15

Лист Листов 1

РЗКК

Копировал

Формат А3

Формат	Зона	Поз.	Обозначение	Наименование	Кол.	Примечание
				Детали		
		1		*Лоток	2	
		2	НЛ-СЛ 245x50	Соединитель лотковый для секций прямых	2	S=15
		3	УНЛ h=50 П2,0	Уголок для крепления лотков серии НЛ к вертикальной поверхности	4	S=2,0
				Стандартные изделия		
		4		Болт М6x20 ГОСТ 15591-70	8	
		5		Гайка М6-6Н ГОСТ 15523-70	8	
		6		Шайба С.6.37 ГОСТ 11371-78	16	

Вертикальная поверхность

А1:2,5

1

2

3

4,7,8

Крепежные отверстия 13x18

Крепежные отверстия 11x20

А

Б

5,6,9

036

Слева, №

Прав, полимен.

Взаим. инф. № Инв. № дробл. Подп. и дата

Изм. № подл.

Изм. Лист № док. Подп. Дата

Разработ. Рамахин

Проект.

Т.контр.

Н.контр.

Утв. Жданов

Типовое узловое соединение

Лист 15

Лист Листов 1

РЗКК

Копировал

Формат А3

*Для крепления лотка к консолям необходимо предварительно просверлить отверстия $\phi 9$ в бортах лотка.

Формат	Зона	Поз.	Обозначение	Наименование	Кол.	Примечание
				Детали		
		1		*Лоток	1	
		2	К1160У	Консоль	2	S=2,0
		3	УНЛ h=50 П2,0	Уголок для крепления лотков серии НЛ к вертикальной поверхности	2	S=2,0
				Стандартные изделия		
		4		Болт М6x20 ГОСТ 15591-70	2	
		5		Болт М8x20 ГОСТ 15591-70	2	
		6		Гайка М8-6Н ГОСТ 15521-70	2	
		7		Гайка М6-6Н ГОСТ 15523-70	2	
		8		Шайба С.6.37 ГОСТ 11371-78	4	
		9		Шайба С.8.37 ГОСТ 11371-78	4	

4 РАЗДЕЛ

ИЗМЕНЕНИЕ НАПРАВЛЕНИЯ КАБЕЛЬНОЙ ТРАССЫ ЛОТКИ СЕРИИ НЛ

046

*Секция крестообразная подбирается согласно ширине, высоте борта и типу лестничного лотка.

Формат	Элемент	Поз.	Обозначение	Наименование	Кол.	Примечание
				<i>Детали</i>		
		1	НЛ-20 h=50 П2,0	Лоток лестничный (соединение соединителем)	4	S=15
		2	НЛ-К 20 П2,0 h=50	*Секция крестообразная (соединение соединителем)	1	S=15
				<i>Стандартные изделия</i>		
		3		Болт М6х20 ГОСТ 15591-70	16	
		4		Гайка М6-6Н ГОСТ 15523-70	16	
		5		Шайба С.6.37 ГОСТ 11371-78	32	

046

Изм.	Лист	№ док-м.	Подп.	Дата	Типовое узловое соединение	Лит.	Масса	Масштаб
Разраб.		Рамакин						1:10
Проб.						Лист	Листов	1
Т.контр.						РЭКК		
Н.контр.						Копировал		
Утв.		Жданов			Формат А3			

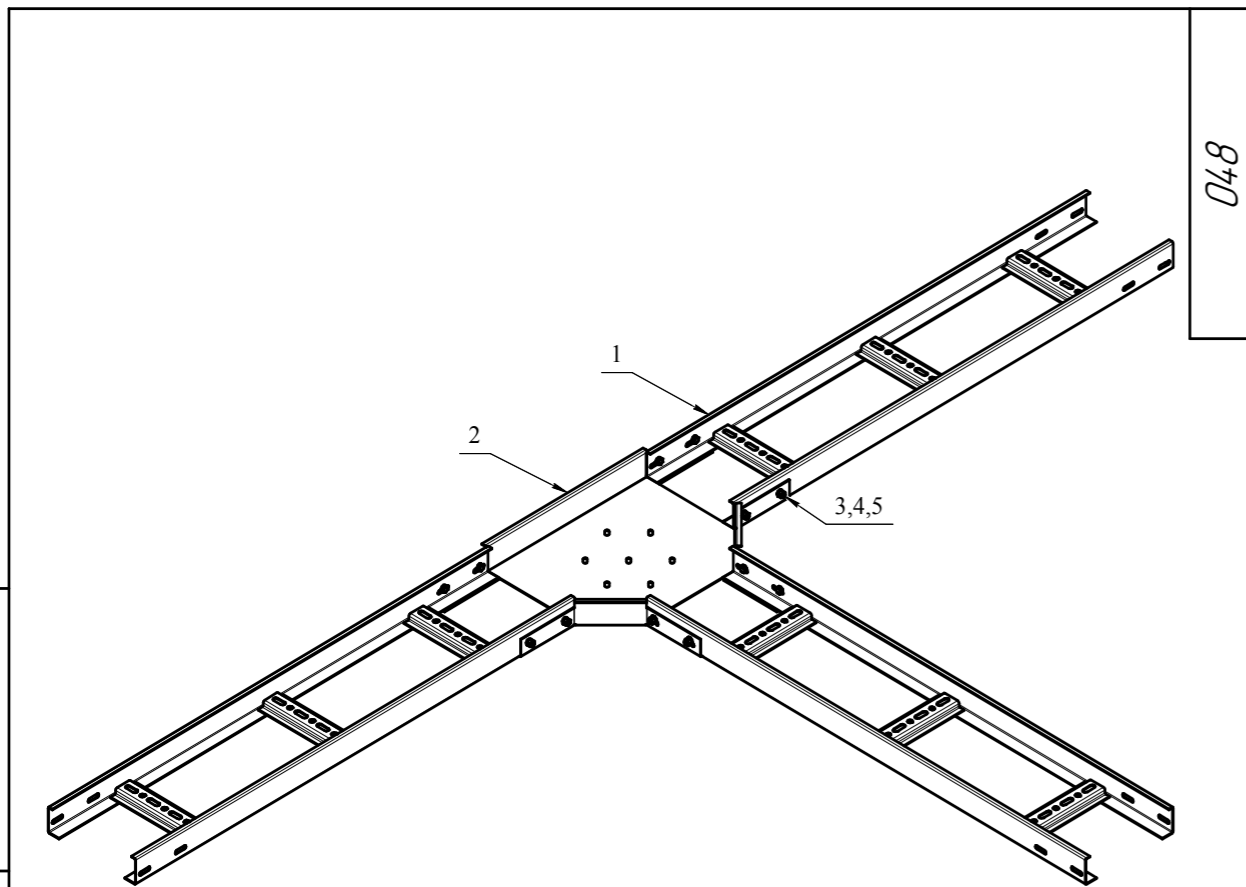

048

*Секция тройниковая подбирается согласно ширине, высоте борта и типу лестничного лотка.

Формат	Зона	Поз.	Обозначение	Наименование	Кол.	Примечание
				<i>Детали</i>		
		1	Н/Л-20 h=50 П2,0	Лоток лестничный (соединение соединителем)	3	S=15
		2	Н/Л-Т 20 П2,0 h=50	*Секция тройниковая (соединение соединителем)	1	S=15
				<i>Стандартные изделия</i>		
		3		Болт М6х20 ГОСТ 15591-70	12	
		4		Гайка М6-6Н ГОСТ 15523-70	12	
		5		Шайба С.6.37 ГОСТ 11371-78	24	

048

Изм.	Лист	№ док.	Подп.	Дата	Типовое узловое соединение	Лит.	Масса	Масштаб
Разраб.	Прош.	Т.контр.	Н.контр.	Утв.		Лист	Листов	1
					РЗКК			

Копировал

Формат А3

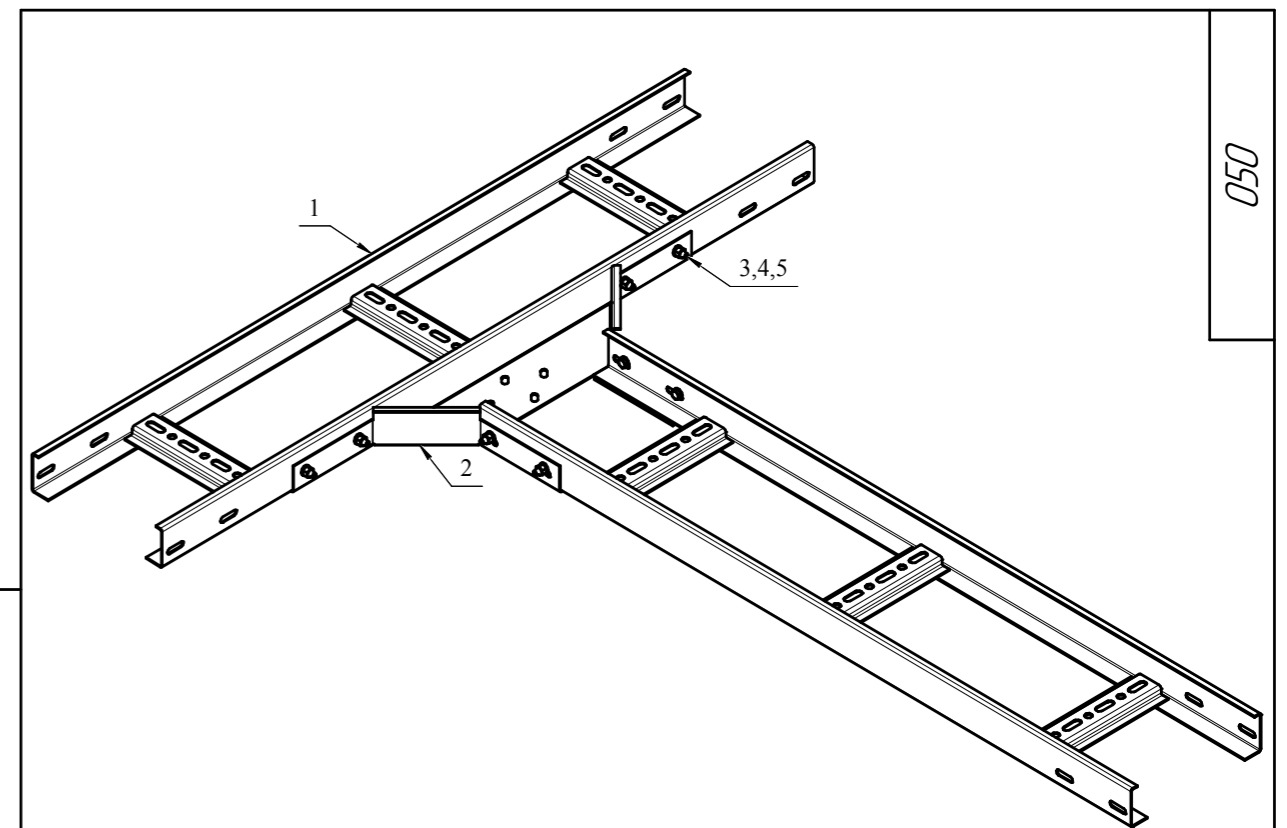

050

*Отвод боковой подбирается согласно ширине, высоте борта и типу лестничного лотка. Перед установкой отвода бокового необходимо удалить фрагмент борта секции прямой используя угловую шлифовальную машину ("Болгарку")

Формат	Зона	Поз.	Обозначение	Наименование	Кол.	Примечание
				<i>Детали</i>		
		1	Н/Л-20 h=50 П2,0	Лоток лестничный (соединение соединителем)	2	S=15
		2	Н/Л-ОБ 20 П2,0 h=50	*Отвод боковой (соединение соединителем)	1	S=15
				<i>Стандартные изделия</i>		
		3		Болт М6х20 ГОСТ 15591-70	8	
		4		Гайка М6-6Н ГОСТ 15523-70	8	
		5		Шайба С.6.37 ГОСТ 11371-78	16	

050

Изм.	Лист	№ док.	Подп.	Дата	Типовое узловое соединение	Лит.	Масса	Масштаб
Разраб.	Прош.	Т.контр.	Н.контр.	Утв.		Лист	Листов	1
					РЗКК			

Копировал

Формат А3

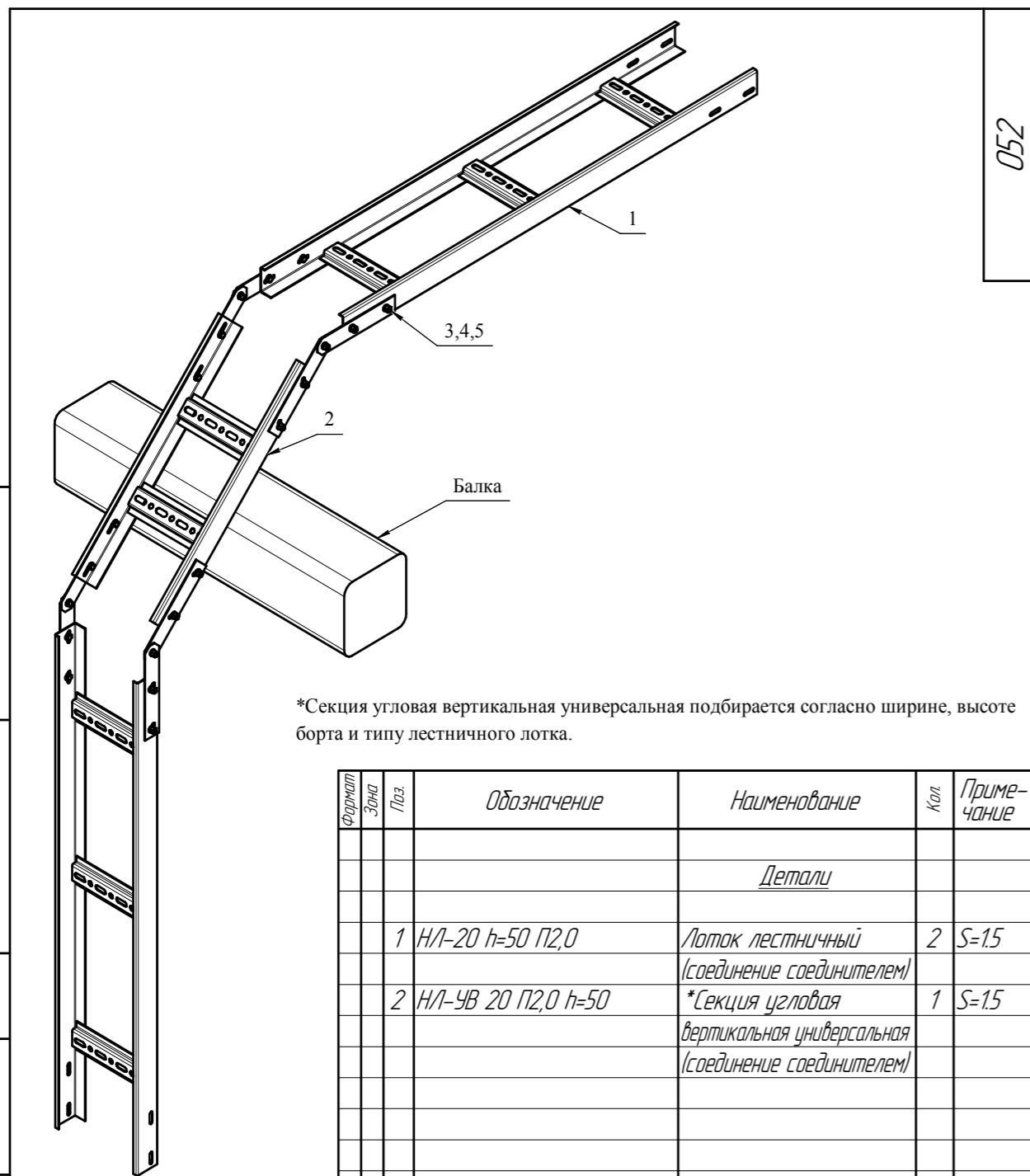

*Секция угловая вертикальная универсальная подбирается согласно ширине, высоте борта и типу лестничного лотка.

Формат	Зона	Поз.	Обозначение	Наименование	Кол.	Примечание
				<i>Детали</i>		
		1	НЛ-20 h=50 П2,0	Лоток лестничный (соединение соединителем)	2	S=15
		2	НЛ-УВ 20 П2,0 h=50	*Секция угловая вертикальная универсальная (соединение соединителем)	1	S=15
				<i>Стандартные изделия</i>		
		3		Болт М6х20 ГОСТ 15591-70	20	
		4		Гайка М6-6Н ГОСТ 15523-70	20	
		5		Шайба С.6.37 ГОСТ 11371-78	40	

052

Изм.	Лист	№ док.	Подп.	Дата	Типовое узловое соединение	Лит.	Масса	Масштаб
Разраб.	Ромашкин					Лист	Листов	1:10
Проект.								
Т.контр.								
Н.контр.								
Утв.	Жданов							

Копировал

Формат А3

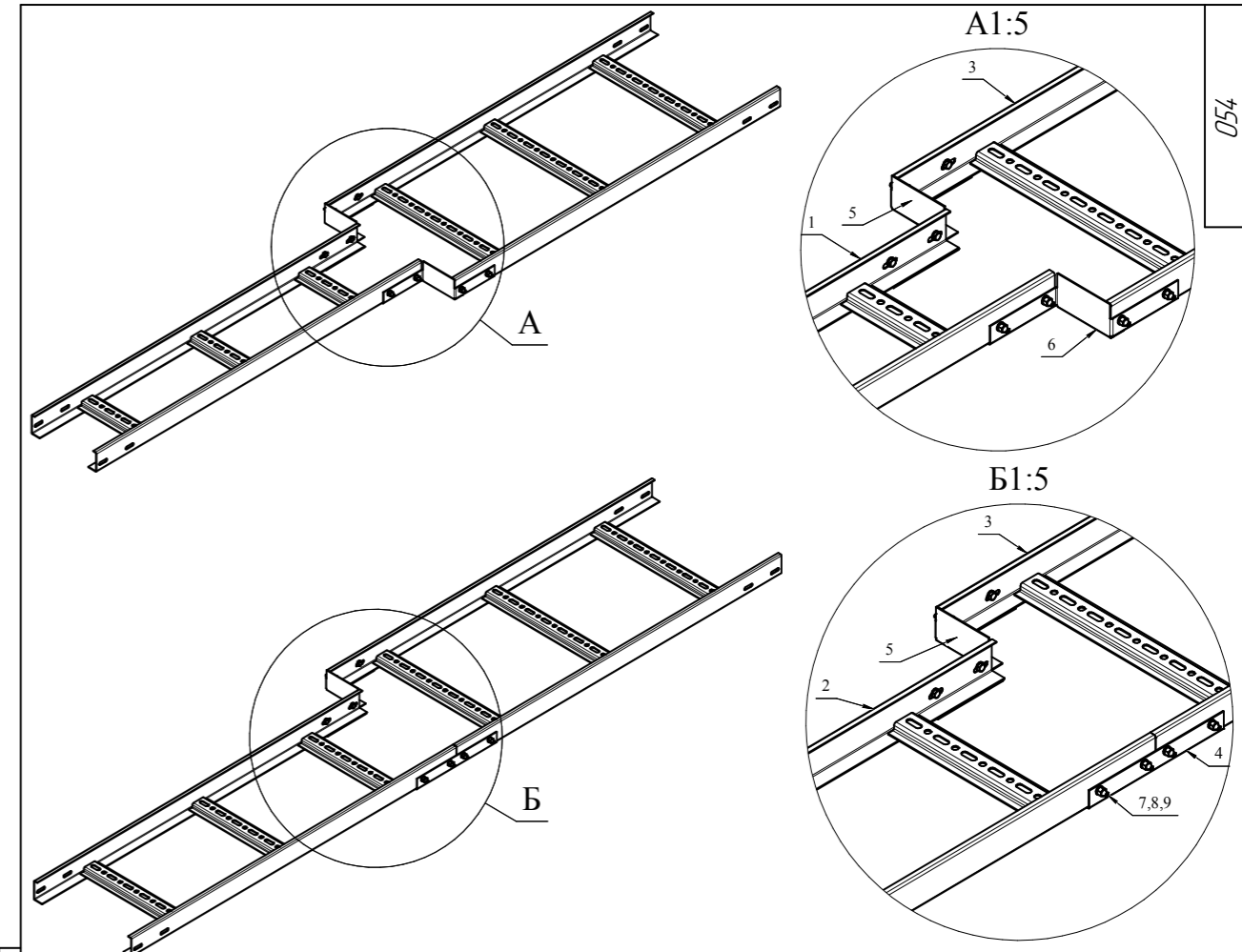

*Соединители переходные для изменения ширины трассы подбираются исходя из величины перехода по ширине, согласно высоте борта и типу лестничного лотка. Применяются как в паре, (левый/правый) так и отдельно.

Формат	Зона	Поз.	Обозначение	Наименование	Кол.	Примечание
				<i>Детали</i>		
		1	НЛ-20 h=50 П2,0	Лоток лестничный (соединение соединителем)	1	S=15
		2	НЛ-30 h=50 П2,0	Лоток лестничный (соединение соединителем)	1	S=15
		3	НЛ-40 h=50 П2,0	Лоток лестничный (соединение соединителем)	1	S=15
		4	НЛ-СПЛ 24,5x50	Соединитель переходной для секций прямых	1	S=15
		5	НЛ-СПШ-10 (левый) П2,0 h=50	Соединитель переходной для изменения ширины трассы	2	S=15
		6	НЛ-СПШ-10 (правый) П2,0 h=50	Соединитель переходной для изменения ширины трассы	1	S=15
				<i>Стандартные изделия</i>		
		7		Болт М6х20 ГОСТ 15591-70	16	
		8		Гайка М6-6Н ГОСТ 15523-70	16	
		9		Шайба С.6.37 ГОСТ 11371-70	32	

054

Изм.	Лист	№ док.	Подп.	Дата	Типовое узловое соединение	Лит.	Масса	Масштаб
Разраб.	Ромашкин					Лист	Листов	1:10
Проект.								
Т.контр.								
Н.контр.								
Утв.	Жданов							

Копировал

Формат А2

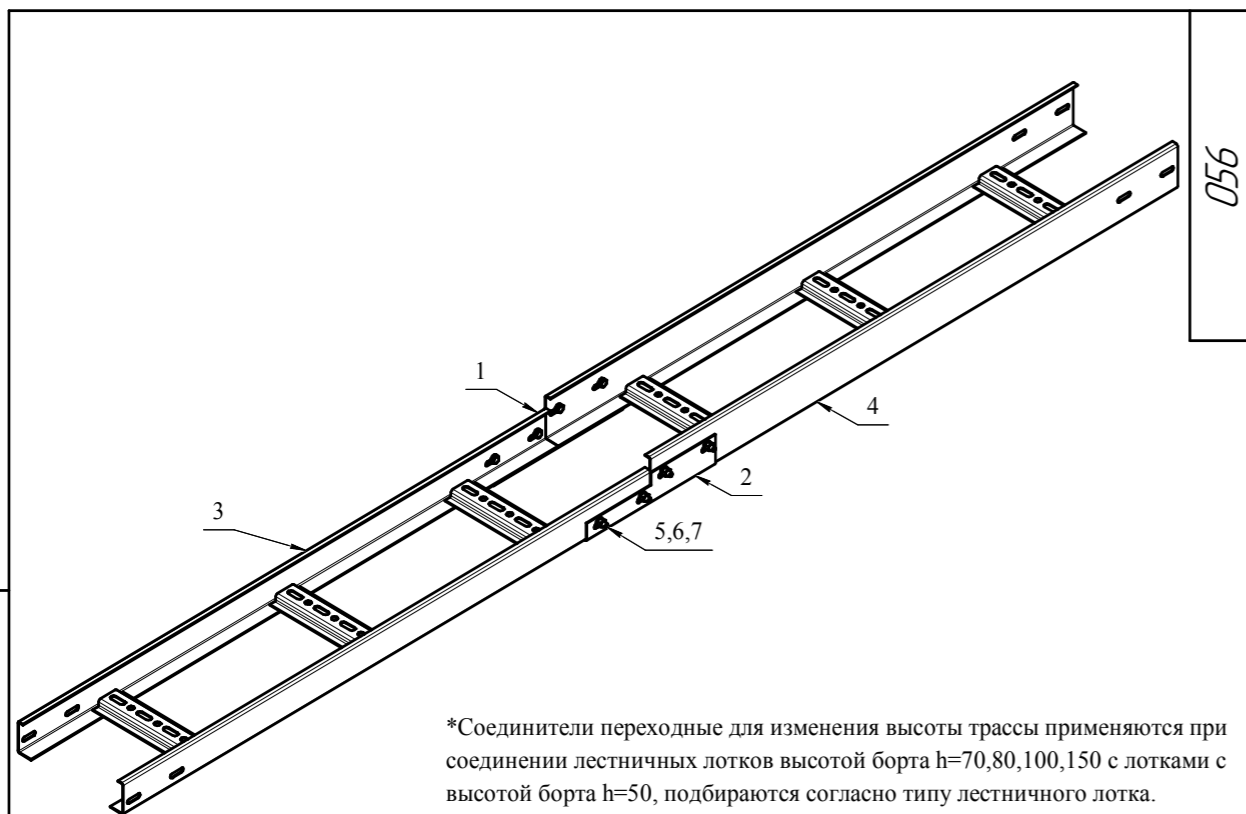

056

*Соединители переходные для изменения высоты трассы применяются при соединении лестничных лотков высотой борта h=70,80,100,150 с лотками с высотой борта h=50, подбираются согласно типу лестничного лотка.

Формат Элемент	Поз.	Обозначение	Наименование	Кол.	Примечание
<i>Детали</i>					
	1	НЛ-СПВ h=50-70 (левый) П2,0	*Соединитель переходной для изменения высоты трассы	1	S=15
	2	НЛ-СПВ h=50-70 (правый) П2,0	*Соединитель переходной для изменения высоты трассы	1	S=15
	3	НЛ-20 h=50 П2,0	Лоток лестничный (соединение соединителем)	1	S=15
	4	НЛ-20 h=70 П2,0	Лоток лестничный (соединение соединителем)	1	S=15
<i>Стандартные изделия</i>					
	5		Болт М6х20 ГОСТ 15591-70	8	
	6		Гайка М6-6Н ГОСТ 15523-70	8	
	7		Шайба С.6.37 ГОСТ 11371-78	16	

056

Изм./Лист	№ док.	Подп.	Дата	Типовое узловое соединение	Лист	Масса	Масштаб
Разраб.	Ромахин				1		1:5
Проект.					Листов		1
Т.контр.				РЗКК			
Н.контр.							
Утв.	Жданов						

Копировал

Формат А3

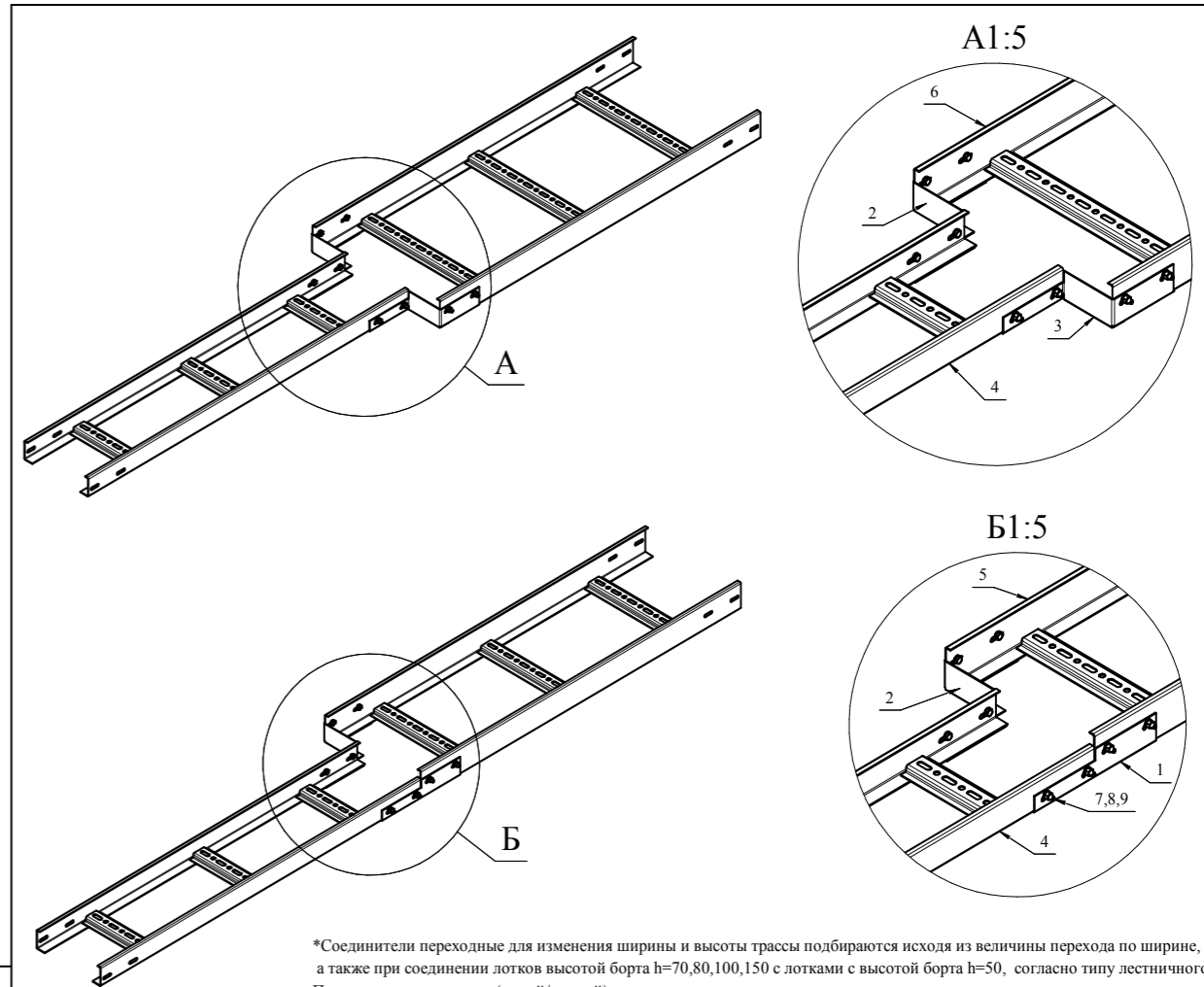

058

*Соединители переходные для изменения ширины и высоты трассы подбираются исходя из величины перехода по ширине, а также при соединении лотков высотой борта h=70,80,100,150 с лотками с высотой борта h=50, согласно типу лестничного лотка. Применяются как в паре, (левый/правый) так и отдельно с применением соединителя переходного для изменения высоты трассы.

Формат Элемент	Поз.	Обозначение	Наименование	Кол.	Примечание
<i>Детали</i>					
	1	НЛ-СПВ h=50-70 (правый) П2,0	*Соединитель переходной для изменения высоты трассы	1	S=15
	2	НЛ-СПШВ-10 h=50-70 (левый) П2,0	*Соединитель переходной для изменения ширины и высоты трассы	2	S=15
	3	НЛ-СПШВ-10 h=50-70 (правый) П2,0	*Соединитель переходной для изменения ширины и высоты трассы	1	S=15
	4	НЛ-20 h=50 П2,0	Лоток лестничный (соединение соединителем)	2	S=15
	5	НЛ-30 h=70 П2,0	Лоток лестничный (соединение соединителем)	1	S=15
	6	НЛ-40 h=70 П2,0	Лоток лестничный (соединение соединителем)	1	S=15
<i>Стандартные изделия</i>					
	7		Болт М6х20 ГОСТ 15591-70	16	
	8		Гайка М6-6Н ГОСТ 15523-70	16	
	9		Шайба С.6.37 ГОСТ 11371-78	32	

058

Изм./Лист	№ док.	Подп.	Дата	Типовое узловое соединение	Лист	Масса	Масштаб
Разраб.	Ромахин				1-10		1:10
Проект.					Листов		1
Т.контр.				РЗКК			
Н.контр.							
Утв.	Жданов						

Копировал

Формат А2

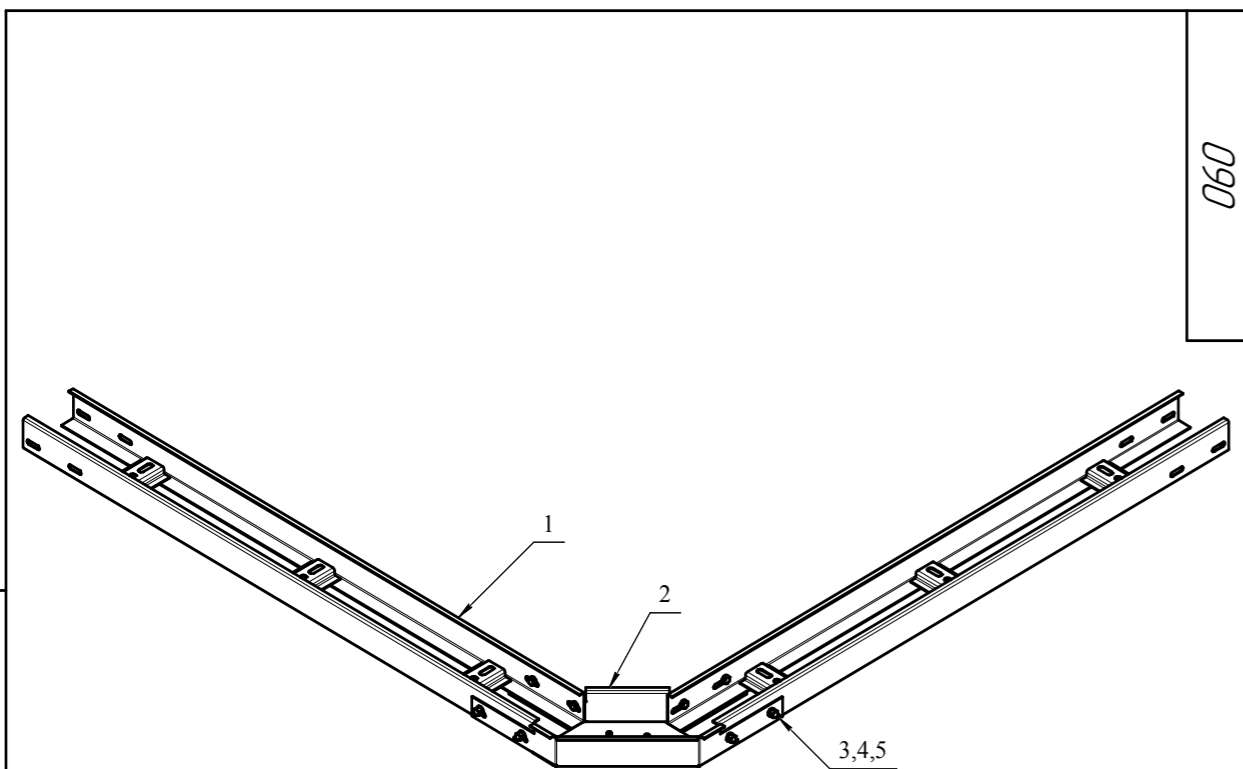

060

*Секция угловая подбирается согласно ширине, высоте борта и типу лестничного лотка.

Формат	Зона	Поз	Обозначение	Наименование	Кол	Примечание
				<i>Детали</i>		
		1	НЛ-10 h=50 П2,0	Лоток лестничный (соединение соединителем)	2	S=15
		2	НЛ-У 10 h=50 П2,0	*Секция угловая (соединение соединителем)	1	S=15
				<i>Стандартные изделия</i>		
		3		Болт М6х20 ГОСТ 15591-70	8	
		4		Гайка М6-6Н ГОСТ 15523-70	8	
		5		Шайба С.6.37 ГОСТ 11371-78	16	

060

Изм.	Лист	№ док.	Подп.	Дата	Типовое узловое соединение	Лит.	Масса	Масштаб
Разраб.	Рамахин							1:5
Проб.						Лист	Листов	1
Т.контр.						РЗКК		
Н.контр.								
Утв.	Жданов							

Копировал

Формат А3

5 РАЗДЕЛ

ИЗМЕНЕНИЕ НАПРАВЛЕНИЯ КАБЕЛЬНОЙ ТРАССЫ ЛОТКИ СЕРИИ ЛМ

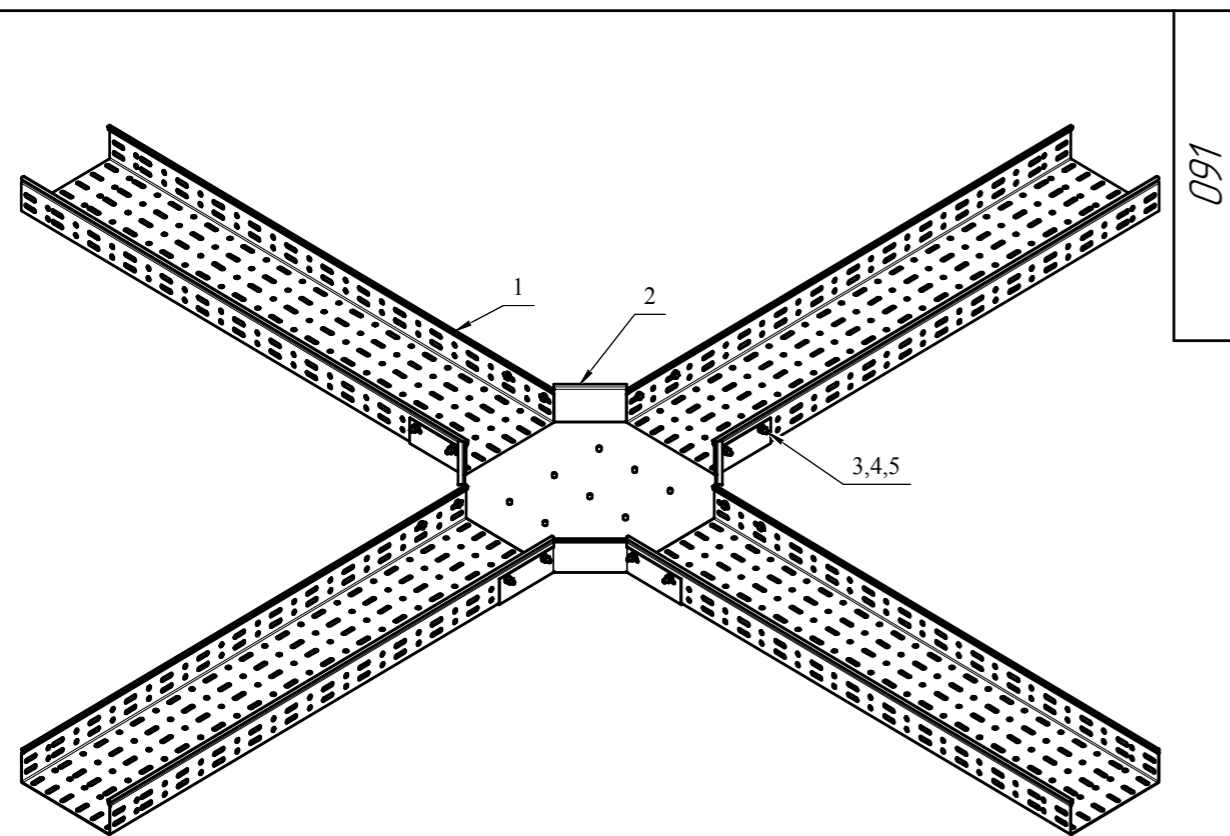

091

*Лоток монтажный крестообразный подбирается согласно ширине, высоте борта и типу лотка монтажного прямого.

Формат	Зона	Поз.	Обозначение	Наименование	Кол.	Примечание
				<i>Детали</i>		
		1	ЛМПЗ 200x65	Лоток монтажный перфорированный замковый	4	S=1.2
		2	КМП 200x65	*Лоток монтажный крестообразный перфорированный	1	S=1.2
				<i>Стандартные изделия</i>		
		3		Болт М6x20 ГОСТ 15591-70	16	
		4		Гайка М6-6Н ГОСТ 15523-70	16	
		5		Шайба С.6.37 ГОСТ 11371-78	32	

091

Изм.	Лист	№ док.	Подп.	Дата	Типовое узловое соединение	Лит.	Масса	Масштаб
Разраб.	Прош.	Т.контр.	Н.контр.	Утв.		Лист	Листов	1
					РЭКК			

Копировал

Формат А3

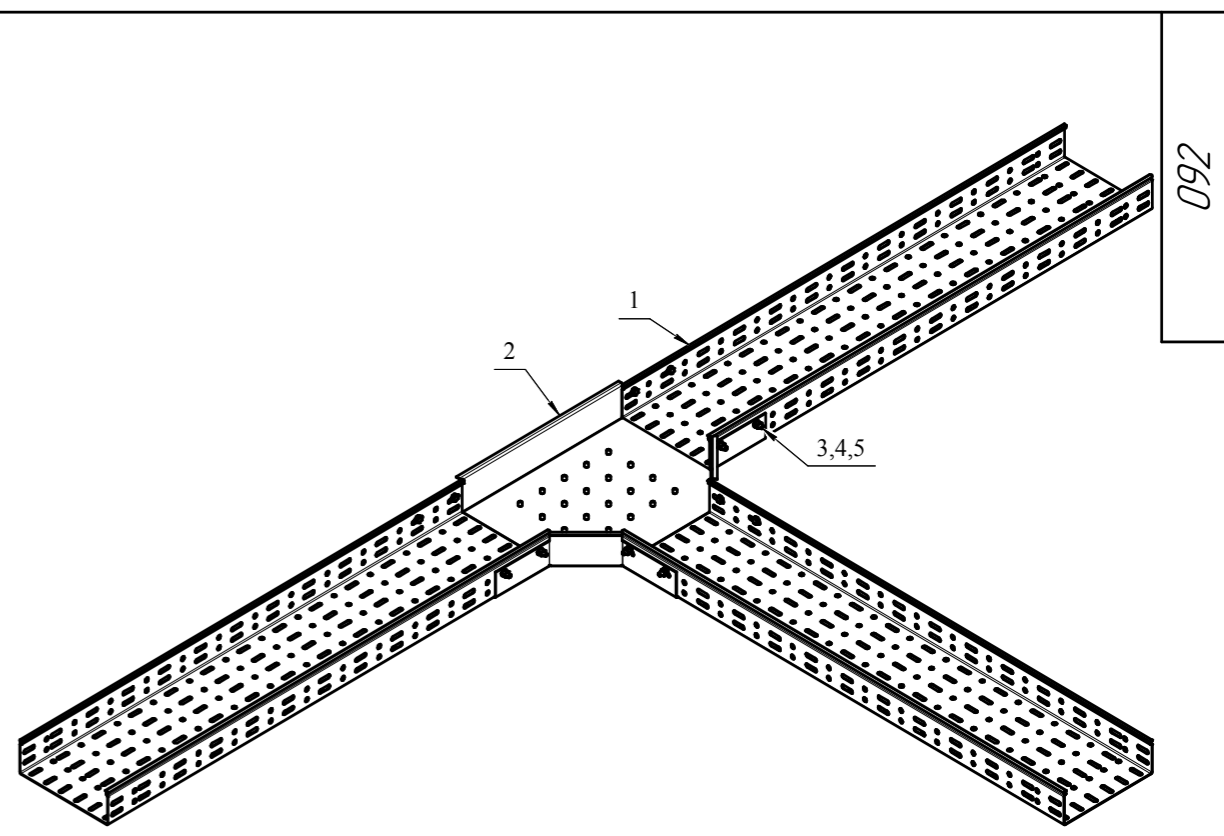

092

*Лоток монтажный тройниковый подбирается согласно ширине, высоте борта и типу лотка монтажного прямого.

Формат	Зона	Поз.	Обозначение	Наименование	Кол.	Примечание
				<i>Детали</i>		
		1	ЛМПЗ 200x65	Лоток монтажный перфорированный замковый	3	S=1.2
		2	ОТП 200x65	*Лоток монтажный тройниковый перфорированный	1	S=1.2
				<i>Стандартные изделия</i>		
		3		Болт М6x20 ГОСТ 15591-70	12	
		4		Гайка М6-6Н ГОСТ 15523-70	12	
		5		Шайба С.6.37 ГОСТ 11371-78	24	

092

Изм.	Лист	№ док.	Подп.	Дата	Типовое узловое соединение	Лит.	Масса	Масштаб
Разраб.	Прош.	Т.контр.	Н.контр.	Утв.		Лист	Листов	1
					РЭКК			

Копировал

Формат А3

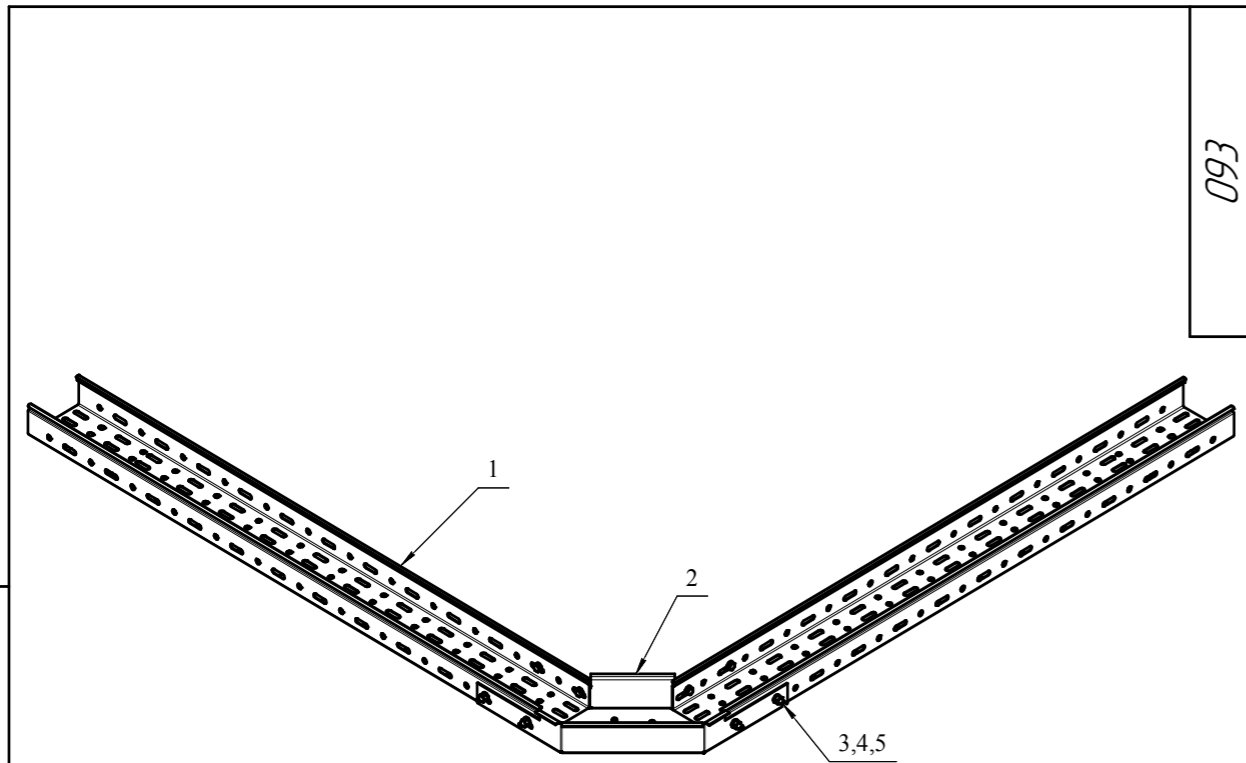

*Лоток монтажный угловой подбирается согласно ширине, высоте борта и типу лотка монтажного прямого.

Формат	Зона	Поз.	Обозначение	Наименование	Кол.	Примечание
				Детали		
		1	ЛМПЗ 100x65	Лоток монтажный перфорированный замковый	1	S=1.2
		2	КГП 100x65-90	*Лоток монтажный угловой перфорированный	1	S=1.2
				Стандартные изделия		
		3		Болт М6х20 ГОСТ 15591-70	8	
		4		Гайка М6-6Н ГОСТ 15523-70	8	
		5		Шайба С.6.37 ГОСТ 11371-78	16	

093

Типовое узловое соединение

Лит. Масса Масштаб

15

Лист Листов 1



Копировал

Формат А3

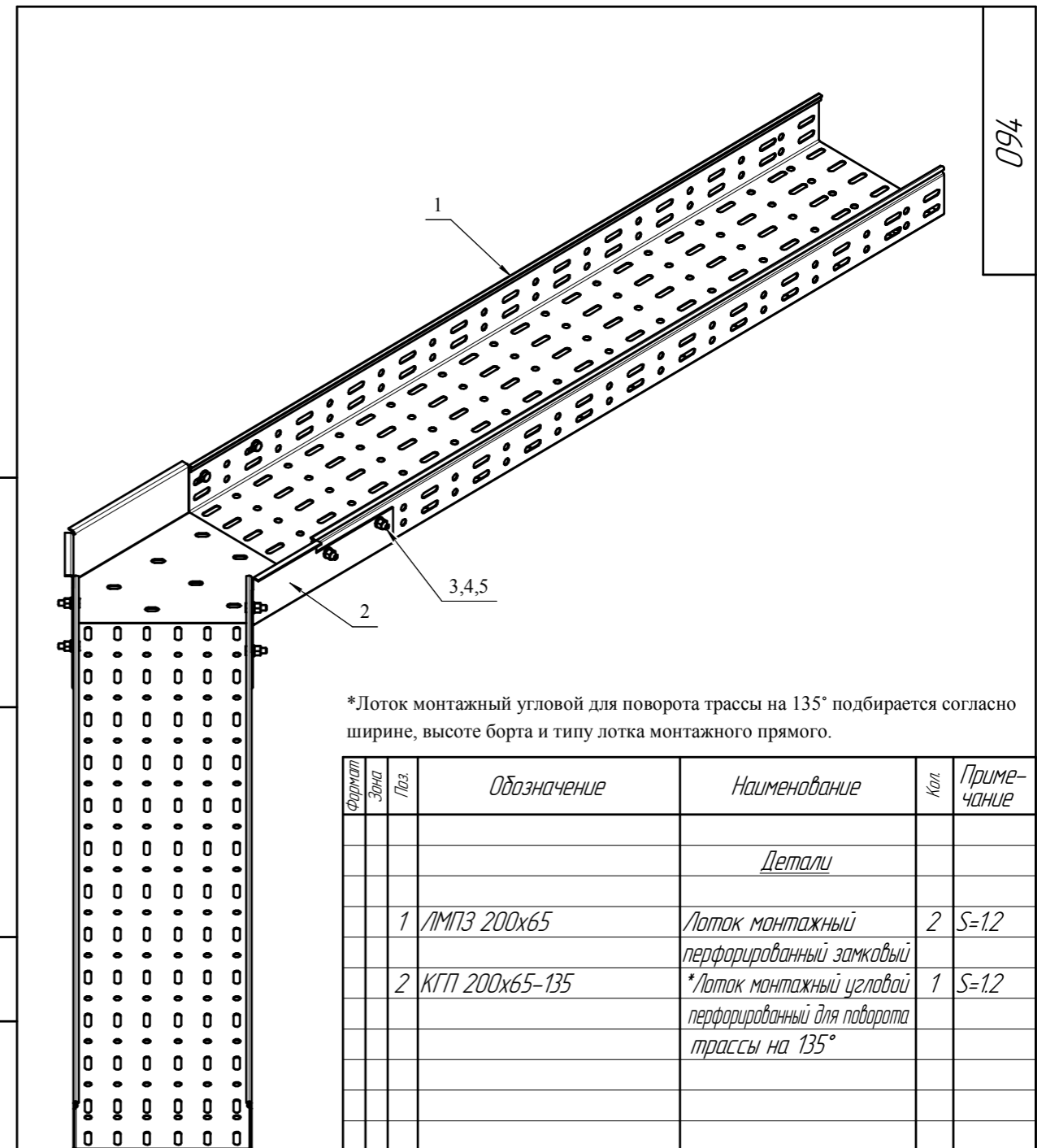

*Лоток монтажный угловой для поворота трассы на 135° подбирается согласно ширине, высоте борта и типу лотка монтажного прямого.

Формат	Зона	Поз.	Обозначение	Наименование	Кол.	Примечание
				Детали		
		1	ЛМПЗ 200x65	Лоток монтажный перфорированный замковый	2	S=1.2
		2	КГП 200x65-135	*Лоток монтажный угловой перфорированный для поворота трассы на 135°	1	S=1.2
				Стандартные изделия		
		3		Болт М6х20 ГОСТ 15591-70	8	
		4		Гайка М6-6Н ГОСТ 15523-70	8	
		5		Шайба С.6.37 ГОСТ 11371-78	16	

094

Типовое узловое соединение

Лит. Масса Масштаб

15

Лист Листов 1



Копировал

Формат А3

Перв. примен.

Справ. №

Подп. и дата

Подп. и дата

Взам. инв. № Инв. № дубл.

Подп. и дата

Инв. № подл.

Перв. примен.

Справ. №

Подп. и дата

Подп. и дата

Взам. инв. № Инв. № дубл.

Подп. и дата

Инв. № подл.

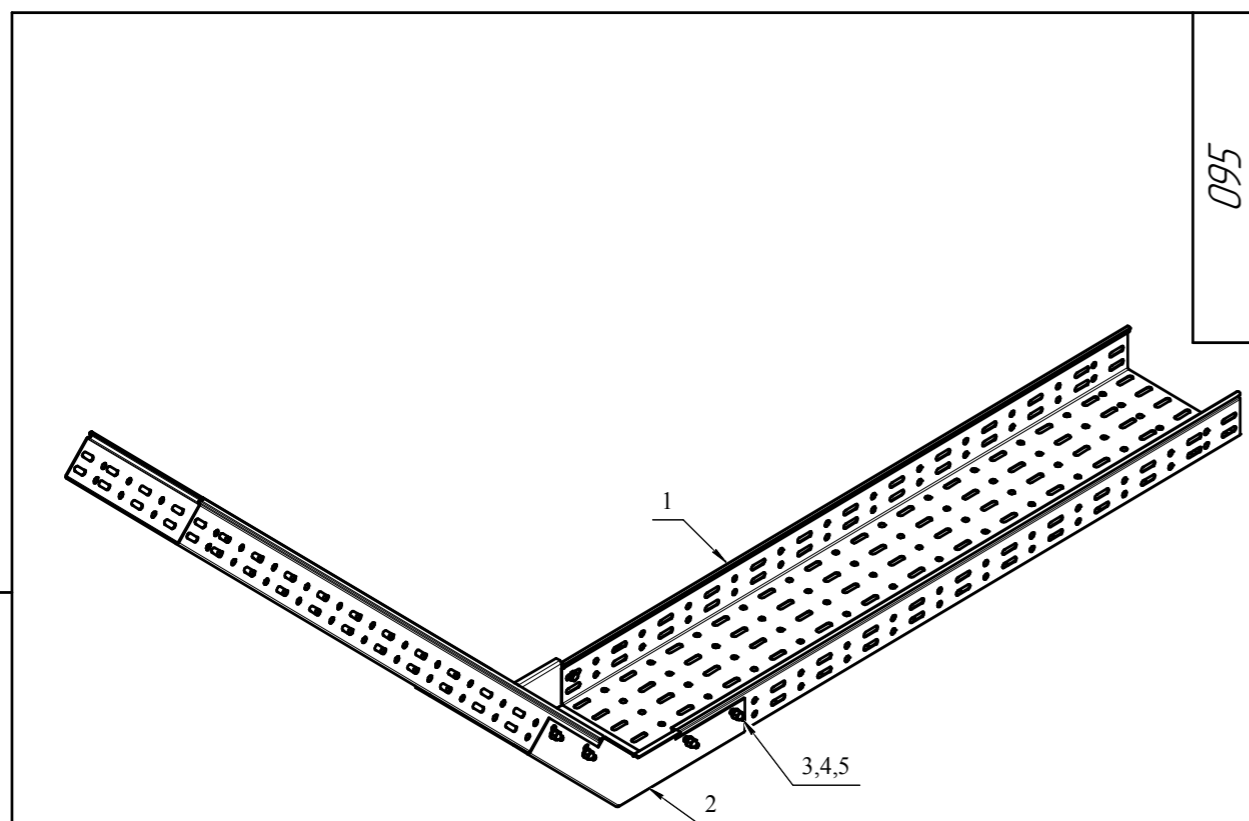

*Лоток монтажный угловой для поворота трассы вверх на 45° подбирается согласно ширине, высоте борта и типу лотка монтажного прямого.

Формат	Зона	Поз.	Обозначение	Наименование	Кол.	Примечание
				<i>Детали</i>		
		1	ЛМПЗ 200x65	Лоток монтажный перфорированный замковый	2	S=1.2
		2	КПП 200x65-45	*Лоток монтажный угловой перфорированный для поворота трассы вверх на 45°	1	S=1.2
				<i>Стандартные изделия</i>		
		3		Болт М6x20 ГОСТ 15591-70	8	
		4		Гайка М6-6Н ГОСТ 15523-70	8	
		5		Шайба С.6.37 ГОСТ 11371-78	16	

095

Типовое узловое соединение

Лит. Масса Масштаб

1:5

Лист Листов 1



Копировал

Формат А3

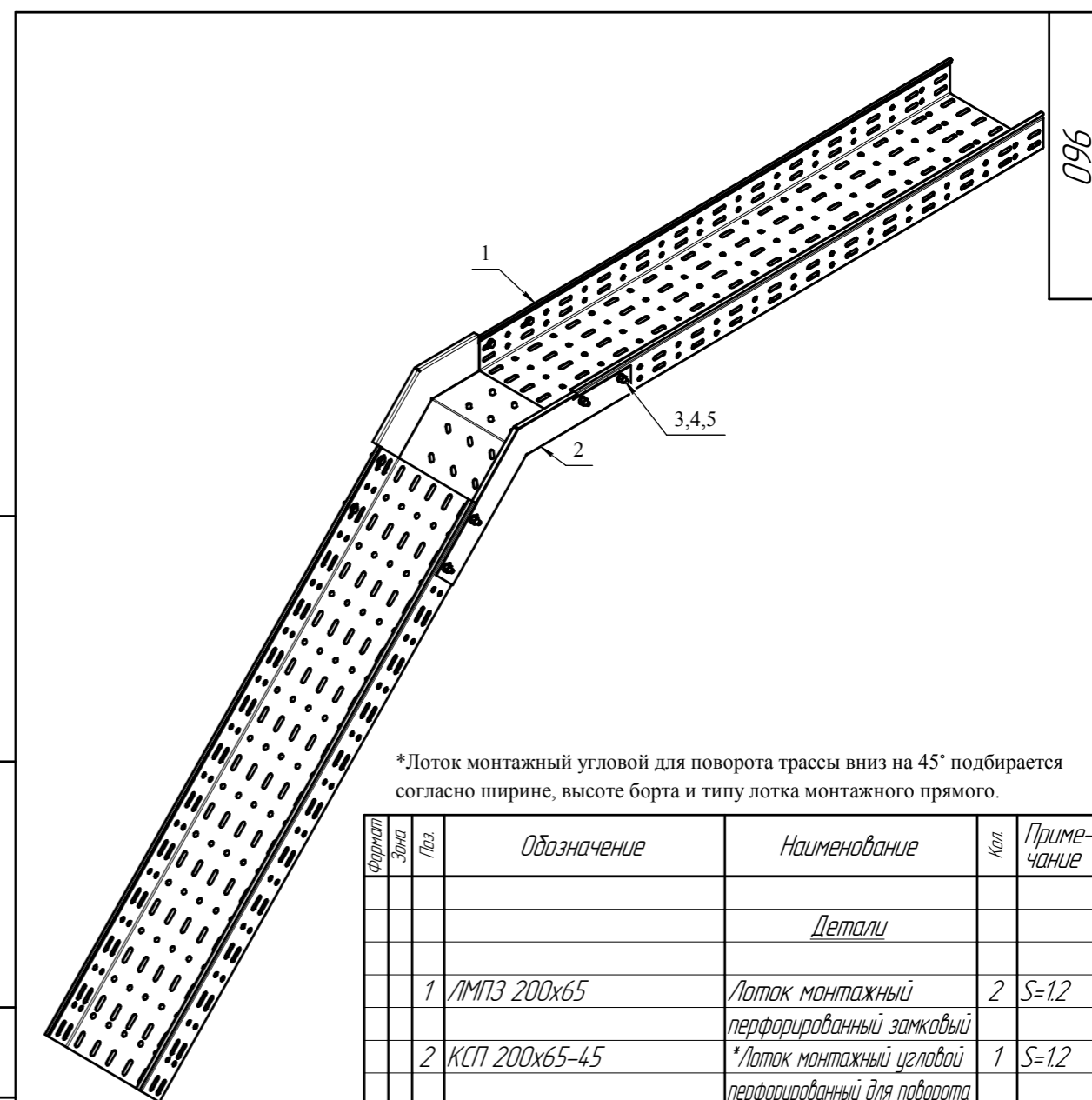

*Лоток монтажный угловой для поворота трассы вниз на 45° подбирается согласно ширине, высоте борта и типу лотка монтажного прямого.

Формат	Зона	Поз.	Обозначение	Наименование	Кол.	Примечание
				<i>Детали</i>		
		1	ЛМПЗ 200x65	Лоток монтажный перфорированный замковый	2	S=1.2
		2	КСП 200x65-45	*Лоток монтажный угловой перфорированный для поворота трассы вниз на 45°	1	S=1.2
				<i>Стандартные изделия</i>		
		3		Болт М6x20 ГОСТ 15591-70	8	
		4		Гайка М6-6Н ГОСТ 15523-70	8	
		5		Шайба С.6.37 ГОСТ 11371-78	16	

096

Типовое узловое соединение

Лит. Масса Масштаб

1:5

Лист Листов 1



Копировал

Формат А3

Изм. №, дата, Подп. и дата, Взам. инв. №, Инв. № дубл., Справ. №, Пред. произв.

Изм. №, дата, Подп. и дата, Взам. инв. №, Инв. № дубл., Справ. №, Пред. произв.

Изм. №, дата, Подп. и дата, Взам. инв. №, Инв. № дубл., Справ. №, Пред. произв.

Изм. №, дата, Подп. и дата, Взам. инв. №, Инв. № дубл., Справ. №, Пред. произв.

097

*Лоток монтажный угловой для поворота трассы вверх на 90° подбирается согласно ширине, высоте борта и типу лотка монтажного прямого.

Формат	Зона	Поз.	Обозначение	Наименование	Кол.	Примечание
				<u>Детали</u>		
		1	ЛМПЗ 200x65	Лоток монтажный перфорированный замковый	2	S=1.2
		2	КПП 200x65-90	*Лоток монтажный угловой перфорированный для поворота трассы вверх на 90°	1	S=1.2
				<u>Стандартные изделия</u>		
		3		Болт М6x20 ГОСТ 15591-70	8	
		4		Гайка М6-6Н ГОСТ 15523-70	8	
		5		Шайба С.6.37 ГОСТ 11371-78	16	

097

Типовое узловое соединение

Лит. Масса Масштаб
1:5

Лист Листов 1

РЭКК

Копировал
Формат А3

Пред. измен.
Справ. №
Подп. и дата
Взам. инв. №
Инд. № дробл.
Подп. и дата
Инд. № подл.

098

*Лоток монтажный угловой для поворота трассы вниз на 90° подбирается согласно ширине, высоте борта и типу лотка монтажного прямого.

Формат	Зона	Поз.	Обозначение	Наименование	Кол.	Примечание
				<u>Детали</u>		
		1	ЛМПЗ 200x65	Лоток монтажный перфорированный замковый	2	S=1.2
		2	КСП 200x65-90	*Лоток монтажный угловой перфорированный для поворота трассы вниз на 90°	1	S=1.2
				<u>Стандартные изделия</u>		
		3		Болт М6x20 ГОСТ 15591-70	8	
		4		Гайка М6-6Н ГОСТ 15523-70	8	
		5		Шайба С.6.37 ГОСТ 11371-78	16	

098

Типовое узловое соединение

Лит. Масса Масштаб
1:5

Лист Листов 1

РЭКК

Копировал
Формат А3

Пред. измен.
Справ. №
Подп. и дата
Взам. инв. №
Инд. № дробл.
Подп. и дата
Инд. № подл.

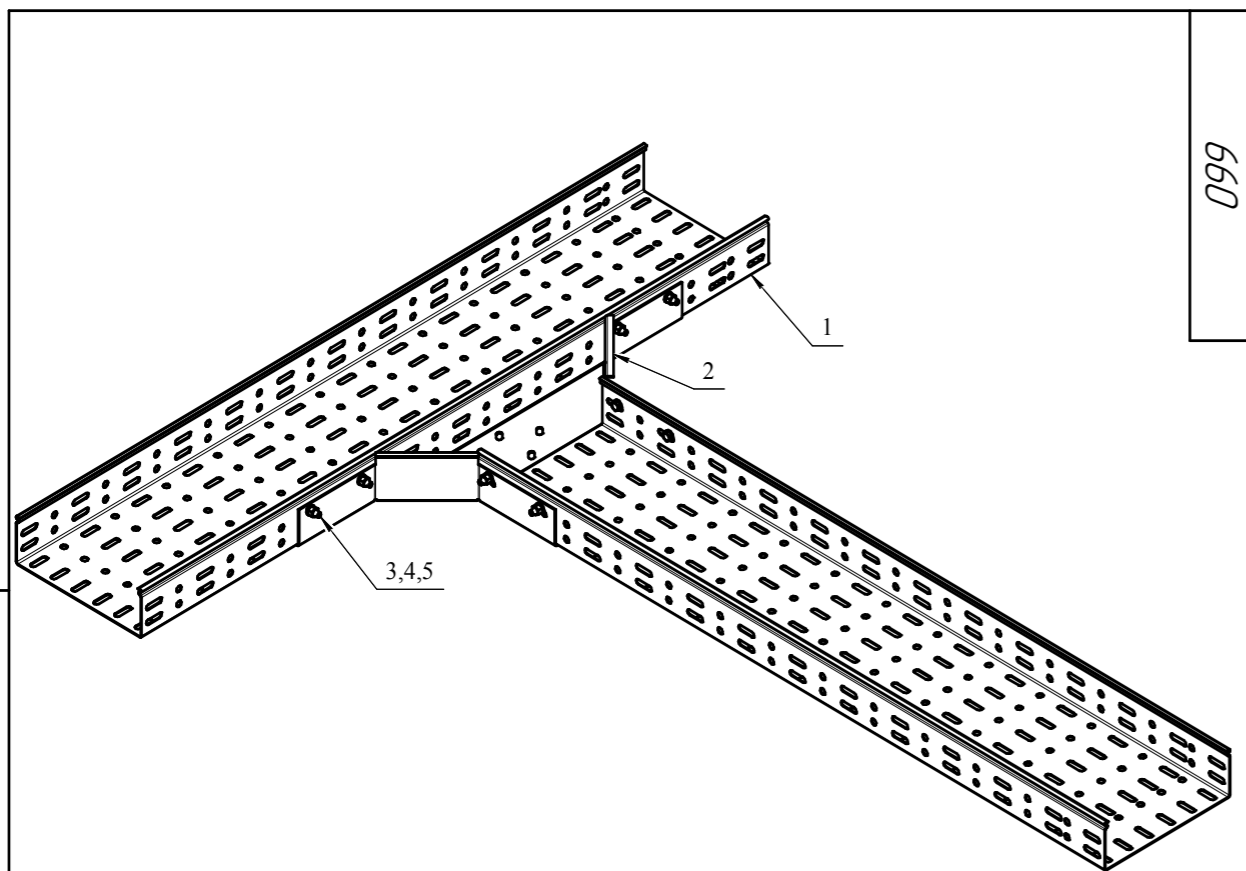

099

*Отвод боковой подбирается согласно ширине, высоте борта и типу лотка монтажного прямого. Перед установкой отвода бокового необходимо удалить фрагмент борта прямого лотка используя угловую шлифовальную машину ("Болгарку")

Формат Зона	Лист	Обозначение	Наименование	Кол.	Приме- чание
			<i>Детали</i>		
	1	ЛМПЗ 200x65	Лоток монтажный перфорированный замковый	2	S=1.2
	2	ОБ/ЛП 200x65	*Отвод боковой	1	S=1.2
			<i>Стандартные изделия</i>		
	3		Болт М6х20 ГОСТ 15591-70	8	
	4		Гайка М6-6Н ГОСТ 15523-70	8	
	5		Шайба С.6.37 ГОСТ 11371-78	16	

099

Изм.	Лист	№ док.	Подп.	Дата	Типовое узловое соединение	Лит.	Масса	Масштаб
Разраб.	Рамахин							1:5
Проб.						Лист	Листов	1
Т.контр.						РЗКК		
Н.контр.								
Утв.	Жданов							

Копировал

Формат А3

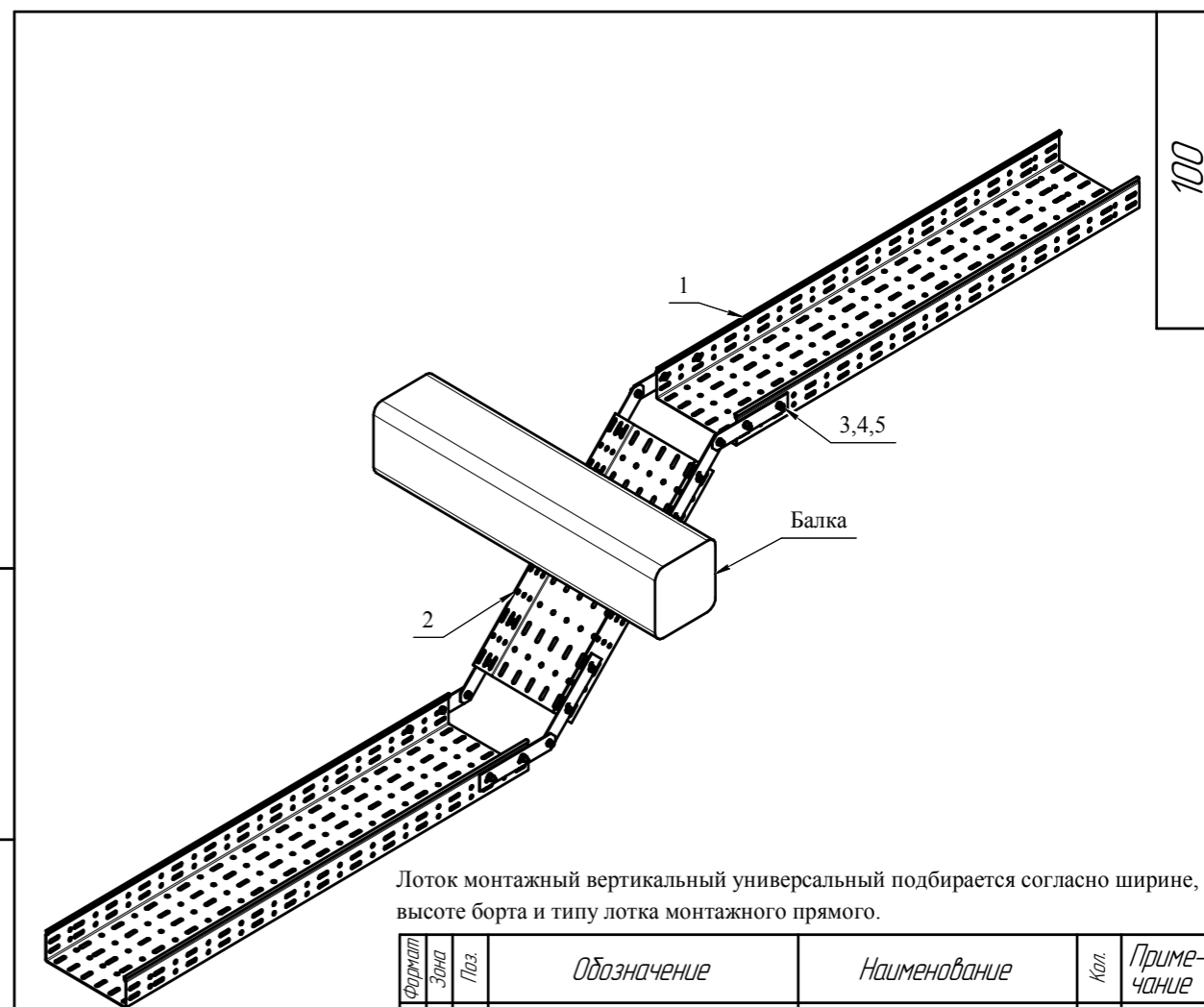

100

Лоток монтажный вертикальный универсальный подбирается согласно ширине, высоте борта и типу лотка монтажного прямого.

Формат Зона	Лист	Обозначение	Наименование	Кол.	Приме- чание
			<i>Детали</i>		
	1	ЛМПЗ 200x65	Лоток монтажный перфорированный замковый	2	S=1.2
	2	КПУ 200x65	Лоток монтажный вертикальный универсальный перфорированный	1	S=1.2
			<i>Стандартные изделия</i>		
	3		Болт М6х20 ГОСТ 15591-70	20	
	4		Гайка М6-6Н ГОСТ 15523-70	20	
	5		Шайба С.6.37 ГОСТ 11371-78	40	

100

Изм.	Лист	№ док.	Подп.	Дата	Типовое узловое соединение	Лит.	Масса	Масштаб
Разраб.	Рамахин							1:10
Проб.						Лист	Листов	1
Т.контр.						РЗКК		
Н.контр.								
Утв.	Жданов							

Копировал

Формат А3

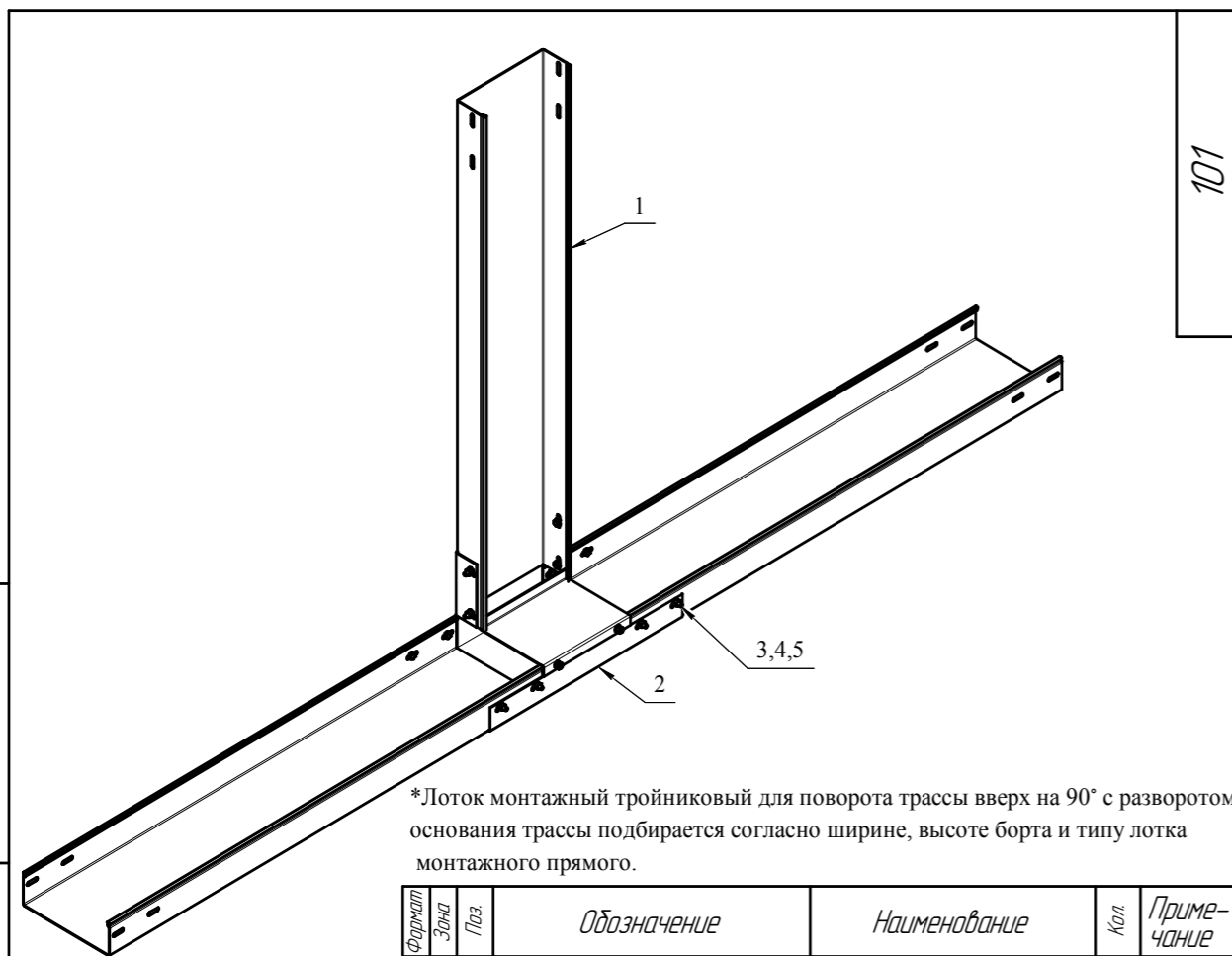

101

*Лоток монтажный тройниковый для поворота трассы вверх на 90° с разворотом основания трассы подбирается согласно ширине, высоте борта и типу лотка монтажного прямого.

Формат Зона	Поз.	Обозначение	Наименование	Кол.	Приме- чание
<i>Детали</i>					
	1	ЛМГЗ 200x65	Лоток монтажный глухой замковый	1	S=1.2
	2	ОМГ 200x65-90	*Лоток монтажный тройниковый глухой для поворота трассы вверх на 90° с разворотом основания трассы	1	S=1.2
<i>Стандартные изделия</i>					
	3		Болт М6х20 ГОСТ 15591-70	14	
	4		Гайка М6-6Н ГОСТ 15523-70	14	
	5		Шайба С.6.37 ГОСТ 11371-78	28	

101

Изм.	Лист	№ док-м.	Подп.	Дата	Типовое узловое соединение	Лит.	Масса	Масштаб
Разраб.	Рамахин							1:10
Проб.						Лист	Листов	1
Т.контр.					РЭКК			
Н.контр.								
Утв.	Жданов							

Копировал

Формат А3

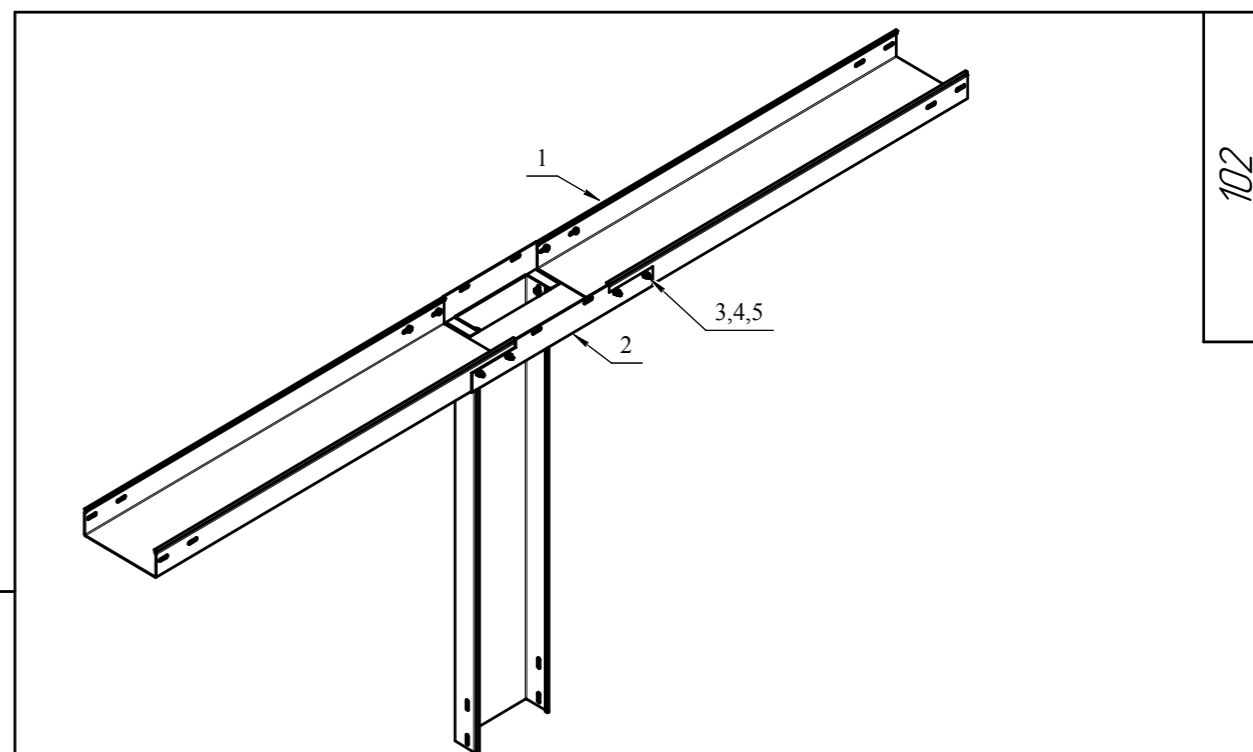

102

*Лоток монтажный тройниковый для поворота трассы вниз на 90° с разворотом основания трассы подбирается согласно ширине, высоте борта и типу лотка монтажного прямого.

Формат Зона	Поз.	Обозначение	Наименование	Кол.	Приме- чание
<i>Детали</i>					
	1	ЛМГЗ 200x65	Лоток монтажный глухой замковый	3	S=1.2
	2	КНГ 200x65-90	*Лоток монтажный тройниковый глухой для поворота трассы вниз на 90° с разворотом основания трассы	1	S=1.2
<i>Стандартные изделия</i>					
	3		Болт М6х20 ГОСТ 15591-70	12	
	4		Гайка М6-6Н ГОСТ 15523-70	12	
	5		Шайба С.6.37 ГОСТ 11371-78	24	

102

Изм.	Лист	№ док-м.	Подп.	Дата	Типовое узловое соединение	Лит.	Масса	Масштаб
Разраб.	Рамахин							1:10
Проб.						Лист	Листов	1
Т.контр.					РЭКК			
Н.контр.								
Утв.	Жданов							

Копировал

Формат А3

103

1

2

3,4,5

*Лоток монтажный угловой для поворота трассы вверх на 90° с разворотом основания трассы подбирается согласно ширине, высоте борта и типу лотка монтажного прямого.

Формат	Зона	Поз.	Обозначение	Наименование	Кол.	Примечание
				<i>Детали</i>		
		1	ЛМГЗ 200х65	Лоток монтажный глухой замковый	2	S=1.2
		2	КТГл 200х65-90	*Лоток монтажный угловой глухой для поворота трассы вверх на 90° с разворотом основания трассы	1	S=1.2
				<i>Стандартные изделия</i>		
		3		Болт М6х20 ГОСТ 15591-70	10	
		4		Гайка М6-6Н ГОСТ 15523-70	10	
		5		Шайба С.6.37 ГОСТ 11371-78	20	

				103					
Изм.	Лист	№ док.	Подп.	Дата	Типовое узловое соединение	Лит.	Масса	Масштаб	
Разраб.	Рамахин							1:5	
Проб.						Лист	Листов 1		
Т.контр.						РЭКК			
Н.контр.									
Утв.	Жданов								

Копировал Формат А3

104

1

2

3,4,5

*Лоток монтажный угловой для поворота трассы вниз на 90° с разворотом основания трассы подбирается согласно ширине, высоте борта и типу лотка монтажного прямого.

Формат	Зона	Поз.	Обозначение	Наименование	Кол.	Примечание
				<i>Детали</i>		
		1	ЛМГЗ 200х65	Лоток монтажный глухой замковый	2	S=1.2
		2	КТГл 200х65-90	*Лоток монтажный угловой глухой для поворота трассы вниз на 90° с разворотом основания трассы	1	S=1.2
				<i>Стандартные изделия</i>		
		3		Болт М6х20 ГОСТ 15591-70	8	
		4		Гайка М6-6Н ГОСТ 15523-70	8	
		5		Шайба С.6.37 ГОСТ 11371-78	16	

				104					
Изм.	Лист	№ док.	Подп.	Дата	Типовое узловое соединение	Лит.	Масса	Масштаб	
Разраб.	Рамахин							1:5	
Проб.						Лист	Листов 1		
Т.контр.						РЭКК			
Н.контр.									
Утв.	Жданов								

Копировал Формат А3

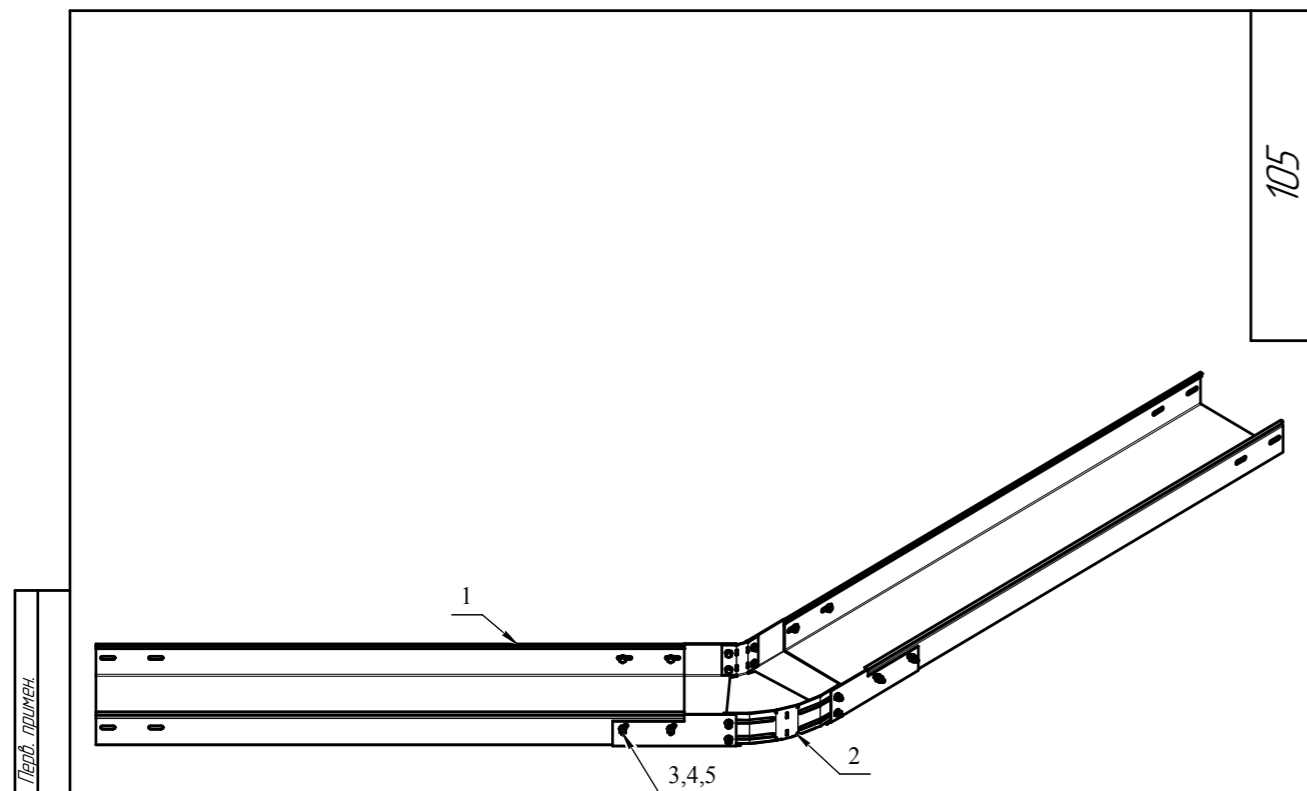

105

*Лоток монтажный угловой для поворота трассы от 0 до 135° подбирается согласно ширине, высоте борта и типу лотка монтажного прямого. Поворот производится изгибом подвижных частей лотка.

Формат	Зона	Поз.	Обозначение	Наименование	Кол.	Примечание
				<i>Детали</i>		
		1	ЛМГЗ 200x65	Лоток монтажный глухой замковый	2	S=1.2
		2	КПГ 200x65-0-135	*Лоток монтажный угловой глухой для поворота трассы от 0 до 135°	1	S=1.2
				<i>Стандартные изделия</i>		
		3		Болт М6x20 ГОСТ 15591-70	16	
		4		Гайка М6-6Н ГОСТ 15523-70	16	
		5		Шайба С.6.37 ГОСТ 11371-78	32	

105

Изм.	Лист	№ док.	Подп.	Дата	Типовое узловое соединение	Лит.	Масса	Масштаб
Разраб.	Рамахин							1:5
Проб.						Лист	Листов	1
Т.контр.					РЗКК			
Н.контр.								
Утв.	Жданов							

Копировал

Формат А3

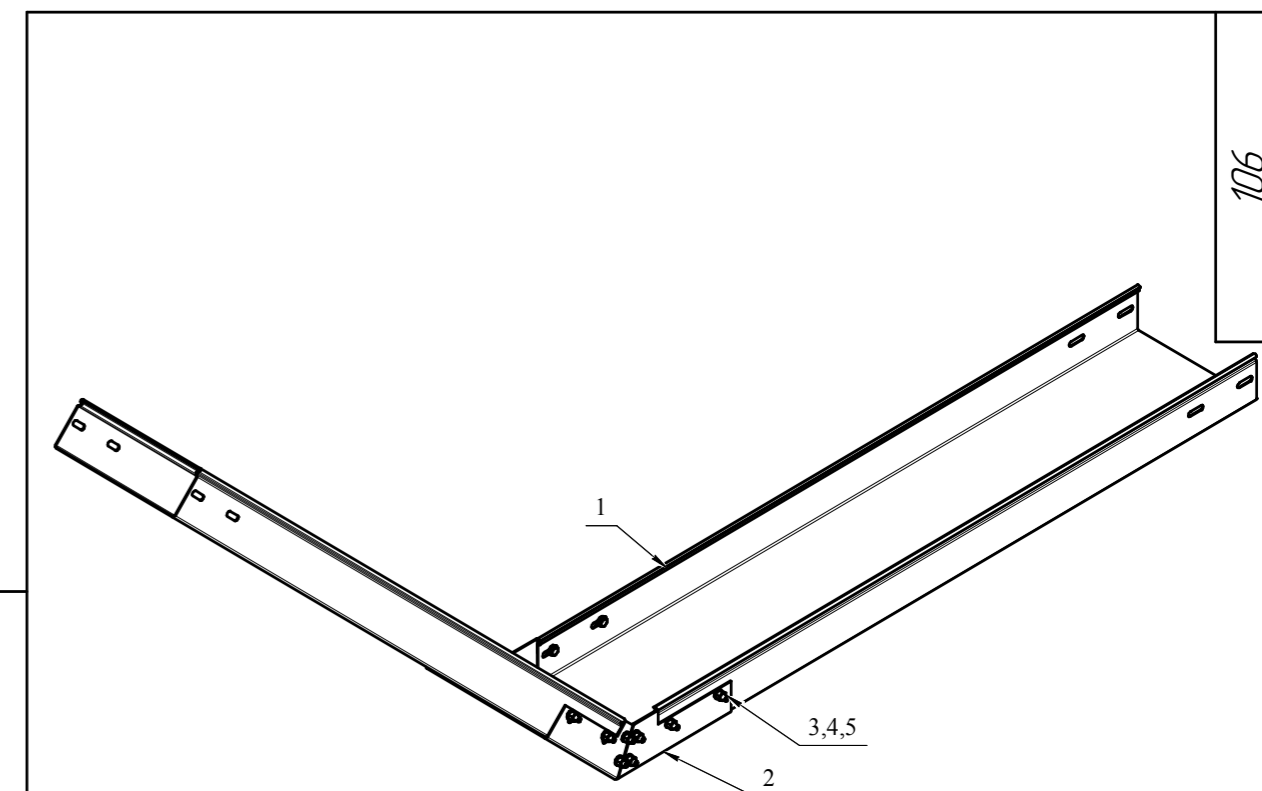

106

*Лоток монтажный угловой для поворота трассы вверх от 0 до 45° подбирается согласно ширине, высоте борта и типу лотка монтажного прямого. Поворот производится изгибом подвижных частей лотка.

Формат	Зона	Поз.	Обозначение	Наименование	Кол.	Примечание
				<i>Детали</i>		
		1	ЛМГЗ 200x65	Лоток монтажный глухой замковый	2	S=1.2
		2	КПГ 200x65-0-45	*Лоток монтажный угловой глухой для поворота трассы вверх 0-45°	1	S=1.2
				<i>Стандартные изделия</i>		
		3		Болт М6x20 ГОСТ 15591-70	16	
		4		Гайка М6-6Н ГОСТ 15523-70	16	
		5		Шайба С.6.37 ГОСТ 11371-78	32	

106

Изм.	Лист	№ док.	Подп.	Дата	Типовое узловое соединение	Лит.	Масса	Масштаб
Разраб.	Рамахин							1:5
Проб.						Лист	Листов	1
Т.контр.					РЗКК			
Н.контр.								
Утв.	Жданов							

Копировал

Формат А3

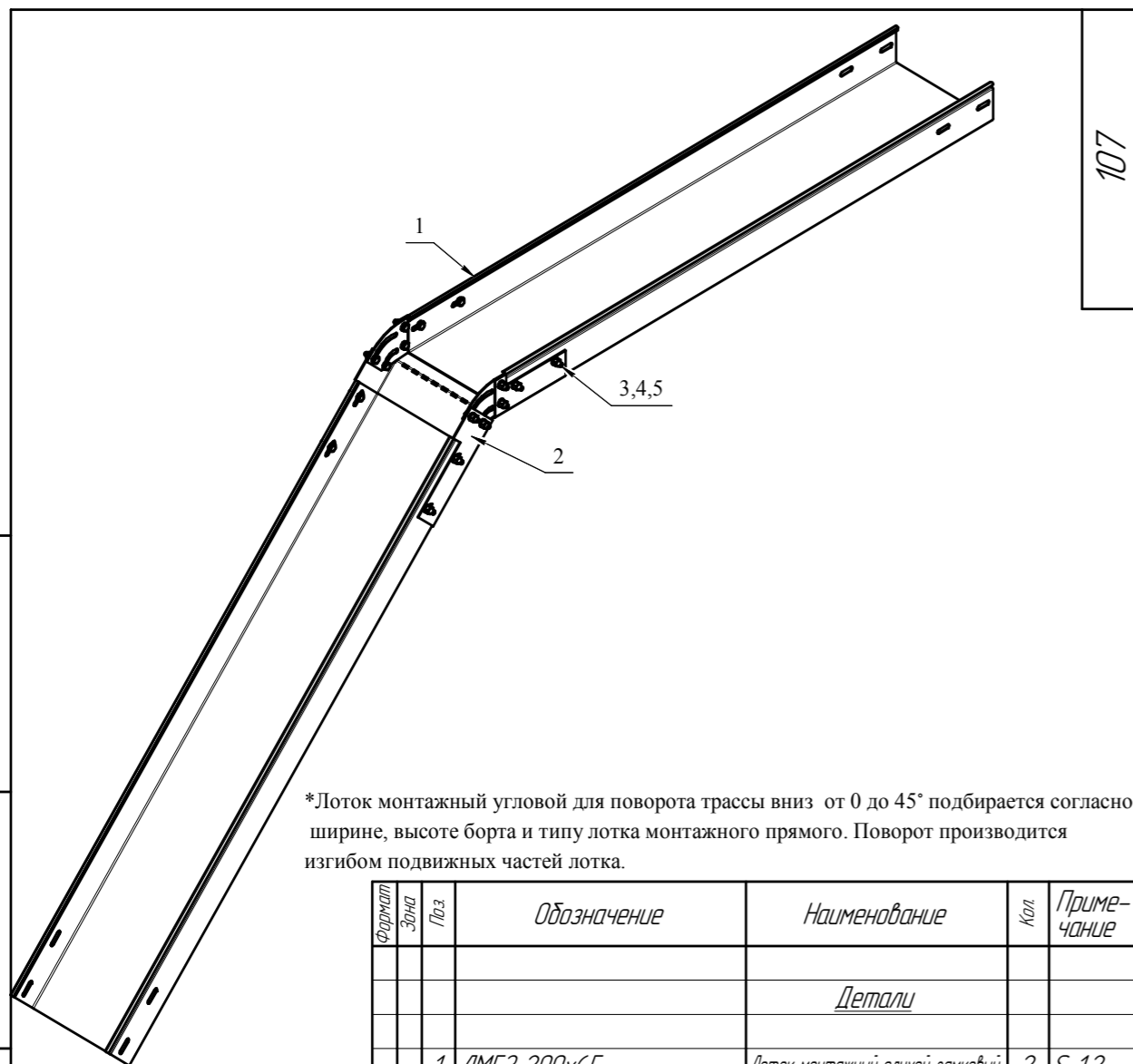

107

*Лоток монтажный угловой для поворота трассы вниз от 0 до 45° подбирается согласно ширине, высоте борта и типу лотка монтажного прямого. Поворот производится изгибом подвижных частей лотка.

Формат	Зона	Поз.	Обозначение	Наименование	Кол.	Примечание
				<i>Детали</i>		
		1	ЛМГЗ 200x65	Лоток монтажный глухой замковый	2	S=1.2
		2	КСГ 200x65-0-45	*Лоток монтажный угловой глухой для поворота трассы вниз 0-45°	1	S=1.2
				<i>Стандартные изделия</i>		
		3		Болт М6x20 ГОСТ 15591-70	16	
		4		Гайка М6-6Н ГОСТ 15523-70	16	
		5		Шайба С.6.37 ГОСТ 11371-78	32	

107

Изм.	Лист	№ док.	Подп.	Дата	Типовое узловое соединение	Лит.	Масса	Масштаб
Разраб.	Рамахин							1:5
Проб.						Лист	Листов	1
Т.контр.						РЗКК		
Н.контр.								
Утв.	Жданов							

Копировал

Формат А3

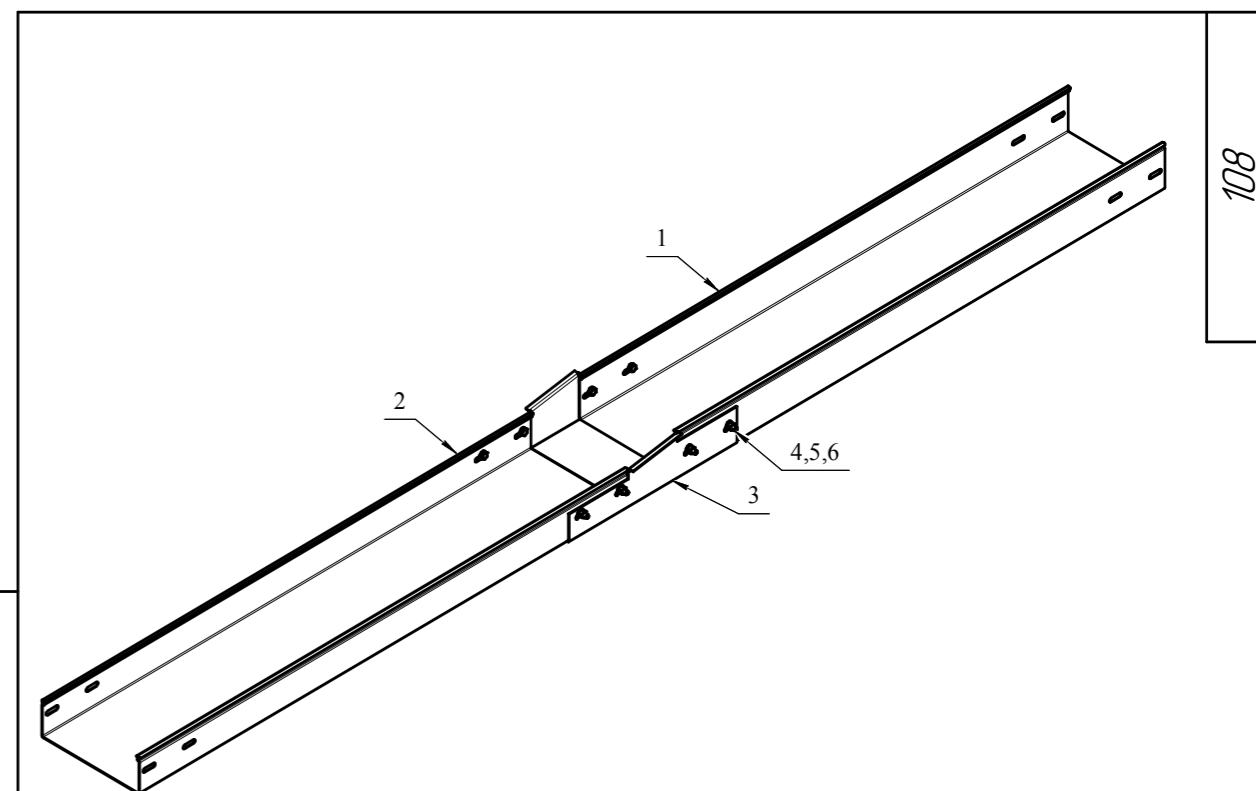

108

*Лоток монтажный для перемены высоты трассы подбирается согласно ширине, высоте борта и типу лотка монтажного прямого. Переход по умолчанию осуществляется с большей высоты борта на меньшую см. спецификацию поз. 3

Формат	Зона	Поз.	Обозначение	Наименование	Кол.	Примечание
				<i>Детали</i>		
		1	ЛМГЗ 200x80	Лоток монтажный глухой замковый	1	S=1.2
		2	ЛМГЗ 200x65	Лоток монтажный глухой замковый	1	S=1.2
		3	КВГ 200x80/200x65	*Лоток монтажный глухой для перемены высоты трассы	1	S=1.2
				<i>Стандартные изделия</i>		
		4		Болт М6x20 ГОСТ 15591-70	8	
		5		Гайка М6-6Н ГОСТ 15523-70	8	
		6		Шайба С.6.37 ГОСТ 11371-78	16	

108

Изм.	Лист	№ док.	Подп.	Дата	Типовое узловое соединение	Лит.	Масса	Масштаб
Разраб.	Рамахин							1:5
Проб.						Лист	Листов	1
Т.контр.						РЗКК		
Н.контр.								
Утв.	Жданов							

Копировал

Формат А3

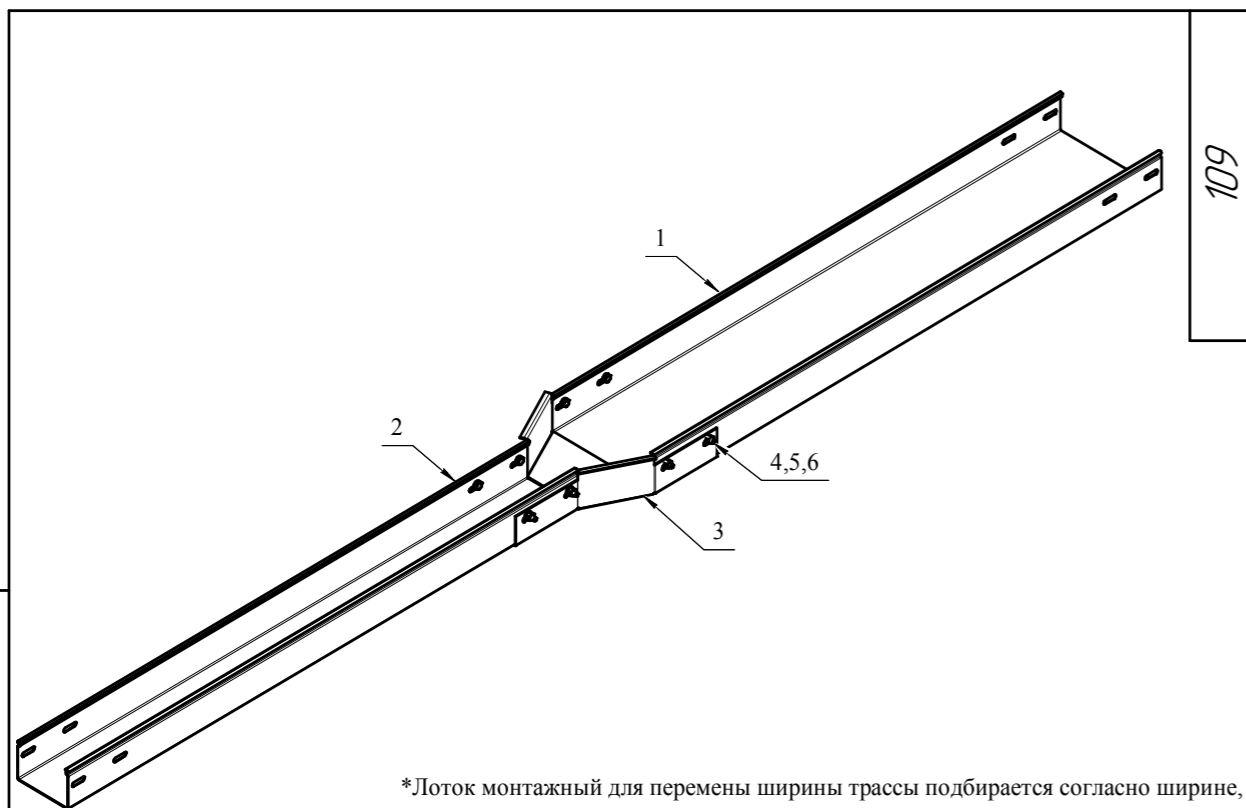

109

*Лоток монтажный для перемены ширины трассы подбирается согласно ширине, высоте борта и типу лотка монтажного прямого. Переход по умолчанию осуществляется с большей ширины лотка на меньшую см. спецификацию поз. 3

Формат Зона	Поз.	Обозначение	Наименование	Кол.	Приме- чание
			<u>Детали</u>		
	1	ЛМГЗ 100x65	Лоток монтажный глухой замковый	1	S=1.2
	2	ЛМГЗ 200x65	Лоток монтажный глухой замковый	1	S=1.2
	3	КШГл 200x65/100x65	*Лоток монтажный глухой для перемены ширины трассы	1	S=1.2
			<u>Стандартные изделия</u>		
	4		Болт М6x20 ГОСТ 15591-70	8	
	5		Гайка М6-6Н ГОСТ 15523-70	8	
	6		Шайба С.6.37 ГОСТ 11371-78	16	

109

Изм.	Лист	№ док.	Подп.	Дата
Разраб.	Рамахин			
Проб.				
Т.контр.				
Н.контр.				
Утв.	Жданов			

Типовое узловое
соединение

Лист	Масса	Масштаб
		1:5
Лист	Листов	1



Копировал

Формат А3

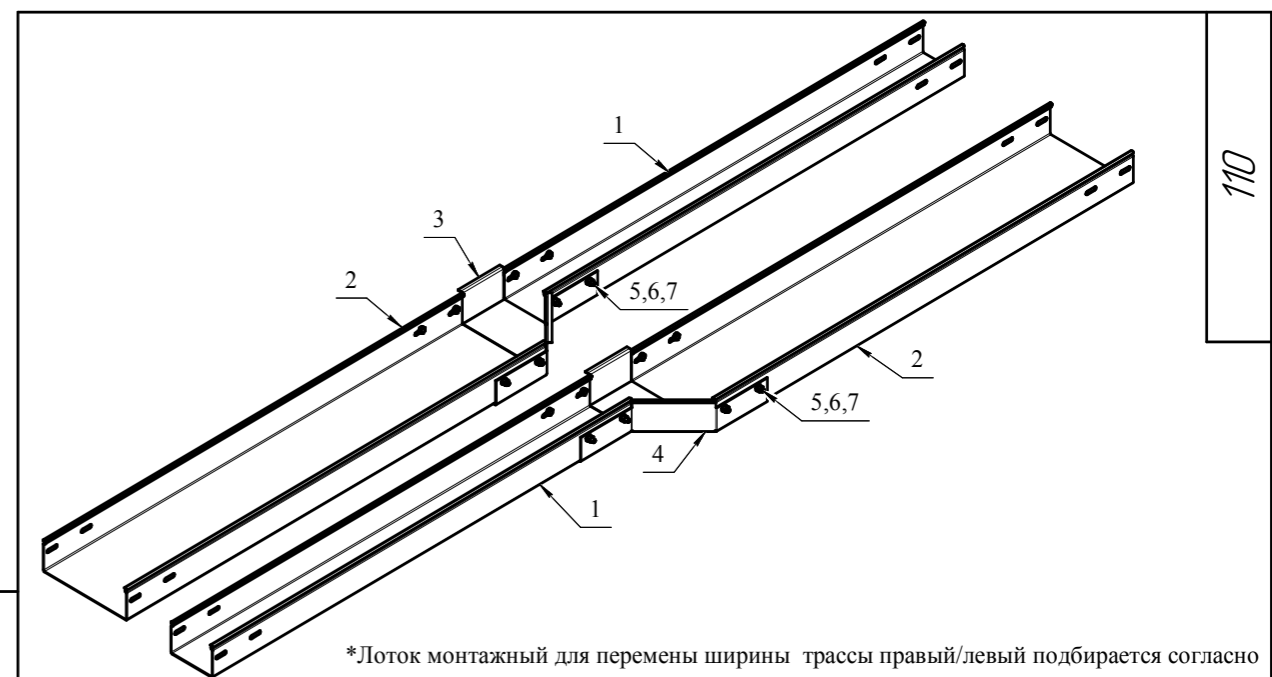

110

*Лоток монтажный для перемены ширины трассы правый/левый подбирается согласно ширине, высоте борта и типу лотка монтажного прямого. Переход по умолчанию осуществляется с большей ширины лотка на меньшую см. спецификацию поз. 3,4

Формат Зона	Поз.	Обозначение	Наименование	Кол.	Приме- чание
			<u>Детали</u>		
	1	ЛМГЗ 100x65	Лоток монтажный глухой замковый	2	S=1.2
	2	ЛМГЗ 200x65	Лоток монтажный глухой замковый	2	
	3	КШГл 200x65/100x65	*Лоток монтажный глухой для перемены ширины трассы правый	1	S=1.2
	4	КШГл 200x65/100x65	*Лоток монтажный глухой для перемены ширины трассы левый	1	S=1.2
			<u>Стандартные изделия</u>		
	5		Болт М6x20 ГОСТ 15591-70	16	
	6		Гайка М6-6Н ГОСТ 15523-70	16	
	7		Шайба С.6.37 ГОСТ 11371-78	32	

110

Изм.	Лист	№ док.	Подп.	Дата
Разраб.	Рамахин			
Проб.				
Т.контр.				
Н.контр.				
Утв.	Жданов			

Типовое узловое
соединение

Лист	Масса	Масштаб
		1:5
Лист	Листов	1



Копировал

Формат А3

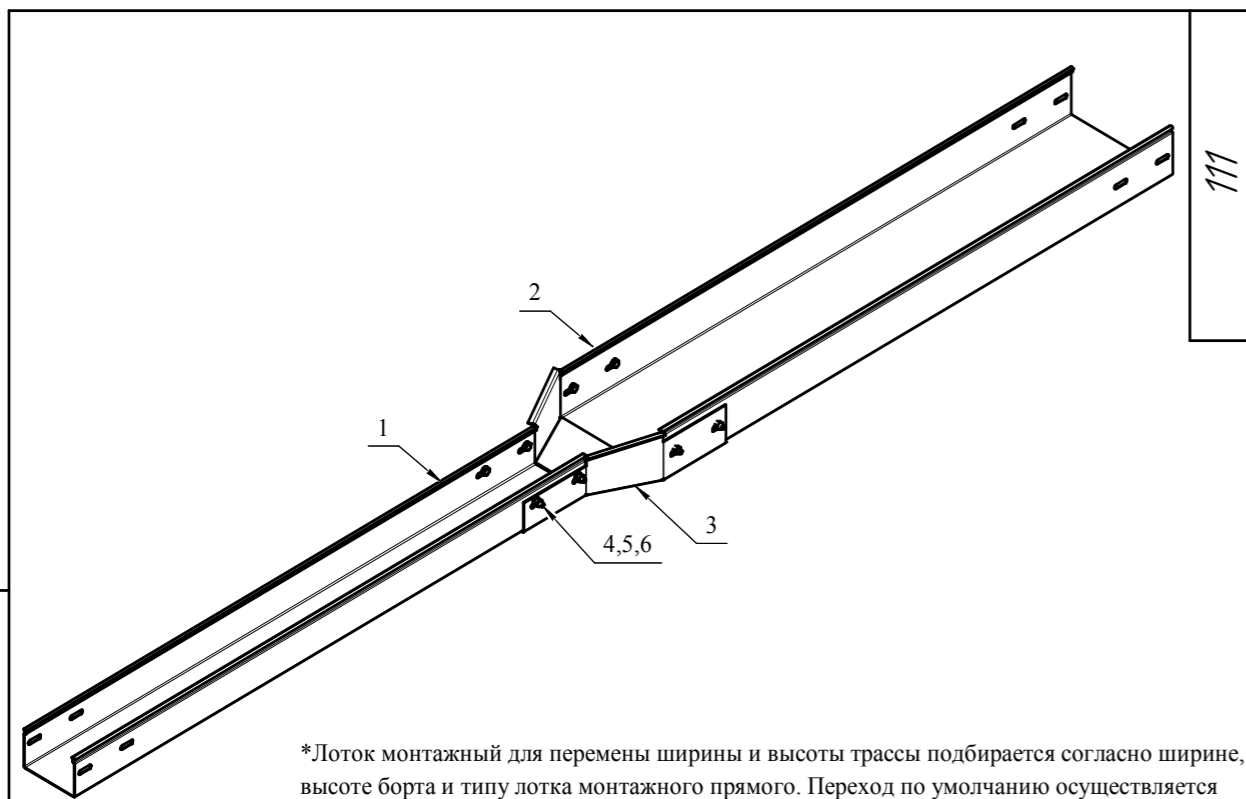

111

*Лоток монтажный для перемены ширины и высоты трассы подбирается согласно ширине, высоте борта и типу лотка монтажного прямого. Переход по умолчанию осуществляется с большей ширины лотка и высоты борта на меньшую см. спецификацию поз. 3

Формат Зона	Поз.	Обозначение	Наименование	Кол.	Приме- чание
			<i>Детали</i>		
	1	ЛМГЗ 100x65	Лоток монтажный глухой замковый	1	S=1.2
	2	ЛМГЗ 200x80	Лоток монтажный глухой замковый	1	S=1.2
	3	КШВГл 200x80/100x65	*Лоток монтажный глухой для перемены ширины и высоты трассы	1	S=1.2
			<i>Стандартные изделия</i>		
	4		Болт М6x20 ГОСТ 15591-70	8	
	5		Гайка М6-6Н ГОСТ 15523-70	8	
	6		Шайба С.6.37 ГОСТ 11371-78	16	

111

Изм/Лист	№ док.м.	Подп.	Дата	Типовое узловое соединение	Лит.	Масса	Масштаб
Разраб.	Рамахин						1:5
Проб.					Лист	Листов	1
Т.контр.					РЗКК		
Н.контр.							
Утв.	Жданов						

Копировал

Формат А3

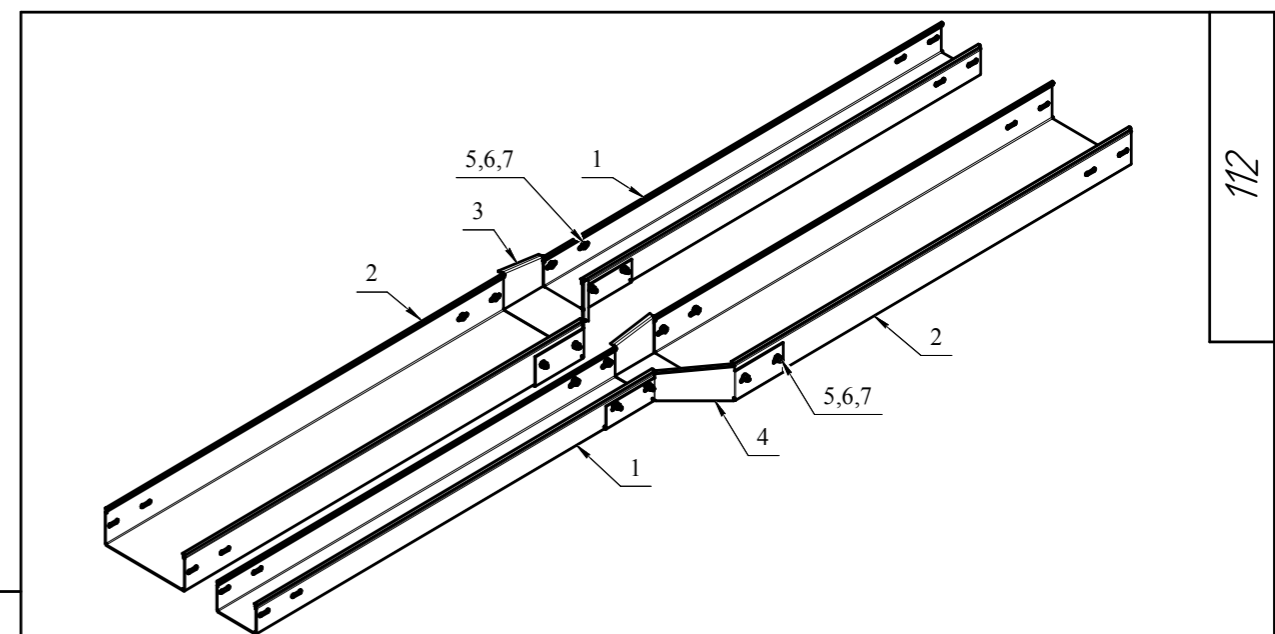

112

*Лоток монтажный для перемены ширины и высоты трассы правый/левый подбирается согласно ширине, высоте борта и типу лотка монтажного прямого. Переход по умолчанию осуществляется с большей ширины лотка и высоты борта на меньшую см. спецификацию поз. 3,4

Формат Зона	Поз.	Обозначение	Наименование	Кол.	Приме- чание
			<i>Детали</i>		
	1	ЛМГЗ 100x65	Лоток монтажный глухой замковый	2	S=1.2
	2	ЛМГЗ 200x80	Лоток монтажный глухой замковый	2	S=1.2
	3	КШВГл 200x80/100x65	*Лоток монтажный глухой для перемены ширины и высоты трассы правый	1	S=1.2
	4	КШВГл 200x80/100x65	*Лоток монтажный глухой для перемены ширины и высоты трассы левый	1	S=1.2
			<i>Стандартные изделия</i>		
	5		Болт М6x20 ГОСТ 15591-70	16	
	6		Гайка М6-6Н ГОСТ 15523-70	16	
	7		Шайба С.6.37 ГОСТ 11371-78	32	

112

Изм/Лист	№ док.м.	Подп.	Дата	Типовое узловое соединение	Лит.	Масса	Масштаб
Разраб.	Рамахин						1:5
Проб.					Лист	Листов	1
Т.контр.					РЗКК		
Н.контр.							
Утв.	Жданов						

Копировал

Формат А3

6 РАЗДЕЛ
УСТРОЙСТВО ОСВЕЩЕНИЯ

Формат	Зона	Поз.	Обозначение	Наименование	Кол.	Примечание
Зона	Поз.	Обозначение	Наименование	Кол.	Примечание	
Справ. №	Подп. и дата	Инд. №	Инд. №	Инд. №	Инд. №	Инд. №
Подп. и дата	Инд. №	Инд. №	Инд. №	Инд. №	Инд. №	Инд. №
Инд. №	Инд. №	Инд. №	Инд. №	Инд. №	Инд. №	Инд. №

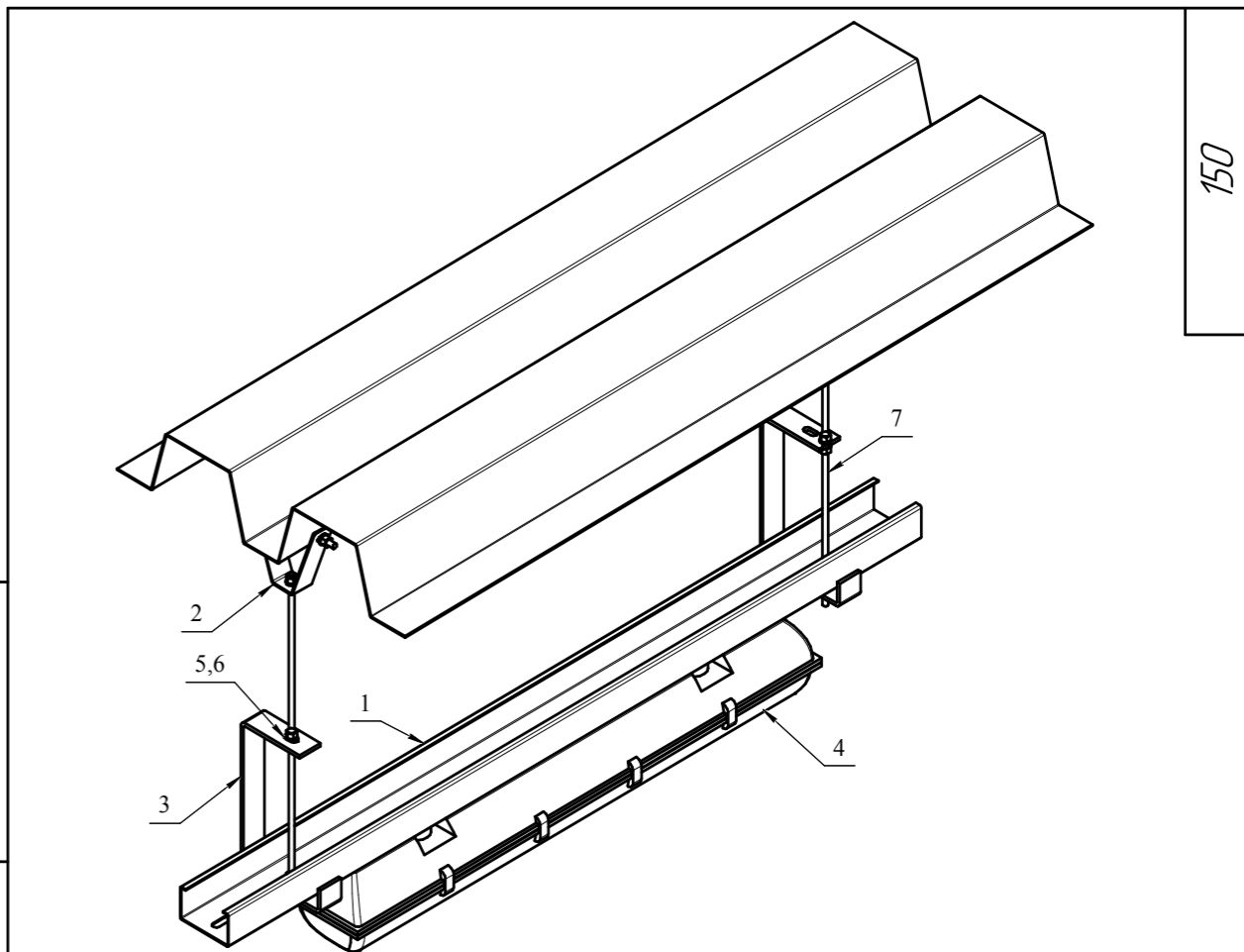

150

Формат	Зона	Поз.	Обозначение	Наименование	Кол.	Примечание
				<i>Детали</i>		
		1	К/1-1 70x40	Короб прямой	1	S=1,5
		2	ПВШ-8	Подвес V-образный	2	S=2,0
		3	ПС-100	Подвес C-образный	2	S=4,0
		4		Светильник	1	
				<i>Стандартные изделия</i>		
		5		Гайка М6-6Н ГОСТ 15523-70	14	
		6		Шайба С.6.37 ГОСТ 11371-78	12	
		7		Шпилька М6 ГОСТ 22033-76	2	

				150		
Изм.	Лист	№ док-м.	Подп.	Дата	Типовое узловое соединение	
Разраб.	Лист	Листов	1	1,5		
Проб.	Лист	Листов	1			
Т.контр.	Лист	Листов	1			
И.контр.	Лист	Листов	1			
Утв.	Лист	Листов	1		РЭКК Копировал _____ Формат А3	

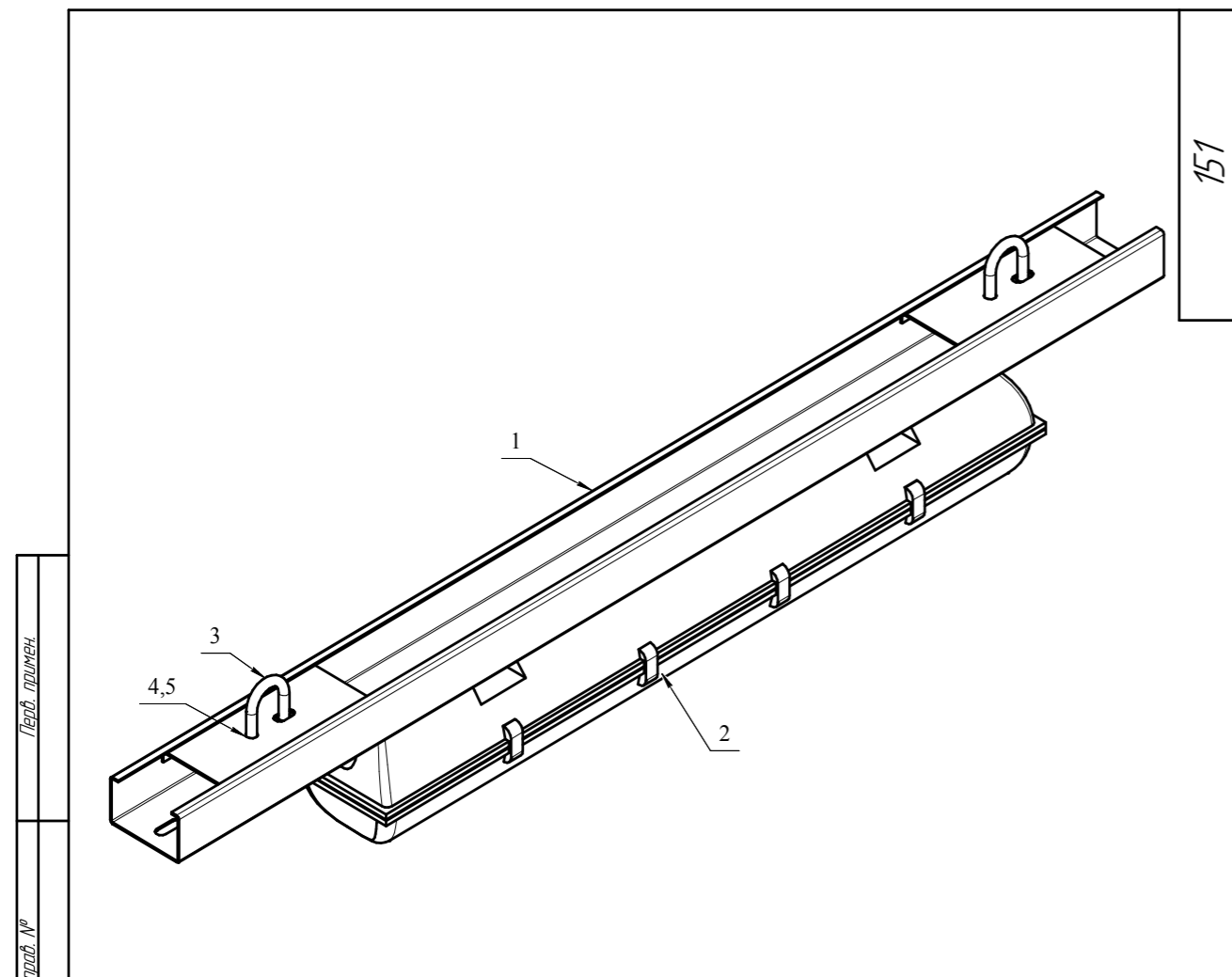

Листов. №
Справ. №
Перв. примен.

Инд. № подл.
Т.контр.
Проект.
Разработ.
№ док.м.
Лист
Изм. лист. №
Инд. № дробл.
Подп. и дата

Формат	Зона	Поз.	Обозначение	Наименование	Кол.	Примечание
				<i>Детали</i>		
		1	КЛ-1С 70x40	Короб прямой сейсмостойкий	1	S=15
		2		Светильник	1	
				<i>Стандартные изделия</i>		
		3		Хомут 25 ГОСТ 24137-80	2	
		4		Гайка М8-6Н ГОСТ 15521-70	4	
		5		Шайба С.8.37 ГОСТ 11371-78	4	

151			
Изм. Лист	№ док.м.	Подп.	Дата
Разработ.	Рамахин		
Проект.			
Т.контр.			
И.контр.			
Утв.	Жданов		
Типовое узловое соединение			
Лит.	Масса	Масштаб	
		1:5	
Лист	Листов 1		
РЗКК			

Копировал

Формат А3

7 РАЗДЕЛ

РАЗНОЕ

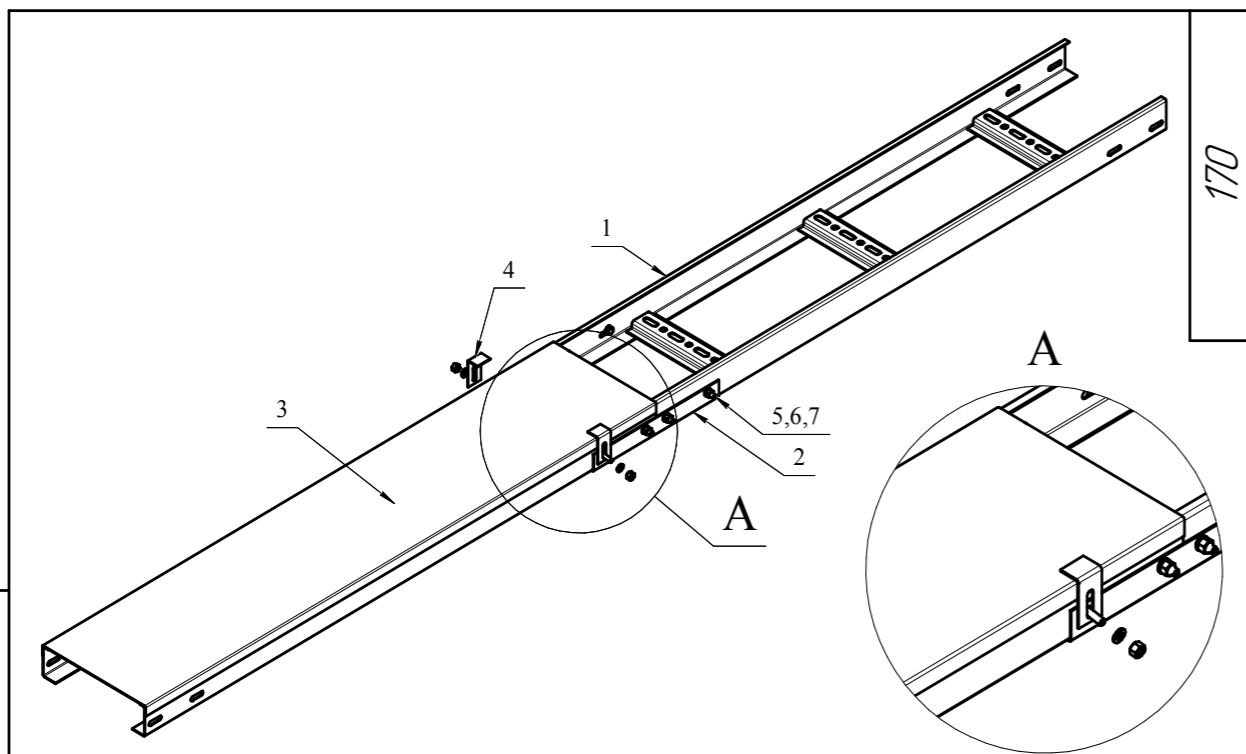

170

*Скоба НЛС подбирается согласно типу и высоте борта лестничного лотка, на один лоток устанавливается комплект из 4 шт. Скобы необходимо установить так, как показано на выносном элементе А

Формат Зона	Лист	Обозначение	Наименование	Кол.	Приме- чание
			<i>Детали</i>		
	1	НЛ-20 h=50 П2,0	Лоток лестничный (соединение соединителем)	2	S=1,5
	2	НЛ-СЛ 245x50	Соединитель лотковый для секций прямых	2	S=1,5
	3	НЛК-20 П2,0	Крышка для секции прямой	1	S=1,0
	4	НЛС h=50 S	*Скоба для крепления крышки	2	S=1,5
			<i>Стандартные изделия</i>		
	5		Болт М6х20 ГОСТ 15591-70	8	
	6		Гайка М6-6Н ГОСТ 15523-70	8	
	7		Шайба С.6.37 ГОСТ 11371-78	16	

170

Изм.	Лист	№ док.	Подп.	Дата	Типовое узловое соединение	Лит.	Масса	Масштаб
Разраб.	Прош.	Т.контр.	Н.контр.	Утв.		Лист	Листов	1
					РЗКК			

Копировал

Формат А3

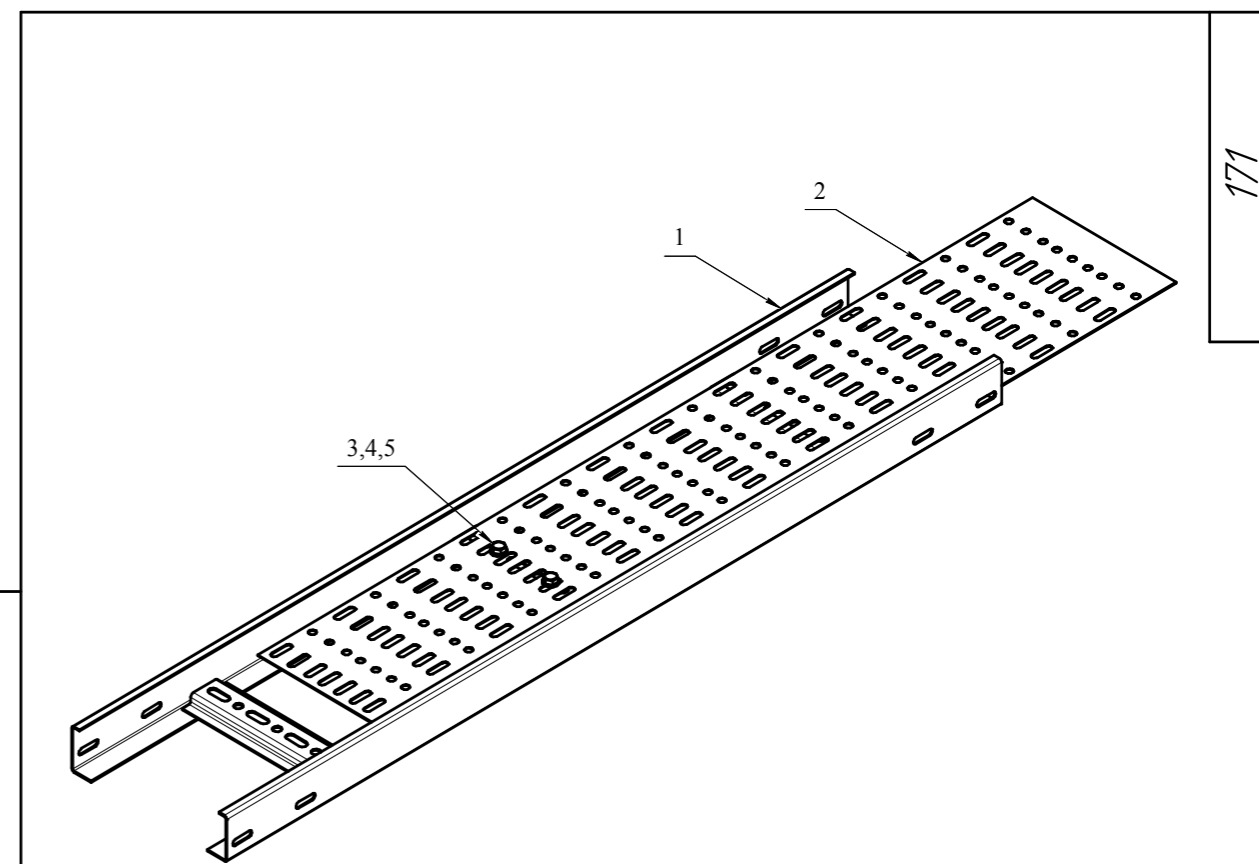

171

*Донная вставка подбирается согласно ширине лестничного лотка для предотвращения провисания кабеля.

Формат Зона	Лист	Обозначение	Наименование	Кол.	Приме- чание
			<i>Детали</i>		
	1	НЛ-20 h=50 П2,0	Лоток лестничный (соединение соединителем)	1	S=1,5
	2	ДВ-200	*Донная вставка	1	S=1,0
			<i>Стандартные изделия</i>		
	3		Болт М8х20 ГОСТ 15591-70	2	
	4		Гайка М8-6Н ГОСТ 15521-70	2	
	5		Шайба С.8.37 ГОСТ 11371-78	4	

171

Изм.	Лист	№ док.	Подп.	Дата	Типовое узловое соединение	Лит.	Масса	Масштаб
Разраб.	Прош.	Т.контр.	Н.контр.	Утв.		Лист	Листов	1
					РЗКК			

Копировал

Формат А3

КОординаты для навигатора:

Широта: 54°34'53.55"N (54.581543)

Долгота: 39°45'15.89"E (39.754415)

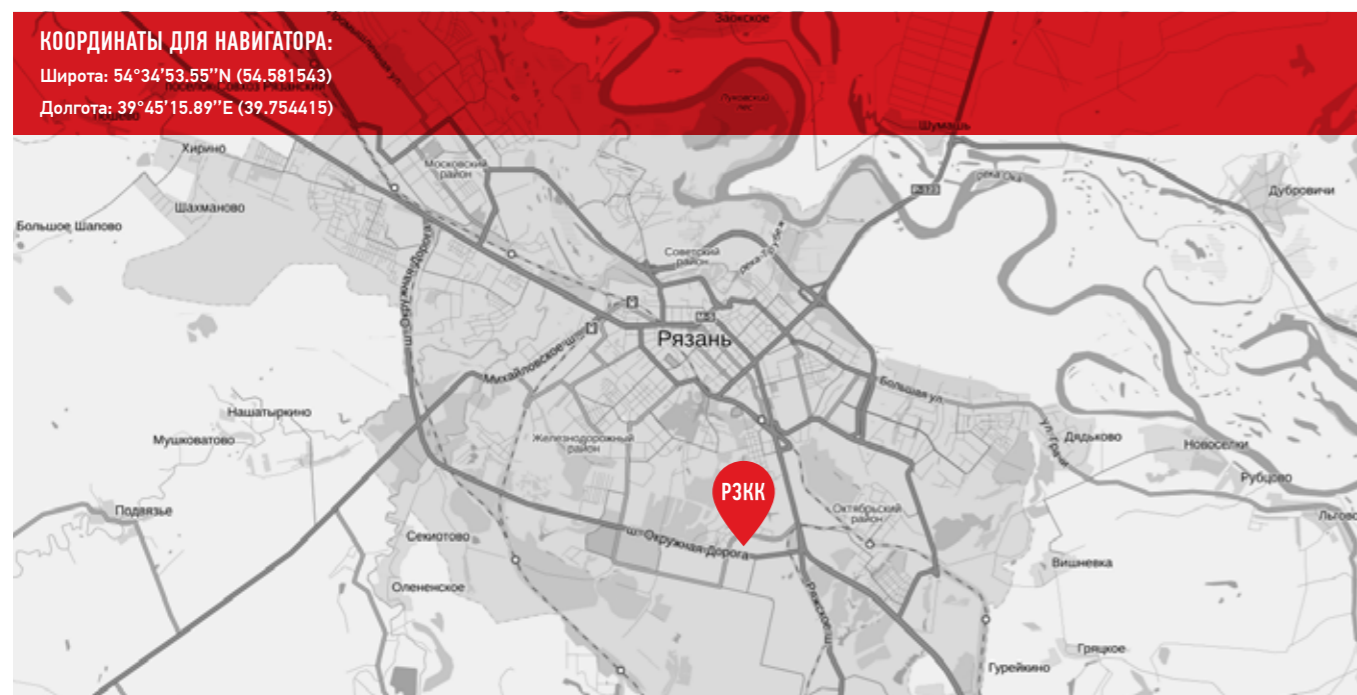
**ОБЩЕСТВО С ОГРАНИЧЕННОЙ ОТВЕТСТВЕННОСТЬЮ «РЯЗАНСКИЙ ЗАВОД КАБЕЛЬНЫХ КОНСТРУКЦИЙ»****Юридический адрес:** Россия, 390000, Рязанская область, город Рязань, километр 197 километр (Окружная дорога), д. 2**Фактический адрес:** Россия, 390000, Рязанская область, город Рязань, километр 197 километр (Окружная дорога), д. 2**Почтовый адрес:** 390023, город Рязань, а/я 73**Директор: Ромахин Олег Сергеевич****Приемная директора:**

тел.: +7 (4912) 77-88-55

Главный инженер: Жданов Владимир Валерьевич

тел.: +7 (4912) 77-92-76

e-mail: rzkk-r@mail.ru

Начальник коммерческого отдела: Трушнов Владислав Сергеевич

тел.: +7 (4912) 77-88-45

e-mail: rzkkz@mail.ru

Заместитель начальника коммерческого отдела: Косячкова Ольга Михайловна

тел.: +7 (4912) 77-88-47

e-mail: rzkkz@mail.ru

Коммерческий отдел:

тел.: +7 (4912) 77-88-46, 77-88-47, 77-88-48, 77-88-49

РЕКВИЗИТЫ ОРГАНИЗАЦИИ:

Основной государственный регистрационный номер (ОГРН) _____	1076230005444
Идентификационный номер налогоплательщика (ИНН) _____	6230058119
Код ОКПО (Росстат) _____	96667660
Код ОКАТО _____	61401375000
Вид собственности _____	Частная собственность
Организационно-правовая форма (ОПФ) _____	Общество с ограниченной ответственностью
Вид организации по классификации ОКООГУ _____	4210014
Дата регистрации компании _____	16 июля 2007 года
Регистратор _____	Межрайонная инспекция Федеральной налоговой службы №3 по Рязанской области