

# ÖLFLEX® CONNECT CHAIN

Буксируемые кабельные цепи: готовые решения









# ÖLFLEX® CONNECT

## Reliably connecting the world.

В прошлом остались времена, когда производственный сектор и сфера услуг не пересекались. Изменения уже затронули не только человеческое понимание необходимости их сосуществования, но и само производство и бизнес, как, например, в Lapp Group. Клиенты находятся в поиске решений, а не отдельных компонентов. Производители разрабатывают и предоставляют своим клиентам сложные системные решения.

Наша номенклатура ÖLFLEX® CONNECT являет собой пример того, что может получиться, когда компоненты и решения являются единым целым.

# Содержание

	Информация о компании	1
	ÖLFLEX® CONNECT	4
	Техническое руководство	14
	Буксируемые кабельные цепи SILVYN®	52
	Сверхгибкие кабели и шланги	258
	Техническая таблица	366

**Обратите внимание:** основным назначением данных пиктограмм является помощь в быстрой идентификации основных характеристик продукции, к которой они относятся. Подробное описание Вы можете найти в разделе «Технические данные» на соответствующей странице каталога.

# Обозначения

## Техническое руководство по подбору и монтажу кабельных цепей

Обозначения на этом клапане обложки помогут Вам лучше ориентироваться в каталоге. 8 шагов, приведенных ниже, относятся к описанию подбора буксируемой цепи на стр. 25 и далее.

**1 Исходные данные для определения типа кабельной цепи**  
Соберите все необходимые данные: технические характеристики кабелей и шлангов (вес, наружный диаметр, материал оболочки, минимальный радиус изгиба), длины перемещения, габаритов пространства монтажа, тип крепления и т. д.

**2 Дизайн раскладки кабеля**  
Определение необходимого пространства для «начинки» внутри цепи с учетом всех основных правил и проверка на соответствие габаритам пространства монтажа

**3 Выбор типа кабельной цепи**  
Выбор кабельной цепи в соответствии с требованиями, используя таблицу выбора продукции

**4 Радиус изгиба**  
В соответствии с параметрами гибких кабелей и шлангов вычислите соответствующий радиус изгиба самой цепи

**5 Расчет длины цепи**  
Вычислите подходящую длину кабельной цепи в соответствии с заданной длиной перемещения

**6 Расчет самонесущей способности**  
Определите самонесущую способность, учитывая дополнительную нагрузку

**7 Повторная проверка выбранной кабельной цепи**  
Выберете кабельную цепь, которая соответствует определенным ранее требованиям

**8 Выбор аксессуаров**  
Выберите дополнительные компоненты, такие как концевые крепления, перегородки, направляющие каналы в соответствии с выбранной цепью

## Отрасли промышленности



Автоматизация



Быстрый монтаж



Электротранспорт



Незначительный вес



Пищевая промышленность и производство напитков



Маслостойкий



Машиностроение и производство промышленного оборудования



Оптимальная защита от растягивающих усилий



Нефтяная и газовая промышленность



Для монтажа в ограниченном пространстве



Железнодорожный транспорт



Для буксируемых кабельных цепей



Солнечная энергетика



Чистое помещение



Ветроэнергетика



Износостойкий

## Технические характеристики продукции



Стойкий к воздействию кислот



Надежность



Подходит для применения вне помещений



С интегрированным кабельным вводом SKINTOP®



Хорошая стойкость к воздействию химических веществ



Напряжение



Не распространяет горение



Штекер со стандартным корпусом



Большой диапазон зажима



ЭМС



Без галогенов



Расширенный температурный диапазон



Стойкий к воздействию высоких температур



Стойкий к торсионным нагрузкам



Морозостойкий



Торсионные нагрузки



Стойкий к коррозии



Стойкий к УФ-лучам



Максимальная защита от вибраций



Водонепроницаемый



Механическая стойкость



Различные разрешения на эксплуатацию и сертификация



Andreas Lapp,  
Matthias Lapp,  
Ursula Ida Lapp,  
Alexander Lapp,  
Sieghbert Lapp.



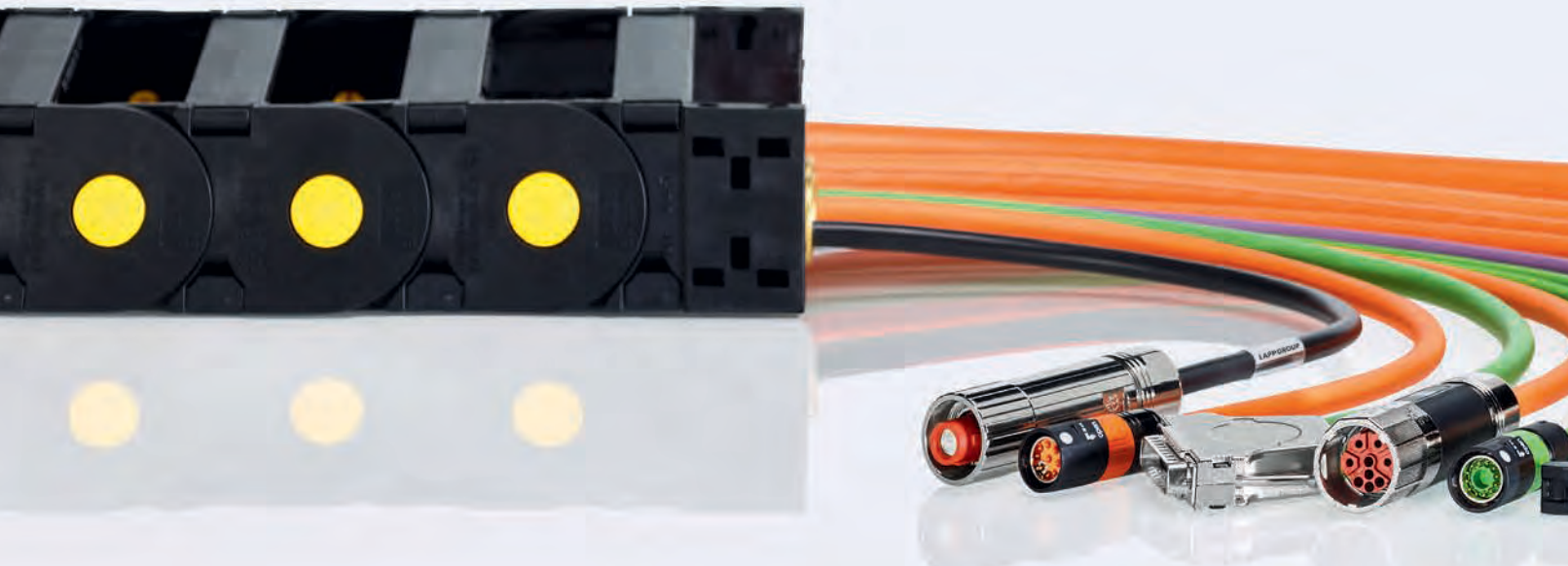

## Когда восемь высококачественных брендов объединяются в одно инновационное решение: ÖLFLEX® CONNECT.

### Продукция

Имея в номенклатуре более 40 000 фирменных компонентов и тысячи готовых продуктов, мы предлагаем Вам индивидуальные решения и многолетний опыт наших экспертов.



**ÖLFLEX®**  
Кабели силовые, контрольные и управления



**UNITRONIC®**  
Системы передачи данных



**ETHERLINE®**  
Системы передачи данных для технологии ETHERNET



**HITRONIC®**  
Оптические системы передачи данных



**EPIC®**  
Промышленные электрические соединители



**SKINTOP®**  
Кабельные вводы



**SILVYN®**  
Системы защиты кабеля



**FLEXIMARK®**  
Системы маркировки



## Готовые решения

От кабельных сборок, изготовленных по спецификации клиента, готовых решений для подключения серводвигателей, отвечающих промышленным стандартам, вплоть до сложных высокоскоростных систем кабельных цепей, все это стало возможно благодаря

**ÖLFLEX® CONNECT** –  
Системным решениям Lapp Group

Три вида готовых  
конфигурированных  
решений на Ваш выбор:

**ÖLFLEX® CONNECT:** под этим именем компания Lapp Group расширяет ассортимент готовых кабельных сборок, совершая логичный шаг от поставщика компонентов к поставщику готовых системных решений. Акцент делается на расширении того, что мы делаем лучше всего. В Lapp это кабели, соединители и аксессуары, которые вместе образуют комплексное системное решение.

Почему мы позиционируем себя именно так? Когда технологии становятся все более сложными, решения для клиентов должны становиться проще. Но для этого требуется нечто большее, чем просто наличие компонентов. Это требует комплексного мышления, совместного развития и сотрудничества. Что означает подготовку решений и процессов, которые удовлетворят все потребности клиента.

### ИНФОРМАЦИЯ

#### ÖLFLEX® CONNECT

Расширение номенклатуры кабельных сборок, предоставление подробной технической консультации клиентам и стандартизация глобальной деятельности – эти идеи легли в основу ÖLFLEX® CONNECT.

С этой целью Lapp Group инвестирует в строительство производственных и сборочных центров в США, Европе и Азии.

## ÖLFLEX® CONNECT CABLES

Кабельные системы Lapp Group



## ÖLFLEX® CONNECT SERVO

Сервосистемы Lapp Group



## ÖLFLEX® CONNECT CHAIN

Буксируемые кабельные цепи,  
готовые к подключению



# Начните думать рационально

## Наше понимание системного подхода

**Направьте свои ресурсы на основную деятельность компании и позвольте Lapp позаботиться о подключении Вашего оборудования.**

Даже в случае самых нестандартных и сложных задач мы поможем Вам подобрать наиболее экономичное и эффективное решение.

С **ÖLFLEX® CONNECT** Вы получите широкий выбор продукции, начиная от кабелей, которые могут быть изготовлены по Вашим спецификациям, готовых решений для подключения серводвигателей, отвечающих промышленным стандартам, вплоть до сложных систем на базе буксируемых кабельных цепей.

Мы предлагаем сервис, который включает в себя проектирование и дизайн, консультации на любой стадии проекта, доставку и подробные рекомендации по установке и подключению.

## Ваши преимущества с ÖLFLEX®

- 1 Никаких капиталовложений**  
Экономьте средства. Необязательно вкладывать средства в собственные производственные мощности, воспользуйтесь преимуществами наших современных приборов и инструментов.
- 2 Снижение операционных затрат**  
Пользуйтесь преимуществами более узкого круга поставщиков. Компания Lapp поставляет все компоненты из одних рук.
- 3 Экономия складского пространства**  
Нет необходимости поддерживать собственные складские запасы кабелей, гофрорукавов, соединителей и шлангов. Как следствие, отсутствие отходов от резки.
- 4 Максимальная гибкость**  
С нами есть возможность моментально реагировать на повышение спроса рынка. Широкий выбор индивидуальных решений от разового заказа до серийного производства — компания Lapp всегда идеальный партнер для решения системных задач.
- 5 Техническая экспертиза**  
Используйте обширный опыт наших экспертов в области кабельных технологий, надежность продукции Lapp и ее безопасность.

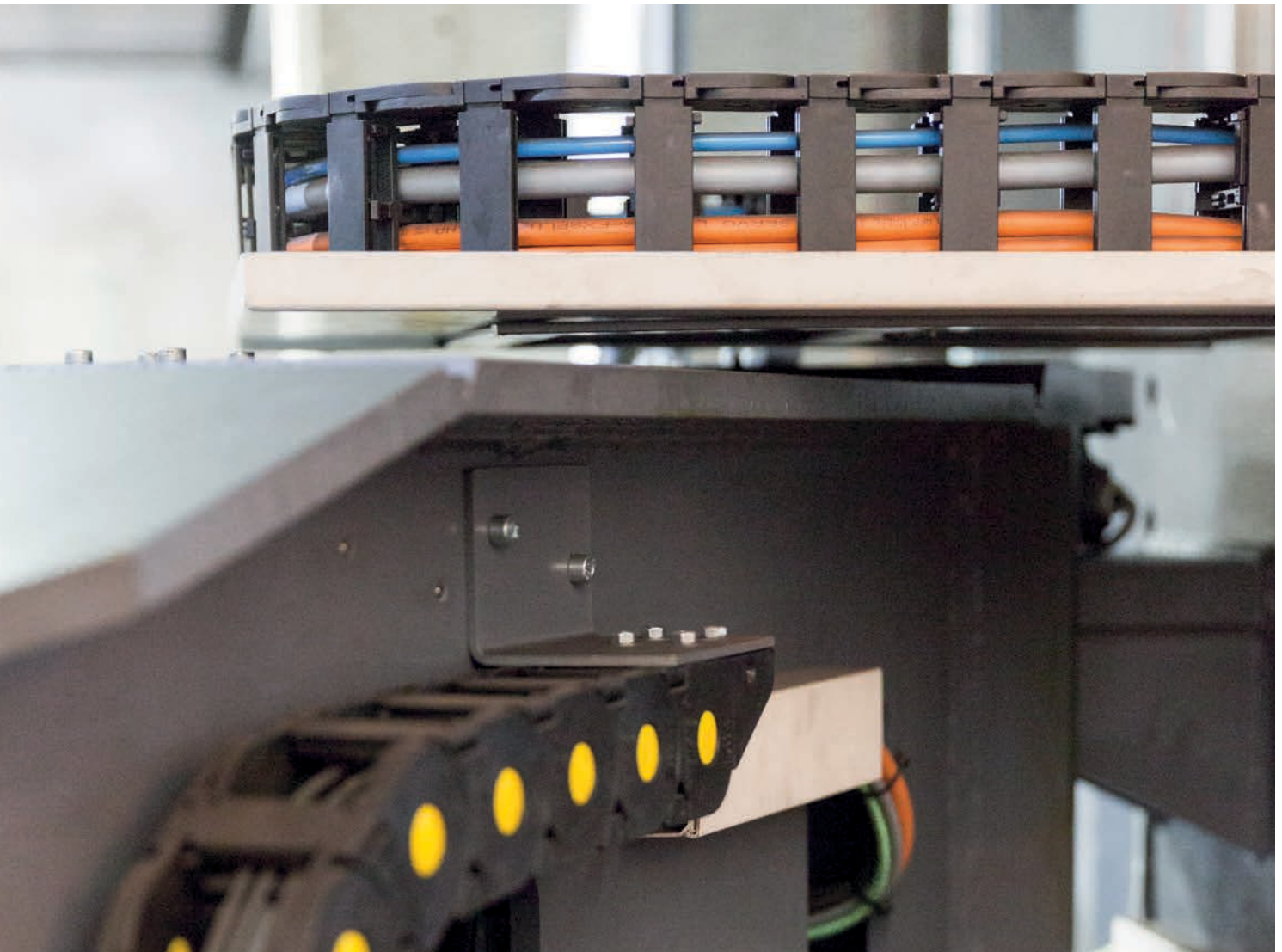



# ÖLFLEX® CONNECT CHAIN

## Готовые к подключению буксируемые кабельные цепи

Готовые решения на базе буксируемых кабельных цепей включают в себя полиамидные или стальные цепи, укомплектованные особо гибкими кабелями, защитными гофрорукавами, гидравлическими или пневматическими шлангами, включая концевую заделку (соединители, арматура), а также дополнительными функциональными устройствами, такими как буксировочные тележки или направляющие конструкции.

Значимые преимущества:

- **Надежные передовые технологии**

Высокое качество компонентов, максимальный уровень функциональности и долгий срок эксплуатации

- **Гарантия качества**

Наша продукция проходит всесторонний контроль качества и поставляется с гарантией

- **Доступность**

Производственные площадки нашей компании расположены в Европе, Азии и Америке, так что, где бы Вы не находились, мы легко сможем организовать поставку продукции по всему миру

- **Надежный поставщик системных решений**

Сотрудничая с Lapp, Вы получаете все компоненты из первых рук

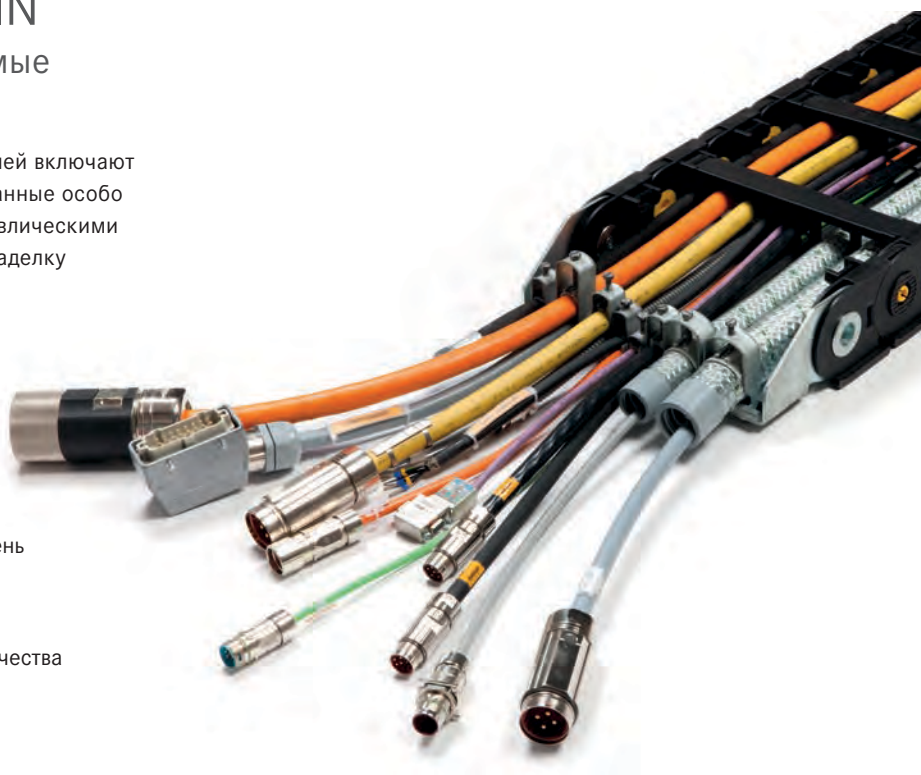

## Наш сервис

Lapp сопровождает Вас на всех стадиях проекта – от проектирования, подбора компонентов до сборки. Наши специалисты проходят с Вами каждый шаг этого пути:

- 1 Техническая консультация**
  - Встреча на месте
  - Определение объема работ
  - Планирование и определение сроков на выполнение задачи
- 2 Первичный CAD-дизайн кабельной цепи**
  - Включая схему укладки кабеля
- 3 Ведение проекта**
  - Документация
  - Чертежи
  - Подбор комплектующих (спецификации)
  - Контроль затрат
- 4 Окончательный комплексный дизайн цепи**
  - Индивидуальные рекомендации по установке
  - Отгрузка в профессиональной упаковке по стандартам качества Lapp Group
  - Послепродажное обслуживание

**i** Индивидуальные инструкции по установке могут быть предоставлены по запросу.



## Опции

### Что может быть включено в комплексное решение:

- В зависимости от предъявляемых требований, дизайн стальной или полиамидной цепи
- Особо гибкие силовые, контрольные, сигнальные кабели, кабели передачи данных, включая аксессуары (кабельные наконечники, соединители и т.д.)
- Защитные рукава с кабельными вводами
- Гидравлические шланги
- Пневматические шланги
- Буксировочные тележки и другие функциональные устройства
- Схема Вашей кабельной цепи в CAD, включая схему укладки кабеля (оптимальное расположение)

## Разновидности буксируемых кабельных цепей

### Полиамидные кабельные цепи

- Буксируемые цепи, изготовленные из полиамида (polyamide PA6), в самонесущем, а также в слайдинговом исполнении и системах с круговым перемещением
- Открытый или полностью закрытый тип конструкции



### Стальные кабельные цепи

- Буксируемые цепи, изготовленные из стали (гальванизированная или нержавеющая сталь), в самонесущем, а также в слайдинговом исполнении и системах с круговым перемещением
- Открытый или полностью закрытый тип конструкции



### Комбинированные кабельные цепи

- Стальные (гальванизированная или нержавеющая сталь) буксируемые цепи в самонесущем, а также в слайдинговом исполнении и системах с круговым перемещением
- Открытый или полностью закрытый тип конструкции



# ÖLFLEX® CONNECT CABLES

Кабельные системы Lapp Group

Мы производим различные типы кабелей для быстрого оснащения станков ЧПУ, пультов управления, шкафов управления и электрооборудования. Наш ассортимент включает как одножильные и многожильные кабели, так и экранированные кабели. Представлен широкий выбор наконечников для обжима контактов, соединителей и корпусов для их установки. Мы также поставляем особо гибкие, прочные высококачественные спиральные кабели. Более того, мы специализируемся на системных решениях из оптоволокна. В наличии имеются кабели в стандартных длинах, но также мы производим, поставляем их той длины, которая необходима заказчику.

## Комплексные услуги

- Нарезка кабеля требуемой длины
- Намотка кабеля с заданным радиусом изгиба
- Удаление изоляции
- Обжим наконечников
- Термоусадка
- Нанесение маркировки (метки, муфты, маркировочные кольца, манжеты, маркировка из нержавеющей стали)
- Нанесение индивидуальной маркировки на кабель

# ÖLFLEX® CONNECT SERVO

Серво системы Lapp Group

Три вида системных решений для серводвигателей на Ваш выбор:

basic line

core line

extended line

Все кабели оснащены высокотехнологичными разъемами. В отличие от обычных разъемов, чтобы вскрыть корпус, на него достаточно лишь надавить и повернуть. Контакт с экраном кабеля в 360° обеспечивает наилучшие показатели (6 дБ). Кроме того, конструкция кабеля из основной серии позволяет применять полуавтоматизированный процесс производства. Это гарантирует высокую надежность и стандарт качества для разных стран.

## Очевидные преимущества

- Улучшенный контакт с экраном кабеля (6 дБ) благодаря новому дизайну разъема (стандарт 1, SIEMENS®)
- Высокое качество сборки благодаря полуавтоматизированному процессу сборки
- Защита от неумелого обращения





## Любопытство – вот что движет нами

Наш многолетний опыт в производстве особо гибких кабелей в комбинации с системами кабельных цепей позволяет быстро подстраиваться под тенденции рынка и эффективно работать над инновационными решениями для наших клиентов.

### Особо гибкая цепь

В 1989 году мы разработали первую цепь серии “ROBOT”, которую сегодня можно найти почти в каждом каталоге кабельных цепей. Наш следующий шаг в развитии позволит нам выйти на новый уровень производства – особо гибкие кабельные цепи для антропоморфных роботов.

### Индустрия 4.0

Интеллектуальное производство требует особенных продуктов. Каждое движение, каждый цикл будет фиксироваться интегрированной системой наших кабельных цепей будущего. Датчики будут показывать степень износа, таким образом, обслуживание может быть запланировано заранее, чтобы исключить простои и гарантировать безотказную работу всей системы **ÖLFLEX® CONNECT CHAIN**.

## Экологичное производство

В соответствии с амбициозными экологическими целями Lapp, все кабельные цепи являются 100% перерабатываемыми в конце их жизненного цикла. Некоторые из наших новых цепей в дополнение позволяют снизить на 50% (или более) тяговую силу. Это означает, что для перемещения цепи требуется меньшее количество энергии. Это позволяет уменьшить затраты на энергию и бережет окружающую среду.

## Решения на основе оптоволоконна

Вы всегда можете положиться на нас при изготовлении решений на основе кабелей из оптоволоконна. Мы предлагаем патч-корды, которые имеются в наличии в стандартных длинах, также мы производим, тестируем и поставляем их той длины, которая требуется заказчику. Более того, мы можем спроектировать и интегрировать их в Вашу систему кабельных цепей.

## Спиральные кабели высочайшего качества

Мы имеем богатый опыт в производстве спиральных кабелей. Гибкость и прочность являются ключевыми факторами для областей применений, требующих высокой производительности и долговечности. Важно также иметь соответствующую изоляцию и подходящий материал для изготовления проводника. Сотрудничая с Lapp, Вы всегда получаете продукт высочайшего качества.

## Системы с высокими динамическими нагрузками

Четыре основных требования: малый вес, высокое ускорение, компактные размеры и длительный срок службы. С компонентами премиум-класса от Lapp. Вы получаете все, что нужно для подключения Вашего оборудования - широкий ассортимент сервокабелей, силовых кабелей, кабелей передачи данных, систем защиты кабеля, а также кабельные цепи. Благодаря инновациям наши решения превосходят по скорости и эффективности стандартные системы. Что в свою очередь повышает производительность Вашего оборудования.



CAD-дизайн системы кабельных цепей



# ÖLFLEX® CONNECT – больше, чем просто системное решение

Каждый компонент, используемый в системных решениях Lapp, прошел через сложный процесс разработки и тестирования. С нами Вы всегда будете в безопасности.

## Лаборатория Lapp

Электрические, механические и химические свойства каждого компонента проходят проверку с помощью современных испытательных методов. Наши особо гибкие кабели должны выдерживать миллионы циклов изгиба на разных скоростях и при экстремальных радиусах изгиба. Они также должны выдерживать механические и химические нагрузки. Наш испытательный центр проводит следующие виды тестов:

- Испытания на воздействие высоких температур, климатическую устойчивость, а также на стойкость к старению
- Испытание на стойкость к воздействию химических веществ
- Испытания на механическое и торсионное скручивание
- Испытания на определение уровня защиты IP
- Испытание на стойкость к статическому и динамическому натягиванию
- Испытания на сопротивление
- Электрические испытания и анализ материала

## Системные испытания

Кабельные сборки и целые системы кабельных цепей проходят тестирование в нашем испытательном центре. Здесь проходят автоматизированные тесты с применением цепей в конструкции робота, а также испытания на высокую скорость перемещения цепей по специальному каналу. Команда специалистов проверяет всю систему, включая все продукты в соответствующей области применения – иногда их тестируют в условиях очень высоких и низких температур или проверяют на особое воздействие окружающей среды.

## Глобальная сеть, широко представленная по всему миру

Сеть компаний Lapp позволяет предоставить Вам необходимый кабель, готовую сборку для серводвигателей или буксируемую кабельную цепь в любой точке земного шара. Мы понимаем особенности Вашего региона и требования Вашего локального рынка.

## Масштаб

Мы предоставляем услугу по сборке готовых решений: от простой кабельной сборки до весьма сложных буксируемых кабельных цепей, от 1 единицы продукции до серийного производства, от сборки готовых к подключению коротких кабелей бытового назначения, до высокоскоростных систем буксируемых цепей с большой длиной перемещения.

## Собственное производство

Наши фирменные компоненты разработаны, сконструированы на наших производственных площадках. Мы обслуживаем Вас напрямую при помощи 18 производственных площадок, расположенных в Америке, Европе и Азии.

## Логистика

Кто любит ждать, когда необходимо готовое решение или быстрая замена оборудования? Мы не заставим Вас ждать. Благодаря нашей разветвленной сети логистических центров и профессионально подготовленных технических специалистов, мы гарантируем быструю доставку по всему миру.

## Сервис

Наши клиенты очень важны для нас. Именно поэтому мы уделяем им много времени. Времени, чтобы полностью понять желания и потребности; времени, чтобы предложить правильное решение. Мы абсолютно уверены, что это единственный способ наладить выгодное и долгосрочное партнерство.

## Сертификация

Наша продукция используется практически во всех отраслях промышленности и часто встречается в самом сложном оборудовании, которое работает круглосуточно там, где простои недопустимы. Но это касается не только промышленного производства, где каждая отдельная деталь имеет значение. Так должно быть везде. В подтверждении высокого качества и надежности, наши продукты соответствуют самым строгим в мире стандартам.

Примеры международных сертификаций:



## Рациональность природопользования

Технологический прогресс и экологическая стабильность очень важны для нас. Именно поэтому мы заботимся об окружающей среде и природных ресурсах. Например, наша фотоэлектрическая система в Штутгарте производит 1000 МВ/ч энергии, тем самым снижая выбросы CO<sub>2</sub> примерно на 650 тонн в год!



# Наши компании по всему миру

Компания Lapp Group в России:

[www.lappgroup.ru](http://www.lappgroup.ru)





● Более 40 центров Lapp по реализации и сервису **ÖLFLEX® CONNECT CABLE**

● Региональные производители кабельных сборок для серводвигателей и кабельных сборок на основе буксируемых цепей



# Техническая информация

## Содержание

Раздел 1	Кабельные цепи. Введение	15
	Элементы кабельной цепи	16
	Структурные свойства материалов	19
	Химическая стойкость	21
	Возможные варианты конфигурации	22
Раздел 2	8 этапов проектирования цепи	25
Раздел 3	Аксессуары для кабельных цепей	33
	Диаграмма нагрузки	39
	Варианты использования	40
	Рекомендации по монтажу	50



### Раздел 1

#### Введение

# Кабельные цепи. Введение

**Кабельная цепь** – это механическая система, призванная защищать кабели (питания, управления, передачи данных или оптоволокно) и шланги (гидравлические или пневматические) при подвижном применении – для передачи энергии или сигналов между двумя точками, находящимися в движении друг относительно друга (прямолинейное движение, вращение или комбинированное движение). По этой причине кабельные цепи являются системами энергоснабжения для подвижного оборудования.

## Преимущества кабельных цепей

Главными преимуществами кабельных цепей перед традиционными системами являются:

- Возможность одновременной прокладки различных кабелей и шлангов
- Возможность использования их в жестких условиях эксплуатации (наличие пыли, влаги, агрессивных химических и атмосферных компонентов и т. д.)
- Высокая скорость и ускорение
- Быстрый монтаж (отсутствуют дополнительные механизмы, как, например, в системах кабельных тележек)
- Легкость в обслуживании
- Гораздо большие длины перемещения

## Кабельная цепь

так же известная, как  
“энергоцепи”  
“кабельные траки”  
“гибкие кабель-каналы”

## Основные функции кабельной цепи

- Простой и экономичный способ соединения двух частей оборудования для передачи энергии (электро-, пневмо- и т. д.)
- Передвижение кабелей и шлангов по строго заданной траектории
- Механическая защита кабелей и шлангов
- Фиксация кабелей и шлангов внутри цепи



# Элементы кабельных цепей

Кабельная цепь представляет из себя соединенные звенья. С двух концов цепи устанавливаются концевые крепления. Широкий выбор аксессуаров, таких как поддерживающие ролики, направляющие каналы и т. д. существенно увеличивают возможности кабельных цепей.

Одно звено цепи состоит из следующих элементов:

- Боковая стенка звена
- Рамка
- Перегородки
- Защитные крышки
- Клипсы

На концевые крепления устанавливаются разные системы фиксации кабелей и шлангов (пластиковые планки-гребенки, металлические хомуты).

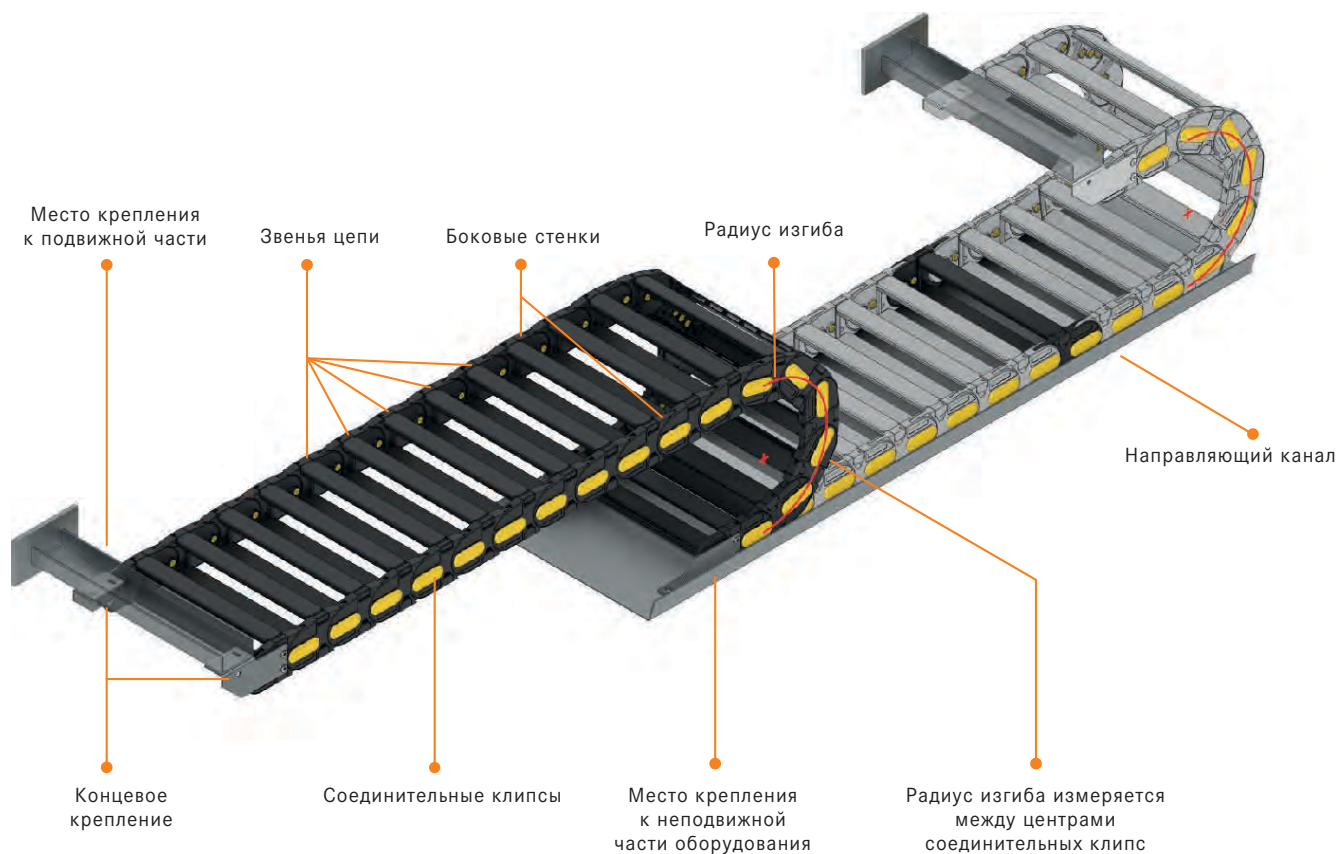

## Рамки

Для заказа доступны разные размеры звена, в зависимости от требований клиента.

Более подробно см. раздел “Варианты рамок” на странице 36.



Открытая рамка



Закрытая рамка



Индивидуальная под заказ



Рамка в виде профиля



Рамка в виде цилиндрического штыря (из полиамида, алюминия или стали)



Рамка с высверленными отверстиями

## Перегородки

Во многих случаях кабели и шланги нужно отгораживать друг от друга перегородками. Широкий ассортимент перегородок позволяет бесконечно комбинировать их между собой, в зависимости от предъявляемых требований.

Более подробно см. раздел “Варианты перегородок” на странице 38.



Различные варианты перегородок

### ИНФОРМАЦИЯ

Обычно, перегородки устанавливаются через звено, но возможны любые варианты установки в соответствии с Вашими требованиями



## Защитные крышки

Часто кабельные цепи эксплуатируются в достаточно жестких условиях, где обычных открытых звеньев бывает недостаточно, чтобы защитить кабель.

Полиамидные, алюминиевые, стальные крышки обеспечивают дополнительную защиту.



Для более подробной информации см. раздел “Варианты рамок” на стр. 36.

## Клипсы

В большинстве кабельных цепей звенья соединяются при помощи желтых клипс. Черные кабельные цепи с желтыми клипсами хорошо выделяются в оборудовании, подвижные части которого

могут быть опасны. Некоторые клипсы могут использоваться как скользящий элемент в слайдинговых цепях, используемых на боку.



**i** Цвет клипс может быть изменён по требованию клиента под заказ.

## Концевые крепления

Концевые крепления крепят кабельную цепь к оборудованию. Они могут иметь абсолютно разные конфигурации и быть сделаны из разных материалов.



**i** Один набор включает в себя два крепления на два конца цепи соответственно.

Примеры разных концевых креплений  
Подробнее см. раздел “Концевые крепления” на стр 33.

## Размерные параметры кабельных цепей

Основные геометрические параметры самонесущих кабельных цепей:

- LS** - Длина перемещения (длина хода)
- R** - Радиус изгиба
- P** - Длина звена (расстояние между центрами клипс двух звеньев)
- H** - Максимальная высота между двумя точками крепления цепи
- Pr** - Преднагрузка
- Ox, Oy, Oz** - Конечные размеры системы
- LSA** - Расстояние от точки крепления неподвижного конца цепи до крайней точки движения цепи
- A** - Наружная ширина звена
- B** - Наружная высота звена
- C** - Внутренняя ширина звена
- D** - Внутренняя высота звена
- N** - Длина петли

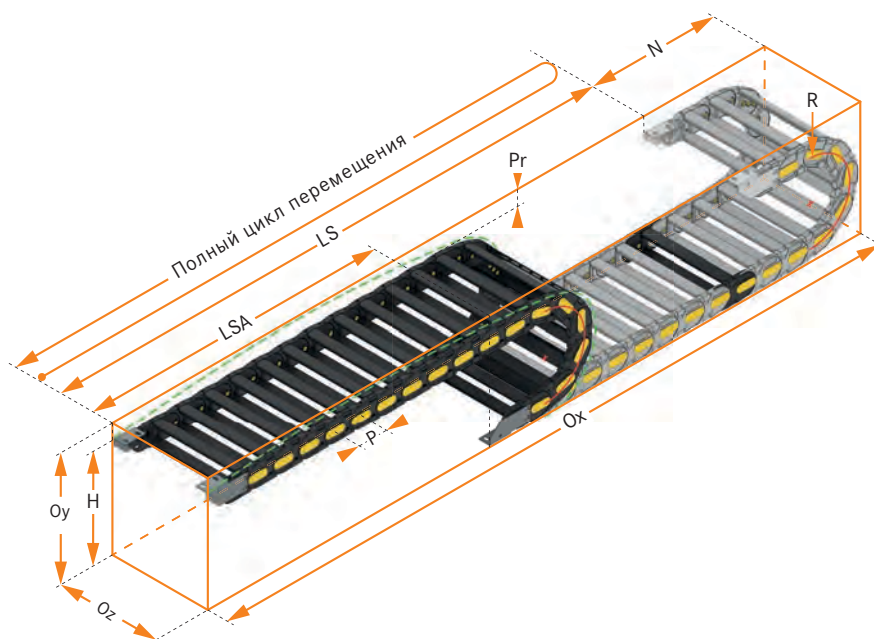

# Структурные свойства материалов

## Используемые материалы

Кабельные цепи отличаются по материалам, из которых изготавливаются сами звенья и крышки звеньев, поэтому мы делим кабельные цепи по материалам на:

### Полиамидные кабельные цепи

- Большинство звеньев и крышек данных цепей сделаны из полимера на основе Полиамида PA6 (BRYLON 6) для самонесущего, слайдингового применения или кругового перемещения
- Для стандартного использования в большинстве случаев
- Открытые или полностью закрытые варианты исполнения

### Стальные кабельные цепи

- Звенья кабельной цепи сделаны из стали (оцинкованной или нержавеющей - AISI304 или AISI316) для самонесущего, слайдингового применения или кругового перемещения
- Отлично подходят для условий, в которых нельзя применять полиамидные цепи (например, очень высокие или низкие температуры, горячая стружка, и т. д.)
- Открытые или полностью закрытые варианты исполнения

### Комбинированные кабельные цепи

- Звенья и крышки кабельной цепи сделаны из разных материалов (например, стенки звеньев сделаны из полиамида, а крышки из стали или алюминия) для специального применения
- Комбинирование материалов в цепи позволяет улучшить ее механические свойства по сравнению с полиамидными цепями, при этом сохранив относительно невысокую стоимость и удобство монтажа и обслуживания
- Открытые или полностью закрытые варианты исполнения



Все материалы, используемые для производства кабельных цепей, соответствуют директивам RoHS и WEEE

## Химические и механические свойства полиамидных цепей

Полиамидные кабельные цепи изготавливаются из специального полиамида BRYLON 6, усиленного стекловолокном. Высокая стойкость к растяжению, низкий коэффициент трения в купе с основными характеристиками позволяют использовать полиамидные цепи при воздействии большинства эксплуатационных условий и температур. Главными характеристиками BRYLON 6 являются:



### Самозатухание

BRYLON 6 имеет сертификат UL-94HB. Полиамид V0 или V2 применяется по запросу.



### Химическая стойкость

BRYLON 6 стоек к большинству масел, смазок, бензину, аммиаку и морской воде. Проблемы могут вызывать только кислоты.



### Температура применения

- Полиамидные цепи могут использоваться в температурном диапазоне от  $-25\text{ }^{\circ}\text{C}$  до  $+125\text{ }^{\circ}\text{C}$
- В случае постоянной эксплуатации при температуре ниже  $-15\text{ }^{\circ}\text{C}$  или выше  $+95\text{ }^{\circ}\text{C}$ , механические свойства могут снижаться. Мы можем предложить решения с использованием других материалов.



Для применения при температурах ниже  $-25\text{ }^{\circ}\text{C}$  или выше  $+125\text{ }^{\circ}\text{C}$ , свяжитесь с нашим техническим отделом.



### УФ-стойкость

BRYLON 6 стоек к УФ-лучам, что позволяет применять его под открытым небом.



### Взрывобезопасность

Кабельные цепи подходят для применения во взрывоопасных условиях и могут быть изготовлены из специального полимера BRYLON AD. Такие цепи соответствуют директиве ATEX 94/9/CE.



### Стандарт «Чистая комната»

Цепь 305A009 соответствует Классу 1.



### Цвет

Стандартный цвет для наших цепей – это черные звенья и желтые клипсы. По запросу цвет цепи и соединительных клипс может быть изменен.

## Химические и механические свойства стальных цепей



### Температура применения

- Стальные оцинкованные цепи могут эксплуатироваться при температурах до 200°C, так как имеют покрытие, которое разрушается при более высоких температурах (цинковая пленка или краска)
- Цепи из нержавеющей стали могут применяться при температурах до 400°C



### Самозатухание

Неприменимо



### УФ-стойкость

Стальные цепи стойки к УФ-лучам, что позволяет применять их под открытым небом



### Химическая стойкость

- Оцинкованная сталь, как правило, имеет высокую химическую стойкость в “нормальных” атмосферных условиях. Она не подходит для морской или пищевой среды. Кроме того, проблемы могут возникнуть от воздействия кислот, особенно серной, хлорной и аммиачной
- Нержавеющая сталь подходит для применения в жестких условиях, а также в пищевой и атомной сфере. Также она подходит (в соотв. с AISI316L) для использования в морской воде. При контакте в воде с другими металлическими элементами может появиться гальваническая коррозия. Коррозионная стойкость нержавеющей стали можно улучшить с помощью обработки ее поверхности, например, путем электрошлифования



### Цвет

Ограничений по покраске стальных цепей нет. Однако в местах прилегания звеньев друг к другу краска может повреждаться, поэтому красить стальные цепи не рекомендуется



### Взрывобезопасность

Цепи из нержавеющей стали подходят для применения во взрывоопасных средах. Данные цепи соответствуют директиве АTEX 94/9/ СЕ. Для подробной информации, пожалуйста, свяжитесь с нашим техническим отделом



### Стандарт «Чистая комната»

Стальные цепи не подходят для применения в стерильных помещениях





# Химическая стойкость

Данная таблица демонстрирует стойкость BRYLON 6 и стали к разным химическим веществам.

Химикат	Концентрация %	BRYLON 6		Сталь
		Аморфное	Кристаллическое	
Метилацетат	100	+++++ 3	+++++ 2	+++++
Ацетон	100	+++++ 4	+++++	+++++
Уксусная кислота (водный раствор)	40	++	++	++
Уксусная кислота (водный раствор)	10	++	++	++
Уксусная кислота		++	++	
Лимонная кислота	10	+++ 15	++++	+++
Соляная кислота (водный раствор)	36	+	+	+
Соляная кислота (водный раствор)	10	++	++	+
Соляная кислота (водный раствор)	2	++	+++	+
Хромовая кислота (водный раствор)	10	++	++	++
Хромовая кислота (водный раствор)	1	++++	++++	++
Фтористоводородная кислота	40	++	++	+
Муравьиная кислота (водный раствор)	85 S	+		+++
Муравьиная кислота (водный раствор)	40 S	++	++	+++
Фосфорная кислота (водный раствор)	10	++	++	+
Олеиновая кислота	100	+++++ 3	+++++ 3	+++++
Серная кислота	98	+	+	+
Серная кислота (водный раствор)	40	++	++	+
Серная кислота (водный раствор)	10	++	++	+
Серная кислота (водный раствор)	2	++	+++	+
Винная кислота (водный раствор)		++++	++++	++++
Вода		+++++ 10	+++++ 9	++++
Хлорированная вода		++++	++++	+++
Этиловый спирт	96	++++ 17	+++++ 3	+++++
Аммиак	10	+++++ 11	+++++	++
Нефть	100	+++++ 1	+++++	+++++
Битум		++++	++++	+++++
Карбонат калия	100	+++++	+++++	++
Карбонат натрия	10	+++++ 10	+++++ 3	++
Хлорид аммония, нашатырь (водный раствор)	10	+++++	+++++	++
Хлористый кальций (водный раствор)	20	+	+	++
Хлористый кальций (водный раствор)	10	+++++	+++++	++
Хлорид натрия (поваренная соль)	10	+++++	+++++	++
Формальдегид (водный раствор)	30	++++	++++	+++
Смазка		+++++	+++++	+++++
Молоко		+++++	+++++	+++++
Ртуть		+++++	+++++	+++++
Масла		+++++	+++++	+++++
Масло		+++++	+++++	+++++
Керосин		+++++	+++++	+++++
Силиконовое масло		+++++	+++++	+++++
Дизельное топливо (солярка)		+++++	+++++	+++++
Минеральное масло		+++++	+++++	+++++
Озон		++	++	++
Масло		+++++	+++++	+++++
Гидроксид калия (водный раствор)	10	+++++ 9	+++++ 3	+
Гидроксид натрия (водный раствор)	50	++++	++++	+
Гидроксид натрия (водный раствор)	10	+++++ 5	+++++	+
Гидроксид натрия (водный раствор)	5	+++++ 9	+++++	+
Сульфат алюминия	10	+++++	+++++	++
Мыло (водный раствор)		+++++	+++++	+++++
Йод		++	++	+++
Трихлорэтилен		++++ 5	++++ 4	+++++
Вазелин		+++++	+++++	+++++

## Индикатор стойкости



+++++	Превосходная стойкость
++++	Хорошая стойкость
+++	Средняя стойкость
++	Плохая стойкость
+	Растворимый

Число, стоящее рядом с индикатором стойкости (+++++, ++++, и т. д.) показывает процент увеличения массы тела из-за поглощения.

**Аморфное** Полимер в аморфном состоянии

**Кристаллическое** Полимер в кристаллическом состоянии

# Возможные варианты конфигурации

	Самонесущее	Слайдинговое
Вариант с одной цепью	<p>Подвижная верхняя часть    Подвижная нижняя часть</p> 	<p>Слайдинговое применение</p> 
Вариант с несколькими цепями	<p>Цепи рядом                      Друг напротив друга</p>  <p>Конфигурация «цепь в цепи»</p> 	<p>Две слайдинговые цепи друг напротив друга</p> 
Движение в разных плоскостях	<p>Комбинация горизонтального и вертикального перемещения</p> 	
Одиночная круговая цепь	<p>Серия Robot</p> 	
Двойная круговая цепь	<p>Двойная кабельная цепь серии Robot</p> 	

Цепь на боку	Вертикальное перемещение		
<p>Цепь работает на боку</p> 	<p>Петлей вниз</p> 	<p>Петлей вверх</p> 	<p>Зигзаг</p> 
<p>Две цепи на боку друг напротив друга</p> 	<p>Две вертикальных цепи друг напротив друга</p> 	<p>Вертикально цепь в цепи</p> 	<p>Вертикально рядом</p> 
<p>Цепь работает на боку в разных плоскостях</p> 	<p>Петлей вниз в разных плоскостях</p> 	<p>Петлей вверх в разных плоскостях</p> 	
<p>Одиночная круговая цепь на боку</p>  <p>Одиночная круговая цепь в открытом коробе</p> 	<p>Одиночная круговая цепь с горизонтальной осью</p> 	<p>Серия Robot</p> 	
<p>Двойные круговые цепи</p>  <p>Многоуровневый тип до ± 330°/уровень</p> 	<p>Двойная круговая цепь с горизонтальной осью</p> 	<p>Многоуровневый тип до ± 330°/уровень с горизонтальной осью</p> 	



Раздел 2  
Проектирование  
кабельных цепей

# Проектирование кабельных цепей в 8 простых шагов

## 1 **Исходные данные для определения типа кабельной цепи**

Соберите все необходимые данные: технические характеристики кабелей и шлангов (вес, наружный диаметр, материал оболочки, минимальный радиус изгиба), длины перемещения, габаритов пространства монтажа, тип крепления и т. д.

## 2 **Дизайн раскладки кабеля**

Определение необходимого пространства для «начинки» внутри цепи с учетом всех основных правил и проверка на соответствие габаритам пространства монтажа

## 3 **Выбор типа кабельной цепи**

Выбор кабельной цепи в соответствии с требованиями, используя таблицу выбора продукции

## 4 **Радиус изгиба**

В соответствии с параметрами гибких кабелей и шлангов вычислите соответствующий радиус изгиба самой цепи

## 5 **Расчет длины цепи**

Вычислите подходящую длину кабельной цепи в соответствии с заданной длиной перемещения

## 6 **Расчет самонесущей способности**

Определите самонесущую способность, учитывая дополнительную нагрузку

## 7 **Повторная проверка выбранной кабельной цепи**

Выберите кабельную цепь, которая соответствует определенным ранее требованиям

## 8 **Выбор аксессуаров**

Выберите дополнительные компоненты, такие как концевые крепления, перегородки, направляющие каналы в соответствии с выбранной цепью

► Подробную информацию по каждому пункту Вы найдете в следующих разделах каталога.

# 1 Исходные данные для определения типа кабельной цепи

Выбор кабельной цепи должен быть основан не только на математических вычислениях по основным данным, но также на тщательном анализе всех имеющихся данных. Информация, приведенная ниже, поможет сделать правильный выбор цепи.

Первым шагом при выборе кабельной цепи будет определение внутренних размеров звена. Определить его помогут следующие параметры:

## «Начинка»

### Кабели

- Наружный диаметр ODc (мм)\*
- Вес (кг/км)\*
- Минимальный радиус изгиба при подвижном применении MBR (мм)\*
- Тип → силовой, сигнальный, передачи данных, оптический
- Материал оболочки → ПВХ, PUR, и т. д.

### Шланги

- Наружный диаметр ODh (мм)\*
- Пустой вес (кг/м) и полный вес (кг/м)\*
- Минимальный радиус изгиба при подвижном применении MBR (мм)\*
- Рабочее давление
- Линейное расширение % под давлением
- Радиальное расширение % под давлением
- Тип → гидравлика, пневматика
- Наполнение → воздух, вода, масло, и т. д.

## Параметры применения

- Тип движения (прямое, круговое, комбинированное)
- Длина перемещения LS
- Скорость
- Ускорение
- Габариты пространства для монтажа (Ox, Oy, Oz – мм)  
(Возможность использования двух цепей вместо одной)

## Рабочий цикл и сервисный коэффициент

- Время цикла
- Кол-во часов работы в день
- Кол-во дней работы в неделю
- Сервисный коэффициент %

## Рабочая среда

- Температура
- Влажность %
- Вне помещения или в помещении
- Чисто или грязно
- Воздействие химикатов

\*Обязательные данные

## Информация

Кабельная цепь предназначена для защиты и направления кабелей и шлангов, проложенных внутри цепи. Поэтому цепь всегда должна подбираться в соответствии с кабелями/шлангами, а не наоборот.

**i** Многолетний опыт позволяет нам решать задачи любой сложности. Пожалуйста, свяжитесь с нашим техническим отделом.

# 2 Дизайн раскладки кабеля

Чтобы обеспечить надлежащее функционирование кабельной цепи и избежать повреждения кабелей и шлангов, пожалуйста, определите правильный размер звена по следующим основным правилам:

## Обозначение

- Кабели
- Шланги



Рис. 1

1) Для кабелей запас свободного пространства должен составлять не менее 10%. Для пневматических шлангов не менее 15%, а для гидравлических не менее 20% (Рис. 1).

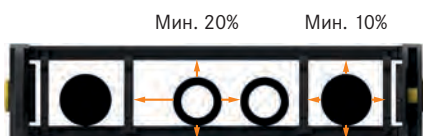

Рис. 2

2) Избегайте прокладки кабелей и шлангов с разными материалами оболочки вместе без разделения перегородками, т. к. разные оболочки могут перетереть друг друга. (Рис. 2).



Рис. 3

3) Если используется несколько кабелей/шлангов, рекомендуется отделять их друг от друга перегородками, чтобы исключить трение. Если это невозможно, убедитесь, что внутренняя высота звена не позволяет кабелям/шлангам перехлестнуться.  $H < d2$  или в случае, если какая-либо пара кабелей не отделена друг от друга перегородками,  $d1 + d2 > D$  (Рис. 3).

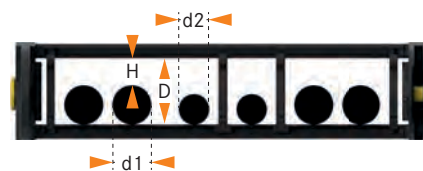

Рис. 4

4) Распределяйте кабели/шланги симметрично в звене по их габаритам и весу. Более крупные и тяжелые необходимо размещать ближе к краям звена, а более мелкие и легкие к центру звена. (Рис. 4).



Рис. 5

5) Если это возможно, все кабели/шланги должны укладываться в один уровень. Это повысит срок службы всей системы. Многоуровневые сепараторы трудно монтировать, обслуживать и они дороже. (Рис. 5).

### Многоуровневая система

В случае если пространство для монтажа ограничено, одним из вариантов может быть уменьшение ширины и увеличение высоты звена. После чего можно размещать «начинку» в несколько уровней.

**i** Для проработки многоуровневого варианта цепи обращайтесь к нашим специалистам.

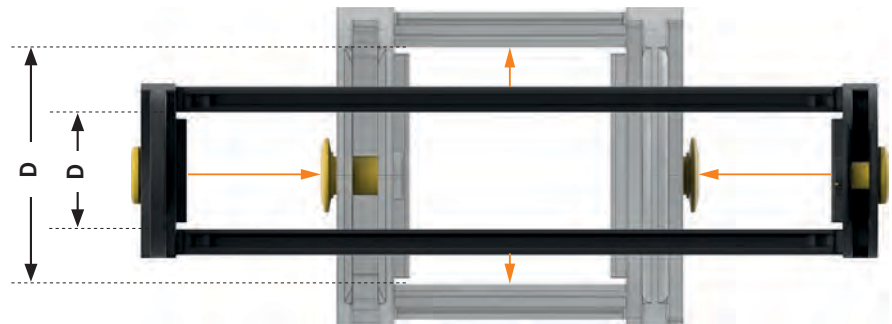

$D > 1.1 ODc$  (для кабелей) /  $D > 1.2 ODh$  (для шлангов)

## 3 Выбор типа кабельной цепи

Сделайте выбор кабельной цепи из нашей таблицы подбора (см. стр.52/53) в соответствии с требуемыми внутренними размерами звена, обращая внимание на материал (полиамид или сталь), скорость, ускорение и другие факторы.

Если расчетная ширина цепи слишком велика, выберите один из следующих вариантов:

- Цепь внутри цепи или две цепи друг напротив друга (см. стр. 22/23)
- Многоуровневая раскладка внутри звена (см. шаг 2)

### Полиамидные



Для многостороннего применения



Для высоких нагрузок



Слайдинговое применение

### Стальные



Для многостороннего применения



Слайдинговое применение

### Robot



Серия Robot для кругового перемещения

## 4 Радиус изгиба

Для того что бы определить **радиус изгиба (BR)** кабельной цепи, требуется знать радиусы изгиба всех кабелей и шлангов, используемых в цепи. BR кабельной цепи должен быть больше или равен самому большому значению из радиусов изгиба кабелей и шлангов (MBR).

**i** Пожалуйста, проверяйте все технические данные после каждого шага.

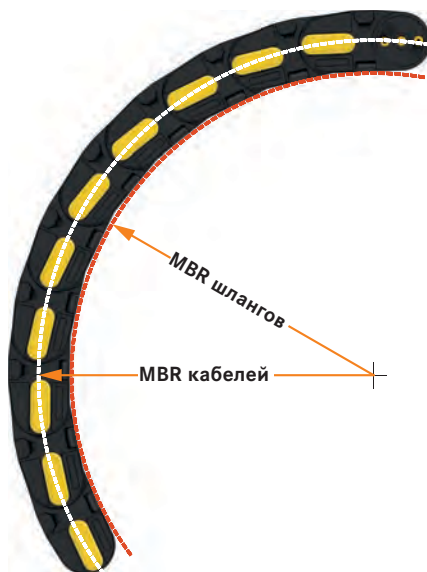

Обратите внимание:

- Максимальный радиус изгиба (MBR) кабелей считается по середине звена цепи
- MBR шлангов считается по внутреннему радиусу изгиба цепи





# 5 Расчет длины кабельной цепи

Расстояние LSA может быть представлено в виде пяти различных конфигураций:

## Расположение точки крепления

$LSA=LS/2$

Неподвижная точка крепления в центре

**i** Самая популярная конфигурация

$$L_{calc} = LS + M - LSA \text{ (когда } LSA \leq LS/2 \text{)}$$

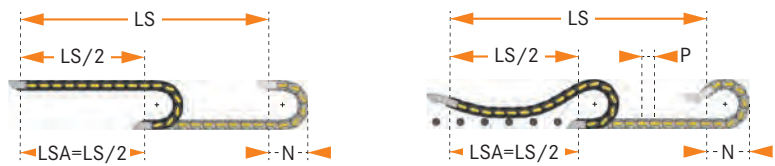

## Расположение точки крепления

$LSA > LS/2$

Крепление в центре

$0 < LSA < LS/2$

С отрицательным смещением

$LSA = 0$

Крепление с края

$LSA < 0$

С положительным смещением

$$L_{calc} = M + LSA \text{ (когда } LSA > LS/2 \text{)}$$

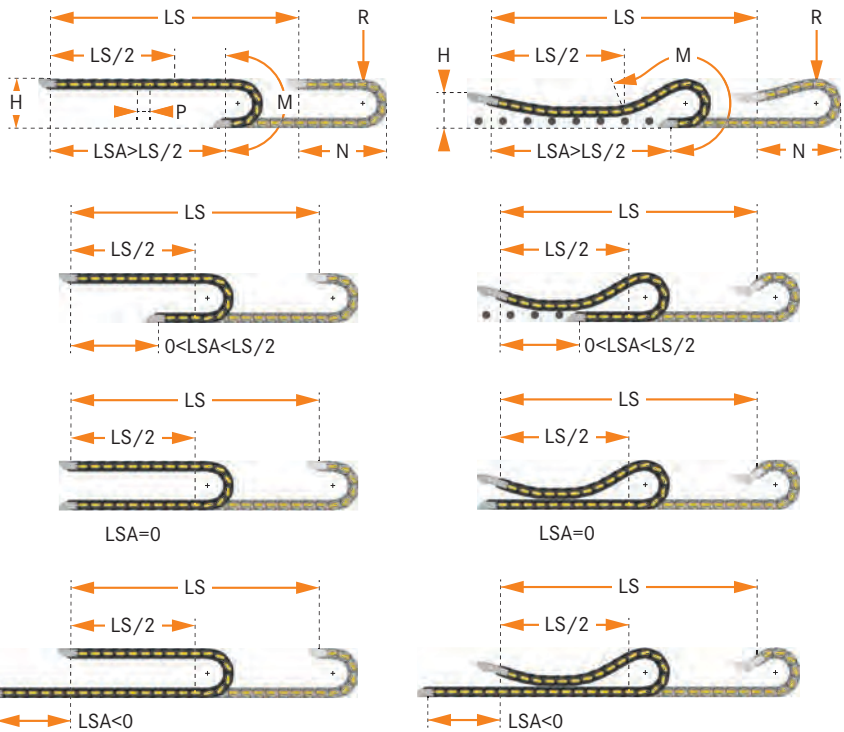

## Информация

Так как кабельная цепь состоит из звеньев, ее конечная длина должна быть кратна длине звена "P".

Для стальных цепей серии "N" необходимо округлить количество звеньев до нечетного числа.

## Обозначения

**LS** = Длина перемещения

**LSA** = Расстояние между неподвижной и подвижной точками крепления цепи

**M** = Длина петли цепи

**R** = Радиус изгиба цепи

**P** = Длина звена

**N** = Пространство монтажа для петли цепи \*

**H** = Высота габаритов монтажа (между точками крепления цепи)

**M** → данные в таблице каталога (Рис. 1).

**M** определяется в соответствии с пунктом 4, радиус изгиба

**Разница между M и M1:**

**M** → длина петли самонесущей цепи

**M1** → длина петли слайдинговой цепи

\* в зависимости от длины цепи, необходимой для достижения нужной длины перемещения.

Радиус изгиба цепи "R"

Длина петли цепи "M", "M1"

Рис. 1

# 6 Самонесущая способность

## Преднагрузка

Преднагрузка – это главная характеристика кабельной цепи. Она определяет самонесущую способность цепи, которая позволяет ей выдерживать не только собственный вес, но и вес кабелей и шлангов, проложенных внутри. По этой причине пустая цепь при установке

встает с небольшим прогибом наружу. Каждая цепь имеет свою диаграмму нагрузки, которая показывает максимально допустимый вес (кг/м), которую кабельная цепь может выдерживать относительно самонесущей длины  $LS/2$  (м). В случае, если вес

«начинки» цепи находится в пределах кривой графика, никакая дополнительная поддержка цепи не требуется. В случае, если вес цепи выходит за пределы кривой, цепи требуется дополнительная поддержка, либо требуется выбрать более мощную цепь.



Преднагрузка кабельной цепи без «начинки»

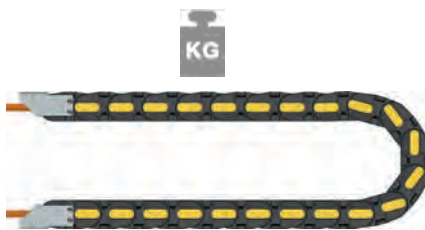

Преднагрузка кабельной цепи с «начинкой»

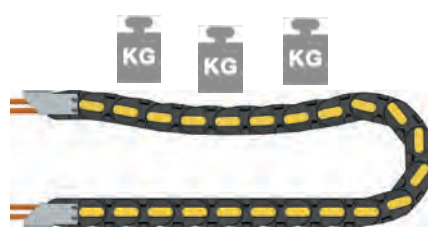

Преднагрузка кабельной цепи с «начинкой» с провисом

## Диаграмма нагрузки

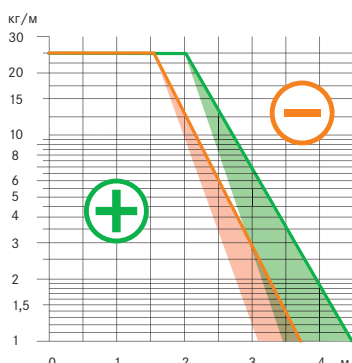
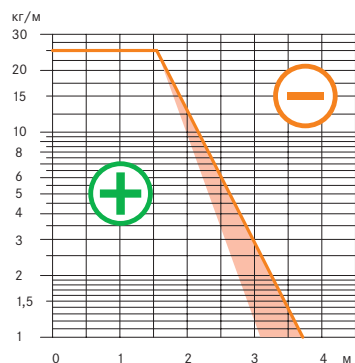

Самонесущая цепь с допустимым провисом



Самонесущая цепь без провиса

Кривая на диаграмме нагрузки (оранжевая линия) показывает, при каком весе/длине цепь будет перемещаться свободно (самонесущая длина  $SL$ ) и преднагрузка будет компенсировать вес «начинки». Светло-оранжевая зона слева от кривой (нисходящая линия) показывает разницу в весе между различными ширинами цепи. Чем шире цепь, тем меньше самонесущая способность.

Кабельные цепи также могут использоваться с нагрузкой, выходящей за пределы кривой, если допускается провис цепи. Пожалуйста, обратите внимание, что кабельные цепи с провисом могут работать с невысокой скоростью и ускорением. Кроме того, срок службы таких цепей будет меньше.

### Информация

В случае, если нагрузка выходит за пределы обоих графиков, требуется использовать дополнительную поддержку или применить слайдинговое исполнение. Пожалуйста, обратитесь к разделу «диаграмма нагрузки и конфигурации системы» на стр 39.



Для того чтобы узнать максимальный провис каждой серии, пожалуйста, обратитесь к специалистам нашего технического отдела.

## 7 Повторная проверка типа кабельной цепи

Если расчетные значения подходят к характеристикам выбранной кабельной цепи, то процесс подбора можно считать законченным.

При выборе цепи особое внимание нужно обращать на внутренние габариты звена С и D (Рис. 1). Пожалуйста, убедитесь, что внешние размеры звена

меньше, чем указано в габаритах пространства монтажа.



Рис. 1

### Обозначения

- A - Наружная ширина звена
- B - Наружная высота звена
- C - Внутренняя ширина звена
- D - Внутренняя высота звена

Oz. (См. иллюстрацию на стр. 18)

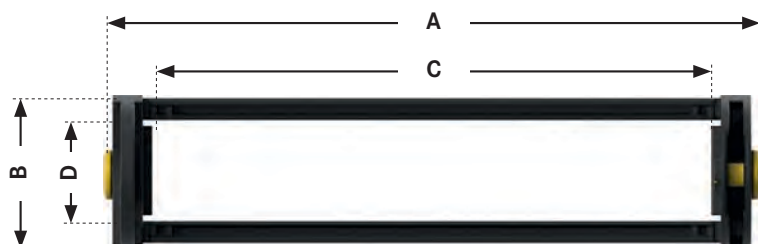
Однако, если требуется выбрать другую цепь, то можно воспользоваться следующими вариантами:

- Выбрать более мощную кабельную цепь (вернитесь к шагу 3)
- Выбрать слайдинговое исполнение цепи (вернитесь к шагу 3)
- Выбрать стальную цепь (вернитесь к шагу 3)
- Выбрать поддерживающие ролики (см. стр. 41)

## 8 Выбор аксессуаров

Необходимые аксессуары можно выбрать на соответствующих страницах цепей, например, концевые крепления, перегородки, планки-гребенки и т. д.

Полезные советы и рекомендации по выбору того или иного аксессуара или конфигурации системы содержатся в Разделе 3 (стр. 33 и далее).





Раздел 3  
Особенности  
кабельных цепей

# Аксессуары для кабельных цепей

## Концевые крепления

### Способы установки

Способы установки концевых креплений зависят от того, каким образом кабельная цепь фиксируется на оборудовании. Если клиентом не указывается конкретный способ установки концевых креплений, то цепи поставляются с концевыми креплениями, как показано на Рис. 1



Рис. 1. Установка крепежом наружу



Рис. 2. Установка крепежом внутрь и наружу



Рис. 3. Установка крепежом внутрь



Рис. 4. Торцевая установка



Рис. 5. Торцевая установка креплениями внутрь



Рис. 6. Торцевая установка креплениями наружу

### Материалы и форма

Концевые крепления могут поставляться из любых материалов и любой формы.

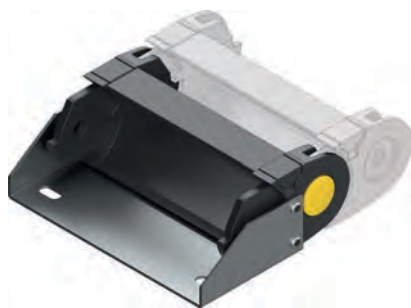

#### Крепление U-образной формы

Доступно для небольших полиамидных и стальных цепей. Способ установки указывается клиентом.



#### Крепление L-образной формы

Доступно для полиамидных и стальных цепей. Способ установки указывается клиентом.



Ни один способ не подходит под Ваши требования? Пожалуйста, свяжитесь с нами



#### Крепление I-образной формы

Доступно в полиамидном исполнении.  
Способ установки один (универсальный).



#### Универсальное крепление

Доступно в полиамидном исполнении. Универсальное крепление.

#### Фиксированные и подвижные

В зависимости от формы, крепления могут быть фиксированные или подвижные.



#### Фиксированные концевые крепления

Подходят для стандартного горизонтального или вертикального применения.



#### Подвижные концевые крепления

Подходят для слайдингового и кругового применения.



Данный тип крепления обязателен для слайдинговых цепей.



## Фиксирующие элементы

К фиксирующим элементам относятся кабельные хомуты, С-профили и планки-гребенки. Они позволяют зафиксировать кабели и шланги на концах цепи, чтобы избежать их повреждения.

### Фиксирующий профиль



### Кабельные хомуты



### Планки-гребенки



Встроенная гребенка



Гребенка, установленная на крепление



Гребенка, установленная на профиль

В зависимости от типа цепи, гребенки могут быть непосредственно интегрированы в концевое крепление (обычно, если цепь небольшая).

Может быть установлена, как клипса в концевое крепление.

Для больших кабельных цепей гребенка может быть установлена на специальный алюминиевый профиль, разработанный специально для обеспечения более высокой прочности.

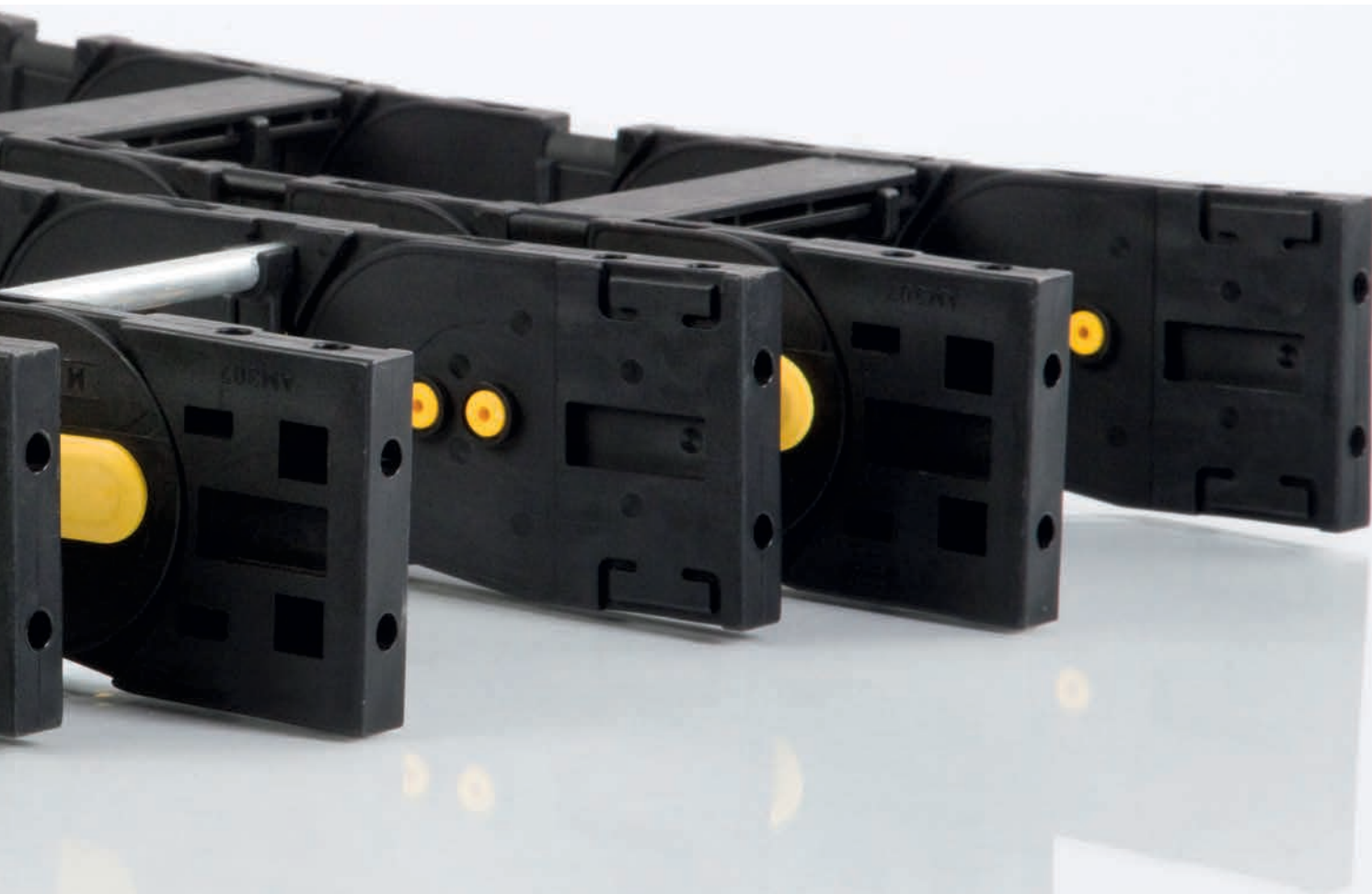

# Рамки

## Варианты рамок



### Полиамидная открывающаяся рамка

Вес: \*\*\*\*  
Удобство прокладки «начинки»: \*\*\*  
Жесткость: \*  
Защита: \*\*  
Кастомизация: \*\*  
Цена: \*



### Закрытая защищенная рамка

(доступны из пластика или алюминия)

Вес: \*\*\*  
Удобство прокладки «начинки»: \*\*  
Жесткость: \*\*  
Защита: \*\*\*\*  
Кастомизация: \*\*  
Цена: \*\*



### Рамка из алюминиевого профиля

Вес: \*\*\*  
Удобство прокладки «начинки»: \*\*  
Жесткость: \*\*\*  
Защита: \*\*  
Кастомизация: \*\*\*  
Цена: \*\*\*



### Рамка в виде цилиндрического штыря

(доступны из пластика, алюминия или стали)

Вес: \*\*\*  
Удобство прокладки «начинки»: \*\*  
Жесткость: \*\*\*  
Защита: \*\*  
Кастомизация: \*\*\*  
Цена: \*\*\*



### Рамка с высверленными отверстиями

(доступны из пластика или алюминия)

Вес: \*  
Удобство прокладки «начинки»: \*\*  
Жесткость: \*\*\*\*  
Защита: \*\*\*  
Кастомизация: \*\*\*  
Цена: \*\*\*\*



### Индивидуальная под заказ

Вес: \*\*\*  
Удобство прокладки «начинки»: \*\*\*  
Жесткость: \*\*\*  
Защита: \*\*  
Кастомизация: \*\*\*\*  
Цена: \*\*\*\*

#### Определения

##### Кастомизация

Возможность отвечать разным требованиям клиента.

##### Жесткость

Запас прочности каркаса, который позволяет выдерживать нагрузки.

##### Удобство прокладки «начинки»

Удобство прокладки кабелей/шлангов в цепь.

##### Защита

Уровень защиты «начинки» от внешних воздействий и минимизация износа.

#### Обозначения

↑	Высокий уровень	****
		***
		**
	Низкий уровень	*



### Варианты открывания рамок

Номенклатура нашей продукции имеет различные варианты открывающихся рамок:

- Рамки, открывающиеся с одной стороны, значительно облегчают и ускоряют процесс прокладки «начинки».
- Рамки, открывающиеся с двух сторон, обеспечивают легкое и быстрое извлечение «начинки», а также возможность расположить кабели и шланги в удобном порядке. Данный тип крышек является обязательным, если в цепи прокладываются кабели с разъемами.



Односторонние рамки, открывающиеся во внутренний радиус цепи



Односторонние рамки, открывающиеся в наружный радиус цепи



Двухсторонние рамки, открывающиеся во внутренний радиус цепи



Двухсторонние рамки, открывающиеся в наружный радиус цепи



Двухсторонние рамки, открывающиеся в обе стороны

Эта опция позволяет максимально удобно проложить «начинку» и одновременно сохранить ее жесткость.



Болтовое соединение рамки

Данный тип рамок так же возможно открыть, но это требует большего времени. Однако при этом он обеспечивает лучшую жесткость цепи.

## Перегородки

Широкий ассортимент перегородок для каждого типа цепи позволяет бесконечно комбинировать их между собой, чтобы отвечать абсолютно любым требованиям. Как правило, перегородки монтируются в каждое второе звено цепи. Но, в зависимости от конкретной ситуации, эта частота может меняться.

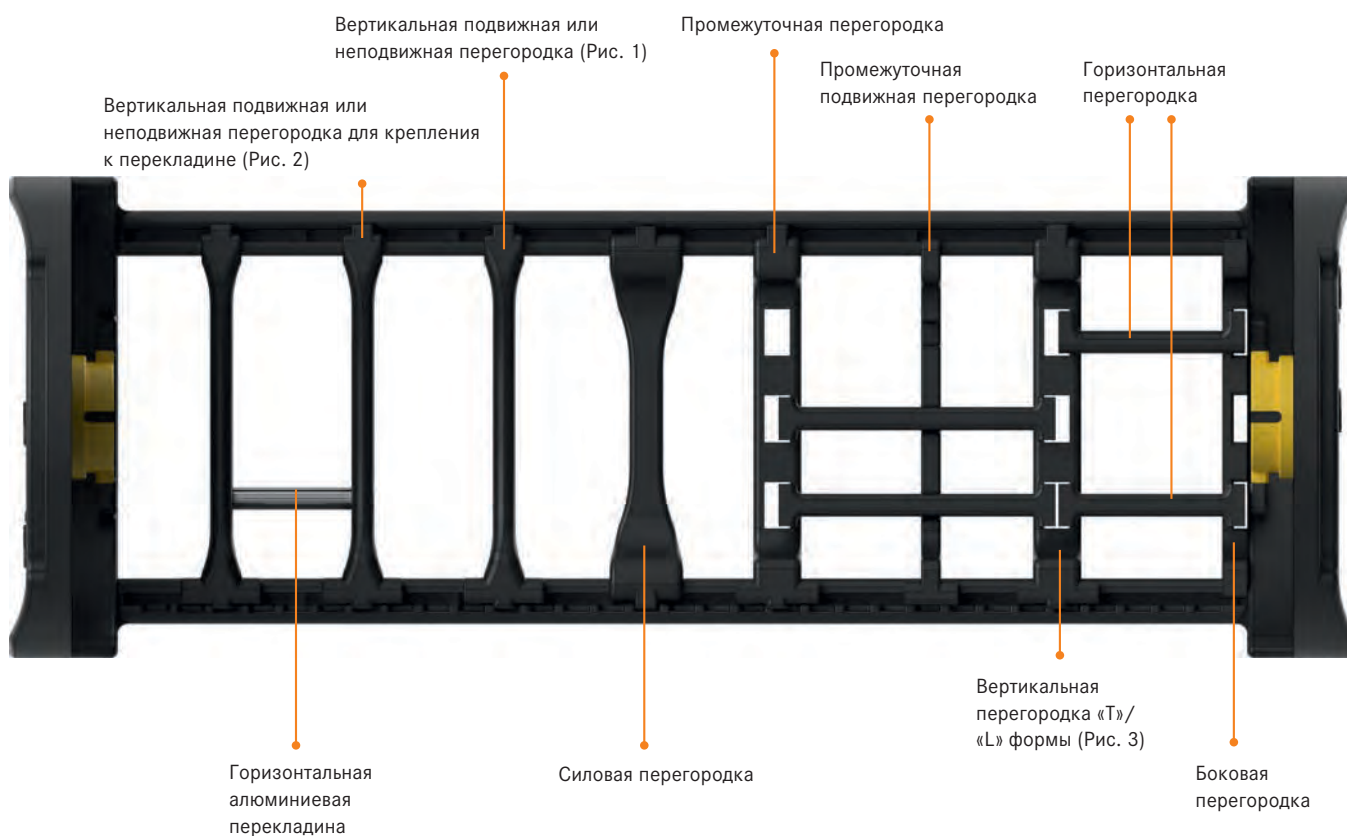
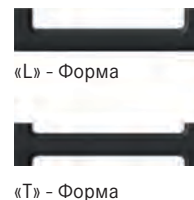

### Боковая перегородка:

Вертикальная перегородка, которая предотвращает повреждения «начинки», вызванные трением ее об боковину цепи, а также используется для установки горизонтальных перегородок.

### Внутренние вертикальные перегородки:

Все виды вертикальных перегородок, кроме боковых.

### Другие типы вертикальных перегородок:



Вертикальная подвижная или неподвижная перегородка (Рис. 1)

### Для горизонтальных перегородок:



Вертикальная подвижная или неподвижная перегородка для крепления алюминиевой перекладины (Рис. 2)



Вертикальная перегородка «Т»/«L» формы (Рис. 3)

**i** Возможные конфигурации перегородок представлены на продуктовых страницах каталога.

# Диаграмма нагрузки

Существует два способа работы с диаграммой нагрузки (Рис. 1):

- А.** Начать с веса «начинки», проверив, на какую длину цепь может перемещать требуемый вес.
- В.** Начать с самонесущей длины, проверив, какой вес цепь может перемещать на требуемую длину перемещения.

Список кабелей и шлангов, которые цепь должна перемещать, называется вводными данными. Для того чтобы перемещать дополнительную нагрузку, часто приходится использовать дополнительную цепь (на боку или друг напротив друга). Соответственно, в этом случае, предпочтительнее использовать вариант В самом начале подбора, когда принимается решение о том, применять одну цепь или более.

После определения количества цепей и распределения «начинки» между ними, переходите к способу А для определения конфигурации цепи. Это относится только к самонесущим конфигурациям с неподвижной точкой крепления в центре,  $SSL = LS/2$ .

По горизонтали откладывается максимальная самонесущая длина SSL цепи (часто ошибочно называемая половиной длины перемещения  $LS/2$ ).



Рис. 1

На диаграмме 2 (Рис. 2) отмечена зеленая линия, которая показывает вес, который переносит цепь (способ В). Линия неподвижна, так как нагрузка строго определена и не меняется. Синяя линия напротив, перемещается вправо по мере увеличения длины перемещения. Когда максимальная самонесущая длина будет достигнута, следует определить, какой вес будет соответствовать этому расстоянию, и под эту нагрузку выбрать соответствующую цепь.

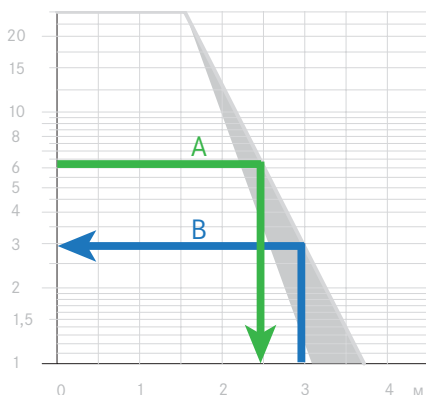

Рис. 2

Рассмотрим случай с неподвижной точкой крепления цепи в центре перемещения:

- Самонесущая длина →  $SSL = LS/2$ .
- Один поддерживающий ролик →  $SSL = LS/3$  (один поддерживающий ролик должен быть расположен на расстоянии  $LS/3$  от крайней точки движения цепи (Рис. 3)).
- Два поддерживающих ролика →  $SSL = LS/4$  (два поддерживающих ролика должны быть расположены в центре и на  $1/4$  длины перемещения) (Рис. 4).

\*SSL = Самонесущая длина

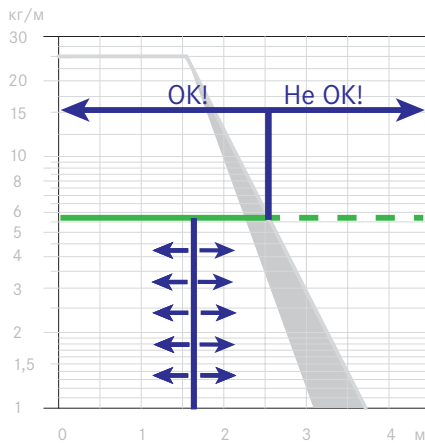

Рис. 3

Как правило, нет никаких ограничений по количеству используемых роликов. Однако, если четверть длины перемещения превышает самонесущую способность (Макс.  $SSL < LS/4$ ), требуется использовать слайдинговую цепь либо другие элементы поддержки.

**ИНФОРМАЦИЯ**

Диаграмма нагрузки приводится только для новых цепей. Самонесущая способность цепи снижается по мере износа. Это следует учитывать при подборе. Если Ваши расчеты близки предельным значениям, пожалуйста, свяжитесь с нашим техническим отделом для дополнительной консультации.

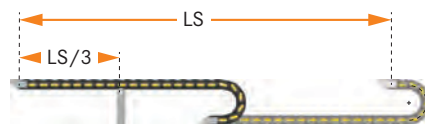

Рис. 4

# Возможные конфигурации системы

В зависимости от длины перемещения  $LS$  и самонесущей способности  $SSL$ , существуют следующие возможные конфигурации всей системы:

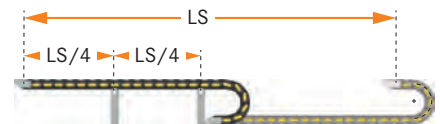
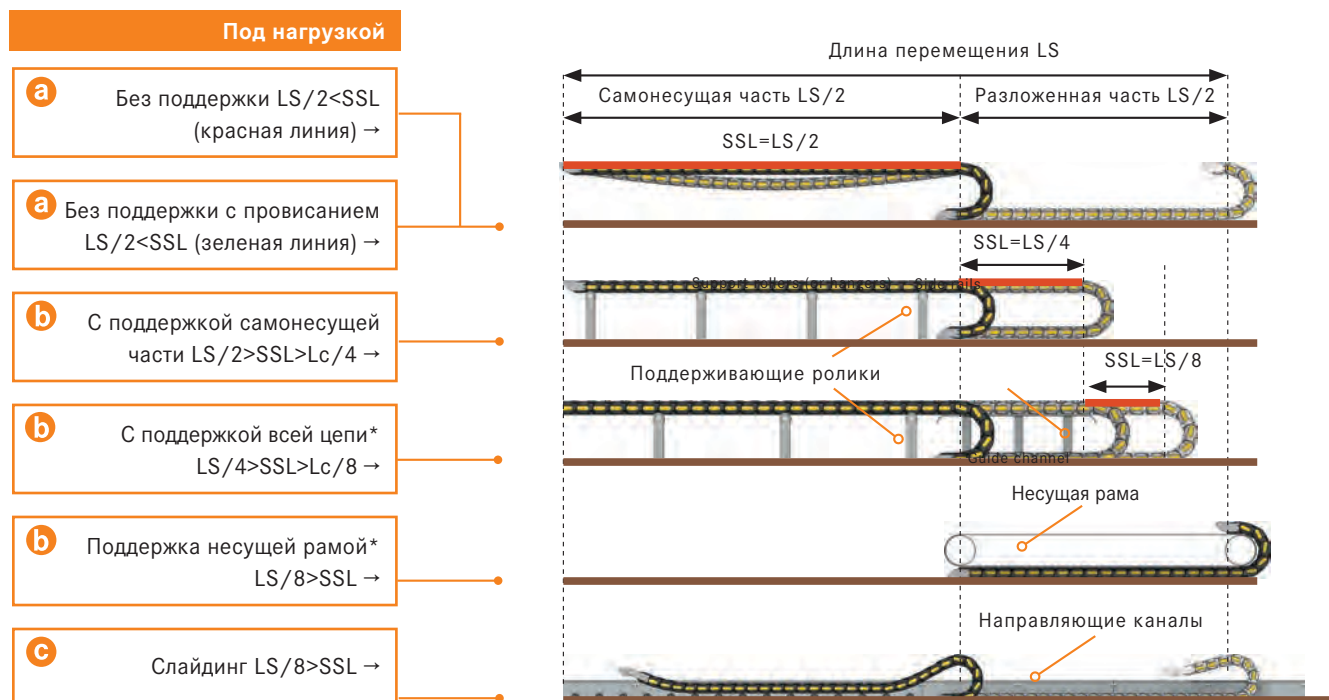

**i** Тот участок цепи, который никак не поддерживается, выделен красным. Сочетание самонесущей длины и веса «начинки» должно всегда оставаться в пределах кривой диаграммы нагрузки.

\*Из всех конфигураций, слайдинговая конструкция является наиболее эффективным вариантом, с наиболее большой возможной длиной перемещения.

## a Без поддержки

Без поддержки самонесущая цепь может работать как с провисанием, так и без него. Преимущества:

### Самонесущие цепи без провисания:

- Работают с высокими скоростями и ускорениями
- Так как отсутствует дополнительная нагрузка на «начинку» и саму цепь, срок службы значительно выше



### Самонесущие цепи с провисанием:

- Большие длины перемещения
- В некоторых случаях более дешевый вариант из-за меньших размеров самой цепи



### Самонесущие конфигурации в целом:

- В большинстве случаев не требуются направляющие каналы (см. стр. 41)
- Позволяют минимизировать нагрузку в точках крепления обоих концов (см. стр. 50/51)
- Изготавливаются с преднагрузкой
- Могут устанавливаться с точкой крепления выше или на уровне высоты  $H$  (не ниже)
- Гораздо медленнее изнашиваются, чем слайдинговые цепи (за счет отсутствия трения)
- Чем больше преднагрузка, тем выше самонесущая способность
- Концевые крепления несут общий вес всей системы (вес цепи и кабелей, плюс динамические нагрузки)

## б С поддержкой

### Поддерживающие ролики

В случае применения конфигурации цепи с поддержкой, можно использовать разные поддерживающие ролики. Размеры наших стандартных роликов можно увидеть в таблице ниже.



Конструкция роликов может быть изменена по запросу.

Тип цепи		X	Y	L
Полиамид		A-23	\\	A+60
Сталь	20	70	100	A+22
	30	70	100	A+22
	35	70	100	A+26
	40	70	100	A+26
	45	130	180	A+26

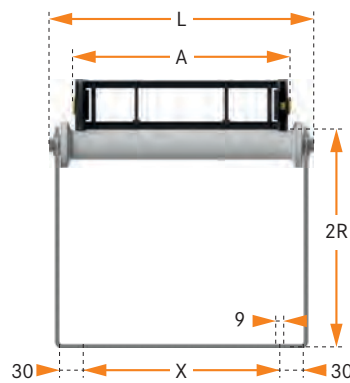

Поддерживающие ролики для полиамидных цепей

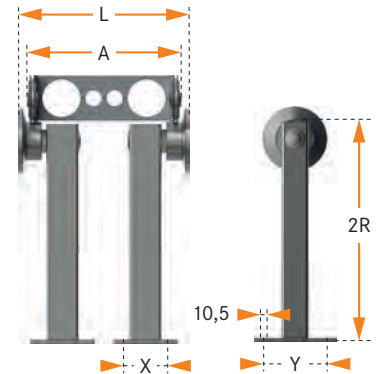

Поддерживающие ролики для стальных цепей

### Направляющие каналы/напольные каналы

Серия цепи	A5	H	S
200 - 250	A + 2 мм	10	1.5
325	A + 2 мм	25	1.5
335 - 445 - 660A - 770A - 306 - 307 - 660 - 770 - 20	A + 2 мм	30	1.5
308 - H57 - 30	A + 2 мм	40	1.5
475 - 309 - H80	A + 2 мм	50	1.5
35	A + 2 мм	50	3
40 - 42	A + 4 мм	50	4
45	A + 4 мм	70	4
H110	A + 4 мм	80	1.5

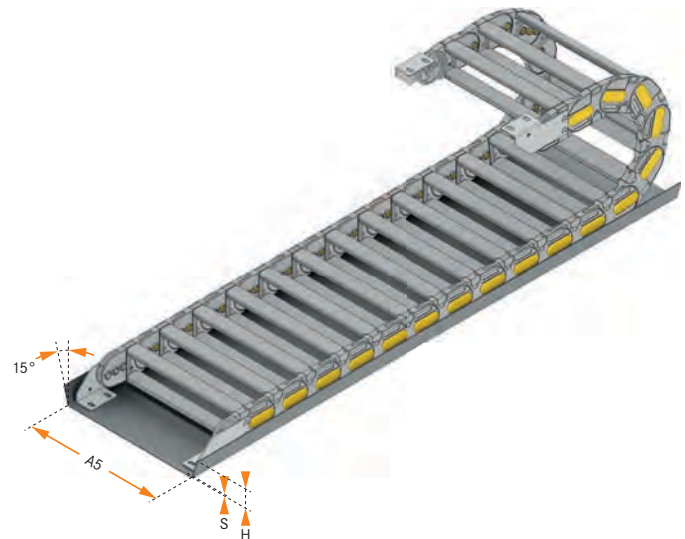

Напольный канал

### Описание

W → Расстояние между монтажными отверстиями  
 Y → Расстояние между монтажными отверстиями  
 A → Наружная ширина звена  
 L → Макс. ширина поддерживающего ролика

A5 → Внутренняя ширина канала  
 H → Макс. высота канала  
 S → Толщина стенки канала  
 2R → Двойной радиус изгиба

## Слайдинговое исполнение

В случае слайдингового исполнения кабельная цепь работает в сочетании с другими элементами, которые помогают увеличить эффективность ее работы (длину перемещения, скорость, ускорение, производительность), поэтому сама система является более сложной.

### Башмаки

Наши цепи серии Sliding разработаны так, чтобы минимизировать трение даже в случае высоких нагрузок. Благодаря «башмакам», которые интегрированы в звенья, цепи обладают очень низким коэффициентом трения и увеличивают контактную поверхность.

В некоторых сериях слайдинговых цепях «башмаки» могут быть сменными, что имеет следующие преимущества:

- В случае технического обслуживания, башмаки быстрее и дешевле менять, чем звенья
- В самих звеньях и «башмаках» можно использовать разные полимеры, в зависимости от назначения той или иной части цепи



«Башмаки»

**i** По запросу возможно изготовление кабельных цепей из специального полиамида для применения в особо агрессивных средах. Пожалуйста, обратитесь в наш технический отдел для дополнительной информации.

Размеры «башмаков» позволяют цепи быть устойчивой даже при высоких ускорениях.

### Слайдинговое применение одиночной цепи

Для нормального функционирования кабельных цепей требуется использовать направляющие каналы. В одиночной конфигурации часть пути цепь скользит сама по себе.

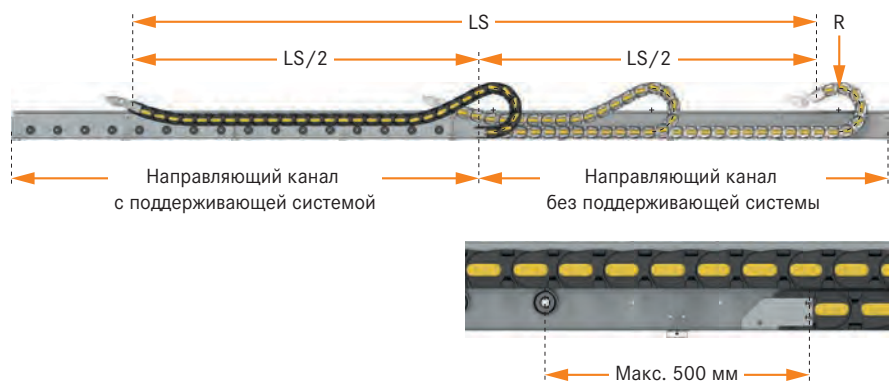

### Слайдинговое применение с несколькими цепями

При использовании двух слайдинговых цепей, смысл в поддерживающей системе внутри канала теряется (за исключением промежутка между двумя фиксированными точками крепления, если они находятся далеко друг от друга).

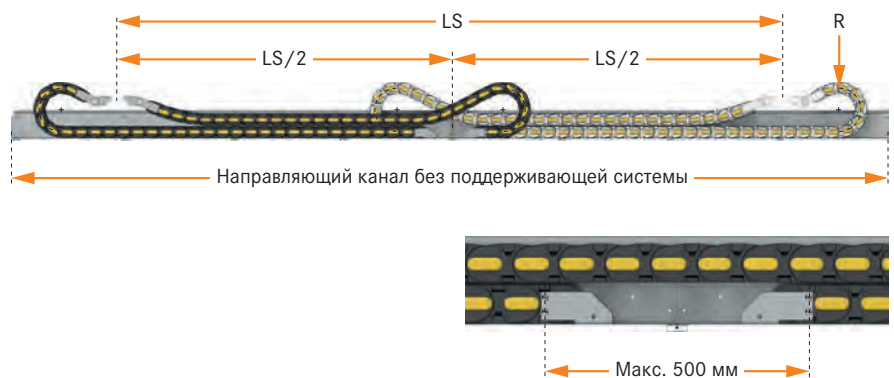

### ИНФОРМАЦИЯ

Расстояние от точки неподвижного крепления цепи до ближайшего ролика должно быть как можно меньше и не превышать 500 мм.

Направляющие каналы могут быть изготовлены из оцинкованной стали марки AISI 304 или 316L, а также из алюминия.

**Как избежать трения**

В случае больших длин перемещения слайдинговых цепей, поддерживающие элементы выполняют в основном следующие функции:

- Уменьшение трения кабельной цепи во время движения
- Выравнивание направляющего канала
- Устройство компенсации смещения (Рис. 1) для подвижной точки крепления цепи для уменьшения трения между боковинами цепи и направляющими каналами
- Система роликов (монтируется на канал или на цепь) для дальнейшего уменьшения трения между верхней и нижней частью цепи



Рис. 1

**Правильный монтаж направляющих каналов**

Очень важно, чтобы цепь свободно перемещалась по всей длине перемещения. Чтобы избежать лишнего трения между каналами и кабельной цепью, каналы должны быть установлены:

- Как можно ровнее как в продольном, так и в поперечном направлении (Рис. 2) – чтобы избежать дополнительного трения между верхней и нижней частью цепи (или поддерживающей системой) или чтобы избежать возможного подъема кабельной цепи.

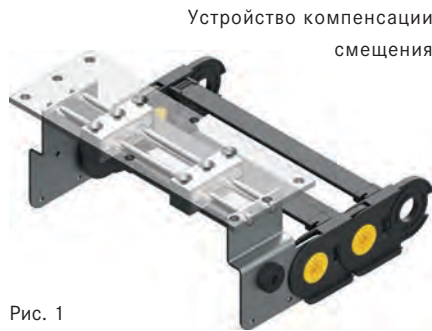

Рис. 2

- Как можно прямее, чтобы избежать трения между боковыми стенками цепи и каналом (Рис. 3)

Несмотря на принятые меры предосторожности при сборке, может быть так, что направления канала и подвижной точки крепления цепи немного расходятся. Если максимальное расхождение векторов движения канала и точки крепления более  $\pm 4$  мм (Рис. 4), требуется использовать устройство компенсации смещения, установленное на подвижной точке крепления цепи к оборудованию (Рис. 1).



Рис. 3



Рис. 4



## Виды направляющих каналов

	Пустые каналы		Каналы с поддержкой	
Каналы	Без поддержки <b>CS</b>	С металлическими полозьями <b>CA</b>	С полиамидными полозьями <b>CP</b>	С роликами <b>CR</b>
		<b>CA(C)</b>	<b>CP(C)</b>	<b>CR(C)</b>
Каналы с ограничителями				

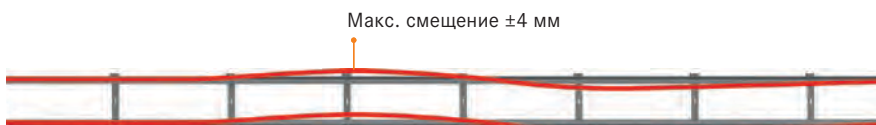
**i** Стальные каналы с ограничителями можно использовать при больших длинах перемещения для предотвращения «выскакивания» цепи из канала (при LS >40 -50 м).



	CA (C) Стальные полозья	CP (C) Полиамидные полозья	CR (C) Ролики
Трение	***	**	*
Шум	**	*	***
Цена	*	***	**

(C) = закрытые \*\*\* = высокий уровень \* = низкий уровень



## Вертикальное перемещение

Вертикальное перемещение цепи означает, что направление движения осуществляется по оси вертикали, а дуга радиуса изгиба направлена к земле или потолку.

Есть два варианта использования:

- с провисанием → цепь подвешена и дуга радиуса изгиба направлена вниз (Рис. 1)
- с загибом вверх → дуга радиуса цепи движется вверх (Рис. 2)



Рис. 1

Рис. 2

### Крепление кабеля

Обязательно для вертикального перемещения

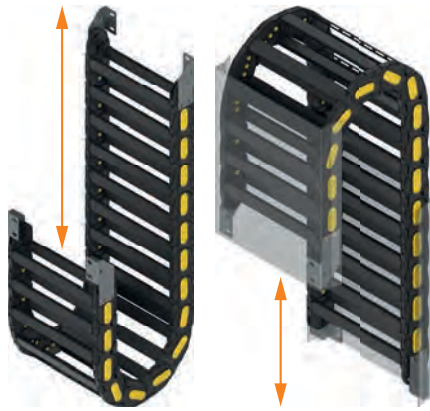
- кабель и шланги не должны нагружать цепь, в этом случае цепь является лишь направляющим элементом
- Кабели / шланги должны быть закреплены на обоих концах с помощью соответствующих приспособлений (разгрузка от натяжения) (Рис. 3)
- Неподвижные концевые крепления должны быть использованы



Рис. 3

### Применение с провисанием

Такое применение гораздо более предпочтительно, так как цепь гораздо менее подвержена нагрузкам и более стабильна в висящем положении. Кроме того, снижено влияние поперечных ускорений (например, в случае бокового ветра, или если цепь установлена на движущемся оборудовании). Должны приниматься во внимание следующие моменты:

- Если цепь применяется только вертикально, она не нуждается в какой-либо дополнительной поддержке
- Если на цепь воздействуют поперечные ускорения (Рис. 4), требуется поддержка (направляющий желоб)
- Для специальных применений доступны рамы с полностью закрытыми направляющими системами

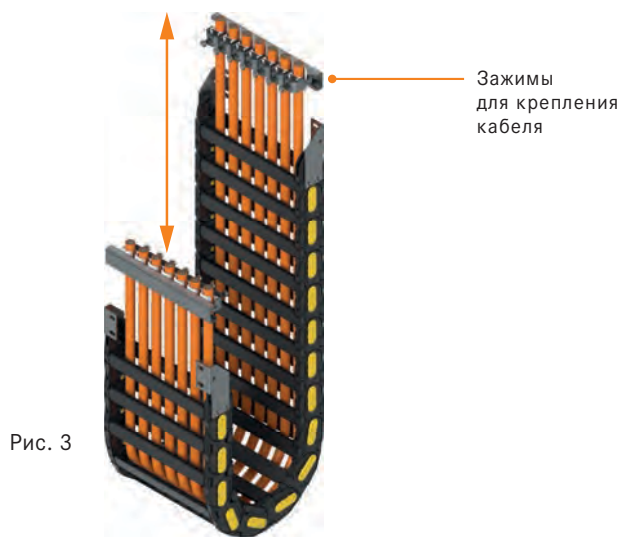

Рис. 4

## Вертикальное перемещение: краткий обзор

	Применение с провисанием (загиб вниз)	Применение с загибом вверх
<b>Технические характеристики</b>	Максимальная длина перемещения – 100 м	Макс. длина перемещения (без поддержки): 4 м Макс. длина перемещения (без поддержки): 6 м Макс. длина перемещения (с полной поддержкой): 14 м
<b>Преднагрузка</b>	Можно использовать обычную цепь с преднагрузкой, если для установки достаточно места. В случае ограниченного свободного места необходимо использовать цепь без преднагрузки *	Следует использовать обычную цепь, и клиент должен учитывать предварительную установку при расчете пространства для установки
<b>Габариты пространства установки</b>	Без преднагрузки: $2x (R + S) + B$	С преднагрузкой: $2x (R + S + Pr) + B$
<b>«Начинка» цепи</b>	<ul style="list-style-type: none"> <li>Расположение кабелей / шлангов в поперечном сечении является вторичным, так как они разгружаются, из-за подвески на обоих концах</li> <li>Разделения внутри поперечного сечения не являются обязательным, но рекомендуется</li> </ul>	<ul style="list-style-type: none"> <li>Расположение кабелей / шлангов в поперечном сечении является симметричным</li> <li>Вертикальные перегородки рекомендуются, чтобы кабель и шланги могли свободно перемещаться внутри цепочки</li> </ul>

\* Рекомендуем выбирать цепь без преднагрузки

\*\* R = Радиус изгиба  
Pr = Преднагрузка  
S = Толщина направляющего канала  
B = Высота цепи



## Горизонтальное перемещение цепи на боку

Зачастую габариты места для монтажа цепи очень ограничены. В таких условиях мы предлагаем такое решение, как использование цепи, перемещающейся на боку. Такая конфигурация становится необходимой, когда имеется ограниченное пространство по высоте и установка кабельной цепи обычно занимает много места или когда дополнительная нагрузка «начинки» цепи превышает максимальную самоподдерживающую способность, но по какой-то причине нельзя использовать скользящую конфигурацию.

### Доступны следующие варианты:

- Применение, при котором цепь перемещается по полу, внутри направляющего канала (Рис. 1), например, при большой длине перемещения
- Применение, при котором цепь не перемещается в канале, например, в оборудовании. В этом случае, по крайней мере, первые три звена вблизи подвижной и неподвижной части должны поддерживаться (Рис. 2) в зависимости от таких факторов, таких как расстояние перемещения, дополнительная нагрузка, вес кабелей и шлангов внутри цепи. Примечание: эта конфигурация может создавать чрезмерное напряжение на кабельную цепь.

Для обеспечения гладкого движения и уменьшения трения между цепью и дном рамы рекомендуется использовать «башмаки» скольжения или поворачивающиеся колеса (Рис. 3)

**i** Поскольку поворотные колеса уменьшают устойчивость цепи, они должны использоваться только в сочетании с системой направляющих.

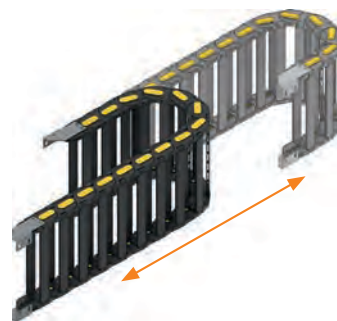
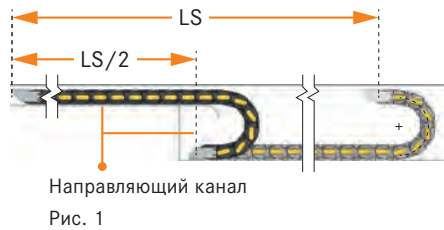

### Разделители

Особое внимание должно быть уделено разделению «начинки» в кабельной цепи. Фактически, монтаж цепи на боковой стороне означает, что кабели / шланги будут прижимать друг друга. Чтобы избежать этого, фиксаторы могут быть установлены между вертикальными перегородками, чтобы удерживать их в нужном положении (Рис. 4). Вертикальные перегородки (и их крепление к поперечным рамам) также разработаны так, чтобы выдерживать дополнительную нагрузку кабелей. Более тяжелые кабели или шланги должны быть расположены как можно ниже, чтобы уменьшить нагрузку на поперечину. В случае укладки на боковую раму также можно использовать индивидуальные просверленные отверстия, чтобы удерживать в нужном положении начинку цепи и поддерживать их в соответствии с центральной осью цепи, снижающей напряжение (Рис. 5).

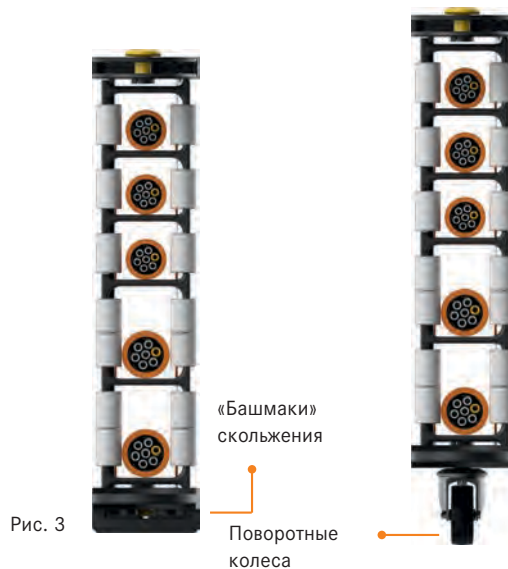

## Круговое применение

Поворотная конфигурация – это специальное исполнение цепи, которое позволяет соединить неподвижную и подвижную точки, вращающиеся относительно друг друга по окружности. Эта конфигурация является альтернативой цепям серии ROBOT для применений, когда нет возможности их использовать (например, ограниченные пространственные условия или несовместимость доступных диаметров для установки).

Все соображения, касающиеся раскладки кабеля для цепей, работающих на боку, по-прежнему действительны для цепей поворотной конфигурации.

В этой конфигурации звенья цепи кабеля должны изгибаться в обоих направлениях, поэтому цепь имеет как обычный радиус изгиба, так и контр-радиус изгиба (Рис. 1).



Рис. 1

### Возможные варианты круговых цепей (Рис. 2):

- Использование с одной цепью. Цепь направляется и приводится в движение подвижным направляющим основанием. Для применений с двумя цепями они находятся в кольцевой конфигурации (1 или 2 цепи для каждого полукольца) и направляются внутренней подвижной рамой. (Рис. 2).

### Основание цепи

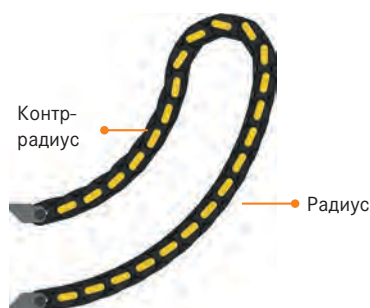
Основание цепи движется на специальных скользящих «башмаках» или колесиках (Рис. 3) и в дополнении с направляющим каналом обеспечивает необходимое движение цепи по заданной траектории

Все цепи (кроме серии PROTECTION) могут поставляться с этим контр-радиусом.

Для применений с поворотами на угол более 180 ° необходимо использовать конфигурацию с двумя цепями. Максимальное достижимое вращение зависит от геометрии системы. Возможно вращение до 600°.

- Для неподвижного корпуса – цепь, движущаяся внутри корпуса, двигается с помощью направляющего продольного рычага, при этом происходит скольжение между цепью и полом корпуса.

- В подвижном корпусе конструкция разделена на две части, одна из которых закреплена (присоединена в неподвижной точке цепи), а другая подвижна (присоединена в подвижной

части цепи). Между цепью и корпусом нет относительного движения, за исключением движения звеньев, которые формируют радиус изгиба.

**i** Вариант с подвижным корпусом уменьшает износ звеньев, но требует очень точного монтажа, чтобы гарантировать соответствие двух частей корпуса (подвижной и неподвижной) и их концентричность. Выбор того, будет ли подвижно или неподвижно основание, зависит от схемы работы всей системы, на которое монтируется цепь.



Рис. 2



Рис. 3

## Цепи серии ROBOT

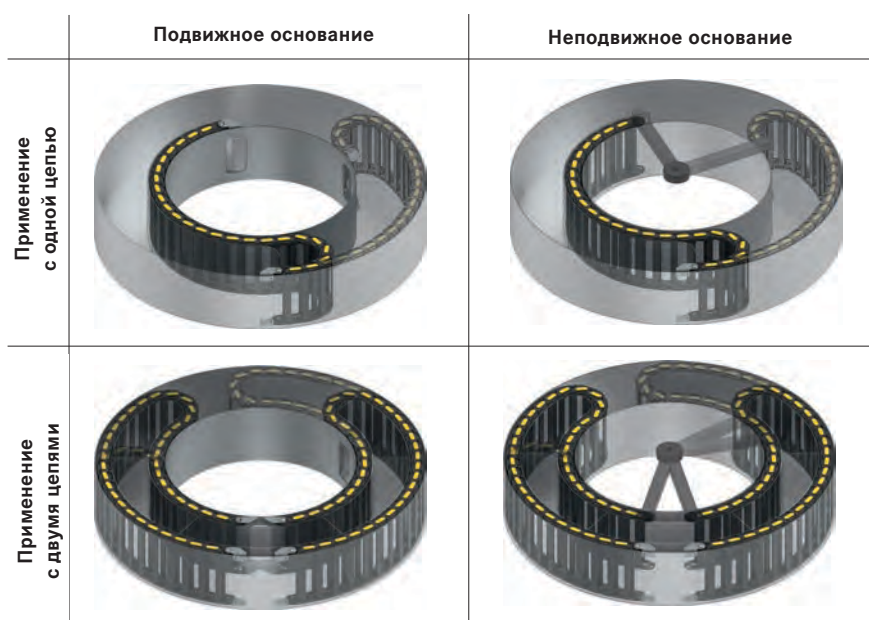
Серия цепей ROBOT представляет собой цепи, которые благодаря специальной конструкции звеньев могут осуществлять рабочее вращение вокруг двух осей.

Эта концепция специально разработана для использования в сочетании с робототехникой и позволяет вращаться до  $540^\circ$ .

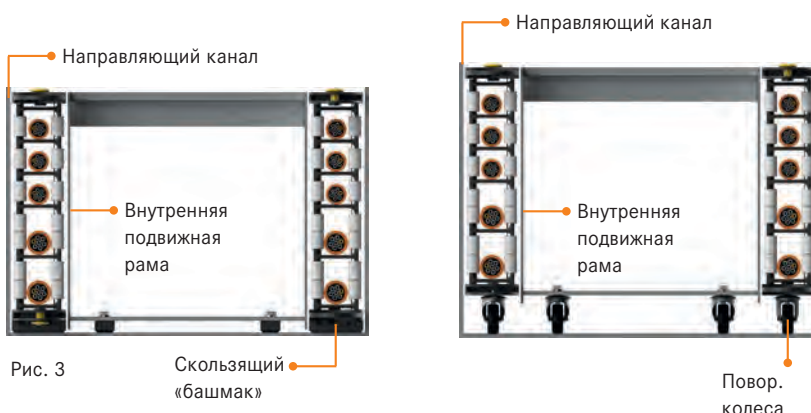
В остальном цепь работает, как любая другая самонесущая цепь, с той лишь разницей, что перемещение подвижной точки – это поворот вместо горизонтального перемещения (Рис.1). Цепи из серии ROBOT самонесущие, и они не нуждаются в какой-либо поддержке до  $200^\circ$ .

### Аксессуары

Цепи серии ROBOT предполагают использование следующих аксессуаров:

- Рама (Рис. 2), которая действует как направляющий канал при круговом перемещении и направляет нижнюю часть кабельной цепи.



Рис. 2

Для применений с углами поворота, превышающими  $200^\circ$ , мы предлагаем следующие опоры для направления цепи:

- Поддерживающие ролики (Рис.3), которые поддерживают цепь на самонесущем участке
- Поддерживающие крюки (Рис.4), которые могут поддерживать цепь также на самонесущем участке.

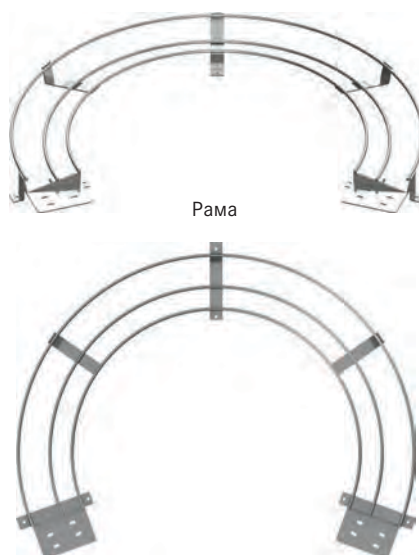

Рис. 3



Рис. 4



Рис. 1

**i** Когда использование одной кабельной цепи недостаточно, чтобы проложить в ней все кабели / шланги, можно использовать две цепи в одном и том же направляющем канале. Цепи серии ROBOT можно конструировать для специализированных задач. Для получения дополнительной информации свяжитесь с нашим техническим отделом.

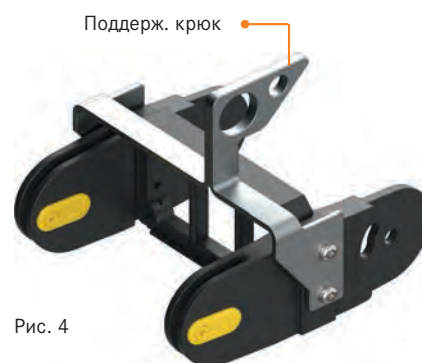
# Кабели ÖLFLEX® FD/CHAIN, UNITRONIC® FD, ETHERLINE® FD и HITRONIC® FD в буксируемых цепях

1. Кабельные цепи должны выбираться, исходя из соответствующей проектной документации изготовителей цепей. Радиус изгиба должен соответствовать минимальному радиусу изгиба кабелей, используемых в цепи. Если возможно, мы рекомендуем избегать использования многожильных кабелей, с количеством жил > 25, и вместо этого распределить необходимое количество жил на несколько кабелей.

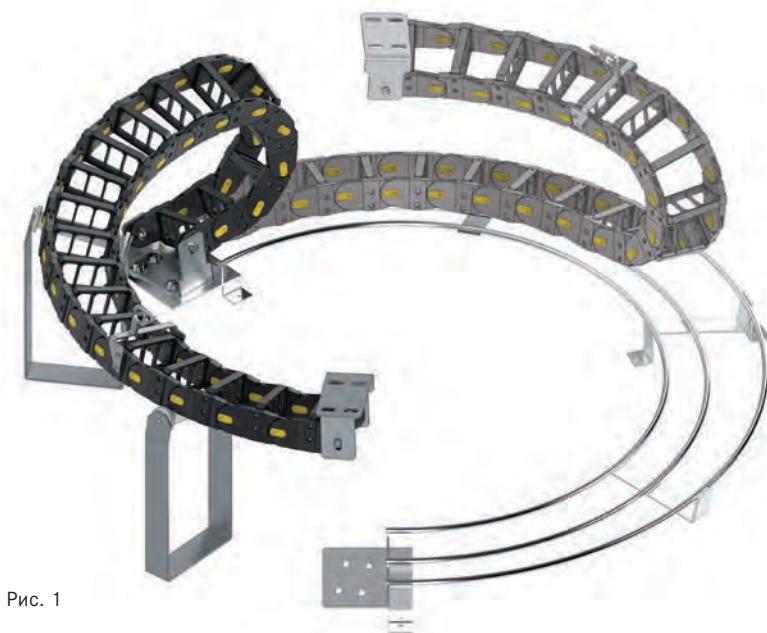
2. Кабели должны разматываться без каких-либо перекручиваний (особенно по касательной) и должны быть ровно уложены. Эта процедура должна быть выполнена до начала монтажных работ, чтобы кабели смогли распрямиться за это время. Вследствие производственного процесса маркировка на кабелях проходит по спирали, поэтому по ней нельзя ориентироваться, чтобы убедиться, что кабели были уложены без перекручиваний.



3. Температура кабеля не должна опускаться ниже +5 °C в любой точке во время монтажа.

4. Кабели также должны быть проложены в цепь без перекручивания. Если во время установки кабель перекрутится, это может привести к преждевременному повреждению жилы. Данный эффект может быть усилен во время перемещения и приведет к так называемому эффекту штопорения. Что в свою очередь приводит к повреждениям в конструкции жилы, которые в конечном итоге приводят к выходу кабеля из строя.

5. Кабели должны быть свободно проложены рядом друг с другом внутри цепи. В идеальном случае они должны быть разделены перегородками друг от друга. Зазор между кабелями и перегородкой, разделителями или соседними кабелями должен составлять не менее 10% от диаметра кабеля.

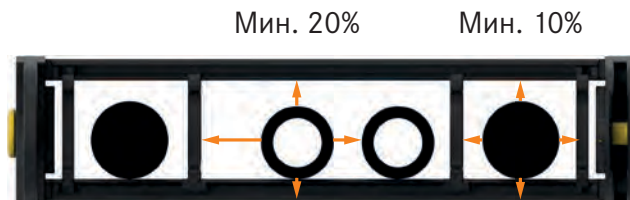

6. Кабели должны быть установлены симметрично с точки зрения их веса и размера; с большим диаметром и весом – ближе к стенкам, меньшим диаметром и весом – в центре. Они также могут быть помещены друг на друга – снизу самый большой кабель, на него должен лечь кабель с меньшим диаметром и так далее. Не размещайте кабели друг на друга без использования перегородки, так как кабель не будет зафиксирован.

7. Если цепи используются вертикально, необходимо обеспечить дополнительное свободное пространство в зависимости от высоты подвеса цепи, так как кабели удлиняются во время работы. После небольшого времени работы важно проверить, все ли кабели все еще движутся вдоль нейтральной зоны. Возможно, потребуется сделать протяжку.

8. При использовании самонесущих цепей кабель должен крепиться как с подвижной стороны, так и с неподвижной. Следует использовать подходящие кабельные зажимы изготовителя цепей. При больших ускорениях кабельные стяжки непригодны. Не используйте одну кабельную стяжку для крепления нескольких кабелей. Кабели не должны крепиться к внутренним частям цепи. Важно, чтобы кабель внутри цепи мог свободно двигаться.



Слайдинговая

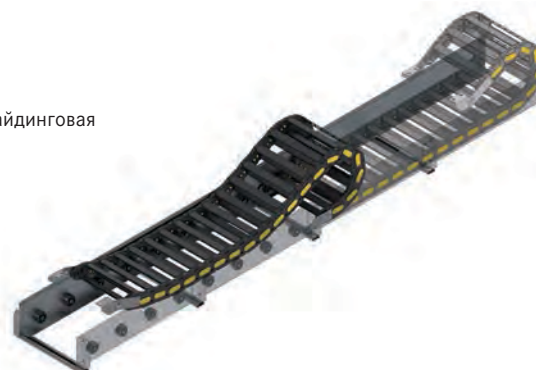

9. Мы рекомендуем в слайдинговых цепях крепить кабель только с подвижной стороны. Необходимо заложить небольшой резерв, чтобы кабель внутри цепи лежал свободно. (Обратите внимание на инструкции по сборке, предоставляемые производителем цепей).
10. Убедитесь, что кабели в системе проходят в нейтральной зоне, т. е. не должно быть принудительного натяжения. Кабели в цепи должны лежать свободно (Рис. 1).

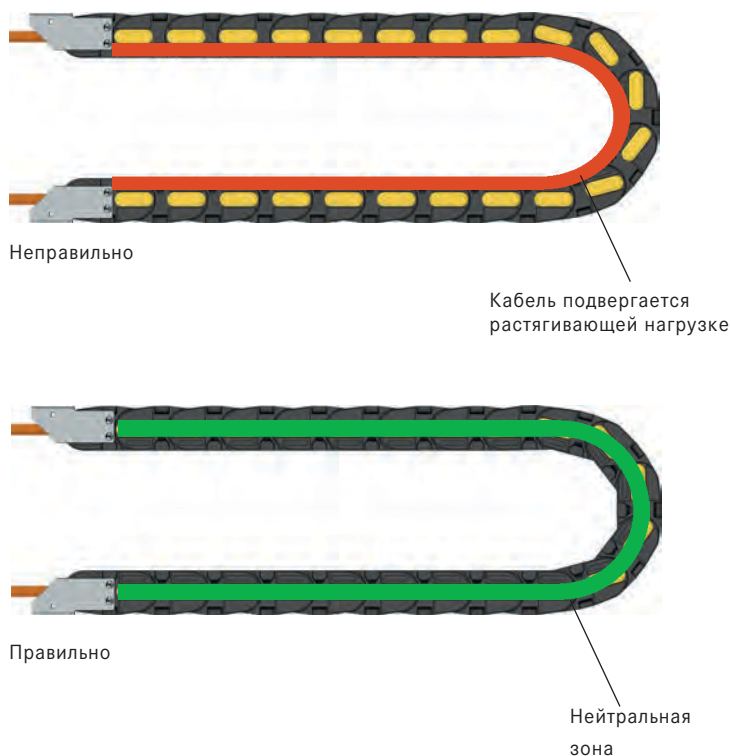

11. Если кабель не закручивается вдоль продольной оси во время работы, то кабель следует перекрутить в одной из точек крепления до тех пор, пока он не начнет работать ровно.
12. Характеристики изменения длины кабеля и цепи значительно отличаются друг от друга по возможности вытягивания. В первые несколько часов работы кабели подвергаются естественному удлинению. Для цепей же требуется гораздо больше времени работы, чтобы достичь такого эффекта. Этому различию в свойствах удлинения следует уделять внимание, регулярно проверяя положение кабелей. Мы рекомендуем регулярно проводить проверки - каждые три месяца в первый год эксплуатации. Такие проверки предполагают проверку того, что кабели в цепи могут перемещаться полностью свободно. Мы настоятельно рекомендуем Вам включить инструкции по техобслуживанию цепей в план инспекции всего оборудования.

13. Длина перемещения (LS) складывается из двух длин цепи (L).

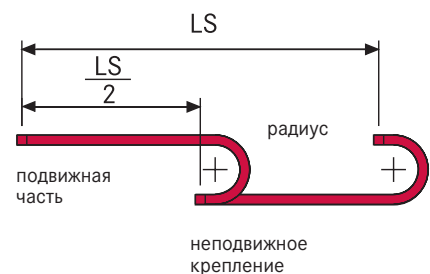

# Таблица подбора



Стр.	Серия цепи	Внутренняя ширина		Внутренняя высота	Наружная ширина		Наружная высота
		от	до		от	до	
		мм		мм	мм		мм
56	SILVYN® CHAIN 200	12	35	12	18	41	15
58	SILVYN® CHAIN 250L/LI/LE	15	50	17	26	61	23
64	SILVYN® CHAIN 325L/LI/LE	40	103	25	57	120	38
70	SILVYN® CHAIN 325PI	10	103	25	57	120	38
72	SILVYN® CHAIN 335L/LI/LE	40	150	35	56,5	166,5	50
78	SILVYN® CHAIN 335PS	40	150	35	56,5	166,5	50
80	SILVYN® CHAIN 445MU	50	362	45	72	384	64
82	SILVYN® CHAIN 445PU	50	362	45	72	384	64
84	SILVYN® CHAIN 445AU	50	362	45	72	384	64
86	SILVYN® CHAIN 445PS	61	125	45	83	147	64
88	SILVYN® CHAIN 660A	50	362	37	75	387	55
90	SILVYN® CHAIN 660	50	150	36	79	179	55
92	SILVYN® CHAIN 770A	45	357	60	80	392	78
94	SILVYN® CHAIN 770	85	250	51	120	285	78
96	SILVYN® CHAIN 475MU	74	498	75,5	112	536	100,5
98	SILVYN® CHAIN 475PU	74	374	75,5	110	410	100,5
100	SILVYN® CHAIN 306SU	43	355	37	79	391	55
102	SILVYN® CHAIN 306CU	43	355	37	79	391	55
104	SILVYN® CHAIN 306B	75	300	30	115	340	55
106	SILVYN® CHAIN 307SU	42	354	47	80	392	65
108	SILVYN® CHAIN 307B	75	300	40	117	342	65
110	SILVYN® CHAIN 307E	75	300	46,5	113	338	65
112	SILVYN® CHAIN 308SU	38	350	57	82	394	75
114	SILVYN® CHAIN 308CU	38	350	57	82	394	75
116	SILVYN® CHAIN 308B	100	300	48	156	356	75
118	SILVYN® CHAIN 308E	100	300	56,5	144	344	75
120	SILVYN® CHAIN 309SU	64	400	75,5	120	456	100
122	SILVYN® CHAIN 309CU	64	488	75,5	120	544	100
124	SILVYN® CHAIN 309B	100	400	70	156	456	100
126	SILVYN® CHAIN 309T	100	400	73	156	456	100
130	SILVYN® CHAIN H57SC	75	500	57	113	538	85
132	SILVYN® CHAIN H57PN	150	250	53,5	188	288	85
132	SILVYN® CHAIN H57PC	75	400	53,5	113	438	85
134	SILVYN® CHAIN H57B	100	400	57	138	438	85
136	SILVYN® CHAIN H57T	100	400	57	138	438	85
138	SILVYN® CHAIN H80SA	64	400	80	120	456	100
140	SILVYN® CHAIN H80PA	74	498	77	129	553	114
142	SILVYN® CHAIN H80B	100	500	81	155	555	114
144	SILVYN® CHAIN H80T	100	500	81	155	555	114
146	SILVYN® CHAIN H110SC	200	600	112	260	660	150
148	SILVYN® CHAIN H110PC	200	498	105	255	553	155
150	SILVYN® CHAIN H110B	200	600	112	255	655	155
152	SILVYN® CHAIN H110T	200	600	112	255	655	155
166	SILVYN® CHAIN 326SU	61	373	37	89	416	59
168	SILVYN CHAIN 326B	75	300	37	115	340	59
170	SILVYN® CHAIN 328SU	61	373	57	116	428	79
172	SILVYN® CHAIN 328B	100	300	48	162	362	79
174	SILVYN® CHAIN 329SU	64	488	75,5	128	552	107
176	SILVYN® CHAIN 329CD	64	488	75,5	128	552	107
178	SILVYN® CHAIN 329B	100	400	70	164	464	107
180	SILVYN® CHAIN 478MU	74	498	75,5	112	536	106,5
182	SILVYN® CHAIN 478PU	74	498	75,5	112	536	106,5
184	SILVYN® CHAIN 60PU	115	539	60,5	165	589	90
186	SILVYN® CHAIN 60VU	115	539	60,5	165	589	90
188	SILVYN® CHAIN 80PU	115	539	80,5	195	619	117
200	SILVYN® CHAIN 20LT	79	304	32	111	336	53
202	SILVYN® CHAIN 20LC	79	304	32	111	336	53
204	SILVYN® CHAIN 30LT	106	506	52	140	540	74
206	SILVYN® CHAIN 30LC	106	506	52	140	540	74
208	SILVYN® CHAIN 35LT	104	504	65	148	548	95
210	SILVYN® CHAIN 35LC	104	504	65	148	548	95
212	SILVYN® CHAIN 40LT	150	500	112,5	208	558	145
214	SILVYN® CHAIN 40LC	150	500	112,5	208	558	145
216	SILVYN® CHAIN 42LT	150	500	138	208	558	175
218	SILVYN® CHAIN 45T	300	600	182	390	690	220
220	SILVYN® CHAIN 20LPT	79	304	32	121	346	58,5
222	SILVYN® CHAIN 20LPC	79	304	32	121	346	58,5
224	SILVYN® CHAIN 30LPT	106	506	52	151	551	81,5
226	SILVYN® CHAIN 30LPC	106	506	52	151	551	81,5
228	SILVYN® CHAIN 35LPT	104	504	65	148	548	107
230	SILVYN® CHAIN 35LPC	104	504	65	148	548	107
232	SILVYN® CHAIN 40LPT	150	500	112,5	230	580	161,5
234	SILVYN® CHAIN 40LPC	150	500	104	230	580	161,5
236	SILVYN® CHAIN 42LPT	150	500	138	230	580	191,5
246	SILVYN® CHAIN 495	45	-	35	69	-	45
248	SILVYN® CHAIN 500	65	-	30	93	-	43
250	SILVYN® CHAIN 510TN	88	-	46	132	-	55
250	SILVYN® CHAIN 515TN	88	-	46	132	-	55
252	SILVYN® CHAIN 545	62	-	46	123	-	62
254	SILVYN® CHAIN 599	210	-	59	272	-	85





Звено	Радиус изгиба		Самонесущая нагрузка		Слайдинговая версия	Защитные крышки
	от	до	макс. м	кг		
мм	мм					
17	18	40	0,9	0,1		
29	28	100	1,3	0,1		
45	50	150	1,9	0,5	по запросу	
45	75	150	1,7	0,5		✓
52	65	200	2,2	1	по запросу	
52	65	200	2,0	1		✓
67	75	300	3,7	1	по запросу	
67	100	300	3,4	1		✓
67	100	300	3,4	1		✓
67	100	300	3,4	1	по запросу	✓
50	100	250	2,5	1	по запросу	
50	100	250	2,3	1		✓
70	150	300	3,8	1	по запросу	
70	150	300	3,5	1		✓
105	150	400	4,8	1	по запросу	
105	180	400	4,5	1		✓
65	75	300	2,7	1		✓
65	107	300	2,7	1		✓
65	75	300	3,1	1		
70	75	250	3,2	1		
70	75	250	3,9	1		
70	75	250	3,2	1		
80	135	400	4,2	1		
80	150	400	4,0	1		✓
80	150	400	5,0	1		
80	135	400	4,2	1		
100	150	600	6,5	1		
100	200	500	5,8	1		✓
100	150	600	4,6	1		
100	150	600	4,6	1		
90	150	400	5,0	1		
90	180	400	4,8	1		✓
90	180	400	4,8	1		✓
90	180	400	5,0	1		
90	180	400	5,0	1		
120	200	750	7,0	1		
120	200	600	6,0	1		✓
120	200	600	7,0	1		
120	200	600	7,0	1		
160	200	750	9,0	1		
160	250	750	7,8	1		✓
160	200	750	9,0	1		
160	200	750	8,0	1		
65	107	300	-	-	✓	
65	107	300	-	-	✓	
80	150	400	-	-	✓	
80	150	400	-	-	✓	
100	150	600	-	-	✓	
100	200	600	-	-	✓	✓
100	150	600	-	-	✓	
105	150	400	-	-	✓	
105	180	400	-	-	✓	✓
90	150	400	-	-	✓	
90	150	400	-	-	✓	
110	200	700	-	-	✓	
75	75	305	4,2	1		
75	115	305	4,2	1		✓
95	150	535	5,8	1		
95	150	535	5,8	1		✓
125	200	600	7,8	1		
125	200	600	7,0	1		✓
180	250	850	12,9	1		
180	250	850	11,8	1		✓
180	250	850	12,0	1		
250	400	1500	13,0	1		
75	115	305	-	-	✓	
75	115	305	-	-	✓	✓
95	150	535	-	-	✓	
95	150	535	-	-	✓	✓
125	200	600	-	-	✓	
125	200	600	-	-	✓	✓
180	250	850	-	-	✓	
180	250	850	-	-	✓	✓
180	250	850	-	-	✓	
-	100	-	-	-		
-	100	150	-	-		
-	125	-	-	-		
-	175	-	-	-		
-	100	-	-	-		
-	220	-	-	-		

# Кабельные цепи из полиамида для многостороннего применения

Цепь	Страница
SILVYN® CHAIN 200	56
SILVYN® CHAIN 250L/LI/LE	58
SILVYN® CHAIN 325L/LI/LE	64
SILVYN® CHAIN 325PI	70
SILVYN® CHAIN 335L/LI/LE	72
SILVYN® CHAIN 335PS	78
SILVYN® CHAIN 445MU	80
SILVYN® CHAIN 445PU	82
SILVYN® CHAIN 445AU	84
SILVYN® CHAIN 445PS	86
SILVYN® CHAIN 660A	88
SILVYN® CHAIN 660	90
SILVYN® CHAIN 770A	92
SILVYN® CHAIN 770	94
SILVYN® CHAIN 475MU	96
SILVYN® CHAIN 475PU	98
SILVYN® CHAIN 306SU	100
SILVYN® CHAIN 306CU	102
SILVYN® CHAIN 306B	104
SILVYN® CHAIN 307SU	106
SILVYN® CHAIN 307B	108
SILVYN® CHAIN 307E	110
SILVYN® CHAIN 308SU	112
SILVYN® CHAIN 308CU	114
SILVYN® CHAIN 308B	116
SILVYN® CHAIN 308E	118
SILVYN® CHAIN 309SU	120
SILVYN® CHAIN 309CU	122
SILVYN® CHAIN 309B	124
SILVYN® CHAIN 309T	126

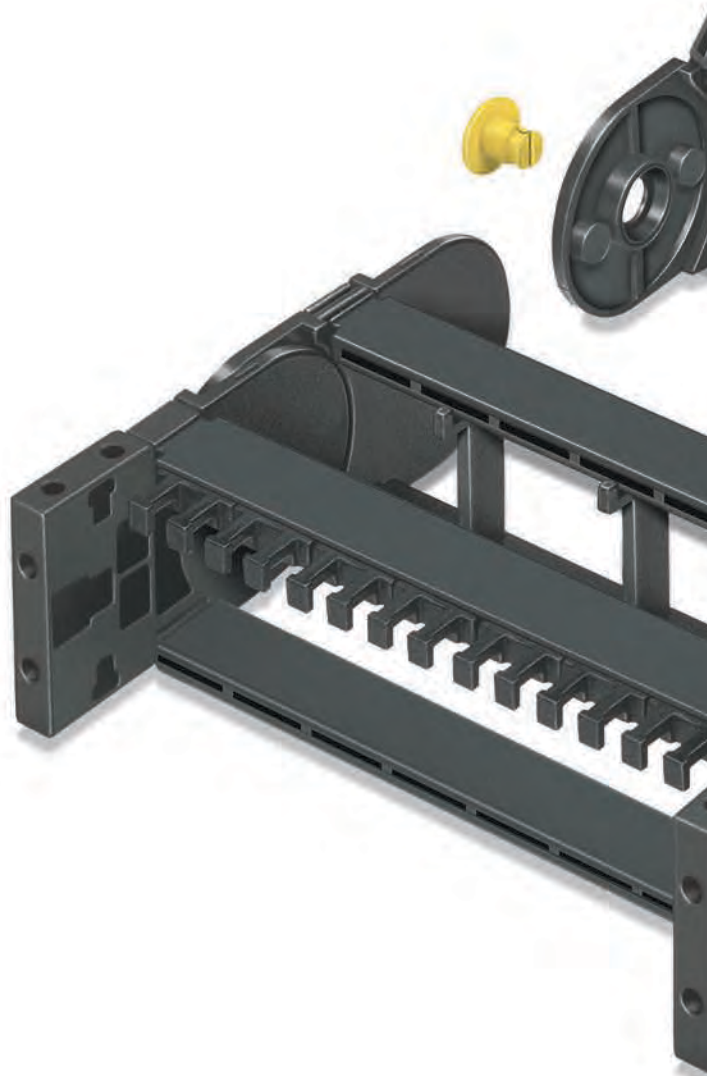





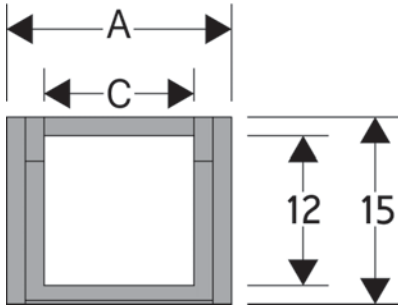

## SILVYN® CHAIN 200

Кабельные цепи из полиамида без открывающихся рамок



### Технические характеристики

-  **Внутренняя высота (D)**  
12 мм
-  **Длина звена (P)**  
17 мм
-  **Скорость**  
10 м/с
-  **Ускорение**  
50 м/с<sup>2</sup>

A (мм)	B (мм)	C (мм)	D (мм)	R (мм)	Вес (кг/м)	Артикул
18	15	12	12	018-030-040	0.13	20012□□□
31	15	25	12	018-030-040	0.14	20025□□□
41	15	35	12	018-030-040	0.15	20035□□□

□□□ дополните артикул значением радиуса R

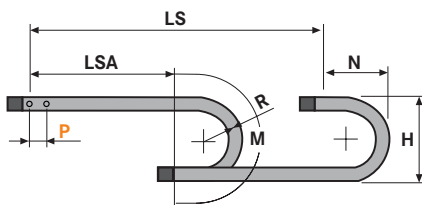

R	H	N	M
018	51	45	95
030	75	55	130
040	95	70	165

**L=LSA + M или M1** Длина цепи (L)=  
Половина длины перемещения LSA  
плюс длина загиба (M)  
для слайдинга (M1)

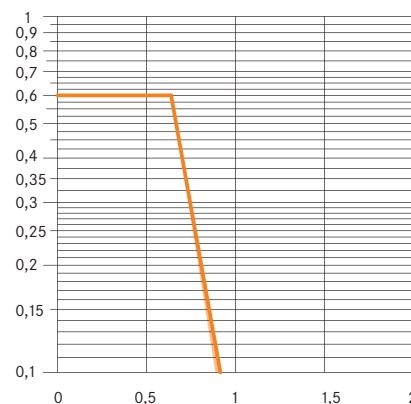
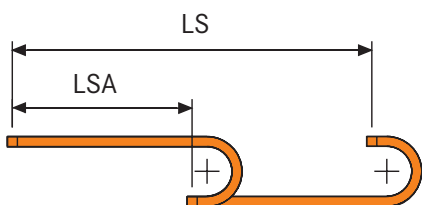

### Диаграмма нагрузки самонесущей цепи

Максимальная самонесущая длина LSA в зависимости от веса проложенных в цепи кабелей и шлангов на каждый метр цепи (кг/м).

Оранжевая область на диаграмме показывает разницу в весе между различными ширинами цепи.

Для применений с LSA и весами, превышающими самонесущую способность, проверьте возможное использование поддерживающих роликов (см. стр. 41).

## Концевые крепления

Комплект концевых креплений служит для крепления обоих концов цепи к оборудованию. Смонтированный комплект с предустановленной планкой-гребенкой доступен по запросу.

## Крепления из полиамида

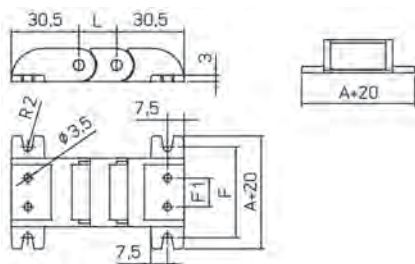
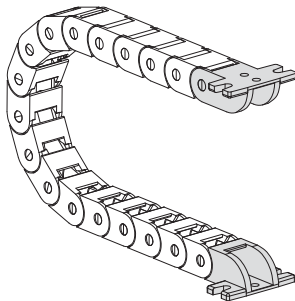

Для цепи	F1	F 1
20025□□□	13	41
20035□□□	23	51

Крепления из полиамида	
Смонтированные	AN200□□KM
Несмонтированные	AN200□□K

□ Внутренняя ширина (C)

## SILVYN® CHAIN 250L

Кабельные цепи из полиамида без открывающихся рамок

**Информация**

- Для слайдинговых цепей необходимы специальные крепления

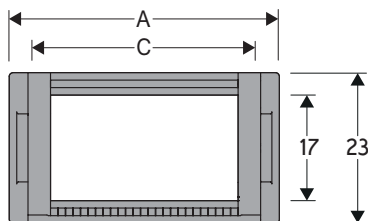

### Технические характеристики

- Внутренняя высота (D)**  
17 мм
- Длина звена (P)**  
29 мм
- Высота подвижного крепления (W)**  
100 мм
- Скорость**  
10 м/с
- Ускорение**  
50 м/с<sup>2</sup>

A (мм)	B (мм)	C (мм)	D (мм)	R (мм)	Вес (кг/м)	Артикул
26	23	15	17	028-038-045-060-075-100	0.34	250L015□□□
36	23	25	17	028-038-045-060-075-100	0.37	250L025□□□
46	23	35	17	028-038-045-060-075-100	0.40	250L035□□□
61	23	50	17	028-038-045-060-075-100	0.43	250L050□□□

□□□ дополните артикул значением радиуса R

### Перегородки

Несмонтированные Артикул S250L  
 Смонтированные Артикул S250LMC  
 MCI: рамки открываются во внешний радиус  
 MCE: во внутренний радиус

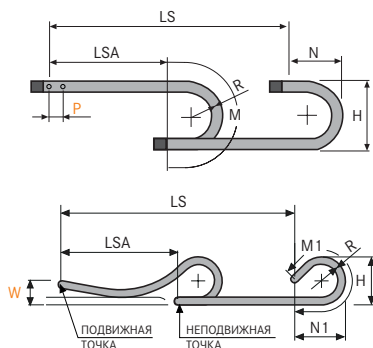

**L = LSA + M или M1**  
 Длина цепи (L) = Половина длины перемещения LSA плюс длина загиба (M) для слайдинга (M1)

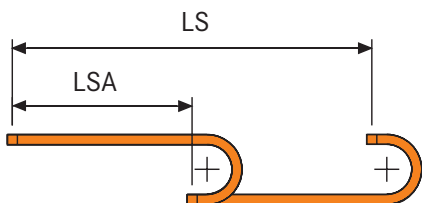

R	H	N	M	N1	M1
028	79	68,5	146	120	255
038	99	78,5	177	125	270
045	113	85,5	199	250	530
060	143	100,5	246	400	850
075	173	115,5	294	505	1085
100	223	140,5	372	650	1405

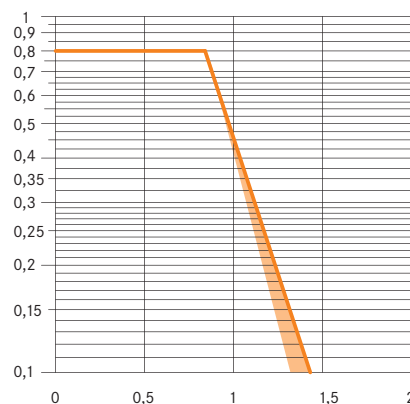

### Диаграмма нагрузки самонесущей цепи

Максимальная самонесущая длина LSA в зависимости от веса проложенных в цепи кабелей и шлангов на каждый метр цепи (кг/м).

Оранжевая область на диаграмме показывает разницу в весе между различными ширинами цепи.

Для применений с LSA и весами, превышающими самонесущую способность, проверьте возможное использование поддерживающих роликов (см. стр. 41).

## Концевые крепления

Комплект концевых креплений служит для крепления обоих концов цепи к оборудованию. Смонтированный комплект с предустановленной планкой-гребенкой доступен по запросу.

## Крепления из полиамида

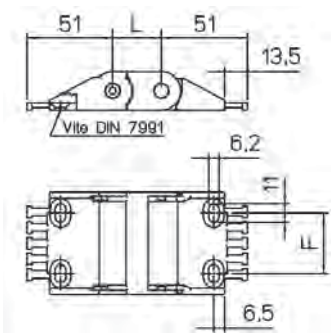
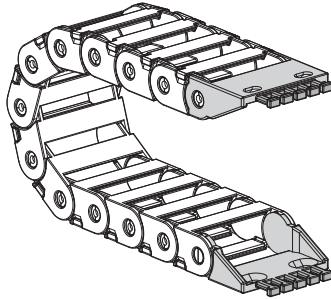

Для цепи	F1
250L35□□□	21
250L50□□□	36

Крепления из полиамида	
Смонтированные	
AN250L□□□KM	
Несмонтированные	
AN250L□□□K	

□□□ Внутренняя ширина (C)  
 Возможные позиции для креплений: 1/2/3/5/6  
 (см. страницу 33)

## SILVYN® CHAIN 250LI

Кабельные цепи из полиамида с открывающимися рамками

**Информация**

- Для слайдинговых цепей необходимы специальные крепления

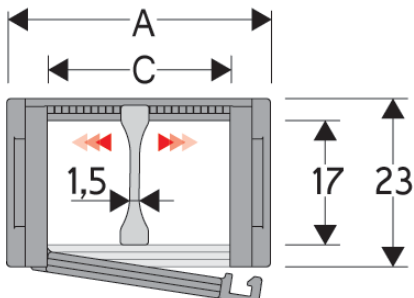

### Технические характеристики

- Внутренняя высота (D)**  
17 мм
- Длина звена (P)**  
29 мм
- Высота подвижного крепления (W)**  
100 мм
- Скорость**  
10 м/с
- Ускорение**  
50 м/с<sup>2</sup>

A (мм)	B (мм)	C (мм)	D (мм)	R (мм)	Вес (кг/м)	Артикул
26	23	15	17	028-038-045-060-075-100	0.34	250LI015□□□
36	23	25	17	028-038-045-060-075-100	0.37	250LI025□□□
46	23	35	17	028-038-045-060-075-100	0.40	250LI035□□□
61	23	50	17	028-038-045-060-075-100	0.43	250LI050□□□

□□□ дополните артикул значением радиуса R

### Перегородки

Несмонтированные Артикул S250L  
Смонтированные Артикул S250LMC  
MCI: рамки открываются во внешний радиус  
MCE: во внутренний радиус

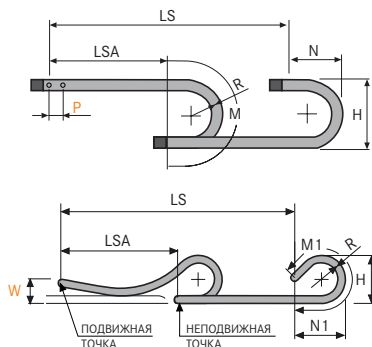

**L=LSA + M или M1** Длина цепи (L)=  
Половина длины перемещения LSA  
плюс длина загиба (M)  
для слайдинга (M1)

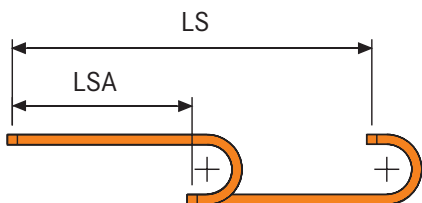

R	H	N	M	N1	M1
028	79	68,5	146	120	255
038	99	78,5	177	125	270
045	113	85,5	199	250	530
060	143	100,5	246	400	850
075	173	115,5	294	505	1085
100	223	140,5	372	650	1405

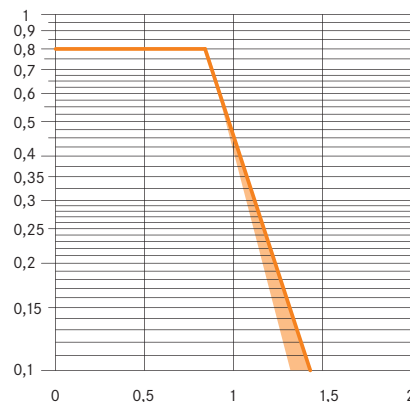

### Диаграмма нагрузки самонесущей цепи

Максимальная самонесущая длина LSA в зависимости от веса проложенных в цепи кабелей и шлангов на каждый метр цепи (кг/м).

Оранжевая область на диаграмме показывает разницу в весе между различными ширинами цепи.

Для применений с LSA и весами, превышающими самонесущую способность, проверьте возможное использование поддерживающих роликов (см. стр. 41).



## Концевые крепления

Комплект концевых креплений служит для крепления обоих концов цепи к оборудованию. Смонтированный комплект с предустановленной планкой-гребенкой доступен по запросу.

## Крепления из полиамида

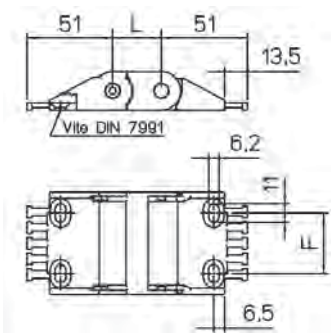
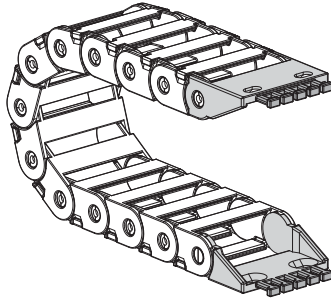

Для цепи	F1
250L35□□□	21
250L50□□□	36

Крепления из полиамида	
Смонтированные	
AN250L□□□KM	
Несмонтированные	
AN250L□□□K	

□□□ Внутренняя ширина (C)  
 Возможные позиции для креплений: 1/2/3/5/6  
 (см. страницу 33)

## SILVYN® CHAIN 250LE

Кабельные цепи из полиамида с открывающимися рамками



### Информация

- Для слайдинговых цепей необходимы специальные крепления

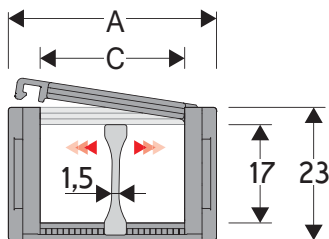

### Технические характеристики

- Внутренняя высота (D)**  
17 мм
- Длина звена (P)**  
29 мм
- Высота подвижного крепления (W)**  
100 мм
- Скорость**  
10 м/с
- Ускорение**  
50 м/с<sup>2</sup>

A (мм)	B (мм)	C (мм)	D (мм)	R (мм)	Вес (кг/м)	Артикул
26	23	15	17	028-038-045-060-075-100	0.34	250LE015□□□
36	23	25	17	028-038-045-060-075-100	0.37	250LE025□□□
46	23	35	17	028-038-045-060-075-100	0.40	250LE035□□□
61	23	50	17	028-038-045-060-075-100	0.43	250LE050□□□

□□□ дополните артикул значением радиуса R

### Перегородки

Несмонтированные Артикул S250L  
Смонтированные Артикул S250LMC  
MCI: рамки открываются во внешний радиус  
MCE: во внутренний радиус

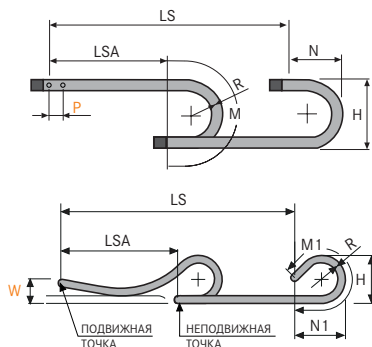

**L=LSA + M или M1** Длина цепи (L)= Половина длины перемещения LSA плюс длина загиба (M) для слайдинга (M1)

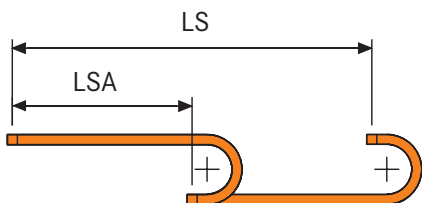

R	H	N	M	N1	M1
028	79	68,5	146	120	255
038	99	78,5	177	125	270
045	113	85,5	199	250	530
060	143	100,5	246	400	850
075	173	115,5	294	505	1085
100	223	140,5	372	650	1405

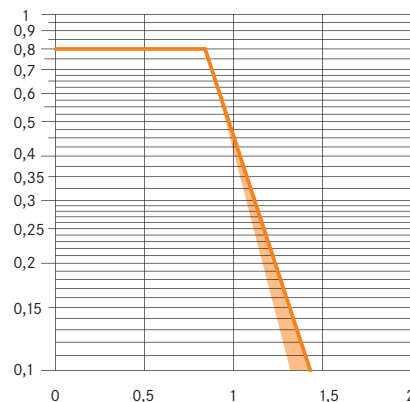

### Диаграмма нагрузки самонесущей цепи

Максимальная самонесущая длина LSA в зависимости от веса проложенных в цепи кабелей и шлангов на каждый метр цепи (кг/м).

Оранжевая область на диаграмме показывает разницу в весе между различными ширинами цепи.

Для применений с LSA и весами, превышающими самонесущую способность, проверьте возможное использование поддерживающих роликов (см. стр. 41)..

## Концевые крепления

Комплект концевых креплений служит для крепления обоих концов цепи к оборудованию. Смонтированный комплект с предустановленной планкой-гребенкой доступен по запросу.

## Крепления из полиамида

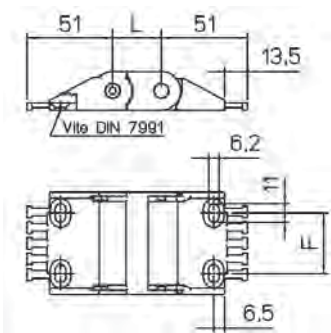
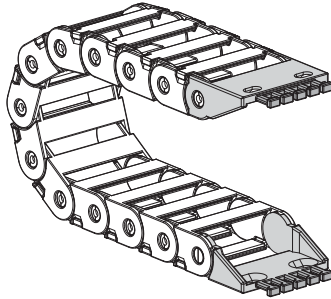

Для цепи	F1
250L35□□□	21
250L50□□□	36

Крепления из полиамида	
Смонтированные	
AN250L□□□KM	
Несмонтированные	
AN250L□□□K	

□□□ Внутренняя ширина (C)  
 Возможные позиции для креплений: 1/2/3/5/6  
 (см. страницу 33)

## SILVYN® CHAIN 325L

Кабельные цепи из полиамида

**Информация**

- Для слайдинговых цепей необходимы специальные крепления

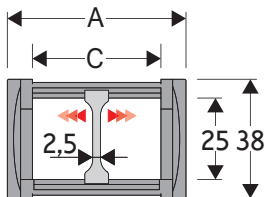

### Технические характеристики

- Внутренняя высота (D)**  
25 мм
- Длина звена (P)**  
45 мм
- Высота подвижного крепления (W)**  
140 мм
- Скорость**  
10 м/с
- Ускорение**  
50 м/с<sup>2</sup>

A (мм)	B (мм)	C (мм)	D (мм)	R (мм)	Вес (кг/м)	Артикул
57	38	40	25	050-060-075-100-125-150	0.90	325L040□□
77	38	60	25	050-060-075-100-125-150	0.95	325L060□□
93	38	76	25	050-060-075-100-125-150	1.05	325L076□□
120	38	103	25	050-060-075-100-125-150	1.15	325L103□□

□□ дополните артикул значением радиуса R

**L=LSA + M или M1** Длина цепи (L)=  
Половина длины перемещения LSA  
плюс длина загиба (M)  
для слайдинга (M1)

### Перегородки

Несмонтированные Артикул S325L  
Смонтированные Артикул S325LMC  
MCI: рамки открываются во внешний радиус  
MCE: во внутренний радиус

R	H	N	M	N1	M1
050	138	115	250	145	300
060	158	125	280	155	335
075	188	140	325	185	420
100	238	165	405	275	635
125	288	190	485	360	855
150	338	215	565	445	1075

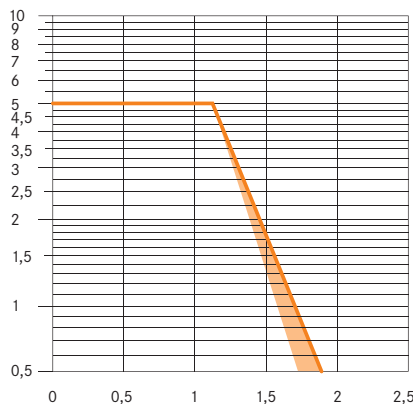
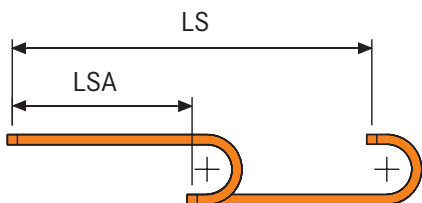
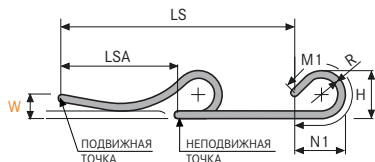
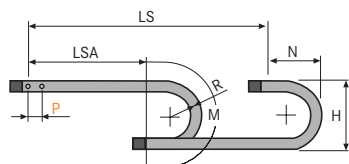

### Диаграмма нагрузки самонесущей цепи

Максимальная самонесущая длина LSA в зависимости от веса проложенных в цепи кабелей и шлангов на каждый метр цепи (кг/м).

Оранжевая область на диаграмме показывает разницу в весе между различными ширинами цепи.

Для применений с LSA и весами, превышающими самонесущую способность, проверьте возможное использование поддерживающих роликов (см. стр. 41).

### Концевые крепления

Комплект концевых креплений служит для крепления обоих концов цепи к оборудованию. Смонтированный комплект с предустановленной планкой-гребенкой доступен по запросу.

### Крепления из полиамида Крепления из стали

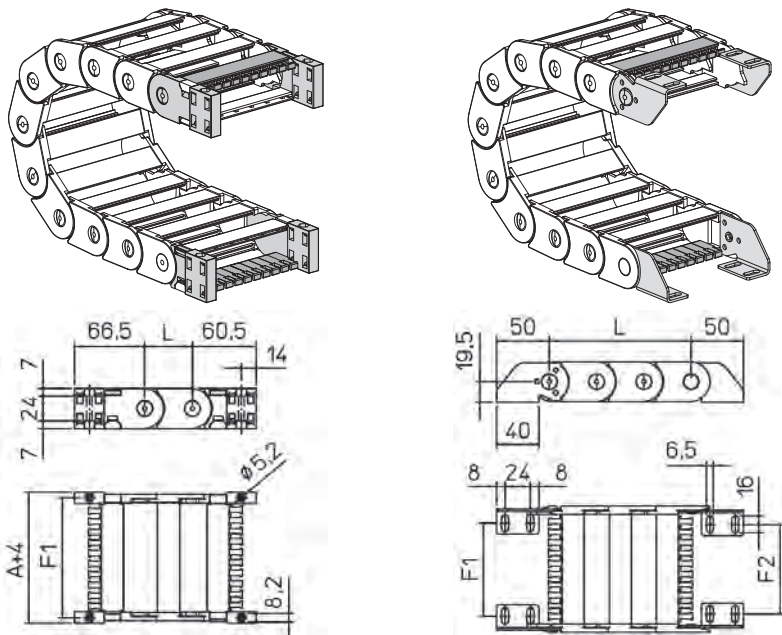

Для цепи	F1
325L40□□□	51
325L60□□□	71
325L76□□□	87
325L103□□□	114

Для цепи	F1	F2
325L40□□□	25.5	22
325L60□□□	45.5	42
325L76□□□	61.5	58
325L103□□□	88.5	85

Крепления из полиамида	
Смонтированные	AN325L□□□KM
Несмонтированные	AN325L□□□K
Планка-гребенка	
Смонтированные	CFC325L□□□KM
Несмонтированные	CFC325L□□□K

Крепления из стали	
Смонтированные	A325LKM
Несмонтированные	A325LK
Планка-гребенка	
Смонтированные	CFC325L□□□KM
Несмонтированные	CFC325L□□□K

□□□ Внутренняя ширина (C)

## SILVYN® CHAIN 325LI

Кабельные цепи из полиамида с открывающимися рамками

**Информация**

- Для слайдинговых цепей необходимы специальные крепления

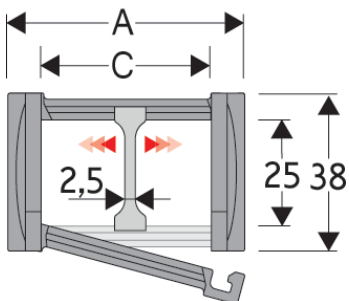

### Технические характеристики

- Внутренняя высота (D)**  
25 мм
- Длина звена (P)**  
45 мм
- Высота подвижного крепления (W)**  
140 мм
- Скорость**  
10 м/с
- Ускорение**  
50 м/с<sup>2</sup>

A (мм)	B (мм)	C (мм)	D (мм)	R (мм)	Вес (кг/м)	Артикул
57	38	40	25	050-060-075-100-125-150	0.90	325LI040□□□
77	38	60	25	050-060-075-100-125-150	0.95	325LI060□□□
93	38	76	25	050-060-075-100-125-150	1.05	325LI076□□□
120	38	103	25	050-060-075-100-125-150	1.15	325LI103□□□

□□□ дополните артикул значением радиуса R

**L=LSA + M или M1** Длина цепи (L)=  
Половина длины перемещения LSA  
плюс длина загиба (M)  
для слайдинга (M1)

### Перегородки

Несмонтированные Артикул S325L  
Смонтированные Артикул S325LMC  
MCI: рамки открываются во внешний радиус  
MCE: во внутренний радиус

R	H	N	M	N1	M1
050	138	115	250	145	300
060	158	125	280	155	335
075	188	140	325	185	420
100	238	165	405	275	635
125	288	190	485	360	855
150	338	215	565	445	1075

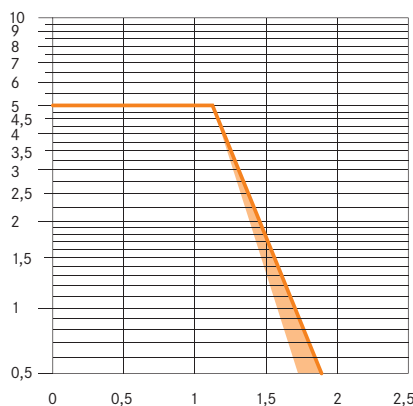
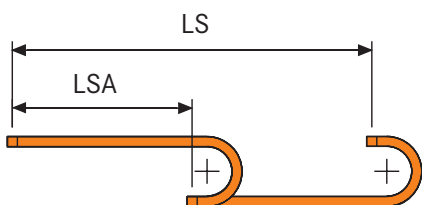
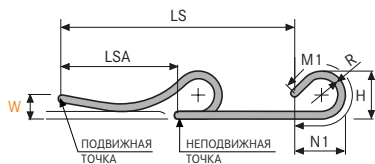
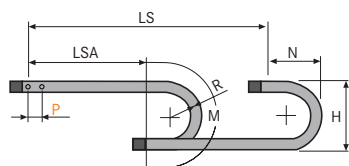

### Диаграмма нагрузки самонесущей цепи

Максимальная самонесущая длина LSA в зависимости от веса проложенных в цепи кабелей и шлангов на каждый метр цепи (кг/м).

Оранжевая область на диаграмме показывает разницу в весе между различными ширинами цепи.

Для применений с LSA и весами, превышающими самонесущую способность, проверьте возможное использование поддерживающих роликов (см. стр. 41).

### Концевые крепления

Комплект концевых креплений служит для крепления обоих концов цепи к оборудованию. Смонтированный комплект с предустановленной планкой-гребенкой доступен по запросу.

### Крепления из полиамида Крепления из стали

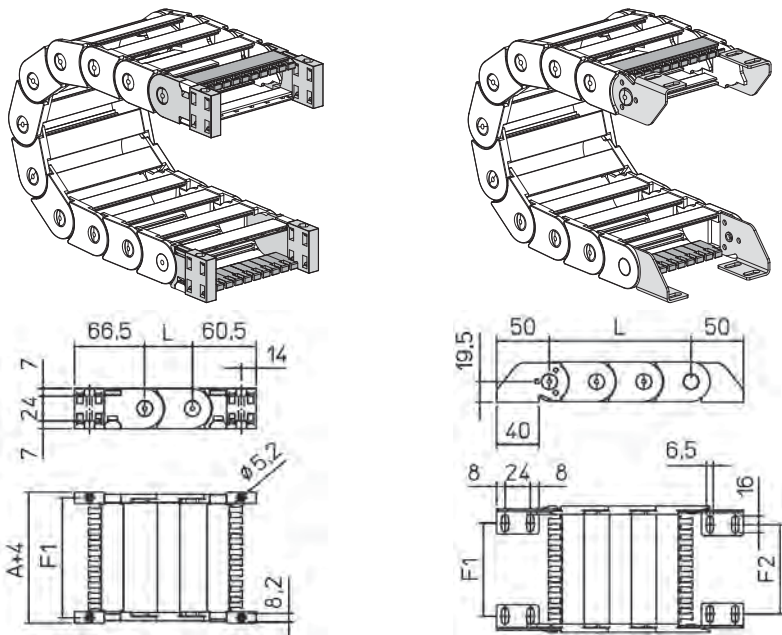

Для цепи	F1
325L40□□□	51
325L60□□□	71
325L76□□□	87
325L103□□□	114

Для цепи	F1	F2
325L40□□□	25.5	22
325L60□□□	45.5	42
325L76□□□	61.5	58
325L103□□□	88.5	85

Крепления из полиамида	
Смонтированные	AN325□□□□KM
Несмонтированные	AN325□□□□K
Планка-гребенка	
Смонтированные	CFC325□□□□KM
Несмонтированные	CFC325□□□□K

Крепления из стали		
Смонтированные	A325LKM	
Несмонтированные	A325LK	
Планка-гребенка		
Смонтированные	CFC325□□□□KM	
Несмонтированные	CFC325□□□□K	

□□□ Внутренняя ширина (C)

## SILVYN® CHAIN 325LE

Кабельные цепи из полиамида с открывающимися рамками

**Информация**

- Для слайдинговых цепей необходимы специальные крепления

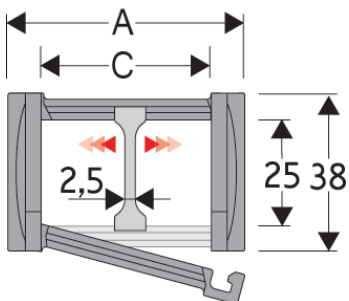

### Технические характеристики

- Внутренняя высота (D)**  
25 мм
- Длина звена (P)**  
45 мм
- Высота подвижного крепления (W)**  
140 мм
- Скорость**  
10 м/с
- Ускорение**  
50 м/с<sup>2</sup>

A (мм)	B (мм)	C (мм)	D (мм)	R (мм)	Вес (кг/м)	Артикул
57	38	40	25	050-060-075-100-125-150	0.90	325LE040□□□
77	38	60	25	050-060-075-100-125-150	0.95	325LE060□□□
93	38	76	25	050-060-075-100-125-150	1.05	325LE076□□□
120	38	103	25	050-060-075-100-125-150	1.15	325LE103□□□

□□□ дополните артикул значением радиуса R

**L=LSA + M или M1** Длина цепи (L)=  
Половина длины перемещения LSA  
плюс длина загиба (M)  
для слайдинга (M1)

### Перегородки

Несмонтированные Артикул S325L  
Смонтированные Артикул S325LMC  
MCI: рамки открываются во внешний радиус  
MCE: во внутренний радиус

R	H	N	M	N1	M1
050	138	115	250	145	300
060	158	125	280	155	335
075	188	140	325	185	420
100	238	165	405	275	635
125	288	190	485	360	855
150	338	215	565	445	1075

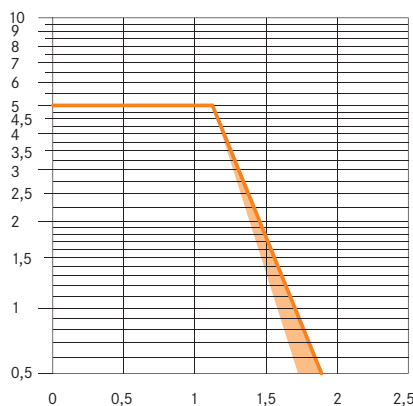
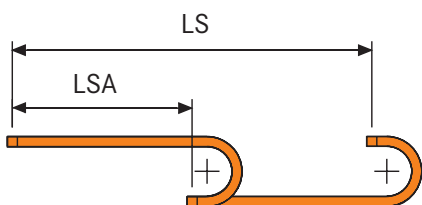
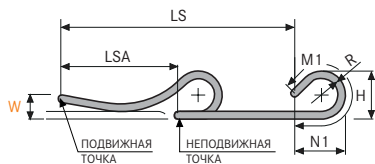
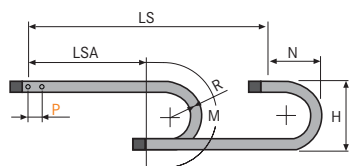

### Диаграмма нагрузки самонесущей цепи

Максимальная самонесущая длина LSA в зависимости от веса проложенных в цепи кабелей и шлангов на каждый метр цепи (кг/м).

Оранжевая область на диаграмме показывает разницу в весе между различными ширинами цепи.

Для применений с LSA и весами, превышающими самонесущую способность, проверьте возможное использование поддерживающих роликов (см. стр. 41).



### Концевые крепления

Комплект концевых креплений служит для крепления обоих концов цепи к оборудованию. Смонтированный комплект с предустановленной планкой-гребенкой доступен по запросу.

### Крепления из полиамида Крепления из стали

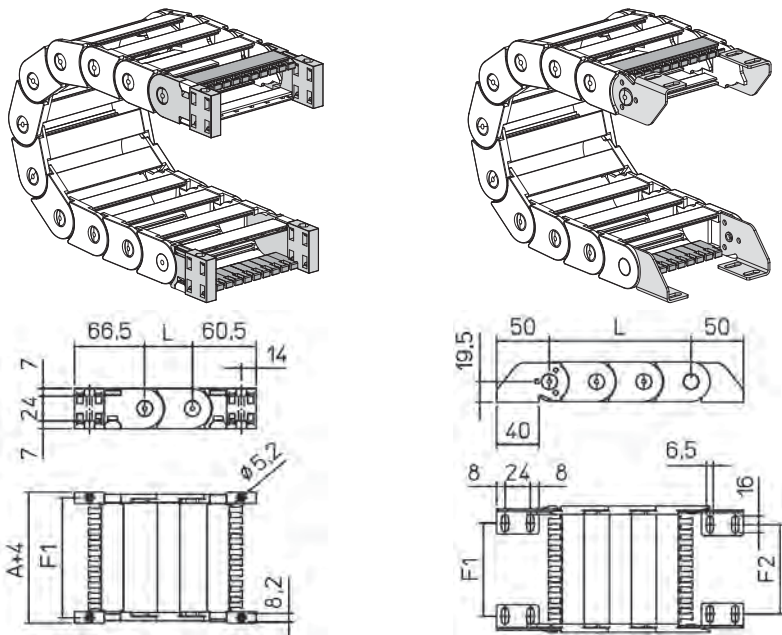

Для цепи	F1
325L40□□□	51
325L60□□□	71
325L76□□□	87
325L103□□□	114

Для цепи	F1	F2
325L40□□□	25.5	22
325L60□□□	45.5	42
325L76□□□	61.5	58
325L103□□□	88.5	85

Крепления из полиамида	
Смонтированные	AN325□□□□KM
Несмонтированные	AN325L□□□□K
Планка-гребенка	
Смонтированные	CFC325L□□□□KM
Несмонтированные	CFC325L□□□□K

Крепления из стали	
Смонтированные	A325LKM
Несмонтированные	A325LK
Планка-гребенка	
Смонтированные	CFC325L□□□□KM
Несмонтированные	CFC325L□□□□K

□□□ Внутренняя ширина (C)

## SILVYN® CHAIN 325PI

Кабельные цепи из полиамида с открывающимися защитными крышками



### Информация

- Для слайдинговых цепей необходимы специальные крепления

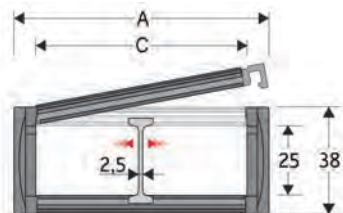

### Технические характеристики

- Внутренняя высота (D)**  
25 мм
- Длина звена (P)**  
45 мм
- Высота подвижного крепления (W)**  
140 мм
- Скорость**  
10 м/с
- Ускорение**  
50 м/с<sup>2</sup>

### Перегородки

Несмонтированные Артикул S325L  
Смонтированные Артикул S325LMC  
MCI: рамки открываются во внешний радиус  
MCE: во внутренний радиус

A (мм)	B (мм)	C (мм)	D (мм)	R (мм)	Вес (кг/м)	Артикул
57	38	40	25	075-100-125-150	1.15	325PI040□□□
77	38	60	25	075-100-125-150	1.30	325PI060□□□
93	38	76	25	075-100-125-150	1.40	325PI076□□□
120	38	103	25	075-100-125-150	1.70	325PI103□□□

□□□ дополните артикул значением радиуса R

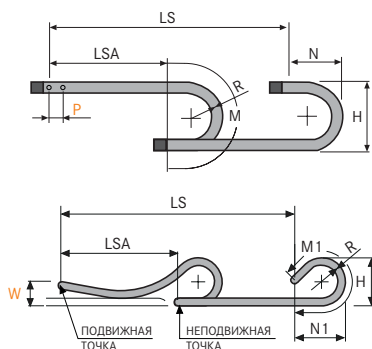

**L=LSA + M или M1** Длина цепи (L)=  
Половина длины перемещения LSA  
плюс длина загиба (M)  
для слайдинга (M1)

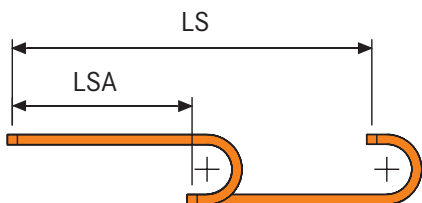

R	H	N	M	N1	M1
075	188	140	325	185	420
100	238	165	405	275	635
125	288	190	485	360	855
150	338	215	565	445	1075

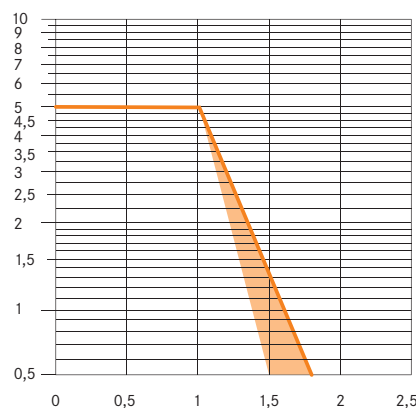

### Диаграмма нагрузки самонесущей цепи

Максимальная самонесущая длина LSA в зависимости от веса проложенных в цепи кабелей и шлангов на каждый метр цепи (кг/м).

Оранжевая область на диаграмме показывает разницу в весе между различными ширинами цепи.

Для применений с LSA и весами, превышающими самонесущую способность, проверьте возможное использование поддерживающих роликов (см. стр. 41).

### Концевые крепления

Комплект концевых креплений служит для крепления обоих концов цепи к оборудованию. Смонтированный комплект с предустановленной планкой-ребенкой доступен по запросу.

### Крепления из полиамида Крепления из стали

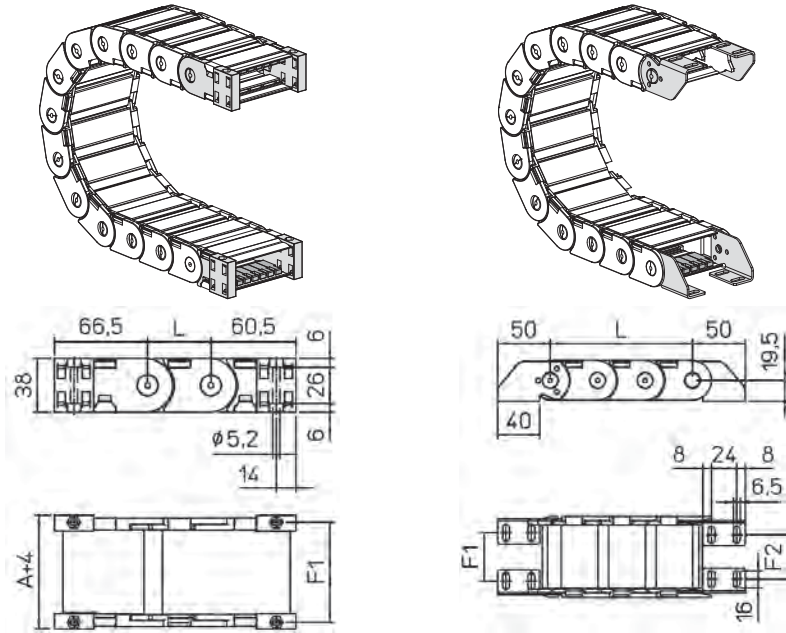

Для цепи	F1
325PI040□□□	51
325PI060□□□	71
325PI076□□□	87
325PI103□□□	114

Для цепи	F1	F2
325PI40□□□	25.5	22
325PI60□□□	45.5	42
325PI76□□□	61.5	58
325PI103□□□	88.5	85

Крепления из полиамида	
Смонтированные	AN325L□□□KM
Несмонтированные	AN325L□□□K
Планка-ребенка	
Смонтированные	CFC325L□□□KM
Несмонтированные	CFC325L□□□K

Крепления из стали	
Смонтированные	A325LKM
Несмонтированные	A325LK
Планка-ребенка	
Смонтированные	CFC325L□□□KM
Несмонтированные	CFC325L□□□K

□□ Внутренняя ширина (C)

## SILVYN® CHAIN 335L

Кабельные цепи из полиамида без открывающихся рамок

**Информация**

- Для слайдинговых цепей необходимы специальные крепления

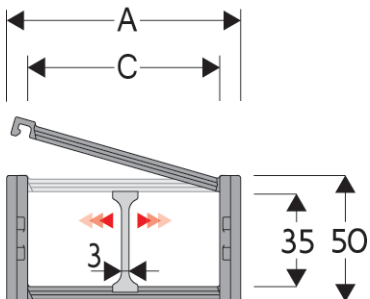

### Технические характеристики

- Внутренняя высота (D)**  
35 мм
- Длина звена (P)**  
52 мм
- Высота подвижного крепления (W)**  
140 мм
- Скорость**  
10 м/с
- Ускорение**  
50 м/с<sup>2</sup>

A (мм)	B (мм)	C (мм)	D (мм)	R (мм)	Вес (кг/м)	Артикул
56.5	50	40	35	065-075-100-125-150-200	1.12	335L040□□□
66.5	50	50	35	065-075-100-125-150-200	1.15	335L050□□□
76.5	50	60	35	065-075-100-125-150-200	1.19	335L060□□□
92.5	50	76	35	065-075-100-125-150-200	1.25	335L076□□□
119.5	50	103	35	065-075-100-125-150-200	1.36	335L103□□□
141.5	50	125	35	065-075-100-125-150-200	1.44	335L125□□□
166.5	50	150	35	065-075-100-125-150-200	1.54	335L150□□□

□□□ дополните артикул значением радиуса R

**L=LSA + M или M1** Длина цепи (L)=  
Половина длины перемещения LSA  
плюс длина загиба (M)  
для слайдинга (M1)

### Перегородки

Несмонтированные Артикул S4353  
Смонтированные Артикул S4353MC  
MCI: рамки открываются во внешний радиус  
MCE: во внутренний радиус

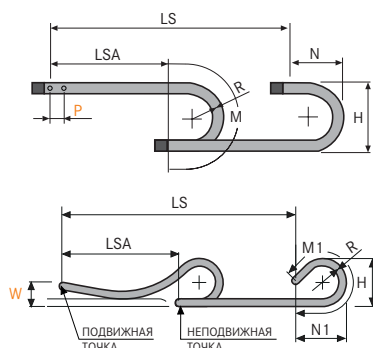

R	H	N	M	N1	M1
065	180	169	310	220	465
075	200	179	340	260	560
100	250	204	420	350	790
125	300	229	500	445	1025
150	350	254	580	540	1260
200	450	304	735	730	1725

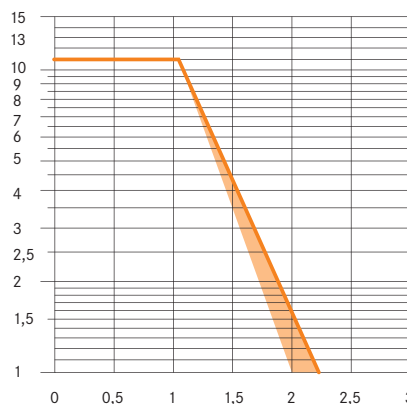
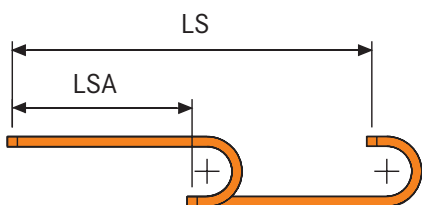

### Диаграмма нагрузки самонесущей цепи

Максимальная самонесущая длина LSA в зависимости от веса проложенных в цепи кабелей и шлангов на каждый метр цепи (кг/м).

Оранжевая область на диаграмме показывает разницу в весе между различными ширинами цепи.

Для применений с LSA и весами, превышающими самонесущую способность, проверьте возможное использование поддерживающих роликов (см. стр. 41).

## Концевые крепления

Комплект концевых креплений служит для крепления обоих концов цепи к оборудованию. Смонтированный комплект с предустановленной планкой-ребенкой доступен по запросу.

## Крепления из полиамида

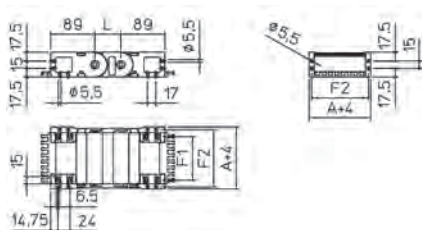
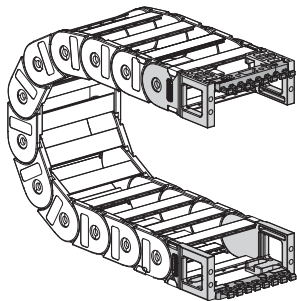

Для цепи	F1	F1
335L40□□□	25	51
335L50□□□	35	61
335L60□□□	45	71
335L76□□□	61	87
335L103□□□	88	114
335L125□□□	110	136
335L150□□□	135	161

<b>Крепления из полиамида</b>
Смонтированные
AN335L□□□KM
Несмонтированные
AN335L□□□K
<b>Планка-ребенка</b>
Смонтированные
PFN335□□□

□□□ Внутренняя ширина (С)  
 Возможные позиции для креплений: 1/2/3/5/6  
 (см. страницу 33)

## SILVYN® CHAIN 335LI

Кабельные цепи из полиамида с открывающимися рамками



### Информация

- Для слайдинговых цепей необходимы специальные крепления

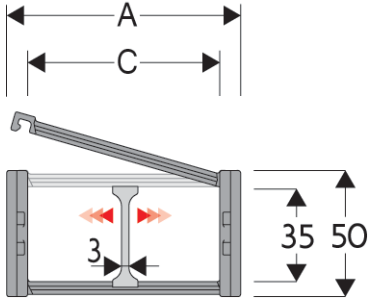

### Технические характеристики

	<b>Внутренняя высота (D)</b> 35 мм
	<b>Длина звена (P)</b> 52 мм
	<b>Высота подвижного крепления (W)</b> 140 мм
	<b>Скорость</b> 10 м/с
	<b>Ускорение</b> 50 м/с <sup>2</sup>

A (мм)	B (мм)	C (мм)	D (мм)	R (мм)	Вес (кг/м)	Артикул
56.5	50	40	35	065-075-100-125-150-200	1.12	335LI040□□□
66.5	50	50	35	065-075-100-125-150-200	1.15	335LI050□□□
76.5	50	60	35	065-075-100-125-150-200	1.19	335LI060□□□
92.5	50	76	35	065-075-100-125-150-200	1.25	335LI076□□□
119.5	50	103	35	065-075-100-125-150-200	1.36	335LI103□□□
141.5	50	125	35	065-075-100-125-150-200	1.44	335LI125□□□
166.5	50	150	35	065-075-100-125-150-200	1.54	335LI150□□□

□□□ дополните артикул значением радиуса R

**L=LSA + M или M1** Длина цепи (L)=  
Половина длины перемещения LSA  
плюс длина загиба (M)  
для слайдинга (M1)

### Перегородки

Несмонтированные Артикул S4353  
Смонтированные Артикул S4353MC  
MCI: рамки открываются во внешний радиус  
MCE: во внутренний радиус

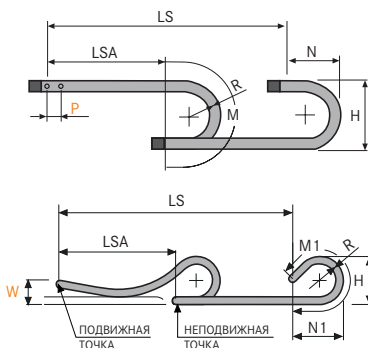

R	H	N	M	N1	M1
065	180	169	310	220	465
075	200	179	340	260	560
100	250	204	420	350	790
125	300	229	500	445	1025
150	350	254	580	540	1260
200	450	304	735	730	1725

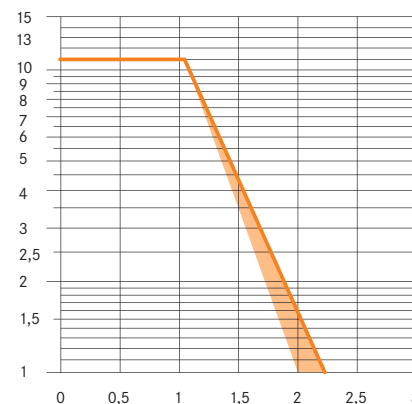
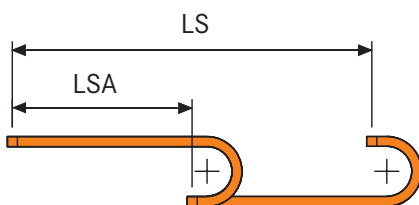

### Диаграмма нагрузки самонесущей цепи

Максимальная самонесущая длина LSA в зависимости от веса проложенных в цепи кабелей и шлангов на каждый метр цепи (кг/м).

Оранжевая область на диаграмме показывает разницу в весе между различными ширинами цепи.

Для применений с LSA и весами, превышающими самонесущую способность, проверьте возможное использование поддерживающих роликов (см. стр. 41).



## SILVYN® CHAIN 335LE

Кабельные цепи из полиамида с открывающимися рамками



### Информация

- Для слайдинговых цепей необходимы специальные крепления

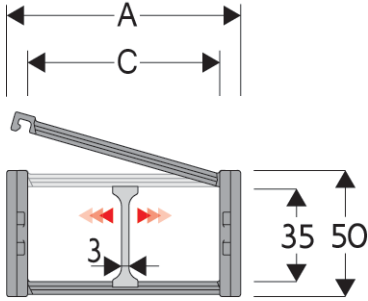

### Технические характеристики

	<b>Внутренняя высота (D)</b> 35 мм
	<b>Длина звена (P)</b> 52 мм
	<b>Высота подвижного крепления (W)</b> 140 мм
	<b>Скорость</b> 10 м/с
	<b>Ускорение</b> 50 м/с <sup>2</sup>

A (мм)	B (мм)	C (мм)	D (мм)	R (мм)	Вес (кг/м)	Артикул
56.5	50	40	35	065-075-100-125-150-200	1.12	335LE040□□□
66.5	50	50	35	065-075-100-125-150-200	1.15	335LE050□□□
76.5	50	60	35	065-075-100-125-150-200	1.19	335LE060□□□
92.5	50	76	35	065-075-100-125-150-200	1.25	335LE076□□□
119.5	50	103	35	065-075-100-125-150-200	1.36	335LE103□□□
141.5	50	125	35	065-075-100-125-150-200	1.44	335LE125□□□
166.5	50	150	35	065-075-100-125-150-200	1.54	335LE150□□□

□□□ дополните артикул значением радиуса R

**L=LSA + M или M1** Длина цепи (L)=  
Половина длины перемещения LSA  
плюс длина загиба (M)  
для слайдинга (M1)

### Перегородки

Несмонтированные Артикул S4353  
Смонтированные Артикул S4353MC  
MCI: рамки открываются во внешний радиус  
MCE: во внутренний радиус

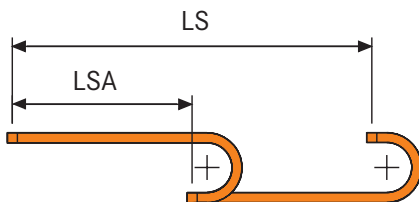
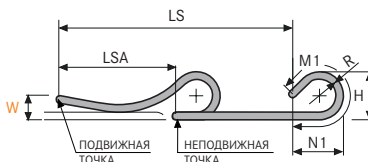
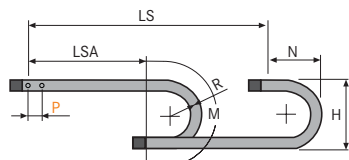

R	H	N	M	N1	M1
065	180	169	310	220	465
075	200	179	340	260	560
100	250	204	420	350	790
125	300	229	500	445	1025
150	350	254	580	540	1260
200	450	304	735	730	1725

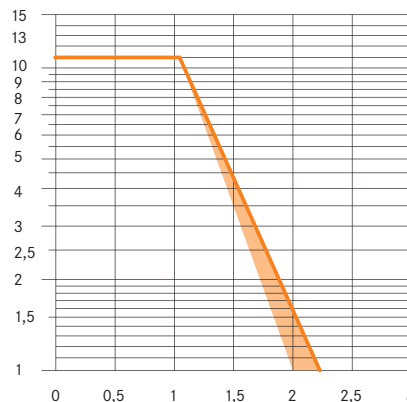

### Диаграмма нагрузки самонесущей цепи

Максимальная самонесущая длина LSA в зависимости от веса проложенных в цепи кабелей и шлангов на каждый метр цепи (кг/м).

Оранжевая область на диаграмме показывает разницу в весе между различными ширинами цепи.

Для применений с LSA и весами, превышающими самонесущую способность, проверьте возможное использование поддерживающих роликов (см. стр. 41).



## Концевые крепления

Комплект концевых креплений служит для крепления обоих концов цепи к оборудованию. Смонтированный комплект с предустановленной планкой-ребенкой доступен по запросу.

## Крепления из полиамида

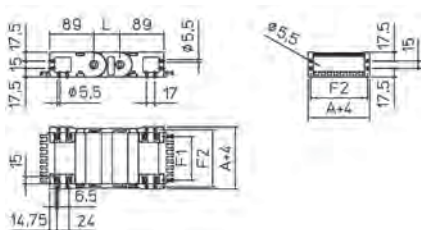
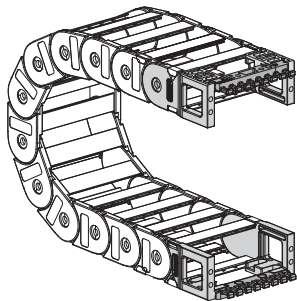

Для цепи	F1	F1
335L40□□□	25	51
335L50□□□	35	61
335L60□□□	45	71
335L76□□□	61	87
335L103□□□	88	114
335L125□□□	110	136
335L150□□□	135	161

<b>Крепления из полиамида</b>
Смонтированные
AN335L□□□KM
Несмонтированные
AN335L□□□K
<b>Планка-ребенка</b>
Смонтированные
PFN335□□□

□□□ Внутренняя ширина (C)  
 Возможные позиции для креплений: 1/2/3/5/6  
 (см. страницу 33)

## SILVYN® CHAIN 335PS

Кабельные цепи из полиамида с открывающимися защитными крышками

**Информация**

- Для слайдинговых цепей необходимы специальные крепления

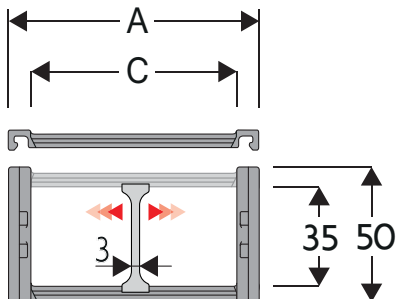

### Технические характеристики

- Внутренняя высота (D)**  
35 мм
- Длина звена (P)**  
52 мм
- Высота подвижного крепления (W)**  
140 мм
- Скорость**  
10 м/с
- Ускорение**  
50 м/с<sup>2</sup>

A (мм)	B (мм)	C (мм)	D (мм)	R (мм)	Вес (кг/м)	Артикул
66.5	50	50	35	100-125-150-200	1.35	335PS050□□□
92.5	50	76	35	100-125-150-200	1.57	335PS076□□□
119.5	50	103	35	100-125-150-200	1.81	335PS103□□□
166.5	50	150	35	100-125-150-200	2.21	335PS150□□□

□□□ дополните артикул значением радиуса R

### Перегородки

Несмонтированные Артикул S4353  
Смонтированные Артикул S4353MC  
MCI: рамки открываются во внешний радиус  
MCE: во внутренний радиус

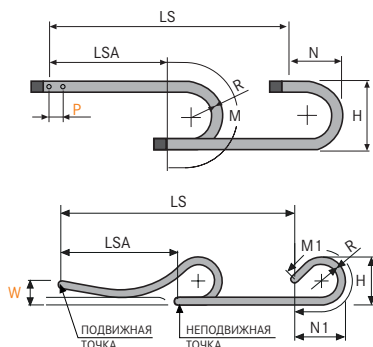

R	H	N	M	N1	M1
100	250	204	420	350	790
125	300	229	500	445	1025
150	350	254	580	540	1260
200	450	304	735	730	1725

**L=LSA + M или M1** Длина цепи (L)=  
Половина длины перемещения LSA  
плюс длина загиба (M)  
для слайдинга (M1)

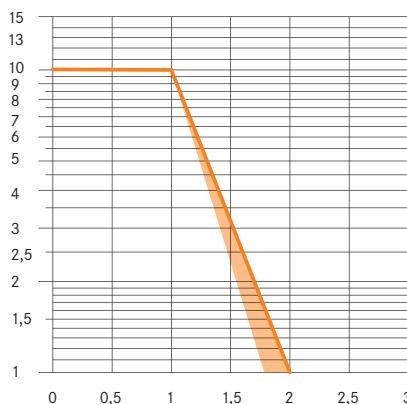
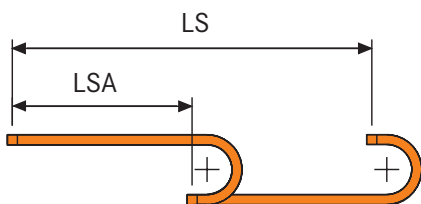

### Диаграмма нагрузки самонесущей цепи

Максимальная самонесущая длина LSA в зависимости от веса проложенных в цепи кабелей и шлангов на каждый метр цепи (кг/м).

Оранжевая область на диаграмме показывает разницу в весе между различными ширинами цепи.

Для применений с LSA и весами, превышающими самонесущую способность, проверьте возможное использование поддерживающих роликов (см. стр. 41).



## SILVYN® CHAIN 445MU

Кабельные цепи из полиамида с открывающимися рамками

**Информация**

- Для слайдинговых цепей необходимы специальные крепления

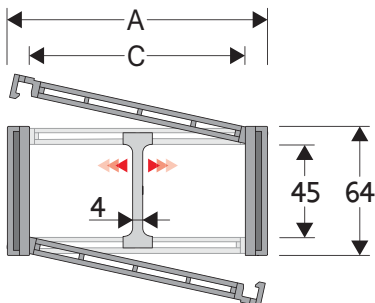

### Технические характеристики

- Внутренняя высота (D)**  
45 мм
- Длина звена (P)**  
67 мм
- Высота подвижного крепления (W)**  
200 мм
- Скорость**  
10 м/с
- Ускорение**  
50 м/с<sup>2</sup>

### Перегородки

Несмонтированные Артикул S445UF  
Смонтированные Артикул S445UFMCI, S445UFMCE  
MCI: рамки открываются во внешний радиус  
MCE: во внутренний радиус

### Перегородки сильной фиксации для C > 200 мм

Несмонтированные Артикул S445SH  
Смонтированные Артикул S445SHMC  
Клипсы Артикул PG445

A (мм)	B (мм)	C (мм)	D (мм)	R (мм)	Вес (кг/м)	Артикул
72	64	50	45	075-100-125-150-175-200-250-300	1.64	445MU050□□□
83	64	61	45	075-100-125-150-175-200-250-300	1.64	445MU061□□□
97	64	75	45	075-100-125-150-175-200-250-300	1.76	445MU075□□□
103	64	81	45	075-100-125-150-175-200-250-300	1.79	445MU081□□□
107	64	85	45	075-100-125-150-175-200-250-300	2.15	445MU085□□□
117	64	95	45	075-100-125-150-175-200-250-300	1.86	445MU095□□□
122	64	100	45	075-100-125-150-175-200-250-300	1.87	445MU100□□□
129	64	107	45	075-100-125-150-175-200-250-300	1.90	445MU107□□□
139	64	117	45	075-100-125-150-175-200-250-300	1.93	445MU117□□□
147	64	125	45	075-100-125-150-175-200-250-300	2.01	445MU125□□□
158	64	136	45	075-100-125-150-175-200-250-300	2.07	445MU136□□□
172	64	150	45	075-100-125-150-175-200-250-300	2.13	445MU150□□□
197	64	175	45	075-100-125-150-175-200-250-300	2.25	445MU175□□□
222	64	200	45	075-100-125-150-175-200-250-300	2.39	445MU200□□□
233	64	211	45	075-100-125-150-175-200-250-300	2.44	445MU211□□□
247	64	225	45	075-100-125-150-175-200-250-300	2.52	445MU225□□□
274	64	252	45	075-100-125-150-175-200-250-300	2.66	445MU252□□□
283	64	261	45	075-100-125-150-175-200-250-300	2.70	445MU261□□□
334	64	312	45	075-100-125-150-175-200-250-300	2.92	445MU312□□□
356	64	334	45	075-100-125-150-175-200-250-300	3.05	445MU334□□□
384	64	362	45	075-100-125-150-175-200-250-300	3.18	445MU362□□□

□□□ дополните артикул значением радиуса R

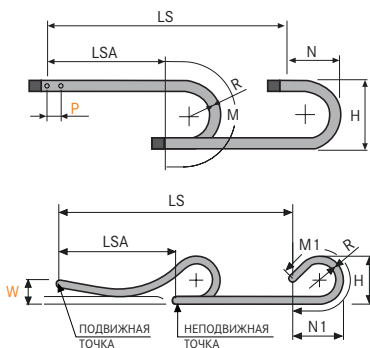

**L=LSA + M или M1** Длина цепи (L)= Половина длины перемещения LSA плюс длина загиба (M) для слайдинга (M1)

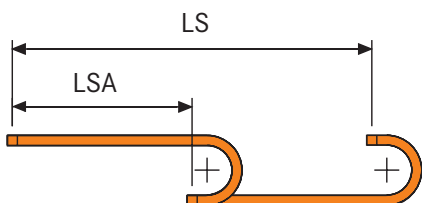

R	H	N	M	N1	M1
075	214	180	370	205	425
100	264	200	450	230	505
125	314	225	530	285	655
150	364	250	605	375	875
175	414	275	685	460	1085
200	464	300	765	550	1310
250	564	350	920	725	1750
300	664	400	1080	1295	2970

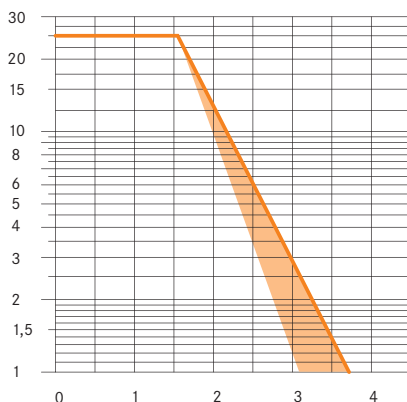

### Диаграмма нагрузки самонесущей цепи

Максимальная самонесущая длина LSA в зависимости от веса проложенных в цепи кабелей и шлангов на каждый метр цепи (кг/м).

Оранжевая область на диаграмме показывает разницу в весе между различными ширинами цепи.

Для применений с LSA и весами, превышающими самонесущую способность, проверьте возможное использование поддерживающих роликов (см. стр. 41).

## Концевые крепления

Комплект концевых креплений служит для крепления обоих концов цепи к оборудованию. Смонтированный комплект с предустановленной планкой-гребенкой доступен по запросу.

## Крепления из полиамида Крепления из полиамида Крепления из стали

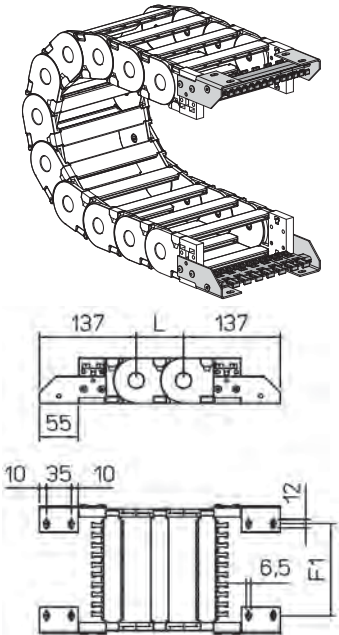
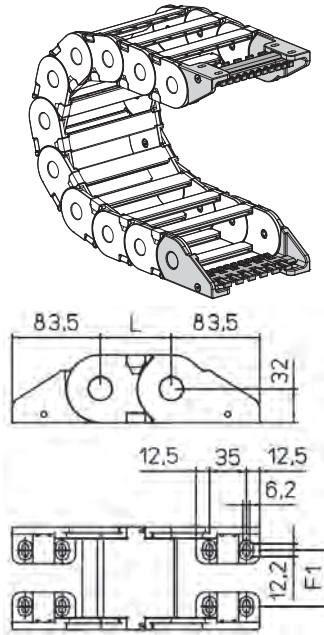
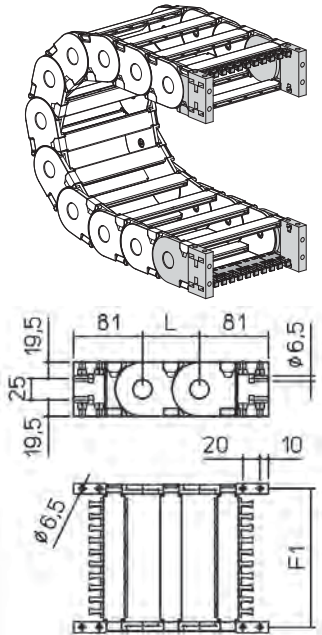

Для цепи	F1
445MU050	63
445MU061	74
445MU075	88
445MU081	94
445MU085	98
445MU095	108
445MU100	113
445MU107	120
445MU117	130
445MU125	138
445MU136	149
445MU150	163
445MU175	188
445MU200	213
445MU211	224
445MU225	238
445MU252	265
445MU261	274
445MU312	325
445MU334	347
445MU362	375

Для цепи	F1
445MU050	28
445MU061	39
445MU075	53
445MU081	59
445MU085	63
445MU095	73
445MU100	78
445MU107	85
445MU117	95
445MU125	103
445MU136	114
445MU150	128
445MU175	153
445MU200	178
445MU211	189
445MU225	203
445MU252	230
445MU261	239
445MU312	290
445MU334	312
445MU362	340

Для цепи	F1
445MU	F1=A-44

Крепления из полиамида	
Смонтированные	AN445M□□□KM
Несмонтированные	AN445M□□□K
Планка-гребенка	
Смонтированные	CFC445M□□□KM
Несмонтированные	CFC445M□□□K

Крепления из полиамида	
Смонтированные	AN445KM□
Несмонтированные	AN445K□
Планка-гребенка	
Смонтированные	SFCT445□□□KM
Несмонтированные	SFCT445□□□K

Крепления из стали	
Смонтированные	A445M□□□KM□
Несмонтированные	A445M□□□K□
Планка-гребенка	
Смонтированные	CFC445M□□□KM
Несмонтированные	CFC445M□□□K

□□ Внутренняя ширина (C)

□□ Внутренняя ширина (C)  
Возможные позиции для креплений: 1/2/3/5/6  
(см. страницу 33)

□□ Внутренняя ширина (C)  
Возможные позиции для креплений: 1/2/3/5/6  
(см. страницу 33)

## SILVYN® CHAIN 445PU

Кабельные цепи из полиамида с открывающимися защитными крышками

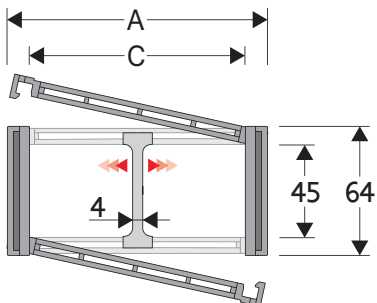

### Технические характеристики

**Внутренняя высота (D)**

45 мм

**Длина звена (P)**

67 мм

**Скорость**

10 м/с

**Ускорение**

50 м/с<sup>2</sup>

A (мм)	B (мм)	C (мм)	D (мм)	R (мм)	Вес (кг/м)	Артикул
72	64	50	45	100-125-150-175-200-250-300	1.83	445PU050□□□
83	64	61	45	100-125-150-175-200-250-300	1.87	445PU061□□□
97	64	75	45	100-125-150-175-200-250-300	2.05	445PU075□□□
103	64	81	45	100-125-150-175-200-250-300	2.10	445PU081□□□
107	64	85	45	100-125-150-175-200-250-300	2.15	445PU085□□□
117	64	95	45	100-125-150-175-200-250-300	2.23	445PU095□□□
122	64	100	45	100-125-150-175-200-250-300	2.26	445PU100□□□
129	64	107	45	100-125-150-175-200-250-300	2.31	445PU107□□□
139	64	117	45	100-125-150-175-200-250-300	2.38	445PU117□□□
147	64	125	45	100-125-150-175-200-250-300	2.49	445PU125□□□
158	64	136	45	100-125-150-175-200-250-300	2.60	445PU136□□□
172	64	150	45	100-125-150-175-200-250-300	2.71	445PU150□□□
197	64	175	45	100-125-150-175-200-250-300	2.93	445PU175□□□
222	64	200	45	100-125-150-175-200-250-300	3.17	445PU200□□□
233	64	211	45	100-125-150-175-200-250-300	3.26	445PU211□□□
247	64	225	45	100-125-150-175-200-250-300	3.39	445PU225□□□
274	64	252	45	100-125-150-175-200-250-300	3.64	445PU252□□□
283	64	261	45	100-125-150-175-200-250-300	3.71	445PU261□□□
334	64	312	45	100-125-150-175-200-250-300	4.13	445PU312□□□
356	64	334	45	100-125-150-175-200-250-300	4.35	445PU334□□□
384	64	362	45	100-125-150-175-200-250-300	4.59	445PU362□□□

### Перегородки

Несмонтированные Артикул S445UF  
Смонтированные Артикул S445UFMCI, S445UFMCE

MCI: рамки открываются во внешний радиус  
MCE: во внутренний радиус

**Клипы** Артикул PG445

□□□ дополните артикул значением радиуса R

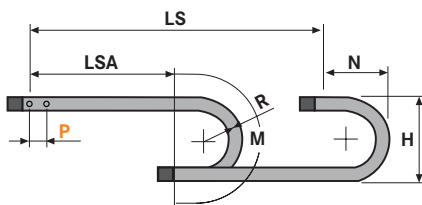

R	H	N	M
100	264	200	450
125	314	225	530
150	364	250	605
175	414	275	685
200	464	300	765
250	564	350	920
300	664	400	1080

**L=LSA + M или M1** Длина цепи (L)= Половина длины перемещения LSA плюс длина загиба (M) для слайдинга (M1)

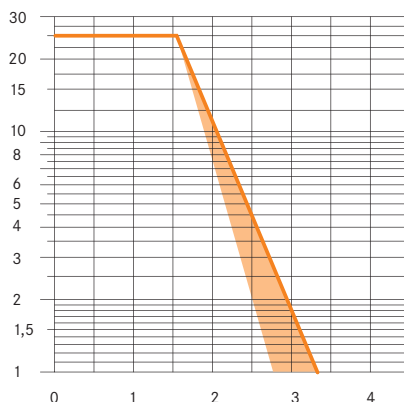
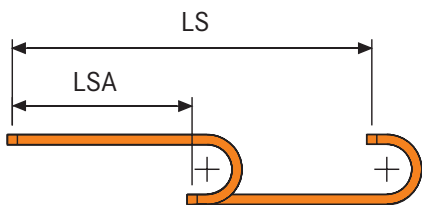

### Диаграмма нагрузки самонесущей цепи

Максимальная самонесущая длина LSA в зависимости от веса проложенных в цепи кабелей и шлангов на каждый метр цепи (кг/м).

Оранжевая область на диаграмме показывает разницу в весе между различными ширинами цепи.

Для применений с LSA и весами, превышающими самонесущую способность, проверьте возможное использование поддерживающих роликов (см. стр. 41).

### Концевые крепления

Комплект концевых креплений служит для крепления обоих концов цепи к оборудованию. Смонтированный комплект с предустановленной планкой-гребенкой доступен по запросу.

### Крепления из полиамида Крепления из полиамида Крепления из стали

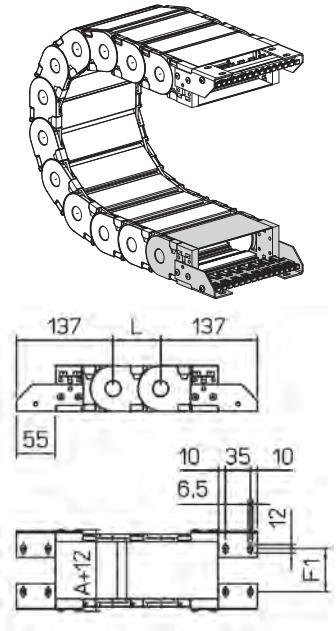
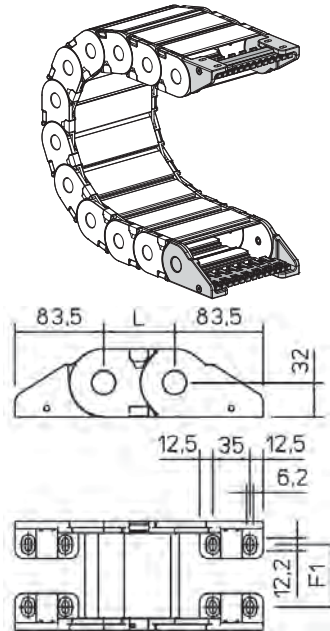
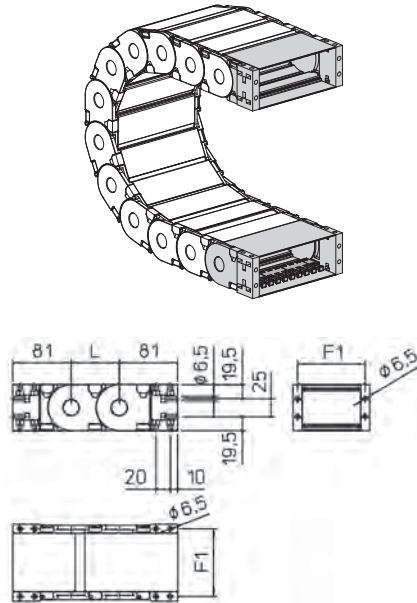

Для цепи	F1
445PU050	63
445PU061	74
445PU075	88
445PU081	94
445PU085	98
445PU095	108
445PU100	113
445PU107	120
445PU117	130
445PU125	138
445PU136	149
445PU150	163
445PU175	188
445PU200	213
445PU211	224
445PU225	238
445PU252	265
445PU261	274
445PU312	325
445PU334	347
445PU362	375

Для цепи	F1
445PU050	28
445PU061	39
445PU075	53
445PU081	59
445PU085	63
445PU095	73
445PU100	78
445PU107	85
445PU117	95
445PU125	103
445PU136	114
445PU150	128
445PU175	153
445PU200	178
445PU211	189
445PU225	203
445PU252	230
445PU261	239
445PU312	290
445PU334	312
445PU362	340

Для цепи	F1
445PU	F1=A-44

Крепления из полиамида	
Смонтированные	AN445P□□□KM
Несмонтированные	AN445P□□□K
Планка-гребенка	
Смонтированные	CFC445M□□□KM
Несмонтированные	CFC445M□□□K

□□ Внутренняя ширина (C)

Крепления из полиамида	
Смонтированные	AN445KM□
Несмонтированные	AN445K□
Планка-гребенка	
Смонтированные	SFCT445□□□KM
Несмонтированные	SFCT445□□□K

□□ Внутренняя ширина (C)  
Возможные позиции для креплений: 1/2/3/5/6  
(см. страницу 33)

Крепления из стали	
Смонтированные	A445P□□□KM□
Несмонтированные	A445P□□□K□
Планка-гребенка	
Смонтированные	CFC445M□□□KM
Несмонтированные	CFC445M□□□K

□□ Внутренняя ширина (C)  
Возможные позиции для креплений: 1/2/3/5/6  
(см. страницу 33)

## SILVYN® CHAIN 445AU

Кабельные цепи из полиамида с открывающимися защитными крышками из алюминия

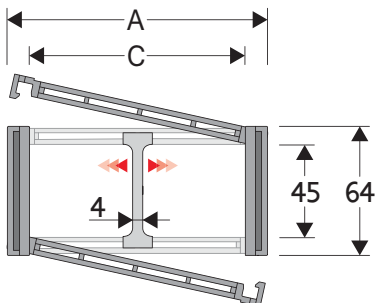

### Технические характеристики

**Внутренняя высота (D)**

45 мм

**Длина звена (P)**

67 мм

**Скорость**

10 м/с

**Ускорение**

50 м/с<sup>2</sup>

### Перегородки

Несмонтированные Артикул S445UF  
Смонтированные Артикул S445UFMCI, S445UFMCE  
MCI: рамки открываются во внешний радиус  
MCE: во внутренний радиус

**Клипы** Артикул PG445

A (мм)	B (мм)	C (мм)	D (мм)	R (мм)	Вес (кг/м)	Артикул
72	64	50	45	100-125-150-175-200-250-300	2.13	445AU050□□□
83	64	61	45	100-125-150-175-200-250-300	2.24	445AU061□□□
97	64	75	45	100-125-150-175-200-250-300	2.49	445AU075□□□
103	64	81	45	100-125-150-175-200-250-300	2.59	445AU081□□□
107	64	85	45	100-125-150-175-200-250-300	2.65	445AU085□□□
117	64	95	45	100-125-150-175-200-250-300	2.79	445AU095□□□
122	64	100	45	100-125-150-175-200-250-300	2.85	445AU100□□□
129	64	107	45	100-125-150-175-200-250-300	2.95	445AU107□□□
139	64	117	45	100-125-150-175-200-250-300	3.08	445AU117□□□
147	64	125	45	100-125-150-175-200-250-300	3.24	445AU125□□□
158	64	136	45	100-125-150-175-200-250-300	3.41	445AU136□□□
172	64	150	45	100-125-150-175-200-250-300	3.61	445AU150□□□
197	64	175	45	100-125-150-175-200-250-300	3.97	445AU175□□□
222	64	200	45	100-125-150-175-200-250-300	4.35	445AU200□□□
233	64	211	45	100-125-150-175-200-250-300	4.51	445AU211□□□
247	64	225	45	100-125-150-175-200-250-300	4.73	445AU225□□□
274	64	252	45	100-125-150-175-200-250-300	5.13	445AU252□□□
283	64	261	45	100-125-150-175-200-250-300	5.26	445AU261□□□
334	64	312	45	100-125-150-175-200-250-300	6.00	445AU312□□□
356	64	334	45	100-125-150-175-200-250-300	6.33	445AU334□□□
384	64	362	45	100-125-150-175-200-250-300	6.73	445AU362□□□

□□□ дополните артикул значением радиуса R

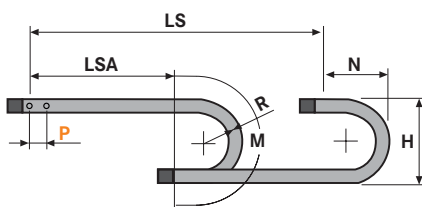

R	H	N	M
100	264	200	450
125	314	225	530
150	364	250	605
175	414	275	765
200	464	300	765
250	564	350	920
300	664	400	1080

**L=LSA + M или M1** Длина цепи (L)= Половина длины перемещения LSA плюс длина загиба (M) для слайдинга (M1)

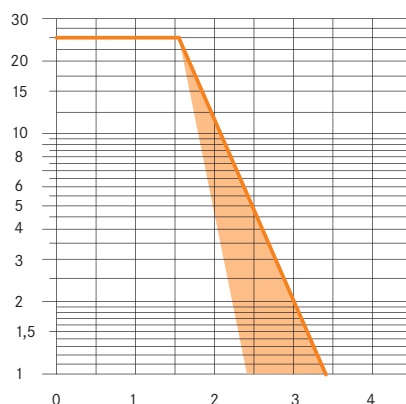
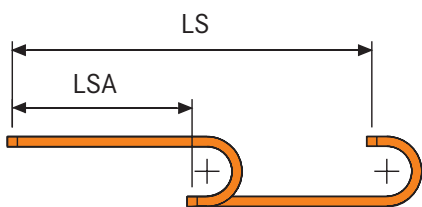

### Диаграмма нагрузки самонесущей цепи

Максимальная самонесущая длина LSA в зависимости от веса проложенных в цепи кабелей и шлангов на каждый метр цепи (кг/м).

Оранжевая область на диаграмме показывает разницу в весе между различными ширинами цепи.

Для применений с LSA и весами, превышающими самонесущую способность, проверьте возможное использование поддерживающих роликов (см. стр. 41).



### Концевые крепления

Комплект концевых креплений служит для крепления обоих концов цепи к оборудованию. Смонтированный комплект с предустановленной планкой-ребенкой доступен по запросу.

### Крепления из полиамида Крепления из полиамида Крепления из стали

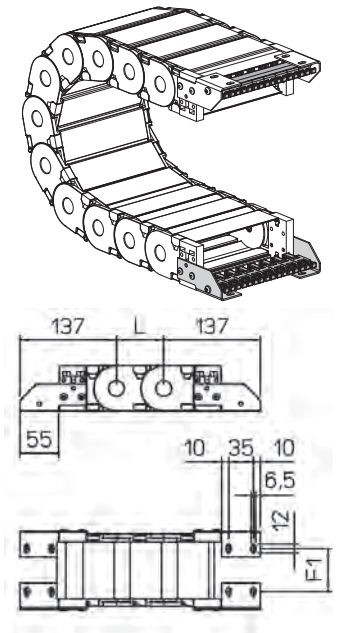
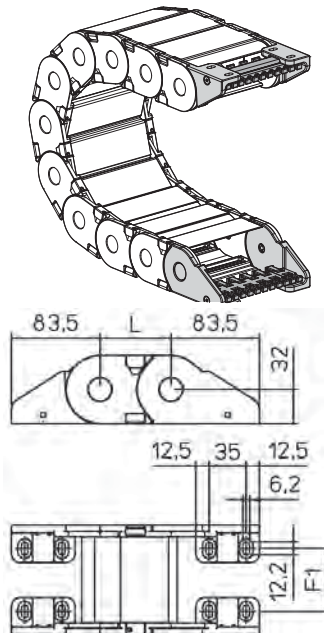
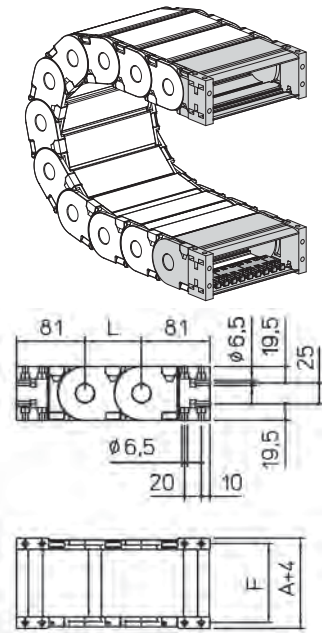

Для цепи	F1
445AU050□□□	63
445AU061□□□	74
445AU075□□□	88
445AU081□□□	94
445AU085□□□	98
445AU095□□□	108
445AU100□□□	113
445AU107□□□	120
445AU117□□□	130
445AU125□□□	138
445AU136□□□	149
445AU150□□□	163
445AU175□□□	188
445AU200□□□	213
445AU211□□□	224
445AU225□□□	238
445AU252□□□	265
445AU261□□□	274
445AU312□□□	325
445AU334□□□	347
445AU362□□□	375

Для цепи	F1
445AU050□□□	44
445AU061□□□	55
445AU075□□□	69
445AU081□□□	75
445AU085□□□	79
445AU095□□□	89
445AU100□□□	94
445AU107□□□	101
445AU117□□□	111
445AU125□□□	119
445AU136□□□	130
445AU150□□□	144
445AU175□□□	169
445AU200□□□	194
445AU211□□□	205
445AU225□□□	219
445AU252□□□	246
445AU261□□□	255
445AU312□□□	306
445AU334□□□	328
445AU362□□□	356

Для цепи	F1
445AU	F1=A-44

Крепления из полиамида
Смонтированные
AN445A□□□KM
Несмонтированные
AN445A□□□K
<b>Планка-ребенка</b>
Смонтированные
CFC445M□□□KM
Несмонтированные
CFC445M□□□K

Крепления из полиамида
Смонтированные
AN445KM□
Несмонтированные
AN445K□
<b>Планка-ребенка</b>
Смонтированные
SFCT445M□□□KM
Несмонтированные
SFCT445M□□□K

Крепления из стали
Смонтированные
A445A□□□KM
Несмонтированные
A445A□□□K
<b>Планка-ребенка</b>
Смонтированные
CFC445M□□□KM
Несмонтированные
CFC445M□□□K

□□□ Внутренняя ширина (C)

□□□ Внутренняя ширина (C)  
Возможные позиции для креплений: 1/2/3/5/6  
(см. страницу 33)

□□□ Внутренняя ширина (C)  
Возможные позиции для креплений: 1/2/3/5/6  
(см. страницу 33)

## SILVYN® CHAIN 445PS

Кабельные цепи из полиамида с открывающимися защитными крышками



### Информация

- Для слайдинговых цепей необходимы специальные крепления

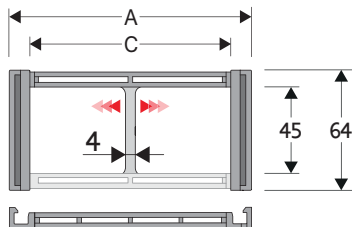

### Технические характеристики

- Внутренняя высота (D)**  
45 мм
- Длина звена (P)**  
67 мм
- Высота подвижного крепления (W)**  
140 мм
- Скорость**  
10 м/с
- Ускорение**  
50 м/с<sup>2</sup>

A (мм)	B (мм)	C (мм)	D (мм)	R (мм)	Вес (кг/м)	Артикул
83	64	61	45	100-125-150-175-200-250-300	1.87	445PS061□□□
97	64	75	45	100-125-150-175-200-250-300	2.05	445PS075□□□
147	64	125	45	100-125-150-175-200-250-300	2.49	445PS125□□□

□□□ дополните артикул значением радиуса R

### Перегородки

Несмонтированные Артикул S445CNF  
Смонтированные Артикул S445CNFMCI  
MCI: рамки открываются во внешний радиус  
MCE: во внутренний радиус  
**Клипсы** Артикул PG445

**L=LSA + M или M1** Длина цепи (L)=  
Половина длины перемещения LSA  
плюс длина загиба (M)  
для слайдинга (M1)

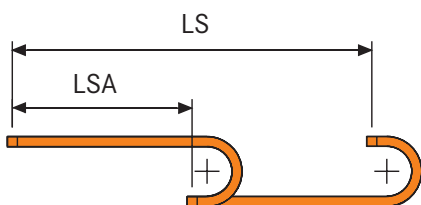
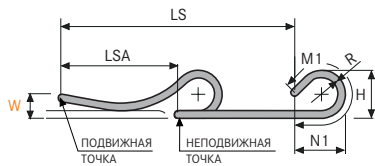
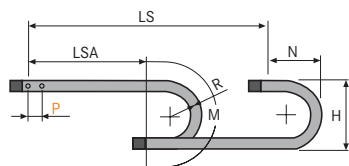

R	H	N	M	N1	M1
100	264	200	450	340	740
125	314	225	530	460	1020
150	364	250	605	580	1300
175	414	275	685	700	1575
200	464	300	765	820	1855
250	564	350	920	1055	2410
300	664	400	1080	1295	2970

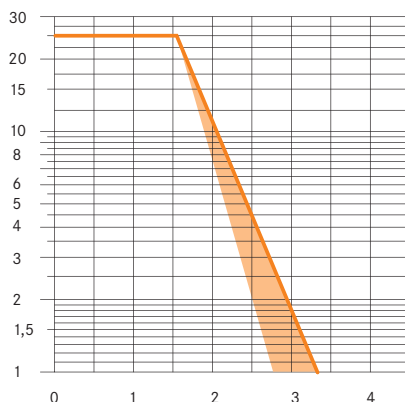

### Диаграмма нагрузки самонесущей цепи

Максимальная самонесущая длина LSA в зависимости от веса проложенных в цепи кабелей и шлангов на каждый метр цепи (кг/м).

Оранжевая область на диаграмме показывает разницу в весе между различными ширинами цепи.

Для применений с LSA и весами, превышающими самонесущую способность, проверьте возможное использование поддерживающих роликов (см. стр. 41).



## SILVYN® CHAIN 660A

Кабельные цепи из полиамида с открывающимися рамками



### Информация

- Для слайдинговых цепей необходимы специальные крепления

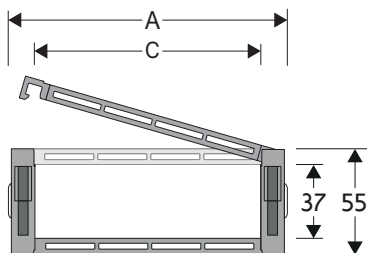

### Технические характеристики

- Внутренняя высота (D)**  
37 мм
- Длина звена (P)**  
50 мм
- Высота подвижного крепления (W)**  
200 мм
- Скорость**  
6 м/с
- Ускорение**  
30 м/с<sup>2</sup>

### Перегородки

Несмонтированные Артикул S660A  
Смонтированные Артикул S660AMCI  
MCI: рамки открываются во внешний радиус  
MCE: во внутренний радиус

### Перегородки сильной фиксации для C > 200 мм

Несмонтированные Артикул S660AH  
Смонтированные Артикул S660AHMC  
Клипсы Артикул PG660

A (мм)	B (мм)	C (мм)	D (мм)	R (мм)	Вес (кг/м)	Артикул
75	55	50	37	100-150-200-250	1.51	660A050□□
86	55	61	37	100-150-200-250	1.51	660A061□□
100	55	75	37	100-150-200-250	1.59	660A075□□
106	55	81	37	100-150-200-250	1.61	660A081□□
120	55	95	37	100-150-200-250	1.66	660A095□□
125	55	100	37	100-150-200-250	1.66	660A100□□
132	55	107	37	100-150-200-250	1.69	660A107□□
142	55	117	37	100-150-200-250	1.71	660A117□□
150	55	125	37	100-150-200-250	1.76	660A125□□
161	55	136	37	100-150-200-250	1.80	660A136□□
175	55	150	37	100-150-200-250	1.84	660A150□□
200	55	175	37	100-150-200-250	1.93	660A175□□
225	55	200	37	100-150-200-250	2.02	660A200□□
236	55	211	37	100-150-200-250	2.06	660A211□□
250	55	225	37	100-150-200-250	2.11	660A225□□
277	55	252	37	100-150-200-250	2.21	660A252□□
286	55	261	37	100-150-200-250	2.24	660A261□□
337	55	312	37	100-150-200-250	2.43	660A312□□
359	55	334	37	100-150-200-250	2.52	660A334□□
387	55	362	37	100-150-200-250	2.61	660A362□□

□□ дополните артикул значением радиуса R

**L=LSA + M или M1** Длина цепи (L)=  
Половина длины перемещения LSA  
плюс длина загиба (M)  
для слайдинга (M1)

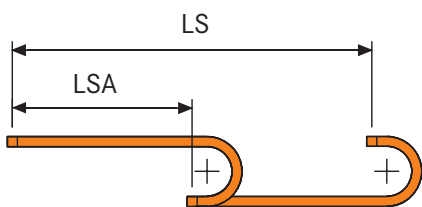
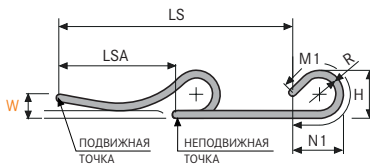
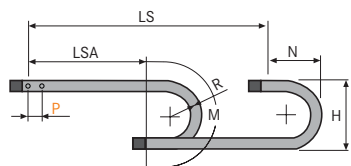

R	H	N	M	N1	M1
100	255	180	415	205	470
150	355	230	575	360	855
200	455	280	730	535	1290
250	555	330	885	705	1730

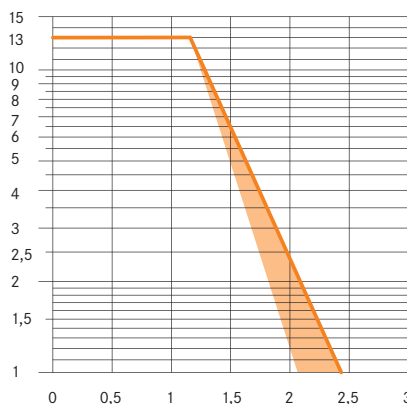

### Диаграмма нагрузки самонесущей цепи

Максимальная самонесущая длина LSA в зависимости от веса проложенных в цепи кабелей и шлангов на каждый метр цепи (кг/м).

Оранжевая область на диаграмме показывает разницу в весе между различными ширинами цепи.

Для применений с LSA и весами, превышающими самонесущую способность, проверьте возможное использование поддерживающих роликов (см. стр. 41).

### Концевые крепления

Комплект концевых креплений служит для крепления обоих концов цепи к оборудованию. Смонтированный комплект с предустановленной планкой-гребенкой доступен по запросу.

### Крепления из полиамида Крепления из стали

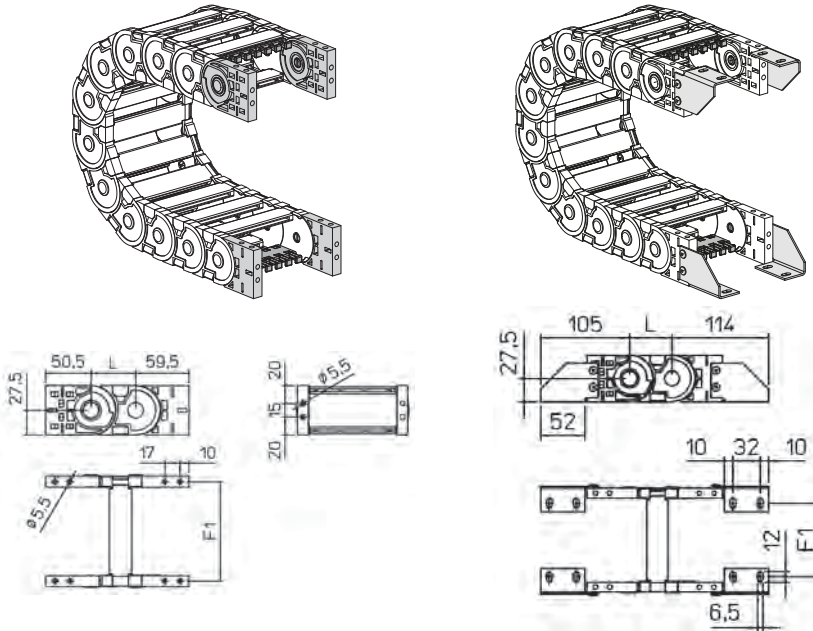

Для цепи	F1
660A050□□□	61
660A061□□□	72
660A075□□□	86
660A081□□□	92
660A095□□□	106
660A100□□□	111
660A107□□□	118
660A117□□□	128
660A125□□□	136
660A136□□□	147
660A150□□□	161
660A175□□□	186
660A200□□□	211
660A211□□□	222
660A225□□□	236
660A252□□□	263
660A261□□□	272
660A312□□□	323
660A334□□□	345
660A362□□□	373

Для цепи	F1
660A050□□□	38
660A061□□□	49
660A075□□□	63
660A081□□□	69
660A095□□□	83
660A100□□□	88
660A107□□□	95
660A117□□□	105
660A125□□□	113
660A136□□□	124
660A150□□□	138
660A175□□□	163
660A200□□□	188
660A211□□□	199
660A225□□□	213
660A252□□□	240
660A261□□□	249
660A312□□□	300
660A334□□□	322
660A362□□□	350

Крепления из полиамида
Смонтированные
AN660AKM
Несмонтированные
AN660AK
Планка-гребенка
Смонтированные
CFC660A□□□KM
Несмонтированные
CFC660A□□□K

Крепления из стали
Смонтированные
A660AKM□
Несмонтированные
A660AK□
Планка-гребенка
Смонтированные
CFC660A□□□KM
Несмонтированные
CFC660A□□□K

□□□ Внутренняя ширина (C)

□□□ Внутренняя ширина (C)  
Возможные позиции для креплений: 1/2/3/5/6  
(см. страницу 33)

## SILVYN® CHAIN 660

Кабельные цепи из полиамида с открывающимися защитными крышками

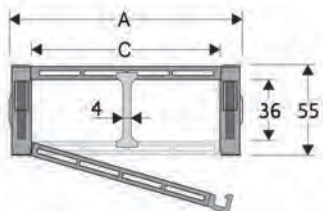

### Технические характеристики

**Внутренняя высота (D)**  
36 мм

**Длина звена (P)**  
50 мм

**Скорость**  
6 м/с

**Ускорение**  
30 м/с<sup>2</sup>

A (мм)	B (мм)	C (мм)	D (мм)	R (мм)	Вес (кг/м)	Артикул
79	55	50	36	100-150-200-250	1.90	660050□□□
129	55	100	36	100-150-200-250	2.40	660100□□□
179	55	150	36	100-150-200-250	3.00	600150□□□

□□□ дополните артикул значением радиуса R

### Перегородки

Несмонтированные Артикул S660A, S600  
Смонтированные Артикул S660MC, S600MC  
MCI: рамки открываются во внешний радиус  
MCE: во внутренний радиус

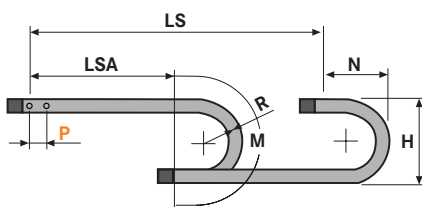

**L=LSA + M или M1** Длина цепи (L)=  
Половина длины перемещения LSA  
плюс длина загиба (M)  
для слайдинга (M1)

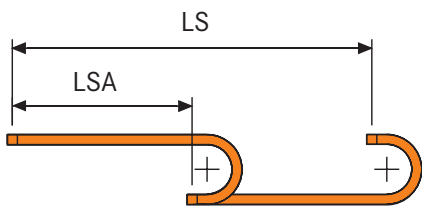

R	H	N	M
100	255	180	415
150	355	230	575
200	455	280	730
250	555	330	885

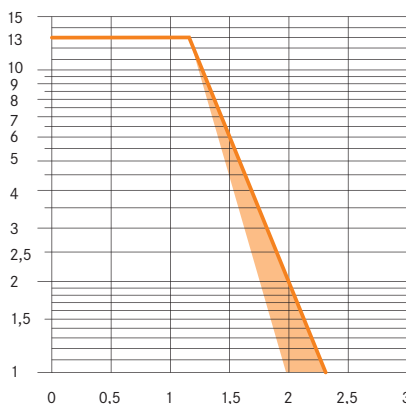

### Диаграмма нагрузки самонесущей цепи

Максимальная самонесущая длина LSA в зависимости от веса проложенных в цепи кабелей и шлангов на каждый метр цепи (кг/м).

Оранжевая область на диаграмме показывает разницу в весе между различными ширинами цепи.

Для применений с LSA и весами, превышающими самонесущую способность, проверьте возможное использование поддерживающих роликов (см. стр. 41).

## Концевые крепления

Комплект концевых креплений служит для крепления обоих концов цепи к оборудованию. Смонтированный комплект с предустановленной планкой-гребенкой доступен по запросу.

## Крепления из полиамида

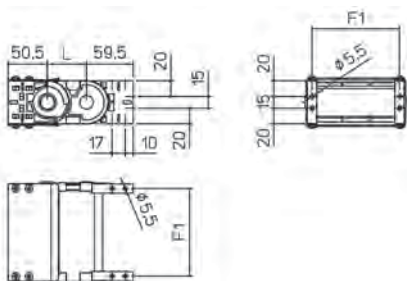
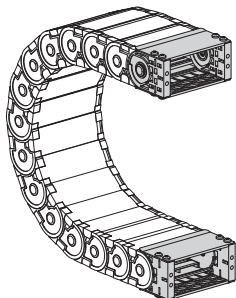

Для цепи	F1
660050	62
660100	112
600150	162

### Крепления из полиамида

#### Смонтированные

660050 = AN660050KM

660100 = AN660100KM

600150 = AL600KM

#### Несмонтированные

660050 = AN660050K

660100 = AN660100K

600150 = AL600K

□□ Внутренняя ширина (C)

## SILVYN® CHAIN 770A

Кабельные цепи из полиамида с открывающимися рамками



### Информация

- Для слайдинговых цепей необходимы специальные крепления

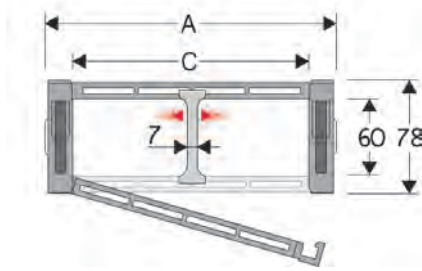

### Технические характеристики

	<b>Внутренняя высота (D)</b> 60 мм
	<b>Длина звена (P)</b> 70 мм
	<b>Высота подвижного крепления (W)</b> 250 мм
	<b>Скорость</b> 6 м/с
	<b>Ускорение</b> 30 м/с <sup>2</sup>

### Перегородки

Несмонтированные Артикул S770A  
Смонтированные Артикул S770AMC  
MCI: рамки открываются во внешний радиус  
MCE: во внутренний радиус

### Перегородки сильной фиксации для C > 200 мм

Несмонтированные Артикул S770AH  
Смонтированные Артикул S770AHMC  
Клипсы Артикул PG770

**L=LSA + M или M1** Длина цепи (L)=  
Половина длины перемещения LSA  
плюс длина загиба (M)  
для слайдинга (M1)

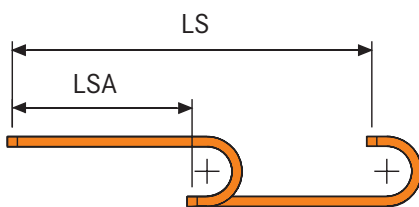
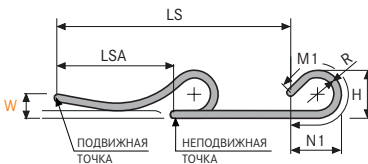
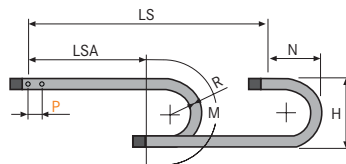

A (мм)	B (мм)	C (мм)	D (мм)	R (мм)	Вес (кг/м)	Артикул
80	78	45	60	130-150-200-250-300	2.25	770A045□□□
91	78	56	60	130-150-200-250-300	2.25	770A056□□□
105	78	70	60	130-150-200-250-300	2.31	770A070□□□
111	78	76	60	130-150-200-250-300	2.32	770A076□□□
125	78	90	60	130-150-200-250-300	2.36	770A090□□□
130	78	95	60	130-150-200-250-300	2.36	770A095□□□
137	78	102	60	130-150-200-250-300	2.38	770A102□□□
147	78	112	60	130-150-200-250-300	2.39	770A112□□□
155	78	120	60	130-150-200-250-300	2.43	770A120□□□
166	78	131	60	130-150-200-250-300	2.46	770A131□□□
180	78	145	60	130-150-200-250-300	2.49	770A145□□□
205	78	170	60	130-150-200-250-300	2.55	770A170□□□
230	78	195	60	130-150-200-250-300	2.62	770A195□□□
241	78	206	60	130-150-200-250-300	2.65	770A206□□□
255	78	220	60	130-150-200-250-300	2.68	770A220□□□
282	78	247	60	130-150-200-250-300	2.75	770A247□□□
291	78	256	60	130-150-200-250-300	2.77	770A256□□□
342	78	307	60	130-150-200-250-300	2.88	770A307□□□
364	78	329	60	130-150-200-250-300	2.94	770A329□□□
392	78	357	60	130-150-200-250-300	3.01	770A357□□□

□□□ дополните артикул значением радиуса R

R	H	N	M	N1	M1
130	338	240	555	305	685
150	378	260	615	340	785
200	478	310	770	515	1220
250	578	365	930	690	1660
300	678	410	1085	865	2095

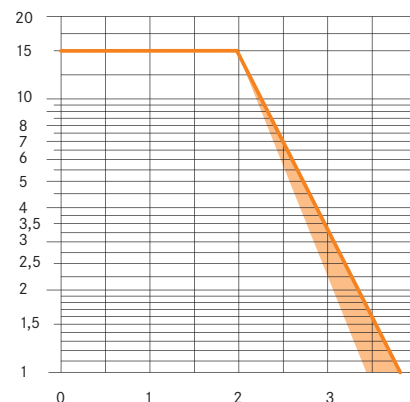

### Диаграмма нагрузки самонесущей цепи

Максимальная самонесущая длина LSA в зависимости от веса проложенных в цепи кабелей и шлангов на каждый метр цепи (кг/м).

Оранжевая область на диаграмме показывает разницу в весе между различными ширинами цепи.

Для применений с LSA и весами, превышающими самонесущую способность, проверьте возможное использование поддерживающих роликов (см. стр. 41).



### Концевые крепления

Комплект концевых креплений служит для крепления обоих концов цепи к оборудованию. Смонтированный комплект с предустановленной планкой-гребенкой доступен по запросу.

### Крепления из полиамида Крепления из стали

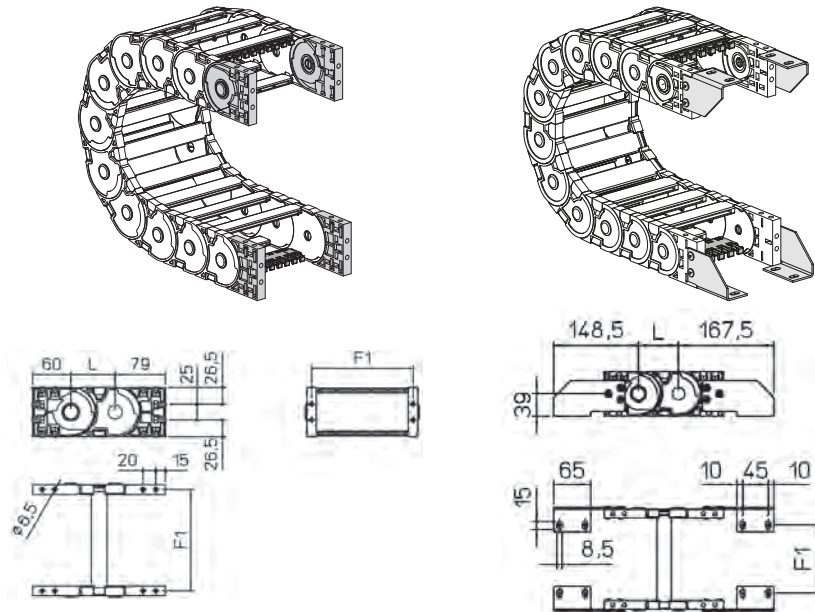

Для цепи	F1
770A045□□□	61
770A056□□□	72
770A070□□□	86
770A076□□□	92
770A090□□□	106
770A095□□□	111
770A102□□□	118
770A112□□□	128
770A120□□□	136
770A131□□□	147
770A145□□□	161
770A170□□□	186
770A195□□□	211
770A206□□□	222
770A220□□□	236
770A247□□□	263
770A256□□□	272
770A307□□□	323
770A329□□□	345
770A357□□□	373

Для цепи	F1
770A045□□□	19
770A056□□□	30
770A070□□□	44
770A076□□□	50
770A090□□□	64
770A095□□□	69
770A102□□□	76
770A112□□□	86
770A120□□□	94
770A131□□□	105
770A145□□□	119
770A170□□□	144
770A195□□□	169
770A206□□□	180
770A220□□□	194
770A247□□□	221
770A256□□□	230
770A307□□□	281
770A329□□□	303
770A357□□□	331

Крепления из полиамида	
Смонтированные	AN770AKM
Несмонтированные	AN770AK
Планка-гребенка	
Смонтированные	CFC770A□□□KM
Несмонтированные	CFC770A□□□K

Крепления из стали	
Смонтированные	A660AKM□
Несмонтированные	A660AK□
Планка-гребенка	
Смонтированные	CFC660A□□□KM
Несмонтированные	CFC660A□□□K

□□□ Внутренняя ширина (C)

□□□ Внутренняя ширина (C)  
Возможные позиции для креплений: 1/2/3/5/6  
(см. страницу 33)

## SILVYN® CHAIN 770

Кабельные цепи из полиамида с открывающимися защитными крышками

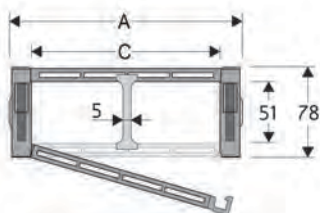

### Технические характеристики

- Внутренняя высота (D)**  
51 мм
- Длина звена (P)**  
70 мм
- Скорость**  
6 м/с
- Ускорение**  
30 м/с<sup>2</sup>

A (мм)	B (мм)	C (мм)	D (мм)	R (мм)	Вес (кг/м)	Артикул
120	78	85	51	150-200-250-300	3.30	770085□□□
135	78	100	51	150-200-250-300	3.90	770100□□□
185	78	150	51	150-200-250-300	4.10	770150□□□
235	78	200	51	150-200-250-300	4.50	770200□□□
285	78	250	51	150-200-250-300	5.00	700250□□□

□□□ дополните артикул значением радиуса R

### Перегородки

Несмонтированные Артикул S770, S700  
Смонтированные Артикул S770 MC, S700MC  
MC1: рамки открываются во внешний радиус  
MCE: во внутренний радиус

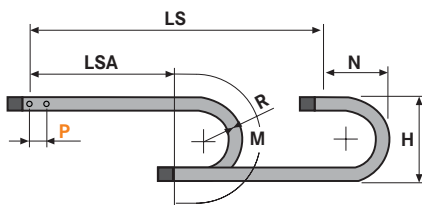

**L=LSA + M или M1** Длина цепи (L)=  
Половина длины перемещения LSA  
плюс длина загиба (M)  
для слайдинга (M1)

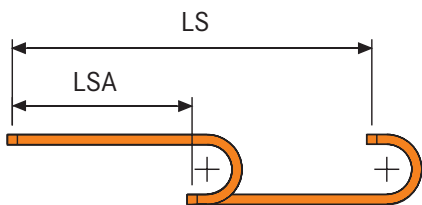

R	H	N	M
150	378	260	615
200	478	310	770
250	578	365	930
300	678	410	1085

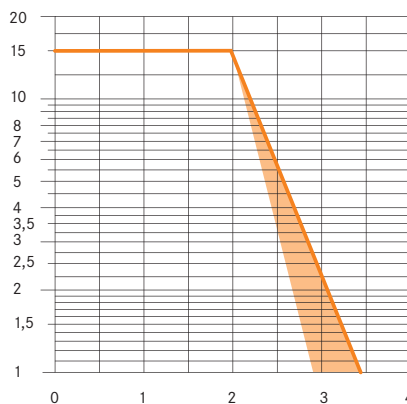

### Диаграмма нагрузки самонесущей цепи

Максимальная самонесущая длина LSA в зависимости от веса проложенных в цепи кабелей и шлангов на каждый метр цепи (кг/м).

Оранжевая область на диаграмме показывает разницу в весе между различными ширинами цепи.

Для применений с LSA и весами, превышающими самонесущую способность, проверьте возможное использование поддерживающих роликов (см. стр. 41).

## Концевые крепления

Комплект концевых креплений служит для крепления обоих концов цепи к оборудованию. Смонтированный комплект с предустановленной планкой-гребенкой доступен по запросу.

## Крепления из полиамида

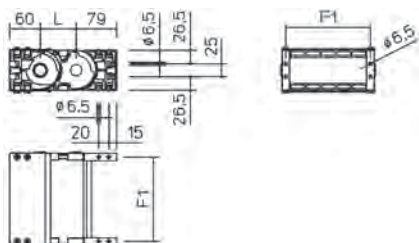
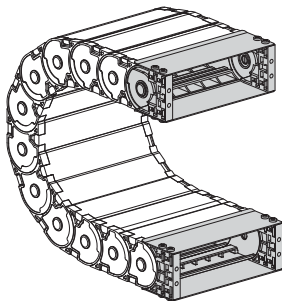

Для цепи	F1
770085	100
770100	115
770150	165
770200	215
70025	265

Крепления из полиамида	
Смонтированные	
770□□□ = AN770□□□KM	
70025 = AL700KM	
Несмонтированные	
770□□□ = AN770□□□K	
70025 = AL700K	

□□ Внутренняя ширина (C)

## SILVYN® CHAIN 475MU

Кабельные цепи из полиамида с открывающимися рамками

**Информация**

- Для слайдинговых цепей необходимы специальные крепления

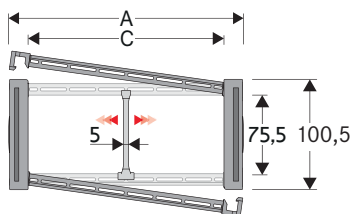

Технические характеристики	
	<b>Внутренняя высота (D)</b> 75,5 мм
	<b>Длина звена (P)</b> 105 мм
	<b>Скорость</b> 8 м/с
	<b>Ускорение</b> 40 м/с <sup>2</sup>
<b>Перегородки</b>	
Несмонтированные Артикул S309S	
Смонтированные Артикул S309SMCI, S309SMCE	
MCI: рамки открываются во внешний радиус	
MCE: во внутренний радиус	
<b>Перегородки сильной фиксации для C &gt; 200 мм</b>	
Несмонтированные Артикул S309HOFL	
Смонтированные Артикул S309HOFLMC	
<b>Клипсы</b> Артикул PG475	

A (мм)	B (мм)	C (мм)	D (мм)	R (мм)	Вес (кг/м)	Артикул
112	100.5	74	75.5	150-180-200-250-300-350-400	3.70	475MU074□□□
132	100.5	94	75.5	150-180-200-250-300-350-400	3.80	475MU094□□□
157	100.5	119	75.5	150-180-200-250-300-350-400	3.85	475MU119□□□
164	100.5	126	75.5	150-180-200-250-300-350-400	3.90	475MU126□□□
187	100.5	149	75.5	150-180-200-250-300-350-400	3.95	475MU149□□□
227	100.5	189	75.5	150-180-200-250-300-350-400	4.05	475MU189□□□
262	100.5	224	75.5	150-180-200-250-300-350-400	4.15	475MU224□□□
288	100.5	250	75.5	150-180-200-250-300-350-400	4.25	475MU250□□□
312	100.5	274	75.5	150-180-200-250-300-350-400	4.30	475MU274□□□
338	100.5	300	75.5	150-180-200-250-300-350-400	4.37	475MU300□□□
362	100.5	324	75.5	150-180-200-250-300-350-400	4.45	475MU324□□□
388	100.5	350	75.5	150-180-200-250-300-350-400	4.55	475MU350□□□
412	100.5	374	75.5	150-180-200-250-300-350-400	4.60	475MU374□□□
467	100.5	429	75.5	150-180-200-250-300-350-400	4.80	475MU429□□□
536	100.5	498	75.5	150-180-200-250-300-350-400	5.00	475MU498□□□

□□□ дополните артикул значением радиуса R

**L=LSA + M или M1** Длина цепи (L)=  
Половина длины перемещения LSA  
плюс длина загиба (M)  
для слайдинга (M1)

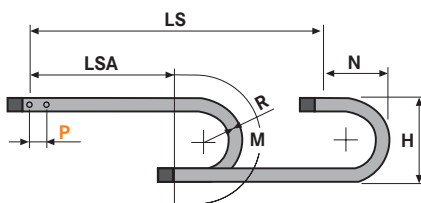

R	H	N	M
150	400.5	310	690
180	460.5	335	775
200	500.5	355	840
250	600.5	405	995
300	700.5	460	1155
350	800.5	505	1310
400	900.5	560	1470

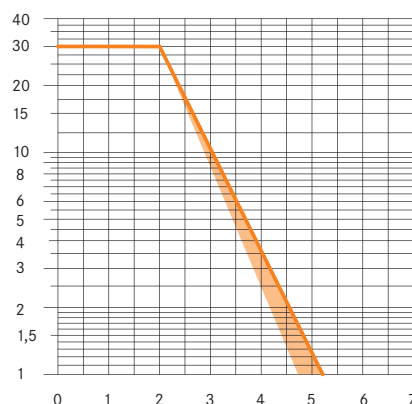
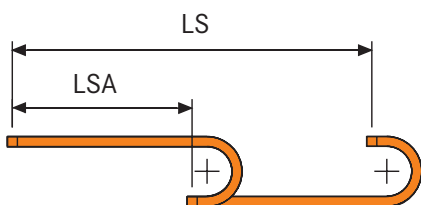

**Диаграмма нагрузки самонесущей цепи**  
Максимальная самонесущая длина LSA в зависимости от веса проложенных в цепи кабелей и шлангов на каждый метр цепи (кг/м).

Оранжевая область на диаграмме показывает разницу в весе между различными ширинами цепи.

Для применений с LSA и весами, превышающими самонесущую способность, проверьте возможное использование поддерживающих роликов (см. стр. 41).

## Концевые крепления

Комплект концевых креплений служит для крепления обоих концов цепи к оборудованию. Смонтированный комплект с предустановленной планкой-ребенкой доступен по запросу.

## Крепления из стали

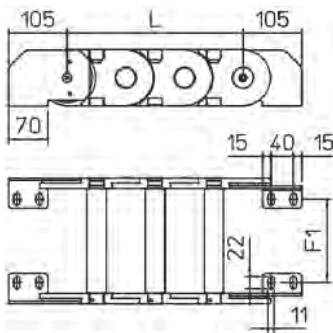
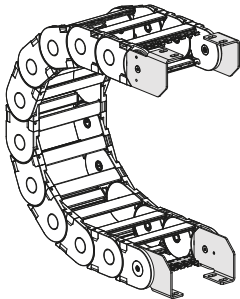

Для цепи	F1
475MU074□□□	35
475MU094□□□	55
475MU119□□□	80
475MU126□□□	87
475MU149□□□	110
475MU189□□□	150
475MU224□□□	185
475MU250□□□	211
475MU274□□□	235
475MU300□□□	261
475MU324□□□	285
475MU350□□□	311
475MU374□□□	335
475MU429□□□	390
475MU498□□□	459

Крепления из стали	
Смонтированные	
A475M□□□KM	
Несмонтированные	
A475M□□□K□	
Планка-ребенка	
Смонтированные	
CFC475M□□□KM	
Несмонтированные	
CFC475M□□□K	

□□□ Внутренняя ширина (С)  
 Возможные позиции для креплений: 1/2/3/5/6  
 (см. страницу 33)

## SILVYN® CHAIN 475PU

Кабельные цепи из полиамида с открывающимися защитными крышками

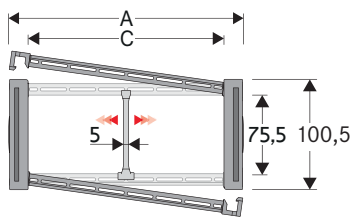

### Технические характеристики

**Внутренняя высота (D)**  
75,5 мм

**Длина звена (P)**  
105 мм

**Скорость**  
8 м/с

**Ускорение**  
40 м/с<sup>2</sup>

### Перегородки

Несмонтированные Артикул S309S  
Смонтированные Артикул S309SMCI,  
S309SMCE

MCI: рамки открываются во внешний радиус  
MCE: во внутренний радиус

**Клипсы** Артикул PG475

A (мм)	B (мм)	C (мм)	D (мм)	R (мм)	Вес (кг/м)	Артикул
112	100.5	74	75.5	180-200-250-300-350-400	4.60	475PU074□□□
132	100.5	94	75.5	180-200-250-300-350-400	4.80	475PU094□□□
157	100.5	119	75.5	180-200-250-300-350-400	5.10	475PU119□□□
164	100.5	126	75.5	180-200-250-300-350-400	5.15	475PU126□□□
187	100.5	149	75.5	180-200-250-300-350-400	5.40	475PU149□□□
227	100.5	189	75.5	180-200-250-300-350-400	5.80	475PU189□□□
262	100.5	224	75.5	180-200-250-300-350-400	6.20	475PU224□□□
288	100.5	250	75.5	180-200-250-300-350-400	6.50	475PU250□□□
312	100.5	274	75.5	180-200-250-300-350-400	6.75	475PU274□□□
338	100.5	300	75.5	180-200-250-300-350-400	7.05	475PU300□□□
362	100.5	324	75.5	180-200-250-300-350-400	7.30	475PU324□□□
388	100.5	350	75.5	180-200-250-300-350-400	7.55	475PU350□□□
412	100.5	374	75.5	180-200-250-300-350-400	7.85	475PU374□□□
467	100.5	429	75.5	180-200-250-300-350-400	8.50	475PU429□□□
536	100.5	498	75.5	180-200-250-300-350-400	9.20	475PU498□□□

□□□ дополните артикул значением радиуса R

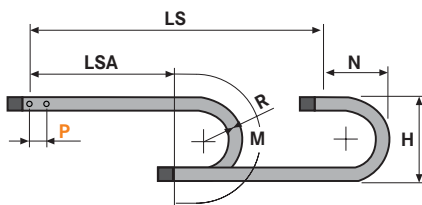

R	H	N	M
180	460.5	335	775
200	500.5	355	840
250	600.5	405	995
300	700.5	460	1155
350	800.5	505	1310
400	900.5	560	1470

**L=LSA + M или M1** Длина цепи (L)=  
Половина длины перемещения LSA  
плюс длина загиба (M)  
для слайдинга (M1)

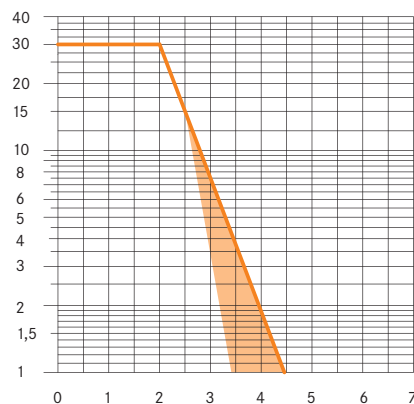
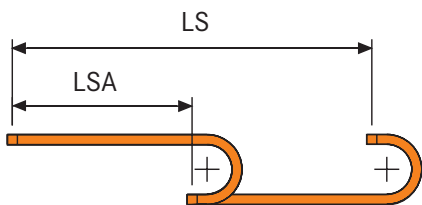

### Диаграмма нагрузки самонесущей цепи

Максимальная самонесущая длина LSA в зависимости от веса проложенных в цепи кабелей и шлангов на каждый метр цепи (кг/м).

Оранжевая область на диаграмме показывает разницу в весе между различными ширинами цепи.

Для применений с LSA и весами, превышающими самонесущую способность, проверьте возможное использование поддерживающих роликов (см. стр. 41).

## Концевые крепления

Комплект концевых креплений служит для крепления обоих концов цепи к оборудованию. Смонтированный комплект с предустановленной планкой-гребенкой доступен по запросу.

## Крепления из стали

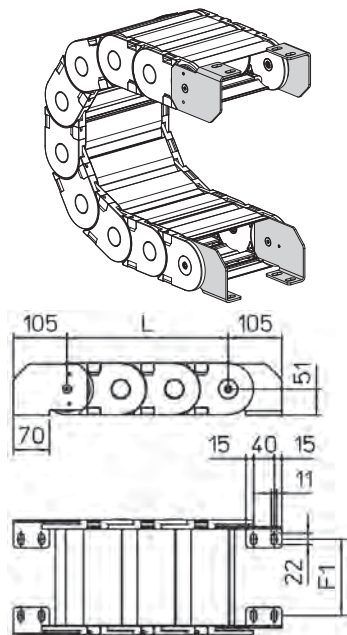

Для цепи	F1
475PU074□□□	35
475PU094□□□	55
475PU119□□□	80
475PU126□□□	87
475PU149□□□	110
475PU189□□□	150
475PU224□□□	185
475PU250□□□	211
475PU274□□□	235
475PU300□□□	261
475PU324□□□	285
475PU350□□□	311
475PU374□□□	335
475PU429□□□	390
475PU498□□□	459

### Крепления из стали

Смонтированные

A475P□□□KM

Несмонтированные

A475P□□□K□

□□□ Внутренняя ширина (С)  
Возможные позиции для креплений: 1/2/3/5/6  
(см. страницу 33)

## SILVYN® CHAIN 306SU

Кабельные цепи из полиамида с открывающимися рамками

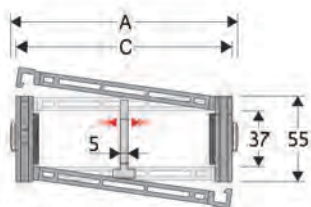

**Информация**

- Усиленная конструкция боковых стенок и рамок с тройными антифрикционными клипсами. Рамки открываются во внутренний и внешний радиус.

### Технические характеристики

**Внутренняя высота (D)**  
37 мм

**Длина звена (P)**  
65 мм

**Скорость**  
8 м/с

**Ускорение**  
40 м/с<sup>2</sup>

### Перегородки

Несмонтированные Артикул S660A

Смонтированные Артикул S660AMCI, S660AMCE

MCI: рамки открываются во внешний радиус

MCE: во внутренний радиус

### Перегородки сильной фиксации для C > 200 мм

Несмонтированные Артикул S660AH

Смонтированные Артикул S660AHMCI, S660AHMCE

Клипсы Артикул PG307

A (мм)	B (мм)	C (мм)	D (мм)	R (мм)	Вес (кг/м)	Артикул
79	55	43	37	075-107-150-200-250-300	1.61	306SU043□□□
90	55	54	37	075-107-150-200-250-300	1.61	306SU054□□□
104	55	68	37	075-107-150-200-250-300	1.68	306SU068□□□
110	55	74	37	075-107-150-200-250-300	1.70	306SU074□□□
124	55	88	37	075-107-150-200-250-300	1.74	306SU088□□□
129	55	93	37	075-107-150-200-250-300	1.74	306SU093□□□
136	55	100	37	075-107-150-200-250-300	1.76	306SU100□□□
146	55	110	37	075-107-150-200-250-300	1.77	306SU110□□□
154	55	118	37	075-107-150-200-250-300	1.82	306SU118□□□
165	55	129	37	075-107-150-200-250-300	1.85	306SU129□□□
179	55	143	37	075-107-150-200-250-300	1.89	306SU143□□□
204	55	168	37	075-107-150-200-250-300	1.96	306SU168□□□
229	55	193	37	075-107-150-200-250-300	2.04	306SU193□□□
240	55	204	37	075-107-150-200-250-300	2.07	306SU204□□□
254	55	218	37	075-107-150-200-250-300	2.11	306SU218□□□
281	55	245	37	075-107-150-200-250-300	2.19	306SU245□□□
290	55	254	37	075-107-150-200-250-300	2.22	306SU254□□□
341	55	305	37	075-107-150-200-250-300	2.34	306SU305□□□
363	55	327	37	075-107-150-200-250-300	2.41	306SU327□□□
391	55	355	37	075-107-150-200-250-300	2.49	306SU355□□□

□□□ дополните артикул значением радиуса R

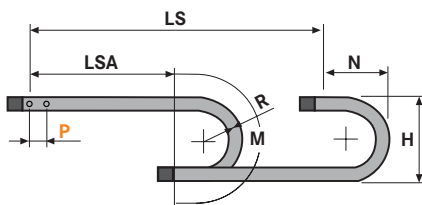

**L=LSA + M или M1** Длина цепи (L)= Половина длины перемещения LSA плюс длина загиба (M) для слайдинга (M1)

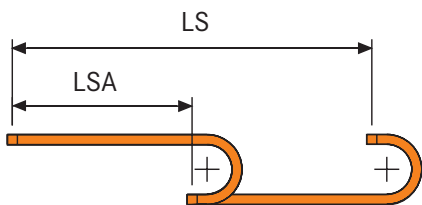

R	H	N	M
075	208	170	370
107	272	205	470
150	358	245	605
200	458	295	760
250	558	345	920
300	658	395	1075

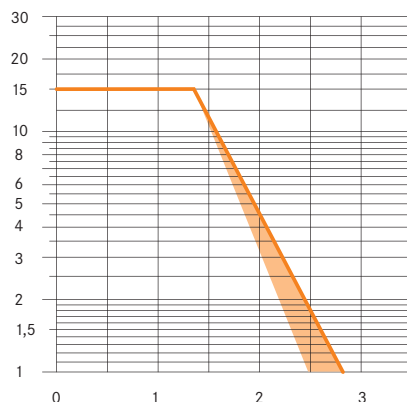

### Диаграмма нагрузки самонесущей цепи

Максимальная самонесущая длина LSA в зависимости от веса проложенных в цепи кабелей и шлангов на каждый метр цепи (кг/м).

Оранжевая область на диаграмме показывает разницу в весе между различными ширинами цепи.

Для применений с LSA и весами, превышающими самонесущую способность, проверьте возможное использование поддерживающих роликов (см. стр. 41).



### Концевые крепления

Комплект концевых креплений служит для крепления обоих концов цепи к оборудованию. Смонтированный комплект с предустановленной планкой-ребенкой доступен по запросу.

### Крепления из полиамида Крепления из полиамида Крепления из стали

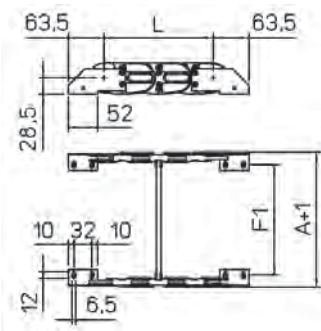
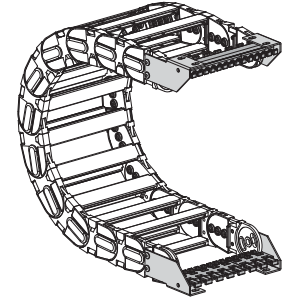
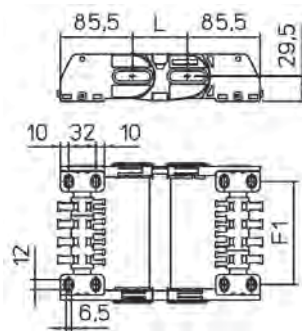
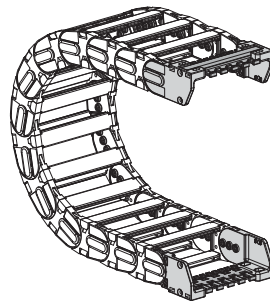
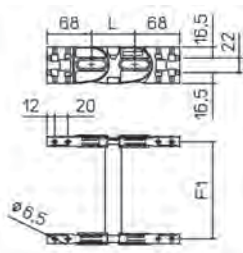
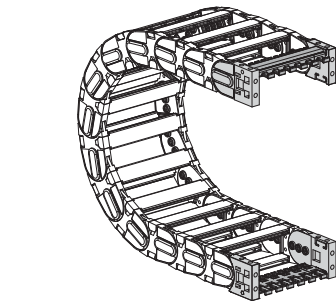

Для цепи	F1
306SU043	61
306SU054	72
306SU068	86
306SU074	92
306SU078	96
306SU088	106
306SU093	111
306SU100	118
306SU110	128
306SU118	136
306SU129	147
306SU143	161
306SU168	186
306SU193	211
306SU204	222
306SU218	236
306SU245	263
306SU254	272
306SU305	323
306SU327	345
306SU355	373

Для цепи	F1
306SU043	36
306SU054	47
306SU068	61
306SU074	67
306SU078	71
306SU088	81
306SU093	86
306SU100	93
306SU110	103
306SU118	111
306SU129	122
306SU143	136
306SU168	161
306SU193	186
306SU204	197
306SU218	211
306SU245	238
306SU254	247
306SU305	298
306SU327	320
306SU355	348

Для цепи	F1
306SU	F1=A-43

Крепления из полиамида
Смонтированные
AN306KM
Несмонтированные
AN306K
Планка-ребенка
Смонтированные
CFC306S□□□KM
Несмонтированные
CFC306S□□□K

□□ Внутренняя ширина (C)

Крепления из полиамида
Смонтированные
ANL306KM□
Несмонтированные
ANL306K□
Планка-ребенка
Смонтированные
SFCTL306S□□□KM
Несмонтированные
SFCTL306S□□□K

□□ Внутренняя ширина (C)

Крепления из стали
Смонтированные
A306SKM
Несмонтированные
AN306SK
Планка-ребенка
Смонтированные
SFCT306S□□□KM
Несмонтированные
SFCT306S□□□K

□□ Внутренняя ширина (C)  
Возможные позиции для креплений: 1/2/3/5/6  
(см. страницу 33)

## SILVYN® CHAIN 306CU

Кабельные цепи из полиамида с открывающимися защитными крышками из алюминия

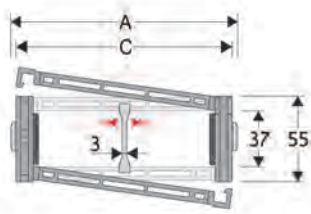

### Технические характеристики

- Внутренняя высота (D)**  
37 мм
- Длина звена (P)**  
65 мм
- Скорость**  
8 м/с
- Ускорение**  
40 м/с<sup>2</sup>

### Перегородки

Несмонтированные Артикул S306SM  
Смонтированные Артикул S306SMмC  
MCI: рамки открываются во внешний радиус  
MCE: во внутренний радиус

**Клипсы** Артикул PG307

A (мм)	B (мм)	C (мм)	D (мм)	R (мм)	Вес (кг/м)	Артикул
79	55	43	37	107-150-200-250-300	1.85	306CU043□□□
90	55	54	37	107-150-200-250-300	1.90	306CU054□□□
104	55	68	37	107-150-200-250-300	2.04	306CU068□□□
110	55	74	37	107-150-200-250-300	2.09	306CU074□□□
124	55	88	37	107-150-200-250-300	2.20	306CU088□□□
129	55	93	37	107-150-200-250-300	2.22	306CU093□□□
136	55	100	37	107-150-200-250-300	2.27	306CU100□□□
146	55	110	37	107-150-200-250-300	2.33	306CU110□□□
154	55	118	37	107-150-200-250-300	2.42	306CU118□□□
165	55	129	37	107-150-200-250-300	2.50	306CU129□□□
179	55	143	37	107-150-200-250-300	2.61	306CU143□□□
204	55	168	37	107-150-200-250-300	2.80	306CU168□□□
229	55	193	37	107-150-200-250-300	3.00	306CU193□□□
240	55	204	37	107-150-200-250-300	3.08	306CU204□□□
254	55	218	37	107-150-200-250-300	3.19	306CU218□□□
281	55	245	37	107-150-200-250-300	3.40	306CU245□□□
290	55	254	37	107-150-200-250-300	3.47	306CU254□□□
341	55	305	37	107-150-200-250-300	3.84	306CU305□□□
363	55	327	37	107-150-200-250-300	4.01	306CU327□□□
391	55	355	37	107-150-200-250-300	4.22	306CU355□□□

□□□ дополните артикул значением радиуса R

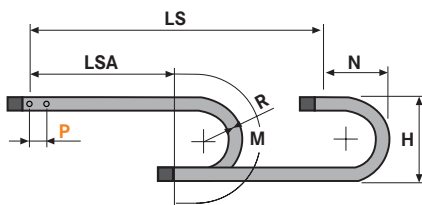

**L=LSA + M или M1** Длина цепи (L)=  
Половина длины перемещения LSA  
плюс длина загиба (M)  
для слайдинга (M1)

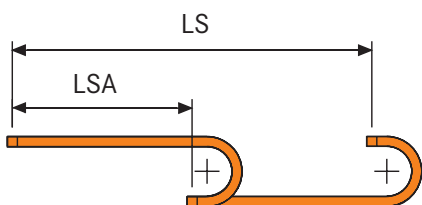

R	H	N	M
107	272	205	470
150	358	245	605
200	458	295	760
250	558	345	920
300	658	395	1075

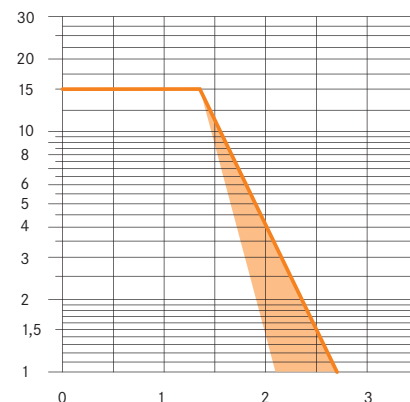

### Диаграмма нагрузки самонесущей цепи

Максимальная самонесущая длина LSA в зависимости от веса проложенных в цепи кабелей и шлангов на каждый метр цепи (кг/м).

Оранжевая область на диаграмме показывает разницу в весе между различными ширинами цепи.

Для применений с LSA и весами, превышающими самонесущую способность, проверьте возможное использование поддерживающих роликов (см. стр. 41).

### Концевые крепления

Комплект концевых креплений служит для крепления обоих концов цепи к оборудованию. Смонтированный комплект с предустановленной планкой-ребенкой доступен по запросу.

### Крепления из полиамида Крепления из полиамида Крепления из стали

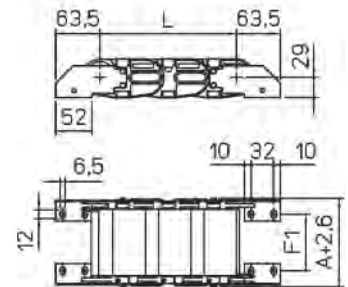
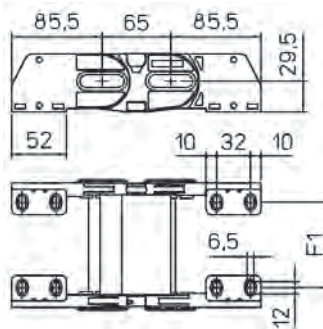
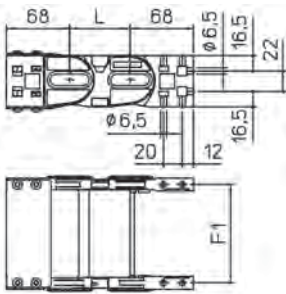
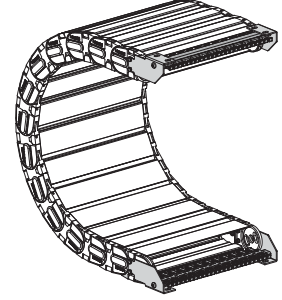
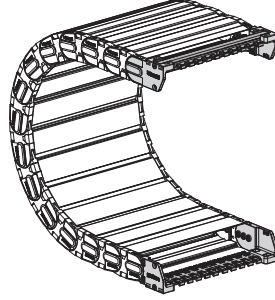
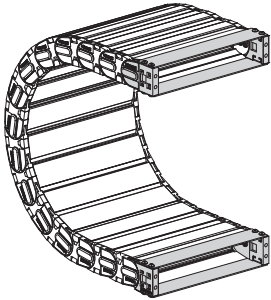

Для цепи	F1
306CU043	61
306CU054	72
306CU068	86
306CU074	92
306CU078	96
306CU088	106
306CU093	111
306CU100	118
306CU110	128
306CU118	136
306CU129	147
306CU143	161
306CU168	186
306CU193	211
306CU204	222
306CU218	236
306CU245	263
306CU254	272
306CU305	323
306CU327	345
306CU355	373

Для цепи	F1
306CU043	36
306CU054	47
306CU068	61
306CU074	67
306CU078	71
306CU088	81
306CU093	86
306CU100	93
306CU110	103
306CU118	111
306CU129	122
306CU143	136
306CU168	161
306CU193	186
306CU204	197
306CU218	211
306CU245	238
306CU254	247
306CU305	298
306CU327	320
306CU355	348

Для цепи	F1
306CU	F1=A-43

Крепления из полиамида
Смонтированные
AN306C□□□KM
Несмонтированные
AN306C□□□K

□□ Внутренняя ширина (C)

Крепления из полиамида
Смонтированные
ANL306KM
Несмонтированные
ANL306K

Планка-ребенка
Смонтированные
SFCTL306S□□□KM
Несмонтированные
SFCTL306S□□□K

□□ Внутренняя ширина (C)

Крепления из стали
Смонтированные
A306CU□□□KM□
Несмонтированные
A306CU□□□K□

Планка-ребенка
Смонтированные
SFCTL306CU□□□KM
Несмонтированные
SFCTL306CU□□□K

□□ Внутренняя ширина (C)  
Возможные позиции для креплений: 1/2/3/5/6 (см. страницу 33)

## SILVYN® CHAIN 306B

Кабельные цепи из полиамида с откручивающимися штыревыми рамками из алюминия

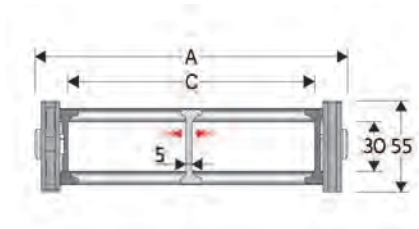

### Технические характеристики

**Внутренняя высота (D)**  
30 мм

**Длина звена (P)**  
65 мм

**Скорость**  
8 м/с

**Ускорение**  
40 м/с<sup>2</sup>

A (мм)	B (мм)	C (мм)	D (мм)	R (мм)	Вес (кг/м)	Артикул
115	55	75	30	075-107-150-200-250-300	1.60	306B075□
140	55	100	30	075-107-150-200-250-300	1.65	306B100□
190	55	150	30	075-107-150-200-250-300	1.80	306B150□
240	55	200	30	075-107-150-200-250-300	1.90	306B200□
290	55	250	30	075-107-150-200-250-300	2.00	306B250□
340	55	300	30	075-107-150-200-250-300	2.15	306B300□
C+40	55	...	30	075-107-150-200-250-300	...	306B□□□□

□□□ дополните артикул значением радиуса R

### Перегородки

Несмонтированные Артикул S2000F  
Смонтированные Артикул S2000FMC  
MCI: рамки открываются во внешний радиус  
MCE: во внутренний радиус

Клипсы Артикул PG307

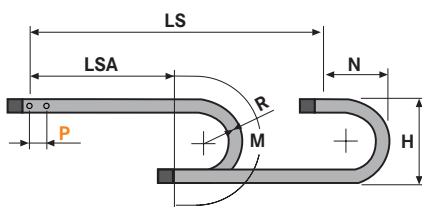

R	H	N	M
075	208	170	370
107	272	205	470
150	358	245	605
200	458	295	760
250	558	345	920
300	658	395	1075

**L=LSA + M или M1** Длина цепи (L)=  
Половина длины перемещения LSA  
плюс длина загиба (M)  
для слайдинга (M1)

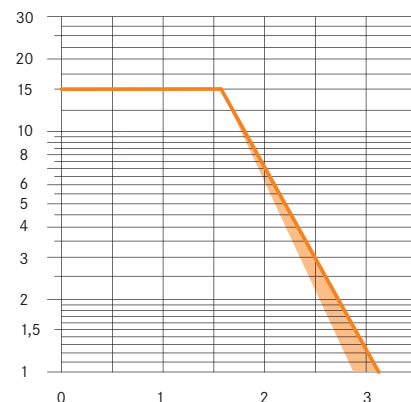
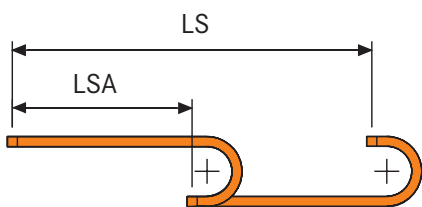

### Диаграмма нагрузки самонесущей цепи

Максимальная самонесущая длина LSA в зависимости от веса проложенных в цепи кабелей и шлангов на каждый метр цепи (кг/м).

Оранжевая область на диаграмме показывает разницу в весе между различными ширинами цепи.

Для применений с LSA и весами, превышающими самонесущую способность, проверьте возможное использование поддерживающих роликов (см. стр. 41).

### Концевые крепления

Комплект концевых креплений служит для крепления обоих концов цепи к оборудованию. Смонтированный комплект с предустановленной планкой-гребенкой доступен по запросу.

### Крепления из полиамида    Крепления из полиамида    Крепления из стали

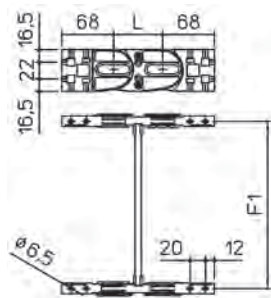
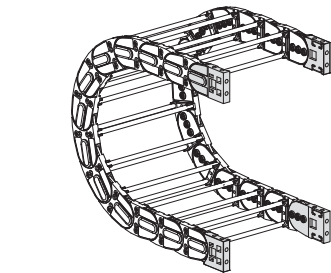

Для цепи	F1
306B075	96
306B100	121
306B150	171
306B200	221
306B250	271
306B300	321
306B□□□	F=A-19

Крепления из полиамида	
Смонтированные	AN306KM
Несмонтированные	AN306K
Планка-гребенка	
Смонтированные	CFC306S□□□KM
Несмонтированные	CFC306S□□□K

□□□ Внутренняя ширина (C)

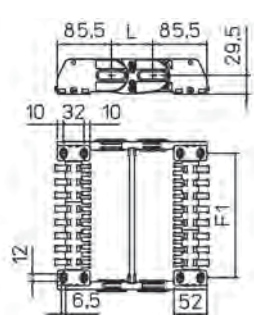
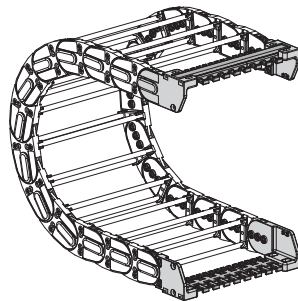

Для цепи	F1
306B075	71
306B100	96
306B150	146
306B200	196
306B250	246
306B300	296
306B□□□	F=A-44

Крепления из полиамида	
Смонтированные	ANL306KM□
Несмонтированные	ANL306K□
Планка-гребенка	
Смонтированные	SFCTL306B□□□KM
Несмонтированные	SFCTL306B□□□K

□□□ Внутренняя ширина (C)

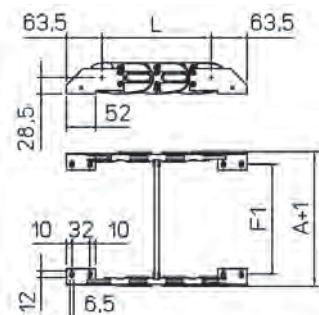
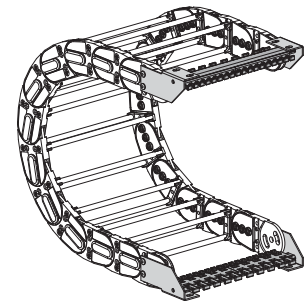

Для цепи	F1
306B□□□	F=A-44

Крепления из полиамида	
Смонтированные	A306KM□
Несмонтированные	AN306K□
Планка-гребенка	
Смонтированные	SFCT306B□□□KM
Несмонтированные	SFCT306B□□□K

□□□ Внутренняя ширина (C)  
Возможные позиции для креплений: 1/2/3/5/6 (см. страницу 33)

## SILVYN® CHAIN 307SU

Кабельные цепи из полиамида с открывающимися рамками

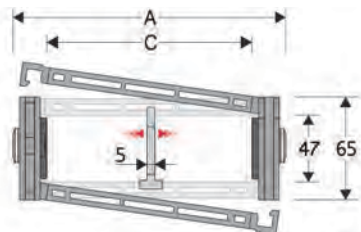

### Технические характеристики

**Внутренняя высота (D)**  
47 мм

**Длина звена (P)**  
70 мм

**Скорость**  
8 м/с

**Ускорение**  
40 м/с<sup>2</sup>

### Перегородки

Несмонтированные Артикул S307S

Смонтированные Артикул S307SMCI; S307S-MCE

MCI: рамки открываются во внешний радиус

MCE: во внутренний радиус

### Перегородки сильной фиксации для C > 200 мм

Несмонтированные Артикул S307SH

Смонтированные Артикул S307SHMCI; S307S-NMCE

Клипсы Артикул PG307

A (мм)	B (мм)	C (мм)	D (мм)	R (мм)	Вес (кг/м)	Артикул
80	65	42	47	075-090-120-140-200-250	1.86	307SU042□□□
91	65	53	47	075-090-120-140-200-250	1.86	307SU053□□□
105	65	67	47	075-090-120-140-200-250	1.92	307SU067□□□
111	65	73	47	075-090-120-140-200-250	1.94	307SU073□□□
125	65	87	47	075-090-120-140-200-250	1.97	307SU087□□□
130	65	92	47	075-090-120-140-200-250	1.97	307SU092□□□
137	65	99	47	075-090-120-140-200-250	1.99	307SU099□□□
147	65	109	47	075-090-120-140-200-250	2.00	307SU109□□□
155	65	117	47	075-090-120-140-200-250	2.05	307SU117□□□
166	65	128	47	075-090-120-140-200-250	2.07	307SU128□□□
180	65	142	47	075-090-120-140-200-250	2.10	307SU142□□□
205	65	167	47	075-090-120-140-200-250	2.16	307SU167□□□
230	65	192	47	075-090-120-140-200-250	2.23	307SU192□□□
241	65	203	47	075-090-120-140-200-250	2.26	307SU203□□□
255	65	217	47	075-090-120-140-200-250	2.30	307SU217□□□
282	65	244	47	075-090-120-140-200-250	2.37	307SU244□□□
291	65	253	47	075-090-120-140-200-250	2.39	307SU253□□□
342	65	304	47	075-090-120-140-200-250	2.50	307SU304□□□
364	65	326	47	075-090-120-140-200-250	2.56	307SU326□□□
392	65	354	47	075-090-120-140-200-250	2.63	307SU354□□□

□□□ дополните артикул значением радиуса R

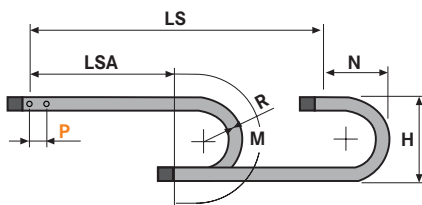

**L=LSA + M или M1** Длина цепи (L)= Половина длины перемещения LSA плюс длина загиба (M) для слайдинга (M1)

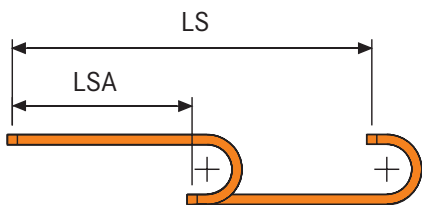

R	H	N	M
075	219	180	375
090	249	195	425
120	309	225	520
140	349	245	580
200	469	305	770
250	569	355	925

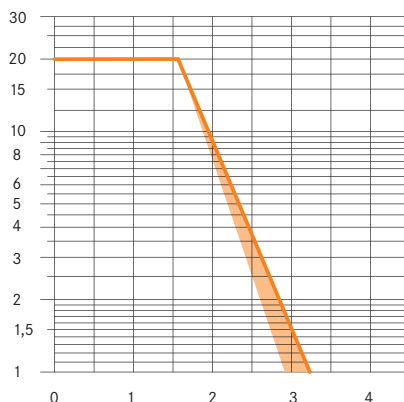

### Диаграмма нагрузки самонесущей цепи

Максимальная самонесущая длина LSA в зависимости от веса проложенных в цепи кабелей и шлангов на каждый метр цепи (кг/м).

Оранжевая область на диаграмме показывает разницу в весе между различными ширинами цепи.

Для применений с LSA и весами, превышающими самонесущую способность, проверьте возможное использование поддерживающих роликов (см. стр. 41).

### Концевые крепления

Комплект концевых креплений служит для крепления обоих концов цепи к оборудованию. Смонтированный комплект с предустановленной планкой-ребенкой доступен по запросу.

### Крепления из полиамида Крепления из стали

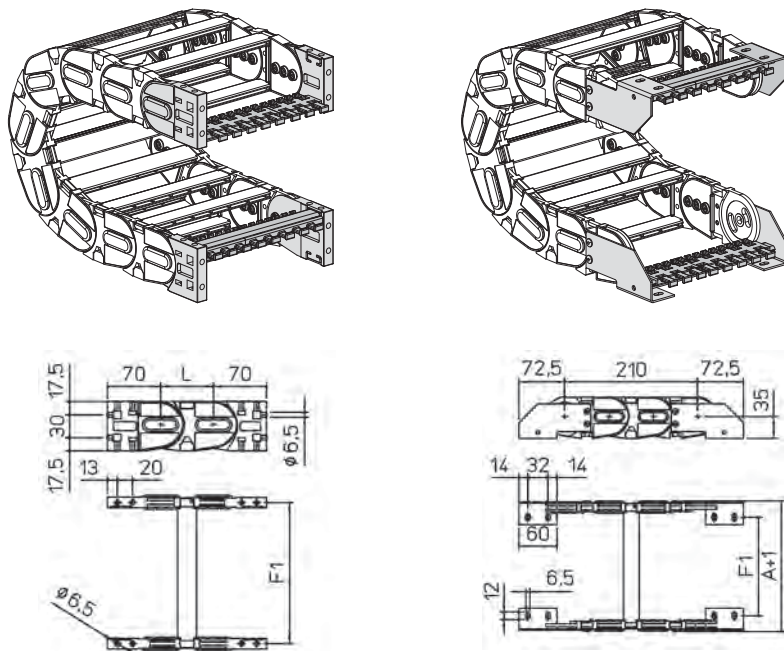

Для цепи	F1
307SU042	61
307SU053	72
307SU067	86
307SU073	92
307SU081	100
307SU087	106
307SU092	111
307SU099	118
307SU109	128
307SU117	136
307SU128	147
307SU142	161
307SU167	186
307SU192	211
307SU203	222
307SU217	236
307SU244	263
307SU253	272
307SU304	323
307SU326	345
307SU354	373

Для цепи	F1
307SU042	31
307SU053	42
307SU067	56
307SU073	62
307SU081	70
307SU087	76
307SU092	81
307SU099	88
307SU109	98
307SU117	106
307SU128	117
307SU142	131
307SU167	156
307SU192	181
307SU203	192
307SU217	206
307SU244	233
307SU253	242
307SU304	293
307SU326	315
307SU354	343

Крепления из полиамида
Смонтированные
AN307KM
Несмонтированные
AN307K
<b>Планка-ребенка</b>
Смонтированные
CFC307S□□□KM
Несмонтированные
CFC307S□□□K

Крепления из стали
Смонтированные
A307SKM□
Несмонтированные
A307SK□
<b>Планка-ребенка</b>
Смонтированные
SFCT307S□□□KM
Несмонтированные
SFCT307S□□□K

□□□ Внутренняя ширина (C)

□□□ Внутренняя ширина (C)  
Возможные позиции для креплений: 1/2/3/5/6  
(см. страницу 33)

## SILVYN® CHAIN 307B

Кабельные цепи из полиамида с откручивающимися штыревыми рамками из алюминия

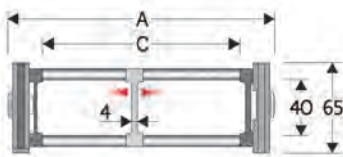

### Технические характеристики

- Внутренняя высота (D)**  
40 мм
- Длина звена (P)**  
70 мм
- Скорость**  
8 м/с
- Ускорение**  
40 м/с<sup>2</sup>

A (мм)	B (мм)	C (мм)	D (мм)	R (мм)	Вес (кг/м)	Артикул
117	65	75	40	075-090-120-140-200-250	1.80	307B075□□□
142	65	100	40	075-090-120-140-200-250	1.85	307B100□□□
192	65	150	40	075-090-120-140-200-250	1.95	307B150□□□
242	65	200	40	075-090-120-140-200-250	2.05	307B200□□□
292	65	250	40	075-090-120-140-200-250	2.15	307B250□□□
342	65	300	40	075-090-120-140-200-250	2.25	307B300□□□
C+42	65	...	40	075-090-120-140-200-250	...	307B□□□□□□

□□□ дополните артикул значением радиуса R

### Перегородки

Несмонтированные Артикул S307  
Смонтированные Артикул S307MC  
MC: рамки открываются во внешний радиус  
MCE: во внутренний радиус

**Клипсы** Артикул PG307

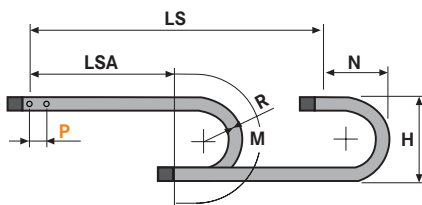

R	H	N	M
075	219	180	375
090	249	195	425
120	309	225	520
140	349	245	580
200	469	305	770
250	569	355	925

**L=LSA + M или M1** Длина цепи (L)=  
Половина длины перемещения LSA  
плюс длина загиба (M)  
для слайдинга (M1)

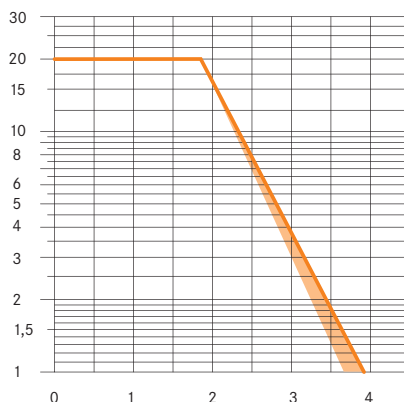
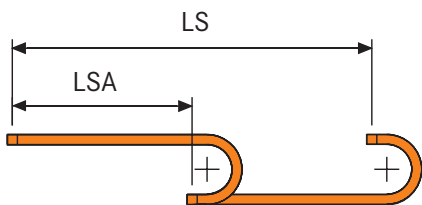

### Диаграмма нагрузки самонесущей цепи

Максимальная самонесущая длина LSA в зависимости от веса проложенных в цепи кабелей и шлангов на каждый метр цепи (кг/м).

Оранжевая область на диаграмме показывает разницу в весе между различными ширинами цепи.

Для применений с LSA и весами, превышающими самонесущую способность, проверьте возможное использование поддерживающих роликов (см. стр. 41).



### Концевые крепления

Комплект концевых креплений служит для крепления обоих концов цепи к оборудованию. Смонтированный комплект с предустановленной планкой-гребенкой доступен по запросу.

### Крепления из полиамида Крепления из стали

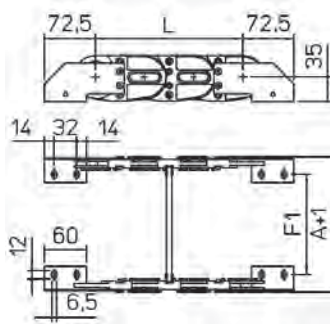
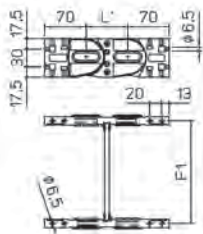
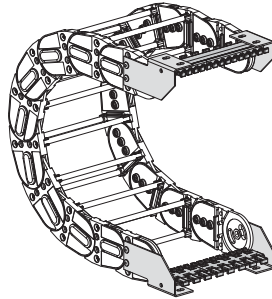
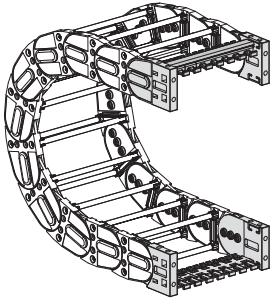

Для цепи	F1
307B075□	98
307B100□	123
307B150□	173
307B200□	223
307B250□	273
307B300□	323
307B□□□□	F=A-19

Для цепи	F1
307B075□	68
307B100□	93
307B150□	143
307B200□	193
307B250□	243
307B300□	293
307B□□□□	F=A-49

Крепления из полиамида
Смонтированные
AN307KM
Несмонтированные
AN307K
Планка-гребенка
Смонтированные
CFC307S□□□KM
Несмонтированные
CFC307S□□□K

Крепления из стали
Смонтированные
A307KM
Несмонтированные
A307K
Планка-гребенка
Смонтированные
SFCT307B□□□KM
Несмонтированные
SFCT307B□□□K

□□□ Внутренняя ширина (C)

□□□ Внутренняя ширина (C)  
Возможные позиции для креплений: 1/2/3/5/6  
(см. страницу 33)

## SILVYN® CHAIN 307E

Кабельные цепи из полиамида со съёмными трубками из алюминия

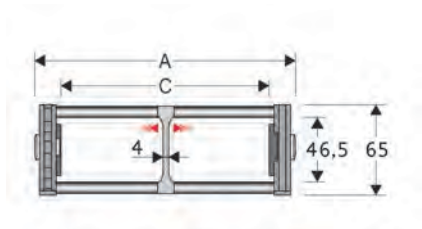

### Технические характеристики

**Внутренняя высота (D)**  
46,5 мм

**Длина звена (P)**  
70 мм

**Скорость**  
8 м/с

**Ускорение**  
40 м/с<sup>2</sup>

A (мм)	B (мм)	C (мм)	D (мм)	R (мм)	Вес (кг/м)	Артикул
113	65	75	46.5	075-090-120-140-170-200-250	1.80	307E075□□□
138	65	100	46.5	075-090-120-140-170-200-250	1.85	307E100□□□
188	65	150	46.5	075-090-120-140-170-200-250	1.95	307E150□□□
238	65	200	46.5	075-090-120-140-170-200-250	2.05	307E200□□□
288	65	250	46.5	075-090-120-140-170-200-250	2.15	307E250□□□
338	65	300	46.5	075-090-120-140-170-200-250	2.25	307E300□□□
C+38	65	...	46.5	075-090-120-140-170-200-250	...	307E□□□□□□□

□□□ дополните артикул значением радиуса R

### Перегородки

Несмонтированные Артикул S307EF  
Смонтированные Артикул S307EFMC  
MCI: рамки открываются во внешний радиус  
MCE: во внутренний радиус  
**Клипсы** Артикул PG307

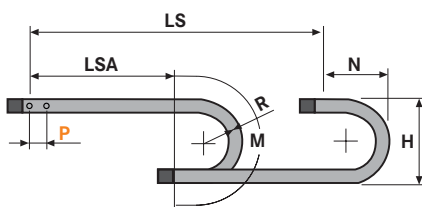

R	H	N	M
075	219	180	375
090	249	195	425
120	309	225	520
140	349	245	580
170	409	305	770
200	469	305	770
250	569	355	925

**L=LSA + M или M1** Длина цепи (L)=  
Половина длины перемещения LSA  
плюс длина загиба (M)  
для слайдинга (M1)

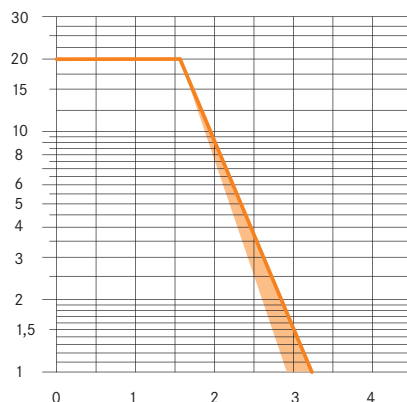
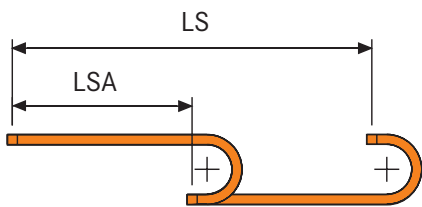

### Диаграмма нагрузки самонесущей цепи

Максимальная самонесущая длина LSA в зависимости от веса проложенных в цепи кабелей и шлангов на каждый метр цепи (кг/м).

Оранжевая область на диаграмме показывает разницу в весе между различными ширинами цепи.

Для применений с LSA и весами, превышающими самонесущую способность, проверьте возможное использование поддерживающих роликов (см. стр. 41).

## Концевые крепления

Комплект концевых креплений служит для крепления обоих концов цепи к оборудованию. Смонтированный комплект с предустановленной планкой-гребенкой доступен по запросу.

### Крепления из полиамида Крепления из стали

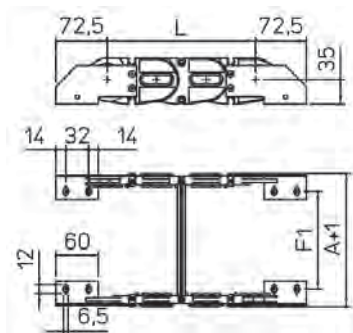
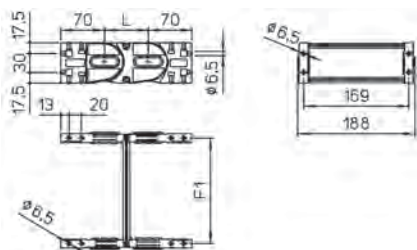
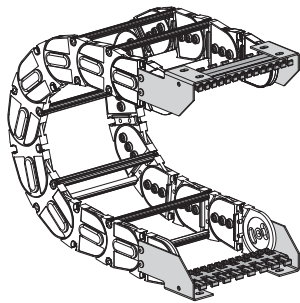
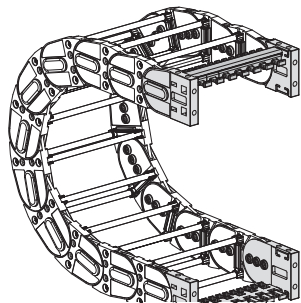

Для цепи	F1
307E075	94
307E100	119
307E150	169
307E200	219
307E250	269
307E300	319
307□□□	F=A-19

Для цепи	F1
307E075	94
307E100	119
307E150	169
307E200	219
307E250	269
307E300	319
307□□□	F=A-19

Крепления из полиамида	
Смонтированные	AN307KM
Несмонтированные	AN307K
Планка-гребенка	
Смонтированные	CFC307S□□□KM
Несмонтированные	CFC307S□□□K

Крепления из стали	
Смонтированные	A307EKM□
Несмонтированные	A307EK□
Планка-гребенка	
Смонтированные	SFCT307E□□□KM
Несмонтированные	SFCT307E□□□K

□□□ Внутренняя ширина (C)

□□□ Внутренняя ширина (C)  
Возможные позиции для креплений: 1/2/3/5/6  
(см. страницу 33)

## SILVYN® CHAIN 308SU

Кабельные цепи из полиамида с открывающимися рамками

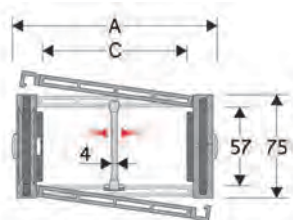

### Технические характеристики

**Внутренняя высота (D)**

57 мм

**Длина звена (P)**

80 мм

**Скорость**

8 м/с

**Ускорение**

40 м/с<sup>2</sup>

A (мм)	B (мм)	C (мм)	D (мм)	R (мм)	Вес (кг/м)	Артикул
82	75	38	57	135-150-180-200-230-280-400	2.46	308SU038□□□
93	75	49	57	135-150-180-200-230-280-400	2.46	308SU049□□□
107	75	63	57	135-150-180-200-230-280-400	2.51	308SU063□□□
113	75	69	57	135-150-180-200-230-280-400	2.53	308SU069□□□
127	75	83	57	135-150-180-200-230-280-400	2.56	308SU083□□□
132	75	88	57	135-150-180-200-230-280-400	2.56	308SU088□□□
139	75	95	57	135-150-180-200-230-280-400	2.58	308SU095□□□
149	75	105	57	135-150-180-200-230-280-400	2.59	308SU105□□□
157	75	113	57	135-150-180-200-230-280-400	2.62	308SU113□□□
168	75	124	57	135-150-180-200-230-280-400	2.65	308SU124□□□
182	75	138	57	135-150-180-200-230-280-400	2.67	308SU138□□□
207	75	163	57	135-150-180-200-230-280-400	2.73	308SU163□□□
232	75	188	57	135-150-180-200-230-280-400	2.79	308SU188□□□
243	75	199	57	135-150-180-200-230-280-400	2.81	308SU199□□□
257	75	213	57	135-150-180-200-230-280-400	2.84	308SU213□□□
284	75	240	57	135-150-180-200-230-280-400	2.90	308SU240□□□
293	75	249	57	135-150-180-200-230-280-400	2.92	308SU249□□□
344	75	300	57	135-150-180-200-230-280-400	3.02	308SU300□□□
366	75	322	57	135-150-180-200-230-280-400	3.07	308SU322□□□
394	75	350	57	135-150-180-200-230-280-400	3.13	308SU350□□□

□□□ дополните артикул значением радиуса R

### Перегородки

Несмонтированные Артикул S308C

Смонтированные Артикул S308CMCI, S308C-MCE

MCI: рамки открываются во внешний радиус

MCE: во внутренний радиус

### Перегородки сильной фиксации для C > 200 мм

Несмонтированные Артикул S308SHF

Смонтированные Артикул S308SHFMCI, S308SHFMCE

Клипсы Артикул PG308

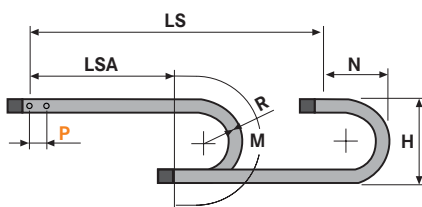

**L=LSA + M или M1** Длина цепи (L)= Половина длины перемещения LSA плюс длина загиба (M) для слайдинга (M1)

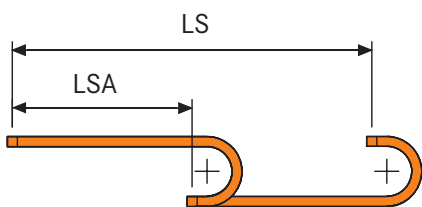

R	H	N	M
135	345	255	585
150	375	270	635
180	435	300	725
200	475	320	790
230	535	350	885
280	635	400	1040
400	875	520	1420

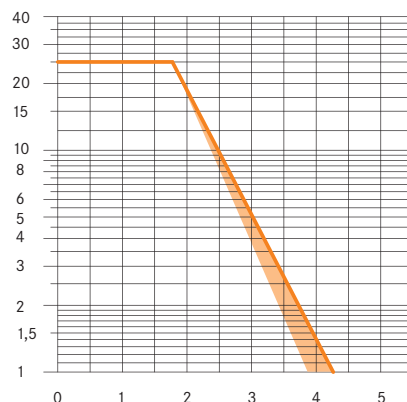

### Диаграмма нагрузки самонесущей цепи

Максимальная самонесущая длина LSA в зависимости от веса проложенных в цепи кабелей и шлангов на каждый метр цепи (кг/м).

Оранжевая область на диаграмме показывает разницу в весе между различными ширинами цепи.

Для применений с LSA и весами, превышающими самонесущую способность, проверьте возможное использование поддерживающих роликов (см. стр. 41).

### Концевые крепления

Комплект концевых креплений служит для крепления обоих концов цепи к оборудованию. Смонтированный комплект с предустановленной планкой-гребенкой доступен по запросу.

### Крепления из полиамида Крепления из стали

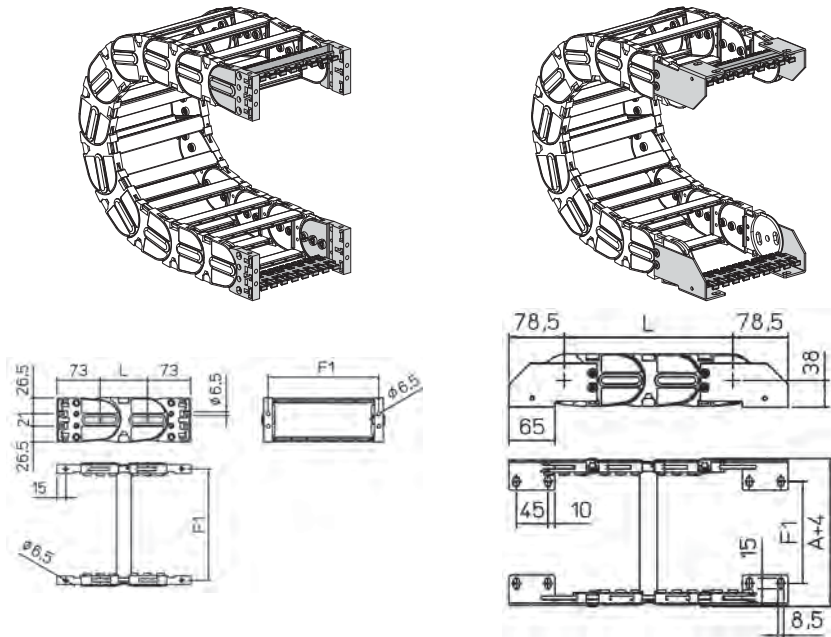

Для цепи	F1
308SU038□□□	62
308SU049□□□	73
308SU063□□□	87
308SU069□□□	93
308SU083□□□	107
308SU088□□□	112
308SU095□□□	119
308SU105□□□	129
308SU113□□□	137
308SU124□□□	148
308SU138□□□	162
308SU163□□□	187
308SU188□□□	212
308SU199□□□	223
308SU213□□□	237
308SU240□□□	264
308SU249□□□	273
308SU300□□□	324
308SU322□□□	346
308SU350□□□	374

Для цепи	F1
308SU038□□□	20
308SU049□□□	31
308SU063□□□	45
308SU069□□□	51
308SU083□□□	65
308SU088□□□	70
308SU095□□□	77
308SU105□□□	87
308SU113□□□	95
308SU124□□□	106
308SU138□□□	120
308SU163□□□	145
308SU188□□□	170
308SU199□□□	181
308SU213□□□	195
308SU240□□□	222
308SU249□□□	231
308SU300□□□	282
308SU322□□□	304
308SU350□□□	332

Крепления из полиамида
Смонтированные
AN308SKM
Несмонтированные
AN308SK
Планка-гребенка
Смонтированные
CFC308S□□□KM
Несмонтированные
CFC308S□□□K

Крепления из стали
Смонтированные
A308SKM
Несмонтированные
A308SK
Планка-гребенка
Смонтированные
SFCT308S□□□KM
Несмонтированные
SFCT308S□□□K

□□□ Внутренняя ширина (C)



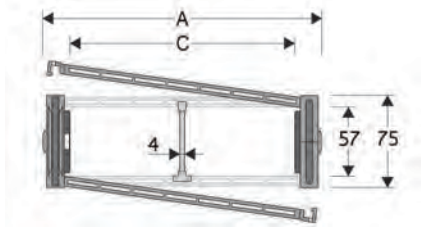

□□□ Внутренняя ширина (C)  
Возможные позиции для креплений: 1/2/3/5/6  
(см. страницу 33)

## SILVYN® CHAIN 308CU

Кабельные цепи из полиамида с открывающимися защитными крышками из алюминия



### Технические характеристики

-  **Внутренняя высота (D)**  
57 мм
-  **Длина звена (P)**  
80 мм
-  **Скорость**  
8 м/с
-  **Ускорение**  
40 м/с<sup>2</sup>

### Перегородки

- Несмонтированные Артикул S308C
- Смонтированные Артикул S308CMCI, S308C-MCE
- MCI: рамки открываются во внешний радиус
- MCE: во внутренний радиус
- Клипсы** Артикул PG308

A (мм)	B (мм)	C (мм)	D (мм)	R (мм)	Вес (кг/м)	Артикул
82	75	38	57	150-180-200-230-280-400	2.90	308CU038□□□
93	75	49	57	150-180-200-230-280-400	3.01	308CU049□□□
107	75	63	57	150-180-200-230-280-400	3.19	308CU063□□□
113	75	69	57	150-180-200-230-280-400	3.27	308CU069□□□
127	75	83	57	150-180-200-230-280-400	3.43	308CU083□□□
132	75	88	57	150-180-200-230-280-400	3.48	308CU088□□□
139	75	95	57	150-180-200-230-280-400	3.56	308CU095□□□
149	75	105	57	150-180-200-230-280-400	3.67	308CU105□□□
157	75	113	57	150-180-200-230-280-400	3.77	308CU113□□□
168	75	124	57	150-180-200-230-280-400	3.91	308CU124□□□
182	75	138	57	150-180-200-230-280-400	4.06	308CU138□□□
207	75	163	57	150-180-200-230-280-400	4.36	308CU163□□□
232	75	188	57	150-180-200-230-280-400	4.65	308CU188□□□
243	75	199	57	150-180-200-230-280-400	4.78	308CU199□□□
257	75	213	57	150-180-200-230-280-400	4.94	308CU213□□□
284	75	240	57	150-180-200-230-280-400	5.25	308CU240□□□
293	75	249	57	150-180-200-230-280-400	5.37	308CU249□□□
344	75	300	57	150-180-200-230-280-400	5.95	308CU300□□□
366	75	322	57	150-180-200-230-280-400	6.20	308CU322□□□
394	75	350	57	150-180-200-230-280-400	6.11	308CU350□□□

□□□ дополните артикул значением радиуса R

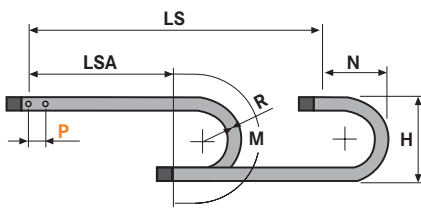

**L=LSA + M или M1** Длина цепи (L)=  
Половина длины перемещения LSA  
плюс длина загиба (M)  
для слайдинга (M1)

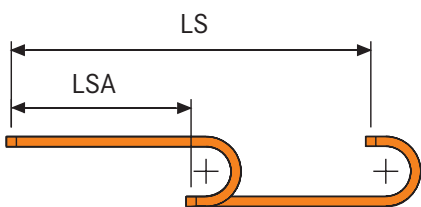

R	H	N	M
150	375	270	635
180	435	300	725
200	475	320	790
230	535	350	885
280	635	400	1040
400	875	520	1420

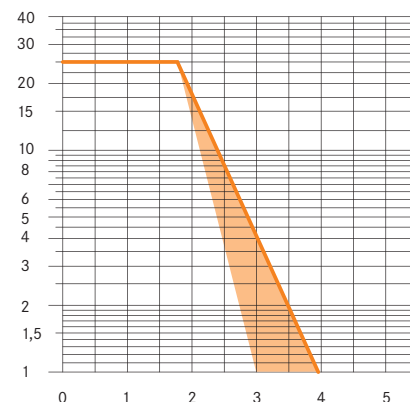

### Диаграмма нагрузки самонесущей цепи

Максимальная самонесущая длина LSA в зависимости от веса проложенных в цепи кабелей и шлангов на каждый метр цепи (кг/м).

Оранжевая область на диаграмме показывает разницу в весе между различными ширинами цепи.

Для применений с LSA и весами, превышающими самонесущую способность, проверьте возможное использование поддерживающих роликов (см. стр. 41).

### Концевые крепления

Комплект концевых креплений служит для крепления обоих концов цепи к оборудованию. Смонтированный комплект с предустановленной планкой-ребенкой доступен по запросу.

### Крепления из полиамида Крепления из стали

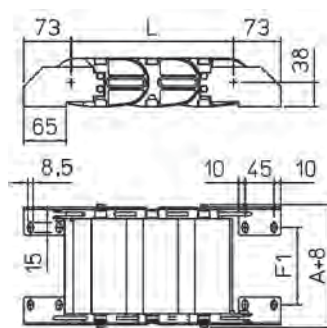
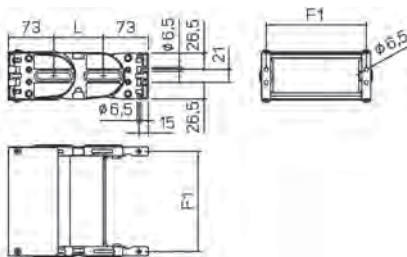
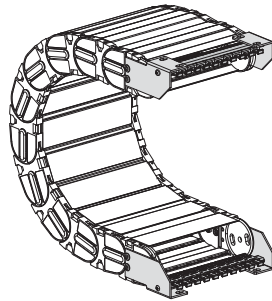
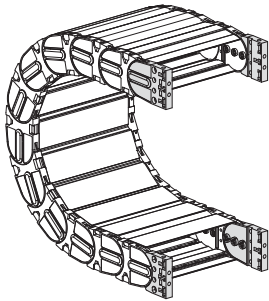

Для цепи	F1
308CU038□□□	62
308CU049□□□	73
308CU063□□□	87
308CU069□□□	93
308CU083□□□	107
308CU088□□□	112
308CU095□□□	119
308CU105□□□	129
308CU113□□□	137
308CU124□□□	148
308CU138□□□	162
308CU163□□□	187
308CU188□□□	212
308CU199□□□	223
308CU213□□□	237
308CU240□□□	264
308CU249□□□	273
308CU300□□□	324
308CU322□□□	346
308CU350□□□	374

Для цепи	F1
308CU038□□□	20
308CU049□□□	31
308CU063□□□	45
308CU069□□□	51
308CU083□□□	65
308CU088□□□	70
308CU095□□□	77
308CU105□□□	87
308CU113□□□	95
308CU124□□□	106
308CU138□□□	120
308CU163□□□	145
308CU188□□□	170
308CU199□□□	181
308CU213□□□	195
308CU240□□□	222
308CU249□□□	231
308CU300□□□	282
308CU322□□□	304
308CU350□□□	332

Крепления из полиамида
Смонтированные
AN308□□□□KM
Несмонтированные
AN308□□□□K

Крепления из стали
Смонтированные
A308CU...KM□
Несмонтированные
A308CU...K□□□
<b>Планка-ребенка</b>
Смонтированные
CFC445M□□□□KM
Несмонтированные
CFC445M□□□□K

□□□ Внутренняя ширина (C)



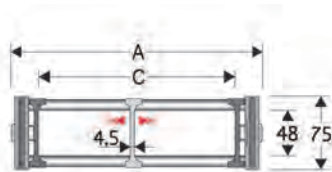

□□□ Внутренняя ширина (C)  
Возможные позиции для креплений: 1/2/3/5/6  
(см. страницу 33)

## SILVYN® CHAIN 308B

Кабельные цепи из полиамида с откручивающимися штыревыми рамками из алюминия



### Технические характеристики

-  **Внутренняя высота (D)**  
48 мм
-  **Длина звена (P)**  
80 мм
-  **Скорость**  
8 м/с
-  **Ускорение**  
40 м/с<sup>2</sup>

A (мм)	B (мм)	C (мм)	D (мм)	R (мм)	Вес (кг/м)	Артикул
156	75	100	48	150-180-200-230-280-400	2.85	308B100□□
206	75	150	48	150-180-200-230-280-400	3.00	308B150□□
256	75	200	48	150-180-200-230-280-400	3.15	308B200□□
306	75	250	48	150-180-200-230-280-400	3.30	308B250□□
356	75	300	48	150-180-200-230-280-400	3.45	308B300□□
C+56	75	...	48	150-180-200-230-280-400	...	308B□□□□□□

□□ дополните артикул значением радиуса R

### Перегородки

Несмонтированные Артикул S3000F  
Смонтированные Артикул S3000FMC  
MCI: рамки открываются во внешний радиус  
MCE: во внутренний радиус

**Клипсы** Артикул PG308

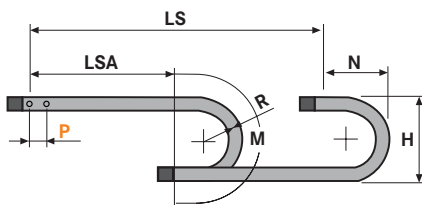

R	H	N	M
150	374	270	635
180	434	300	725
200	474	320	790
230	534	350	885
280	634	400	1040
400	874	520	1420

**L=LSA + M или M1** Длина цепи (L)=  
Половина длины перемещения LSA  
плюс длина загиба (M)  
для слайдинга (M1)

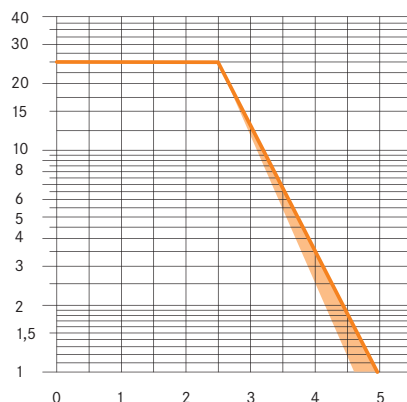
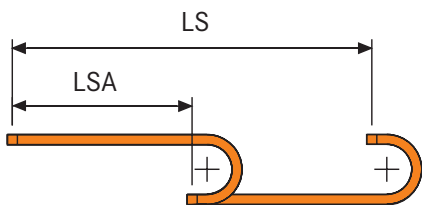

### Диаграмма нагрузки самонесущей цепи

Максимальная самонесущая длина LSA в зависимости от веса проложенных в цепи кабелей и шлангов на каждый метр цепи (кг/м).

Оранжевая область на диаграмме показывает разницу в весе между различными ширинами цепи.

Для применений с LSA и весами, превышающими самонесущую способность, проверьте возможное использование поддерживающих роликов (см. стр. 41).



### Концевые крепления

Комплект концевых креплений служит для крепления обоих концов цепи к оборудованию. Смонтированный комплект с предустановленной планкой-гребенкой доступен по запросу.

### Крепления из полиамида Крепления из стали

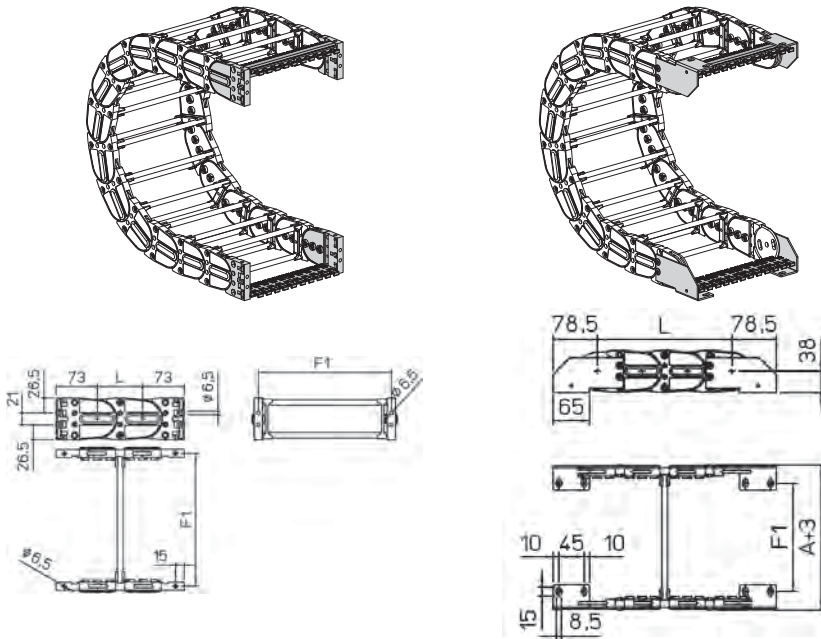

Для цепи	F1
308B100□	135
308B150□	185
308B200□	235
308B250□	285
308B300□	335
308B□□□□	F=A-21

Для цепи	F1
308B100□	93
308B150□	143
308B200□	193
308B250□	243
308B300□	293
308B□□□□	F=A-63

Крепления из полиамида
Смонтированные
AN308KM
Несмонтированные
AN308K
Планка-гребенка
Смонтированные
CFC308S□□□KM
Несмонтированные
CFC308S□□□K

Крепления из стали
Смонтированные
A308KM□
Несмонтированные
A308K□
Планка-гребенка
Смонтированные
SFCT308B□□□KM
Несмонтированные
SFCT308B□□□K

□□□ Внутренняя ширина (C)

□□□ Внутренняя ширина (C)  
Возможные позиции для креплений: 1/2/3/5/6  
(см. страницу 33)

## SILVYN® CHAIN 308E

Кабельные цепи из полиамида со съемными трубками из алюминия

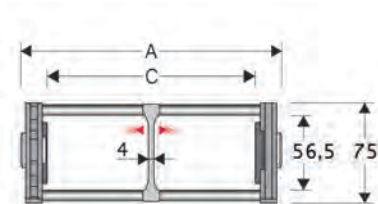

### Технические характеристики

**Внутренняя высота (D)**  
56,5 мм

**Длина звена (P)**  
80 мм

**Скорость**  
8 м/с

**Ускорение**  
40 м/с<sup>2</sup>

A (мм)	B (мм)	C (мм)	D (мм)	R (мм)	Вес (кг/м)	Артикул
144	75	100	56.5	135-150-180-200-230-280-400	2.85	308E100□□□
194	75	150	56.5	135-150-180-200-230-280-400	2.95	308E150□□□
244	75	200	56.5	135-150-180-200-230-280-400	3.05	308E200□□□
294	75	250	56.5	135-150-180-200-230-280-400	3.15	308E250□□□
344	75	300	56.5	135-150-180-200-230-280-400	3.25	308E300□□□
C+44	75	...	56.5	135-150-180-200-230-280-400	...	308E□□□□□□

□□□ дополните артикул значением радиуса R

### Перегородки

Несмонтированные Артикул S308EF

Смонтированные Артикул S308EFMC

MCI: рамки открываются во внешний радиус

MCE: во внутренний радиус

Клипсы Артикул PG308

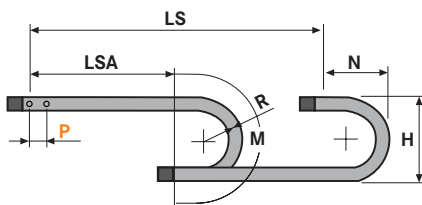

R	H	N	M
135	345	355	585
150	374	270	635
180	434	300	725
200	474	320	790
230	534	350	885
280	634	400	1040
400	874	520	1420

**L=LSA + M или M1** Длина цепи (L)=  
Половина длины перемещения LSA  
плюс длина загиба (M)  
для слайдинга (M1)

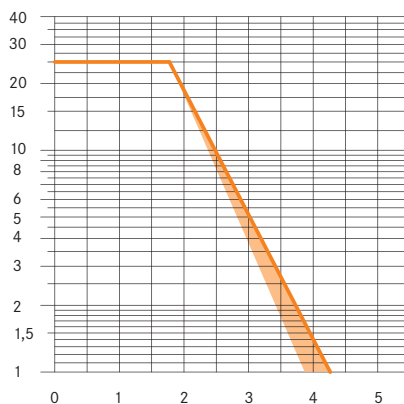
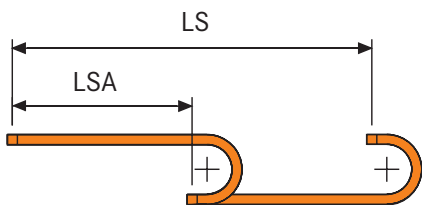

### Диаграмма нагрузки самонесущей цепи

Максимальная самонесущая длина LSA в зависимости от веса проложенных в цепи кабелей и шлангов на каждый метр цепи (кг/м).

Оранжевая область на диаграмме показывает разницу в весе между различными ширинами цепи.

Для применений с LSA и весами, превышающими самонесущую способность, проверьте возможное использование поддерживающих роликов (см. стр. 41).

### Концевые крепления

Комплект концевых креплений служит для крепления обоих концов цепи к оборудованию. Смонтированный комплект с предустановленной планкой-ребенкой доступен по запросу.

### Крепления из полиамида Крепления из стали

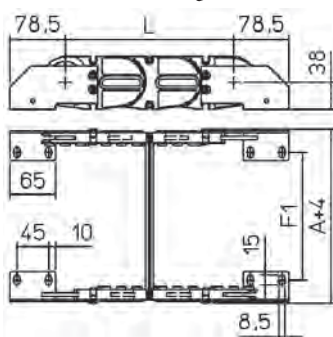
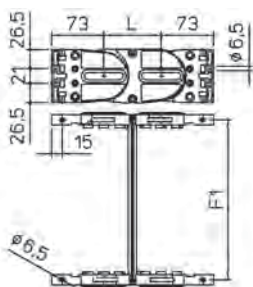
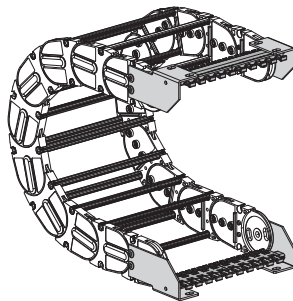
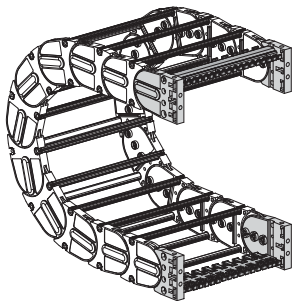

Для цепи	F1
308E100	123
308E150	173
308E200	223
308E250	273
308E300	323
308□□□	F=A-20

Для цепи	F1
308E100	81
308E150	131
308E200	181
308E250	231
308E300	281
308□□□	F=A-62

Крепления из полиамида	
Смонтированные	
AN308KM	
Несмонтированные	
AN308K	
Планка-ребенка	
Смонтированные	
CFC308S□□□KM	
Несмонтированные	
CFC308S□□□K	

Крепления из стали	
Смонтированные	
A308EKM□	
Несмонтированные	
A308EK□	
Планка-ребенка	
Смонтированные	
SFCT308E□□□KM	
Несмонтированные	
SFCT308E□□□K	

□□□ Внутренняя ширина (C)

□□□ Внутренняя ширина (C)  
Возможные позиции для креплений: 1/2/3/5/6  
(см. страницу 33)

## SILVYN® CHAIN 309SU

Кабельные цепи из полиамида с открывающимися рамками

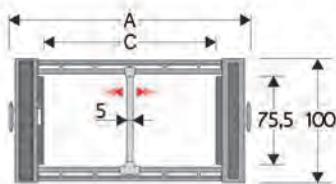

### Технические характеристики

- Внутренняя высота (D)**  
75,5 мм
- Длина звена (P)**  
100 мм
- Скорость**  
8 м/с
- Ускорение**  
40 м/с<sup>2</sup>

### Перегородки

Несмонтированные Артикул S309S  
Смонтированные Артикул S309SMCI, S309SMCE

MCI: рамки открываются во внешний радиус  
MCE: во внутренний радиус

### Перегородки сильной фиксации для C > 200 мм

Несмонтированные Артикул S309HOFL  
Смонтированные Артикул S309HOFLMC

**Клипсы** Артикул PG309H

A (мм)	B (мм)	C (мм)	D (мм)	R (мм)	Вес (кг/м)	Артикул
120	100	64	75.5	150-200-250-300-350-400-500-600	4.03	309SU064□□□
140	100	84	75.5	150-200-250-300-350-400-500-600	4.09	309SU084□□□
165	100	109	75.5	150-200-250-300-350-400-500-600	4.17	309SU109□□□
172	100	116	75.5	150-200-250-300-350-400-500-600	4.20	309SU116□□□
195	100	139	75.5	150-200-250-300-350-400-500-600	4.27	309SU139□□□
235	100	179	75.5	150-200-250-300-350-400-500-600	4.40	309SU179□□□
270	100	214	75.5	150-200-250-300-350-400-500-600	4.51	309SU214□□□
296	100	240	75.5	150-200-250-300-350-400-500-600	4.60	309SU240□□□
320	100	264	75.5	150-200-250-300-350-400-500-600	4.67	309SU264□□□
346	100	290	75.5	150-200-250-300-350-400-500-600	4.75	309SU290□□□
370	100	314	75.5	150-200-250-300-350-400-500-600	4.83	309SU314□□□
396	100	340	75.5	150-200-250-300-350-400-500-600	4.90	309SU340□□□
420	100	364	75.5	150-200-250-300-350-400-500-600	4.99	309SU364□□□
475	100	419	75.5	150-200-250-300-350-400-500-600	5.20	309SU419□□□
544	100	488	75.5	150-200-250-300-350-400-500-600	5.40	309SU488□□□

□□□ дополните артикул значением радиуса R

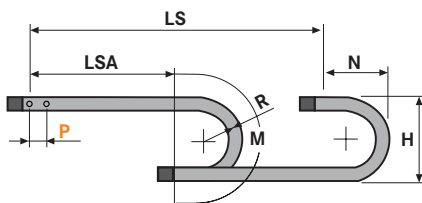

R	H	N	M
150	406	300	675
200	506	350	830
250	606	400	985
300	706	455	1145
350	806	500	1300
400	906	555	1460
500	1106	650	1770
600	1306	750	2085

**L=LSA + M или M1** Длина цепи (L)=  
Половина длины перемещения LSA  
плюс длина загиба (M)  
для слайдинга (M1)

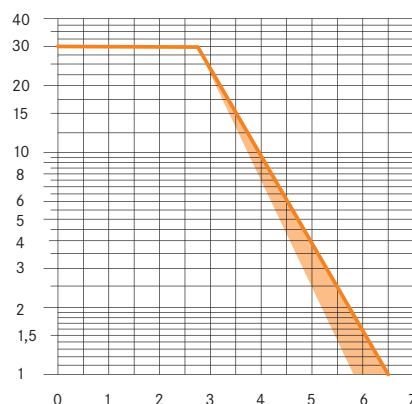
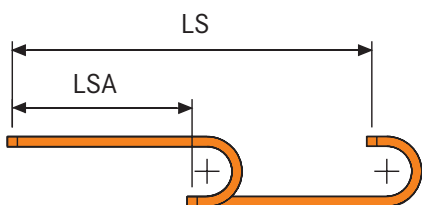

**Диаграмма нагрузки самонесущей цепи**  
Максимальная самонесущая длина LSA в зависимости от веса проложенных в цепи кабелей и шлангов на каждый метр цепи (кг/м).

Оранжевая область на диаграмме показывает разницу в весе между различными ширинами цепи.

Для применений с LSA и весами, превышающими самонесущую способность, проверьте возможное использование поддерживающих роликов (см. стр. 41).

## Концевые крепления

Комплект концевых креплений служит для крепления обоих концов цепи к оборудованию. Смонтированный комплект с предустановленной планкой-гребенкой доступен по запросу.

## Крепления из полиамида Крепления из стали

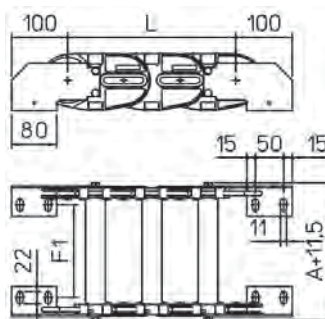
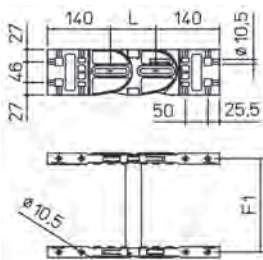
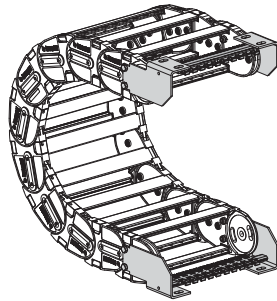
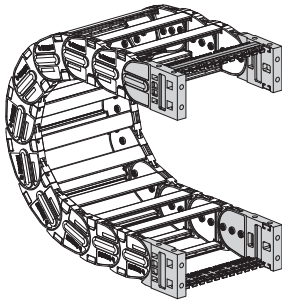

Для цепи	F1
309SU064	92
309SU084	112
309SU109	137
309SU116	144
309SU139	167
309SU179	207
309SU214	242
309SU240	268
309SU264	292
309SU290	318
309SU314	342
309SU340	368
309SU364	392
309SU419	447
309SU488	516

Для цепи	F1
309SU064	50
309SU084	70
309SU109	95
309SU116	102
309SU139	125
309SU179	165
309SU214	200
309SU240	226
309SU264	250
309SU290	276
309SU314	300
309SU340	326
309SU364	350
309SU419	405
309SU488	474

Крепления из полиамида
Смонтированные
AN309KM
Несмонтированные
AN309K
Планка-гребенка
Смонтированные
CFC309S□□□KM
Несмонтированные
CFC309S□□□K

Крепления из стали
Смонтированные
A309SKM□
Несмонтированные
A309SK□
Планка-гребенка
Смонтированные
SFCT309S□□□KM
Несмонтированные
SFCT309S□□□K

□□□ Внутренняя ширина (C)

□□□ Внутренняя ширина (C)  
Возможные позиции для креплений: 1/2/3/5/6  
(см. страницу 33)

## SILVYN® CHAIN 309CU

Кабельные цепи из полиамида с открывающимися защитными крышками из алюминия

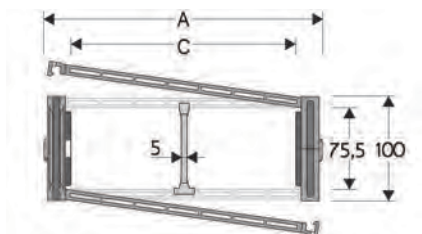

### Технические характеристики

**Внутренняя высота (D)**  
75,5 мм

**Длина звена (P)**  
100 мм

**Скорость**  
8 м/с

**Ускорение**  
40 м/с<sup>2</sup>

### Перегородки

Несмонтированные Артикул S309S

Смонтированные Артикул S309SMCI, S309SMCE

MCI: рамки открываются во внешний радиус

MCE: во внутренний радиус

**Клипы** Артикул PG309H

A (мм)	B (мм)	C (мм)	D (мм)	R (мм)	Вес (кг/м)	Артикул
120	100	64	75.5	200-250-300-350-400-500-600	4.84	309CU064□□□
140	100	84	75.5	200-250-300-350-400-500-600	5.12	309CU084□□□
165	100	109	75.5	200-250-300-350-400-500-600	5.47	309CU109□□□
172	100	116	75.5	200-250-300-350-400-500-600	5.58	309CU116□□□
195	100	139	75.5	200-250-300-350-400-500-600	5.90	309CU139□□□
235	100	179	75.5	200-250-300-350-400-500-600	6.47	309CU179□□□
270	100	214	75.5	200-250-300-350-400-500-600	6.97	309CU214□□□
296	100	240	75.5	200-250-300-350-400-500-600	7.35	309CU240□□□
320	100	264	75.5	200-250-300-350-400-500-600	7.68	309CU264□□□
346	100	290	75.5	200-250-300-350-400-500-600	8.04	309CU290□□□
370	100	314	75.5	200-250-300-350-400-500-600	8.39	309CU314□□□
396	100	340	75.5	200-250-300-350-400-500-600	8.74	309CU340□□□
420	100	364	75.5	200-250-300-350-400-500-600	9.09	309CU364□□□
475	100	419	75.5	200-250-300-350-400-500-600	9.98	309CU419□□□
544	100	488	75.5	200-250-300-350-400-500-600	10.86	309CU488□□□

□□□ дополните артикул значением радиуса R

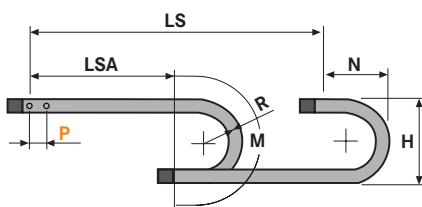

**L=LSA + M или M1** Длина цепи (L)=  
Половина длины перемещения LSA  
плюс длина загиба (M)  
для слайдинга (M1)

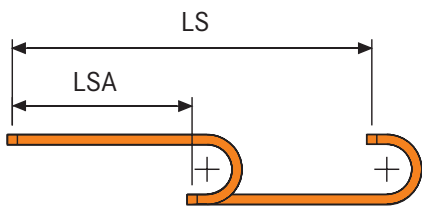

R	H	N	M
200	506	350	830
250	606	400	985
300	706	455	1145
350	806	500	1300
400	906	555	1460
500	1106	650	1770
600	1306	750	2085

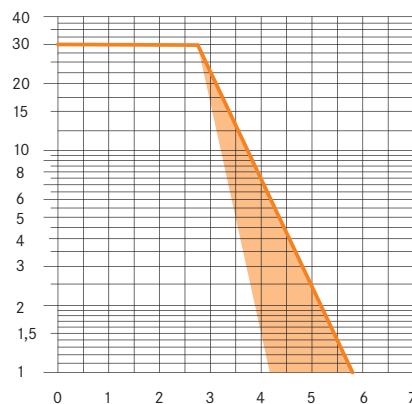

### Диаграмма нагрузки самонесущей цепи

Максимальная самонесущая длина LSA в зависимости от веса проложенных в цепи кабелей и шлангов на каждый метр цепи (кг/м).

Оранжевая область на диаграмме показывает разницу в весе между различными ширинами цепи.

Для применений с LSA и весами, превышающими самонесущую способность, проверьте возможное использование поддерживающих роликов (см. стр. 41).

### Концевые крепления

Комплект концевых креплений служит для крепления обоих концов цепи к оборудованию. Смонтированный комплект с предустановленной планкой-гребенкой доступен по запросу.

### Крепления из полиамида Крепления из стали

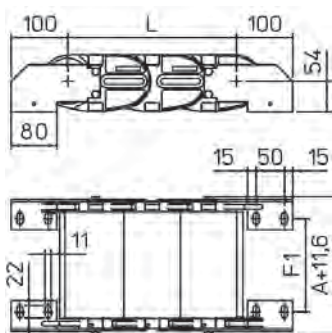
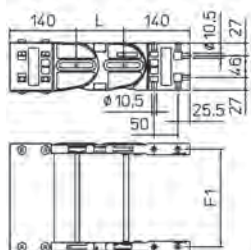
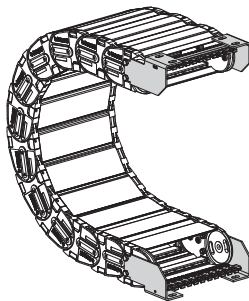
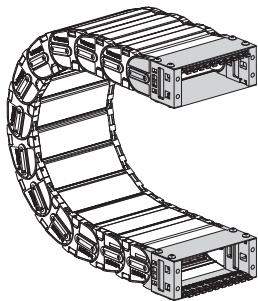

Для цепи	F1
309CU064□□□	92
309CU084□□□	112
309CU109□□□	137
309CU116□□□	144
309CU139□□□	167
309CU179□□□	207
309CU214□□□	242
309CU240□□□	268
309CU264□□□	292
309CU290□□□	318
309CU314□□□	342
309CU340□□□	368
309CU364□□□	392
309CU419□□□	447
309CU488□□□	516

Для цепи	F1
309CU064□□□	50
309CU084□□□	70
309CU109□□□	95
309CU116□□□	102
309CU139□□□	125
309CU179□□□	165
309CU214□□□	200
309CU240□□□	226
309CU264□□□	250
309CU290□□□	276
309CU314□□□	300
309CU340□□□	326
309CU364□□□	350
309CU419□□□	405
309CU488□□□	474

Крепления из полиамида
Смонтированные
AN309C□□□KM
Несмонтированные
AN309C□□□K

□□□ Внутренняя ширина (C)

Крепления из полиамида
Смонтированные
A309CU□□□KM□
Несмонтированные
A309CU□□□K□

Планка-гребенка
Смонтированные
SFCT309S□□□KM
Несмонтированные
SFCT309S□□□K

□□□ Внутренняя ширина (C)  
Возможные позиции для креплений: 1/2/3/5/6  
(см. страницу 33)

## SILVYN® CHAIN 309B

Кабельные цепи из полиамида с откручивающимися штыревыми рамками из алюминия

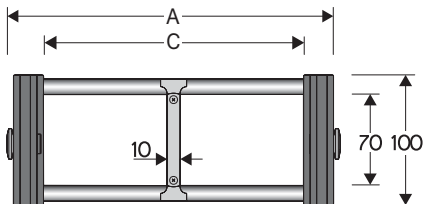

### Технические характеристики

**Внутренняя высота (D)**  
70 мм

**Длина звена (P)**  
100 мм

**Скорость**  
8 м/с

**Ускорение**  
40 м/с<sup>2</sup>

A (мм)	B (мм)	C (мм)	D (мм)	R (мм)	Вес (кг/м)	Артикул
156	100	100	70	150-200-250-300-350-400-500-600	4.20	309B100□
206	100	150	70	150-200-250-300-350-400-500-600	4.40	309B150□
256	100	200	70	150-200-250-300-350-400-500-600	4.55	309B200□
306	100	250	70	150-200-250-300-350-400-500-600	4.70	309B250□
356	100	300	70	150-200-250-300-350-400-500-600	4.85	309B300□
456	100	400	70	150-200-250-300-350-400-500-600	5.20	309B400□
C+53	100	...	70	150-200-250-300-350-400-500-600	...	309B□□□□

□□□ дополните артикул значением радиуса R

### Перегородки

Несмонтированные Артикул S309C  
Смонтированные Артикул S309CMC  
MCI: рамки открываются во внешний радиус  
MCE: во внутренний радиус

**Клипсы** Артикул PG309H

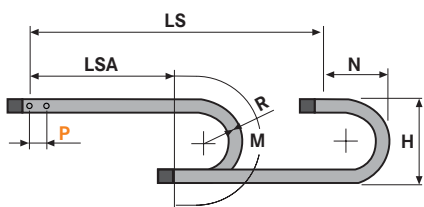

R	H	N	M
150	406	300	675
200	506	350	830
250	606	400	985
300	706	455	1145
350	806	500	1300
400	906	555	1460
500	1106	650	1770
600	1306	750	2085

**L=LSA + M или M1** Длина цепи (L)=  
Половина длины перемещения LSA  
плюс длина загиба (M)  
для слайдинга (M1)

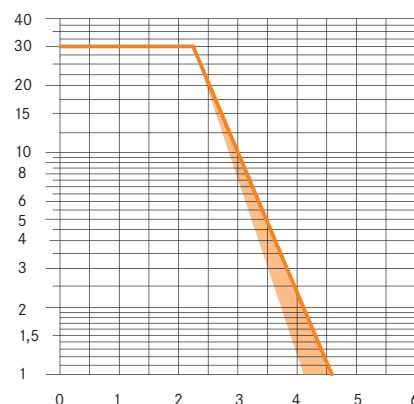
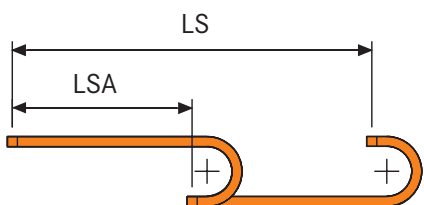

### Диаграмма нагрузки самонесущей цепи

Максимальная самонесущая длина LSA в зависимости от веса проложенных в цепи кабелей и шлангов на каждый метр цепи (кг/м).

Оранжевая область на диаграмме показывает разницу в весе между различными ширинами цепи.

Для применений с LSA и весами, превышающими самонесущую способность, проверьте возможное использование поддерживающих роликов (см. стр. 41).



### Концевые крепления

Комплект концевых креплений служит для крепления обоих концов цепи к оборудованию. Смонтированный комплект с предустановленной планкой-ребенкой доступен по запросу.

### Крепления из полиамида Крепления из стали

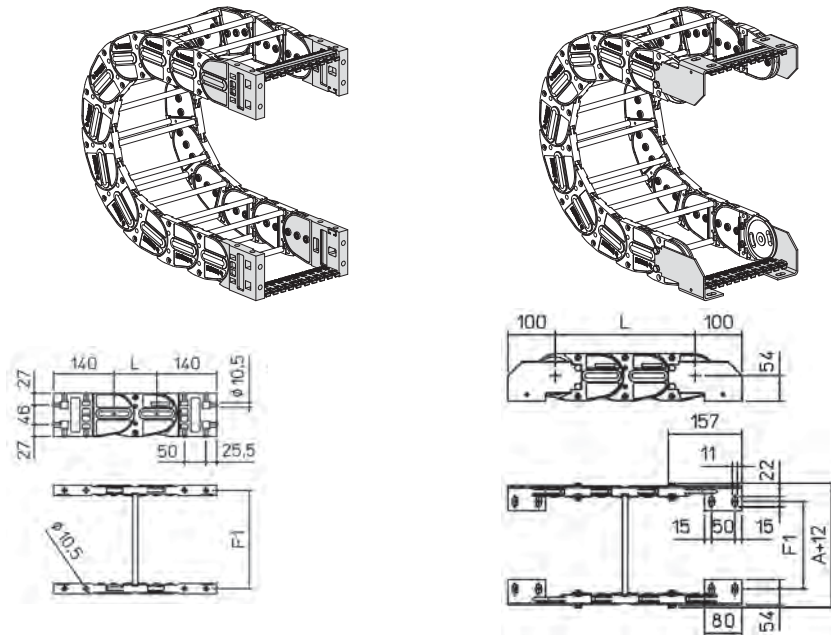

Для цепи	F1
309B100	87
309B150	137
309B200	187
309B250	237
309B300	287
309B400	387
309B□□□	F=A-66

Для цепи	F1
309B100	129
309B150	179
309B200	229
309B250	279
309B300	329
309B400	429
309B□□□	F=A-24

Крепления из полиамида	
Смонтированные	AN309KM
Несмонтированные	AN309K
Планка-ребенка	
Смонтированные	CFC309S□□□KM
Несмонтированные	CFC309S□□□K

Крепления из стали	
Смонтированные	A309KM□
Несмонтированные	A309K□
Планка-ребенка	
Смонтированные	SFCT309B□□□KM
Несмонтированные	SFCT309B□□□K

□□□ Внутренняя ширина (C)

□□□ Внутренняя ширина (C)  
Возможные позиции для креплений: 1/2/3/5/6  
(см. страницу 33)

## SILVYN® CHAIN 309T

Кабельные цепи из полиамида со съёмными рамками из алюминия

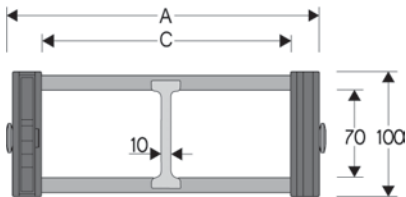

### Технические характеристики

**Внутренняя высота (D)**

70 мм

**Длина звена (P)**

100 мм

**Скорость**

8 м/с

**Ускорение**

40 м/с<sup>2</sup>

A (мм)	B (мм)	C (мм)	D (мм)	R (мм)	Вес (кг/м)	Артикул
153	100	100	70	150-200-250-300-350-400-500-600	4.48	309T100□□
203	100	150	70	150-200-250-300-350-400-500-600	4.81	309T150□□
253	100	200	70	150-200-250-300-350-400-500-600	5.09	309T200□□
303	100	250	70	150-200-250-300-350-400-500-600	5.37	309T250□□
353	100	300	70	150-200-250-300-350-400-500-600	5.65	309T300□□
453	100	400	70	150-200-250-300-350-400-500-600	6.26	309T400□□
C+53	100	...	70	150-200-250-300-350-400-500-600	...	309T□□□□□□

□□ дополните артикул значением радиуса R

### Перегородки

Несмонтированные Артикул S309POT

Смонтированные Артикул S309POTMC

MC: рамки открываются во внешний радиус

MCE: во внутренний радиус

Клипы Артикул PG309H

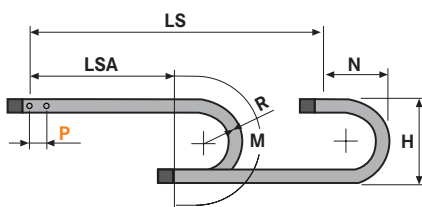

R	H	N	M
150	406	300	675
200	506	350	830
250	606	400	985
300	706	455	1145
350	806	500	1300
400	906	555	1460
500	1106	650	1770
600	1306	750	2085

**L=LSA + M или M1** Длина цепи (L)= Половина длины перемещения LSA плюс длина загиба (M) для слайдинга (M1)

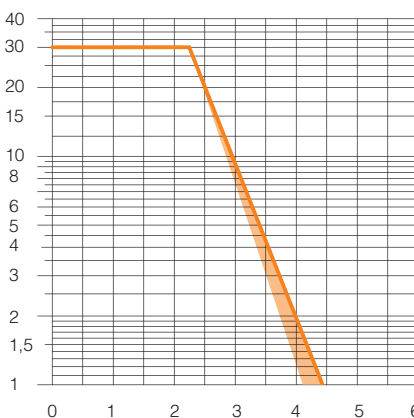
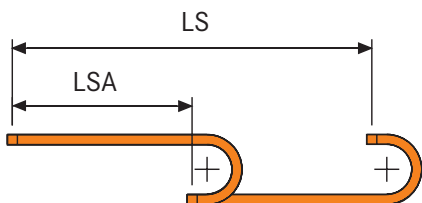

### Диаграмма нагрузки самонесущей цепи

Максимальная самонесущая длина LSA в зависимости от веса проложенных в цепи кабелей и шлангов на каждый метр цепи (кг/м).

Оранжевая область на диаграмме показывает разницу в весе между различными ширинами цепи.

Для применений с LSA и весами, превышающими самонесущую способность, проверьте возможное использование поддерживающих роликов (см. стр. 41).

### Концевые крепления

Комплект концевых креплений служит для крепления обоих концов цепи к оборудованию. Смонтированный комплект с предустановленной планкой-гребенкой доступен по запросу.

### Крепления из полиамида Крепления из стали

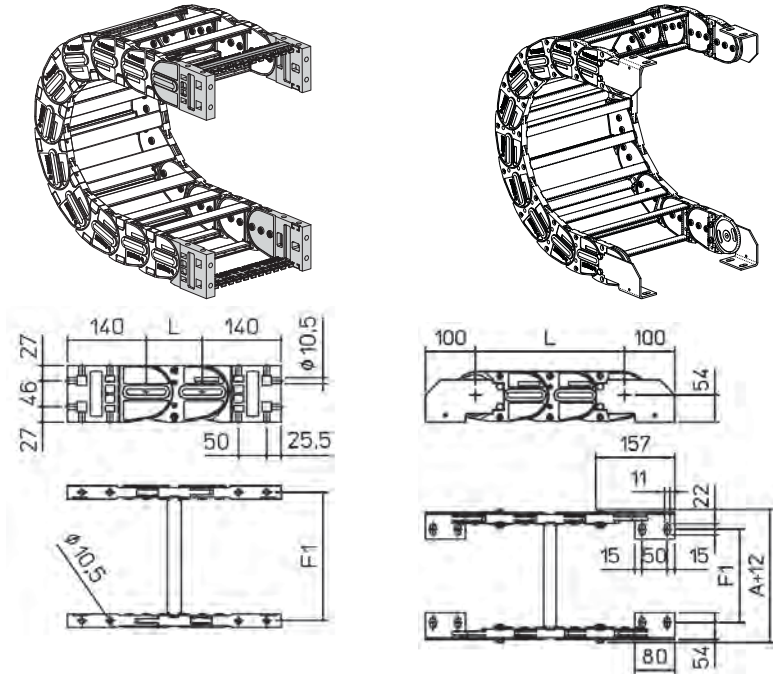

Для цепи	F1
309T100	87
309T150	137
309T200	187
309T250	237
309T300	287
309T400	387
309T□□□	F=A-66

Для цепи	F1
309T100	129
309T150	179
309T200	229
309T250	279
309T300	329
309T400	429
309T□□□	F=A-24

Крепления из полиамида	
Смонтированные	AN309KM
Несмонтированные	AN309K
Планка-гребенка	
Смонтированные	CFC309S□□□KM
Несмонтированные	CFC309S□□□K

Крепления из стали	
Смонтированные	A309KM□
Несмонтированные	A309K□
Планка-гребенка	
Смонтированные	SFCT309T□□□KM
Несмонтированные	SFCT309T□□□K

□□□ Внутренняя ширина (C)

□□□ Внутренняя ширина (C)  
Возможные позиции для креплений: 1/2/3/5/6  
(см. страницу 33)

# Кабельные цепи из полиамида для тяжелых условий эксплуатации

<b>Цепь</b>	<b>Страница</b>
SILVYN® CHAIN H57SC	130
SILVYN® CHAIN H57PC/PN	132
SILVYN® CHAIN H57B	134
SILVYN® CHAIN H57T	136
SILVYN® CHAIN H80SC/SA	138
SILVYN® CHAIN H80PC/PA	140
SILVYN® CHAIN H80B	142
SILVYN® CHAIN H80T	144
SILVYN® CHAIN H110SC/SA	146
SILVYN® CHAIN H110PC/PA	148
SILVYN® CHAIN H110B	150
SILVYN® CHAIN H110T	152



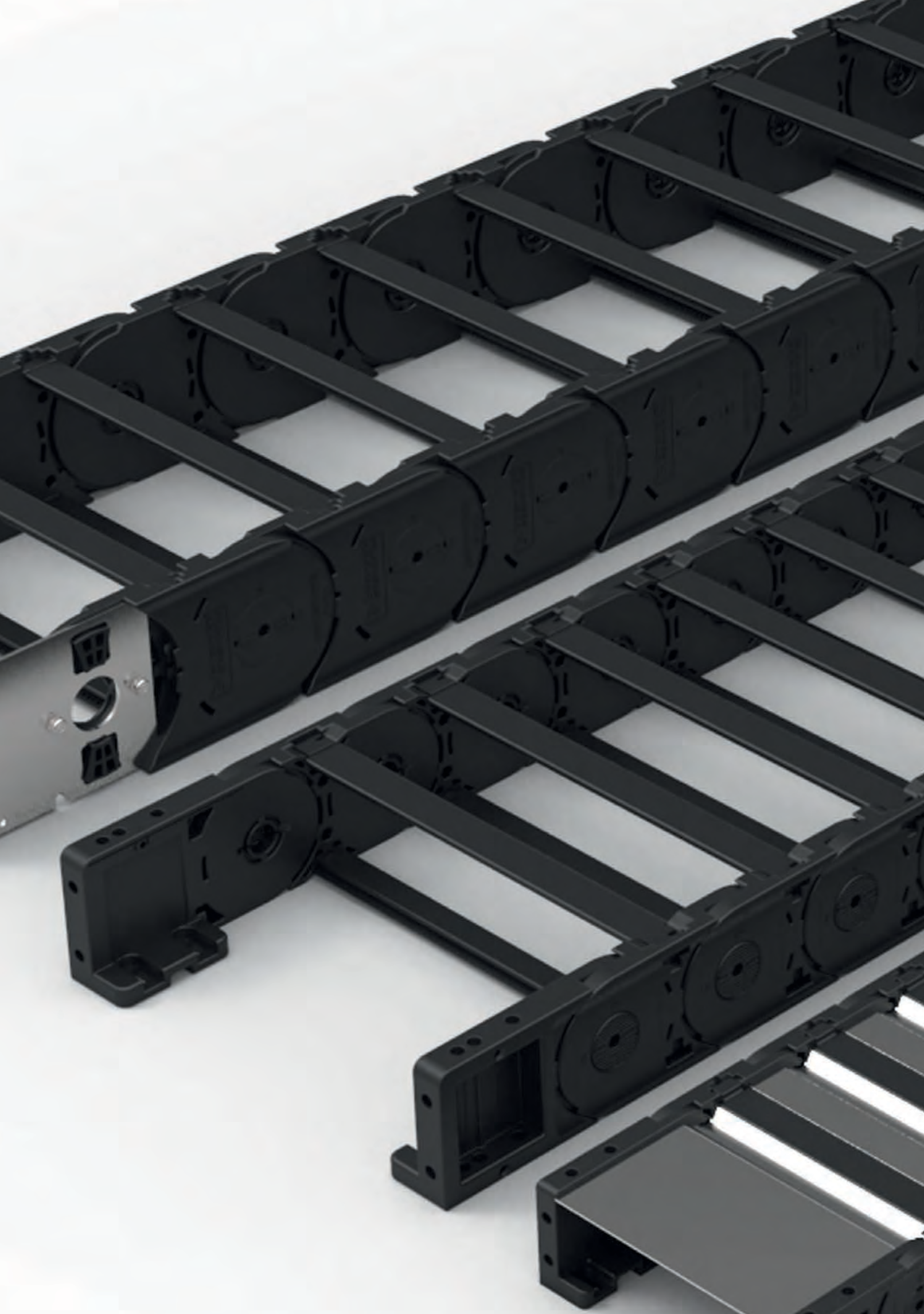



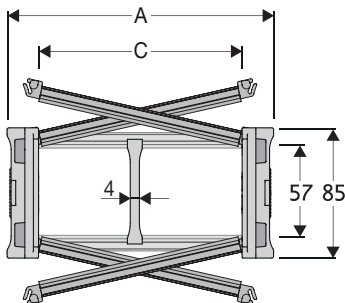

## SILVYN® CHAIN H57SC

Кабельные цепи из полиамида с открывающимися рамками



### Технические характеристики

-  **Внутренняя высота (D)**  
57 мм
-  **Длина звена (P)**  
90 мм
-  **Высота подвижного крепления (W)**  
250 мм
-  **Скорость**  
8 м/с
-  **Ускорение**  
40 м/с<sup>2</sup>

A (мм)	B (мм)	C (мм)	D (мм)	R (мм)	Вес (кг/м)	Артикул
113	85	75	57	150-180-200-250-300-350-400	3.03	H57SC075□□□
138	85	100	57	150-180-200-250-300-350-400	3.09	H57SC100□□□
163	85	125	57	150-180-200-250-300-350-400	3.16	H57SC125□□□
188	85	150	57	150-180-200-250-300-350-400	3.22	H57SC150□□□
213	85	175	57	150-180-200-250-300-350-400	3.29	H57SC175□□□
238	85	200	57	150-180-200-250-300-350-400	3.35	H57SC200□□□
263	85	225	57	150-180-200-250-300-350-400	3.42	H57SC225□□□
288	85	250	57	150-180-200-250-300-350-400	3.48	H57SC250□□□
313	85	275	57	150-180-200-250-300-350-400	3.55	H57SC275□□□
338	85	300	57	150-180-200-250-300-350-400	3.61	H57SC300□□□
388	85	350	57	150-180-200-250-300-350-400	3.74	H57SC350□□□
438	85	400	57	150-180-200-250-300-350-400	3.88	H57SC400□□□

□□□ дополните артикул значением радиуса R

### Перегородки

Несмонтированные Артикул S57CF3  
Смонтированные Артикул S57CF3MCI, S57CF-3MCE

MCI: рамки открываются во внешний радиус  
MCE: во внутренний радиус

### Перегородки сильной фиксации для C > 200 мм

Несмонтированные Артикул S57HOFL  
Смонтированные Артикул S57HOFL

Клипсы Артикул PNH57RS

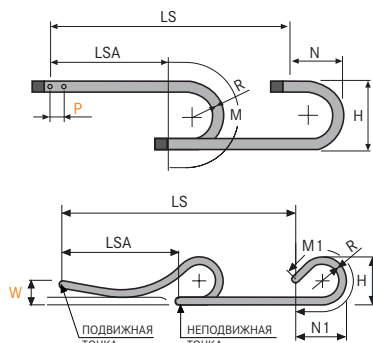

R	H	N	M	N1	M1
150	385	283	655	480	1050
180	445	313	750	620	1385
200	485	333	810	715	1605
250	585	383	970	950	2160
300	685	433	1125	1190	2720
350	785	483	1280	1425	3275
400	885	533	1440	1660	3830

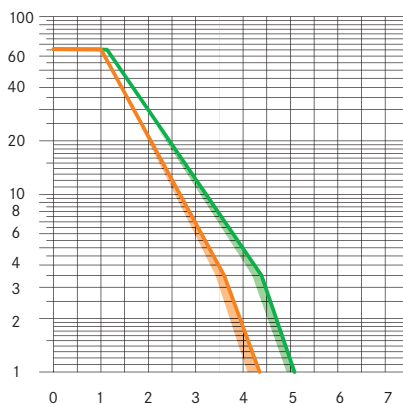
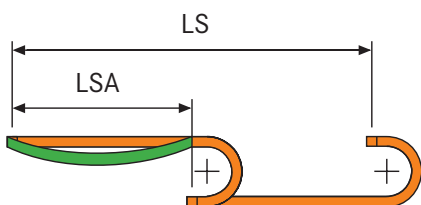

### Диаграмма нагрузки самонесущей цепи

Максимальная самонесущая длина LSA в зависимости от веса проложенных в цепи кабелей и шлангов на каждый метр цепи (кг/м).

Оранжевая область на диаграмме показывает разницу в весе между различными ширинами цепи.

Для применений с LSA и весами, превышающими самонесущую способность, проверьте возможное использование поддерживающих роликов (см. стр. 41).

## Концевые крепления

Комплект концевых креплений служит для крепления обоих концов цепи к оборудованию. Смонтированный комплект с предустановленной планкой-ребенкой доступен по запросу.

## Крепления из полиамида

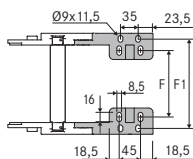
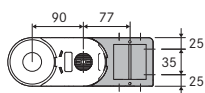
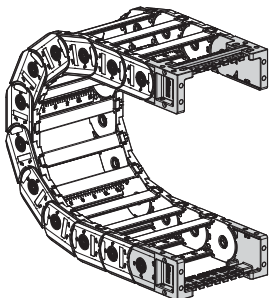

Для цепи	F	F1
H57SC075	51	98
H57SC100	76	123
H57SC125	101	148
H57SC150	126	173
H57SC175	151	198
H57SC200	176	223
H57SC225	201	248
H57SC250	226	273
H57SC275	251	298
H57SC300	276	323
H57SC350	326	373
H57SC400	376	423

### Крепления из полиамида

Смонтированные

ANH57KM□

Несмонтированные

ANH57K□

### Планка-ребенка

Смонтированные

SFCTH57□□□KMA

Несмонтированные

SFCTH57□□□KA

□□ Внутренняя ширина (C)

Возможные позиции для креплений: 1/2/3/5/6  
(см. страницу 33)

## SILVYN® CHAIN H57PC / PN

Кабельные цепи из полиамида с открывающимися защитными крышками из алюминия

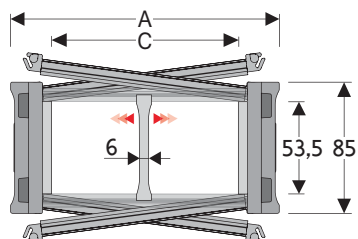

### Технические характеристики

- Внутренняя высота (D)**  
53,5 мм
- Длина звена (P)**  
90 мм
- Высота подвижного крепления (W)**  
250 мм
- Скорость**  
8 м/с
- Ускорение**  
40 м/с<sup>2</sup>

### Перегородки H57PC

Несмонтированные Артикул S57UA  
Смонтированные Артикул S57UAMCI, S57UAMCE

### Перегородки H57PN

Несмонтированные Артикул S57CF3  
Смонтированные Артикул S57CF3MCI, S57CF3MCE

MCI: рамки открываются во внешний радиус  
MCE: во внутренний радиус

**Клипсы** Артикул PNH57RS

A (мм)	B (мм)	C (мм)	D (мм)	R (мм)	Вес (кг/м)	Артикул
<b>SILVYN® CHAIN H57PC (Алюминий)</b>						
113	85	75	53.5	180-200-250-300-350-400	4.23	H57PC075□□□
138	85	100	53.5	180-200-250-300-350-400	4.67	H57PC100□□□
163	85	125	53.5	180-200-250-300-350-400	5.11	H57PC125□□□
188	85	150	53.5	180-200-250-300-350-400	5.56	H57PC150□□□
213	85	175	53.5	180-200-250-300-350-400	6.00	H57PC175□□□
238	85	200	53.5	180-200-250-300-350-400	6.43	H57PC200□□□
263	85	225	53.5	180-200-250-300-350-400	6.88	H57PC225□□□
288	85	250	53.5	180-200-250-300-350-400	7.32	H57PC250□□□
313	85	275	53.5	180-200-250-300-350-400	7.77	H57PC275□□□
338	85	300	53.5	180-200-250-300-350-400	8.21	H57PC300□□□
388	85	350	53.5	180-200-250-300-350-400	9.09	H57PC350□□□
438	85	400	53.5	180-200-250-300-350-400	9.98	H57PC400□□□
<b>SILVYN® CHAIN H57PN (Сталь)</b>						
188	85	150	57	180-200-250-300-350-400	4.45	H57PN150□□□
238	85	200	57	180-200-250-300-350-400	4.92	H57PN200□□□
288	85	250	57	180-200-250-300-350-400	5.45	H57PN250□□□

□□□ дополните артикул значением радиуса R

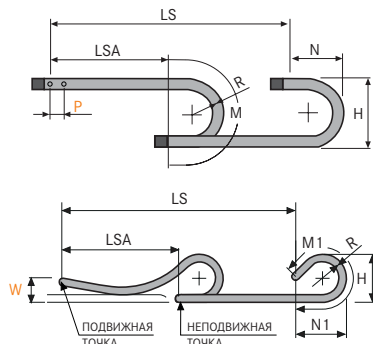

**L=LSA + M или M1** Длина цепи (L)= Половина длины перемещения LSA плюс длина загиба (M) для слайдинга (M1)

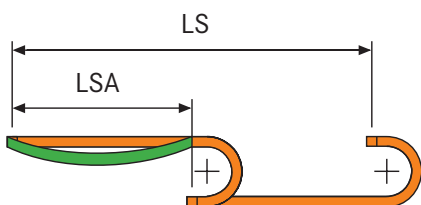

R	H	N	M	N1	M1
150	385	283	655	480	1050
180	445	313	750	620	1385
200	485	333	810	715	1605
250	585	383	970	950	2160
300	685	433	1125	1190	2720
350	785	483	1280	1425	3275
400	885	533	1440	1660	3830

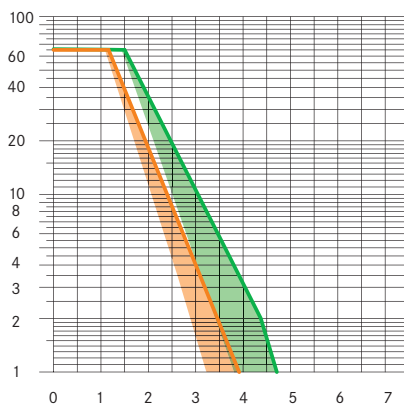

### Диаграмма нагрузки самонесущей цепи

Максимальная самонесущая длина LSA в зависимости от веса проложенных в цепи кабелей и шлангов на каждый метр цепи (кг/м).

Оранжевая область на диаграмме показывает разницу в весе между различными ширинами цепи.

Для применений с LSA и весами, превышающими самонесущую способность, проверьте возможное использование поддерживающих роликов (см. стр. 41).



## Концевые крепления

Комплект концевых креплений служит для крепления обоих концов цепи к оборудованию. Смонтированный комплект с предустановленной планкой-ребенкой доступен по запросу.

## Крепления из полиамида

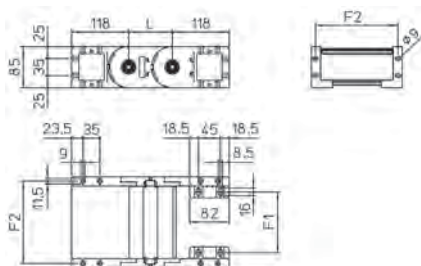
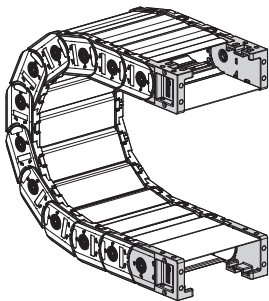

Для цепи	F	F1
H57PC075	51	98
H57PC100	76	123
H57PC125	101	148
H57PC150	126	173
H57PC175	151	198
H57PC200	176	223
H57PC225	201	248
H57PC250	226	273
H57PC275	251	298
H57PC300	276	323
H57PC350	326	373
H57PC400	376	423

Крепления из полиамида	
Смонтированные	ANH57P□□□KMQ
Несмонтированные	ANH57P□□□KQ
Планка-ребенка	
Смонтированные	SFCTH57□□□KMA
Несмонтированные	SFCTH57□□□KA

□□ Внутренняя ширина (C)  
 Возможные позиции для креплений: 1/2/3/5/6  
 (см. страницу 33)

## SILVYN® CHAIN H57B

Кабельные цепи из полиамида с откручивающимися штыревыми рамками из алюминия

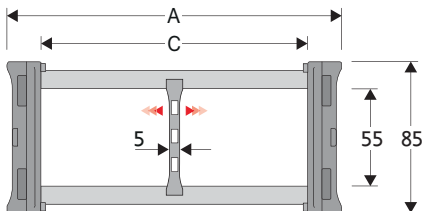

### Технические характеристики

- Внутренняя высота (D)**  
55 мм
- Длина звена (P)**  
90 мм
- Высота подвижного крепления (W)**  
250 мм
- Скорость**  
8 м/с
- Ускорение**  
40 м/с<sup>2</sup>

A (мм)	B (мм)	C (мм)	D (мм)	R (мм)	Вес (кг/м)	Артикул
113	85	75	55	150-180-200-250-300-350-400	3.03	H57B075□□□
138	85	100	55	150-180-200-250-300-350-400	3.09	H57B100□□□
163	85	125	55	150-180-200-250-300-350-400	3.16	H57B125□□□
188	85	150	55	150-180-200-250-300-350-400	3.22	H57B150□□□
213	85	175	55	150-180-200-250-300-350-400	3.29	H57B175□□□
238	85	200	55	150-180-200-250-300-350-400	3.35	H57B200□□□
263	85	225	55	150-180-200-250-300-350-400	3.42	H57B225□□□
288	85	250	55	150-180-200-250-300-350-400	3.48	H57B250□□□
313	85	275	55	150-180-200-250-300-350-400	3.55	H57B275□□□
338	85	300	55	150-180-200-250-300-350-400	3.61	H57B300□□□
388	85	350	55	150-180-200-250-300-350-400	3.74	H57B350□□□
438	85	400	55	150-180-200-250-300-350-400	3.88	H57B400□□□

□□□ дополните артикул значением радиуса R

### Перегородки

Несмонтированные Артикул S57BF  
Смонтированные Артикул S57BFMC  
MCI: рамки открываются во внешний радиус  
MCE: во внутренний радиус

Клипсы Артикул PNH57RS

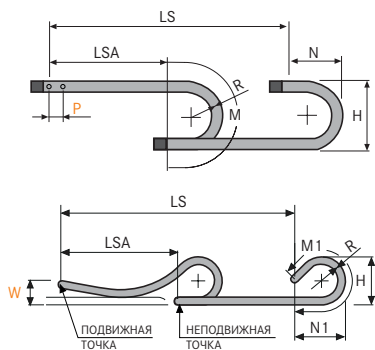

**L=LSA + M или M1** Длина цепи (L)= Половина длины перемещения LSA плюс длина загиба (M) для слайдинга (M1)

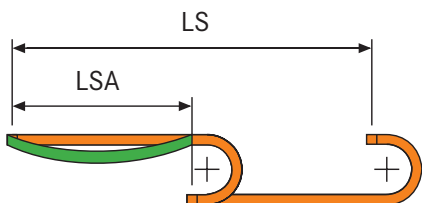

R	H	N	M	N1	M1
150	385	283	655	480	1050
180	445	313	750	620	1385
200	485	333	810	715	1605
250	585	383	970	950	2160
300	685	433	1125	1190	2720
350	785	483	1280	1425	3275
400	885	533	1440	1660	3830

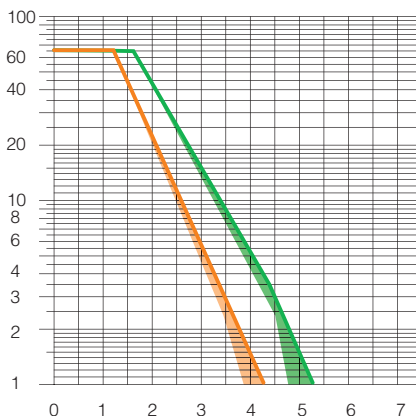

### Диаграмма нагрузки самонесущей цепи

Максимальная самонесущая длина LSA в зависимости от веса проложенных в цепи кабелей и шлангов на каждый метр цепи (кг/м).

Оранжевая область на диаграмме показывает разницу в весе между различными ширинами цепи.

Для применений с LSA и весами, превышающими самонесущую способность, проверьте возможное использование поддерживающих роликов (см. стр. 41).

## Концевые крепления

Комплект концевых креплений служит для крепления обоих концов цепи к оборудованию. Смонтированный комплект с предустановленной планкой-ребенкой доступен по запросу.

## Крепления из полиамида

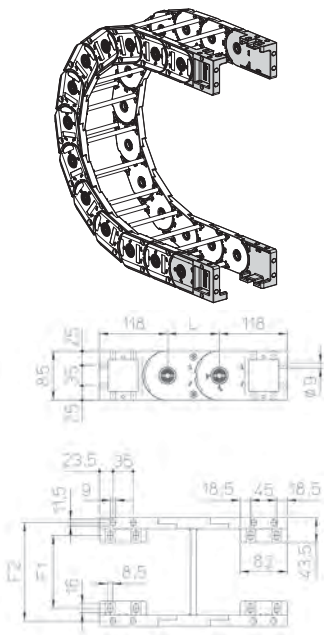

Для цепи	F	F1
H57B075	51	98
H57B100	76	123
H57B125	101	148
H57B150	126	173
H57B175	151	198
H57B200	176	223
H57B225	201	248
H57B250	226	273
H57B275	251	298
H57B300	276	323
H57B350	326	373
H57B400	376	423

Крепления из полиамида	
Смонтированные	
ANH57KM□	
Несмонтированные	
ANH57K□	
Планка-ребенка	
Смонтированные	
SFCTH57□□□KMA	
Несмонтированные	
SFCTH57□□□KA	

□□ Внутренняя ширина (C)

## SILVYN® CHAIN H57T

Кабельные цепи из полиамида с несъемными планками из алюминия

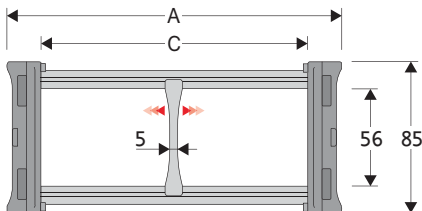

### Технические характеристики

- Внутренняя высота (D)**  
56 мм
- Длина звена (P)**  
90 мм
- Высота подвижного крепления (W)**  
250 мм
- Скорость**  
8 м/с
- Ускорение**  
40 м/с<sup>2</sup>

A (мм)	B (мм)	C (мм)	D (мм)	R (мм)	Вес (кг/м)	Артикул
113	85	75	56	150-180-200-250-300-350-400	3.03	H57T075□□□
138	85	100	56	150-180-200-250-300-350-400	3.09	H57T100□□□
163	85	125	56	150-180-200-250-300-350-400	3.16	H57T125□□□
188	85	150	56	150-180-200-250-300-350-400	3.22	H57T150□□□
213	85	175	56	150-180-200-250-300-350-400	3.29	H57T175□□□
238	85	200	56	150-180-200-250-300-350-400	3.35	H57T200□□□
263	85	225	56	150-180-200-250-300-350-400	3.42	H57T225□□□
288	85	250	56	150-180-200-250-300-350-400	3.48	H57T250□□□
313	85	275	56	150-180-200-250-300-350-400	3.55	H57T275□□□
338	85	300	56	150-180-200-250-300-350-400	3.61	H57T300□□□
388	85	350	56	150-180-200-250-300-350-400	3.74	H57T350□□□
438	85	400	56	150-180-200-250-300-350-400	3.88	H57T400□□□

□□□ дополните артикул значением радиуса R

### Перегородки

Несмонтированные Артикул S57TF  
Смонтированные Артикул S57TFMC  
MCI: рамки открываются во внешний радиус  
MCE: во внутренний радиус

Клипсы Артикул PNH57RS

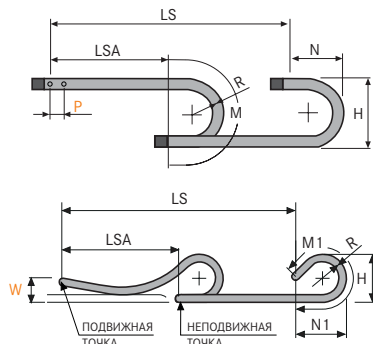

**L=LSA + M или M1** Длина цепи (L)= Половина длины перемещения LSA плюс длина загиба (M) для слайдинга (M1)

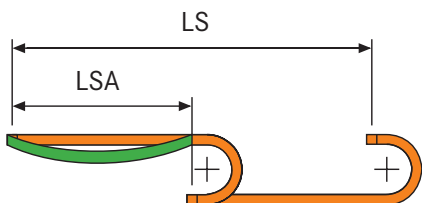

R	H	N	M	N1	M1
150	385	283	655	480	1050
180	445	313	750	620	1385
200	485	333	810	715	1605
250	585	383	970	950	2160
300	685	433	1125	1190	2720
350	785	483	1280	1425	3275
400	885	533	1440	1660	3830

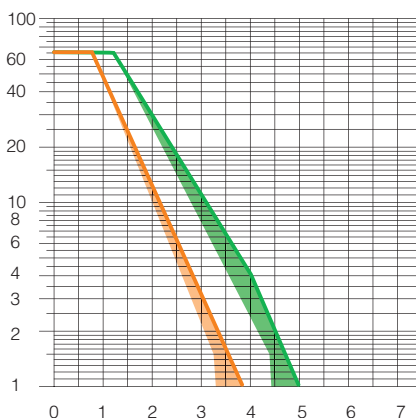

### Диаграмма нагрузки самонесущей цепи

Максимальная самонесущая длина LSA в зависимости от веса проложенных в цепи кабелей и шлангов на каждый метр цепи (кг/м).

Оранжевая область на диаграмме показывает разницу в весе между различными ширинами цепи.

Для применений с LSA и весами, превышающими самонесущую способность, проверьте возможное использование поддерживающих роликов (см. стр. 41).

## Концевые крепления

Комплект концевых креплений служит для крепления обоих концов цепи к оборудованию. Смонтированный комплект с предустановленной планкой-гребенкой доступен по запросу.

## Крепления из полиамида

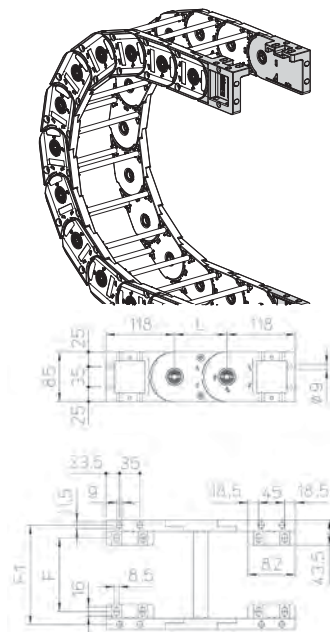

Для цепи	F	F1
H57T075	51	98
H57T100	76	123
H57T125	101	148
H57T150	126	173
H57T175	151	198
H57T200	176	223
H57T225	201	248
H57T250	226	273
H57T275	251	298
H57T300	276	323
H57T350	326	373
H57T400	376	423

### Крепления из полиамида

Смонтированные

ANH57KM□

Несмонтированные

ANH57K□

### Планка-гребенка

Смонтированные

SFCTH57□□KMA

Несмонтированные

SFCTH57□□KA

□□ Внутренняя ширина (C)

## SILVYN® CHAIN H80SC / SA

Кабельные цепи из полиамида с открывающимися рамками

### Информация

- Быстросъемная конструкция пинов. Рамки открываются как во внутренний, так и во внешний радиус

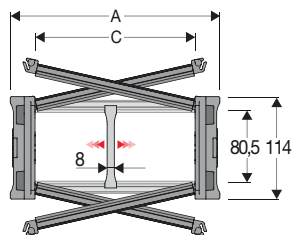

#### Технические характеристики

- Внутренняя высота (D)**  
80,5 мм
- Длина звена (P)**  
120 мм
- Высота подвижного крепления (W)**  
300 мм
- Скорость**  
8 м/с
- Ускорение**  
40 м/с<sup>2</sup>

#### Перегородки H80SC

Несмонтированные Артикул SH80SCF6  
Смонтированные Артикул SH80SCF6MCI, SH80SCF6MCE

#### Перегородки H80SA

Несмонтированные Артикул S80  
Смонтированные Артикул S80MCI, S80MCE  
MCI: рамки открываются во внешний радиус  
MCE: во внутренний радиус

#### Перегородки сильной фиксации для C > 200 мм H80SC

Несмонтированные Артикул SH80HOF6L  
Смонтированные Артикул SH80HOF6LMC

#### Перегородки сильной фиксации для C > 200 мм H80SA

Несмонтированные Артикул S80HOF6L  
Смонтированные Артикул S80HOF6LMC

#### Клипсы

Артикул PNH80RS

A (мм)	B (мм)	C (мм)	D (мм)	R (мм)	Вес кг/м	Артикул
<b>SILVYN® CHAIN H80SC</b>						
205	114	150	80,5	200-250-300-350-400-500-600	6,70	H80SC150□□□
225	114	175	80,5	200-250-300-350-400-500-600	6,87	H80SC175□□□
255	114	200	80,5	200-250-300-350-400-500-600	7,04	H80SC200□□□
280	114	225	80,5	200-250-300-350-400-500-600	7,20	H80SC225□□□
305	114	250	80,5	200-250-300-350-400-500-600	7,37	H80SC250□□□
330	114	275	80,5	200-250-300-350-400-500-600	7,52	H80SC275□□□
355	114	300	80,5	200-250-300-350-400-500-600	7,66	H80SC300□□□
380	114	325	80,5	200-250-300-350-400-500-600	7,86	H80SC325□□□
405	114	350	80,5	200-250-300-350-400-500-600	8,05	H80SC350□□□
430	114	375	80,5	200-250-300-350-400-500-600	8,23	H80SC375□□□
<b>SILVYN® CHAIN H80SA</b>						
129	114	74	80,5	200-250-300-350-400-500-600	5,99	H80SA074□□□
149	114	94	80,5	200-250-300-350-400-500-600	6,10	H80SA094□□□
174	114	119	80,5	200-250-300-350-400-500-600	6,22	H80SA119□□□
181	114	126	80,5	200-250-300-350-400-500-600	6,23	H80SA126□□□
484	114	429	80,5	200-250-300-350-400-500-600	8,22	H80SA429□□□
553	114	498	80,5	200-250-300-350-400-500-600	8,77	H80SA498□□□

□□□ дополните артикул значением радиуса R

R	H	N	M	N1	M1
200	514	377	870	810	1775
250	614	427	1030	1050	2330
300	714	477	1185	1285	2885
350	814	527	1340	1525	3445
400	914	577	1340	1525	3445
500	1114	677	1815	2235	5115
600	1314	777	2125	2705	6225

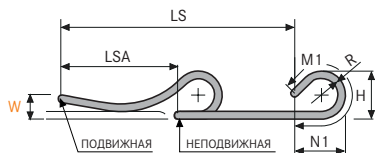
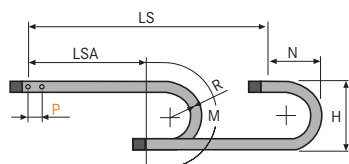

**L = LSA + M или M1** Длина цепи (L) = Половина длины перемещения LSA плюс длина загиба (M) для слайдинга (M1)

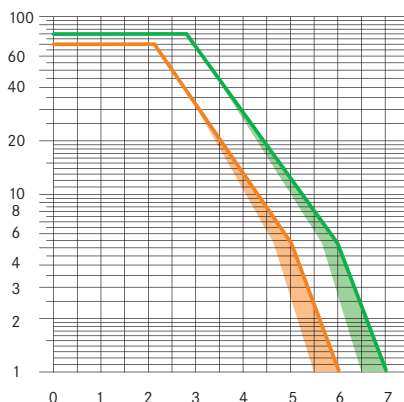
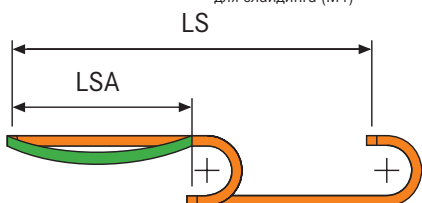

#### Диаграмма нагрузки самонесущей цепи

Максимальная самонесущая длина LSA в зависимости от веса проложенных в цепи кабелей и шлангов на каждый метр цепи (кг/м).

Оранжевая область на диаграмме показывает разницу в весе между различными ширинами цепи.

Для применений с LSA и весами, превышающими самонесущую способность, проверьте возможное использование поддерживающих роликов (см. стр. 41).

## Концевые крепления

Комплект концевых креплений служит для крепления обоих концов цепи к оборудованию. Смонтированный комплект с предустановленной планкой-гребенкой доступен по запросу.

## Крепления из полиамида

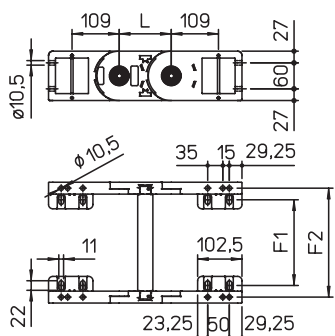
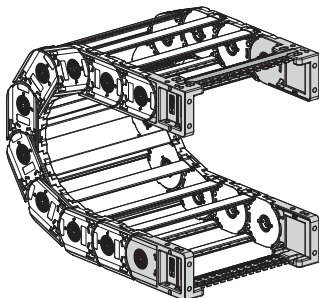

Для цепи	F	F1
H80SC150	124	177,5
H80SC175	149	202,5
H80SC200	174	227,5
H80SC225	199	252,5
H80SC250	224	277,5
H80SC275	249	302,5
H80SC300	274	327,5
H80SC325	299	352,5
H80SC350	324	377,5
H80SC375	349	402,5

Для цепи	F	F1
H80SA074	101,5	48
H80SA094	121,5	68
H80SA119	146,5	93
H80SA126	153,5	100
H80SA429	456,5	403
H80SA498	525,5	472

Крепления из полиамида	
Смонтированные	
ANH80KM□	
Несмонтированные	
ANH80K□	
Планка-гребенка	
Смонтированные	
SFCTH80□□□KMA	
Несмонтированные	
SFCTH80□□□KA	

□□ Внутренняя ширина (C)  
 Возможные позиции для креплений: 1/2/3/5/6  
 (см. страницу 33)

## SILVYN® CHAIN H80PC / PA

Кабельные цепи из полиамида с открывающимися защитными крышками из алюминия

**Информация**

- Быстросъемная конструкция пинов. Рамки открываются как во внутренний, так и во внешний радиус

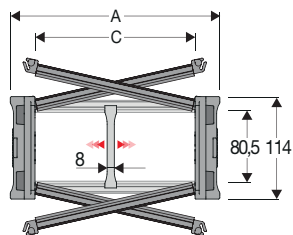

### Технические характеристики

- Внутренняя высота (D)**  
77 мм
- Длина звена (P)**  
120 мм
- Высота подвижного крепления (W)**  
300 мм
- Скорость**  
8 м/с
- Ускорение**  
40 м/с<sup>2</sup>

### Перегородки H80PC

Несмонтированные Артикул SH80SFC6  
Смонтированные Артикул SH80SCF6MCI, SH80SCF6MCE

### Перегородки H80PA

Несмонтированные Артикул S80F  
Смонтированные Артикул S80FMCI, S80FMCE  
MCI: рамки открываются во внешний радиус  
MCE: во внутренний радиус

**Клипсы** Артикул PNH80RS

A (мм)	B (мм)	C (мм)	D (мм)	R (мм)	Вес (кг/м)	Артикул
<b>SILVYN® CHAIN H80PC</b>						
205	114	150	80,5	200-250-300-350-400-500-600	8,51	H80PC150□□□
225	114	175	80,5	200-250-300-350-400-500-600	8,98	H80PC175□□□
255	114	200	80,5	200-250-300-350-400-500-600	9,44	H80PC200□□□
280	114	225	80,5	200-250-300-350-400-500-600	9,91	H80PC225□□□
305	114	250	80,5	200-250-300-350-400-500-600	10,38	H80PC250□□□
330	114	275	80,5	200-250-300-350-400-500-600	10,83	H80PC275□□□
355	114	300	80,5	200-250-300-350-400-500-600	11,27	H80PC300□□□
380	114	325	80,5	200-250-300-350-400-500-600	11,77	H80PC325□□□
405	114	350	80,5	200-250-300-350-400-500-600	12,26	H80PC350□□□
430	114	375	80,5	200-250-300-350-400-500-600	12,74	H80PC375□□□
<b>SILVYN® CHAIN H80PA</b>						
129	114	74	80,5	200-250-300-350-400-500-600	6,78	H80PA074□□□
149	114	94	80,5	200-250-300-350-400-500-600	7,18	H80PA094□□□
174	114	119	80,5	200-250-300-350-400-500-600	7,61	H80PA119□□□
181	114	126	80,5	200-250-300-350-400-500-600	7,74	H80PA126□□□
484	114	429	80,5	200-250-300-350-400-500-600	13,1	H80PA429□□□
553	114	498	80,5	200-250-300-350-400-500-600	14,3	H80PA498□□□

□□□ дополните артикул значением радиуса R

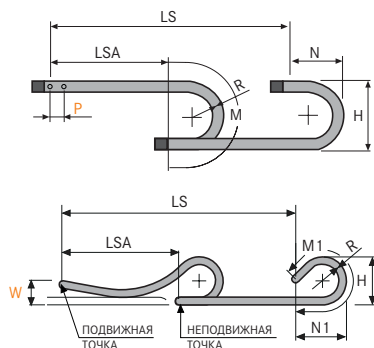

**L=LSA + M или M1** Длина цепи (L)= Половина длины перемещения LSA плюс длина загиба (M) для слайдинга (M1)

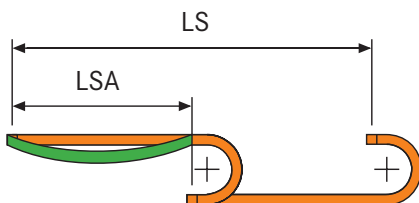

R	H	N	M	N1	M1
200	514	377	870	810	1775
250	614	427	1030	1050	2330
300	714	477	1185	1285	2885
350	814	527	1340	1525	3445
400	914	577	1500	1760	4000
500	1114	677	1815	2235	5115
600	1314	777	2125	2705	6225

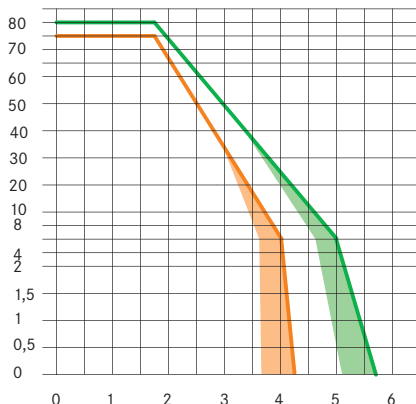

**Диаграмма нагрузки самонесущей цепи**  
Максимальная самонесущая длина LSA в зависимости от веса проложенных в цепи кабелей и шлангов на каждый метр цепи (кг/м).

Оранжевая область на диаграмме показывает разницу в весе между различными ширинами цепи.

Для применений с LSA и весами, превышающими самонесущую способность, проверьте возможное использование поддерживающих роликов (см. стр. 41).



## Концевые крепления

Комплект концевых креплений служит для крепления обоих концов цепи к оборудованию. Смонтированный комплект с предустановленной планкой-ребенкой доступен по запросу.

## Крепления из полиамида

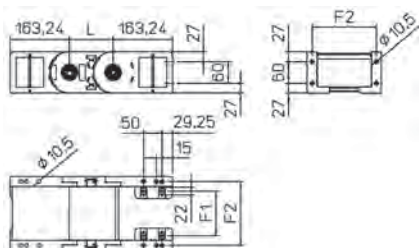
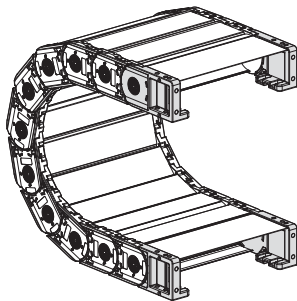

Для цепи	F1	F1
H80PC150	124	177,5
H80PC175	149	202,5
H80PC200	174	227,5
H80PC225	199	252,5
H80PC250	224	277,5
H80PC275	249	302,5
H80PC300	274	327,5
H80PC325	299	352,5
H80PC350	324	377,5
H80PC375	349	402,5

### Крепления из полиамида

Смонтированные

ANH80□□□K□

Несмонтированные

ANH80□□□K□

### Планка-ребенка

Смонтированные

SFCTH80□□□KMA

Несмонтированные

SFCTH80□□□KA

□□□ Внутренняя ширина (C)

Возможные позиции для креплений: 1/2/3/5/6

(см. страницу 33)

## SILVYN® CHAIN H80B

Кабельные цепи из полиамида с откручивающимися штыревыми рамками из алюминия

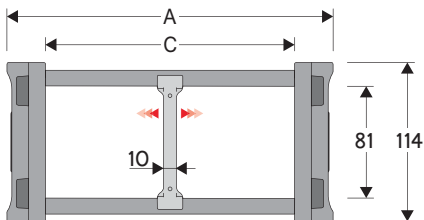

### Технические характеристики

- Внутренняя высота (D)**  
81 мм
- Длина звена (P)**  
120 мм
- Высота подвижного крепления (W)**  
300 мм
- Скорость**  
8 м/с
- Ускорение**  
40 м/с<sup>2</sup>

A (мм)	B (мм)	C (мм)	D (мм)	R (мм)	Вес (кг/м)	Артикул
205	114	150	81	200-250-300-350-400-500-600	6,70	H80B150□□
225	114	175	81	200-250-300-350-400-500-600	6,87	H80B175□□
255	114	200	81	200-250-300-350-400-500-600	7,04	H80B200□□
280	114	225	81	200-250-300-350-400-500-600	7,20	H80B225□□
305	114	250	81	200-250-300-350-400-500-600	7,37	H80B250□□
330	114	275	81	200-250-300-350-400-500-600	7,52	H80B275□□
355	114	300	81	200-250-300-350-400-500-600	7,66	H80B300□□
380	114	325	81	200-250-300-350-400-500-600	7,86	H80B325□□
405	114	350	81	200-250-300-350-400-500-600	8,05	H80B350□□
430	114	375	81	200-250-300-350-400-500-600	8,23	H80B375□□

□□ дополните артикул значением радиуса R

### Перегородки

Несмонтированные Артикул SH80F  
Смонтированные Артикул SH80FMC  
MCI: рамки открываются во внешний радиус  
MCE: во внутренний радиус

Клипсы Артикул PNH80RS

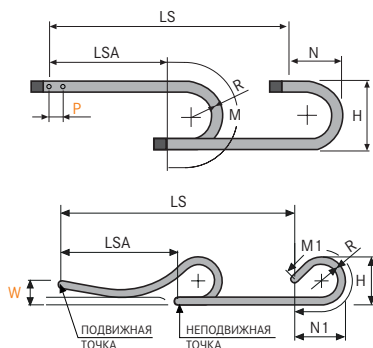

**L=LSA + M или M1** Длина цепи (L)=  
Половина длины перемещения LSA  
плюс длина загиба (M)  
для слайдинга (M1)

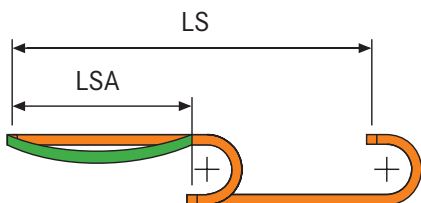

R	H	N	M	N1	M1
200	514	377	870	810	1775
250	614	427	1030	1050	2330
300	714	477	1185	1285	2885
350	814	527	1340	1525	3445
400	914	577	1340	1525	3445
500	1114	677	1815	2235	5115
600	1314	777	2125	2705	6225

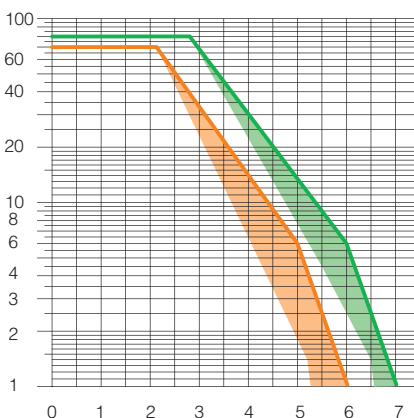

### Диаграмма нагрузки самонесущей цепи

Максимальная самонесущая длина LSA в зависимости от веса проложенных в цепи кабелей и шлангов на каждый метр цепи (кг/м).

Оранжевая область на диаграмме показывает разницу в весе между различными ширинами цепи.

Для применений с LSA и весами, превышающими самонесущую способность, проверьте возможное использование поддерживающих роликов (см. стр. 41).

## Концевые крепления

Комплект концевых креплений служит для крепления обоих концов цепи к оборудованию. Смонтированный комплект с предустановленной планкой-ребенкой доступен по запросу.

## Крепления из полиамида

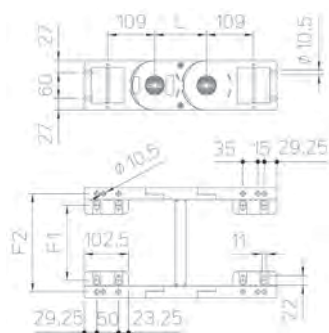
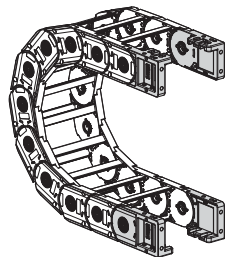

Для цепи	F1	F1
H80V150	124	177,5
H80V175	149	202,5
H80V200	174	227,5
H80V225	199	252,5
H80V250	224	277,5
H80V275	249	302,5
H80V300	274	327,5
H80V325	299	352,5
H80V350	324	377,5
H80V375	349	402,5

### Крепления из полиамида

Смонтированные

ANH80KM□

Несмонтированные

ANH80K□

### Планка-ребенка

Смонтированные

SFCTH80□□□KMA

Несмонтированные

SFCTH80□□□KA



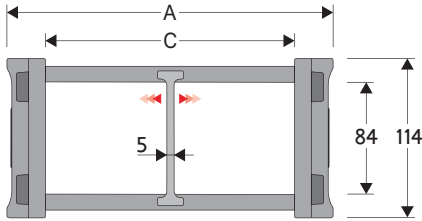

□□ Внутренняя ширина (C)

## SILVYN® CHAIN H80T

Кабельные цепи из полиамида с несъемными планками из алюминия



### Технические характеристики

-  **Внутренняя высота (D)**  
84 мм
-  **Длина звена (P)**  
120 мм
-  **Высота подвижного крепления (W)**  
300 мм
-  **Скорость**  
8 м/с
-  **Ускорение**  
40 м/с<sup>2</sup>

A (мм)	B (мм)	C (мм)	D (мм)	R (мм)	Вес (кг/м)	Артикул
155	114	100	84	200-250-300-350-400-500-600	6.17	H80T100□□
205	114	150	84	200-250-300-350-400-500-600	6.52	H80T150□□
255	114	200	84	200-250-300-350-400-500-600	6.87	H80T200□□
305	114	250	84	200-250-300-350-400-500-600	7.22	H80T250□□
355	114	300	84	200-250-300-350-400-500-600	7.57	H80T300□□
405	114	350	84	200-250-300-350-400-500-600	7.92	H80T350□□
455	114	400	84	200-250-300-350-400-500-600	8.28	H80T400□□
505	114	450	84	200-250-300-350-400-500-600	8.63	H80T450□□
555	114	500	84	200-250-300-350-400-500-600	8.98	H80T500□□

□□ дополните артикул значением радиуса R

### Перегородки

Несмонтированные Артикул SH80TF  
Смонтированные Артикул SH80TFMC  
MCI: рамки открываются во внешний радиус  
MCE: во внутренний радиус

Клипсы Артикул PNH80RS

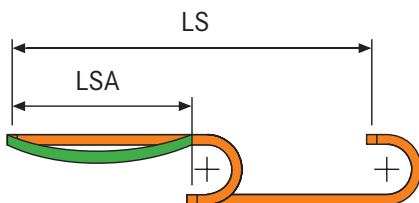
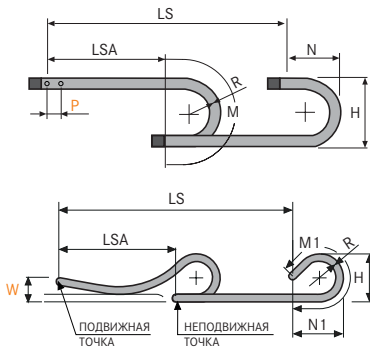

R	H	N	M	N1	M1
200	514	377	870	810	1775
250	614	427	1030	1050	2330
300	714	477	1185	1285	2885
350	814	527	1340	1525	3445
400	914	577	1340	1525	3445
500	1114	677	1815	2235	5115
600	1314	777	2125	2705	6225

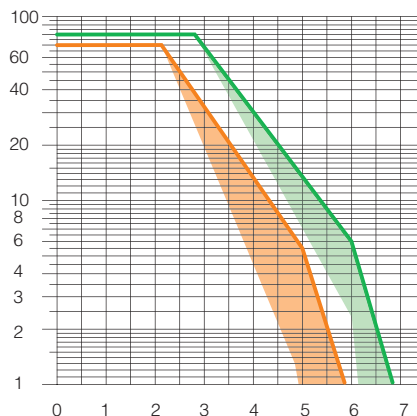

### Диаграмма нагрузки самонесущей цепи

Максимальная самонесущая длина LSA в зависимости от веса проложенных в цепи кабелей и шлангов на каждый метр цепи (кг/м).

Оранжевая область на диаграмме показывает разницу в весе между различными ширинами цепи.

Для применений с LSA и весами, превышающими самонесущую способность, проверьте возможное использование поддерживающих роликов (см. стр. 41).

## Концевые крепления

Комплект концевых креплений служит для крепления обоих концов цепи к оборудованию. Смонтированный комплект с предустановленной планкой-гребенкой доступен по запросу.

## Крепления из полиамида

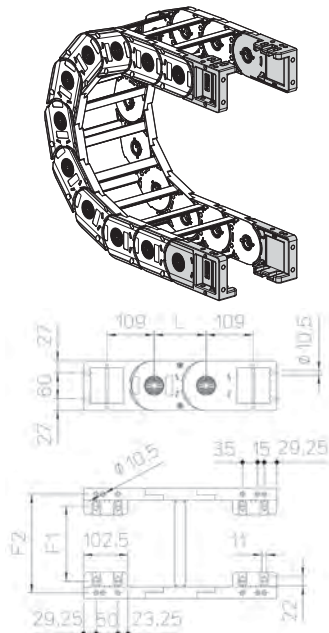

Для цепи	F1	F1
H80T150	124	177,5
H80T175	149	202,5
H80T200	174	227,5
H80T225	199	252,5
H80T250	224	277,5
H80T275	249	302,5
H80T300	274	327,5
H80T325	299	352,5
H80T350	324	377,5
H80T375	349	402,5

Крепления из полиамида	
Смонтированные	
ANH80KM□	
Несмонтированные	
ANH80K□	
Планка-гребенка	
Смонтированные	
SFCTH80□□□KMA	
Несмонтированные	
SFCTH80□□□KA	

□□ Внутренняя ширина (C)

## SILVYN® CHAIN H 110SC / SA

Кабельные цепи из полиамида с открывающимися рамками

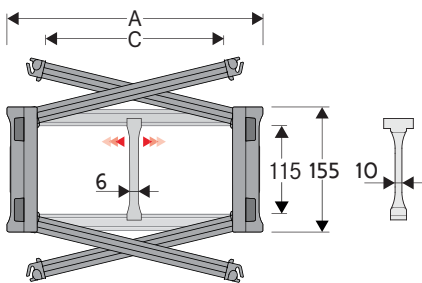

### Технические характеристики

- Внутренняя высота (D)**  
115 мм
- Длина звена (P)**  
160 мм
- Высота подвижного крепления (W)**  
350 мм
- Скорость**  
8 м/с
- Ускорение**  
40 м/с<sup>2</sup>

A (мм)	B (мм)	C (мм)	D (мм)	R (мм)	Вес кг/м	Артикул
<b>SILVYN® CHAIN H 110SC</b>						
205	155	150	115	200-250-300-400-500-600-700-750	8,66	110SC150□□□
230	155	175	115	200-250-300-400-500-600-700-750	8,79	110SC175□□□
255	155	200	115	200-250-300-400-500-600-700-750	8,91	110SC200□□□
280	155	225	115	200-250-300-400-500-600-700-750	9,03	110SC225□□□
305	155	250	115	200-250-300-400-500-600-700-750	9,16	110SC250□□□
330	155	275	115	200-250-300-400-500-600-700-750	9,27	110SC275□□□
355	155	300	115	200-250-300-400-500-600-700-750	9,38	110SC300□□□
380	155	325	115	200-250-300-400-500-600-700-750	9,53	110SC325□□□
405	155	350	115	200-250-300-400-500-600-700-750	9,70	110SC350□□□
430	155	375	115	200-250-300-400-500-600-700-750	9,80	110SC375□□□
<b>SILVYN® CHAIN H 110SA</b>						
484	155	429	115	200-250-300-400-500-600-700-750	9,85	110SA429□□□
553	155	498	115	200-250-300-400-500-600-700-750	10,2	110SA498□□□

□□□ дополните артикул значением радиуса R

### Перегородки

Несмонтированные Артикул S110F3  
Смонтированные Артикул S110F3MCI, S110F3MCE

MCI: рамки открываются во внешний радиус  
MCE: во внутренний радиус

### Перегородки сильной фиксации для C > 200 мм

Несмонтированные Артикул S110HOFL  
Смонтированные Артикул S110HOFLMC  
Клипсы Артикул PNH110RS

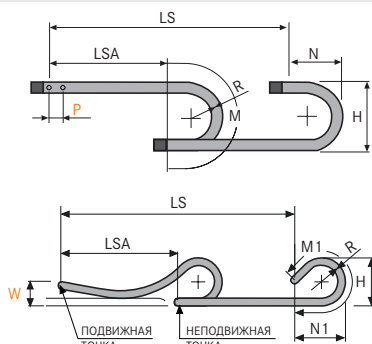

**L = LSA + M или M1**  
Длина цепи (L) = Половина длины перемещения LSA плюс длина загиба (M) для слайдинга (M1)

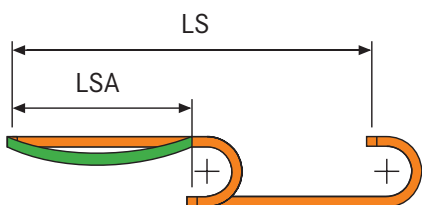

R	H	N	M	N1	M1
200	557	418	950	855	1820
250	657	468	1110	1095	2375
300	757	518	1265	1335	2935
400	957	618	1580	1805	4045
500	1157	718	1895	2280	5160
600	1357	818	2205	2750	6270
700	1557	918	2520	3225	7385
750	1657	968	2680	3460	7940

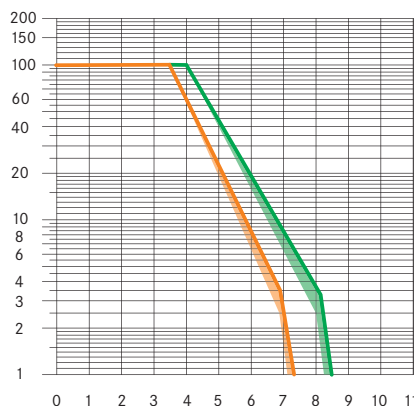

### Диаграмма нагрузки самонесущей цепи

Максимальная самонесущая длина LSA в зависимости от веса проложенных в цепи кабелей и шлангов на каждый метр цепи (кг/м).

Оранжевая область на диаграмме показывает разницу в весе между различными ширинами цепи.

Для применений с LSA и весами, превышающими самонесущую способность, проверьте возможное использование поддерживающих роликов (см. стр. 41).

## Концевые крепления

Комплект концевых креплений служит для крепления обоих концов цепи к оборудованию. Смонтированный комплект с предустановленной планкой-ребенкой доступен по запросу.

## Крепления из стали

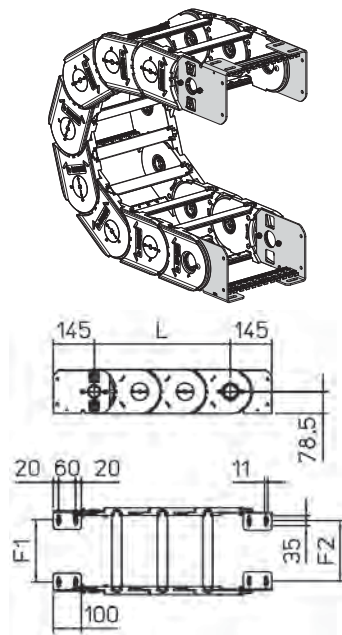

Для цепи	F1	F2
110SC150	120	112
110SC175	145	137
110SC200	170	162
110SC225	195	187
110SC250	220	212
110SC275	245	237
110SC300	270	262
110SC325	295	287
110SC350	320	312
110SC375	344	336
110SA429	399	391
110SA498	468	460

### Крепления из стали

Смонтированные

A 110SC□□□KM□

Несмонтированные

A 110SC□□□K□

### Планка-ребенка

Смонтированные

SFCT110□□□KMA

Несмонтированные

SFCT110□□□KA

□□□ Внутренняя ширина (C)  
Возможные позиции для креплений: 1/2/3/5/6  
(см. страницу 33)

## SILVYN® CHAIN H 110PC / PA

Кабельные цепи из полиамида с открывающимися защитными крышками из алюминия

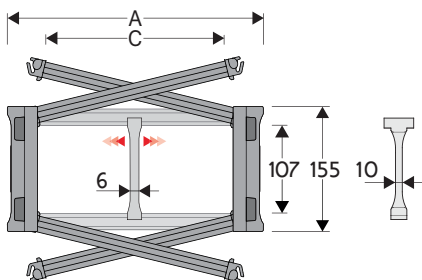

### Технические характеристики

	<b>Внутренняя высота (D)</b> 105 мм
	<b>Длина звена (P)</b> 160 мм
	<b>Высота подвижного крепления (W)</b> 350 мм
	<b>Скорость</b> 10 м/с
	<b>Ускорение</b> 50 м/с <sup>2</sup>

A (мм)	B (мм)	C (мм)	D (мм)	R (мм)	Вес (кг/м)	Артикул
<b>SILVYN® CHAIN H 110PC</b>						
205	155	150	107	200-250-300-400-500-600-700-750	11,06	110PC150□□□
230	155	175	107	200-250-300-400-500-600-700-750	11,59	110PC175□□□
255	155	200	107	200-250-300-400-500-600-700-750	12,11	110PC200□□□
280	155	225	107	200-250-300-400-500-600-700-750	12,63	110PC225□□□
305	155	250	107	200-250-300-400-500-600-700-750	13,16	110PC250□□□
330	155	275	107	200-250-300-400-500-600-700-750	13,67	110SC275□□□
355	155	300	107	200-250-300-400-500-600-700-750	14,18	110SC300□□□
380	155	325	107	200-250-300-400-500-600-700-750	14,73	110PC325□□□
405	155	350	107	200-250-300-400-500-600-700-750	15,30	110PC350□□□
430	155	375	107	200-250-300-400-500-600-700-750	15,81	110PC375□□□
<b>SILVYN® CHAIN H 110PA</b>						
484	155	429	107	200-250-300-400-500-600-700-750	16,90	110PA429□□□
553	155	498	107	200-250-300-400-500-600-700-750	18,27	110PA498□□□

□□□ дополните артикул значением радиуса R

### Перегородки

Несмонтированные Артикул S110F3  
Смонтированные Артикул S110F3MCI,  
S110F3MCE  
MCI: рамки открываются во внешний радиус  
MCE: во внутренний радиус

Клипсы Артикул PNH110RS

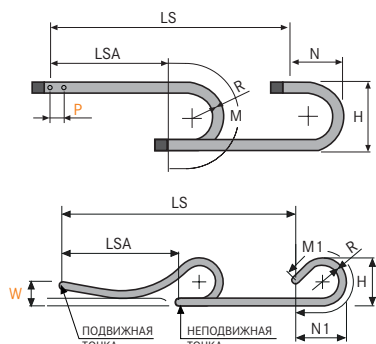

**L = LSA + M или M1** Длина цепи (L) = Половина длины перемещения LSA плюс длина загиба (M) для слайдинга (M1)

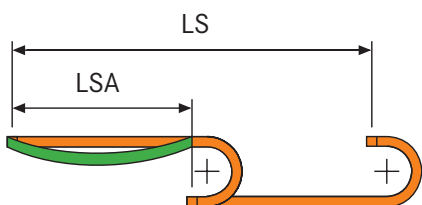

R	H	N	M	N1	M1
200	557	418	950	855	1820
250	657	468	1110	1095	2375
300	757	518	1265	1335	2935
400	957	618	1580	1805	4045
500	1157	718	1895	2280	5160
600	1357	818	2205	2750	6270
700	1557	918	2520	3225	7385
750	1657	968	2680	3460	7940

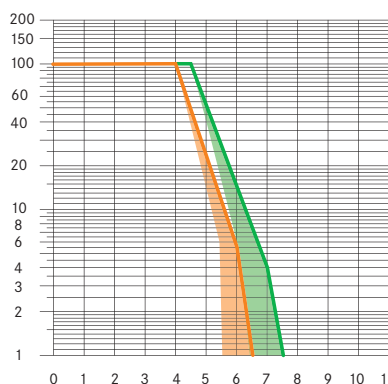

### Диаграмма нагрузки самонесущей цепи

Максимальная самонесущая длина LSA в зависимости от веса проложенных в цепи кабелей и шлангов на каждый метр цепи (кг/м).

Оранжевая область на диаграмме показывает разницу в весе между различными ширинами цепи.

Для применений с LSA и весами, превышающими самонесущую способность, проверьте возможное использование поддерживающих роликов (см. стр. 41).



## Концевые крепления

Комплект концевых креплений служит для крепления обоих концов цепи к оборудованию. Смонтированный комплект с предустановленной планкой-гребенкой доступен по запросу.

## Крепления из стали

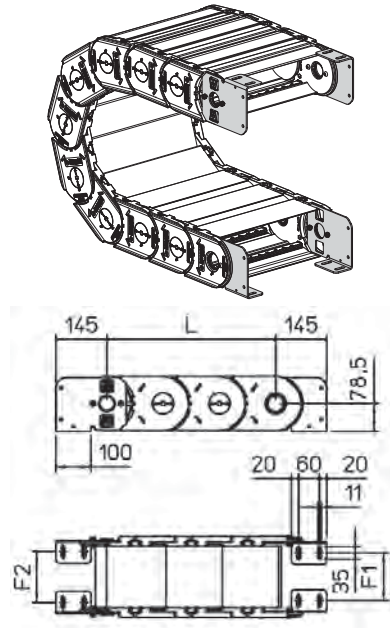

Для цепи	F1	F2
110PC150	120	112
110PC175	145	137
110PC200	170	162
110PC225	195	187
110PC250	220	212
110PC275	245	237
110PC300	270	262
110PC325	295	287
110PC350	320	312
110PC375	344	336
110PA429	399	391
110PA498	468	460

Крепления из стали	
Смонтированные	
A 110PC□□□KM□	
Несмонтированные	
A 110PC□□□K□	
Планка-гребенка	
Смонтированные	
SFCT 110□□□KMA	
Несмонтированные	
SFCT 110□□□KA	



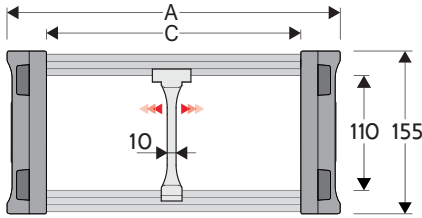

□□ Внутренняя ширина (C)  
 Возможные позиции для креплений: 1/2/3/5/6  
 (см. страницу 33)

## SILVYN® CHAIN H 110B

Кабельные цепи из полиамида с откручивающимися штыревыми рамками из алюминия



### Технические характеристики

-  **Внутренняя высота (D)**  
110 мм
-  **Длина звена (P)**  
160 мм
-  **Высота подвижного крепления (W)**  
350 мм
-  **Скорость**  
4 м/с
-  **Ускорение**  
20 м/с<sup>2</sup>

A (мм)	B (мм)	C (мм)	D (мм)	R (мм)	Вес (кг/м)	Артикул
255	155	200	110	200-250-300-400-500-600-700-750	11.73	H 110B200□□□
355	155	300	110	200-250-300-400-500-600-700-750	13.70	H 110B300□□□
455	155	400	110	200-250-300-400-500-600-700-750	15.67	H 110B400□□□
555	155	500	110	200-250-300-400-500-600-700-750	17.64	H 110B500□□□
655	155	600	110	200-250-300-400-500-600-700-750	19.62	H 110B600□□□

□□□ дополните артикул значением радиуса R

### Перегородки

Несмонтированные Артикул S310F  
Смонтированные Артикул S310FMC  
MCI: рамки открываются во внешний радиус  
MCE: во внутренний радиус

**Клипсы** Артикул PNH110RS

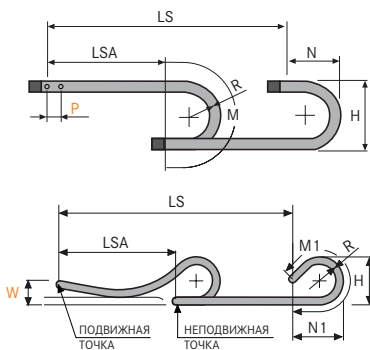

**L = LSA + M или M1** Длина цепи (L) = Половина длины перемещения LSA плюс длина загиба (M) для слайдинга (M1)

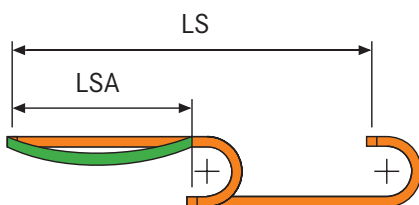

R	H	N	M	N1	M1
200	557	418	950	855	1820
250	657	468	1110	1095	2375
300	757	518	1265	1335	2935
400	957	618	1580	1805	4045
500	1157	718	1895	2280	5160
600	1357	818	2205	2750	6270
700	1557	918	2520	3225	7385
750	1657	968	2680	3460	7940

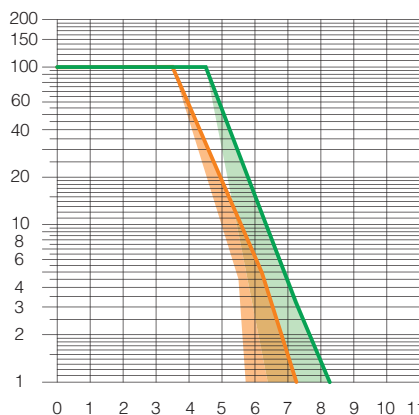

### Диаграмма нагрузки самонесущей цепи

Максимальная самонесущая длина LSA в зависимости от веса проложенных в цепи кабелей и шлангов на каждый метр цепи (кг/м).

Оранжевая область на диаграмме показывает разницу в весе между различными ширинами цепи.

Для применений с LSA и весами, превышающими самонесущую способность, проверьте возможное использование поддерживающих роликов (см. стр. 41).

## Концевые крепления

Комплект концевых креплений служит для крепления обоих концов цепи к оборудованию. Смонтированный комплект с предустановленной планкой-ребенкой доступен по запросу.

## Крепления из стали

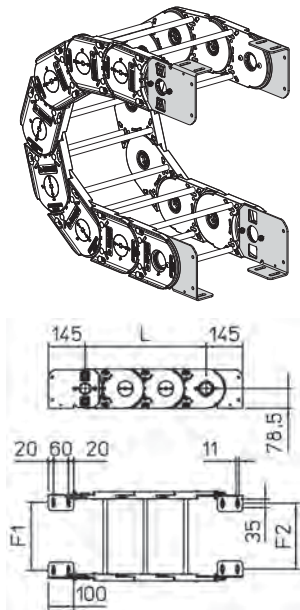

Для цепи	F1	F2
110B200	170	162
110B300	270	262
110B400	370	362
110B500	470	462
110B600	570	562
110B□□□	F=C-30	F=C-38

<b>Крепления из стали</b>
Смонтированные
A 110VKM□
Несмонтированные
A 110VK□
<b>Планка-ребенка</b>
Смонтированные
SFCT 110□□□KMA
Несмонтированные
SFCT 110□□□KA

□□□ Внутренняя ширина (C)  
Возможные позиции для креплений: 1/2/3/5/6  
(см. страницу 33)

## SILVYN® CHAIN H 110T

Кабельные цепи из полиамида с несъемными планками из алюминия

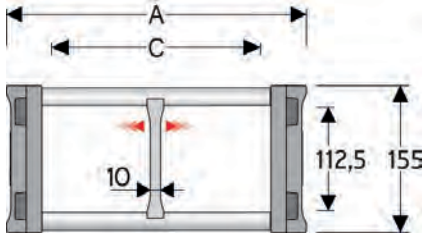

### Технические характеристики

	<b>Внутренняя высота (D)</b> 112,5 мм
	<b>Длина звена (P)</b> 160 мм
	<b>Высота подвижного крепления (W)</b> 350 мм
	<b>Скорость</b> 4 м/с
	<b>Ускорение</b> 20 м/с <sup>2</sup>

A (мм)	B (мм)	C (мм)	D (мм)	R (мм)	Вес (кг/м)	Артикул
255	155	200	112.5	200-250-300-400-500-600-700-750	9.93	H110T200□□□
355	155	300	112.5	200-250-300-400-500-600-700-750	10.96	H110T300□□□
455	155	400	112.5	200-250-300-400-500-600-700-750	12.00	H110T400□□□
555	155	500	112.5	200-250-300-400-500-600-700-750	13.04	H110T500□□□
655	155	600	112.5	200-250-300-400-500-600-700-750	14.08	H110T600□□□
C+55	155	...	112.5	200-250-300-400-500-600-700-750	...	H110T□□□□□□

□□□ дополните артикул значением радиуса R

### Перегородки

Несмонтированные Артикул S310TCF9  
Смонтированные Артикул S310TCF9MC  
MCI: рамки открываются во внешний радиус  
MCE: во внутренний радиус

Клипсы Артикул PNH 110RS

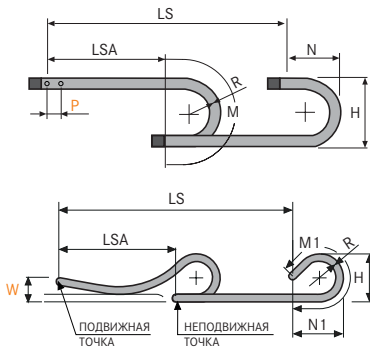

**L = LSA + M или M1**  
Длина цепи (L) = Половина длины перемещения LSA плюс длина загиба (M) для слайдинга (M1)

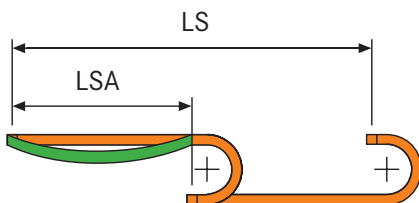

R	H	N	M	N1	M1
200	557	418	950	855	1820
250	657	468	1110	1095	2375
300	757	518	1265	1335	2935
400	957	618	1580	1805	4045
500	1157	718	1895	2280	5160
600	1357	818	2205	2750	6270
700	1557	918	2520	3225	7385
750	1657	968	2680	3460	7940

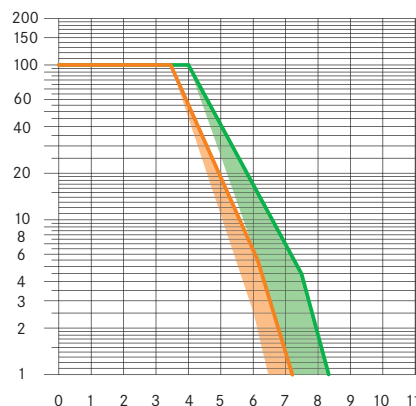

### Диаграмма нагрузки самонесущей цепи

Максимальная самонесущая длина LSA в зависимости от веса проложенных в цепи кабелей и шлангов на каждый метр цепи (кг/м).

Оранжевая область на диаграмме показывает разницу в весе между различными ширинами цепи.

Для применений с LSA и весами, превышающими самонесущую способность, проверьте возможное использование поддерживающих роликов (см. стр. 41).

## Концевые крепления

Комплект концевых креплений служит для крепления обоих концов цепи к оборудованию. Смонтированный комплект с предустановленной планкой-ребенкой доступен по запросу.

## Крепления из стали

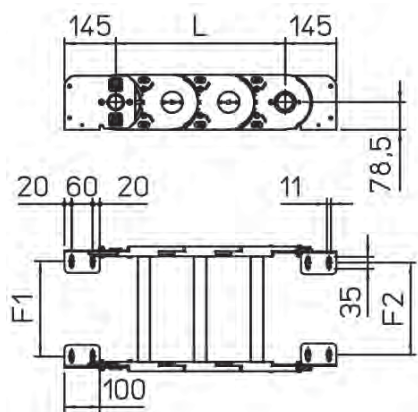
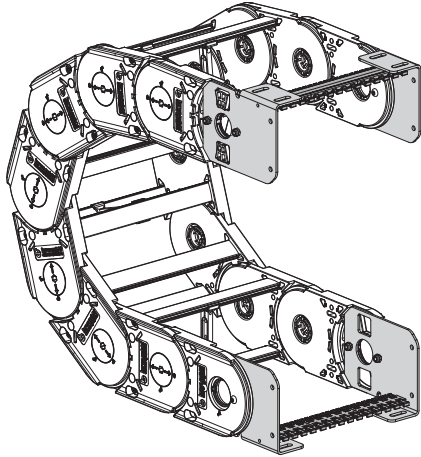

Для цепи	F1	F2
110T200	170	162
110T300	270	262
110T400	370	362
110T500	470	462
110T600	570	562
110T□□□	F=C-30	F=C-38

<b>Крепления из стали</b>
Смонтированные
АН110ТКМ
Несмонтированные
АН110ТК□
<b>Планка-ребенка</b>
Смонтированные
SFCT 110□□□КМА
Несмонтированные
SFCT 110□□□КА

□□□ Внутренняя ширина (С)  
Возможные позиции для креплений: 1/2/3/5/6  
(см. страницу 33)

## Направляющие каналы для цепей серии 250L

Специальный направляющий канал для слайдинговых цепей.  
Изготовлен из оцинкованной стали, по запросу возможно изготовление из нержавеющей стали.

### Применение для одной цепи в лотке

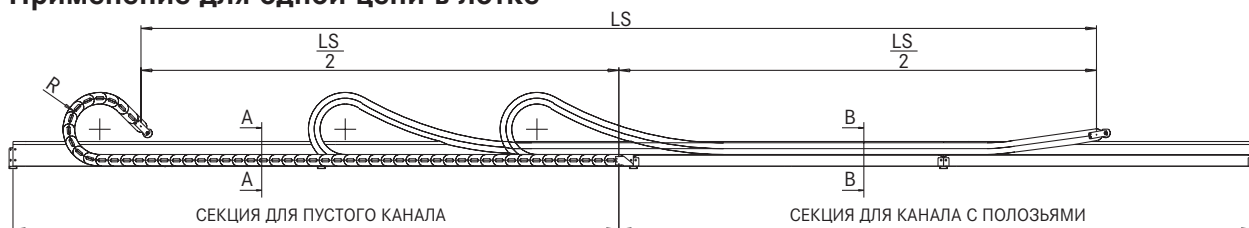

### Применение для двух цепей

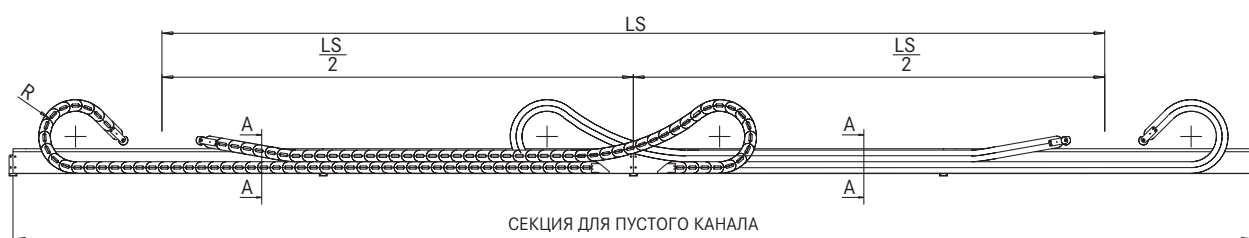

Направляющий канал поставляется комплектом из:  
двухметровых боковых секций  
присоединительных планок  
крепежных болтов

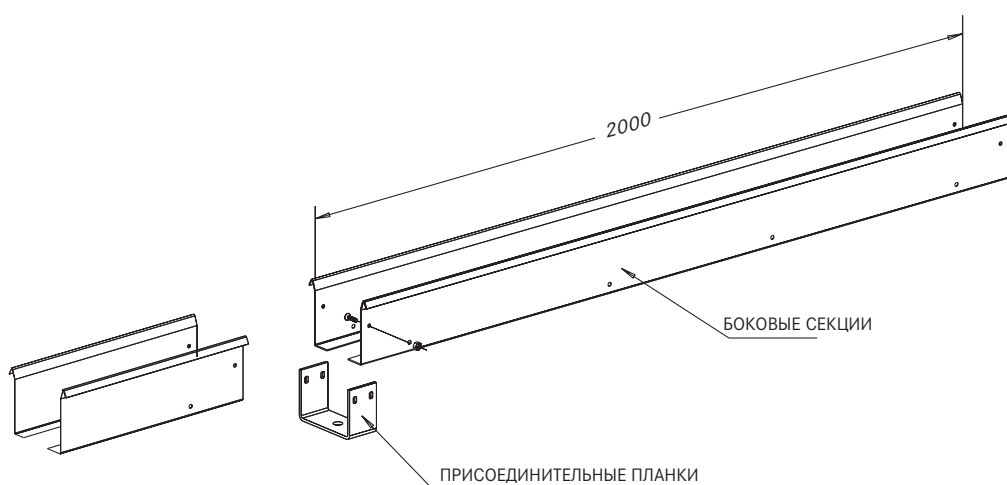

### СЕКЦИЯ ДЛЯ ПУСТОГО КАНАЛА

Часть А-А

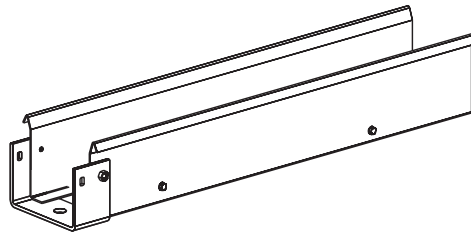
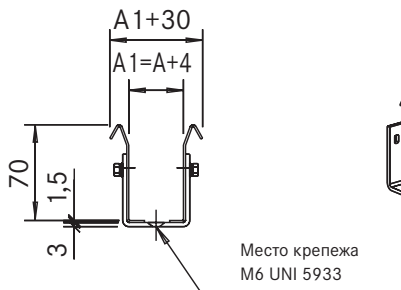

Артикул  
CS...

Как заказать:

Артикул цепи	<b>250L035060</b>
Артикул каналов	<b>CS250L035</b>

### Канал с полозьями

Часть В-В

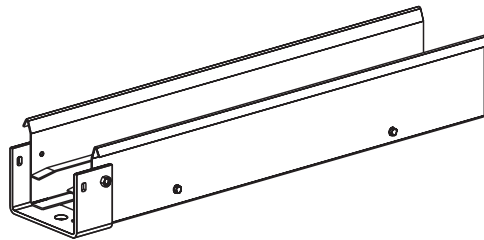
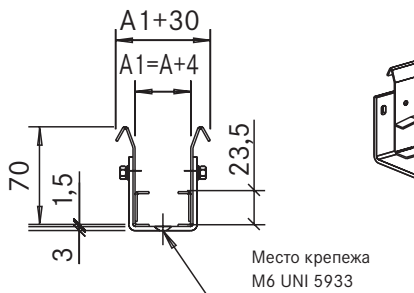

Артикул  
CA...

Как заказать:

Артикул цепи	<b>250L035060</b>
Артикул каналов	<b>CA250L035</b>

## Направляющие каналы для цепей серии

### 325 - 335

Специальный направляющий канал для слайдинговых цепей.

Изготовлен из оцинкованной стали, по запросу возможно изготовление из нержавеющей стали.

#### Применение для одной цепи в лотке

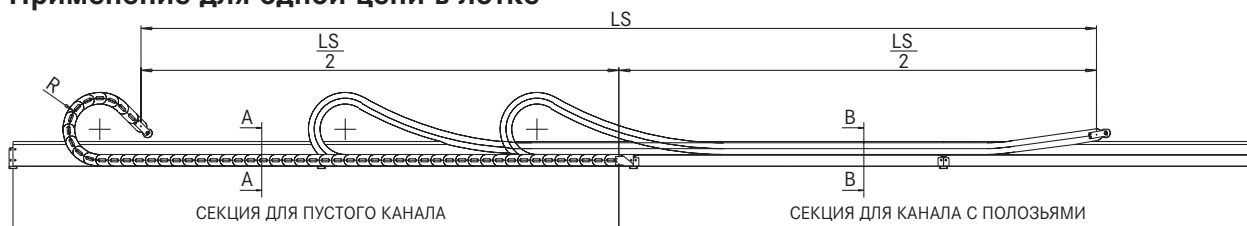

#### Применение для двух цепей

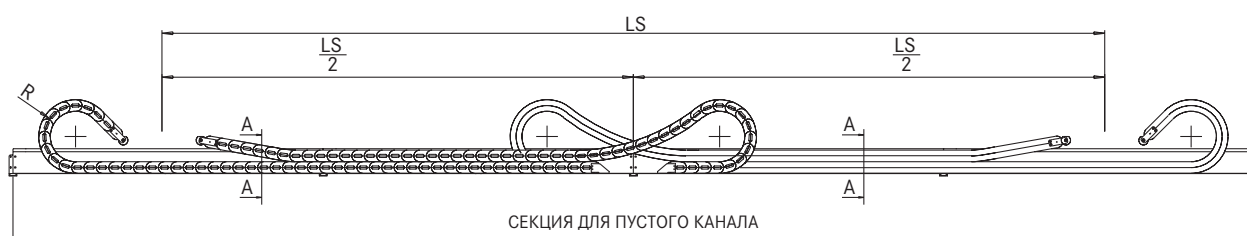

Направляющий канал поставляется комплектом из:  
двухметровых боковых секций  
присоединительных планок  
крепежных болтов

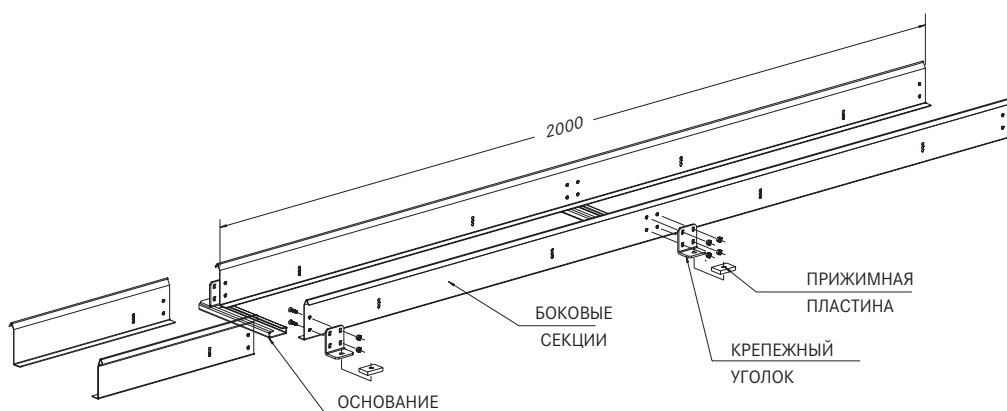



### СЕКЦИЯ ДЛЯ ПУСТОГО КАНАЛА

Часть А-А

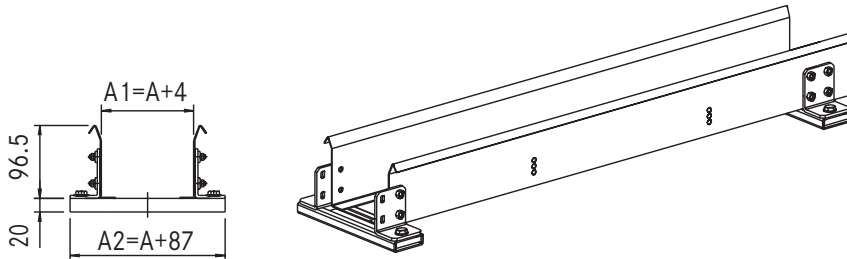

#### Артикул CS...

Как заказать:

Артикул цепи	<b>325L040050</b>
Артикул цепи	<b>325LI040050</b>
Артикул цепи	<b>325LE040050</b>
Артикул каналов	<b>CS325L040</b>

### Канал с полозьями 325...

Часть В-В

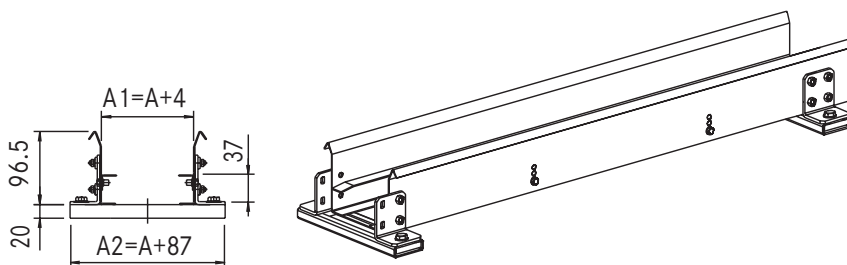

#### Артикул СА...

Как заказать:

Артикул цепи	<b>325L040050</b>
Артикул цепи	<b>325LI040050</b>
Артикул цепи	<b>325LE040050</b>
Артикул каналов	<b>CA325L040</b>

### Канал с полозьями 335

Часть В-В

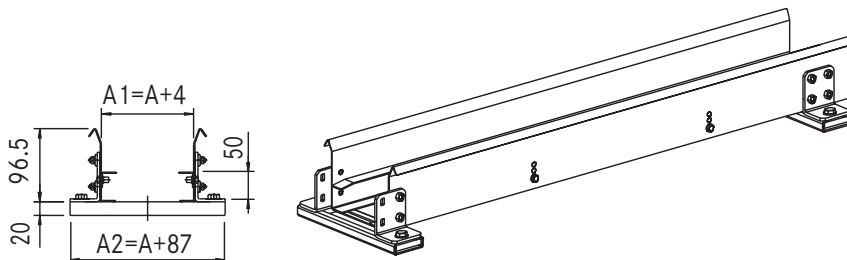

#### Артикул СА...

Как заказать:

Артикул цепи	<b>335040050</b>
Артикул каналов	<b>CA335040</b>

## Направляющие каналы для цепей серии

445 - 660 - 770 - H57

Специальный направляющий канал для слайдинговых цепей.

Изготовлен из оцинкованной стали, по запросу возможно изготовление из нержавеющей стали.

### Применение для одной цепи в лотке

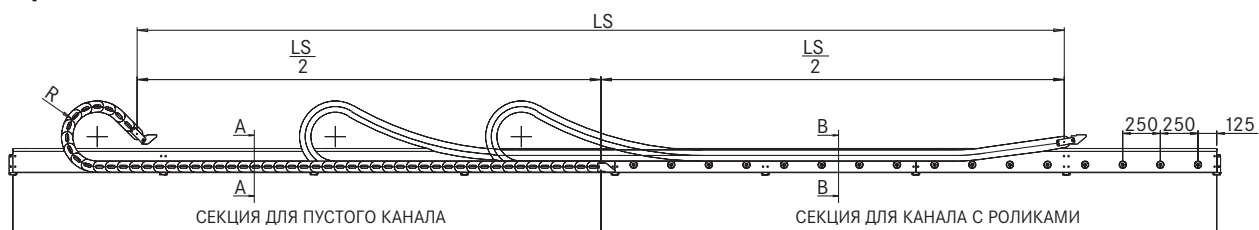

### Применение для двух цепей

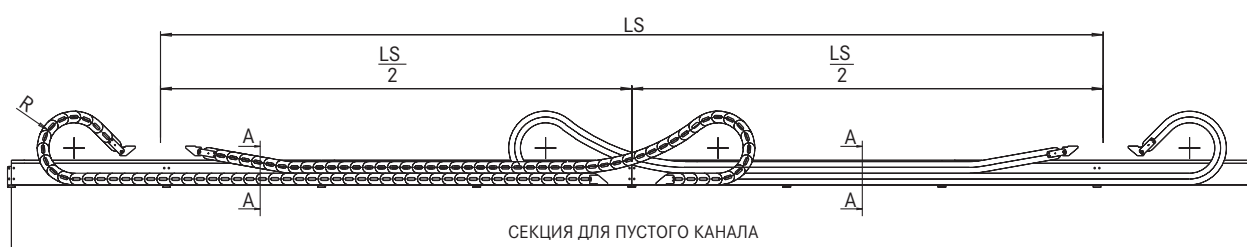

Направляющий канал поставляется комплектом из:  
двухметровых боковых секций  
присоединительных планок  
крепежных болтов

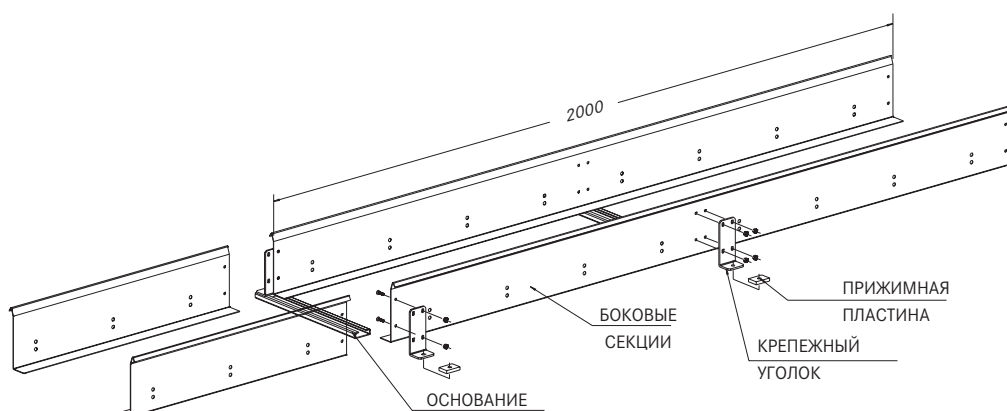

### Пустой канал

Часть А-А

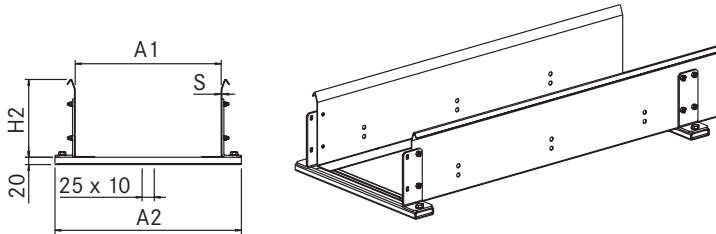

#### Артикул CS...

Как заказать:

Артикул цепи	<b>445MU 100150</b>
Артикул каналов	<b>CS445MU 100</b>

### Канал с роликами

Часть В-В

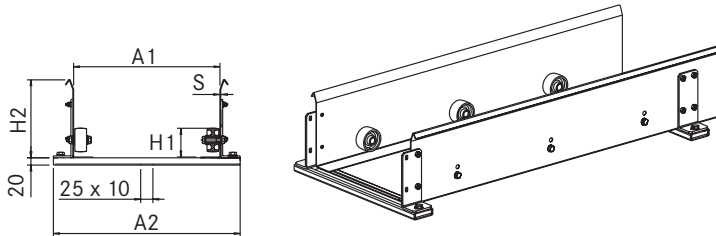

#### Артикул CR...

Как заказать:

Артикул цепи	<b>445MU 100150</b>
Артикул каналов	<b>CR445MU 100</b>

### Канал со стальными полозьями

Часть В-В

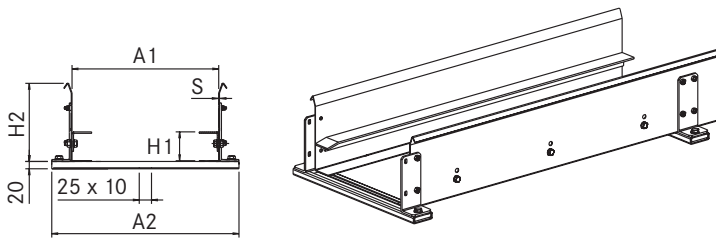

#### Артикул CA...

Как заказать:

Артикул цепи	<b>445MU 100150</b>
Артикул каналов	<b>CA445MU 100</b>

### Канал с пластиковыми полозьями

Часть В-В

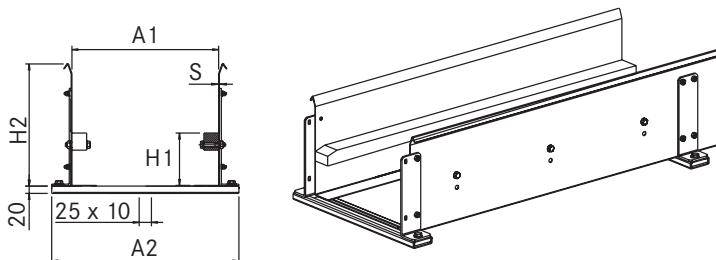

#### Артикул CP...

Как заказать:

Артикул цепи	<b>445MU 100150</b>
Артикул каналов	<b>CP445MU 100</b>

Для цепи	H1 мм	H2 мм	A1 мм	A2 мм	S мм
445	64	160	A+4	A+87	1,5
660A	59	160	A+4	A+87	1,5
770A	79	160	A+4	A+87	1,5
H57	85	190	A+4	A+87	1,5

## Направляющие каналы из алюминия для цепей серии H57

Специальный направляющий канал для слайдинговых цепей. Изготовлен из оцинкованной стали, по запросу возможно изготовление из нержавеющей стали.

### Применение для одной цепи в лотке

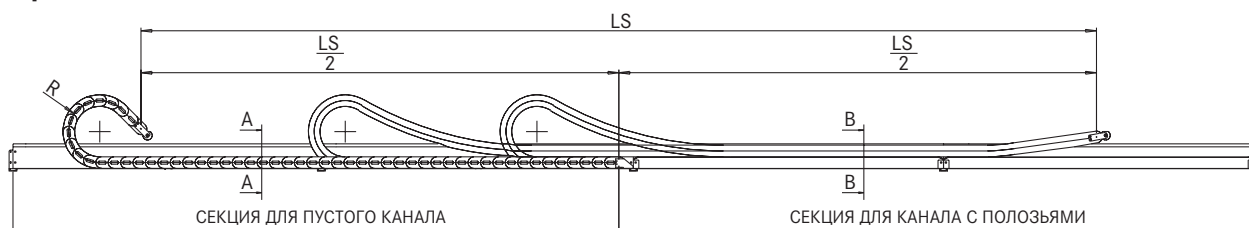

### Применение для двух цепей

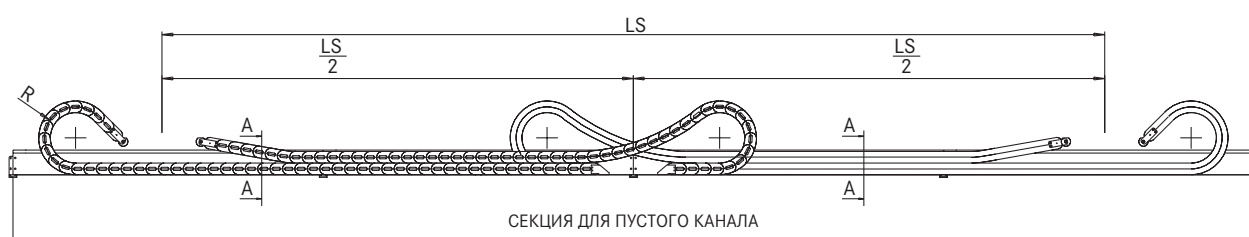

Направляющий канал поставляется комплектом из:  
двухметровых боковых секций  
присоединительных планок  
крепежных болтов

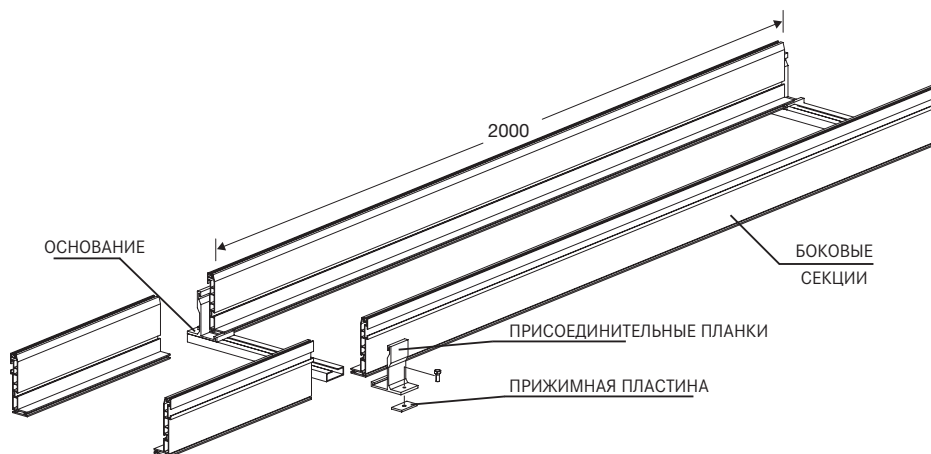

### Пустой канал

Часть А-А

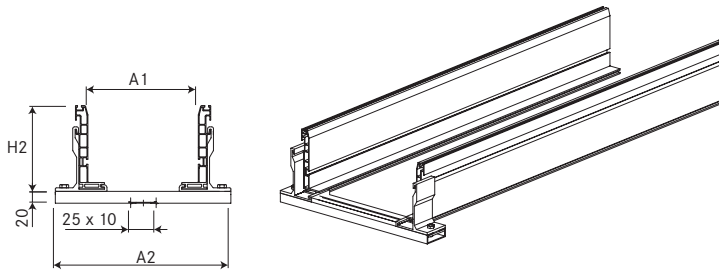

#### Артикул CSAH57..

Как заказать:

Артикул цепи	<b>H57100150</b>
Артикул каналов	<b>CSAH57100</b>

### Канал с роликами

Часть В-В

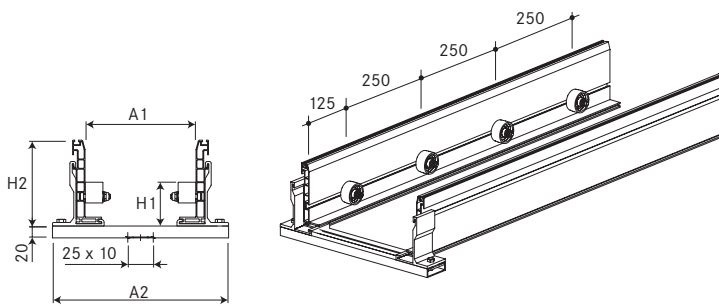

#### Артикул CRAN57...

Как заказать:

Артикул цепи	<b>H57100150</b>
Артикул каналов	<b>CRAN57100</b>

### Канал с пластиковыми полозьями

Часть В-В

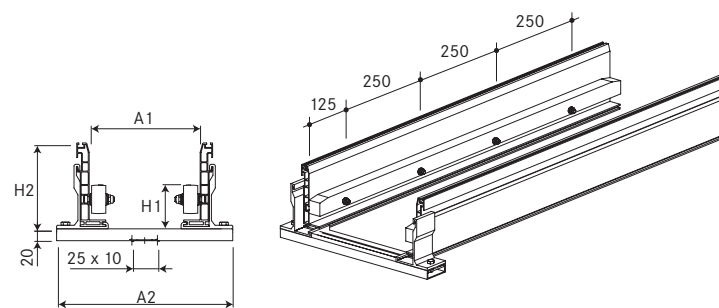

#### Артикул CRAN57...

Как заказать:

Артикул цепи	<b>H57100150</b>
Артикул каналов	<b>CRAN57100</b>

Для цепи	H1 мм	H2 мм	A1 мм	A2 мм	S мм
H57	96	190	A+4	A+87	1,5

## Направляющие каналы для цепей серии

### H80 - H110

Специальный направляющий канал для слайдинговых цепей. Изготовлен из оцинкованной стали, по запросу возможно изготовление из нержавеющей стали.

#### Применение для одной цепи в лотке

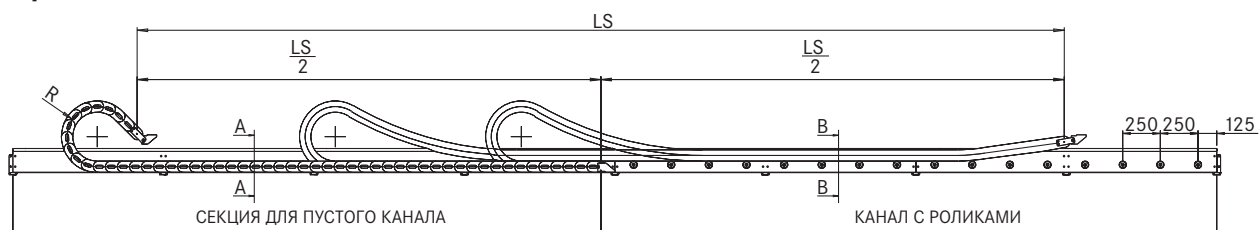

#### Применение для двух цепей

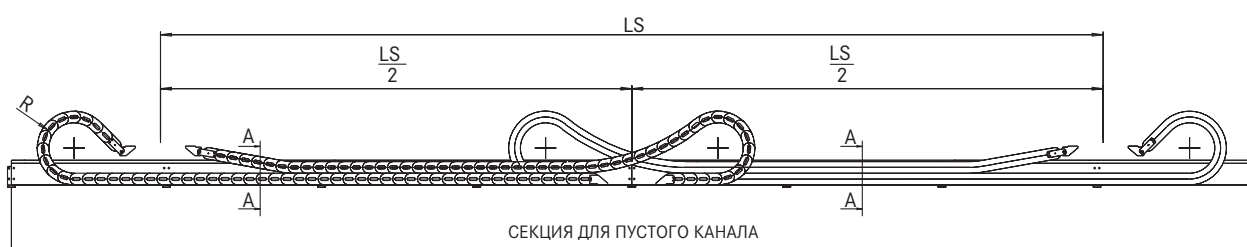

Направляющий канал поставляется комплектом из:  
двухметровых боковых секций  
присоединительных планок  
крепежных болтов

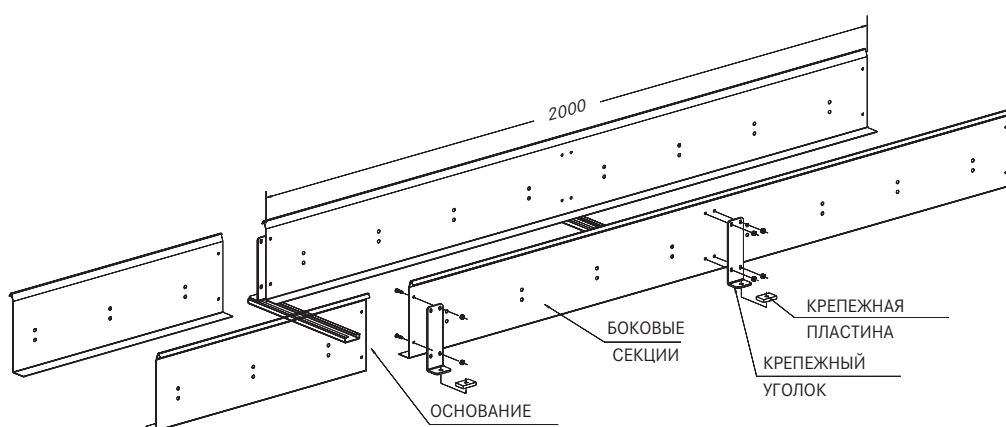

### Пустой канал

Часть А-А

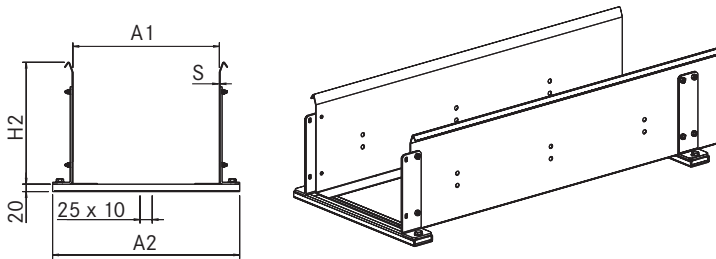

### Артикул CS...

Как заказать:

Артикул цепи	<b>H80150200</b>
Артикул каналов	<b>CSH80150</b>

### Канал с роликами

Часть В-В

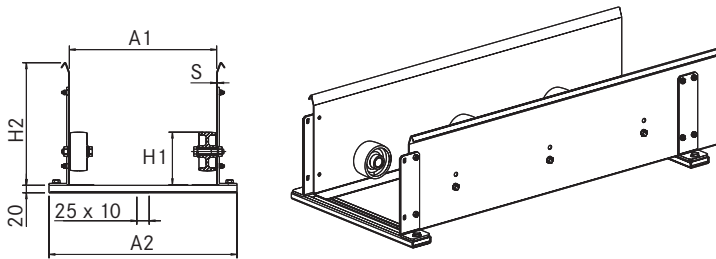

### Артикул CR...

Как заказать:

Артикул цепи	<b>H80150200</b>
Артикул каналов	<b>CRH80150</b>

### Канал со стальными полозьями

Часть В-В

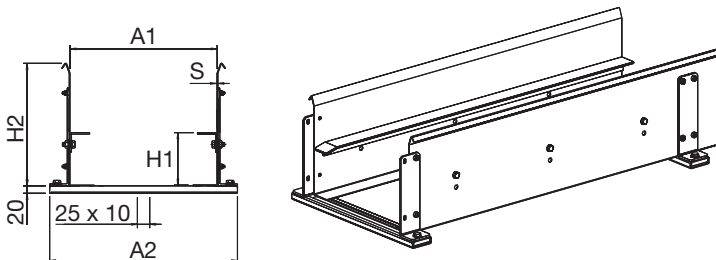

### Артикул CA...

Как заказать:

Артикул цепи	<b>H80150200</b>
Артикул каналов	<b>CAH80150</b>

### Канал с пластиковыми полозьями

Часть В-В

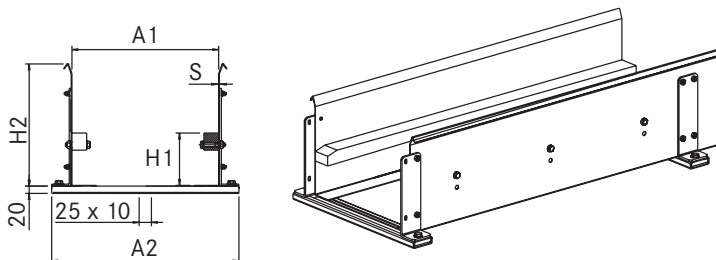

### Артикул CP...

Как заказать:

Артикул цепи	<b>H80150200</b>
Артикул каналов	<b>CPH80150</b>

Для цепи	H1 мм	H2 мм	A1 мм	A2 мм	S мм
H80	117	250	A+8	A+92	2
H110	155	324	A+8	A+93	2,5

# Слайдинговые кабельные цепи из полиамида для больших длин перемещений

Цепь	Страница
SILVYN® CHAIN 326SU	166
SILVYN® CHAIN 326B	168
SILVYN® CHAIN 328SU	170
SILVYN® CHAIN 328B	172
SILVYN® CHAIN 329SU	174
SILVYN® CHAIN 329CD	176
SILVYN® CHAIN 329B	178
SILVYN® CHAIN 478MU	180
SILVYN® CHAIN 478PU	182
SILVYN® CHAIN 60PU	184
SILVYN® CHAIN 60VU	186
SILVYN® CHAIN 80PU	188

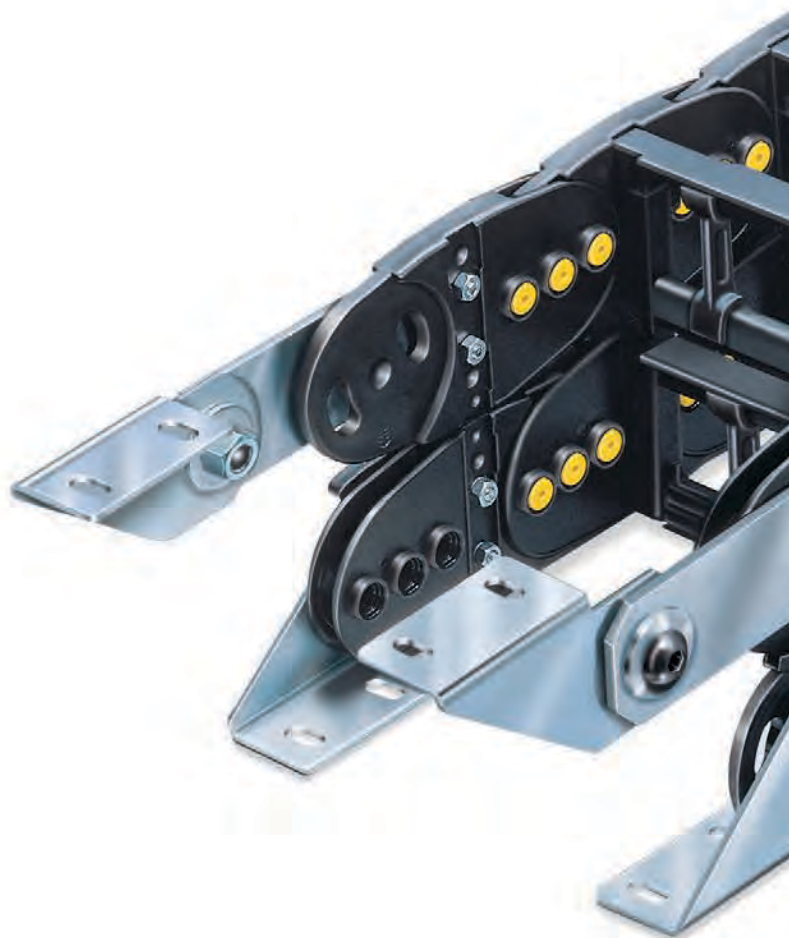



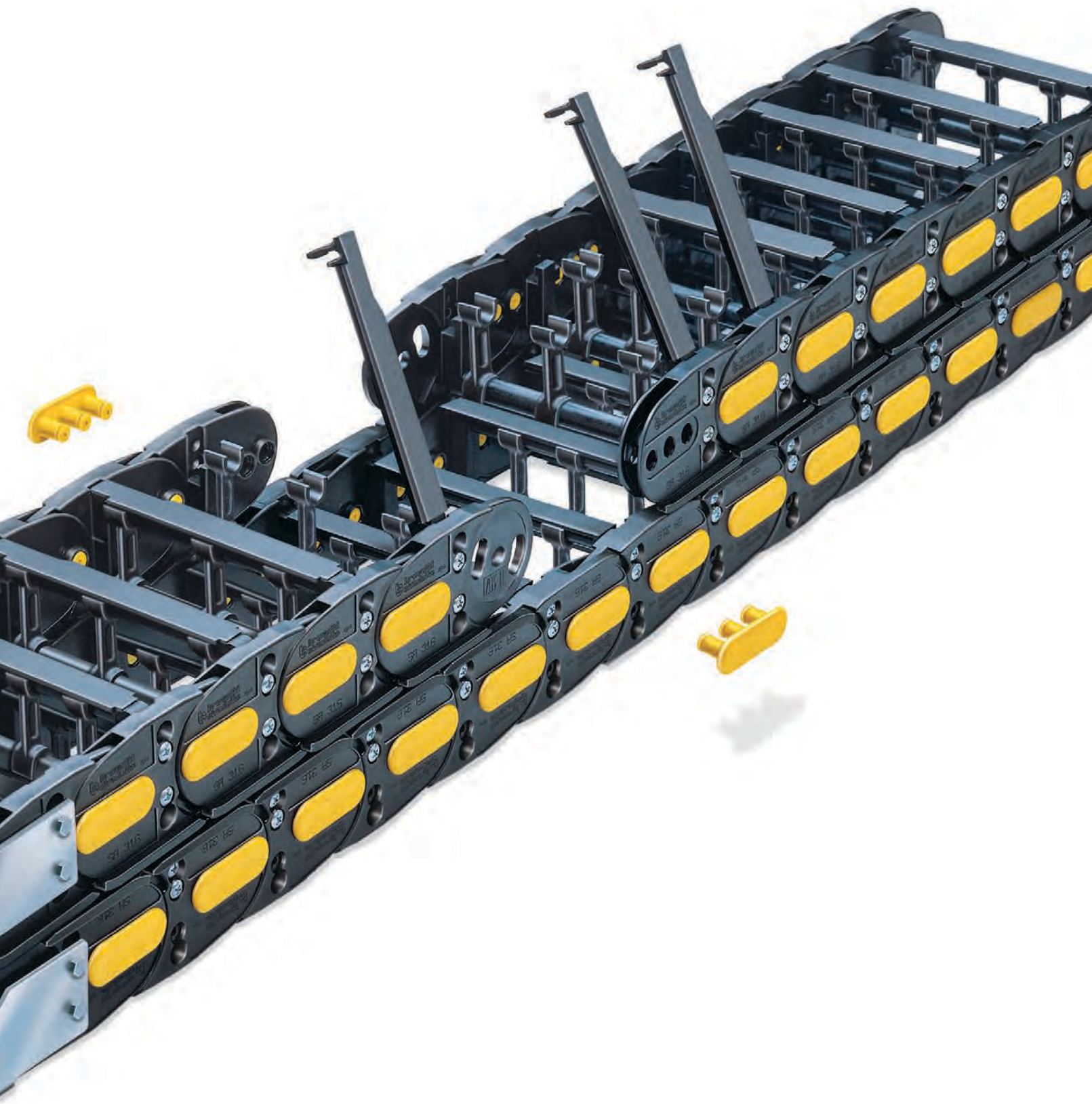

## SILVYN® CHAIN 326SU

Кабельные цепи из полиамида с открывающимися рамками

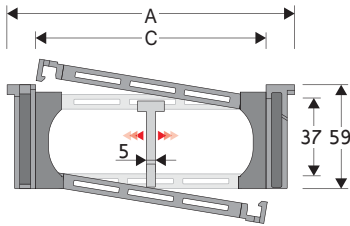

### Технические характеристики

	<b>Внутренняя высота (D)</b> 37 мм
	<b>Длина звена (P)</b> 65 мм
	<b>Высота подвижного крепления (W)</b> 200 мм
	<b>Скорость</b> 2 м/с
	<b>Ускорение</b> 4 м/с <sup>2</sup>

### Перегородки

Несмонтированные Артикул S660A  
Смонтированные Артикул S660AMC, S660AM-CI, S660AMCE

MCI: рамки открываются во внешний радиус

MCE: во внутренний радиус

### Перегородки сильной фиксации для C > 200 мм

Несмонтированные Артикул S660AH

Смонтированные Артикул S660AHMC

Клипсы Артикул PG307

A (мм)	B (мм)	C (мм)	D (мм)	R (мм)	Вес (кг/м)	Артикул
106	59	61	37	107-150-200-250-300	1.33	326SU061□□□
117	59	72	37	107-150-200-250-300	1.33	326SU072□□□
131	59	86	37	107-150-200-250-300	1.40	326SU086□□□
137	59	92	37	107-150-200-250-300	1.41	326SU092□□□
151	59	106	37	107-150-200-250-300	1.46	326SU106□□□
156	59	111	37	107-150-200-250-300	1.46	326SU111□□□
163	59	118	37	107-150-200-250-300	1.48	326SU118□□□
173	59	128	37	107-150-200-250-300	1.49	326SU128□□□
181	59	136	37	107-150-200-250-300	1.54	326SU136□□□
192	59	147	37	107-150-200-250-300	1.57	326SU147□□□
206	59	161	37	107-150-200-250-300	1.61	326SU161□□□
231	59	186	37	107-150-200-250-300	1.68	326SU186□□□
256	59	211	37	107-150-200-250-300	1.75	326SU211□□□
267	59	222	37	107-150-200-250-300	1.79	326SU222□□□
281	59	236	37	107-150-200-250-300	1.83	326SU236□□□
308	59	263	37	107-150-200-250-300	1.91	326SU263□□□
317	59	272	37	107-150-200-250-300	1.93	326SU272□□□
368	59	323	37	107-150-200-250-300	2.06	326SU323□□□
390	59	345	37	107-150-200-250-300	2.10	326SU345□□□
418	59	373	37	107-150-200-250-300	2.21	326SU373□□□

□□□ дополните артикул значением радиуса R

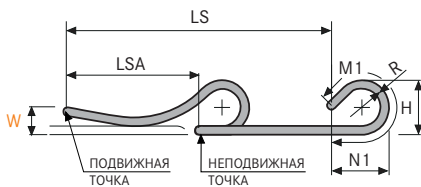

**L=LSA + M или M1** Длина цепи (L)=  
Половина длины перемещения LSA  
плюс длина загиба (M)  
для слайдинга (M1)

R	H	N	M
107	272	280	625
150	358	430	1000
200	458	605	1440
250	558	775	1875
300	658	945	2315

## Концевые крепления

Комплект концевых креплений служит для крепления обоих концов цепи к оборудованию. Смонтированный комплект с предустановленной планкой-гребенкой доступен по запросу.

## Крепления из стали

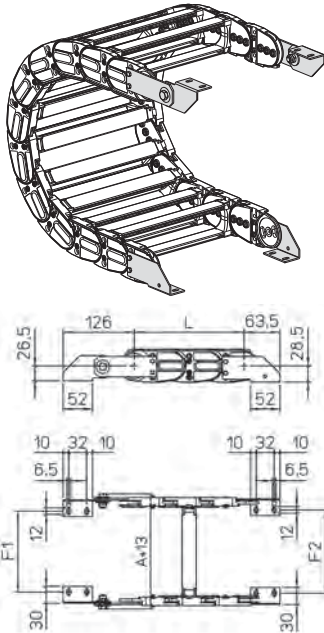

Для цепи	F1
326SU061	58
326SU072	69
326SU086	83
326SU092	89
326SU096	93
326SU106	103
326SU111	108
326SU118	115
326SU128	125
326SU136	133
326SU147	144
326SU161	158
326SU186	183
326SU211	208
326SU222	219
326SU236	233
326SU263	260
326SU272	269
326SU323	320
326SU345	342
326SU373	370

### Крепления из стали

Смонтированные

A326KM

Несмонтированные

A326K



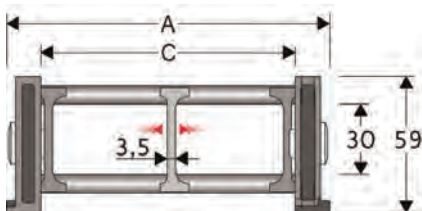

□□ Внутренняя ширина (C)

## SILVYN® CHAIN 326B

Кабельные цепи из полиамида с откручивающимися штыревыми рамками из алюминия



### Технические характеристики

-  **Внутренняя высота (D)**  
30 мм
-  **Длина звена (P)**  
65 мм
-  **Высота подвижного крепления (W)**  
200 мм
-  **Скорость**  
2 м/с
-  **Ускорение**  
4 м/с<sup>2</sup>

A (мм)	B (мм)	C (мм)	D (мм)	R (мм)	Вес (кг/м)	Артикул
115	59	75	30	107-150-200-250-300	1.75	326B075□□□
140	59	100	30	107-150-200-250-300	1.80	326B100□□□
190	59	150	30	107-150-200-250-300	1.90	326B150□□□
240	59	200	30	107-150-200-250-300	2.05	326B200□□□
290	59	250	30	107-150-200-250-300	2.15	326B250□□□
340	59	300	30	107-150-200-250-300	2.25	326B300□□□
C+40	59	...	30	107-150-200-250-300	....	326B□□□□□□

□□□ дополните артикул значением радиуса R

### Перегородки

Несмонтированные Артикул S2000F

Смонтированные Артикул S2000FMC

MCI: рамки открываются во внешний радиус

MCE: во внутренний радиус

Клипсы Артикул PG307

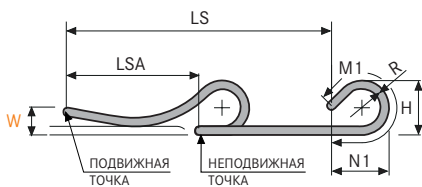

**L=LSA + M или M1** Длина цепи (L)=  
Половина длины перемещения LSA  
плюс длина загиба (M)  
для слайдинга (M1)

R	H	N	M
107	272	280	625
150	358	430	1000
200	458	605	1440
250	558	775	1875
300	658	945	2315

## Концевые крепления

Комплект концевых креплений служит для крепления обоих концов цепи к оборудованию. Смонтированный комплект с предустановленной планкой-гребенкой доступен по запросу.

### Крепления из стали

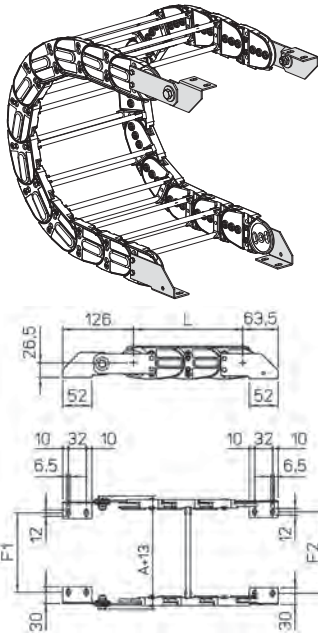

Для цепи	F1
326B075□□	67
326B100□□	92
326B150□□	142
326B200□□	192
326B250□□	242
326B300□□	292
326B□□□□□	F=A-48

Крепления из стали
Смонтированные
A326KM
Несмонтированные
A326K



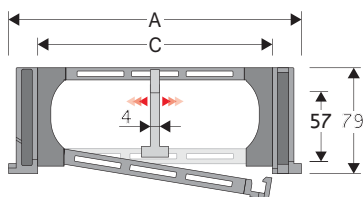

□□ Внутренняя ширина (C)

## SILVYN® CHAIN 328SU

Кабельные цепи из полиамида с открывающимися рамками



### Технические характеристики

-  **Внутренняя высота (D)**  
57 мм
-  **Длина звена (P)**  
80 мм
-  **Высота подвижного крепления (W)**  
250 мм
-  **Скорость**  
3,5 м/с
-  **Ускорение**  
8 м/с<sup>2</sup>

### Перегородки

Несмонтированные Артикул S308C  
Смонтированные Артикул S308CMC, S308CM-CI, S308CMCE  
MCI: рамки открываются во внешний радиус  
MCE: во внутренний радиус

### Перегородки сильной фиксации для C > 200 мм

Несмонтированные Артикул S308SHF  
Смонтированные Артикул S308SHMC  
Клипсы Артикул PG328TP

A (мм)	B (мм)	C (мм)	D (мм)	R (мм)	Вес (кг/м)	Артикул
119	79	61	57	150-180-200-230-280-400	2.70	328SU061□□□
130	79	72	57	150-180-200-230-280-400	2.73	328SU072□□□
144	79	86	57	150-180-200-230-280-400	2.76	328SU086□□□
150	79	92	57	150-180-200-230-280-400	2.78	328SU092□□□
164	79	106	57	150-180-200-230-280-400	2.82	328SU106□□□
169	79	111	57	150-180-200-230-280-400	2.82	328SU111□□□
176	79	118	57	150-180-200-230-280-400	2.82	328SU118□□□
186	79	128	57	150-180-200-230-280-400	2.86	328SU128□□□
194	79	136	57	150-180-200-230-280-400	2.89	328SU136□□□
205	79	147	57	150-180-200-230-280-400	2.89	328SU147□□□
219	79	161	57	150-180-200-230-280-400	2.94	328SU161□□□
244	79	186	57	150-180-200-230-280-400	3.01	328SU186□□□
269	79	211	57	150-180-200-230-280-400	3.06	328SU211□□□
280	79	222	57	150-180-200-230-280-400	3.08	328SU222□□□
294	79	236	57	150-180-200-230-280-400	3.14	328SU236□□□
321	79	263	57	150-180-200-230-280-400	3.20	328SU263□□□
330	79	272	57	150-180-200-230-280-400	3.20	328SU272□□□
381	79	323	57	150-180-200-230-280-400	3.31	328SU323□□□
403	79	345	57	150-180-200-230-280-400	3.36	328SU345□□□
431	79	373	57	150-180-200-230-280-400	3.49	328SU373□□□

□□□ дополните артикул значением радиуса R

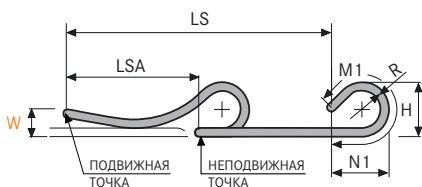

**L=LSA + M или M1** Длина цепи (L)=  
Половина длины перемещения LSA  
плюс длина загиба (M)  
для слайдинга (M1)

R	H	N	M
150	379	425	955
180	439	530	1220
200	479	600	1395
230	539	700	1655
280	639	875	2095
400	879	1285	3145

## Концевые крепления

Комплект концевых креплений служит для крепления обоих концов цепи к оборудованию. Смонтированный комплект с предустановленной планкой-гребенкой доступен по запросу.

## Крепления из стали

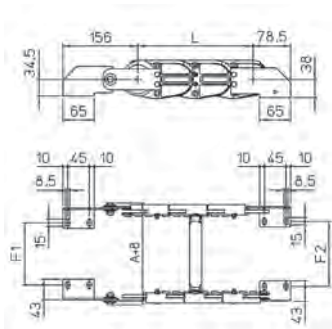
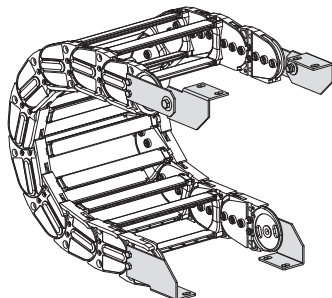

Для цепи	F1
328SU061	44
328SU072	55
328SU086	69
328SU092	75
328SU096	79
328SU106	89
328SU111	94
328SU118	101
328SU128	111
328SU136	119
328SU147	130
328SU161	144
328SU186	169
328SU211	194
328SU222	205
328SU236	219
328SU263	246
328SU272	255
328SU323	306
328SU345	328
328SU373	356

Крепления из стали
Смонтированные
A328KM
Несмонтированные
A328K



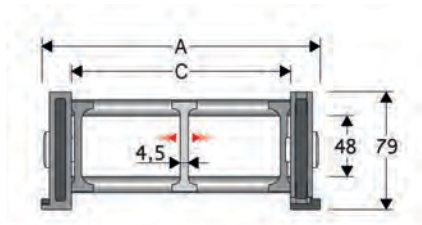

□□ Внутренняя ширина (C)

## SILVYN® CHAIN 328B

Кабельные цепи из полиамида с откручивающимися штыревыми рамками из алюминия



### Технические характеристики

-  **Внутренняя высота (D)**  
48 мм
-  **Длина звена (P)**  
80 мм
-  **Высота подвижного крепления (W)**  
250 мм
-  **Скорость**  
3,5 м/с
-  **Ускорение**  
8 м/с<sup>2</sup>

A (мм)	B (мм)	C (мм)	D (мм)	R (мм)	Вес (кг/м)	Артикул
162	79	100	48	150-180-200-230-280-400	2.50	328B100□□
212	79	150	48	150-180-200-230-280-400	2.60	328B150□□
262	79	200	48	150-180-200-230-280-400	2.75	328B200□□
312	79	250	48	150-180-200-230-280-400	2.90	328B250□□
362	79	300	48	150-180-200-230-280-400	3.00	328B300□□
C+62	79	...	48	150-180-200-230-280-400	...	328B□□□□□□

□□□ дополните артикул значением радиуса R

### Перегородки

Несмонтированные Артикул S3000F  
Смонтированные Артикул S3000FMC  
MCI: рамки открываются во внешний радиус  
MCE: во внутренний радиус

Клипсы Артикул PG328TP

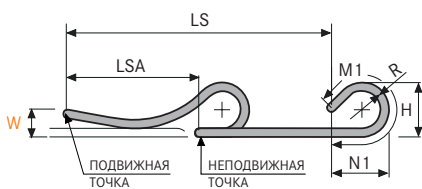

**L=LSA + M или M1** Длина цепи (L)=  
Половина длины перемещения LSA  
плюс длина загиба (M)  
для слайдинга (M1)

R	H	N	M
150	379	425	955
180	439	530	1220
200	479	600	1395
230	539	700	1655
280	639	875	2095
400	879	1285	3145



## Концевые крепления

Комплект концевых креплений служит для крепления обоих концов цепи к оборудованию. Смонтированный комплект с предустановленной планкой-гребенкой доступен по запросу.

### Крепления из стали

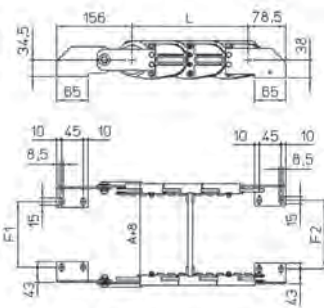
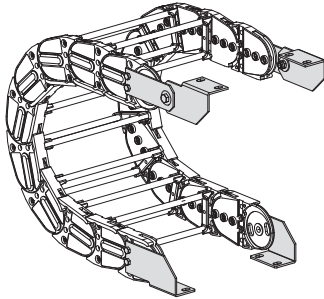

Для цепи	F1
328B100□□□	93
328B150□□□	143
328B200□□□	193
328B250□□□	243
328B300□□□	293
328B□□□□□	F=A-75

Крепления из стали
Смонтированные
A328KM
Несмонтированные
A328K

□□□ Внутренняя ширина (C)

## SILVYN® CHAIN 329SU

Кабельные цепи из полиамида с открывающимися рамками

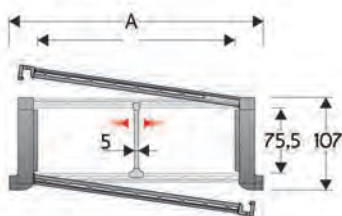

### Технические характеристики

	<b>Внутренняя высота (D)</b> 75,5 мм
	<b>Длина звена (P)</b> 100 мм
	<b>Высота подвижного крепления (W)</b> 300 мм
	<b>Скорость</b> 3 м/с
	<b>Ускорение</b> 13 м/с <sup>2</sup>

A (мм)	B (мм)	C (мм)	D (мм)	R (мм)	Вес (кг/м)	Артикул
128	107	64	75.5	150-200-250-300-350-400-500-600	4.19	329SU064□□□
148	107	84	75.5	150-200-250-300-350-400-500-600	4.25	329SU084□□□
173	107	109	75.5	150-200-250-300-350-400-500-600	4.33	329SU109□□□
180	107	116	75.5	150-200-250-300-350-400-500-600	4.36	329SU116□□□
203	107	139	75.5	150-200-250-300-350-400-500-600	4.43	329SU139□□□
243	107	179	75.5	150-200-250-300-350-400-500-600	4.56	329SU179□□□
278	107	214	75.5	150-200-250-300-350-400-500-600	4.67	329SU214□□□
304	107	240	75.5	150-200-250-300-350-400-500-600	4.76	329SU240□□□
328	107	264	75.5	150-200-250-300-350-400-500-600	4.83	329SU264□□□
354	107	290	75.5	150-200-250-300-350-400-500-600	4.91	329SU290□□□
378	107	314	75.5	150-200-250-300-350-400-500-600	4.99	329SU314□□□
404	107	340	75.5	150-200-250-300-350-400-500-600	5.06	329SU340□□□
428	107	364	75.5	150-200-250-300-350-400-500-600	5.15	329SU364□□□
483	107	419	75.5	150-200-250-300-350-400-500-600	5.36	329SU419□□□
552	107	488	75.5	150-200-250-300-350-400-500-600	5.57	329SU488□□□

□□□ дополните артикул значением радиуса R

### Перегородки

Несмонтированные Артикул S309S  
Смонтированные Артикул S309SMCI, S309S-MCE

MCI: рамки открываются во внешний радиус  
MCE: во внутренний радиус

### Перегородки сильной фиксации для C > 200 мм

Несмонтированные Артикул S309HOFL  
Смонтированные Артикул S309HOFLMC

Клипсы Артикул PG329

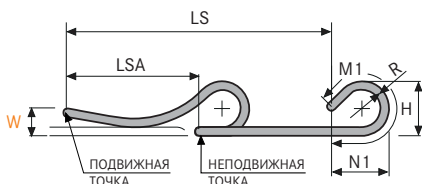

R	H	N	M
150	406	415	905
200	506	595	1345
250	606	765	1780
300	706	940	2220
350	806	1110	2655
400	906	1280	3095
500	1106	1625	3970
600	1306	1965	4845

**L=LSA + M или M1** Длина цепи (L)=  
Половина длины перемещения LSA  
плюс длина загиба (M)  
для слайдинга (M1)



## SILVYN® CHAIN 329CD

Кабельные цепи из полиамида с открывающимися алюминиевыми защитными крышками

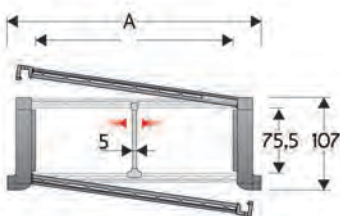

### Технические характеристики

	<b>Внутренняя высота (D)</b> 75,5 мм
	<b>Длина звена (P)</b> 100 мм
	<b>Высота подвижного крепления (W)</b> 300 мм
	<b>Скорость</b> 3 м/с
	<b>Ускорение</b> 13 м/с <sup>2</sup>

### Перегородки

Несмонтированные Артикул S309S  
Смонтированные Артикул S309SMCI, S309S-MCE  
MCI: рамки открываются во внешний радиус  
MCE: во внутренний радиус  
**Клипсы** Артикул PG329

A (мм)	B (мм)	C (мм)	D (мм)	R (мм)	Вес (кг/м)	Артикул
128	107	64	75.5	200-250-300-350-400-500-600	4.19	329CD064□□□
148	107	84	75.5	200-250-300-350-400-500-600	4.25	329CD084□□□
173	107	109	75.5	200-250-300-350-400-500-600	4.33	329CD109□□□
180	107	116	75.5	200-250-300-350-400-500-600	4.36	329CD116□□□
203	107	139	75.5	200-250-300-350-400-500-600	4.43	329CD139□□□
243	107	179	75.5	200-250-300-350-400-500-600	4.56	329CD179□□□
278	107	214	75.5	200-250-300-350-400-500-600	4.67	329CD214□□□
304	107	240	75.5	200-250-300-350-400-500-600	4.76	329CD240□□□
328	107	264	75.5	200-250-300-350-400-500-600	4.83	329CD264□□□
354	107	290	75.5	200-250-300-350-400-500-600	4.91	329CD290□□□
378	107	314	75.5	200-250-300-350-400-500-600	4.99	329CD314□□□
404	107	340	75.5	200-250-300-350-400-500-600	5.06	329CD340□□□
428	107	364	75.5	200-250-300-350-400-500-600	5.15	329CU364□□□
483	107	419	75.5	200-250-300-350-400-500-600	5.36	329CU419□□□
552	107	488	75.5	200-250-300-350-400-500-600	5.57	329CU488□□□

□□□ дополните артикул значением радиуса R

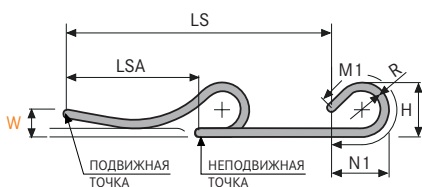

**L=LSA + M или M1** Длина цепи (L)=  
Половина длины перемещения LSA  
плюс длина загиба (M)  
для слайдинга (M1)

R	H	N	M
200	506	595	1345
250	606	765	1780
300	706	940	2220
350	806	1110	2655
400	906	1280	3095
500	1106	1625	3970
600	1306	1965	4845

## Концевые крепления

Комплект концевых креплений служит для крепления обоих концов цепи к оборудованию. Смонтированный комплект с предустановленной планкой-гребенкой доступен по запросу.

## Крепления из стали

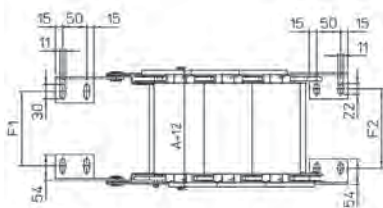
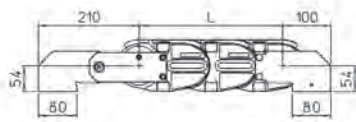
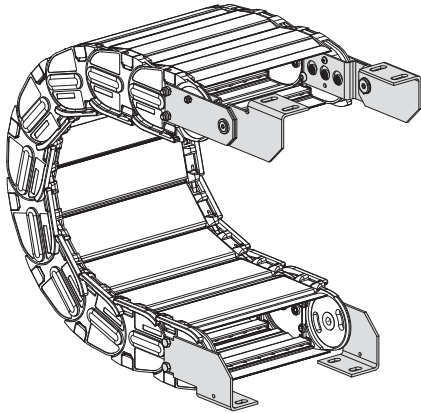

Для цепи	F1	F2
329CD084	60	71
329CD109	85	96
329CD116	92	103
329CD139	115	126
329CD179	155	166
329CD214	190	201
329CD240	216	227
329CD264	240	251
329CD290	266	277
329CD314	290	301
329CD340	316	327
329CD364	340	351
329CD419	395	406
329CD488	464	475

### Крепления из стали

Смонтированные

A329CD□□□KM

Несмонтированные

A329CD□□□K



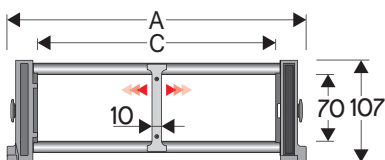

□□ Внутренняя ширина (C)

## SILVYN® CHAIN 329B

Кабельные цепи из полиамида с откручивающимися штыревыми рамками из алюминия



### Технические характеристики

-  **Внутренняя высота (D)**  
70 мм
-  **Длина звена (P)**  
100 мм
-  **Высота подвижного крепления (W)**  
300 мм
-  **Скорость**  
3 м/с
-  **Ускорение**  
13 м/с<sup>2</sup>

A (мм)	B (мм)	C (мм)	D (мм)	R (мм)	Вес (кг/м)	Артикул
164	107	100	70	150-200-250-300-350-400-500-600	4.25	329B100□□□
214	107	150	70	150-200-250-300-350-400-500-600	4.45	329B150□□□
264	107	200	70	150-200-250-300-350-400-500-600	4.60	329B200□□□
314	107	250	70	150-200-250-300-350-400-500-600	4.75	329B250□□□
364	107	300	70	150-200-250-300-350-400-500-600	4.90	329B300□□□
464	107	400	70	150-200-250-300-350-400-500-600	5.25	329B400□□□
C+64	107	...	70	150-200-250-300-350-400-500-600	...	329B□□□□□

□□□ дополните артикул значением радиуса R

### Перегородки

Несмонтированные Артикул S309C  
Смонтированные Артикул S309CMC  
MCI: рамки открываются во внешний радиус  
MCE: во внутренний радиус

Клипсы Артикул PG329

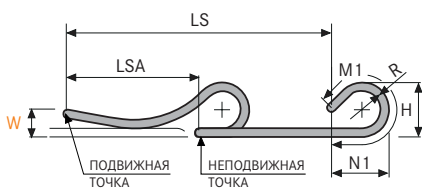

**L=LSA + M или M1** Длина цепи (L)=  
Половина длины перемещения LSA  
плюс длина загиба (M)  
для слайдинга (M1)

R	H	N	M
150	406	415	905
200	506	595	1345
250	606	765	1780
300	706	940	2220
350	806	1110	2655
400	906	1280	3095
500	1106	1625	3970
600	1306	1965	4845

## Концевые крепления

Комплект концевых креплений служит для крепления обоих концов цепи к оборудованию. Смонтированный комплект с предустановленной планкой-гребенкой доступен по запросу.

## Крепления из стали

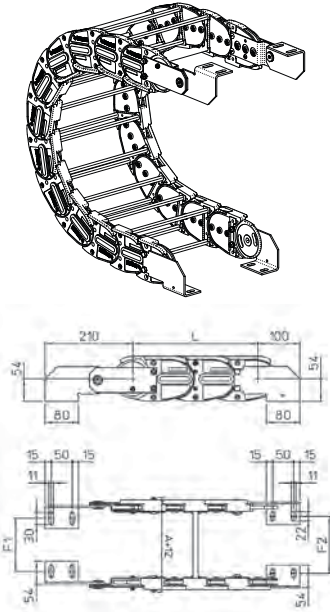

Для цепи	F1	F2
329B100	76	87
329B150	126	137
329B200	176	187
329B250	226	237
329B300	276	287
329B400	376	387
329B□□	F=A-88	F=A-77

Крепления из стали
Смонтированные
A329VKM
Несмонтированные
A329VK

□□ Внутренняя ширина (C)

## SILVYN® CHAIN 478MU

Кабельные цепи из полиамида с открывающимися рамками

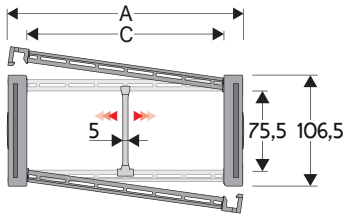

### Технические характеристики

	<b>Внутренняя высота (D)</b> 75,5 мм
	<b>Длина звена (P)</b> 105 мм
	<b>Высота подвижного крепления (W)</b> 300 мм
	<b>Скорость</b> 3 м/с
	<b>Ускорение</b> 8 м/с <sup>2</sup>

A (мм)	B (мм)	C (мм)	D (мм)	R (мм)	Вес (кг/м)	Артикул
110.5	106.5	74	75.5	180-200-250-300-350-400	3.70	478MU074□□□
130.5	106.5	94	75.5	180-200-250-300-350-400	3.80	478MU094□□□
155.5	106.5	119	75.5	180-200-250-300-350-400	3.85	478MU119□□□
162.5	106.5	126	75.5	180-200-250-300-350-400	3.90	478MU126□□□
185.5	106.5	149	75.5	180-200-250-300-350-400	3.95	478MU149□□□
225.5	106.5	189	75.5	180-200-250-300-350-400	4.05	478MU189□□□
260.5	106.5	224	75.5	180-200-250-300-350-400	4.15	478MU224□□□
286.5	106.5	250	75.5	180-200-250-300-350-400	4.25	478MU250□□□
310.5	106.5	274	75.5	180-200-250-300-350-400	4.30	478MU274□□□
336.5	106.5	300	75.5	180-200-250-300-350-400	4.37	478MU300□□□
360.5	106.5	324	75.5	180-200-250-300-350-400	4.45	478MU324□□□
386.5	106.5	350	75.5	180-200-250-300-350-400	4.55	478MU350□□□
410.5	106.5	374	75.5	180-200-250-300-350-400	4.60	478MU374□□□
465.5	106.5	429	75.5	180-200-250-300-350-400	4.80	478MU429□□□
534.5	106.5	498	75.5	180-200-250-300-350-400	5.00	478MU498□□□

□□□ дополните артикул значением радиуса R

### Перегородки

Несмонтированные Артикул S309S

Смонтированные Артикул S309SMCI, S309SMCE

MCI: рамки открываются во внешний радиус

MCE: во внутренний радиус

### Перегородки сильной фиксации для C > 200 мм

Несмонтированные Артикул S309HOFL

Смонтированные Артикул S309HOFLMC

Клипсы Артикул PG329

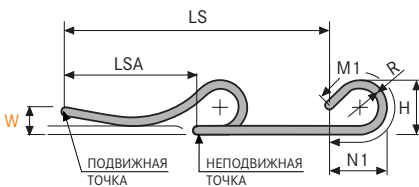

**L=LSA + M или M1** Длина цепи (L)=  
Половина длины перемещения LSA  
плюс длина загиба (M)  
для слайдинга (M1)

R	H	N	M
180	466.5	495	1155
200	506.5	570	1330
250	606.5	745	1765
300	706.5	920	2205
350	806.5	1090	2640
400	906.5	1265	3080



## Концевые крепления

Комплект концевых креплений служит для крепления обоих концов цепи к оборудованию. Смонтированный комплект с предустановленной планкой-ребенкой доступен по запросу.

### Крепления из стали

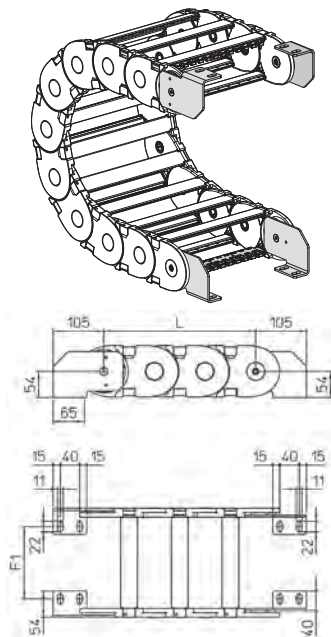

Для цепи	F1
478MU074□□□	33.5
478MU094□□□	53.5
478MU119□□□	78.5
478MU126□□□	85.5
478MU149□□□	108.5
478MU189□□□	148.5
478MU224□□□	183.5
478MU250□□□	209.5
478MU274□□□	233.5
478MU300□□□	259.5
478MU324□□□	283.5
478MU350□□□	309.5
478MU374□□□	333.5
478MU429□□□	388.5
478MU498□□□	457.5

Крепления из стали	
Смонтированные	
A478M□□□KM	
Несмонтированные	
A478M□□□K	
Планка-ребенка	
Смонтированные	
CFC478M□□□KM	
Несмонтированные	
CFC478M□□□K	

□□□ Внутренняя ширина (C)

## SILVYN® CHAIN 478PU

Кабельные цепи из полиамида с открывающимися защитными крышками

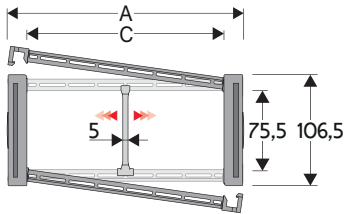

### Технические характеристики

	<b>Внутренняя высота (D)</b> 75,5 мм
	<b>Длина звена (P)</b> 105 мм
	<b>Высота подвижного крепления (W)</b> 300 мм
	<b>Скорость</b> 3 м/с
	<b>Ускорение</b> 8 м/с <sup>2</sup>

### Перегородки

Несмонтированные Артикул S309S  
Смонтированные Артикул S309SMCI, S309S-MCE

MCI: рамки открываются во внешний радиус  
MCE: во внутренний радиус

Клипсы Артикул PG329

A (мм)	B (мм)	C (мм)	D (мм)	R (мм)	Вес (кг/м)	Артикул
112	106.5	74	75.5	180-200-250-300-350-400	4.60	478PU074□□□
132	106.5	94	75.5	180-200-250-300-350-400	4.80	478PU094□□□
157	106.5	119	75.5	180-200-250-300-350-400	5.10	478PU119□□□
164	106.5	126	75.5	180-200-250-300-350-400	5.15	478PU126□□□
187	106.5	149	75.5	180-200-250-300-350-400	5.40	478PU149□□□
227	106.5	189	75.5	180-200-250-300-350-400	5.80	478PU189□□□
262	106.5	224	75.5	180-200-250-300-350-400	6.20	478PU224□□□
288	106.5	250	75.5	180-200-250-300-350-400	6.50	478PU250□□□
312	106.5	274	75.5	180-200-250-300-350-400	6.75	478PU274□□□
338	106.5	300	75.5	180-200-250-300-350-400	7.05	478PU300□□□
362	106.5	324	75.5	180-200-250-300-350-400	7.30	478PU324□□□
388	106.5	350	75.5	180-200-250-300-350-400	7.55	478PU350□□□
412	106.5	374	75.5	180-200-250-300-350-400	7.85	478PU374□□□
467	106.5	429	75.5	180-200-250-300-350-400	8.50	478PU429□□□
536	106.5	498	75.5	180-200-250-300-350-400	9.20	478PU498□□□

□□□ дополните артикул значением радиуса R

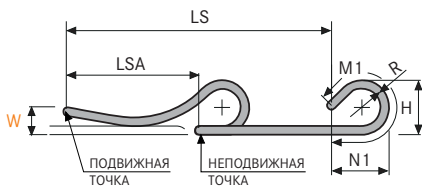

R	H	N	M
180	466.5	495	1155
200	506.5	570	1330
250	606.5	745	1765
300	706.5	920	2205
350	806.5	1090	2640
400	906.5	1265	3080

**L=LSA + M или M1** Длина цепи (L)=  
Половина длины перемещения LSA  
плюс длина загиба (M)  
для слайдинга (M1)

## Концевые крепления

Комплект концевых креплений служит для крепления обоих концов цепи к оборудованию. Смонтированный комплект с предустановленной планкой-гребенкой доступен по запросу.

### Крепления из стали

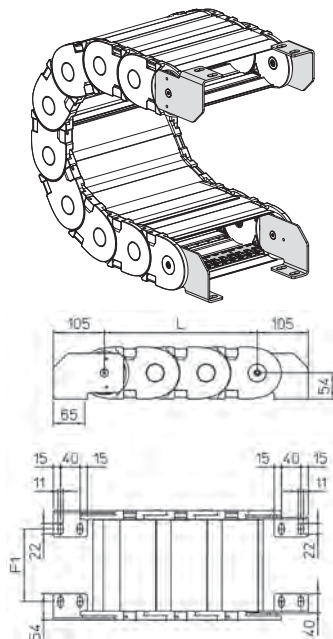

Для цепи	F1
478PU074□□□	35
478PU094□□□	55
478PU119□□□	80
478PU126□□□	87
478PU149□□□	110
478PU189□□□	150
478PU224□□□	185
478PU250□□□	211
478PU274□□□	235
478PU300□□□	261
478PU324□□□	285
478PU350□□□	311
478PU374□□□	335
478PU429□□□	390
478PU498□□□	459

Крепления из стали	
Смонтированные	
A478P□□□KM	
Несмонтированные	
A478P□□□K	
Планка-гребенка	
Смонтированные	
CFC478M□□□KM	
Несмонтированные	
CFC478M□□□K	



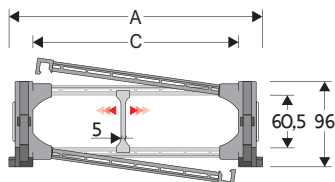

□□□ Внутренняя ширина (C)

## SILVYN® CHAIN 60PU

Кабельные цепи из полиамида с открывающимися рамками



### Технические характеристики

-  **Внутренняя высота (D)**  
60,5 мм
-  **Длина звена (P)**  
90 мм
-  **Высота подвижного крепления (W)**  
250 мм
-  **Скорость**  
5 м/с
-  **Ускорение**  
13 м/с<sup>2</sup>

A (мм)	B (мм)	C (мм)	D (мм)	R (мм)	Вес (кг/м)	Артикул
169	90	115	60.5	200-250-300-400	5.37	60PU115□□□
189	90	135	60.5	200-250-300-400	5.46	60PU135□□□
214	90	160	60.5	200-250-300-400	5.52	60PU160□□□
221	90	167	60.5	200-250-300-400	5.54	60PU167□□□
244	90	190	60.5	200-250-300-400	5.61	60PU190□□□
284	90	230	60.5	200-250-300-400	5.77	60PU230□□□
319	90	265	60.5	200-250-300-400	5.91	60PU265□□□
345	90	291	60.5	200-250-300-400	5.99	60PU291□□□
369	90	315	60.5	200-250-300-400	6.07	60PU315□□□
395	90	341	60.5	200-250-300-400	6.17	60PU341□□□
419	90	365	60.5	200-250-300-400	6.26	60PU365□□□
445	90	391	60.5	200-250-300-400	6.34	60PU391□□□
469	90	415	60.5	200-250-300-400	6.43	60PU415□□□
524	90	470	60.5	200-250-300-400	6.75	60PU470□□□
593	90	539	60.5	200-250-300-400	7.08	60PU539□□□

□□□ дополните артикул значением радиуса R

### Перегородки

Несмонтированные Артикул S60SM  
Смонтированные Артикул S60MMС,  
МСI: рамки открываются во внешний радиус  
МСЕ: во внутренний радиус

### Перегородки сильной фиксации для C > 200 мм

Несмонтированные Артикул S60HOFL  
Смонтированные Артикул S60HOFLMC  
**Клипсы** Артикул PNE60-PNI60

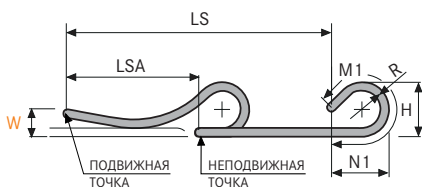

**L=LSA + M или M1** Длина цепи (L)=  
Половина длины перемещения LSA  
плюс длина загиба (M)  
для слайдинга (M1)

R	H	N	M
200	490	715	1625
250	590	925	2130
300	690	1130	2635
400	890	1550	3645

## Концевые крепления

Комплект концевых креплений служит для крепления обоих концов цепи к оборудованию. Смонтированный комплект с предустановленной планкой-гребенкой доступен по запросу.

## Крепления из стали

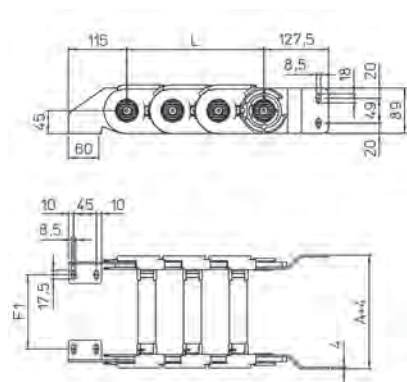
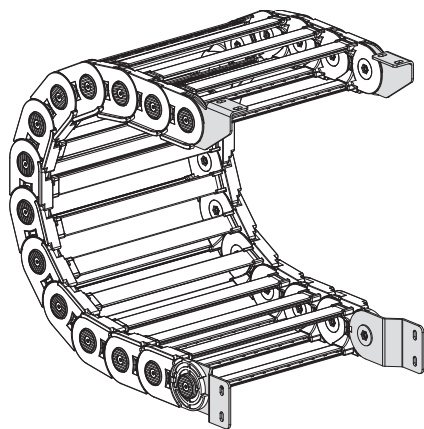

Для цепи	F1
60PU115	95
60PU135	115
60PU160	140
60PU167	147
60PU190	170
60PU230	210
60PU265	245
60PU291	271
60PU315	295
60PU341	321
60PU365	345
60PU391	371
60PU415	395
60PU470	450
60PU539	519

Крепления из стали
Смонтированные
A60PKM
Несмонтированные
A60PK

□ □ Внутренняя ширина (C)

## SILVYN® CHAIN 60VU

Кабельные цепи из полиамида с открывающимися рамками

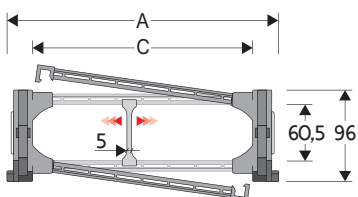

### Технические характеристики

- Внутренняя высота (D)**  
60,5 мм
- Длина звена (P)**  
90 мм
- Высота подвижного крепления (W)**  
250 мм
- Скорость**  
5 м/с
- Ускорение**  
13 м/с<sup>2</sup>

### Перегородки

Несмонтированные Артикул S60SM  
Смонтированные Артикул S60MmC,  
MCI: рамки открываются во внешний радиус  
MCE: во внутренний радиус

### Перегородки сильной фиксации для C > 200 мм

Несмонтированные Артикул S60HOFL  
Смонтированные Артикул S60HOFLMC  
Клипсы Артикул PNE60-PNI60

A (мм)	B (мм)	C (мм)	D (мм)	R (мм)	Вес (кг/м)	Артикул
169	96	115	60,5	200-250-300-400	5,37	60VU115□□□
189	96	135	60,5	200-250-300-400	5,46	60VU135□□□
214	96	160	60,5	200-250-300-400	5,52	60VU160□□□
221	96	167	60,5	200-250-300-400	5,54	60VU167□□□
244	96	190	60,5	200-250-300-400	5,61	60VU190□□□
284	96	230	60,5	200-250-300-400	5,77	60VU230□□□
319	96	265	60,5	200-250-300-400	5,91	60VU265□□□
345	96	291	60,5	200-250-300-400	5,99	60VU291□□□
369	96	315	60,5	200-250-300-400	6,07	60VU315□□□
395	96	341	60,5	200-250-300-400	6,17	60VU341□□□
419	96	365	60,5	200-250-300-400	6,26	60VU365□□□
445	96	391	60,5	200-250-300-400	6,34	60VU391□□□
469	96	415	60,5	200-250-300-400	6,43	60VU415□□□
524	96	470	60,5	200-250-300-400	6,75	60VU470□□□
593	96	539	60,5	200-250-300-400	7,08	60VU539□□□

□□□ дополните артикул значением радиуса R

R	H	N	M
200	490	715	1625
250	590	925	2130
300	690	1130	2635
400	890	1550	3645

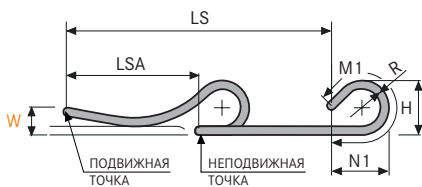

**L=LSA + M или M1** Длина цепи (L)=  
Половина длины перемещения LSA  
плюс длина загиба (M)  
для слайдинга (M1)

## Концевые крепления

Комплект концевых креплений служит для крепления обоих концов цепи к оборудованию. Смонтированный комплект с предустановленной планкой-гребенкой доступен по запросу.

## Крепления из стали

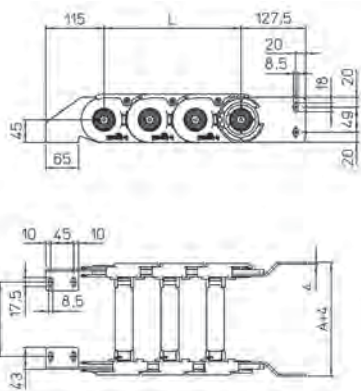
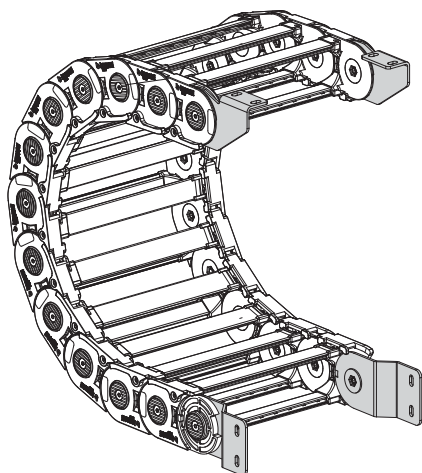

Для цепи	F1
60VU115	95
60VU135	115
60VU160	140
60VU167	147
60VU190	170
60VU230	210
60VU265	245
60VU291	271
60VU315	295
60VU341	321
60VU365	345
60VU391	371
60VU415	395
60VU470	450
60VU539	519

Крепления из стали
Смонтированные
A60PKM
Несмонтированные
A60PK



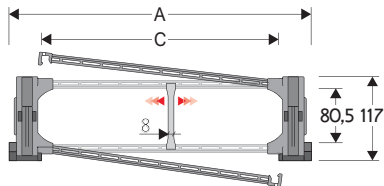

□□ Внутренняя ширина (C)

## SILVYN® CHAIN 80PU

Кабельные цепи из полиамида с открывающимися рамками



### Технические характеристики

-  **Внутренняя высота (D)**  
80,5 мм
-  **Длина звена (P)**  
110 мм
-  **Высота подвижного крепления (W)**  
300 мм
-  **Скорость**  
5 м/с
-  **Ускорение**  
13 м/с<sup>2</sup>

A (мм)	B (мм)	C (мм)	D (мм)	R (мм)	Вес (кг/м)	Артикул
195	117	115	80.5	200-250-300-400-500-700	8.60	80PU115□□
215	117	135	80.5	200-250-300-400-500-700	8.67	80PU135□□
240	117	160	80.5	200-250-300-400-500-700	8.73	80PU160□□
247	117	167	80.5	200-250-300-400-500-700	8.75	80PU167□□
270	117	190	80.5	200-250-300-400-500-700	8.80	80PU190□□
310	117	230	80.5	200-250-300-400-500-700	8.93	80PU230□□
345	117	265	80.5	200-250-300-400-500-700	9.05	80PU265□□
371	117	291	80.5	200-250-300-400-500-700	9.11	80PU291□□
395	117	315	80.5	200-250-300-400-500-700	9.17	80PU315□□
421	117	341	80.5	200-250-300-400-500-700	9.25	80PU341□□
445	117	365	80.5	200-250-300-400-500-700	9.33	80PU365□□
471	117	391	80.5	200-250-300-400-500-700	9.40	80PU391□□
495	117	415	80.5	200-250-300-400-500-700	9.47	80PU415□□
550	117	470	80.5	200-250-300-400-500-700	9.75	80PU470□□
619	117	539	80.5	200-250-300-400-500-700	10.00	80PU539□□

□□ дополните артикул значением радиуса R

### Перегородки

Несмонтированные Артикул S80  
Смонтированные Артикул S80MC, S80MCI, S80MCE

MCI: рамки открываются во внешний радиус  
MCE: во внутренний радиус

### Перегородки сильной фиксации для C > 200 мм

Несмонтированные Артикул S80HOFL

Смонтированные Артикул S80HOFLMC

Клипсы Артикул PNE80-PNI80

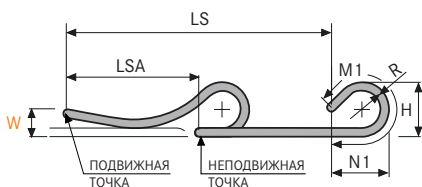

**L=LSA + M или M1** Длина цепи (L)=  
Половина длины перемещения LSA  
плюс длина загиба (M)  
для слайдинга (M1)

R	H	N	M
200	510	695	1555
250	610	905	2060
300	710	1115	2565
400	910	1530	3575
500	1110	1945	4580
700	1510	2785	6600



## Концевые крепления

Комплект концевых креплений служит для крепления обоих концов цепи к оборудованию. Смонтированный комплект с предустановленной планкой-гребенкой доступен по запросу.

## Крепления из стали

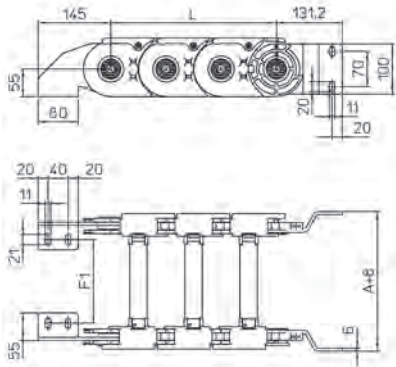
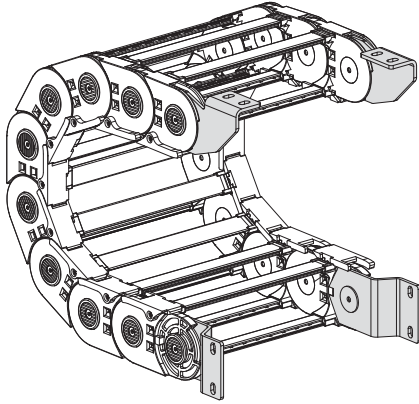

Для цепи	F1
80PU115	92
80PU135	112
80PU160	137
80PU167	144
80PU190	167
80PU230	207
80PU265	242
80PU291	268
80PU315	292
80PU341	318
80PU365	342
80PU391	368
80PU415	392
80PU470	447
80PU539	516

Крепления из стали
Смонтированные
A80PKM
Несмонтированные
A80PK

□□ Внутренняя ширина (C)

## Направляющие каналы для цепей серии

### 326 - 328 - 60

Специальный направляющий канал для слайдинговых цепей. Изготовлен из оцинкованной стали, по запросу возможно изготовление из нержавеющей стали.

#### Применение для одной цепи в лотке

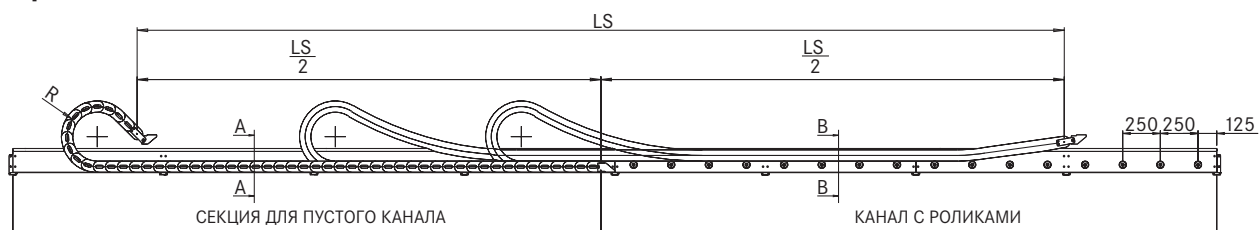

#### Применение для двух цепей

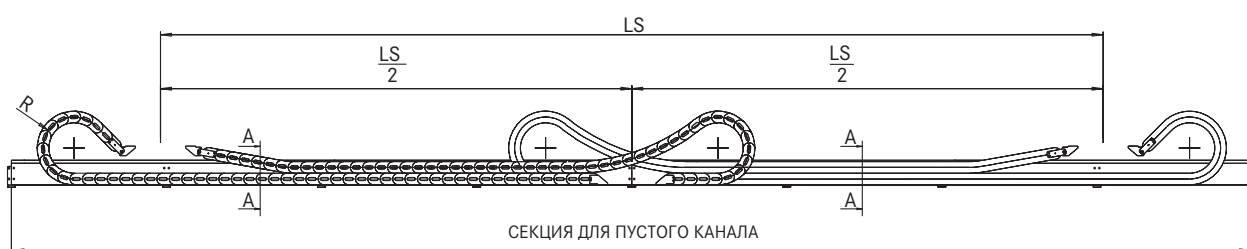

Направляющий канал поставляется комплектом из:  
 двухметровых боковых секций  
 присоединительных планок  
 крепежных болтов

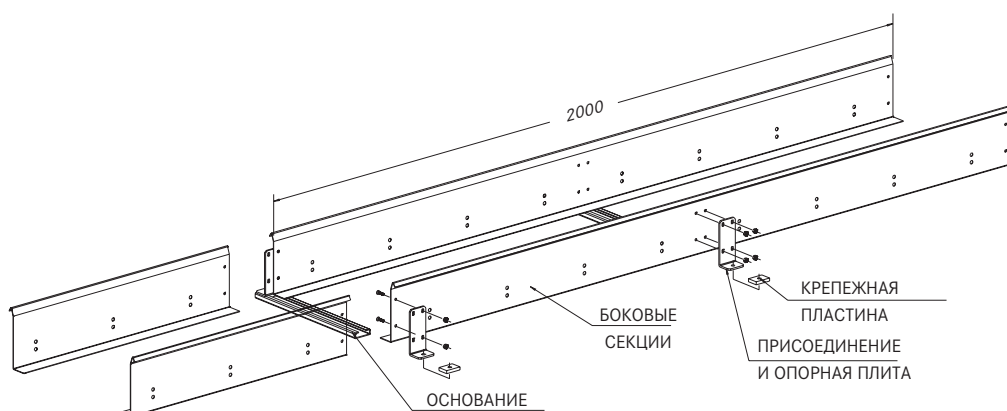

### Пустой канал

Часть А-А

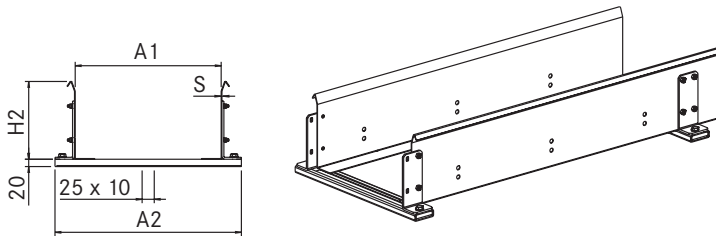

#### Артикул CS...

Как заказать:

Артикул цепи	<b>326B100150</b>
Артикул каналов	<b>CS326B100</b>

### Канал с роликами

Часть В-В

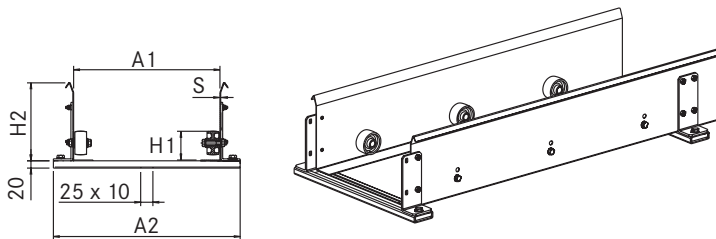

#### Артикул CR...

Как заказать:

Артикул цепи	<b>326B100150</b>
Артикул каналов	<b>CR326B100</b>

### Канал со стальными полозьями

Часть В-В

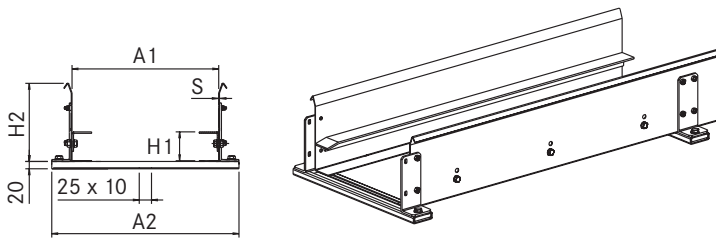

#### Артикул CA...

Как заказать:

Артикул цепи	<b>326B100150</b>
Артикул каналов	<b>CA326B100</b>

### Канал с пластиковыми полозьями

Часть В-В

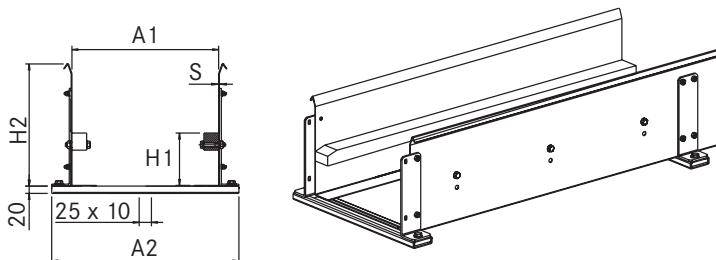

#### Артикул CP...

Как заказать:

Артикул цепи	<b>326B100150</b>
Артикул каналов	<b>CP326B100</b>

Для цепи	H1 мм	H2 мм	A1 мм	A2 мм	S мм
326	59	160	A+4	A+87	1,5
328	79	160	A+4	A+87	1,5
60	96	190	A+4	A+87	1,5

## Направляющие каналы из алюминия для цепей серии 326 - 328 - 60

Специальный направляющий канал для слайдинговых цепей. Изготовлен из оцинкованной стали, по запросу возможно изготовление из нержавеющей стали.

### Применение для одной цепи в лотке

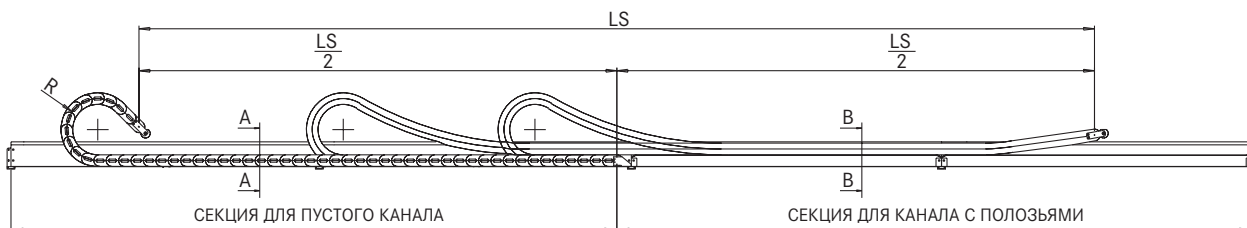

### Применение для двух цепей

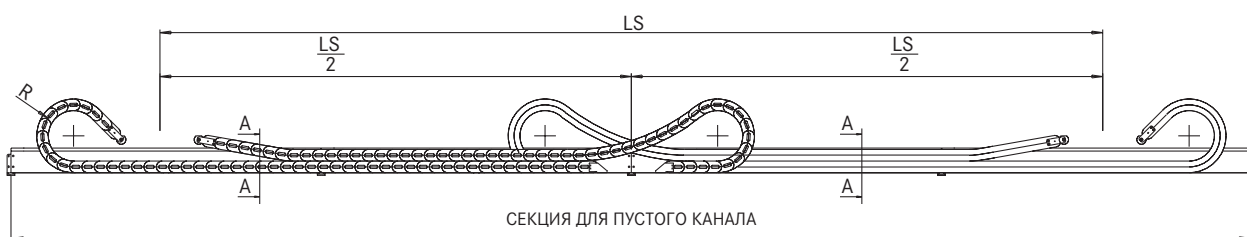

Направляющий канал поставляется комплектом из:  
двухметровых боковых секций  
присоединительных планок  
крепежных болтов

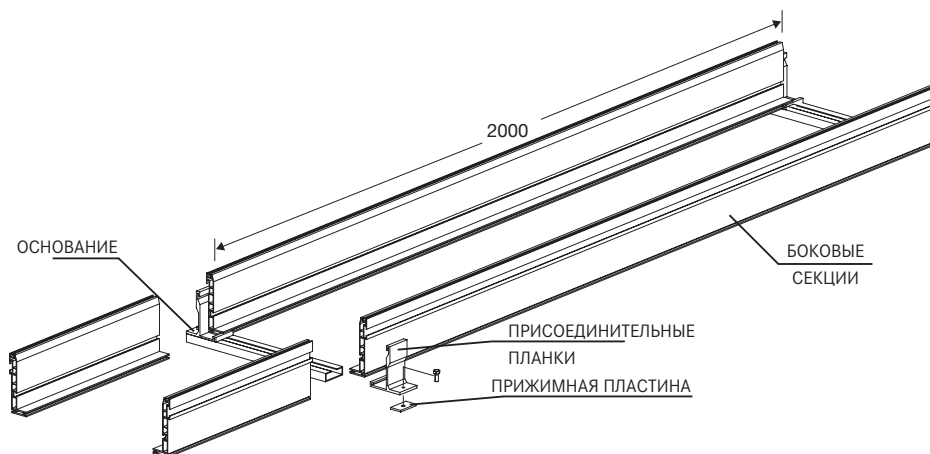

### Пустой канал

Часть А-А

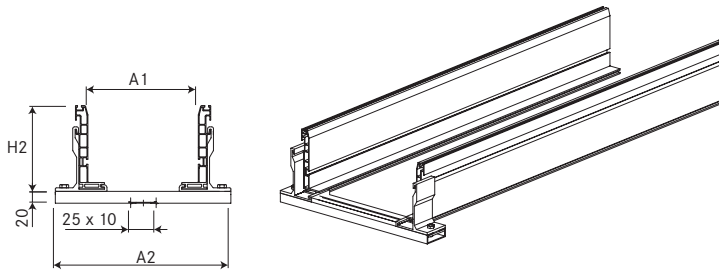

### Артикул

**CSA...**

Как заказать:

Артикул цепи	<b>326B100150</b>
Артикул каналов	<b>CSA326B100</b>

**CSA...**

Артикул цепи	<b>60PU391250</b>
Артикул каналов	<b>CSA60-391</b>

### Канал с роликами

Часть В-В

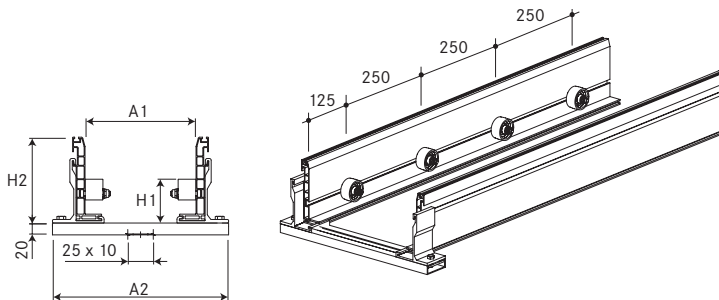

### Артикул

**CRA...**

Как заказать:

Артикул цепи	<b>326B100150</b>
Артикул каналов	<b>CRA326B100</b>

**CRA...**

Артикул цепи	<b>60PU391250</b>
Артикул каналов	<b>CRA60-391</b>

### Канал с пластиковыми полозьями

Часть В-В

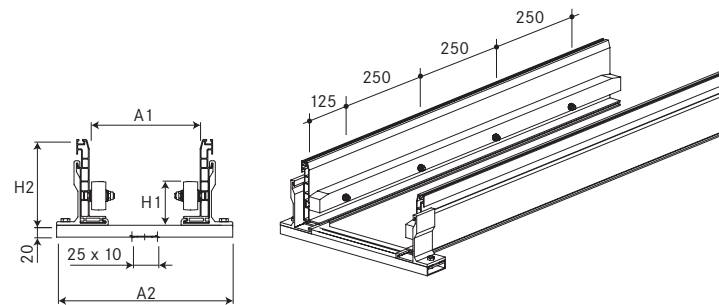

### Артикул

**CPA...**

Как заказать:

Артикул цепи	<b>326B100150</b>
Артикул каналов	<b>CPA326B100</b>

**CPA...**

Артикул цепи	<b>60PU391250</b>
Артикул каналов	<b>CPA60-391</b>

Для цепи	H1 мм	H2 мм	A1 мм	A2 мм	S мм
326	59	145	A+4	A+114	1,5
328	79	200	A+4	A+114	1,5
60	96	200	A+4	A+114	1,5

## Направляющие каналы для цепей серии

329 - 478 - 80

Специальный направляющий канал для слайдинговых цепей.  
Изготовлен из оцинкованной стали, по запросу возможно изготовление из нержавеющей стали.

### Применение для одной цепи в лотке

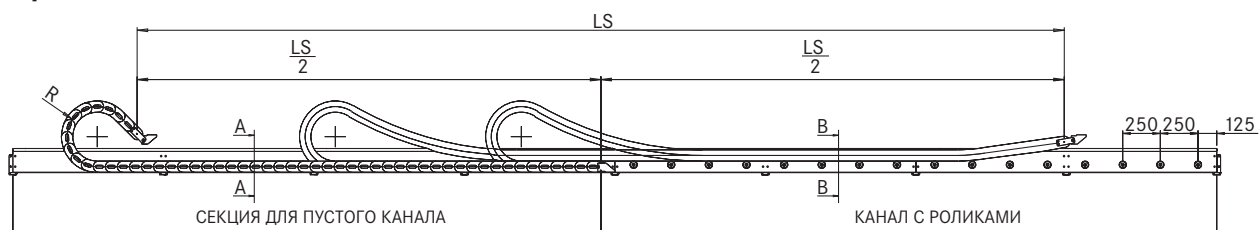

### Применение для двух цепей

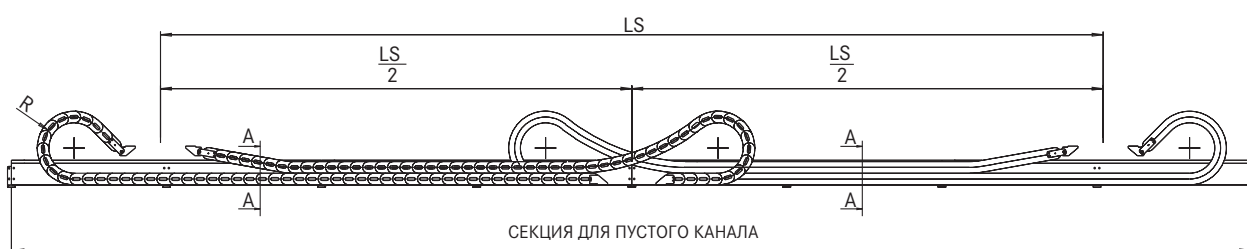

Направляющий канал поставляется комплектом из:  
двухметровых боковых секций  
присоединительных планок  
крепежных болтов

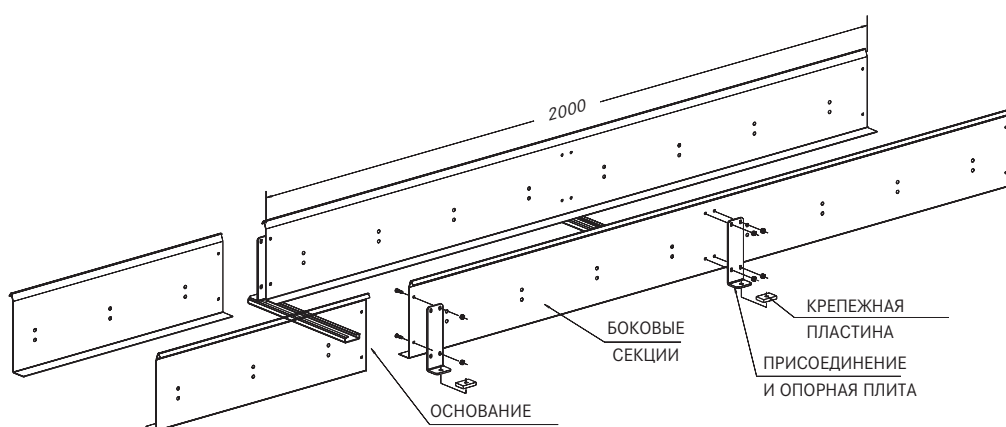

**Пустой канал**

Часть А-А

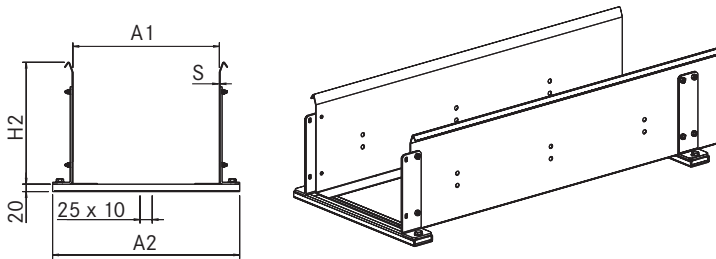

**Артикул**  
**CS329...**

Как заказать:

Артикул цепи	<b>329B109200</b>
Артикул каналов	<b>CS329B109</b>

**Канал с роликами**

Часть В-В

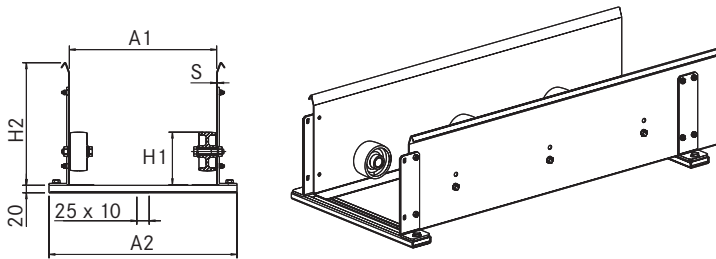

**Артикул**  
**CR329...**

Как заказать:

Артикул цепи	<b>329B109200</b>
Артикул каналов	<b>CR329B109</b>

**Канал со стальными полозьями**

Часть В-В

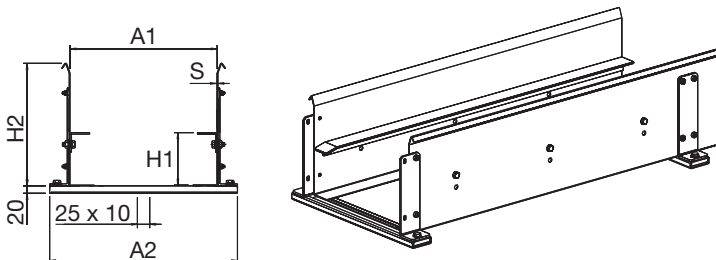

**Артикул**  
**CA329...**

Как заказать:

Артикул цепи	<b>329B109200</b>
Артикул каналов	<b>CA329B109</b>

**Канал с пластиковыми полозьями**

Часть В-В

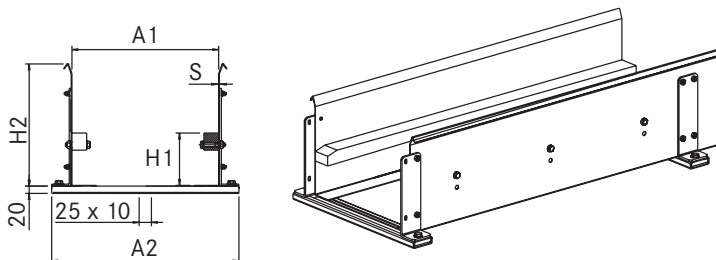

**Артикул**  
**CP329...**

Как заказать:

Артикул цепи	<b>329B109200</b>
Артикул каналов	<b>CP329B109</b>

Для цепи	H1 мм	H2 мм	A1 мм	A2 мм	S мм
329	107	250	A+8	A+91	1,5
478	107	250	A+8	A+91	1,5
80PU	117	250	A+8	A+92	2

## Система перегородок

Правильное разделение кабелей и шлангов в цепи гарантирует Вам долговечную работу всей системы. Ниже представлен большой выбор горизонтальных и вертикальных перегородок для оптимальной прокладки кабеля и шлангов.

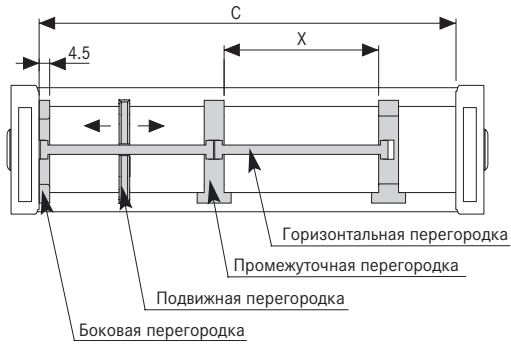

Артикул горизонтальной перегородки	X мм	X / 2
SO01016	16	
SO01025	25	
SO01029	29	
SO01035	35	
SO01041	41	SO01016 + S... + SO01016
SO01050	50	SO01016 + S... + SO01025
SO01059	59	SO01025 + S... + SO01025
SO01066	66	SO01029 + S... + SO01029
SO01074	74	SO01025 + S... + SO01041
SO01091	91	SO01041 + S... + SO01041
SO01108	108	SO01059 + S... + SO01041
SO01120	120	
SO01140	140	SO01091 + S... + SO01041

### 445MU/PU/AU

Возможны: Боковая перегородка. Промежуточная перегородка. Подвижная перегородка. Горизонтальная перегородка. До 4-х горизонтальных ячеек.

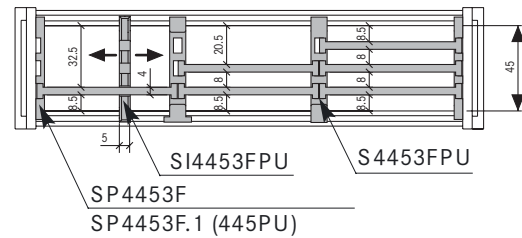
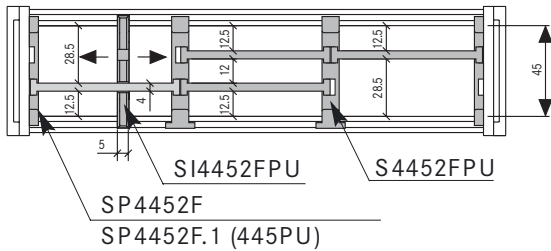

### 660A - 306SU/CU

Боковая перегородка. Промежуточная перегородка. Подвижная перегородка. Горизонтальная перегородка. До 2-х горизонтальных ячеек.

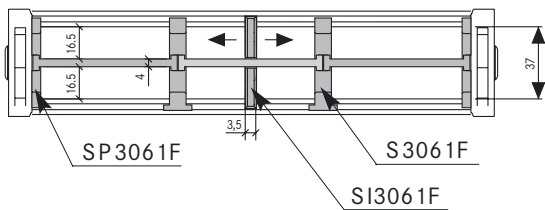

### 770A

Боковая перегородка. Промежуточная перегородка. Горизонтальная перегородка. До 4-х горизонтальных ячеек.

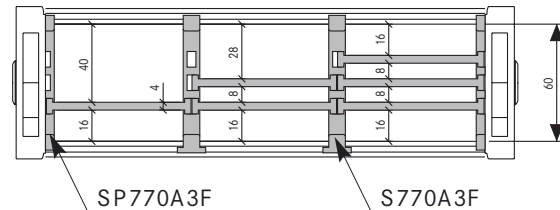

### 307SU

Боковая перегородка. Промежуточная перегородка. Горизонтальная перегородка. До 4-х горизонтальных ячеек.

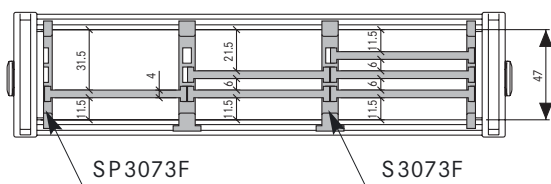

### 308SU/CU

Боковая перегородка. Промежуточная перегородка. Подвижная перегородка. Горизонтальная перегородка. До 4-х горизонтальных ячеек.

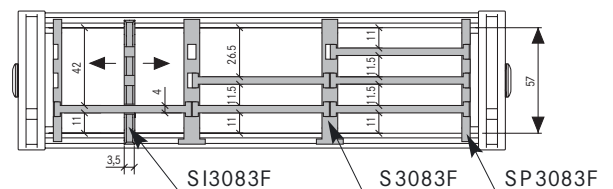



**309SU/CU - 475MU/PU - 478MU/PU**

Боковая перегородка. Промежуточная перегородка.  
Подвижная перегородка. Горизонтальная перегородка.  
До 6-ти горизонтальных ячеек.

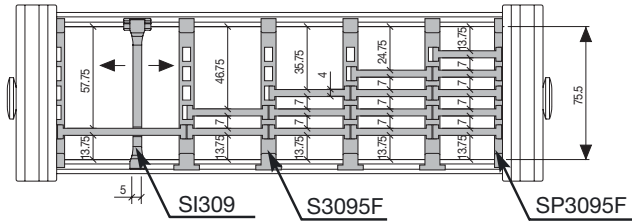

**80PU**

Боковая перегородка. Промежуточная перегородка.  
Подвижная перегородка. Горизонтальная перегородка.  
До 6-ти горизонтальных ячеек.

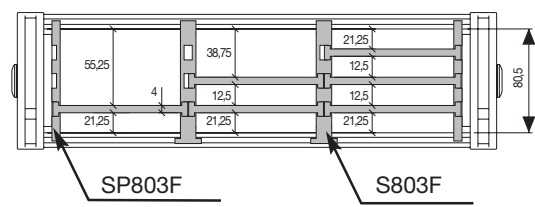

**H57SC**

Боковая перегородка. Промежуточная перегородка.  
Подвижная перегородка. Горизонтальная перегородка.  
До 4-х горизонтальных ячеек.

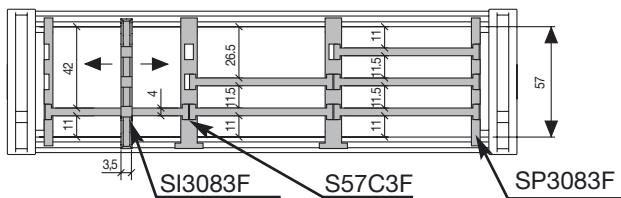

**H80SC/SA**

Боковая перегородка. Промежуточная перегородка.  
Подвижная перегородка. Горизонтальная перегородка.  
До 4-х горизонтальных ячеек.

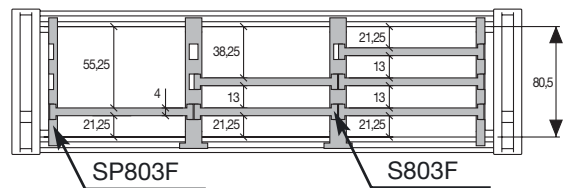

**H110SC/SA**

Боковая перегородка. Промежуточная перегородка. Горизонтальная перегородка. До 4-х горизонтальных ячеек S1105F имеет с одной стороны 5 ячеек и 3 ячейки с другой стороны для большого количества вариантов разделения.

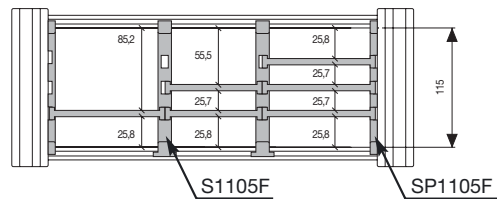
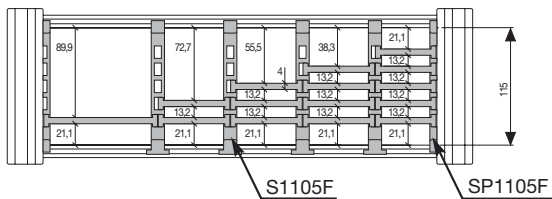

**325LI/LE/PI**

Боковая перегородка. Промежуточная перегородка. Подвижная перегородка. Горизонтальная перегородка.  
До 2-х горизонтальных ячеек.

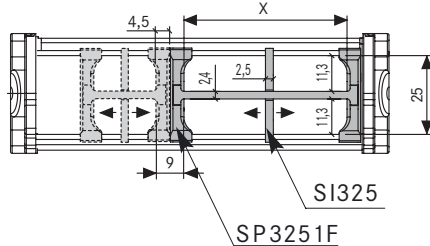

Артикул горизонтальной перегородки	X мм
SO11031	31
SO11052	52
SO11068	68

**335LI/LE**

Боковая перегородка. Промежуточная перегородка. Подвижная перегородка. Горизонтальная перегородка.  
До 4-х горизонтальных ячеек.

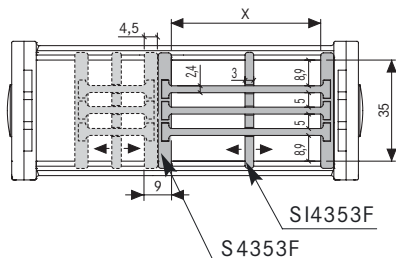

Артикул горизонтальной перегородки	X мм
SO11031	31
SO11052	52
SO11068	68

# Кабельные цепи из стали для многостороннего применения

Цепь	Страница
SILVYN® CHAIN 20LT	200
SILVYN® CHAIN 20LC	202
SILVYN® CHAIN 30LT	204
SILVYN® CHAIN 30LC	206
SILVYN® CHAIN 35LT	208
SILVYN® CHAIN 35LC	210
SILVYN® CHAIN 40LT	212
SILVYN® CHAIN 40LC	214
SILVYN® CHAIN 42LT	216
SILVYN® CHAIN 45T	218

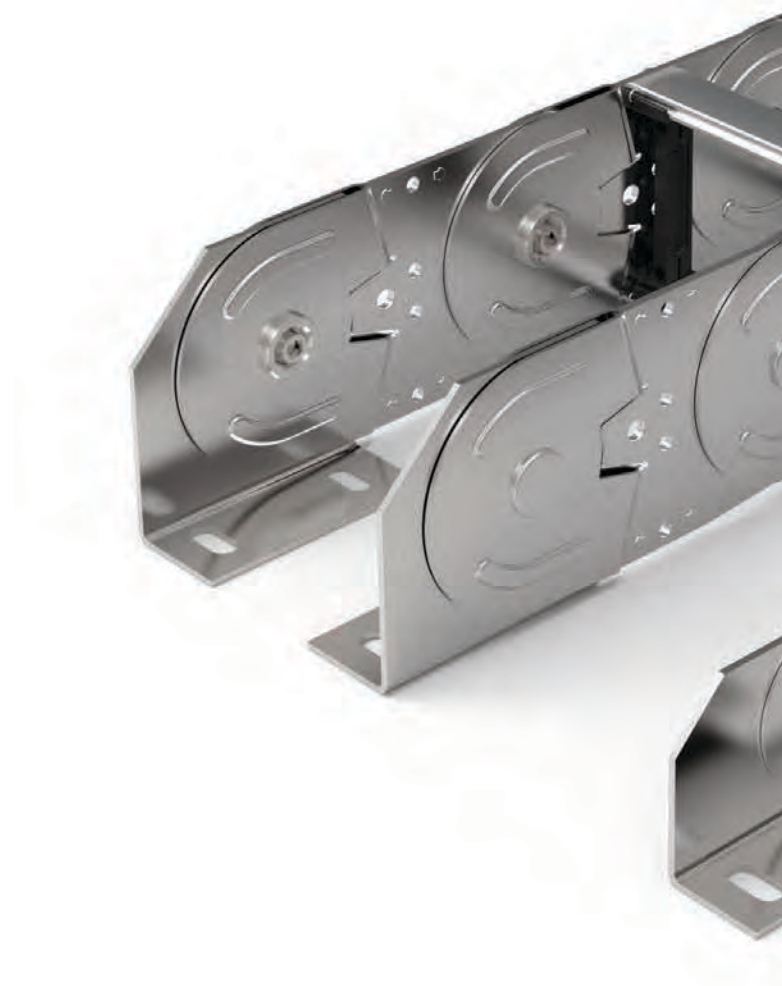

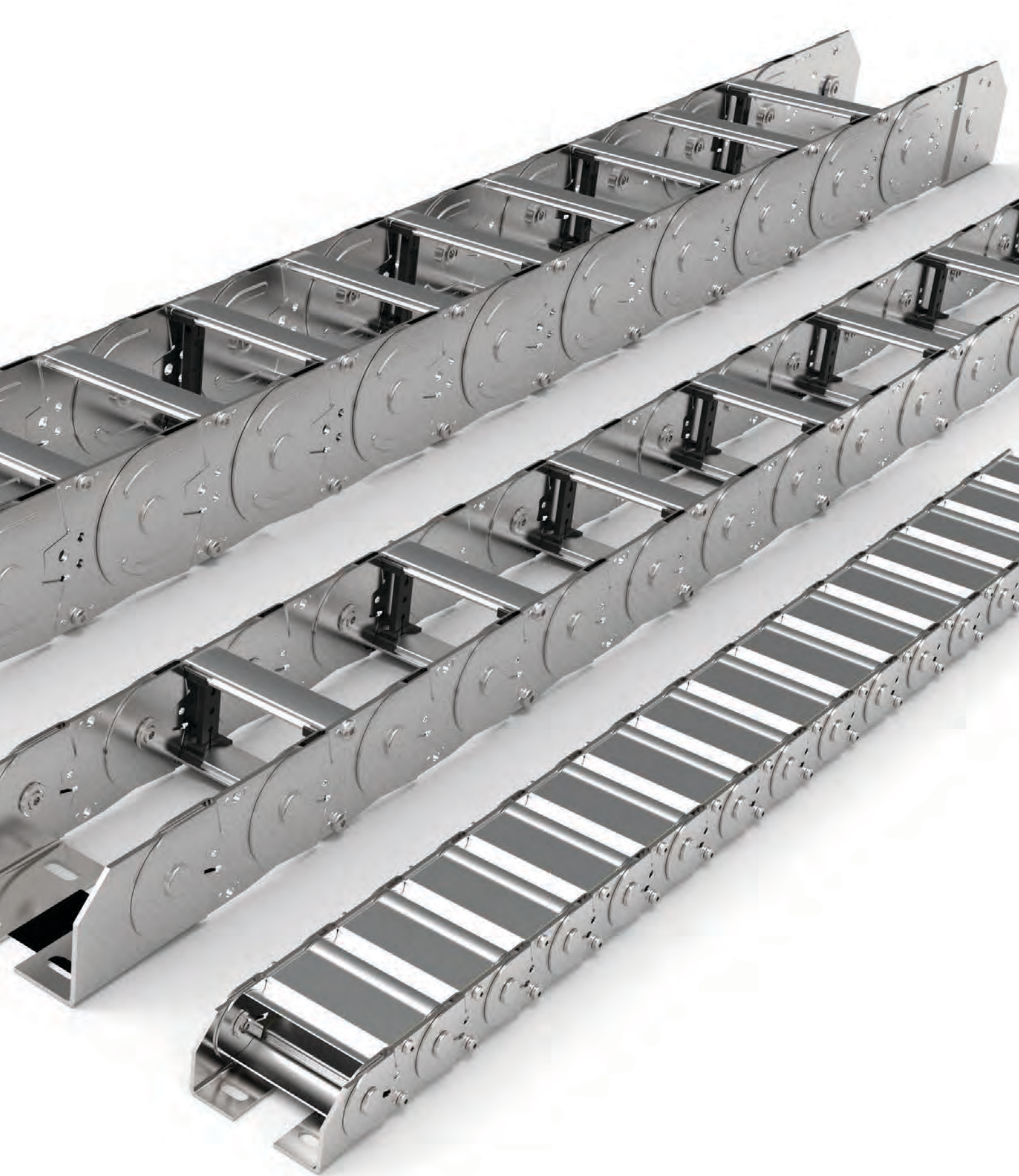

## SILVYN® CHAIN 20LT

Кабельные цепи из стали с рамками из алюминия

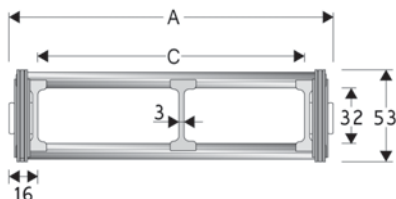

Технические характеристики	
	<b>Внутренняя высота (D)</b> 32 мм
	<b>Длина звена (P)</b> 75 мм
	<b>Скорость</b> 0,5 м/с
	<b>Ускорение</b> 2 м/с <sup>2</sup>

A (мм)	B (мм)	C (мм)	D (мм)	R (мм)	Вес (кг/м)	Артикул
111	53	79	32	075-115-150-205-250-305	4.41	20LT079□□□
136	53	104	32	075-115-150-205-250-305	4.56	20LT104□□□
186	53	154	32	075-115-150-205-250-305	4.86	20LT154□□□
236	53	204	32	075-115-150-205-250-305	5.15	20LT204□□□
286	53	254	32	075-115-150-205-250-305	5.45	20LT254□□□
336	53	304	32	075-115-150-205-250-305	5.75	20LT304□□□
C+32	53	...	32	075-115-150-205-250-305	...	20LT□□□□□□

□□□ дополните артикул значением радиуса R

### Перегородки

Несмонтированные Артикул S20LTF  
Смонтированные Артикул S20LTFMC  
MCI: рамки открываются во внешний радиус  
MCE: во внутренний радиус

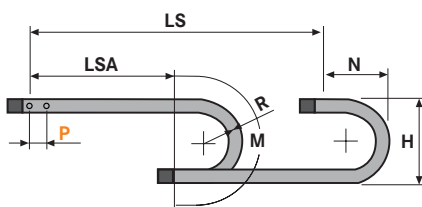

R	H	N	M	N1	M1
075	216	180	390	0	0
115	296	220	515	500	1080
150	364	255	625	675	1485
205	474	310	795	885	2005
250	564	360	940	1030	2385
305	674	410	1110	1190	2825

**L=LSA + M или M1** Длина цепи (L)=  
Половина длины перемещения LSA  
плюс длина загиба (M)  
для слайдинга (M1)

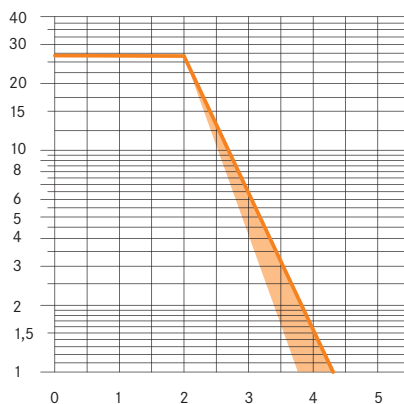
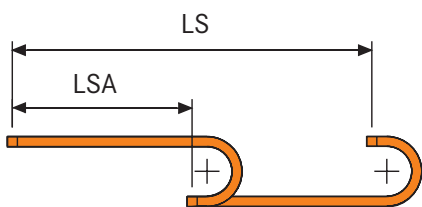

### Диаграмма нагрузки самонесущей цепи

Максимальная самонесущая длина LSA в зависимости от веса проложенных в цепи кабелей и шлангов на каждый метр цепи (кг/м).

Оранжевая область на диаграмме показывает разницу в весе между различными ширинами цепи.

Для применений с LSA и весами, превышающими самонесущую способность, проверьте возможное использование опорных роликов (см. стр. 41).

## Концевые крепления

Комплект концевых креплений служит для крепления обоих концов цепи к оборудованию. Смонтированный комплект с предустановленной планкой-ребенкой доступен по запросу.

## Крепления из стали

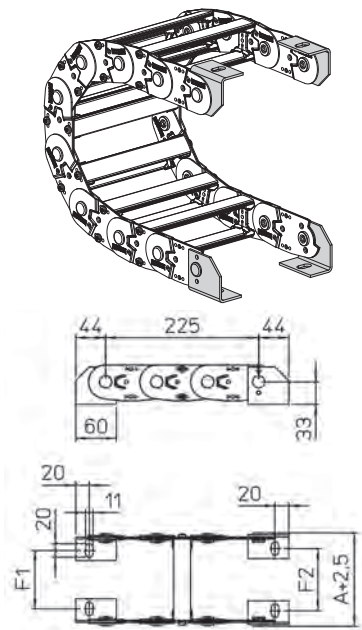

Для цепи	F1	F2
20LT079□□□	61	67
20LT104□□□	86	92
20LT154□□□	136	142
20LT204□□□	186	192
20LT254□□□	236	242
20LT304□□□	286	292
20LT□□□□□	F=A-50	F=A-44

### Крепления из стали

Смонтированные

A20LKM□

Несмонтированные

A20LK□

□□□ Внутренняя ширина (C)



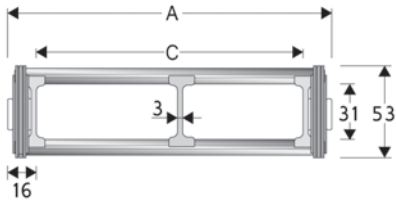

Возможные позиции для креплений: 1/2/3/5/6  
(см. страницу 33)

## SILVYN® CHAIN 20LC

Кабельные цепи из стали с защитными крышками из алюминия



### Технические характеристики

-  **Внутренняя высота (D)**  
31 мм
-  **Длина звена (P)**  
75 мм
-  **Скорость**  
0,5 м/с
-  **Ускорение**  
2 м/с<sup>2</sup>

A (мм)	B (мм)	C (мм)	D (мм)	R (мм)	Вес (кг/м)	Артикул
111	53	79	32	115-150-205-250-305	5.73	20LC079□□□
136	53	104	32	115-150-205-250-305	6.21	20LC104□□□
186	53	154	32	115-150-205-250-305	7.18	20LC154□□□
236	53	204	32	115-150-205-250-305	8.15	20LC204□□□
286	53	254	32	115-150-205-250-305	9.12	20LC254□□□
336	53	304	32	115-150-205-250-305	10.09	20LC304□□□
C+32	53	...	32	115-150-205-250-305	...	20LC□□□□□□

□□□ дополните артикул значением радиуса R

### Перегородки

Несмонтированные Артикул S20LTF  
Смонтированные Артикул S20LTFMC  
MCI: рамки открываются во внешний радиус  
MCE: во внутренний радиус

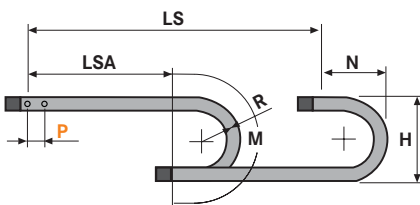

R	H	N	M	N1	M1
115	296	220	515	500	1080
150	366	255	625	675	1485
205	476	310	795	885	2005
250	566	360	940	1030	2385
305	676	410	1110	1190	2825

**L=LSA + M или M1** Длина цепи (L)=  
Половина длины перемещения LSA  
плюс длина загиба (M)  
для слайдинга (M1)

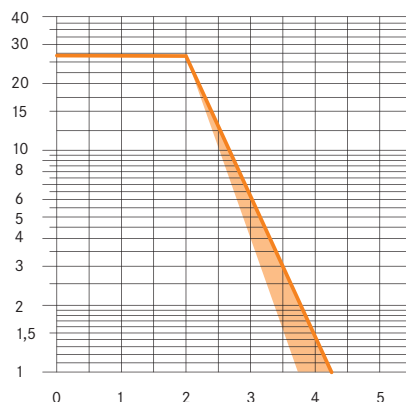
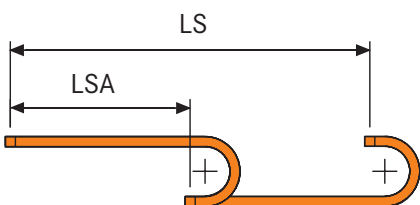

### Диаграмма нагрузки самонесущей цепи

Максимальная самонесущая длина LSA в зависимости от веса проложенных в цепи кабелей и шлангов на каждый метр цепи (кг/м).

Оранжевая область на диаграмме показывает разницу в весе между различными ширинами цепи.

Для применений с LSA и весами, превышающими самонесущую способность, проверьте возможное использование опорных роликов (см. стр. 41).

## Концевые крепления

Комплект концевых креплений служит для крепления обоих концов цепи к оборудованию. Смонтированный комплект с предустановленной планкой-гребенкой доступен по запросу.

## Крепления из стали

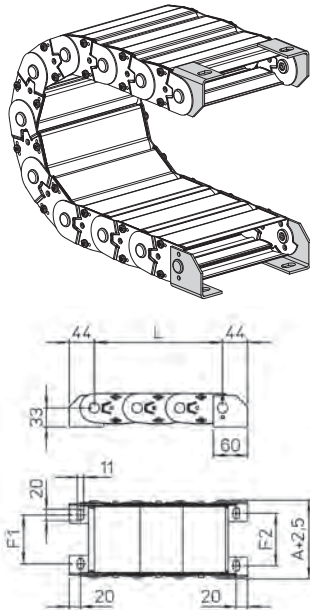

Для цепи	F1	F2
20LC079□□□	61	67
20LC104□□□	86	92
20LC154□□□	136	142
20LC204□□□	186	192
20LC254□□□	236	242
20LC304□□□	286	292
20LC□□□□□	F=A-50	F=A-44

### Крепления из стали

Смонтированные

A20LCKM□

Несмонтированные

A20LCK□



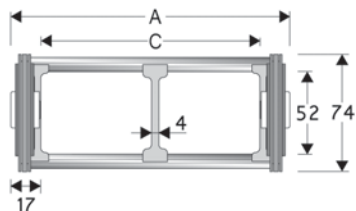

□□□ Внутренняя ширина (C)  
Возможные позиции для креплений: 1/2/3/5/6  
(см. страницу 33)

## SILVYN® CHAIN 30LT

Кабельные цепи из стали с рамками из алюминия



### Технические характеристики

-  **Внутренняя высота (D)**  
52 мм
-  **Длина звена (P)**  
95 мм
-  **Скорость**  
0,5 м/с
-  **Ускорение**  
2 м/с<sup>2</sup>

A (мм)	B (мм)	C (мм)	D (мм)	R (мм)	Вес (кг/м)	Артикул
140	74	106	52	150-220-250-305-400-535	6.20	30LT106□□□
190	74	156	52	150-220-250-305-400-535	6.44	30LT156□□□
240	74	206	52	150-220-250-305-400-535	6.68	30LT206□□□
290	74	256	52	150-220-250-305-400-535	6.92	30LT256□□□
340	74	306	52	150-220-250-305-400-535	7.16	30LT306□□□
390	74	356	52	150-220-250-305-400-535	7.40	30LT356□□□
440	74	406	52	150-220-250-305-400-535	7.65	30LT406□□□
490	74	456	52	150-220-250-305-400-535	7.89	30LT456□□□
540	74	506	52	150-220-250-305-400-535	8.13	30LT506□□□
C+34	74	...	52	150-220-250-305-400-535	...	30LT□□□□□□

□□□ дополните артикул значением радиуса R

### Перегородки

Несмонтированные Артикул S308CO  
Смонтированные Артикул S308COMC  
MCI: рамки открываются во внешний радиус  
MCE: во внутренний радиус

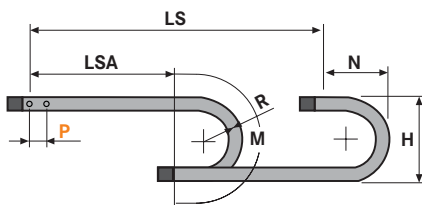

R	H	N	M	N1	M1
150	388	290	670	830	1770
220	528	360	890	1145	2515
250	588	385	980	1255	2800
305	698	440	1150	1450	3285
400	888	540	1450	1740	4065
535	1158	675	1880	2110	5105

**L=LSA + M или M1** Длина цепи (L)=  
Половина длины перемещения LSA  
плюс длина загиба (M)  
для слайдинга (M1)

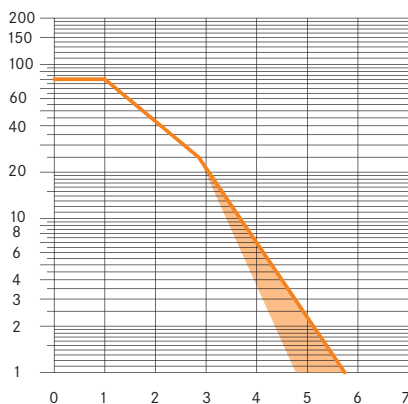
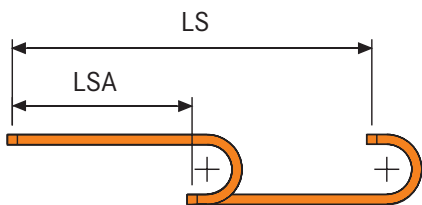

### Диаграмма нагрузки самонесущей цепи

Максимальная самонесущая длина LSA в зависимости от веса проложенных в цепи кабелей и шлангов на каждый метр цепи (кг/м).

Оранжевая область на диаграмме показывает разницу в весе между различными ширинами цепи.

Для применений с LSA и весами, превышающими самонесущую способность, проверьте возможное использование опорных роликов (см. стр. 41).



## Концевые крепления

Комплект концевых креплений служит для крепления обоих концов цепи к оборудованию. Смонтированный комплект с предустановленной планкой-гребенкой доступен по запросу.

## Крепления из стали

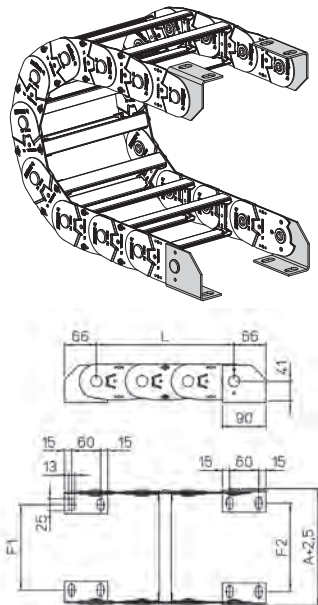

Для цепи	F1	F2
30LT106□□□	77	83
30LT156□□□	127	133
30LT206□□□	177	183
30LT256□□□	227	233
30LT306□□□	277	283
30LT356□□□	327	333
30LT406□□□	377	383
30LT456□□□	427	433
30LT506□□□	477	483
30LT□□□□□	F=A-63	F=A-57

### Крепления из стали

Смонтированные

A30LK□

Несмонтированные

A30LK□

□□□ Внутренняя ширина (C)

Возможные позиции для креплений: 1/2/3/5/6  
(см. страницу 33)

## SILVYN® CHAIN 30LC

Кабельные цепи из стали с защитными крышками из алюминия

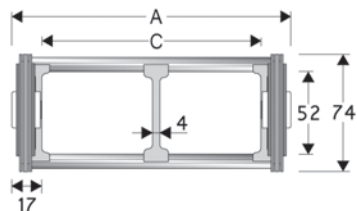

### Технические характеристики

**Внутренняя высота (D)**

52 мм

**Длина звена (P)**

95 мм

**Скорость**

0,5 м/с

**Ускорение**

2 м/с<sup>2</sup>

A (мм)	B (мм)	C (мм)	D (мм)	R (мм)	Вес (кг/м)	Артикул
140	74	106	52	150-220-250-305-400-535	7.96	30LC106□□□
190	74	156	52	150-220-250-305-400-535	8.87	30LC156□□□
240	74	206	52	150-220-250-305-400-535	9.79	30LC206□□□
290	74	256	52	150-220-250-305-400-535	10.70	30LC256□□□
340	74	306	52	150-220-250-305-400-535	11.61	30LC306□□□
390	74	356	52	150-220-250-305-400-535	12.53	30LC356□□□
440	74	406	52	150-220-250-305-400-535	13.44	30LC406□□□
490	74	456	52	150-220-250-305-400-535	14.36	30LC456□□□
540	74	506	52	150-220-250-305-400-535	15.27	30LC506□□□
C+34	74	...	52	150-220-250-305-400-535	...	30LC□□□□□□

□□□ дополните артикул значением радиуса R

### Перегородки

Несмонтированные Артикул S308CO  
 Смонтированные Артикул S308COMC  
 MCI: рамки открываются во внешний радиус  
 MCE: во внутренний радиус

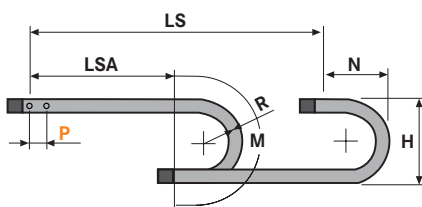

R	H	N	M	N1	M1
150	388	290	670	830	1770
220	528	360	890	1145	2515
250	588	385	980	1255	2800
305	698	440	1150	1450	3285
400	888	540	1450	1740	4065
535	1158	675	1880	2110	5105

**L=LSA + M или M1** Длина цепи (L)=  
 Половина длины перемещения LSA  
 плюс длина загиба (M)  
 для слайдинга (M1)

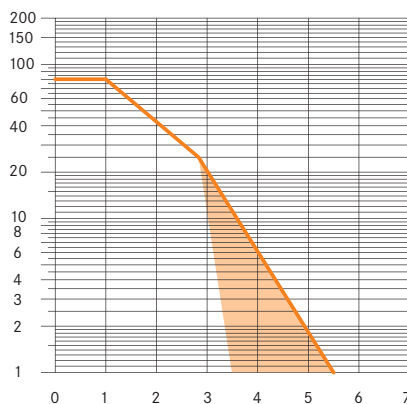
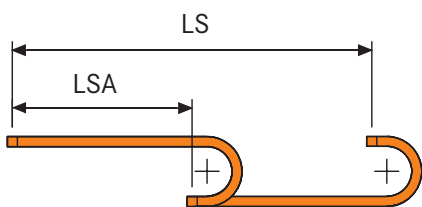

### Диаграмма нагрузки самонесущей цепи

Максимальная самонесущая длина LSA в зависимости от веса проложенных в цепи кабелей и шлангов на каждый метр цепи (кг/м).

Оранжевая область на диаграмме показывает разницу в весе между различными ширинами цепи.

Для применений с LSA и весами, превышающими самонесущую способность, проверьте возможное использование опорных роликов (см. стр. 41).

## Концевые крепления

Комплект концевых креплений служит для крепления обоих концов цепи к оборудованию. Смонтированный комплект с предустановленной планкой-гребенкой доступен по запросу.

## Крепления из стали

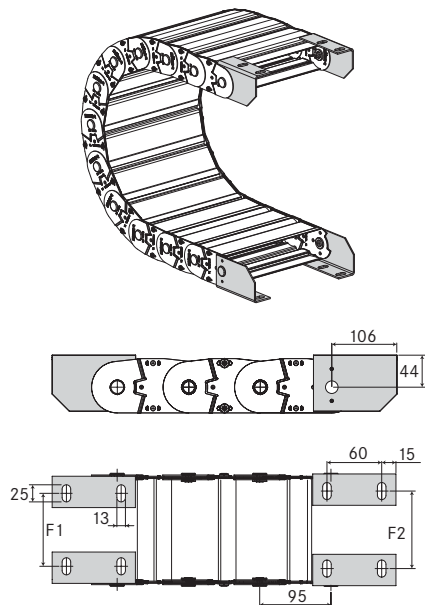

Для цепи	F1	F2
30LC 106□□□	77	83
30LC 156□□□	127	133
30LC 206□□□	177	183
30LC 256□□□	227	233
30LC 306□□□	277	283
30LC 356□□□	327	333
30LC 406□□□	377	383
30LC 456□□□	427	433
30LC 506□□□	477	483
30LC □□□□□	F=A-63	F=A-57

### Крепления из стали

Смонтированные

A30LCKM□

Несмонтированные

A30LCK□

□□□ Внутренняя ширина (C)



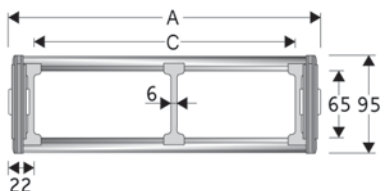

Возможные позиции для креплений: 1/2/3/5/6  
(см. страницу 33)

## SILVYN® CHAIN 35LT

Кабельные цепи из стали с рамками из алюминия



### Технические характеристики

-  **Внутренняя высота (D)**  
65 мм
-  **Длина звена (P)**  
125 мм
-  **Скорость**  
0,5 м/с
-  **Ускорение**  
2 м/с<sup>2</sup>

A (мм)	B (мм)	C (мм)	D (мм)	R (мм)	Вес (кг/м)	Артикул
148	95	104	65	200-250-300-350-400-450-500-600	10.30	35LT104□□
198	95	154	65	200-250-300-350-400-450-500-600	10.67	35LT154□□
248	95	204	65	200-250-300-350-400-450-500-600	11.04	35LT204□□
298	95	254	65	200-250-300-350-400-450-500-600	11.41	35LT254□□
348	95	304	65	200-250-300-350-400-450-500-600	11.78	35LT304□□
398	95	354	65	200-250-300-350-400-450-500-600	12.15	35LT354□□
448	95	404	65	200-250-300-350-400-450-500-600	12.52	35LT404□□
498	95	454	65	200-250-300-350-400-450-500-600	12.89	35LT454□□
548	95	504	65	200-250-300-350-400-450-500-600	13.26	35LT504□□
C+45	95	...	65	200-250-300-350-400-450-500-600	...	35LT□□□□□□

□□ дополните артикул значением радиуса R

### Перегородки

Несмонтированные Артикул ST3500F  
Смонтированные Артикул ST3500FMC  
MCI: рамки открываются во внешний радиус  
MCE: во внутренний радиус

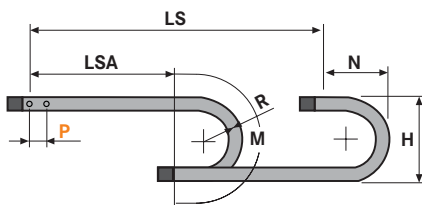

R	H	N	M	N1	M1
200	512	375	880	1100	2360
250	612	425	1040	1310	2870
300	712	480	1200	1495	3335
350	812	525	1350	1670	3775
400	912	575	1510	1825	4190
450	1012	625	1670	1975	4595
500	1112	675	1825	2120	4985
600	1312	775	2140	2390	5750

**L=LSA + M или M1** Длина цепи (L)=  
Половина длины перемещения LSA  
плюс длина загиба (M)  
для слайдинга (M1)

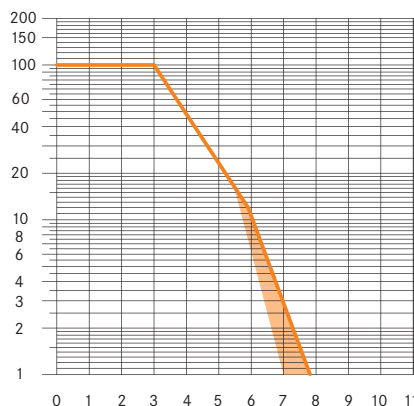
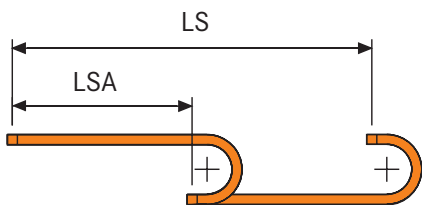

### Диаграмма нагрузки самонесущей цепи

Максимальная самонесущая длина LSA в зависимости от веса проложенных в цепи кабелей и шлангов на каждый метр цепи (кг/м).

Оранжевая область на диаграмме показывает разницу в весе между различными ширинами цепи.

Для применений с LSA и весами, превышающими самонесущую способность, проверьте возможное использование опорных роликов (см. стр. 41).

## Концевые крепления

Комплект концевых креплений служит для крепления обоих концов цепи к оборудованию. Смонтированный комплект с предустановленной планкой-гребенкой доступен по запросу.

## Крепления из стали

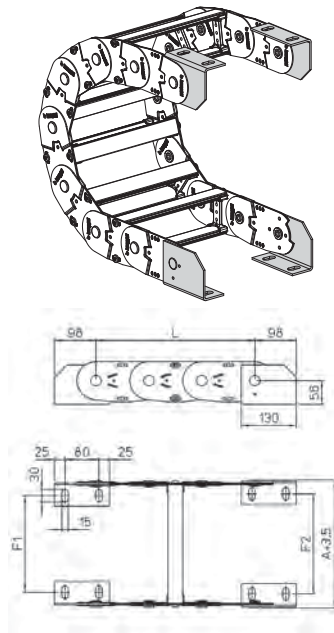

Для цепи	F1	F2
35LT104□□□	77,5	85,5
35LT154□□□	127,5	135,5
35LT204□□□	177,5	185,5
35LT254□□□	227,5	235,5
35LT304□□□	277,5	285,5
35LT354□□□	327,5	335,5
35LT404□□□	377,5	385,5
35LT454□□□	427,5	435,5
35LT504□□□	477,5	485,5
35LT□□□□□	F=A-70,5	F=A-62,5

Крепления из стали
Смонтированные
A35LKM□
Несмонтированные
A35LK□

□□□ Внутренняя ширина (C)  
 Возможные позиции для креплений: 1/2/3/5/6  
 (см. страницу 33)

## SILVYN® CHAIN 35LC

Кабельные цепи из стали с защитными крышками из алюминия

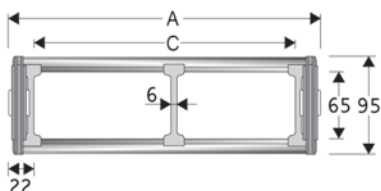

### Технические характеристики

**Внутренняя высота (D)**  
65 мм

**Длина звена (P)**  
125 мм

**Скорость**  
0,5 м/с

**Ускорение**  
2 м/с<sup>2</sup>

A (мм)	B (мм)	C (мм)	D (мм)	R (мм)	Вес (кг/м)	Артикул
148	95	104	65	200-250-300-350-400-450-500-600	12.20	35LC104□□□
198	95	154	65	200-250-300-350-400-450-500-600	13.23	35LC154□□□
248	95	204	65	200-250-300-350-400-450-500-600	14.26	35LC204□□□
298	95	254	65	200-250-300-350-400-450-500-600	15.29	35LC254□□□
348	95	304	65	200-250-300-350-400-450-500-600	16.32	35LC304□□□
398	95	354	65	200-250-300-350-400-450-500-600	17.35	35LC354□□□
448	95	404	65	200-250-300-350-400-450-500-600	18.37	35LC404□□□
498	95	454	65	200-250-300-350-400-450-500-600	19.40	35LC454□□□
548	95	504	65	200-250-300-350-400-450-500-600	20.43	35LC504□□□
C+45	95	...	65	200-250-300-350-400-450-500-600	...	35LC□□□□□□

□□□ дополните артикул значением радиуса R

### Перегородки

Несмонтированные Артикул ST3500F  
Смонтированные Артикул ST3500FMC  
MCI: рамки открываются во внешний радиус  
MCE: во внутренний радиус

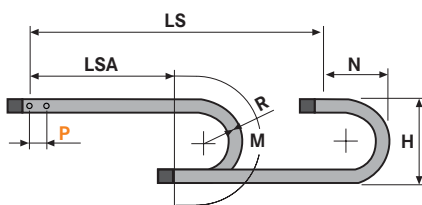

R	H	N	M	N1	M1
200	512	375	880	1100	2360
250	612	425	1040	1310	2870
300	712	480	1200	1495	3335
350	812	525	1350	1670	3775
400	912	575	1510	1825	4190
450	1012	625	1670	1975	4595
500	1112	675	1825	2120	4985
600	1312	775	2140	2390	5750

**L=LSA + M или M1** Длина цепи (L)=  
Половина длины перемещения LSA  
плюс длина загиба (M)  
для слайдинга (M1)

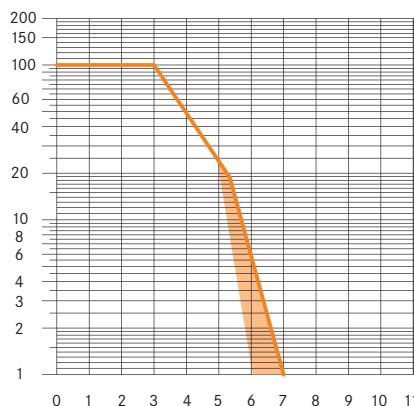
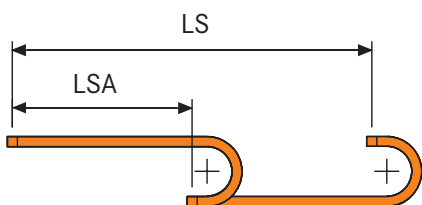

### Диаграмма нагрузки самонесущей цепи

Максимальная самонесущая длина LSA в зависимости от веса проложенных в цепи кабелей и шлангов на каждый метр цепи (кг/м).

Оранжевая область на диаграмме показывает разницу в весе между различными ширинами цепи.

Для применений с LSA и весами, превышающими самонесущую способность, проверьте возможное использование опорных роликов (см. стр. 41).

## Концевые крепления

Комплект концевых креплений служит для крепления обоих концов цепи к оборудованию. Смонтированный комплект с предустановленной планкой-ребенкой доступен по запросу.

## Крепления из стали

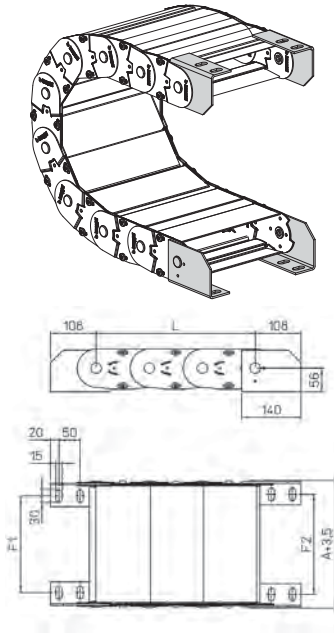

Для цепи	F1	F2
35LC104□□□	77,5	85,5
35LC154□□□	127,5	135,5
35LC204□□□	177,5	185,5
35LC254□□□	227,5	235,5
35LC304□□□	277,5	285,5
35LC354□□□	327,5	335,5
35LC404□□□	377,5	385,5
35LC454□□□	427,5	435,5
35LC504□□□	477,5	485,5
35LC□□□□□	F=A-70,5	F=A-62,5

Крепления из стали
Смонтированные
A35LCKM□
Несмонтированные
A35LCK□

□□□ Внутренняя ширина (C)  
 Возможные позиции для креплений: 1/2/3/5/6  
 (см. страницу 33)

## SILVYN® CHAIN 40LT

Кабельные цепи из стали с рамками из алюминия

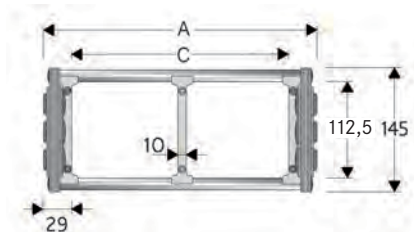

### Технические характеристики

**Внутренняя высота (D)**  
112,5 мм

**Длина звена (P)**  
180 мм

**Скорость**  
0,5 м/с

**Ускорение**  
2 м/с<sup>2</sup>

A (мм)	B (мм)	C (мм)	D (мм)	R (мм)	Вес (кг/м)	Артикул
208	145	150	112.5	250-300-350-400-450-500-550-600-700-750-850	19.30	40LT150□□
258	145	200	112.5	250-300-350-400-450-500-550-600-700-750-850	19.76	40LT200□□
308	145	250	112.5	250-300-350-400-450-500-550-600-700-750-850	20.22	40LT250□□
358	145	300	112.5	250-300-350-400-450-500-550-600-700-750-850	20.00	40LT300□□
458	145	400	112.5	250-300-350-400-450-500-550-600-700-750-850	21.00	40LT400□□
558	145	500	112.5	250-300-350-400-450-500-550-600-700-750-850	22.00	40LT500□□
C+58	145	...	112.5	250-300-350-400-450-500-550-600-700-750-850	....	40LT□□□□□□

□□ дополните артикул значением радиуса R

### Перегородки

Несмонтированные Артикул S310TCF9  
Смонтированные Артикул S310TCF9MC  
MCI: рамки открываются во внешний радиус  
MCE: во внутренний радиус

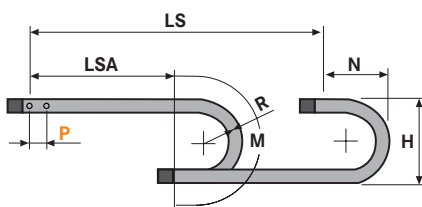

**L=LSA + M или M1** Длина цепи (L)=  
Половина длины перемещения LSA  
плюс длина загиба (M)  
для слайдинга (M1)

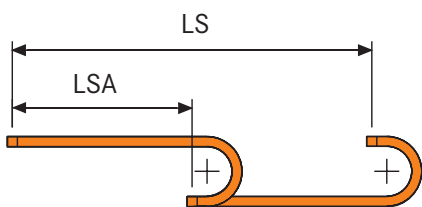

R	H	N	M	N1	M1
250	664	510	1150	1545	3285
300	764	555	1305	1755	3790
350	864	605	1460	1950	4265
400	964	655	1620	2125	4715
450	1064	710	1780	2295	5150
500	1164	755	1930	2455	5570
550	1264	805	2090	2605	5975
600	1364	855	2245	2755	6375
700	1564	955	2560	3035	7155
750	1664	1010	2720	3170	7535
850	1864	1105	3030	3430	8280

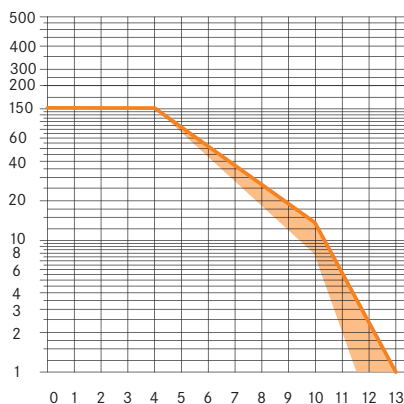

### Диаграмма нагрузки самонесущей цепи

Максимальная самонесущая длина LSA в зависимости от веса проложенных в цепи кабелей и шлангов на каждый метр цепи (кг/м).

Оранжевая область на диаграмме показывает разницу в весе между различными ширинами цепи.

Для применений с LSA и весами, превышающими самонесущую способность, проверьте возможное использование опорных роликов (см. стр. 41).



## Концевые крепления

Комплект концевых креплений служит для крепления обоих концов цепи к оборудованию. Смонтированный комплект с предустановленной планкой-ребенкой доступен по запросу.

## Крепления из стали

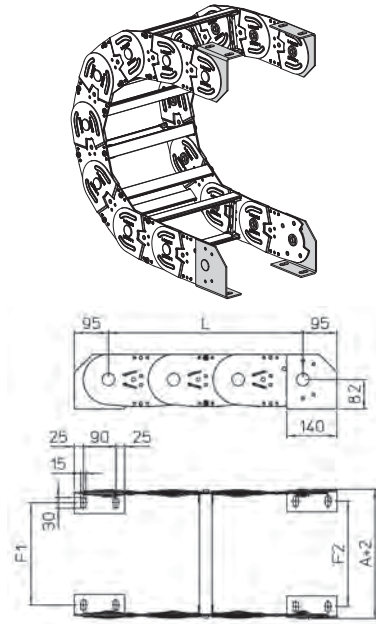

Для цепи	F1	F2
40LT150□□□	135	144
40LT200□□□	185	194
40LT250□□□	235	244
40LT300□□□	285	294
40LT400□□□	385	394
40LT500□□□	485	494
40LT□□□□□	F=A-73	F=A-64

Крепления из стали	
Смонтированные	
A40LKM□	
Несмонтированные	
A40LK□	

□□ Внутренняя ширина (C)  
Возможные позиции для креплений: 1/2/3/5/6  
(см. страницу 33)

## SILVYN® CHAIN 40LC

Кабельные цепи из стали с защитными крышками из алюминия

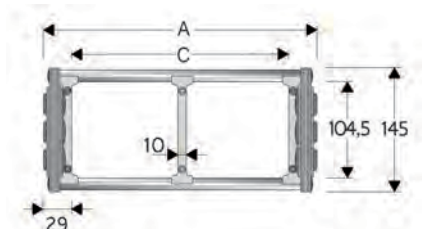

### Технические характеристики

**Внутренняя высота (D)**  
104,5 мм

**Длина звена (P)**  
180 мм

**Скорость**  
0,5 м/с

**Ускорение**  
2 м/с<sup>2</sup>

A (мм)	B (мм)	C (мм)	D (мм)	R (мм)	Вес (кг/м)	Артикул
208	145	150	104.5	250-300-350-400-450-500-550-600-700-750-850	22.00	40LC150□□
258	145	200	104.5	250-300-350-400-450-500-550-600-700-750-850	23.00	40LC200□□
308	145	250	104.5	250-300-350-400-450-500-550-600-700-750-850	25.00	40LC250□□
358	145	300	104.5	250-300-350-400-450-500-550-600-700-750-850	26.00	40LC300□□
458	145	400	104.5	250-300-350-400-450-500-550-600-700-750-850	29.00	40LC400□□
558	145	500	104.5	250-300-350-400-450-500-550-600-700-750-850	31.00	40LC500□□
C+58	145	...	104.5	250-300-350-400-450-500-550-600-700-750-850	...	40LC□□□□□

□□ дополните артикул значением радиуса R

### Перегородки

Несмонтированные Артикул S310TCF9  
Смонтированные Артикул S310TCF9MC  
MC: рамки открываются во внешний радиус  
MCE: во внутренний радиус

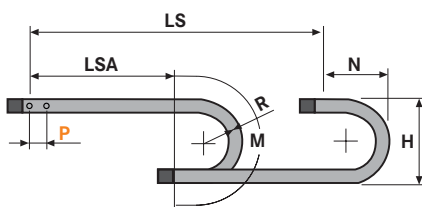

**L=LSA + M или M1** Длина цепи (L)=  
Половина длины перемещения LSA  
плюс длина загиба (M)  
для слайдинга (M1)

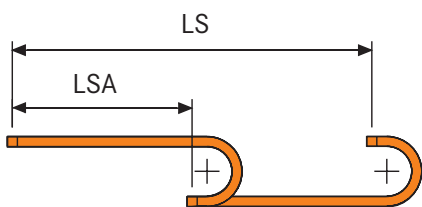

R	H	N	M	N1	M1
250	650	510	1150	1545	3285
300	750	555	1305	1755	3790
350	850	605	1460	1950	4265
400	950	655	1620	2125	4715
450	1050	710	1780	2295	5150
500	1150	755	1930	2455	5570
550	1250	805	2090	2605	5975
600	1350	855	2245	2755	6375
700	1550	955	2560	3035	7155
750	1650	1010	2720	3170	7535
850	1870	1105	3030	3430	8280

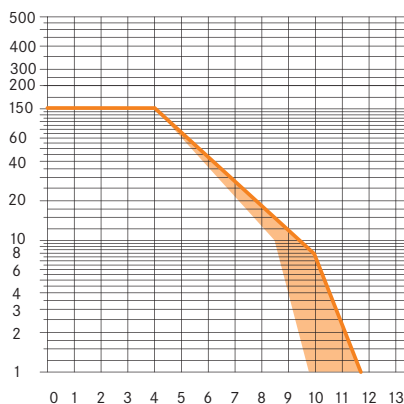

### Диаграмма нагрузки самонесущей цепи

Максимальная самонесущая длина LSA в зависимости от веса проложенных в цепи кабелей и шлангов на каждый метр цепи (кг/м).

Оранжевая область на диаграмме показывает разницу в весе между различными ширинами цепи.

Для применений с LSA и весами, превышающими самонесущую способность, проверьте возможное использование опорных роликов (см. стр. 41).

## Концевые крепления

Комплект концевых креплений служит для крепления обоих концов цепи к оборудованию. Смонтированный комплект с предустановленной планкой-гребенкой доступен по запросу.

## Крепления из стали

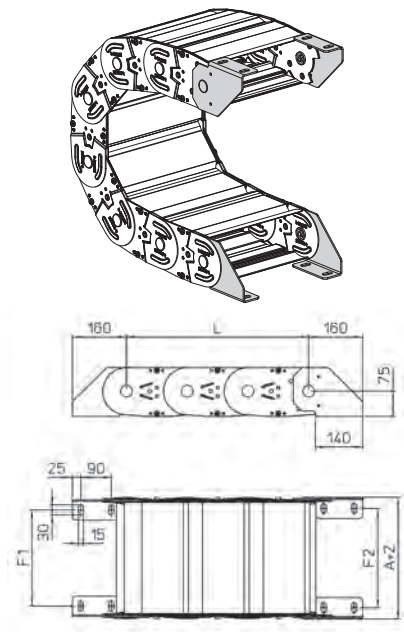

Для цепи	F1	F2
40LC150□□□	135	144
40LC200□□□	185	194
40LC250□□□	235	244
40LC300□□□	285	294
40LC400□□□	385	394
40LC500□□□	485	494
40LC□□□□□	F=A-73	F=A-64

Крепления из стали
Смонтированные
A40LCKM□
Несмонтированные
A40LCK□

□□□ Внутренняя ширина (С)  
 Возможные позиции для креплений: 1/2/3/5/6  
 (см. страницу 33)

## SILVYN® CHAIN 42LT

Кабельные цепи из стали с рамками из алюминия

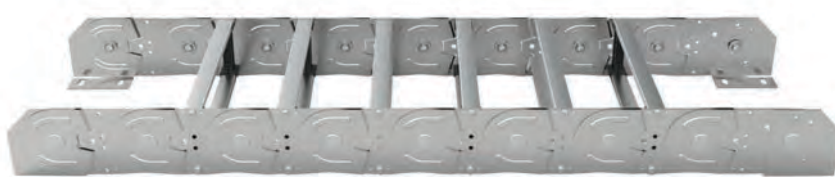
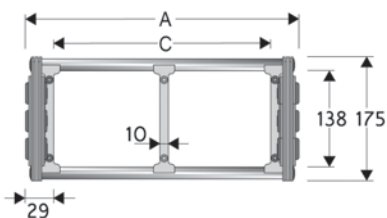

### Технические характеристики

**Внутренняя высота (D)**

138 мм

**Длина звена (P)**

180 мм

**Скорость**

0,5 м/с

**Ускорение**

2 м/с<sup>2</sup>

A (мм)	B (мм)	C (мм)	D (мм)	R (мм)	Вес (кг/м)	Артикул
208	175	150	138	250-300-350-400-450-500-550-600-700-750-850	19.30	42LT150□□□
258	175	200	138	250-300-350-400-450-500-550-600-700-750-850	19.76	42LT200□□□
308	175	250	138	250-300-350-400-450-500-550-600-700-750-850	20.22	42LT250□□□
358	175	300	138	250-300-350-400-450-500-550-600-700-750-850	20.68	42LT300□□□
458	175	400	138	250-300-350-400-450-500-550-600-700-750-850	21.61	42LT400□□□
558	175	500	138	250-300-350-400-450-500-550-600-700-750-850	22.53	42LT500□□□
C+58	175	...	138	250-300-350-400-450-500-550-600-700-750-850	...	42LT□□□□□

□□□ дополните артикул значением радиуса R

### Перегородки

Несмонтированные Артикул ST42LF9  
 Смонтированные Артикул ST42LF9MC  
 MCI: рамки открываются во внешний радиус  
 MCE: во внутренний радиус

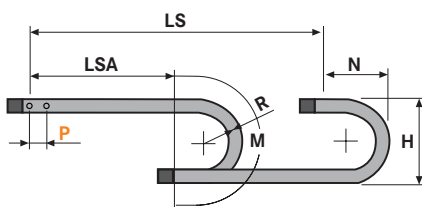

R	H	N	M	N1	M1
250	720	510	1150	1545	3285
300	820	555	1305	1755	3790
350	920	605	1460	1950	4265
400	1020	655	1620	2125	4715
450	1120	710	1780	2295	5150
500	1220	755	1930	2455	5570
550	1320	805	2090	2605	5975
600	1420	855	2245	2755	6375
700	1620	955	2560	3035	7155
750	1720	1010	2720	3170	7535
850	1920	1105	3030	3430	8280

**L=LSA + M или M1** Длина цепи (L)=  
 Половина длины перемещения LSA  
 плюс длина загиба (M)  
 для слайдинга (M1)

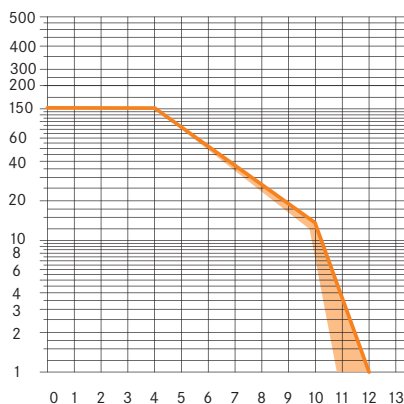
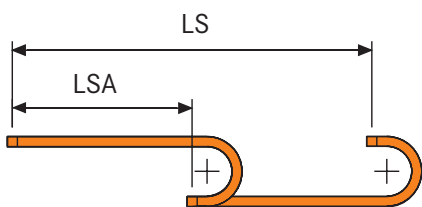

### Диаграмма нагрузки самонесущей цепи

Максимальная самонесущая длина LSA в зависимости от веса проложенных в цепи кабелей и шлангов на каждый метр цепи (кг/м).

Оранжевая область на диаграмме показывает разницу в весе между различными ширинами цепи.

Для применений с LSA и весами, превышающими самонесущую способность, проверьте возможное использование опорных роликов (см. стр. 41).

## Концевые крепления

Комплект концевых креплений служит для крепления обоих концов цепи к оборудованию. Смонтированный комплект с предустановленной планкой-гребенкой доступен по запросу.

## Крепления из стали

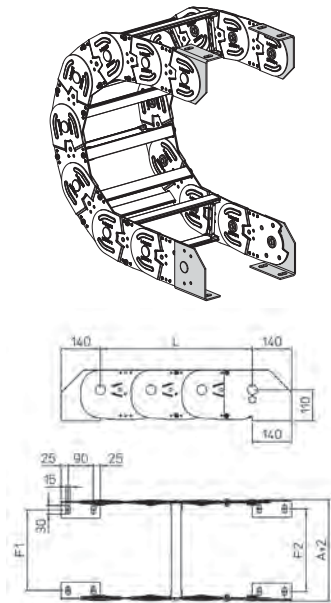

Для цепи	F1	F2
42LT150□□□	135	144
42LT200□□□	185	194
42LT250□□□	235	244
42LT300□□□	285	294
42LT400□□□	385	394
42LT500□□□	485	494
42LT□□□□□	F=A-73	F=A-64

Крепления из стали	
Смонтированные	
A42LKM□	
Несмонтированные	
A42LK□	



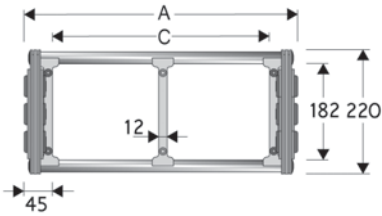

□□□ Внутренняя ширина (С)  
 Возможные позиции для креплений: 1/2/3/5/6  
 (см. страницу 33)

## SILVYN® CHAIN 45T

Кабельные цепи из стали с рамками из алюминия



### Технические характеристики

-  **Внутренняя высота (D)**  
182 мм
-  **Длина звена (P)**  
250 мм
-  **Скорость**  
0,5 м/с
-  **Ускорение**  
2 м/с<sup>2</sup>

A (мм)	B (мм)	C (мм)	D (мм)	R (мм)	Вес (кг/м)	Артикул
390	220	300	182	400-600-800-1000-1250-1500	40.97	45T300□□□
440	220	350	182	400-600-800-1000-1250-1500	41.31	45T350□□□
490	220	400	182	400-600-800-1000-1250-1500	41.64	45T400□□□
540	220	450	182	400-600-800-1000-1250-1500	41.97	45T450□□□
590	220	500	182	400-600-800-1000-1250-1500	42.30	45T500□□□
690	220	600	182	400-600-800-1000-1250-1500	42.97	45T600□□□
C+90	220	...	182	400-600-800-1000-1250-1500	...	45T□□□□□□

□□□ дополните артикул значением радиуса R

### Перегородки

Несмонтированные Артикул ST4500F1C  
 Смонтированные Артикул ST4500F1CMC  
 MCI: рамки открываются во внешний радиус  
 MCE: во внутренний радиус

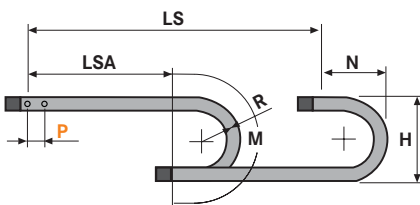

R	H	N	M
400	1060	770	1760
600	1460	970	2390
800	1860	1170	3020
1000	2260	1370	3650
1250	2760	1620	4430
1500	3260	1870	5220

**L=LSA + M или M1** Длина цепи (L)=  
 Половина длины перемещения LSA  
 плюс длина загиба (M)  
 для слайдинга (M1)

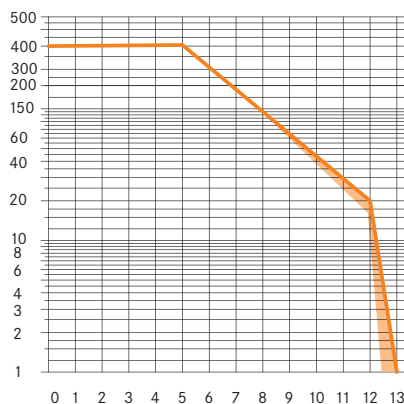
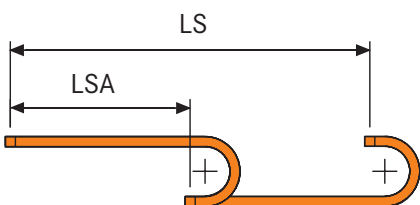

### Диаграмма нагрузки самонесущей цепи

Максимальная самонесущая длина LSA в зависимости от веса проложенных в цепи кабелей и шлангов на каждый метр цепи (кг/м).

Оранжевая область на диаграмме показывает разницу в весе между различными ширинами цепи.

Для применений с LSA и весами, превышающими самонесущую способность, проверьте возможное использование опорных роликов (см. стр. 41).

## Концевые крепления

Комплект концевых креплений служит для крепления обоих концов цепи к оборудованию. Смонтированный комплект с предустановленной планкой-ребенкой доступен по запросу.

## Крепления из стали

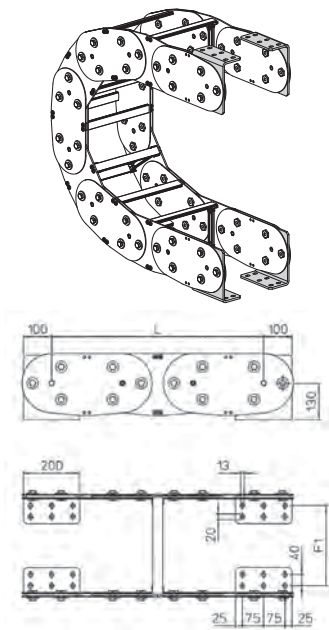

Для цепи	F1
45T300□□□	285
45T350□□□	335
45T400□□□	385
45T450□□□	435
45T500□□□	485
45T600□□□	585
45T□□□□□	F=A-105

Крепления из стали
Смонтированные
A4500KM□
Несмонтированные
A4500K□

□□□ Внутренняя ширина (C)  
 Возможные позиции для креплений: 1/2/3/5/6  
 (см. страницу 33)

# Слайдинговые кабельные цепи из стали для больших длин перемещения

Цепь	Страница
SILVYN® CHAIN 20LPT	222
SILVYN® CHAIN 20LPC	224
SILVYN® CHAIN 30LPT	226
SILVYN® CHAIN 30LPC	228
SILVYN® CHAIN 35LPT	230
SILVYN® CHAIN 35LPC	232
SILVYN® CHAIN 40LPT	234
SILVYN® CHAIN 40LPC	236
SILVYN® CHAIN 42LPT	238

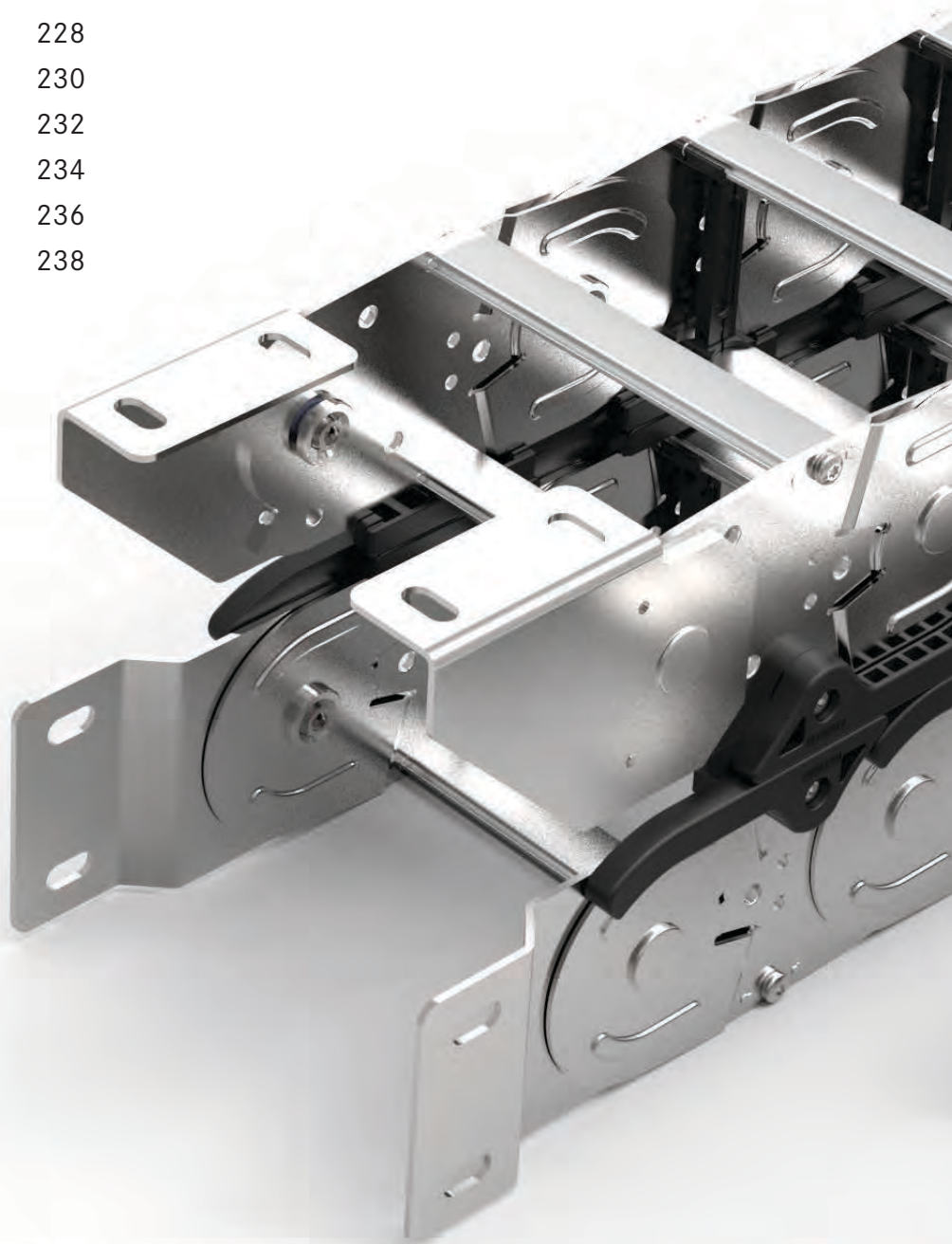









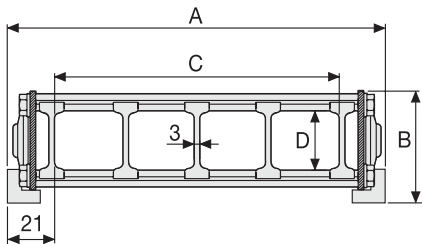

## SILVYN® CHAIN 20LPT

Кабельные цепи из стали с рамками из алюминия



### Технические характеристики

-  **Внутренняя высота (D)**  
32 мм
-  **Длина звена (P)**  
75 мм
-  **Высота подвижного крепления (W)**  
230 мм
-  **Скорость**  
2 м/с
-  **Ускорение**  
2 м/с<sup>2</sup>

A (мм)	B (мм)	C (мм)	D (мм)	R (мм)	Вес (кг/м)	Артикул
121	58.5	79	32	115-150-205-250-305	4.82	20LPT79□□□
146	58.5	104	32	115-150-205-250-305	4.97	20LPT104□□□
196	58.5	154	32	115-150-205-250-305	5.27	20LPT154□□□
246	58.5	204	32	115-150-205-250-305	5.57	20LPT204□□□
296	58.5	254	32	115-150-205-250-305	5.87	20LPT254□□□
346	58.5	304	32	115-150-205-250-305	6.17	20LPT304□□□

□□□ дополните артикул значением радиуса R

### Перегородки

Несмонтированные Артикул S20LTF  
 Смонтированные Артикул S20LTFMC  
 MCI: рамки открываются во внешний радиус  
 MCE: во внутренний радиус

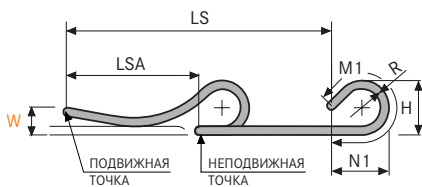

**L=LSA + M или M1** Длина цепи (L)=  
 Половина длины перемещения LSA  
 плюс длина загиба (M)  
 для слайдинга (M1)

R	H	N1	M1
115	296	500	1080
150	366	675	1485
205	476	885	2005
250	566	1030	2385
305	676	1190	2825

## Концевые крепления

Комплект концевых креплений служит для крепления обоих концов цепи к оборудованию. Смонтированный комплект с предустановленной планкой-гребенкой доступен по запросу.

## Крепления из стали

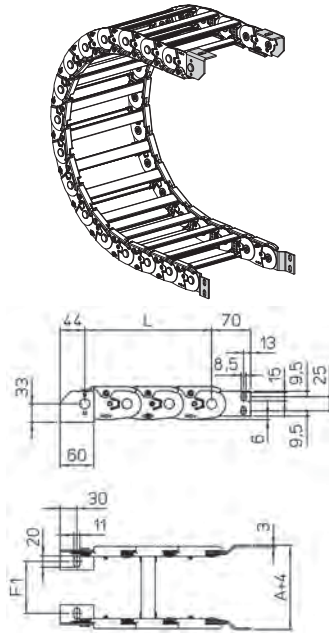

Для цепи	F1
20LPT79□□□	67
20LPT104□□□	92
20LPT154□□□	142
20LPT204□□□	192
20LPT254□□□	242
20LPT304□□□	292
Специальная ширина F1	A-54

Крепления из стали
Смонтированные
A20LPKM
Несмонтированные
A20LPK



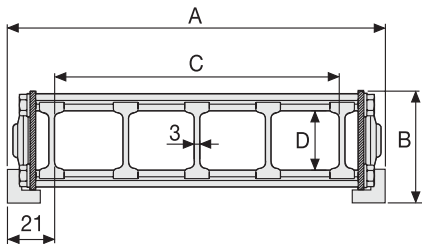

□□ Внутренняя ширина (C)

## SILVYN® CHAIN 20LPC

Кабельные цепи из стали с защитными алюминиевыми крышками



### Технические характеристики

-  **Внутренняя высота (D)**  
31 мм
-  **Длина звена (P)**  
75 мм
-  **Высота подвижного крепления (W)**  
230 мм
-  **Скорость**  
2 м/с
-  **Ускорение**  
2 м/с<sup>2</sup>

A (мм)	B (мм)	C (мм)	D (мм)	R (мм)	Вес (кг/м)	Артикул
121	58.5	79	31	115-150-205-250-305	6.59	20LPC79□□□
146	58.5	104	31	115-150-205-250-305	7.08	20LPC104□□□
196	58.5	154	31	115-150-205-250-305	8.05	20LPC154□□□
246	58.5	204	31	115-150-205-250-305	9.02	20LPC204□□□
296	58.5	254	31	115-150-205-250-305	9.99	20LPC254□□□
346	58.5	304	31	115-150-205-250-305	10.96	20LPC304□□□

□□□ дополните артикул значением радиуса R

### Перегородки

Несмонтированные Артикул S20LTF  
Смонтированные Артикул S20LTFMC  
MCI: рамки открываются во внешний радиус  
MCE: во внутренний радиус

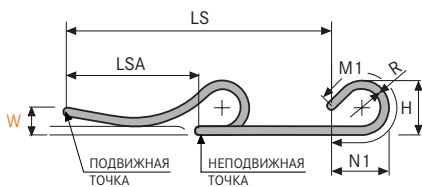

**L=LSA + M или M1** Длина цепи (L)=  
Половина длины перемещения LSA  
плюс длина загиба (M)  
для слайдинга (M1)

R	H	N1	M1
115	296	500	1080
150	366	675	1485
205	476	885	2005
250	566	1030	2385
305	676	1190	2825

## Концевые крепления

Комплект концевых креплений служит для крепления обоих концов цепи к оборудованию. Смонтированный комплект с предустановленной планкой-гребенкой доступен по запросу.

## Крепления из стали

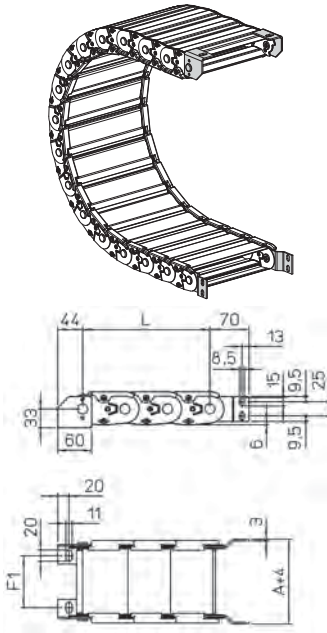

Для цепи	F1
20LPC79□□□	67
20LPC104□□□	92
20LPC154□□□	142
20LPC204□□□	192
20LPC254□□□	242
20LPC304□□□	292
Специальная ширина F1	A-54

Крепления из стали
Смонтированные
A20LPCKM
Несмонтированные
A20LPCK



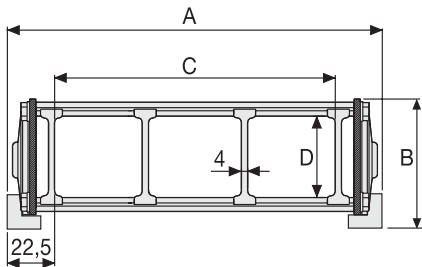

□□ Внутренняя ширина (C)

### SILVYN® CHAIN 30LPT

Кабельные цепи из стали с рамками из алюминия



#### Технические характеристики

-  **Внутренняя высота (D)**  
52 мм
-  **Длина звена (P)**  
95 мм
-  **Высота подвижного крепления (W)**  
250 мм
-  **Скорость**  
2 м/с
-  **Ускорение**  
2 м/с<sup>2</sup>

A (мм)	B (мм)	C (мм)	D (мм)	R (мм)	Вес (кг/м)	Артикул
151	81.5	106	52	150-220-250-305-400-535	6.71	30LPT106□□□
201	81.5	156	52	150-220-250-305-400-535	6.95	30LPT156□□□
251	81.5	206	52	150-220-250-305-400-535	7.20	30LPT206□□□
301	81.5	256	52	150-220-250-305-400-535	7.44	30LPT256□□□
351	81.5	306	52	150-220-250-305-400-535	7.68	30LPT306□□□
401	81.5	356	52	150-220-250-305-400-535	7.92	30LPT356□□□
451	81.5	406	52	150-220-250-305-400-535	8.16	30LPT406□□□
501	81.5	456	52	150-220-250-305-400-535	8.41	30LPT456□□□
551	81.5	506	52	150-220-250-305-400-535	8.65	30LPT506□□□

□□□ дополните артикул значением радиуса R

#### Перегородки

Несмонтированные Артикул S308CO  
Смонтированные Артикул S308COMC  
MCI: рамки открываются во внешний радиус  
MCE: во внутренний радиус

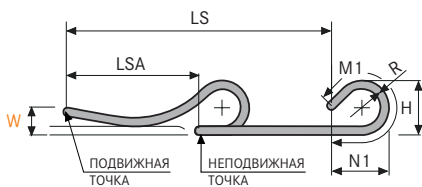

R	H	N1	M1
150	388	830	1770
220	528	1145	2515
250	588	1255	2800
305	698	1450	3285
400	888	1740	4065
535	1158	2110	5105

**L=LSA + M или M1** Длина цепи (L)=  
Половина длины перемещения LSA  
плюс длина загиба (M)  
для слайдинга (M1)

## Концевые крепления

Комплект концевых креплений служит для крепления обоих концов цепи к оборудованию. Смонтированный комплект с предустановленной планкой-гребенкой доступен по запросу.

## Крепления из стали

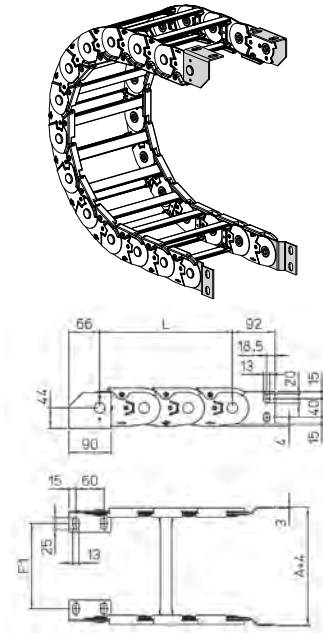

Для цепи	F1
30LPT106□□□	83
30LPT156□□□	133
30LPT206□□□	183
30LPT256□□□	233
30LPT306□□□	283
30LPT356□□□	333
30LPT406□□□	383
30LPT456□□□	433
30LPT506□□□	483
Специальная ширина F1	A-68

Крепления из стали
Смонтированные
A30LPKM
Несмонтированные
A30LPK

□□ Внутренняя ширина (C)

## SILVYN® CHAIN 30LPC

Кабельные цепи из стали с защитными алюминиевыми крышками

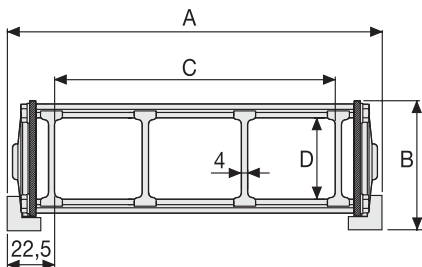

### Технические характеристики

- Внутренняя высота (D)**  
52 мм
- Длина звена (P)**  
95 мм
- Высота подвижного крепления (W)**  
250 мм
- Скорость**  
2 м/с
- Ускорение**  
2 м/с<sup>2</sup>

A (мм)	B (мм)	C (мм)	D (мм)	R (мм)	Вес (кг/м)	Артикул
151	81.5	106	52	150-220-250-305-400-535	8.38	30LPC106□□□
201	81.5	156	52	150-220-250-305-400-535	9.30	30LPC156□□□
251	81.5	206	52	150-220-250-305-400-535	10.21	30LPC206□□□
301	81.5	256	52	150-220-250-305-400-535	11.13	30LPC256□□□
351	81.5	306	52	150-220-250-305-400-535	12.04	30LPC306□□□
401	81.5	356	52	150-220-250-305-400-535	12.95	30LPC356□□□
451	81.5	406	52	150-220-250-305-400-535	13.87	30LPC406□□□
501	81.5	456	52	150-220-250-305-400-535	14.79	30LPC456□□□
551	81.5	506	52	150-220-250-305-400-535	15.70	30LPC506□□□

□□□ дополните артикул значением радиуса R

### Перегородки

Несмонтированные Артикул S308CO  
Смонтированные Артикул S308COMC  
MCI: рамки открываются во внешний радиус  
MCE: во внутренний радиус

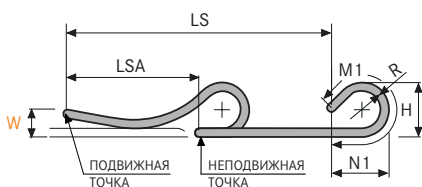

**L=LSA + M или M1** Длина цепи (L)=  
Половина длины перемещения LSA  
плюс длина загиба (M)  
для слайдинга (M1)

R	H	N1	M1
150	388	830	1770
220	528	1145	2515
250	588	1255	2800
305	698	1450	3285
400	888	1740	4065
535	1158	2110	5105



## Концевые крепления

Комплект концевых креплений служит для крепления обоих концов цепи к оборудованию. Смонтированный комплект с предустановленной планкой-ребенкой доступен по запросу.

## Крепления из стали

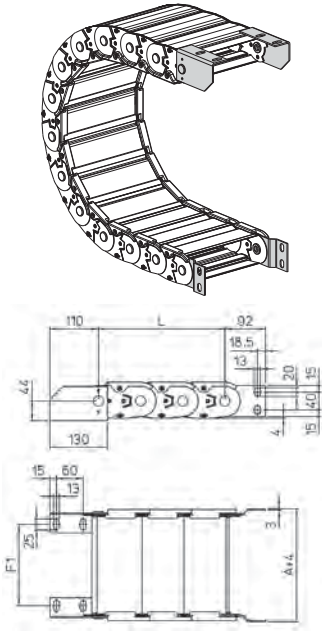

Для цепи	F1
30LPC106□□□	83
30LPC156□□□	133
30LPC206□□□	183
30LPC256□□□	233
30LPC306□□□	283
30LPC356□□□	333
30LPC406□□□	383
30LPC456□□□	433
30LPC506□□□	483
Специальная ширина F1	A-68

Крепления из стали
Смонтированные
A30LPCKM
Несмонтированные
A30LPCK



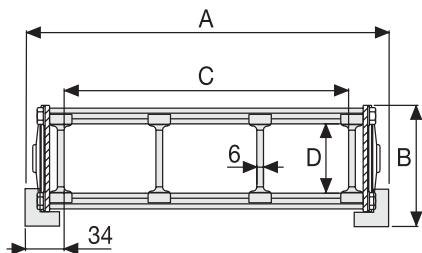

□□□ Внутренняя ширина (C)

## SILVYN® CHAIN 35LPT

Кабельные цепи из стали с рамками из алюминия



### Технические характеристики

-  **Внутренняя высота (D)**  
65 мм
-  **Длина звена (P)**  
125 мм
-  **Высота подвижного крепления (W)**  
300 мм
-  **Скорость**  
2 м/с
-  **Ускорение**  
2 м/с<sup>2</sup>

A (мм)	B (мм)	C (мм)	D (мм)	R (мм)	Вес (кг/м)	Артикул
172	107	104	65	200-250-300-350-400-450	11.49	35LPT104□□□
222	107	154	65	200-250-300-350-400-450	11.86	35LPT154□□□
272	107	204	65	200-250-300-350-400-450	12.23	35LPT204□□□
322	107	254	65	200-250-300-350-400-450	12.60	35LPT254□□□
372	107	304	65	200-250-300-350-400-450	12.97	35LPT304□□□
422	107	354	65	200-250-300-350-400-450	13.33	35LPT354□□□
472	107	404	65	200-250-300-350-400-450	13.70	35LPT404□□□
522	107	454	65	200-250-300-350-400-450	14.07	35LPT454□□□
572	107	504	65	200-250-300-350-400-450	14.44	35LPT504□□□

□□□ дополните артикул значением радиуса R

### Перегородки

Несмонтированные Артикул ST3500F  
 Смонтированные Артикул ST3500FMC  
 MCI: рамки открываются во внешний радиус  
 MCE: во внутренний радиус

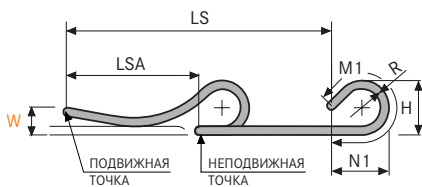

**L=LSA + M или M1** Длина цепи (L)=  
 Половина длины перемещения LSA  
 плюс длина загиба (M)  
 для слайдинга (M1)

R	H	N1	M1
200	512	1100	2360
250	612	1310	2870
300	712	1495	3335
350	812	1670	3775
400	912	1825	4190
450	1012	1975	4595
500	1112	2120	4985
600	1312	2390	5750

## Концевые крепления

Комплект концевых креплений служит для крепления обоих концов цепи к оборудованию. Смонтированный комплект с предустановленной планкой-гребенкой доступен по запросу.

## Крепления из стали

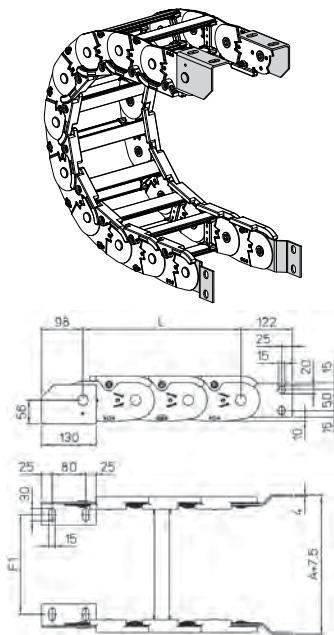

Для цепи	F1
35LPT104□□□	86
35LPT154□□□	136
35LPT204□□□	186
35LPT254□□□	236
35LPT304□□□	286
35LPT354□□□	336
35LPT404□□□	386
35LPT454□□□	436
35LPT504□□□	486
Специальная ширина F1	A-86

Крепления из стали
Смонтированные
A35LPKM
Несмонтированные
A35LPK



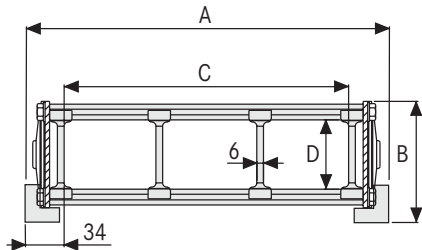

□□□ Внутренняя ширина (C)

## SILVYN® CHAIN 35LPC

Кабельные цепи из стали с защитными алюминиевыми крышками



### Технические характеристики

-  **Внутренняя высота (D)**  
65 мм
-  **Длина звена (P)**  
125 мм
-  **Высота подвижного крепления (W)**  
300 мм
-  **Скорость**  
2 м/с
-  **Ускорение**  
2 м/с<sup>2</sup>

A (мм)	B (мм)	C (мм)	D (мм)	R (мм)	Вес (кг/м)	Артикул
172	107	104	65	200-250-300-350-400-450	13.26	35LPC104□□□
222	107	154	65	200-250-300-350-400-450	14.29	35LPC154□□□
272	107	204	65	200-250-300-350-400-450	15.32	35LPC204□□□
322	107	254	65	200-250-300-350-400-450	16.35	35LPC254□□□
372	107	304	65	200-250-300-350-400-450	17.38	35LPC304□□□
422	107	354	65	200-250-300-350-400-450	18.41	35LPC354□□□
472	107	404	65	200-250-300-350-400-450	19.44	35LPC404□□□
522	107	454	65	200-250-300-350-400-450	20.46	35LPC454□□□
572	107	504	65	200-250-300-350-400-450	21.49	35LPC504□□□

□□□ дополните артикул значением радиуса R

### Перегородки

Несмонтированные Артикул ST3500F  
 Смонтированные Артикул ST3500FMC  
 MCI: рамки открываются во внешний радиус  
 MCE: во внутренний радиус

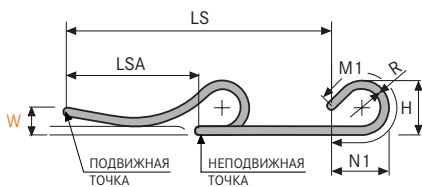

R	H	N1	M1
200	512	1100	2360
250	612	1310	2870
300	712	1495	3335
350	812	1670	3775
400	912	1825	4190
450	1012	1975	4595
500	1112	2120	4985
600	1312	2390	5750

**L=LSA + M или M1** Длина цепи (L)=  
 Половина длины перемещения LSA  
 плюс длина загиба (M)  
 для слайдинга (M1)

## Концевые крепления

Комплект концевых креплений служит для крепления обоих концов цепи к оборудованию. Смонтированный комплект с предустановленной планкой-гребенкой доступен по запросу.

## Крепления из стали

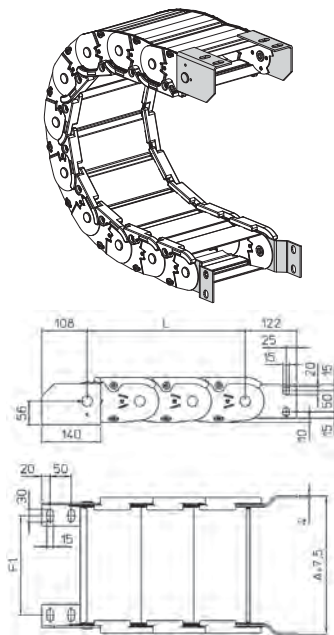

Для цепи	F1
35LPC104□□□	86
35LPC154□□□	136
35LPC204□□□	186
35LPC254□□□	236
35LPC304□□□	286
35LPC354□□□	336
35LPC404□□□	386
35LPC454□□□	436
35LPC504□□□	486
Специальная ширина F1	A-86

Крепления из стали
Смонтированные
A35LPCKM
Несмонтированные
A35LPC



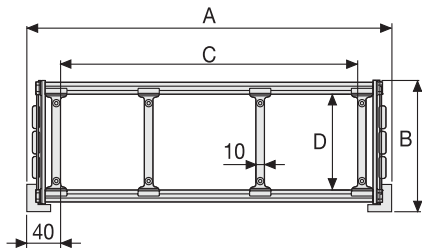

□□□ Внутренняя ширина (C)

## SILVYN® CHAIN 40LPT

Кабельные цепи из стали с рамками из алюминия



### Технические характеристики

-  **Внутренняя высота (D)**  
112,5 мм
-  **Длина звена (P)**  
180 мм
-  **Высота подвижного крепления (W)**  
350 мм
-  **Скорость**  
2 м/с
-  **Ускорение**  
2 м/с<sup>2</sup>

A (мм)	B (мм)	C (мм)	D (мм)	R (мм)	Вес (кг/м)	Артикул
230	161.5	150	112.5	250-300-350-400-450-500-550-600-700-750-850	20.71	40LPT150□□□
280	161.5	200	112.5	250-300-350-400-450-500-550-600-700-750-850	21.17	40LPT200□□□
330	161.5	250	112.5	250-300-350-400-450-500-550-600-700-750-850	21.63	40LPT250□□□
380	161.5	300	112.5	250-300-350-400-450-500-550-600-700-750-850	22.09	40LPT300□□□
480	161.5	400	112.5	250-300-350-400-450-500-550-600-700-750-850	23.02	40LPT400□□□
580	161.5	500	112.5	250-300-350-400-450-500-550-600-700-750-850	23.94	40LPT500□□□

□□□ дополните артикул значением радиуса R

### Перегородки

Несмонтированные Артикул S310TCF9  
Смонтированные Артикул S310TCF9MC  
MCI: рамки открываются во внешний радиус  
MCE: во внутренний радиус

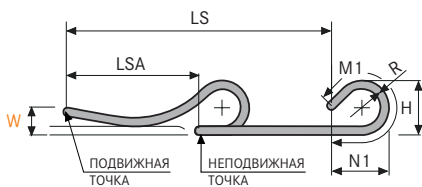

**L=LSA + M или M1** Длина цепи (L)=  
Половина длины перемещения LSA  
плюс длина загиба (M)  
для слайдинга (M1)

R	H	N1	M1
250	664	1545	3285
300	764	1755	3790
350	864	1950	4265
400	964	2125	4715
450	1064	2295	5150
500	1164	2455	5570
550	1264	2605	5975
600	1364	2755	6375
700	1564	3035	7155
750	1664	3170	7535
850	1864	3430	8280





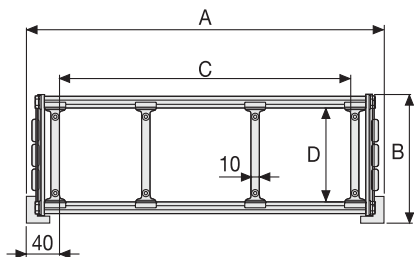

## SILVYN® CHAIN 40LPC

Кабельные цепи из стали с защитными алюминиевыми крышками



### Технические характеристики

-  **Внутренняя высота (D)**  
104,5 мм
-  **Длина звена (P)**  
180 мм
-  **Высота подвижного крепления (W)**  
350 мм
-  **Скорость**  
2 м/с
-  **Ускорение**  
2 м/с<sup>2</sup>

A (мм)	B (мм)	C (мм)	D (мм)	R (мм)	Вес (кг/м)	Артикул
230	161.5	150	104	250-300-350-400-450-500-550-600-700-750-850	23.96	40LPC150□□□
280	161.5	200	104	250-300-350-400-450-500-550-600-700-750-850	25.33	40LPC200□□□
330	161.5	250	104	250-300-350-400-450-500-550-600-700-750-850	26.69	40LPC250□□□
380	161.5	300	104	250-300-350-400-450-500-550-600-700-750-850	28.05	40LPC300□□□
480	161.5	400	104	250-300-350-400-450-500-550-600-700-750-850	30.77	40LPC400□□□
580	161.5	500	104	250-300-350-400-450-500-550-600-700-750-850	33.50	40LPC500□□□

□□□ дополните артикул значением радиуса R

### Перегородки

Несмонтированные Артикул S310TCF9

Смонтированные Артикул S310TCF9MC

MCI: рамки открываются во внешний радиус

MCE: во внутренний радиус

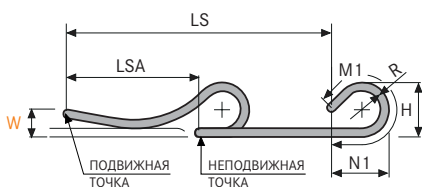

**L=LSA + M или M1** Длина цепи (L)=  
Половина длины перемещения LSA  
плюс длина загиба (M)  
для слайдинга (M1)

R	H	N1	M1
250	664	1545	3285
300	764	1755	3790
350	864	1950	4265
400	964	2125	4715
450	1064	2295	5150
500	1164	2455	5570
550	1264	2605	5975
600	1364	2755	6375
700	1564	3035	7155
750	1664	3170	7535
850	1864	3430	8280



## Концевые крепления

Комплект концевых креплений служит для крепления обоих концов цепи к оборудованию. Смонтированный комплект с предустановленной планкой-гребенкой доступен по запросу.

## Крепления из стали

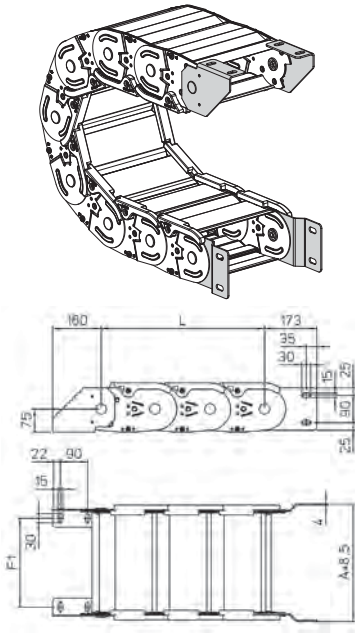

Для цепи	F1
40LPC150□□□	144
40LPC200□□□	194
40LPC250□□□	244
40LPC300□□□	294
40LPC400□□□	394
40LPC500□□□	494
Специальная ширина F1	A-86

Крепления из стали
Смонтированные
A40LPCKM
Несмонтированные
A40LPCK



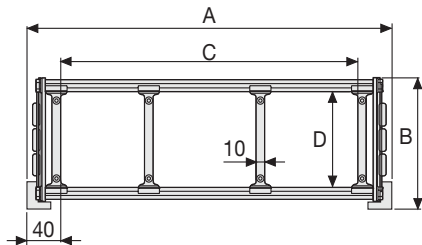

□□□ Внутренняя ширина (C)

## SILVYN® CHAIN 42LPT

Кабельные цепи из стали с рамками из алюминия



### Технические характеристики

-  **Внутренняя высота (D)**  
138 мм
-  **Длина звена (P)**  
180 мм
-  **Высота подвижного крепления (W)**  
350 мм
-  **Скорость**  
2 м/с
-  **Ускорение**  
2 м/с<sup>2</sup>

A (мм)	B (мм)	C (мм)	D (мм)	R (мм)	Вес (кг/м)	Артикул
230	191.5	150	138	250-300-350-400-450-500-550-600-700-750-850	24.25	42LPT150□□□
280	191.5	200	138	250-300-350-400-450-500-550-600-700-750-850	24.71	42LPT200□□□
330	191.5	250	138	250-300-350-400-450-500-550-600-700-750-850	25.17	42LPT250□□□
380	191.5	300	138	250-300-350-400-450-500-550-600-700-750-850	25.63	42LPT300□□□
480	191.5	400	138	250-300-350-400-450-500-550-600-700-750-850	26.56	42LPT400□□□
580	191.5	500	138	250-300-350-400-450-500-550-600-700-750-850	27.48	42LPT500□□□

□□□ дополните артикул значением радиуса R

### Перегородки

Несмонтированные Артикул ST42LF9  
Смонтированные Артикул ST42LF9MC  
MCI: рамки открываются во внешний радиус  
MCE: во внутренний радиус

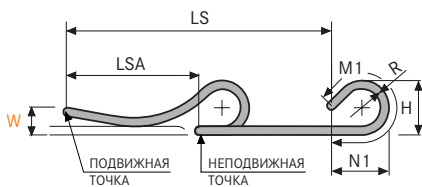

**L=LSA + M или M1** Длина цепи (L)=  
Половина длины перемещения LSA  
плюс длина загиба (M)  
для слайдинга (M1)

R	H	N1	M1
250	720	1545	3285
300	820	1755	3790
350	920	1950	4265
400	1020	2125	4715
450	1120	2295	5150
500	1220	2455	5570
550	1320	2605	5975
600	1420	2755	6375
700	1620	3035	7155
750	1720	3170	7535
850	1920	3430	8280

## Концевые крепления

Комплект концевых креплений служит для крепления обоих концов цепи к оборудованию. Смонтированный комплект с предустановленной планкой-гребенкой доступен по запросу.

## Крепления из стали

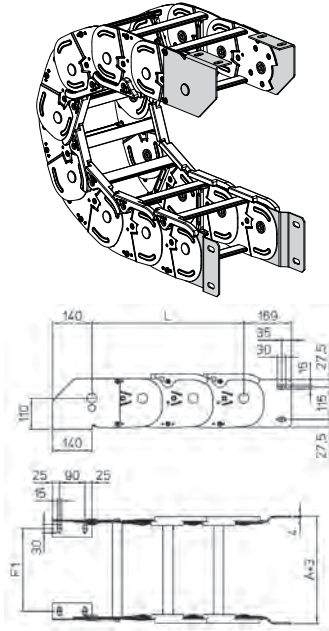

Для цепи	F1
42LPT150□□□	144
42LPT200□□□	194
42LPT250□□□	244
42LPT300□□□	294
42LPT400□□□	394
42LPT500□□□	494
Специальная ширина F1	A-86

Крепления из стали
Смонтированные
A42LPKM
Несмонтированные
A42LPK

□□□ Внутренняя ширина (C)

## Направляющие каналы для цепей серии

### 20LP - 30LP

Специальный направляющий канал для слайдинговых цепей. Изготовлен из оцинкованной стали, по запросу возможно изготовление из нержавеющей стали.

#### Применение для одной цепи в лотке

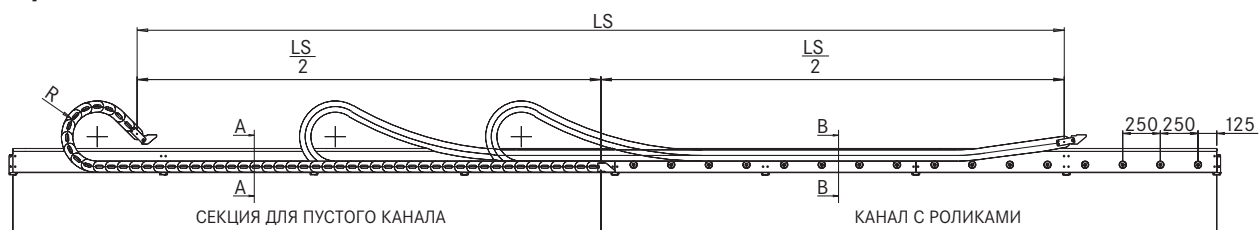

#### Применение для двух цепей

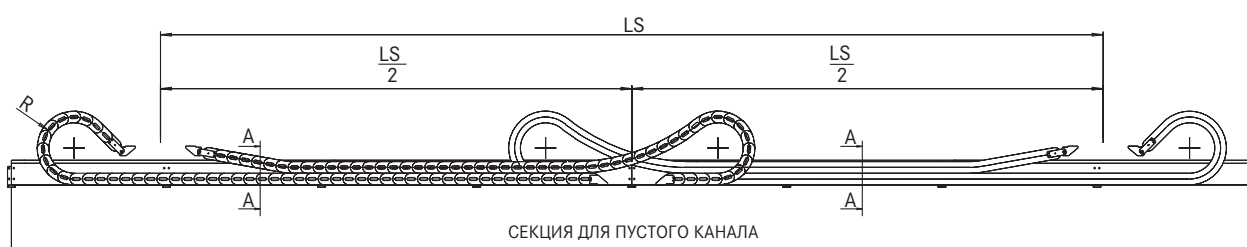

Направляющий канал поставляется комплектом из:  
двухметровых боковых секций  
присоединительных планок  
крепежных болтов

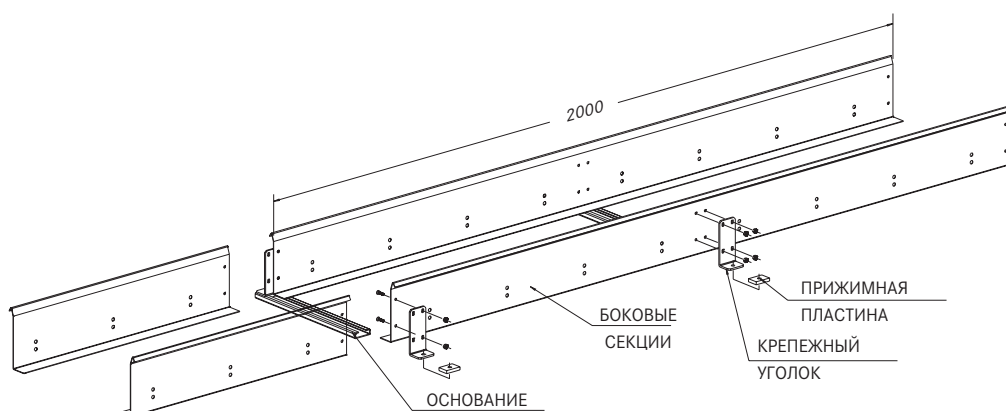

### Пустой канал

Часть А-А

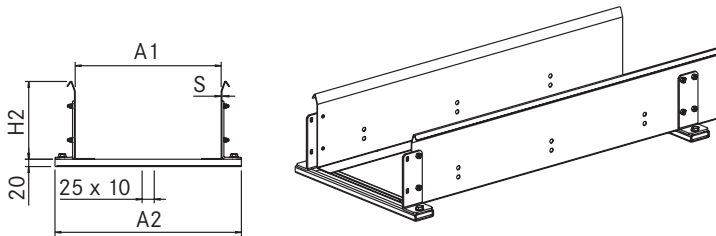

#### Артикул CS...

Как заказать:

Артикул цепи	<b>30LP100150</b>
Артикул каналов	<b>CS30LP100</b>

### Канал с роликами

Часть В-В

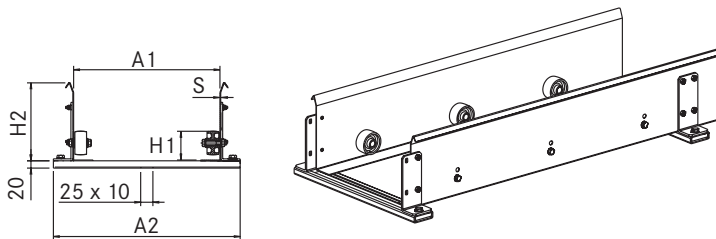

#### Артикул CR...

Как заказать:

Артикул цепи	<b>30LP100150</b>
Артикул каналов	<b>CR30LP100</b>

### Канал со стальными полозьями

Часть В-В

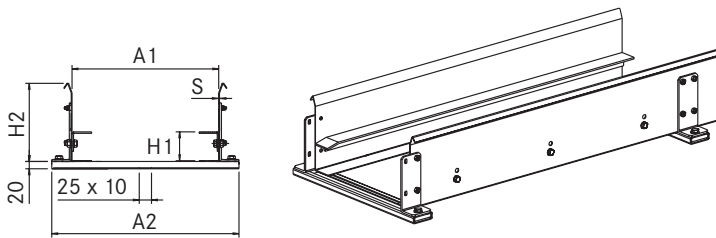

#### Артикул CA...

Как заказать:

Артикул цепи	<b>30LP100150</b>
Артикул каналов	<b>CA30LP100</b>

### Канал с пластиковыми полозьями

Часть В-В

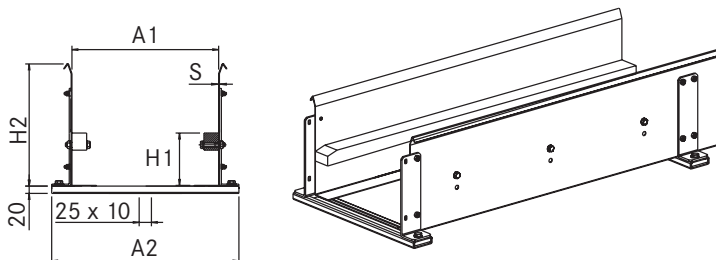

#### Артикул CP...

Как заказать:

Артикул цепи	<b>30LP100150</b>
Артикул каналов	<b>CP30LP100</b>

Для цепи	H1 мм	H2 мм	A1 мм	A2 мм	S мм
20	59	160	A+4	A+87	1,5
30	81,5	190	A+4	A+88	2

## Направляющие каналы для цепей серии

### 35LP - 40LP

Специальный направляющий канал для слайдинговых цепей. Изготовлен из оцинкованной стали, по запросу возможно изготовление из нержавеющей стали.

#### Применение для одной цепи в лотке

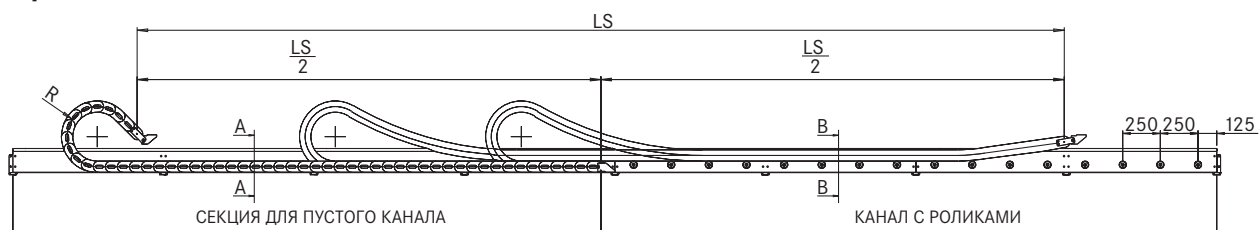

#### Применение для двух цепей

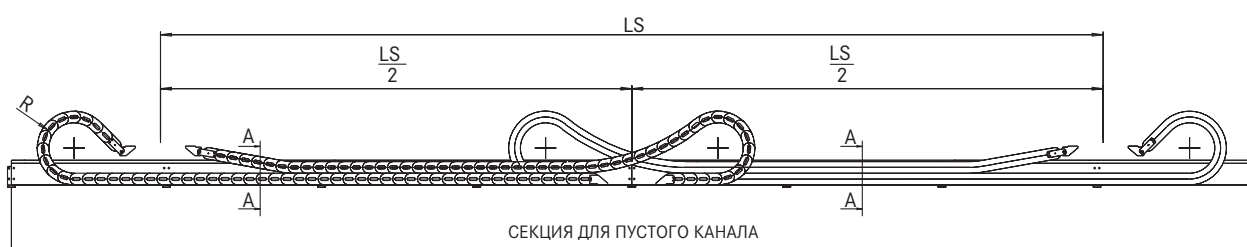

Направляющий канал поставляется комплектом из:  
двухметровых боковых секций  
присоединительных планок  
крепежных болтов

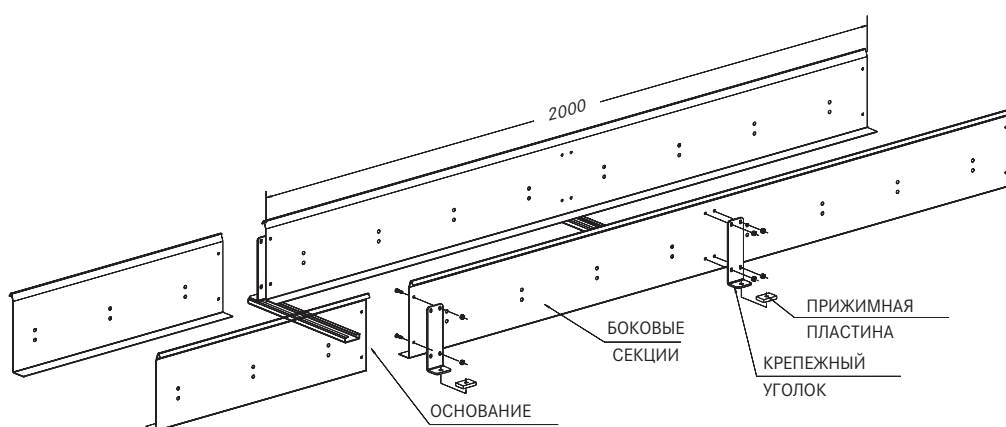

### Пустой канал

Часть А-А

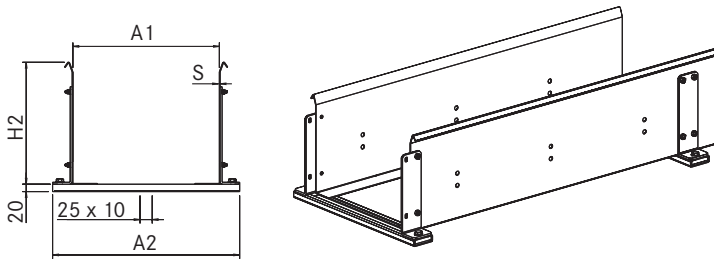

### Артикул CS35LP...

Как заказать:

Артикул цепи	<b>35LP104200</b>
Артикул каналов	<b>CS35LP104</b>

### Канал с роликами

Часть В-В

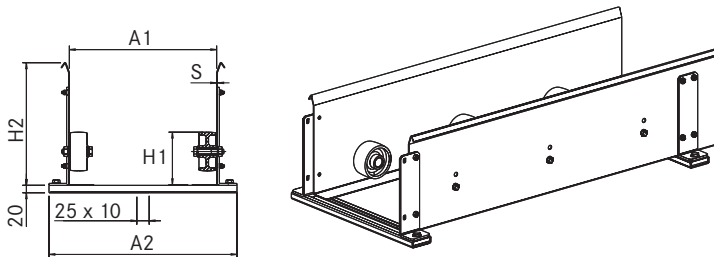

### Артикул CR35LP...

Как заказать:

Артикул цепи	<b>35LP104200</b>
Артикул каналов	<b>CR35LP104</b>

### Канал со стальными полозьями

Часть В-В

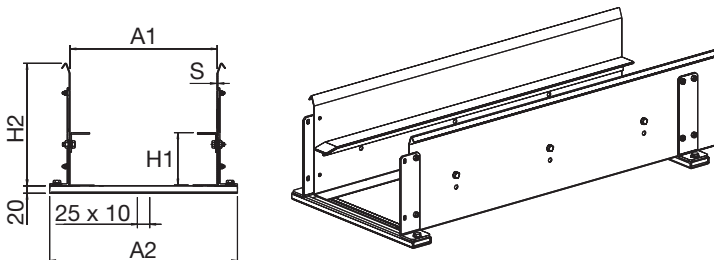

### Артикул CA35LP...

Как заказать:

Артикул цепи	<b>35LP104200</b>
Артикул каналов	<b>CA35LP104</b>

### Канал с пластиковыми полозьями

Часть В-В

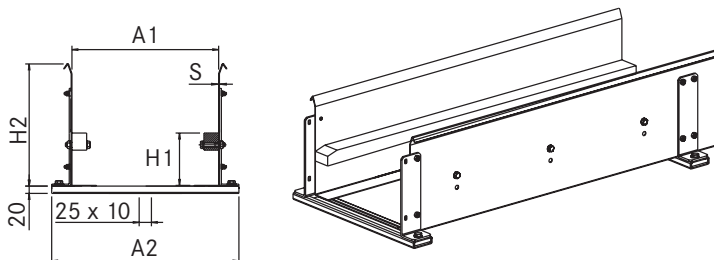

### Артикул CP35LP...

Как заказать:

Артикул цепи	<b>35LP104200</b>
Артикул каналов	<b>CP35LP104</b>

Для цепи	H1 мм	H2 мм	A1 мм	A2 мм	S мм
35LP	107	250	A+8	A+92	2
40LP	161,5	325	A+8	A+94	3

## SILVYN® CHAIN 495

Круговые кабельные цепи из полиамида со съёмными рамками

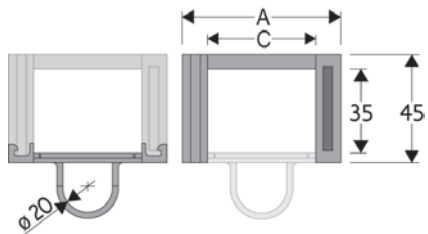

### Технические характеристики

- Внутренняя высота (D)**  
35 мм
- Скорость**  
180°
- Ускорение**  
180°

A (мм)	B (мм)	C (мм)	D (мм)	R (мм)	Вес (кг/м)	Артикул
69	45	45	35	100	0.10	495

Клипсы Артикул PG305

Для цепи	Угол	Количество звеньев
495	90	13
495	180	18
495	270	22
495	360	26

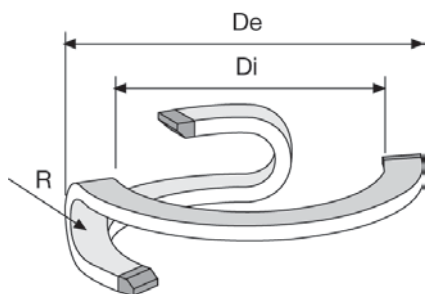

R	Di	De
100	600	755



## Концевые крепления

Концевые крепления предназначены для крепления цепи с обеих сторон к оборудованию. Для данной цепи крепления изготовлены из стали.

### Крепления из стали

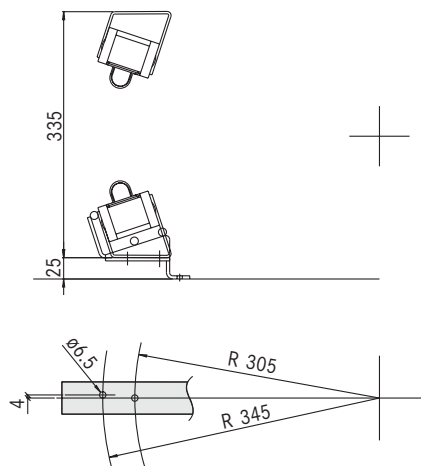

Крепления из стали	
Смонтированные	A495KM
Несмонтированные	A495K

### Основание для цепи

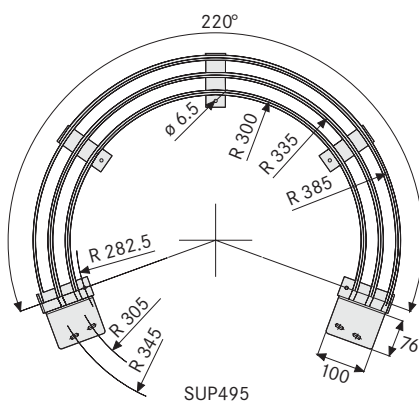

Для корректной работы цепи необходимо, чтобы цепь перемещалась в строго определенном положении. Для этого необходимо специальное основание, артикул SUP495. Для угла поворота более 200 градусов необходимо применять специальное устройство поддержки.

## SILVYN® CHAIN 500

Круговые кабельные цепи из полиамида со съёмными рамками

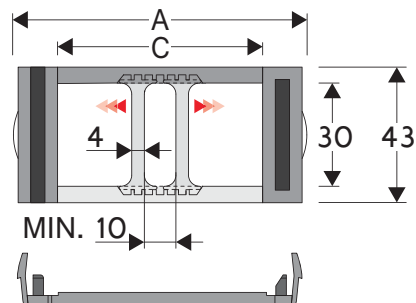

### Технические характеристики

-  **Внутренняя высота (D)**  
30 мм
-  **Скорость**  
180°
-  **Ускорение**  
180°

A (мм)	B (мм)	C (мм)	D (мм)	R (мм)	Вес (кг/м)	Артикул
93	43	65	30	100	0.14	5001
93	43	65	30	150	0.14	5002

### Перегородки

- Несмонтированные Артикул S500
- Смонтированные Артикул S500MC

Клипсы Артикул PG355

Для цепи	Угол	Количество звеньев
5001	90	12
5001	180	16
5001	270	20
5001	360	24
5002	90	14
5002	180	18
5002	270	23
5002	360	27

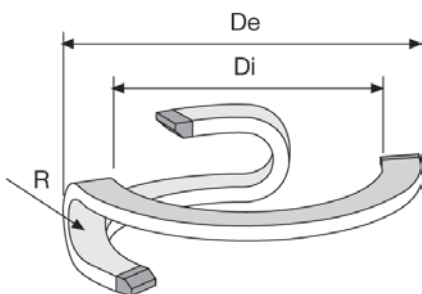

R	Di	De
100	630	830
150	630	830

## Концевые крепления

Концевые крепления предназначены для крепления цепи с обеих сторон к оборудованию. Для данной цепи крепления изготовлены из стали.

### Крепления из стали

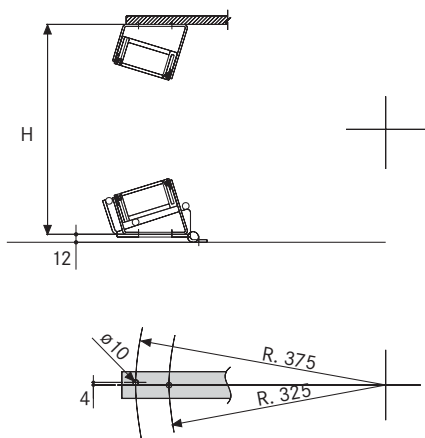

### Основание для цепи

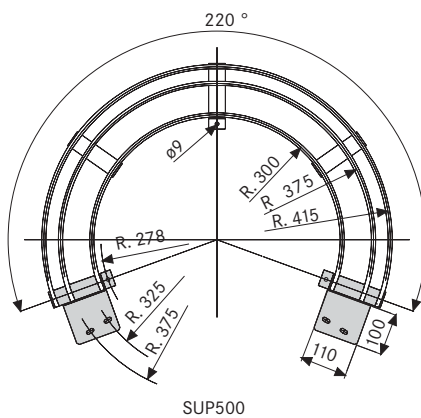

Для корректной работы цепи необходимо, чтобы цепь перемещалась в строго определенном положении. Для этого необходимо специальное основание, артикул SUP500. Для угла поворота более 200 градусов необходимо применять специальное устройство поддержки.

Крепления из стали	
Смонтированные	A500KM
Несмонтированные	A500K

## SILVYN® CHAIN 510TN / 515TN

Круговые кабельные цепи из полиамида со съёмными рамками

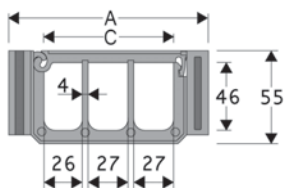

### Технические характеристики

**Внутренняя высота (D)**  
46 мм

**Скорость**  
180°

**Ускорение**  
180°

A (мм)	B (мм)	C (мм)	D (мм)	R (мм)	Вес (кг/м)	Артикул
132	55	88	46	125	0.20	510TN 125
132	55	88	46	175	0.20	515TN 175

### Клипсы

510TN	Артикул PG511
515TN	Артикул PG515

Для цепи	Угол	Количество звеньев
510TN	90	13
510TN	180	17
510TN	270	22
510TN	360	27
515TN	90	17
515TN	180	23
515TN	270	29
515TN	360	35

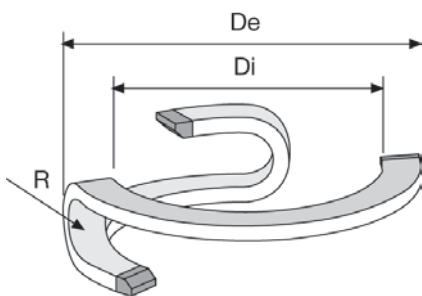

R	Di	De
125	940	1220
175	1060	1340

## Концевые крепления

Концевые крепления предназначены для крепления цепи с обеих сторон к оборудованию. Для данной цепи крепления изготовлены из стали.

### Крепления из стали

### Основание для цепи

#### 510TN

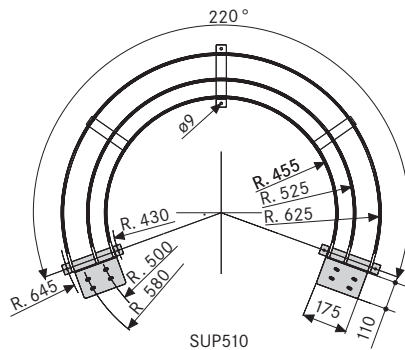
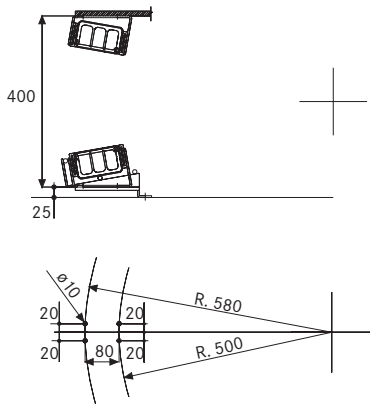

#### 515TN

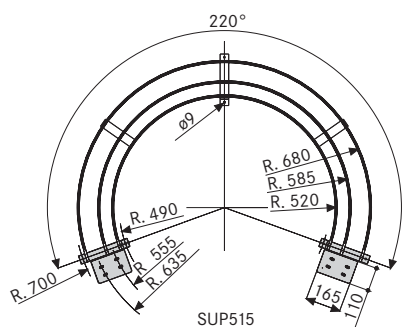
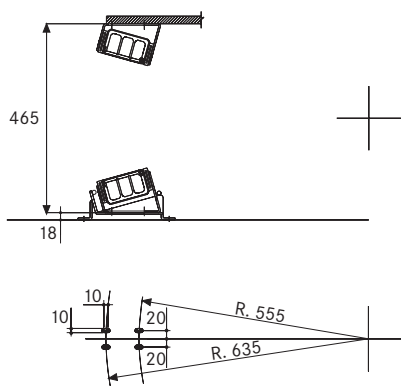

Для корректной работы цепи необходимо, чтобы цепь перемещалась в строго определенном положении. Для этого необходимо специальное основание, артикулы SUP510 и SUP515. Для угла поворота более 200 градусов необходимо применять специальное устройство поддержки.

Крепления из стали	
Смонтированные	
A510TNKM	
A515TNKM	
Несмонтированные	
A510TNK	
A515TNK	

## SILVYN® CHAIN 545

Круговые кабельные цепи из полиамида со съёмными рамками

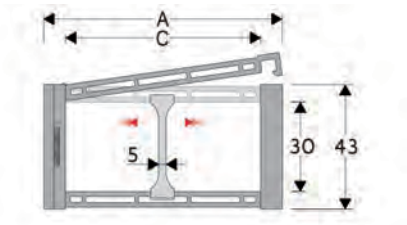

### Технические характеристики

- Внутренняя высота (D)**  
46 мм
- Скорость**  
180°
- Ускорение**  
180°

A (мм)	B (мм)	C (мм)	D (мм)	R (мм)	Вес (кг/м)	Артикул
123	62	100	46	100	0.20	545SI100100

### Перегородки

- Несмонтированные Артикул S445UF
- Смонтированные Артикул S445UFMC

**Клипсы** Артикул PG545

Для цепи	Угол	Количество звеньев
545	90	14
545	180	18
545	270	22
545	360	27

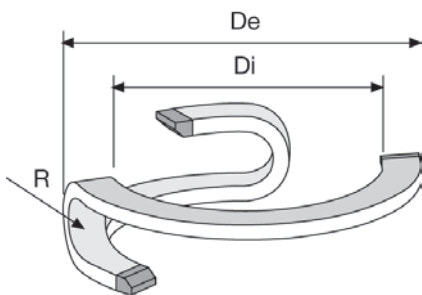

R	Di	De
100	485	760



## SILVYN® CHAIN 599

Круговые кабельные цепи из полиамида со съёмными рамками

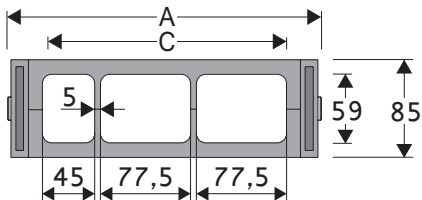

### Технические характеристики

-  **Внутренняя высота (D)**  
59 мм
-  **Скорость**  
180°
-  **Ускорение**  
180°

A (мм)	B (мм)	C (мм)	D (мм)	R (мм)	Вес (кг/м)	Артикул
272	85	210	59	220	0.90	599

Для цепи	Угол	Количество звеньев
599	90	14
599	180	19
599	270	23
599	360	28

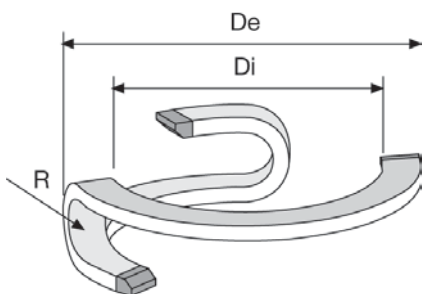

R	Di	De
220	1400	2000



## Концевые крепления

Концевые крепления предназначены для крепления цепи с обеих сторон к оборудованию. Для данной цепи крепления изготовлены из стали.

### Крепления из стали

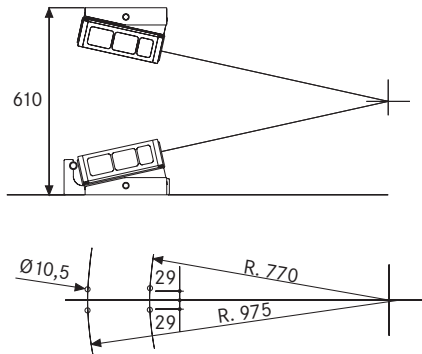

Крепления из стали	
Смонтированные	A599KM
Несмонтированные	A599K

### Основание для цепи

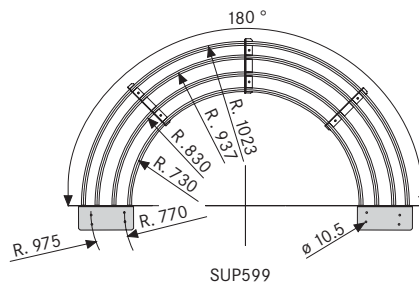

Для корректной работы цепи необходимо, чтобы цепь перемещалась в строго определенном положении. Для этого необходимо специальное основание, артикул SUP599. Для угла поворота более 200 градусов необходимо применять специальное устройство поддержки.

## Аксессуары для кабельных цепей

### Планка-ребенка из полиамида

Планка-ребенка, изготовленная из полиамида, позволяет просто и надежно фиксировать кабель на концах цепи кабельными стяжками. Мы рекомендуем комплектовать концевые крепления планкой гребенкой для небольших цепей с незначительными растягивающими нагрузками на кабель. Артикулы планки гребенки Вы можете определить на страницах цепей согласно их внутренней ширины и варианта концевого крепления.



### Стальные кабельные зажимы

Кабельные зажимы предназначены для крепления кабеля на концах цепи в случаях, когда кабель подвергается сильным растягивающим нагрузкам. Например, при вертикальном перемещении цепи или при больших длинах перемещения в слайдинговом исполнении.

Зажимы прочно фиксируют кабель, прижимая его сверху закручивающимися винтами. Повреждение кабеля исключено из-за специальных уплотняющих вставок. Могут быть как одинарные зажимы, крепящие один кабель, так и двойные или тройные.



### Инструмент для снятия

#### и установки клипс

Для простого и безопасного снятия клипс мы предлагаем специальный инструмент, подходящий под определенный тип клипс.

Артикул	Для модели	Клипса
PZ010	660 - 770 - 445	Single
PZ036	306 - 307 - 326	Triple
PZ038	308 - 328	Triple
PZ039	309	Triple
PZ475	475	Single



## Стальные кабельные зажимы

C-профиль

Артикул	Длина
6000002	Стандартная длина 1000 мм; По запросу другие длины

Зажим для одного кабеля или шланга, полный комплект

Артикул	Диаметр, мм	L	H макс. ~
6000614C	06-14	20	64
6001418C	14-18	22	73
6001822C	18-22	26	77
6002226C	22-26	30	81
6002630C	26-30	34	85
6003034C	30-34	38	90
6003438C	34-38	43	100
6003842C	38-42	47	113
6004246C	42-46	52	120
6004650C	46-50	58	130
6005054C	50-54	68	139
6005458C	54-58	75	147
6005864C	58-64	82	155
6006470C	64-70	90	163

Двойной зажим для одновременного крепежа двух кабелей

Артикул	Диаметр, мм	L	H макс. ~
6020608C	06-08	20	64
6020810C	08-10	20	88
6021014C	10-14	20	88
6021418C	14-18	21	94
6021822C	18-22	26	110
6022226C	22-26	30	121
6022630C	26-30	34	128
6023034C	30-34	38	134
6023438C	34-38	43	156
6023842C	38-42	47	165

Двойной зажим для одновременного крепежа трех кабелей

Артикул	Диаметр, мм	L	H макс. ~
6031012C	10-12	16	87
6031214C	12-14	17	97
6031416C	14-16	19	102
6031618C	16-18	22	112
6031820C	18-20	24	116
6032022C	20-22	26	129
6032224C	22-24	28	133
6032426C	24-26	31	143
6032628C	26-28	33	150
6032830C	28-30	35	158

Ответная часть отдельно

Артикул	Диаметр, мм	Артикул	Диаметр, мм
6100612	06-12	6103842	38-42
6101214	12-14	6104246	42-46
6101618	14-18	6104650	46-50
6101822	18-22	6105054	50-54
6102226	22-26	6105458	54-58
6102630	26-30	6105864	58-64
6103034	30-34	6106470	64-70
6103438	34-38		

Промежуточная часть для разделения двух кабелей отдельно

Артикул	Диаметр, мм	Артикул	Диаметр, мм
6201012	10-12	6202426	22-26
6201214	12-14	6202830	26-30
6201416	14-16	6203034	30-34
6201618	16-18	6203438	34-38
6201822	18-22	6203842	38-42

Промежуточная часть для разделения трех кабелей

Артикул	Диаметр, мм	Артикул	Диаметр, мм
6300612X	10-12	6201822X	20-24
6301214X	12-14	6202226X	24-26
6301416X	14-16	6202630X	26-30
6301618X	16-20		

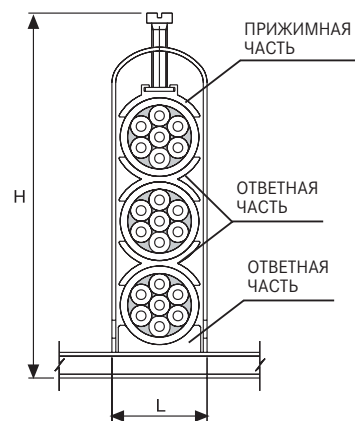
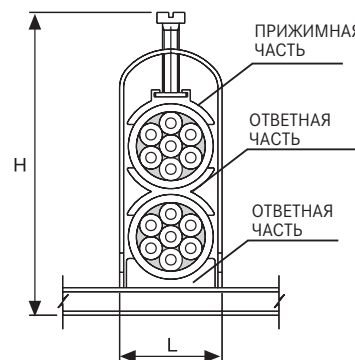
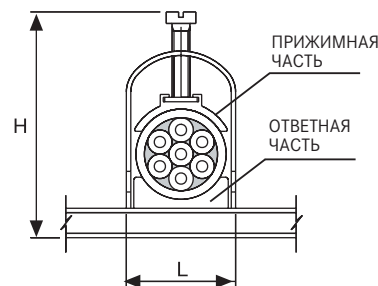
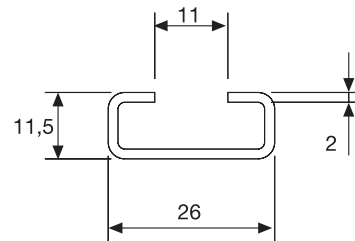

# ÖLFLEX®

## Кабели силовые, контрольные и кабели управления



ÖLFLEX® стал синонимом силовых, контрольных кабелей и кабелей управления. Гибкие и маслостойкие кабели отвечают самым высоким требованиям и устойчивы к самым неблагоприятным условиям применения.

### Области применения

- Машино-, станко-, аппаратостроение и производство промышленных установок
- Контрольно-измерительные приборы, автоматика, техника отопления и кондиционирования воздуха
- Ветросиловые и фотогальванические электрические установки
- Общественные здания, аэропорты, вокзалы
- Медицинская техника, химическая промышленность, компостирующие и очистные сооружения
- Пищевая промышленность
- Строительное оборудование, автомобили, сельскохозяйственные машины
- Световые и акустические системы
- Мобильные электроприборы (электроинструмент, непрофессиональное ремонтное оборудование, бытовая техника)



## ÖLFLEX® SERVO FD 781 CY

Кабель для серводвигателей, экранированный

**Информация**

- Для средних нагрузок в буксируемых кабельных цепях
- Соответствующая электромагнитная совместимость



**Преимущества**

- Испытаны в применении, надежны
- Возможно подключение на большом расстоянии между приводом и преобразователем частоты из-за низкой емкости
- Экранирование в виде оплетки из медных проволок для выполнения требований по электромагнитной совместимости и для защиты от электромагнитных помех

**Области применения**

- Для соединения электродвигателя и преобразователя частоты
- В буксируемых кабельных цепях или подвижных частях оборудования
- Для разводки внутри электрооборудования
- В помещениях с сухой, влажной или избыточно влажной средой при нормальных механических нагрузках
- Вне помещений только с защитой от УФ-лучей и при соблюдении температурного режима

**Характеристики**

- Маслостойкие
- Не распространяет горение согл. IEC 60332-1-2
- Оболочка, стойкая к адгезии
- Рассчитаны на 5 млн циклов изгиба и для длины перемещения цепи до 10 м

**Стандарты / Сертификаты соответствия**

- На основе стандарта VDE 0250 / 0285
- Для применения в буксируемых кабельных цепях. Пожалуйста, соблюдайте указания в приложении T3 главного каталога Lapp Group
- Соответствует требованиям TP TC 004/2011
- Соответствует требованиям TP о ПБ №123-ФЗ ГОСТ Р 53315-2009 (п. 5.2) ПРГО 1

**Конструкция**

- Жилы из тончайших медных проволок, кл. гибкости 6
- Изоляция жил: полипропилен (PP)
- Общая скрутка жил с маленьким шагом
- Обмотка лентой флиз
- Оплетка из медных луженых проволок
- Наружная оболочка из ПВХ-пластиката, цвет оранжевый (RAL 2003)

**Технические характеристики**

- Классификация**  
ETIM 5.0 Class-ID: EC000104  
ETIM 5.0 Class-Description: кабели управления
- Маркировка жил**  
Черные жилы с белой цифровой маркировкой по VDE 0293-1
- Конструкция жилы**  
Жилы из тончайших медных проволок по VDE 0295, кл. гибкости 6 / IEC 60228 кл. гибкости 6
- Минимальный радиус изгиба**  
Подвижное применение: 7,5 x D  
Неподвижное применение: 4 x D
- Номинальное напряжение**  
U<sub>0</sub>/U: 600/1000 В
- Испытательное напряжение**  
Жила/жила: 4000 В  
Жила/экран: 4000 В
- Жила заземления**  
G = с ж/з жилой заземления
- Переменные циклы изгиба**  
5 млн циклов
- Температурный диапазон**  
Подвижное применение: от -5 до +70 °C  
Неподвижное применение: от -40 до +80 °C

Артикул	Количество жил и сеч. в мм <sup>2</sup>	Наружный диаметр, мм	Вес меди, кг/км	Вес, кг/км
<b>ÖLFLEX® SERVO FD 781 CY</b>				
0036320	4 G 1.5	9.8	89	157
0036321	4 G 2.5	11.9	133.8	233
0036322	4 G 4	13.5	210.9	335
0036324	4 G 10	19.7	488.2	747
0036325	4 G 16	23.9	744.8	1109
0036327	4 G 35	33.3	1565.4	2264
0036328	4 G 50	38.3	2174.9	3090

Если нет других указаний, то все представленные значения для данного вида продукции являются номинальными. Другие значения, например, отклонения, можно получить по запросу. Цена на базе меди: Евро 150/100 кг. Определение и расчет ценовых надбавок для кабелей из меди приведены в таблице T17 в приложении к каталогу. Стандартные длины см.: [www.lappkabel.de/en/cable-standardlengths](http://www.lappkabel.de/en/cable-standardlengths). Упаковка: бухты до 30 кг/250 м или на барабанах. Укажите желаемую упаковку (например, 1 x 500 м на барабане или 5 x 100 м в бухтах). Фотографии представлены не в точном масштабе и не являются точными до подробностей иллюстрациями соответствующих изделий.

**Аналогичная продукция**

- ÖLFLEX® SERVO FD 796 CP см. страницу 261
- Кабели по стандартам SIEMENS® 6FX 8PLUS см. главный каталог Lapp Group

**Аксессуары**

- Прямоугольные электрические соединители EPIC® POWER LS1 см. главный каталог Lapp Group
- SKINTOP® ЭМС / заземление см. главный каталог Lapp Group

Для применения в буксируемых кабельных цепях • Для серводвигателей - приводная техника, с сертификацией



## ÖLFLEX® SERVO FD 796 P

Кабели для серводвигателей с наружной оболочкой из полиуретана для сверхдинамичного применения в буксируемых кабельных цепях - с сертификацией для Северной Америки

LAPP KABEL STUTTGART ÖLFLEX® SERVO FD 796 P CE

### Преимущества

- Повышение экономической эффективности оборудования благодаря более высокой скорости и ускорению
- Возможно подключение на большом расстоянии между приводом и преобразователем частоты из-за низкой емкости
- Большой срок службы даже в экстремальных условиях благодаря износостойкой наружной оболочке из полиуретана
- Стойкие к смазочным материалам на основе минеральных масел, к разбавленным кислотам, к водным щелочным растворам и к другим химическим соединениям
- Широкий температурный диапазон для применений в экстремальных климатических условиях
- Сертификация по многочисленным стандартам снижает затраты

### Области применения

- Для соединения электродвигателя и серворегулятора
- В буксируемых кабельных цепях или подвижных частях оборудования
- Для использования в сборочных машинах и подъемно-транспортных устройствах
- Специально для применения во влажных средах станочных систем и поточных линий
- Для прокладки внутри/вне помещений

### Характеристики

- Подвижное применение в буксируемых кабельных цепях: ускорение до 50 м/с<sup>2</sup>, скорость перемещения до 5 м/с, длина перемещения цепи до 100 м

- Рассчитаны на 10 млн циклов изгиба и для длины перемещения цепи до 100 м (гориз.)
- Пожарный сертификат: UL/CSA: VW-1, FT1IEC/EN: 60332-1-2
- Не содержит галогенов
- Износостойкие и стойкие к насечкам
- Маслостойкие

### Стандарты / Сертификаты соответствия

- VDE - регистрация № 8591 (от 4G1,5) UL AWM Style 20234cULus AWM I/II A/B, 1000 B 80° FT1CSA AWM I/II A, 1000 B 80° FT1
- UL File No. E63634
- Для применения в буксируемых кабельных цепях. Пожалуйста, соблюдайте указания в приложении T3 главного каталога Lapp Group
- Соответствует требованиям TP TC 004/2011
- Соответствует требованиям TP о ПБ №123-ФЗ ГОСТ Р 53315-2009 (п. 5.2) ПРГО 1

### Конструкция

- Жилы из тончайших медных проволок, кл. гибкости 6
- Изоляция жил: полипропилен (PP)
- Индивидуальная конструкция в зависимости от типа: силовые жилы скручены с одной или двумя парами управления с малым шагом скрутки
- Обмотка лентой флиз
- Наружная оболочка из полиуретана (PUR), цвет черный (RAL 9005)

### Информация

- Для соблюдения высоких требований при применении в буксируемых кабельных цепях
- AWM-сертификация для Канады и США
- VDE-испытания

### Технические характеристики

- Классификация**  
ETIM 5.0 Class-ID: EC000104  
ETIM 5.0 Class-Description: кабели управления
- Маркировка жил**  
Силовые жилы: черные с маркировкой U/L1/C/L+; V/L2; W/L3/D /L-; GN/YE жила заземления  
Однопарные версии: черный, белый  
Двухпарные версии: черный с белыми цифрами 5; 6; 7; 8  
0,34мм<sup>2</sup> пары: БЕЛ./КОРИЧ./ЗЕЛ./ЖЕЛТ.
- Конструкция жилы**  
Жилы из тончайших медных проволок по VDE 0295, кл. гибкости 6 / IEC 60228 кл. гибкости 6
- Минимальный радиус изгиба**  
Подвижное применение: 7,5 x D  
Неподвижное применение: 4 x D
- Номинальное напряжение**  
IEC U<sub>0</sub>/U: 600/1000 В  
UL и CSA: 1000 В
- Испытательное напряжение**  
Жила/жила: 4000 В  
Жила/экран: 2 кВ
- Жила заземления**  
G = с ж/з жилой заземления
- Переменные циклы изгиба**  
10 млн циклов
- Температурный диапазон**  
Подвижное применение:  
от -40 до +90 °C (UL/CSA: +80 °C)  
Неподвижное применение:  
от -50 до +90 °C (UL/CSA: +80 °C)

Артикул	Количество жил и сеч. в мм <sup>2</sup>	Наружный диаметр, мм	Вес меди, кг/км	Вес, кг/км
ÖLFLEX® SERVO FD 796 P				
0025319	4 G 1,5 + (2 x 1,5)	11,7	99	217
0025320	4 G 2,5 + (2 x 1,5)	13,1	134	270
0025321	4 G 4 + (2 x 1,5)	14,2	195	333
0025322	4 G 6 + (2 x 1,5)	16	272	403
0025323	4 G 10 + (2 x 1,5)	18,4	425	581
0025324	4 G 16 + (2 x 1,5)	22,1	656	887
0025326	4 G 0,75 + 2 x (2 x 0,34)	10,9	54	143
0025327	4 G 1,5 + 2 x (2 x 0,75)	12,3	103	209
0025328	4 G 2,5 + 2 x (2 x 1)	14,3	152	306
0025312	4 G 4 + 2 x (2 x 1)	15,4	218	381
0025329	4 G 4 + (2 x 1) + (2 x 1,5)	15,6	231	388
0025330	4 G 6 + (2 x 1) + (2 x 1,5)	17,1	308	460

Если нет других указаний, то все представленные значения для данного вида продукции являются номинальными. Другие значения, например, отклонения, можно получить по запросу. Стандартные длины см.: [www.lappkabel.de/en/cable-standardlengths](http://www.lappkabel.de/en/cable-standardlengths). Фотографии представлены не в точном масштабе и не являются точными до подробностей иллюстрациями соответствующих изделий.

### Аналогичная продукция

- ÖLFLEX® SERVO FD 796 CP см. страницу 261

### Аксессуары

- Системы защиты кабеля и буксируемые кабельные цепи см. главный каталог Lapp Group
- Цилиндрические электрические соединители см. главный каталог Lapp Group



**ÖLFLEX® SERVO FD 796 CP**

Экранированный кабель для серводвигателей с высокими техническими характеристиками

**Информация**

- Для соблюдения высоких требований при применении в буксируемых кабельных цепях
- AWM-сертификация для Канады и США
- VDE-испытания

**Преимущества**

- Повышение экономической эффективности оборудования благодаря более высокой скорости и ускорению
- Подходит для применения в серводвигателях от лидирующих мировых производителей
- Возможно подключение на большом расстоянии между приводом и преобразователем частоты из-за низкой емкости
- Стойкие к смазочным материалам на основе минеральных масел, к разбавленным кислотам, к водным щелочным растворам и к другим химическим соединениям.
- Широкий температурный диапазон для применений в экстремальных климатических условиях
- Экранирование для соблюдения требований по электромагнитной совместимости и для защиты от электромагнитных помех

**Области применения**

- Для соединения электродвигателя и серворегулятора
- В буксируемых кабельных цепях или подвижных частях оборудования
- Для использования в сборочных машинах и подъемно-транспортных устройствах
- Специально для применения во влажных средах станочных систем и поточных линий
- Сборочные и производственные линии, во всех типах машин
- Для прокладки внутри/вне помещений



**Характеристики**

- Подвижное применение в буксируемых кабельных цепях: ускорение до 50 м/с<sup>2</sup>, скорость перемещения до 5 м/с, длина перемещения цепи до 100 м
- Рассчитаны на 10 млн циклов изгиба и для длины перемещения цепи до 100 м (гориз.)
- Пожарный сертификат: UL/CSA: VW-1, FT1IEC/EN: 60332-1-2
- Не содержит галогенов
- Износостойкие и стойкие к насечкам
- Маслостойкие

**Стандарты / Сертификаты соответствия**

- VDE - регистрация № 859 1 UL AWM Style 20234cULus AWM I/II A/B, 1000 В 80° FT1CSA AWM I/II A, 1000 В 80° FT1
- UL File No. E63634
- Для применения в буксируемых кабельных цепях. Пожалуйста, соблюдайте указания в приложении Т3 каталога
- Соответствует требованиям TP TC 004/2011
- Соответствует требованиям TP о ПБ №123-ФЗ ГОСТ Р 53315-2009 (п. 5.2) ПРГО 1

**Конструкция**

- Жилы из тончайших медных проволок, кл. гибкости 6
- Изоляция жил: полипропилен (PP)
- Индивидуальная конструкция в зависимости от артикула: силовые жилы с/без одной/двух экранированных пар управления скрученных между собой
- Обмотка лентой флиз
- Оплетка из медных луженых проволок
- Наружная оболочка из полиуретана (PUR), цвет оранжевый (RAL 2003)

**Технические характеристики**

**Классификация**  
ETIM ETIM 5.0 Class-ID: EC000104  
ETIM 5.0 Class-Description: кабели управления

**Маркировка жил**  
Силовые жилы: черные с маркировкой U/L1/C/L+; V/L2; W/L3/D /L-; GN/YE жила заземления дополнительно с 1 парой управления: черная, белая или с 2 парами управления: черные жилы с белыми цифрами 5, 6, 7, 8

**Конструкция жилы**  
Жилы из тончайших медных проволок по VDE 0295, кл. гибкости 6 / IEC 60228 кл. гибкости 6

**Минимальный радиус изгиба**  
Подвижное применение: 7,5 x D (1,516 мм<sup>2</sup>), 10 x D (2550 мм<sup>2</sup>)  
Неподвижное применение: 4 x D

**Номинальное напряжение**  
Силовые жилы и жилы управления: IEC U<sub>c</sub>/U: 600/1000 В  
UL и CSA: 1000 В

**Испытательное напряжение**  
Жила/жила: 4000 В  
Жила/экран: 2 кВ

**Жила заземления**  
G = с ж/з жилой заземления

**Переменные циклы изгиба**  
10 млн циклов

**Температурный диапазон**  
Подвижное применение: от -40 до +90 °C (UL/CSA: +80 °C)  
Неподвижное применение: от -50 до +90 °C (UL/CSA: +80 °C)

Артикул	Количество жил и сеч. в мм <sup>2</sup>	Наружный диаметр, мм	Вес меди, кг/км	Вес, кг/км
<b>ÖLFLEX® SERVO FD 796 CP</b>				
0027950	4 G 1,5	9,1	79	140
0027951	4 G 2,5	10,6	129	197
0027952	4 G 4	11,9	186	268
0027953	4 G 6	14,5	296	397
0027954	4 G 10	17,5	449	591
0027955	4 G 16	21,6	716	955
0027956	4 G 25	25,2	1073	1337
0027957	4 G 35	28,6	1480	1769
0027958	4 G 50	33,4	2115	2468
0027959	4 G 1,5 + (2 x 1,5)	11,6	135	261
0027960	4 G 2,5 + (2 x 1,5)	13,4	188	318
0027961	4 G 4 + (2 x 1,5)	14,8	235	385
0027962	4 G 6 + (2 x 1,5)	16,8	329	486
0027963	4 G 10 + (2 x 1,5)	19,4	515	701
0027964	4 G 16 + (2 x 1,5)	23,1	757	1048
0027965	4 G 25 + (2 x 1,5)	26,6	1147	1532
0027966	4 G 35 + (2 x 1,5)	30,9	1538	2097
0027967	4 G 50 + (2 x 1,5)	34	2181	2721
0027969	4 G 1,5 + 2 x (2 x 0,75)	12,2	159	313
0027970	4 G 2,5 + 2 x (2 x 1)	14,6	207	395
0027980	4 G 4 + 2 x (2 x 1)	16,1	274	466
0027971	4 G 4 + (2 x 1) + (2 x 1,5)	16,3	344	485
0027972	4 G 6 + (2 x 1) + (2 x 1,5)	18,1	436	588
0027973	4 G 10 + (2 x 1,0) + (2 x 1,5)	21,8	610	819
0027974	4 G 16 + 2 x (2 x 1,5)	25,5	801	1135
0027975	4 G 25 + 2 x (2 x 1,5)	28,8	1187	1559
0027976	4 G 35 + 2 x (2 x 1,5)	30,9	1588	2093
0027977	4 G 50 + 2 x (2 x 2,5)	36,3	2557	2920

Если нет других указаний, то все представленные значения для данного вида продукции являются номинальными. Другие значения, например, отклонения, можно получить по запросу. Стандартные длины см.: [www.lappkabel.de/en/cable-standardlengths](http://www.lappkabel.de/en/cable-standardlengths). Фотографии представлены не в точном масштабе и не являются точными до подробностей иллюстрациями соответствующих изделий.

**Аксессуары**

- Цилиндрические электрические соединители
- SKINTOP® ЭМС / заземление см. главный каталог Lapp Group



## ÖLFLEX® SERVO FD 798 CP

Экранированные кабели для датчиков вращения с полиуретановой оболочкой для сверхдинамичного применения в буксируемых кабельных цепях - с сертификацией

LAPP KABEL STUFGART ÖLFLEX® SERVO FD 798 CP

### Преимущества

- Повышение экономической эффективности оборудования благодаря более высокой скорости и ускорению
- Подходит для датчиков вращения известных производителей
- Оптимальный наружный диаметр, объем, вес
- Большой срок службы даже в экстремальных условиях благодаря износостойкой наружной оболочке из полиуретана
- Стойкие к смазочным материалам на основе минеральных масел, к разбавленным кислотам, к водным щелочным растворам и к другим химическим соединениям
- Широкий температурный диапазон для применений в экстремальных климатических условиях

### Области применения

- Соединительный кабель между серворегулятором и кодирующим устройством/ датчиком вращения
- Соединительный кабель между серворегулятором и тахогенератором
- В буксируемых кабельных цепях или подвижных частях оборудования
- Специально для применения во влажных средах станочных систем и поточных линий
- Сборочные и производственные линии, во всех типах машин
- Для прокладки внутри/вне помещений

### Характеристики

- Подвижное применение в буксируемых кабельных цепях: ускорение до 50 м/с<sup>2</sup>, скорость перемещения до 5 м/с, длина перемещения цепи до 100 м
- Пожарный сертификат: UL/CSA: VW-1, FT1 IEC/EN: 60332-1-2
- Не содержит галогенов
- Конструкция кабеля с низкой емкостью
- Износостойкие и стойкие к насечкам
- Маслостойкие

### Стандарты / Сертификаты соответствия

- UL AWM Style 20236
- CSA AWM IA/B; IIA/B FT 1
- UL File No. E63634
- Для применения в буксируемых кабельных цепях. Пожалуйста, соблюдайте указания в приложении T3 каталога
- Соответствует требованиям TR TC 004/2011
- Соответствует требованиям ТР о ПБ №123-ФЗ ГОСТ Р 53315-2009 (п. 5.2) ПРГО 1

### Конструкция

- Жилы из медных луженых тонких/ тончайших проволок
- Изоляция жил: полипропилен (PP)
- Скрутка жил (пар) повивная или пучком
- Подробнее – см. техпаспорт
- Обмотка лентой флиз
- Наружная оболочка из полиуретана (PUR), цвет зеленый (RAL 6018)

### Информация

- Для соблюдения высоких требований при применении в буксируемых кабельных цепях
- Подходят для датчиков вращения различных производителей
- AWM-сертификация для Канады и США

### Технические характеристики

- Классификация**  
ETIM 5.0 Class-ID: EC000104  
ETIM 5.0 Class-Description: кабели управления
- Маркировка жил**  
Подробную информацию см. в техпаспорте ÖLFLEX® SERVO FD 798 CP
- Конструкция жилы**  
Жилы из медных тонких / тончайших проволок
- Минимальный радиус изгиба**  
Подвижное применение: 7,5 x D  
Неподвижное применение: 4 x D
- Номинальное напряжение**  
IEC: 30 В  
UL и CSA: 30 В
- Испытательное напряжение**  
Жила/жила: 1500 В эфф.  
Жила/экран: 750 В эфф.
- Переменные циклы изгиба**  
10 млн циклов
- Температурный диапазон**  
Подвижное применение:  
от -40 до +90 °C (UL/CSA: +80 °C)  
Неподвижное применение:  
от -50 до +90 °C (UL/CSA: +80 °C)

Артикул	Количество жил и сеч. в мм <sup>2</sup>	Наружный диаметр, мм	Вес меди, кг/км	Вес, кг/км
<b>ÖLFLEX® SERVO FD 798 CP</b>				
0036910	4x2x0,34+4x0,5	8,9	79	125
0036911	3x(2x0,14)+2x(0,5)	8,9	70	120
0036912	3x(2x0,14)+4x0,14+2x0,5	8,8	68	110
0036913	3x(2x0,14)+4x0,14+2x0,5+4x0,22	9,4	80	130
0036914	9x0,5	8,8	71	110
0036915	4x2x0,25+2x1,0	8,8	63	109
0036916	6x2x0,25+2x0,5	10,3	67	121
0036917	10x0,14+2x0,5	7,7	41	82
0036918	10x0,14+4x0,5	8,1	54	98
0036920	4x2x0,14+4x0,5	8,2	51	95
0036921	4x2x0,25	7,6	38	75
0036923	8x2x0,18	7,8	51	85
0036924	4x2x0,18	6,4	30	52
0036926	12x0,22	6,9	44	73
0036927	4x2x0,25+2x0,5	8,5	62	98
0036928	2x2x0,14+2x(2x0,14)+4x0,5+(4x0,14)	9,1	79	135
0036929	2x(2x0,25)+2x0,5	8,7	46	98
0036930	2x2x0,25+2x0,5	7,3	38	72

Если нет других указаний, то все представленные значения для данного вида продукции являются номинальными. Другие значения, например, отклонения, можно получить по запросу. Цена на базе меди: Евро 150/100 кг. Определение и расчет ценовых надбавок для кабелей из меди приведены в таблице T17 в приложении к каталогу.

Стандартные длины см.: [www.lappkabel.de/en/cable-standardlengths](http://www.lappkabel.de/en/cable-standardlengths).

Упаковка: бухты до 30 кг/250 м или на барабанах.

Укажите желаемую упаковку (например, 1 x 500 м на барабане или 5 x 100 м в бухтах).

DESINA® зарегистрированная марка союза немецких станкостроительных заводов.

Фотографии представлены не в точном масштабе и не являются точными до подробностей иллюстрациями соответствующих изделий.

### Аксессуары

- Цилиндрические электрические соединители
- SILVYN® CHAIN буксируемые кабельные цепи см. главный каталог Lapp Group





**ÖLFLEX® SERVO FD 7DSL**

Комбинированный кабель с низкой емкостью для серводвигателей с наружной оболочкой из полиуретана для сверхдинамичного применения в буксируемых кабельных цепях - с сертификацией

**Информация**

- OCS - One Cable Solution (готовое решение в одном кабеле)
- Подходит для DSL Hiperface® мотор-систем с обратной связью
- Для соблюдения высоких требований при применении в буксируемых кабельных цепях



**Преимущества**

- Повышение экономической эффективности оборудования благодаря более высокой скорости и ускорению
- DSL пара берет на себя сигнальную функцию
- Меньше кабелей и снижение затрат на соединение
- Конструкция кабеля способствует экономии занимаемого пространства и веса
- Большой срок службы даже в экстремальных условиях благодаря износостойкой наружной оболочке из полиуретана
- Стойкие к смазочным материалам на основе минеральных масел, к разбавленным кислотам, к водным щелочным растворам и к другим химическим соединениям

**Области применения**

- Силовая приводная техника в системах автоматизации
- Для соединения электродвигателя и серворегулятора
- В буксируемых кабельных цепях или подвижных частях оборудования
- Для использования в сборочных машинах и подъемно-транспортных устройствах
- Специально для применения во влажных средах станочных систем и поточных линий

**Характеристики**

- Применение в буксируемых кабельных цепях: ускорение до 50 м/с<sup>2</sup>, скорость перемещения до 5 м/с, длина перемещения цепи до 20 м
- Максимальная длина передачи DSL: 100 м
- Конструкция с улучшенной электромагнитной совместимостью
- Пожарный сертификат: UL/CSA: VW-1, FT1IEC/EN: 60332-1-2
- Не содержит галогенов
- Конструкция кабеля с низкой емкостью
- Маслостойкие

**Стандарты / Сертификаты соответствия**

- UL AWM Style 21223cRU AWM I/II A/B FT1
- UL File No. E63634
- Для применения в буксируемых кабельных цепях. Пожалуйста, соблюдайте указания в приложении T3 главного каталога Lapp Group

**Конструкция**

- Жилы из тончайших медных проволок (силовые жилы и контрольная пара) и жилы из 19 луженых медных проволок (сигнальная пара)
- Изоляция жил: полипропилен (PP)
- Индивидуальная конструкция в зависимости от артикула: силовые жилы без или с одной экранированной контрольной парой и одной сигнальной парой DSL, скрученные вместе
- Обмотка лентой флиз
- Оплетка из медных луженых проволок
- Наружная оболочка из полиуретана (PUR), цвет оранжевый (RAL 2003)

**Технические характеристики**

**Классификация**  
ETIM 5.0 Class-ID: EC000104  
ETIM 5.0 Class-Description: кабели управления

**Маркировка жил**  
Силовые жилы: черные с маркировкой U/L1/C/L+; V/L2; W/L3/D /L-; GN/YE жила заземления  
Сигнальная пара: бел., син.  
Пара управления (опционально): черная с белыми цифрами 5 + 6

**Конструкция жилы**  
Жилы из тончайших медных проволок по VDE 0295, кл. гибкости 6/ IEC 60228 кл. гибкости 6  
DSL пара: 19-проводок

**Минимальный радиус изгиба**  
Подвижное применение: 7,5 x D  
Неподвижное применение: 5 x D

**Номинальное напряжение**  
Силовая и контрольная: IEC: U<sub>0</sub>/U: 600/1000 В  
UL: 1000 В  
Сигнальная пара: 300 В

**Испытательное напряжение**  
Силовая и контрольная: 4 кВ  
Сигнальная пара: 1 кВ

**Жила заземления**  
G = с ж/з жилой заземления

**Переменные циклы изгиба**  
10 млн циклов

**Температурный диапазон**  
Подвижное применение: -40 до +90 °C (UL: +80°C)  
Неподвижное применение: -50 до +90 °C (UL: +80°C)

Артикул	Количество жил и сеч. в мм <sup>2</sup>	Наружный диаметр, мм	Вес меди, кг/км	Вес, кг/км
---------	---	----------------------	-----------------	------------

**ÖLFLEX® SERVO FD 7DSL**  
Комбинированный кабель для применения в буксируемых кабельных цепях

1023275	4 G 1,5 + (2 x 22AWG)	11,2	115	198
1023276	4 G 2,5 + (2 x 22AWG)	12,6	160	269
1023277	4 G 4 + (2 x 22AWG)	14	218	343
1023274	4 G 1 + (2 x 0,75) + (2 x 22AWG)	11,8	133	202
1023278	4 G 1,5 + (2 x 1) + (2 x 22AWG)	13,2	152	256
1023279	4 G 2,5 + (2 x 1) + (2 x 22AWG)	14	195	313
1023280	4 G 4 + (2 x 1) + (2 x 22AWG)	15,8	268	407

Если нет других указаний, то все представленные значения для данного вида продукции являются номинальными. Другие значения, например, отклонения, можно получить по запросу. Стандартные длины см.: [www.lappkabel.de/en/cable-standardlengths](http://www.lappkabel.de/en/cable-standardlengths). HIPERFACE DSL® - зарегистрированная торговая марка SICK AG. Фотографии представлены не в точном масштабе и не являются точными до подробностей иллюстрациями соответствующих изделий.

**Аналогичная продукция**

- ÖLFLEX® SERVO 7DSL см. главный каталог Lapp Group
- ÖLFLEX® SERVO FD 796 CP см. страницу 261

**Аксессуары**

- Системы защиты кабеля и буксируемые кабельные цепи
- Цилиндрические электрические соединители см. главный каталог Lapp Group

ÖLFLEX® UNITRONIC® ETHERLINE® HITRONIC® SILVYN®



## Кабели по стандарту LENZE®

Кабели для серводвигателей и датчиков вращения - с сертификацией



### Преимущества

- Кабели силовые для электродвигателей с низкой емкостью
- Сертификация по многочисленным стандартам снижает затраты

### Области применения

- Соединительный кабель между серворегулятором и кодирующим устройством/ датчиком вращения
- Для соединения электродвигателя и серворегулятора
- Производство промышленного оборудования
- Сборочные и производственные линии, во всех типах машин

### Стандарты / Сертификаты соответствия

- Кабели для датчиков вращения и кодирующих устройств:  
UL AWM Style 2464  
Неподвижное применение:  
UL AWM Style 21165  
Подвижное применение: CSA AWM I/II A/B
- Кабели для электродвигателей:  
UL AWM Style 2570  
Неподвижное применение:  
UL AWM Style 20940  
Подвижное применение: CSA AWM I/II A/B
- UL File No. E63634
- Для применения в буксируемых кабельных цепях. Пожалуйста, соблюдайте указания в приложении T3 главного каталога Lapp Group
- Соответствует требованиям TP TC 004/2011
- Соответствует требованиям TP о ПБ №123-ФЗ ГОСТ Р 53315-2009 (п. 5.2) ПРГО 1

### Конструкция

- Конструкция по стандартам LENZE®
- Конструкция для неподвижного применения: ПВХ-оболочка, PP-изоляция.
- Конструкция для подвижного использования: полиуретановая оболочка, TPE-изоляция
- Подробнее - см. техпаспорт (по запросу)
- Кабели сигнальные: зеленый (RAL 6018)
- Кабель для серводвигателей: оранжевый (RAL 2003)

### Информация

- Сервоприводы
- Для неподвижного и подвижного применения
- Соответствующая электромагнитная совместимость

### Технические характеристики

**Классификация**  
ETIM 5.0 Class-ID: EC000104  
ETIM 5.0 Class-Description:  
кабели управления

**Маркировка жил**  
Кабель энкодер  
- 7072508 (неподвижное применение)  
черн./желт.+черн./зел.+черн./красн.+черн./син.+черн./бел.  
- 7072517 (подвижное применение)  
зел./желт.+син./красн.+сер./роз.+черн./фиол.+корич./бел.  
Распознавательный кабель:  
- 7072507 (неподвижное применение)  
черн./желт.+черн./зел.+черн./красн.+черн./бел.  
- 7072516 (подвижное применение)  
зел./желт.+син./красн.+сер./роз.+корич./бел.

**Минимальный радиус изгиба**  
Подвижное применение: 10 x D  
Неподвижное применение: 7.5 x D

**Номинальное напряжение**  
Сигнальные кабели:  
30 В (VDE), 300 В (UL/CSA)  
Силовой кабель:  
- Силовые жилы:  
U<sub>0</sub>/U 0.6/1 кВ (VDE),  
600 В (UL/CSA)  
- Контрольные жилы:  
24 В (VDE)  
600 В (UL/CSA)

**Испытательное напряжение**  
Сигнальные кабели: 1.5 кВ  
Кабели силовые для электродвигателей:  
- силовые жилы: 4 кВ  
- жилы управления: 2 кВ

**Жила заземления**  
G = с ж/з жилой заземления

**Температурный диапазон**  
Подвижное применение:  
от -5 до +70°C  
Неподвижное применение:  
от -40 до +80 °C

Артикул	Количество жил и сеч. в мм <sup>2</sup>	Наружный диаметр, мм	Вес меди, кг/км	Вес, кг/км
<b>Кабели для электродвигателей, неподвижное применение</b>				
7072500	4 G 1,0 + (2 x 0,5)	10	81	128
7072501	4 G 1,5 + (2 x 0,5)	11,2	106	173
7072502	4 G 2,5 + (2 x 0,5)	12,3	153	244
<b>Экранированные кабели для датчиков вращения</b>				
7072507	3 x (2 x 0,14) + 1 x (2 x 0,5)	9,3	43	91
7072508	4 x (2 x 0,14) + 1 x (2 x 1,0)	11	65	136
<b>Кабели для электродвигателей, особо гибкие, для буксируемых кабельных цепей</b>				
7072509	4 G 1,0 + (2 x 0,5)	10	81	151

Артикул	Количество жил и сеч. в мм <sup>2</sup>	Наружный диаметр, мм	Вес меди, кг/км	Вес, кг/км
7072510	4 G 1,5 + (2 x 0,5)	11,5	106	192
7072511	4 G 2,5 + (2 x 0,5)	13,2	153	271
7072512	4 G 4 + (2 x 1,0)	14,6	235	373
7072513	4 G 6 + (2 x 1,0)	16,8	316	477
7072514	4 G 10 + (2 x 1,0)	20,1	513	710
7072515	4 G 16 + (2 x 1,0)	23,8	710	1015
<b>Кабели для датчиков вращения и кодирующих устройств для прокладки в буксируемых кабельных цепях</b>				
7072516	3 x (2 x 0,14) + 1 x (2 x 0,5)	10	44	107
7072517	4 x (2 x 0,14) + 1 x (2 x 1,0)	11,5	65	145

Если нет других указаний, то все представленные значения для данного вида продукции являются номинальными. Другие значения, например, отклонения, можно получить по запросу. Цена на базе меди: Евро 150/100 кг. Определение и расчет ценовых надбавок для кабелей из меди приведены в таблице T17 в приложении к каталогу. Стандартные длины см.: [www.lappkabel.de/en/cable-standardlengths](http://www.lappkabel.de/en/cable-standardlengths).

Упаковка: бухты до 30 кг/250 м или на барабанах.

Укажите желаемую упаковку (например, 1 x 500 м на барабане или 5 x 100 м в бухтах).

Lenze® (EWLM, EWLR, EWLE, EWLL, EYL и EYP) зарегистрированные торговые марки Lenze® AG и упомянуты только для сравнения. DESINA® зарегистрированная торговая марка Ассоциации немецких изготовителей оборудования.

Особо гибкие кабели для использования в буксируемых кабельных цепях должны до монтажа быть на барабанах.

Артикулы относятся к оригинальным конструкциям Lapp.

Фотографии представлены не в точном масштабе и не являются точными до подробностей иллюстрациями соответствующих изделий.

### Аксессуары

- Цилиндрические электрические соединители
- SKINTOP® ЭМС / заземление см. главный каталог Lapp Group



## Спец. кабели для кодирующих устройств, датчиков вращения

Совместимы с различными приводными системами

**Информация**

- Подходят для датчиков вращения различных производителей
- Наружная оболочка из полиуретана (PUR)
- AWM-сертификация для Канады и США

**Преимущества**

- Повышение экономической эффективности оборудования благодаря более высокой скорости и ускорению
- Сертификация по многочисленным стандартам снижает затраты
- Большой срок службы даже в экстремальных условиях благодаря износостойкой наружной оболочке из полиуретана
- Стойкие к смазочным материалам на основе минеральных масел, к разбавленным кислотам, к водным щелочным растворам и к другим химическим соединениям

**Области применения**

- Сервоприводы и конфекционированные сервокабели
- В буксируемых кабельных цепях или подвижных частях оборудования
- Производство промышленного оборудования



- Специально для применения во влажных средах станочных систем и поточных линий
- Сборочные и производственные линии, во всех типах машин

**Характеристики**

- Износостойкие и стойкие к насечкам
- Маслостойкие
- Не поддерживают горение в соответствии с IEC 60332-1-2 и CSA FT 1

**Стандарты / Сертификаты соответствия**

- UL/CSA AWM Styles, см. техпаспорт
- UL File No. E63634
- Для применения в буксируемых кабельных цепях. Пожалуйста, соблюдайте указания в приложении T3 главного каталога Lapp Group
- Соответствует требованиям TP о ПБ №123-ФЗ ГОСТ Р 53315-2009 (п. 5.2) ПРГО 1

**Технические характеристики**

**Классификация**  
 ETIM ETIM 5.0 Class-ID: EC000104  
 ETIM 5.0 Class-Description: кабели управления

**Общее**  
 Дополнительная техническая информация для указанных выше сервокабелей по запросу

**Конструкция**

- Конструкция в соотв. с конкретным OEM-стандартом
- Подробнее - см. техпаспорт (по запросу)
- Наружная оболочка из полиуретана (PUR)
- Цвет наружной оболочки: см. таблицу

Артикул	Количество жил и сеч. в мм <sup>2</sup>	Наружный диаметр, мм	Цвет	Вес меди, кг/км	Вес, кг/км
<b>Подходят для продуктов фирмы Heidenhain</b>					
70388718	4 x 2 x 0,14 + 4 x 0,5	8,5	черный	48	92
70388719	3 x (2 x 0,14) + 2 x (0,5)	8,3	черный	64	100
70388720	3 x (2 x 0,14) + 2 x (1,0)	9,1	черный	64	115
70388721	4 x 2 x 0,14 + 4 x 0,5 + (4 x 0,14)	8,3	черный	56	102
<b>Подходит для ELAU</b>					
70388722	3 x 2 x 0,25 + 2 x 0,5	8,4	зеленый	44	95
<b>Подходят для KEB</b>					
70388724	3 x (2 x 0,14) + 2 x (0,5)	8,1	зеленый	64	100
<b>Подходят к продукции фирмы Berger Lahr</b>					
70388726	5 x 2 x 0,25 + 2 x 0,5	9,5	зеленый	56	120
<b>Подходят к продукции фирмы В и R</b>					
70388727	3 x 2 x 24AWG	6,5	зеленый	28	60
70388728	5 x 2 x 0,14 + 2 x 0,5	7,8	зеленый	40	80
<b>Подходят для FANUC</b>					
70388730	5 x 0,5 + 2 x 2 x 0,18	7,6	зеленый	94	169
70388731	2 x 0,5 + 4 x 2 x 0,22	7,6	зеленый	72	120
70388732	3 x 2 x 0,18 + 6 x 0,5	8,7	зеленый	105	189
70388733	3 x 2 x 0,18 + 6 x 1,0	8,7	зеленый	140	252
70388734	5 x 2 x 0,18 + 6 x 0,5	8,7	зеленый	114	205
70388735	10 x 2 x 24 AWG	9	зеленый	60	121

Если нет других указаний, то все представленные значения для данного вида продукции являются номинальными. Другие значения, например, отклонения, можно получить по запросу. Цена на базе меди: Евро 150/100 кг. Определение и расчет ценовых надбавок для кабелей из меди приведены в таблице T17 в приложении к каталогу. Стандартные длины см.: [www.lappkabel.de/en/cable-standardlengths](http://www.lappkabel.de/en/cable-standardlengths). Упаковка: бухты до 30 кг/250 м или на барабанах. Укажите желаемую упаковку (например, 1 x 500 м на барабане или 5 x 100 м в бухтах). Указанные системы приводов (Heidenhain, Elau, KEB, Controles Techniques, Berger Lahr, В и R, Fanuc) зарегистрированные товарные знаки и упомянуты только для сравнения. DESINA® зарегистрированный товарный знак общества (союза) немецких станкостроительных заводов. Особо гибкие кабели для использования в буксируемых кабельных цепях должны до монтажа быть на барабанах. Артикулы относятся к оригинальным конструкциям Lapp. Фотографии представлены не в точном масштабе и не являются точными до подробностей иллюстрациями соответствующих изделий.

**Аналогичная продукция**

- ÖLFLEX® SERVO FD 798 CP см. страницу 112
- Кабели по стандартам SIEMENS® 6FX 8PLUS см. страницу 114
- Кабели по стандартам INDRAMAT® INK см. страницу 116

**Аксессуары**

- Цилиндрические электрические соединители см. главный каталог Lapp Group
- SKINTOP® ЭМС / заземление см. главный каталог Lapp Group
- SILVYN® CHAIN буксируемые кабельные цепи см. главный каталог Lapp Group



## ÖLFLEX® CLASSIC FD 810

Особо гибкие кабели с изоляцией и оболочкой из ПВХ-пластиката

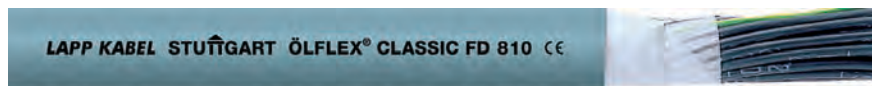

### Преимущества

- Испытаны в применении, надежны
- Экономичный вариант
- Низкая эмиссия частиц при использовании в кабельных цепях

### Области применения

- В буксируемых кабельных цепях или подвижных частях оборудования
- Для применения в электрических цепях измерения, управления и регулирования
- Сборочные и производственные линии, во всех типах машин
- В помещениях с влажной или избыточно влажной средой
- Вне помещений только с защитой от УФ-лучей и при соблюдении температурного режима

### Характеристики

- Рассчитаны на 5 млн циклов изгиба и для длины перемещения цепи до 10 м
- Не поддерживают горение в соответствии с IEC 60332-1-2
- Оболочка, стойкая к адгезии

### Стандарты / Сертификаты соответствия

- Жила соответствует стандарту VDE 0245/0285
- Оболочка соответствует стандарту VDE 0245/0285
- Классификация для применения в чистых зонах по запросу
- Для применения в буксируемых кабельных цепях. Пожалуйста, соблюдайте указания в приложении T3 главного каталога Lapp Group
- Соответствует требованиям TR TC 004/2011
- Соответствует требованиям TR о ПБ №123-ФЗ ГОСТ Р 53315-2009 (п. 5.2) ПРГО 1

### Конструкция

- Жилы из тончайших медных проволок, кл. гибкости 6
- Изоляция жил: ПВХ-пластикат
- Концентрическая скрутка жил с маленьким шагом
- Обмотка лентой флиз
- Наружная оболочка из ПВХ-пластиката, цвет серый (RAL 7001)

### Информация

- Для средних нагрузок в буксируемых кабельных цепях
- Классическая конструкция для многостороннего применения

### Технические характеристики

	<b>Классификация</b> ETIM 5.0 Class-ID: EC000104 ETIM 5.0 Class-Description: кабели управления
	<b>Маркировка жил</b> Черные жилы с белой цифровой маркировкой по VDE 0293-1
	<b>Конструкция жилы</b> Жилы из тончайших медных проволок по VDE 0295, кл. гибкости 6/ IEC 60228 кл. гибкости 6
	<b>Минимальный радиус изгиба</b> Подвижное применение: 7,5 x D Неподвижное применение: 4 x D
	<b>Номинальное напряжение</b> U <sub>0</sub> /U: 300/500 В
	<b>Испытательное напряжение</b> 4000 В
	<b>Жила заземления</b> G = с ж/з жилой заземления X = без жилы заземления
	<b>Переменные циклы изгиба</b> 5 млн циклов
	<b>Температурный диапазон</b> Подвижное применение: 0 до +70 °C Неподвижное применение: от -40 до +80 °C

Артикул	Количество жил и сеч. в мм <sup>2</sup>	Наружный диаметр, мм	Вес меди кг/км	Вес, кг/км
<b>ÖLFLEX® CLASSIC FD 810</b>				
0026100	2 X 0.5	5.3	10	40
0026101	3 G 0.5	5.7	15	48
0026102	4 G 0.5	6.3	19.2	58
0026103	5 G 0.5	6.8	24	67
0026104	7 G 0.5	8	34	88
0026105	12 G 0.5	9.5	58	136
0026106	18 G 0.5	11.4	86.4	195
0026107	25 G 0.5	13.7	120	274
0026108	30 G 0.5	14.3	144	312
0026109	34 G 0.5	15.6	164	359
0026110	50 G 0.5	18.5	240	515
0026119	2 X 0.75	5.7	15	49
0026120	3 G 0.75	6.2	22	60
0026121	4 G 0.75	6.8	29	73
0026122	5 G 0.75	7.4	37	86
0026123	7 G 0.75	8.9	51	117
0026124	12 G 0.75	10.6	87	181
0026125	16 G 0.75	12	116	234
0026126	18 G 0.75	12.7	130	259
0026127	25 G 0.75	15.2	181	363
0026130	2 X 1	6.1	19	58
0026131	3 G 1	6.6	29	72
0026132	4 G 1	7.3	39	88
0026133	5 G 1	8	48	104
0026134	7 G 1	9.6	67	142
0026135	12 G 1	11.4	115	221
0026136	14 G 1	12.3	134.4	258
0026137	16 G 1	13	153	287
0026138	18 G 1	13.9	173	324
0026139	25 G 1	16.4	240	445
0026140	26 G 1	16.4	249.6	459

Артикул	Количество жил и сеч. в мм <sup>2</sup>	Наружный диаметр, мм	Вес меди кг/км	Вес, кг/км
0026141	34 G 1	18.9	326.4	595
0026142	41 G 1	20.6	394	712
0026143	50 G 1	22.3	480	854
0026144	65 G 1	25.4	624	1097
0026149	2 X 1.5	6.8	29	74
0026150	3 G 1.5	7.4	43.2	93
0026151	4 G 1.5	8.1	58	114
0026152	5 G 1.5	9.1	72	139
0026153	7 G 1.5	10.9	101	189
0026154	12 G 1.5	12.9	173	295
0026156	18 G 1.5	15.6	259	429
0026157	25 G 1.5	18.6	360	597
0026158	26 G 1.5	18.6	374.4	615
0026159	34 G 1.5	21.1	489.6	783
0026160	41 G 1.5	23	613	936
0026161	42 G 1.5	23	629	954
0026162	50 G 1.5	25	720	1134
0026170	3 G 2.5	9	72	145
0026171	4 G 2.5	10	96	179
0026172	5 G 2.5	11.2	120	218
0026173	7 G 2.5	13.6	168	303
0026174	12 G 2.5	16	288	473
0026175	14 G 2.5	17.2	336	548
0026180	3 G 4	10.6	120	214
0026181	4 G 4	11.7	160	266
0026182	5 G 4	13.1	200	325
0026183	4 G 6	13.9	230.4	396
0026184	5 G 6	15.5	288	484
0026185	4 G 10	17.6	384	644
0026186	5 G 10	19.6	480	785
0026187	4 G 16	21	615	922
0026188	5 G 16	23.6	768	1133

Если нет других указаний, то все представленные значения для данного вида продукции являются номинальными. Другие значения, например, отклонения, можно получить по запросу. Цена на базе меди: Евро 150/100 кг. Определение и расчет ценовых надбавок для кабелей из меди приведены в таблице T17 в приложении к каталогу.

Стандартные длины см.: [www.lappkabel.de/en/cable-standardlengths](http://www.lappkabel.de/en/cable-standardlengths).

Упаковка: бухты до 30 кг/250 м или на барабанах.

Укажите желаемую упаковку (например, 1 x 500 м на барабане или 5 x 100 м в бухтах).

Фотографии представлены не в точном масштабе и не являются точными до подробностей иллюстрациями соответствующих изделий.

### Аналогичная продукция

- ÖLFLEX® FD 891 см. страницу 274

### Аксессуары

- SILVYN® CHAIN буксируемые кабельные цепи



## ÖLFLEX® CLASSIC FD 810 CY

Экранированные кабели с изоляцией и внутренней/наружной оболочкой из ПВХ, цифровая маркировка жил

### Информация

- Для средних нагрузок в буксируемых кабельных цепях
- Классическая конструкция для многостороннего применения
- Соответствующая электромагнитная совместимость

### Преимущества

- Испытаны в применении, надежны
- Экономичный вариант
- Дополнительная защита благодаря внутренней оболочке
- Экранирование в виде оплетки из медных проволок для выполнения требований по электромагнитной совместимости и для защиты от электромагнитных помех

### Области применения

- В буксируемых кабельных цепях или подвижных частях оборудования
- Для применения в электрических цепях измерения, управления и регулирования
- Силовые цепи электрооборудования в технике автоматизации производства
- Сборочные и производственные линии, во всех типах машин
- Вне помещений только с защитой от УФ-лучей и при соблюдении температурного режима

### Характеристики

- Рассчитаны на 5 млн циклов изгиба и для длины перемещения цепи до 10 м



- Не поддерживают горение в соответствии с IEC 60332-1-2
- Оболочка, стойкая к адгезии
- Соответствующая электромагнитная совместимость

### Стандарты / Сертификаты соответствия

- Жила соответствует стандарту VDE 0245/0285
- Оболочка соответствует стандарту VDE 0245/0285
- Для применения в буксируемых кабельных цепях. Пожалуйста, соблюдайте указания в приложении T3 главного каталога Lapp Group
- Соответствует требованиям TP TC 004/2011
- Соответствует требованиям TP о ПБ №123-ФЗ ГОСТ P 53315-2009 (п. 5.2) ПРГО 1

### Конструкция

- Жилы из тончайших медных проволок, кл. гибкости 6
- Изоляция жил: ПВХ-пластикат
- Концентрическая скрутка жил с маленьким шагом
- Внутренняя оболочка из ПВХ, серого цвета
- Оплетка из медных луженых проволок
- Обмотка лентой флиз
- Наружная оболочка из ПВХ-пластиката, цвет серый (RAL 7001)

### Технические характеристики

- Классификация**  
ETIM 5.0 Class-ID: EC000104  
ETIM 5.0 Class-Description: кабели управления
- Маркировка жил**  
Черные жилы с белой цифровой маркировкой по VDE 0293-1
- Конструкция жилы**  
Из тончайших медных проволок, кл. гибкости 6 по VDE 0295/ IEC 60228
- Минимальный радиус изгиба**  
Подвижное применение: 7,5 x D  
Неподвижное применение: 4 x D
- Номинальное напряжение**  
U<sub>0</sub>/U: 300/500 В
- Испытательное напряжение**  
4000 В
- Жила заземления**  
G = с ж/з жилой заземления  
X = без жилы заземления
- Переменные циклы изгиба**  
5 млн циклов
- Температурный диапазон**  
Подвижное применение: 0 до +70 °C  
Неподвижное применение: от -40 до +80 °C

Артикул	Количество жил и сеч. в мм <sup>2</sup>	Наружный диаметр, мм	Вес меди кг/км	Вес, кг/км
<b>ÖLFLEX® CLASSIC FD 810 CY</b>				
0026200	2 X 0.5	6.9	33	74
0026201	3 G 0.5	7.3	39	84
0026202	4 G 0.5	7.9	46	98
0026203	5 G 0.5	8.4	54	110
0026204	7 G 0.5	9.8	70	143
0026205	12 G 0.5	11.3	100	201
0026206	18 G 0.5	13.4	153	287
0026207	25 G 0.5	15.9	202	394
0026208	30 G 0.5	16.5	228	432
0026219	2 X 0.75	7.3	39	85
0026220	3 G 0.75	7.8	48	99
0026221	4 G 0.75	8.4	59	116
0026222	5 G 0.75	9	69	133
0026223	7 G 0.75	10.7	90	178
0026224	12 G 0.75	12.4	129	253
0026226	18 G 0.75	14.9	205	368
0026227	25 G 0.75	17.4	271	496
0026229	30 G 0.75	18	320	549
0026230	2 X 1	7.7	46	97
0026231	3 G 1	8.2	57	114
0026232	4 G 1	8.9	70	134
0026233	5 G 1	9.8	81	159
0026234	7 G 1	11.4	110	207
0026235	12 G 1	13.4	182	314

Артикул	Количество жил и сеч. в мм <sup>2</sup>	Наружный диаметр, мм	Вес меди кг/км	Вес, кг/км
0026238	18 G 1	16.1	254	443
0026239	25 G 1	18.8	365	612
0026240	26 G 1	18.8	374	625
0026241	34 G 1	21.5	463	787
0026242	41 G 1	23.2	542	918
0026243	50 G 1	25.3	640	1120
0026249	2 X 1.5	8.4	58	117
0026250	3 G 1.5	9	75	139
0026251	4 G 1.5	9.9	91	169
0026252	5 G 1.5	10.9	112	201
0026253	7 G 1.5	12.7	145	262
0026254	12 G 1.5	15.1	247	404
0026255	16 G 1.5	16.8	314	503
0026256	18 G 1.5	17.8	348	560
0026257	25 G 1.5	21.2	498	793
0026259	34 G 1.5	23.9	700	1005
0026270	3 G 2.5	10.8	119	207
0026271	4 G 2.5	11.8	161	247
0026272	5 G 2.5	13.2	194	307
0026273	7 G 2.5	15.8	262	418
0026281	4 G 4	13.7	238	360
0026282	5 G 4	15.3	280	436
0026283	4 G 6	16.1	318	514
0026285	4 G 10	20.2	521	824
0026287	4 G 16	23.6	780	1207

Если нет других указаний, то все представленные значения для данного вида продукции являются номинальными. Другие значения, например, отклонения, можно получить по запросу. Цена на базе меди: Евро 150/100 кг. Определение и расчет ценовых надбавок для кабелей из меди приведены в таблице T17 в приложении к каталогу. Стандартные длины см.: [www.lappkabel.de/en/cable-standardlengths](http://www.lappkabel.de/en/cable-standardlengths).

Упаковка: бухты до 30 кг/250 м или на барабанах.

Укажите желаемую упаковку (например, 1 x 500 м на барабане или 5 x 100 м в бухтах).

Фотографии представлены не в точном масштабе и не являются точными до подробностей иллюстрациями соответствующих изделий.

### Аналогичная продукция

- ÖLFLEX® FD 891 CY см. страницу 275

### Аксессуары

- SKINTOP® MS-M BRUSH см. см. главный каталог Lapp Group
- SILVYN® CHAIN буксируемые кабельные цепи
- SKINTOP® MS-HF-M BRUSH см. главный каталог Lapp Group

Для применения в буксируемых кабельных цепях • Для универсального применения, с разрешением



## ÖLFLEX® CHAIN 809 SC

Гибкий одножильный кабель с изоляцией и оболочкой из ПВХ-пластиката, с сертификацией AWM



### Преимущества

- Сертификация по многочисленным стандартам снижает затраты
- Простой монтаж
- Для универсального применения
- При условии соблюдения температурного диапазона также подходят для подвижного применения вне помещений

### Области применения

- В буксируемых кабельных цепях или подвижных частях оборудования
- Для внутренней разводки в распределительных шкафах электрического и электронного оснащения
- Данный кабель может заменять многожильные силовые кабели там, где требования к пространству для монтажа или минимальные радиусы изгиба не позволяют использовать многожильные кабели
- Разработаны специально для силовых цепей серводвигателей, управляемых преобразователями частоты
- Испытательные системы в автомобильной промышленности, транспорте

### Характеристики

- Рассчитаны на 2 млн циклов изгиба и для длины перемещения цепи до 10 м
- Пожарный сертификат: UL/CSA: VW-1, FT1 IEC/EN: 60332-1-2
- Маслостойкий в соответствии с DIN EN 50290-2-22 (TM54)
- Оболочка, стойкая к адгезии

### Стандарты / Сертификаты соответствия

- На основе стандарта VDE 0250 / 0285
- UL-AWM-Style 10107 cRU AWM II A/B FT1
- UL File No. E63634
- Для применения в буксируемых кабельных цепях. Пожалуйста, соблюдайте указания в приложении T3 главного каталога Lapp Group
- Соответствует требованиям TR TC 004/2011
- Соответствует требованиям TR о ПБ №123-ФЗ ГОСТ P 53315-2009 (п. 5.2) ПРГО 1

### Конструкция

- Жилы из медных тонких проволок
- Изоляция жил: ПВХ-пластикат
- Наружная оболочка из ПВХ-пластиката, цвет черный (RAL 9005)

### Информация

- Кабели серии Basic Line для прокладки в буксируемых кабельных цепях, для легких и средних нагрузок
- AWM-сертификация для Канады и США

### Технические характеристики

- Классификация**  
ETIM 5.0 Class-ID: EC000057  
ETIM 5.0 Class-Description: кабели силовые
- Маркировка жил**  
черные или желто-зеленый, другие цвета по запросам
- Конструкция жилы**  
из тонких медных проволок кл. гибкости 5 по VDE 0295/ IEC 60228
- Применение в ветросиловых установках**  
TW-0 и TW-1, см. приложение T0
- Минимальный радиус изгиба**  
Подвижное применение: 10 x D  
Неподвижное применение: 4 x D
- Номинальное напряжение**  
IEC: U<sub>0</sub>/U 600/1000 В  
UL и CSA: 600 В
- Испытательное напряжение**  
4000 В
- Переменные циклы изгиба**  
2 млн циклов
- Температурный диапазон**  
Подвижное применение:  
от 0 до +70 °C (UL: +90 °C)  
Неподвижное применение:  
от -40 до +70 °C (UL: +90 °C)

Артикул	Сечение жилы, мм <sup>2</sup>	Наружный диаметр, мм	Цвет	Вес меди, кг/км	Вес, кг/км
<b>ÖLFLEX® CHAIN 809 SC</b>					
1062900	6	7.4	желто-зеленый	57.6	101
1062901	6	7.4	черный	57.6	101
1062902	10	9	желто-зеленый	96	158
1062903	10	9	черный	96	158
1062904	16	9.9	желто-зеленый	153.6	217
1062905	16	9.9	черный	153.6	217
1062906	25	11.3	желто-зеленый	240	307
1062907	25	11.3	черный	240	307
1062908	35	13.1	желто-зеленый	336	427
1062909	35	13.1	черный	336	427
1062910	50	15.9	желто-зеленый	480	611
1062911	50	15.9	черный	480	611
1062912	70	17.6	желто-зеленый	672	778
1062913	70	17.6	черный	672	778
1062914	95	19.8	желто-зеленый	912	1015
1062915	95	19.8	черный	912	1015
1062916	120	23	желто-зеленый	1152	1296
1062917	120	23	черный	1152	1296
1062918	150	24.8	желто-зеленый	1440	1597
1062919	150	24.8	черный	1440	1597
1062920	185	27.1	желто-зеленый	1776	1971
1062921	185	27.1	черный	1776	1971
1062922	240	30.6	желто-зеленый	2304	2419
1062923	240	30.6	черный	2304	2419

Если нет других указаний, то все представленные значения для данного вида продукции являются номинальными. Другие значения, например, отклонения, можно получить по запросу. Цена на базе меди: Евро 150/100 кг. Определение и расчет ценовых надбавок для кабелей из меди приведены в таблице T17 в приложении к каталогу. Стандартные длины см.: [www.lappkabel.de/en/cable-standardlengths](http://www.lappkabel.de/en/cable-standardlengths).

Упаковка: бухты до 30 кг/250 м или на барабанах.

Укажите желаемую упаковку (например, 1 x 500 м на барабане или 5 x 100 м в бухтах).

Фотографии представлены не в точном масштабе и не являются точными до подробностей иллюстрациями соответствующих изделий.

### Аналогичная продукция

- ÖLFLEX® CHAIN 90 P см. страницу 282
- ÖLFLEX® FD 90 см. страницу 270

### Аксессуары

- SILVYN® CHAIN буксируемые кабельные цепи



**ÖLFLEX® CHAIN 809 SC CY**

Гибкие одножильные провода с изоляцией и оболочкой из ПВХ, экранированные, с разрешением AWN

**Информация**

- Кабели серии Basic Line для прокладки в буксируемых кабельных цепях, для легких и средних нагрузок
- AWM-сертификация для Канады и США
- Медный экран с оптимальной электромагнитной совместимостью



**Преимущества**

- Сертификация по многочисленным стандартам снижает затраты
- Простой монтаж
- Для универсального применения
- При условии соблюдения температурного диапазона также подходят для подвижного применения вне помещений
- Экранирование для соблюдения требований по электромагнитной совместимости и для защиты от электромагнитных помех

**Области применения**

- В буксируемых кабельных цепях или подвижных частях оборудования
- Для внутренней разводки в распределительных шкафах электрического и электронного оснащения
- Данные кабели могут заменить экранированные многожильные кабели двигателя там, где могут возникнуть проблемы ввиду ограниченного пространства или минимального радиуса изгиба кабеля
- Разработаны специально для силовых цепей серводвигателей, управляемых преобразователями частоты
- Испытательные системы в автомобильной промышленности, транспорте

**Характеристики**

- Рассчитаны на 2 млн циклов изгиба и для длины перемещения цепи до 10 м
- Пожарный сертификат: UL/CSA: VW-1, FT1IEC/EN: 60332-1-2
- Маслостойкий в соответствии с DIN EN 50290-2-22 (TM54)
- Оболочка, стойкая к адгезии
- Соответствующая электромагнитная совместимость

**Стандарты / Сертификаты соответствия**

- На основе стандарта VDE 0250 / 0285
- UL-AWM-Style 10107 cRU AWM II A/B FT1
- UL File No. E63634
- Для применения в буксируемых кабельных цепях. Пожалуйста, соблюдайте указания в приложении T3 главного каталога Lapp Group
- Соответствует требованиям TP TC 004/2011
- Соответствует требованиям TP о ПБ №123-ФЗ ГОСТ Р 53315-2009 (п. 5.2) ПРГО 1

**Конструкция**

- Жилы из медных тонких проволок
- Изоляция жил: ПВХ-пластикат
- Обмотка лентой флиз
- Оплетка из медных луженых проволок
- Обмотка лентой флиз
- Наружная оболочка из ПВХ-пластиката, цвет черный (RAL 9005)

**Технические характеристики**

- Маркировка жил**  
черный, другие цвета по запросам
- Удельное объемное сопротивление изоляции**  
> 20 ГОм х см
- Конструкция жилы**  
из тонких медных проволок кл. гибкости 5 по VDE 0295/ IEC 60228
- Минимальный радиус изгиба**  
Подвижное применение: 10 x D  
Неподвижное применение: 4 x D
- Номинальное напряжение**  
IEC: U<sub>0</sub>/U 600/1000 В  
UL и CSA: 600 В
- Испытательное напряжение**  
4000 В
- Переменные циклы изгиба**  
2 млн циклов
- Температурный диапазон**  
Подвижное применение:  
от 0 до +70 °C (UL: +90°C)  
Неподвижное применение:  
от -40 до +70 °C (UL: +90°C)

Артикул	Сечение жилы, мм <sup>2</sup>	Наружный диаметр, мм	Вес меди, кг/км	Вес, кг/км
<b>ÖLFLEX® CHAIN 809 SC CY</b>				
1062940	6	8.1	76	126
1062941	10	9.7	122	190
1062942	16	10.6	180	250
1062943	25	12	268	351
1062944	35	14.8	392	519
1062945	50	16.8	544	686
1062946	70	18.5	766	885
1062947	95	20.9	1020	1135
1062948	120	24.1	1272	1443
1062949	150	26.1	1593	1788
1062950	185	28.4	1941	2177
1062951	240	31.9	2518	2671
1062952	300	33.5	3116	3299

Если нет других указаний, то все представленные значения для данного вида продукции являются номинальными. Другие значения, например, отклонения, можно получить по запросу. Цена на базе меди: Евро 150/100 кг. Определение и расчет ценовых надбавок для кабелей из меди приведены в таблице T17 в приложении к каталогу. Стандартные длины см.: [www.lappkabel.de/en/cable-standardlengths](http://www.lappkabel.de/en/cable-standardlengths). Упаковка: бухты до 30 кг/250 м или на барабанах. Укажите желаемую упаковку (например, 1 x 500 м на барабане или 5 x 100 м в бухтах). Фотографии представлены не в точном масштабе и не являются точными до подробностей иллюстрациями соответствующих изделий.

**Аналогичная продукция**

- ÖLFLEX® CHAIN 90 CP см. страницу 283
- ÖLFLEX® FD 90 CY см. страницу 271

**Аксессуары**

- SILVYN® CHAIN буксируемые кабельные цепи

Для применения в буксируемых кабельных цепях • Для универсального применения, с разрешением



## ÖLFLEX® FD 90

Гибкий одножильный кабель с изоляцией и оболочкой из ПВХ-пластиката, с сертификацией AWM



### Преимущества

- Сертификация по многочисленным стандартам снижает затраты
- Для универсального применения
- При условии соблюдения температурного диапазона также подходят для подвижного применения вне помещений
- Также подходят для неподвижного применения в местах с ограниченным пространством

### Области применения

- В буксируемых кабельных цепях или подвижных частях оборудования
- Для внутренней разводки в распределительных шкафах электрического и электронного оснащения
- Данный кабель может заменять многожильные силовые кабели там, где требования к пространству для монтажа или минимальные радиусы изгиба не позволяют использовать многожильные кабели
- Разработаны специально для силовых цепей серводвигателей, управляемых преобразователями частоты
- Испытательные системы в автомобильной промышленности, транспорте

### Характеристики

- Рассчитаны на 5 млн циклов изгиба и для длины перемещения цепи до 10 м
- Не поддерживают горение в соответствии с IEC 60332-1-2 и CSA FT 1
- Повышенная маслостойкость
- Оболочка, стойкая к адгезии

### Стандарты / Сертификаты соответствия

- На основе стандарта VDE 0250 / 0285
- UL-AWM-Style 10 107, cRU AWM II A/B FT 1  $\geq 150 \text{ мм}^2$
- CSA AWM IA/B IIA/B FT 1  $\leq 120 \text{ мм}^2$
- UL File No. E63634
- Для применения в буксируемых кабельных цепях. Пожалуйста, соблюдайте указания в приложении T3 главного каталога Lapp Group
- Соответствует требованиям TP TC 004/2011
- Соответствует требованиям TP о ПБ №123-ФЗ ГОСТ Р 53315-2009 (п. 5.2) ПРГО 1

### Конструкция

- Жилы из тончайших медных проволок, кл. гибкости 6
- Обмотка лентой флиз
- Изоляция жил: ПВХ-пластикат
- Наружная оболочка из ПВХ-пластиката, цвет черный (RAL 9005)

### Информация

- Для средних нагрузок в буксируемых кабельных цепях
- Испытаны в применении, надежны
- AWM-сертификация для Канады и США

### Технические характеристики

	<b>Классификация</b> ETIM 5.0 Class-ID: EC000057 ETIM 5.0 Class-Description: кабели силовые
	<b>Маркировка жил</b> черные или желто-зеленые, другие цвета по запросам
	<b>Конструкция жилы</b> Жилы из тончайших медных проволок по VDE 0295, кл. гибкости 6/ IEC 60228 кл. гибкости 6
	<b>Минимальный радиус изгиба</b> Подвижное применение: 7,5 x D Неподвижное применение: 3 x D
	<b>Номинальное напряжение</b> IEC: $U_c/U$ 600/1000 В UL и CSA: 600 В
	<b>Испытательное напряжение</b> 4000 В
	<b>Переменные циклы изгиба</b> 5 млн циклов
	<b>Температурный диапазон</b> Подвижное применение: от -5 до +90 °C Неподвижное применение: от -40 до +90 °C

Артикул	Сечение жилы, мм <sup>2</sup>	Наружный диаметр, мм	Цвет	Вес меди, кг/км	Вес, кг/км
<b>ÖLFLEX® FD 90</b>					
0026600	10	9	желто-зеленый	96	176
0026601	10	9	черный	96	176
0026603	16	10.5	желто-зеленый	153.6	240
0026604	16	10.5	черный	153.6	240
0026607	25	11.8	желто-зеленый	240	361
0026608	25	11.8	черный	240	361
0026610	35	14.2	желто-зеленый	336	482
0026611	35	14.2	черный	336	482
0026613	50	16.2	желто-зеленый	480	660
0026614	50	16.2	черный	480	660
0026616	70	18.3	желто-зеленый	672	898
0026617	70	18.3	черный	672	898
0026619	95	19.8	желто-зеленый	912	1179
0026620	95	19.8	черный	912	1179
0026622	120	23.4	желто-зеленый	1152	1521
0026623	120	23.4	черный	1152	1521
0026625	150	25.1	желто-зеленый	1440	1739
0026626	150	25.1	черный	1440	1739
0026628	185	28.1	желто-зеленый	1776	2305
0026629	185	28.1	черный	1776	2305
0026634	240	31.6	желто-зеленый	2304	2944
0026635	240	31.6	черный	2304	2944
0026640	300	33.5	желто-зеленый	2880	3545
0026641	300	33.5	черный	2880	3545

Если нет других указаний, то все представленные значения для данного вида продукции являются номинальными. Другие значения, например, отклонения, можно получить по запросу. Цена на базе меди: Евро 150/100 кг. Определение и расчет ценовых надбавок для кабелей из меди приведены в таблице T17 в приложении к каталогу.

Стандартные длины см.: [www.lappkabel.de/en/cable-standardlengths](http://www.lappkabel.de/en/cable-standardlengths).

Упаковка: бухты до 30 кг/250 м или на барабанах.

Укажите желаемую упаковку (например, 1 x 500 м на барабане или 5 x 100 м в бухтах).

Фотографии представлены не в точном масштабе и не являются точными до подробностей иллюстрациями соответствующих изделий.

### Аксессуары

- SILVYN® CHAIN буксируемые кабельные цепи





**ÖLFLEX® FD 90 CY**

Гибкие одножильные провода с изоляцией и оболочкой из ПВХ, экранированные, с разрешением AWW

**Информация**

- Для средних нагрузок в буксируемых кабельных цепях
- AWM-сертификация для Канады и США
- Медный экран с оптимальной электромагнитной совместимостью



**Преимущества**

- Сертификация по многочисленным стандартам снижает затраты
- Для многостороннего применения
- Также подходят для неподвижного применения в местах с ограниченным пространством
- Экранирование в виде оплетки из медных проволок для выполнения требований по электромагнитной совместимости и для защиты от электромагнитных помех

**Области применения**

- В буксируемых кабельных цепях или подвижных частях оборудования
- Для внутренней разводки в распределительных шкафах электрического и электронного оснащения
- Разработаны специально для силовых цепей серводвигателей, управляемых преобразователями частоты
- Данные кабели могут заменить экранированные многожильные кабели двигателя там, где могут возникнуть проблемы ввиду ограниченного пространства или минимального радиуса изгиба кабеля
- Испытательные системы в автомобильной промышленности, транспорте

**Характеристики**

- Рассчитаны на 5 млн циклов изгиба и для длины перемещения цепи до 10 м
- Не поддерживают горение в соответствии с IEC 60332-1-2 и CSA FT 1
- Повышенная маслостойкость
- Оболочка, стойкая к адгезии
- Соответствующая электромагнитная совместимость

**Стандарты / Сертификаты соответствия**

- На основе стандарта VDE 0250 / 0285
- UL-AWM-Style 10107, cRU AWM II A/B FT1 ≥150 мм<sup>2</sup>
- CSA AWM IA/B IIA/B FT 1 ≤ 120 мм<sup>2</sup>
- UL File No. E63634
- Для применения в буксируемых кабельных цепях. Пожалуйста, соблюдайте указания в приложении T3 главного каталога Lapp Group
- Соответствует требованиям TP TC 004/2011
- Соответствует требованиям TP о ПБ №123-ФЗ ГОСТ P 53315-2009 (п. 5.2) ПРГО 1

**Конструкция**

- Жилы из тончайших медных проволок, кл. гибкости 6
- Обмотка лентой флиз
- Изоляция жил: ПВХ-пластикат
- Оплетка из медных луженых проволок
- Наружная оболочка из ПВХ-пластиката, цвет оранжевый (RAL 2003)

**Технические характеристики**

- Классификация**  
ETIM 5.0 Class-ID: EC000057  
ETIM 5.0 Class-Description: кабели силовые
- Маркировка жил**  
черный, другие цвета по запросам
- Конструкция жилы**  
Жилы из тончайших медных проволок по VDE 0295, кл. гибкости 6/  
IEC 60228 кл. гибкости 6
- Минимальный радиус изгиба**  
Подвижное применение: 7,5 x D  
Неподвижное применение: 3 x D
- Номинальное напряжение**  
IEC: U<sub>0</sub>/U 600/1000 В  
UL и CSA: 600 В
- Испытательное напряжение**  
4000 В
- Переменные циклы изгиба**  
5 млн циклов
- Температурный диапазон**  
Подвижное применение:  
от -5 до +90 °C  
Неподвижное применение:  
от -40 до +90 °C

Артикул	Сечение жилы, мм <sup>2</sup>	Наружный диаметр, мм	Вес меди, кг/км	Вес, кг/км
<b>ÖLFLEX® FD 90 CY</b>				
0026651	10	9.7	127.6	227
0026653	16	11.2	186.2	297
0026655	25	12.5	257.8	410
0026657	35	15.1	400.7	607
0026659	50	17.1	554.8	808
0026661	70	19.4	775.6	1081
0026663	95	20.9	1028.1	1382
0026665	120	24.5	1282.4	1752
0026667	150	26.2	1410.4	1924
0026669	185	29.2	1935	2611
0026671	240	32.9	2526	3372
0026673	300	34.8	3128.8	4105

Если нет других указаний, то все представленные значения для данного вида продукции являются номинальными. Другие значения, например, отклонения, можно получить по запросу. Цена на базе меди: Евро 150/100 кг. Определение и расчет ценовых надбавок для кабелей из меди приведены в таблице T17 в приложении к каталогу. Стандартные длины см.: [www.lappkabel.de/en/cable-standardlengths](http://www.lappkabel.de/en/cable-standardlengths). Упаковка: бухты до 30 кг/250 м или на барабанах. Укажите желаемую упаковку (например, 1 x 500 м на барабане или 5 x 100 м в бухтах). DESINA® зарегистрированная марка союза немецких станкостроительных заводов. Фотографии представлены не в точном масштабе и не являются точными до подробностей иллюстрациями соответствующих изделий.

**Аксессуары**

- SKINTOP® BRUSH ADD-ON см. главный каталог Lapp Group
- SKINTOP® MS-M BRUSH см. главный каталог Lapp Group
- SILVYN® CHAIN буксируемые кабельные цепи
- SKINTOP® MS-HF-M BRUSH см. главный каталог Lapp Group

Для применения в буксируемых кабельных цепях • Для универсального применения, с разрешением



## ÖLFLEX® CHAIN 809

Кабели с изоляцией и оболочкой из ПВХ-пластиката, с цифровой маркировкой жил, с разрешением AWM



### Преимущества

- Прекрасное соотношение цены и функциональной способности
- Компактная конструкция
- Сертификация по многочисленным стандартам снижает затраты
- Идеальны для машино- и аппаратостроителей, ориентированных на экспорт

### Области применения

- В буксируемых кабельных цепях или подвижных частях оборудования
- В помещениях с сухой, влажной или избыточно влажной средой
- Для применения в электрических цепях измерения, управления и регулирования
- Машиностроение, приборостроение, монтаж распределительных электрошкафов
- Вне помещений только с защитой от УФ-лучей и при соблюдении температурного режима

### Характеристики

- Рассчитаны на 2 млн циклов изгиба и для длины перемещения цепи до 10 м
- Подходят для применения с торсионными нагрузками, типичными для ветросиловых установок
- Пожарный сертификат: UL/CSA: VW-1, FT1 IEC/EN: 60332-1-2
- Маслостойкий в соответствии с DIN EN 50290-2-22 (TM54)
- Оболочка, стойкая к адгезии

### Стандарты / Сертификаты соответствия

- UL AWM Style 20886
- CUL AWM II A/B FT1
- UL File No. E63634
- Для применения в буксируемых кабельных цепях. Пожалуйста, соблюдайте указания в приложении T3 главного каталога Lapp Group
- Соответствует требованиям TP TC 004/2011
- Соответствует требованиям TP о ПБ №123-ФЗ ГОСТ Р 53315-2009 (п. 5.2) ПРГО 1

### Конструкция

- Жилы из тонких медных проволок
- Изоляция жил: ПВХ-пластикат
- Повивная скрутка жил
- Обмотка лентой флиз
- Наружная оболочка из ПВХ-пластиката, цвет серый (RAL 7001)

### Информация

- Кабели серии Basic Line для прокладки в буксируемых кабельных цепях, для легких и средних нагрузок
- AWM-сертификация для Канады и США

### Технические характеристики

- Классификация**  
ETIM 5.0 Class-ID: EC000104  
ETIM 5.0 Class-Description: кабели управления
- Маркировка жил**  
Черные жилы с белой цифровой маркировкой по VDE 0293-1
- Конструкция жилы**  
из тонких медных проволок кл. гибкости 5 по VDE 0295/ IEC 60228
- Применение в ветросиловых установках**  
TW-0 и TW-1, см. приложение T0
- Минимальный радиус изгиба**  
Подвижное применение: в отдельных буксир. кабельных цепях: 10 x D в цепях, скользящих одна на другой: 12 x D  
Неподвижное применение: 4 x D
- Номинальное напряжение**  
VDE: U<sub>0</sub>/U: 300/500 В  
UL и CSA: 1000 В
- Испытательное напряжение**  
4000 В
- Жила заземления**  
G = с ж/з жилой заземления  
X = без жилы заземления
- Переменные циклы изгиба**  
2 млн циклов
- Температурный диапазон**  
Подвижное применение:  
VDE от 0 до +70 °C  
UL от 0 °C до +80 °C  
Неподвижное применение:  
по VDE: от -40 до +70 °C  
по UL/CSA: от -40 до +80 °C

Артикул	Количество жил и сеч. в мм <sup>2</sup>	Наружный диаметр, мм	Вес меди, кг/км	Вес, кг/км
<b>ÖLFLEX® CHAIN 809</b>				
1026700	2 X 0.5	5.2	10	40
1026701	3 G 0.5	5.5	15	48
1026702	4 G 0.5	6	20	58
1026703	5 G 0.5	6.5	24	67
1026704	7 G 0.5	7.7	34	88
1026705	12 G 0.5	9.2	58	136
1026706	18 G 0.5	11	87	195
1026707	25 G 0.5	13.3	120	274
1026708	2 X 0.75	5.6	15	49
1026709	3 G 0.75	6	22	60
1026710	4 G 0.75	6.5	29	73
1026711	5 G 0.75	7.1	37	86
1026712	7 G 0.75	8.5	51	117
1026713	12 G 0.75	10.3	87	181
1026714	18 G 0.75	12.2	130	259
1026715	25 G 0.75	14.8	181	363
1026716	2 X 1	5.9	19	58
1026717	3 G 1	6.3	29	72

Артикул	Количество жил и сеч. в мм <sup>2</sup>	Наружный диаметр, мм	Вес меди, кг/км	Вес, кг/км
1026718	4 G 1	6.9	39	88
1026719	5 G 1	7.5	48	104
1026720	7 G 1	9	67	142
1026721	12 G 1	10.9	115	221
1026722	18 G 1	13.2	173	324
1026723	25 G 1	15.7	240	445
1026724	2 X 1.5	6.5	29	74
1026725	3 G 1.5	6.9	43.2	93
1026726	4 G 1.5	7.6	58	114
1026727	5 G 1.5	8.5	72	139
1026728	7 G 1.5	10.3	101	189
1026729	12 G 1.5	12.3	173	295
1026730	18 G 1.5	14.9	259	429
1026731	25 G 1.5	17.9	360	597
1026732	3 G 2.5	8.4	72	145
1026733	4 G 2.5	9.3	96	179
1026734	7 G 2.5	12.7	168	218
1026737	4 G 4	11.1	160	266

Если нет других указаний, то все представленные значения для данного вида продукции являются номинальными. Другие значения, например, отклонения, можно получить по запросу. Стандартные длины см.: [www.lappkabel.de/en/cable-standardlengths](http://www.lappkabel.de/en/cable-standardlengths).

Упаковка: бухта 100 м, барабан 500/1000 м.

Фотографии представлены не в точном масштабе и не являются точными до подробностей иллюстрациями соответствующих изделий.

### Аналогичная продукция

- ÖLFLEX® CLASSIC FD 810 см. страницу 266

### Аксессуары

- SILVYN® CHAIN буксируемые кабельные цепи



**ÖLFLEX® CHAIN 809 CY**

Гибкие экранированные кабели с изоляцией и оболочкой из ПВХ-пластиката, с цифровой маркировкой жил, с разрешением AWM

**Информация**

- Кабели серии Basic Line для прокладки в буксируемых кабельных цепях, для легких и средних нагрузок
- AWM-сертификация для Канады и США
- Медный экран с оптимальной электромагнитной совместимостью



**Преимущества**

- Прекрасное соотношение цены и функциональной способности
- Оптимальный диаметр, вес, без внутренней оболочки
- Сертификация по многочисленным стандартам снижает затраты
- Идеальны для машино- и аппаратостроителей, ориентированных на экспорт
- Экранирование в виде оплетки из медных проволок для выполнения требований по электромагнитной совместимости и для защиты от электромагнитных помех

**Области применения**

- В буксируемых кабельных цепях или подвижных частях оборудования
- Высокий уровень электромагнитного излучения
- Для применения в электрических цепях измерения, управления и регулирования
- Машиностроение, приборостроение, монтаж распределительных электрощаффов
- Вне помещений только с защитой от УФ-лучей и при соблюдении температурного режима

**Характеристики**

- Рассчитаны на 2 млн циклов изгиба и для длины перемещения цепи до 10 м
- Подходят для применения с торсионными нагрузками, типичными для ветросиловых установок
- Пожарный сертификат: UL/CSA: VW-1, FT1IEC/EN: 60332-1-2
- Маслостойкий в соответствии с DIN EN 50290-2-22 (TM54)
- Оболочка, стойкая к адгезии

**Стандарты / Сертификаты соответствия**

- UL AWM Style 20886
- CUL AWM II A/B FT 1
- UL File No. E63634
- Для применения в буксируемых кабельных цепях. Пожалуйста, соблюдайте указания в приложении T3 главного каталога Lapp Group
- Соответствует требованиям TP TC 004/2011
- Соответствует требованиям TP о ПБ №123-ФЗ ГОСТ Р 53315-2009 (п. 5.2) ПРГО 1

**Конструкция**

- Жилы из тонких медных проволок
- Изоляция жил: ПВХ-пластикат
- Повивная скрутка жил
- Обмотка лентой флиз
- Оплетка из медных луженых проволок
- Наружная оболочка из ПВХ-пластиката, цвет серый (RAL 7001)

**Технические характеристики**

- Классификация**  
ETIM 5.0 Class-ID: EC000104  
ETIM 5.0 Class-Description: кабели управления
- Маркировка жил**  
Черные жилы с белой цифровой маркировкой по VDE 0293-1
- Конструкция жилы**  
из тонких медных проволок кл. гибкости 5 по VDE 0295/ IEC 60228
- Применение в ветросиловых установках**  
TW-0 и TW-1, см. приложение T0
- Минимальный радиус изгиба**  
Подвижное применение: в отдельных буксир. кабельных цепях: 10 x D  
в цепях, скользящих одна на другой: 12 x D  
Неподвижное применение: 4 x D
- Номинальное напряжение**  
VDE: U<sub>0</sub>/U: 300/500 В  
UL и CSA: 1000 В
- Испытательное напряжение**  
Жила/жила: 4000 В  
Жила/экран: 2000 В
- Жила заземления**  
G = с ж/з жилой заземления  
X = без жилы заземления
- Переменные циклы изгиба**  
2 млн циклов
- Температурный диапазон**  
Подвижное применение: VDE от 0 до +70 °C  
UL от 0 до +80 °C  
Неподвижное применение: по VDE: от -40 до +70 °C; по UL/CSA: от -40 до +80 °C;

Артикул	Количество жил и сеч. в мм <sup>2</sup>	Наружный диаметр, мм	Вес меди, кг/км	Вес, кг/км
<b>ÖLFLEX® CHAIN 809 CY</b>				
1026751	2 X 0.5	5.8	36	45
1026752	3 G 0.5	6.1	43	59
1026753	4 G 0.5	6.6	49	83
1026754	5 G 0.5	7.1	57	96
1026755	7 G 0.5	8.5	69	136
1026756	12 G 0.5	10	104	200
1026757	18 G 0.5	11.8	141	275
1026758	25 G 0.5	14.1	211	350
1026759	2 X 0.75	6.2	43	56
1026760	3 G 0.75	6.6	52	70
1026761	4 G 0.75	7.1	61	95
1026762	5 G 0.75	7.7	72	130
1026763	7 G 0.75	9.1	89	168
1026764	12 G 0.75	10.9	138	232
1026765	18 G 0.75	13	211	315
1026766	25 G 0.75	15.6	280	435
1026767	2 X 1	6.5	51	84
1026768	3 G 1	6.9	62	110

Артикул	Количество жил и сеч. в мм <sup>2</sup>	Наружный диаметр, мм	Вес меди, кг/км	Вес, кг/км
1026769	4 G 1	7.5	74	130
1026770	5 G 1	8.3	88	156
1026771	7 G 1	9.8	112	192
1026772	12 G 1	11.7	185	285
1026773	18 G 1	14	268	395
1026774	25 G 1	16.7	354	486
1026775	2 X 1.5	7.1	65	97
1026776	3 G 1.5	7.5	82	125
1026777	4 G 1.5	8.4	76.6	165
1026778	5 G 1.5	9.1	119	193
1026779	7 G 1.5	10.9	154	245
1026780	12 G 1.5	13.3	268	365
1026781	18 G 1.5	15.7	373	553
1026782	25 G 1.5	18.7	530	734
1026783	3 G 2.5	9	118	188
1026784	4 G 2.5	10.1	147	236
1026785	7 G 2.5	13.5	253	340
1026788	4 G 4	11.9	248	305

Если нет других указаний, то все представленные значения для данного вида продукции являются номинальными. Другие значения, например, отклонения, можно получить по запросу.  
 Стандартные длины см.: [www.lappkabel.de/en/cable-standardlengths](http://www.lappkabel.de/en/cable-standardlengths)  
 Упаковка: бухта 100 м, барабан 500/1000 м  
 Фотографии представлены не в точном масштабе и не являются точными до подробностей иллюстрациями соответствующих изделий.  
 Аналогичная продукция  
 • ÖLFLEX CLASSIC FD 810 CY см. страницу 267

ÖLFLEX® UNITRONIC® ETHERLINE® HITRONIC® SILVYN®

Для применения в буксируемых кабельных цепях • Для универсального применения, с разрешением



## ÖLFLEX® FD 891

Кабели с изоляцией и оболочкой из ПВХ-пластиката, с цифровой маркировкой жил, с разрешением AWM



**Информация**

- Для средних нагрузок в буксируемых кабельных цепях
- AWM-сертификация для Канады и США

### Преимущества

- Сертификация по многочисленным стандартам снижает затраты
- Идеальны для машино- и аппаратостроителей, ориентированных на экспорт
- При условии соблюдения температурного диапазона также подходят для подвижного применения вне помещений

### Области применения

- В буксируемых кабельных цепях или подвижных частях оборудования
- Для применения в электрических цепях измерения, управления и регулирования
- Сборочные и производственные линии, во всех типах машин
- Металлообрабатывающие станки
- Производство промышленного оборудования

### Характеристики

- Рассчитаны на 5 млн циклов изгиба и для длины перемещения цепи до 10 м
- Не поддерживают горение в соответствии с IEC 60332-1-2 и CSA FT 1
- Маслостойкие
- Оболочка, стойкая к адгезии

### Стандарты / Сертификаты соответствия

- UL AWM Style 21098
- CSA AWM IA/B; IIA/B FT 1
- UL File No. E63634
- Для применения в буксируемых кабельных цепях. Пожалуйста, соблюдайте указания в приложении T3 главного каталога Lapp Group
- Соответствует требованиям TP TC 004/2011
- Соответствует требованиям TP о ПБ №123-ФЗ ГОСТ Р 53315-2009 (п. 5.2) ПРГО 1

### Конструкция

- Жилы из тончайших медных проволок, кл. гибкости 6
- Изоляция жил: ПВХ-пластикат
- Концентрическая скрутка жил с маленьким шагом
- Обмотка лентой флиз
- Наружная оболочка из ПВХ-пластиката, цвет черный (RAL 9005)

### Технические характеристики

**Классификация**  
ETIM 5.0 Class-ID: EC000104  
ETIM 5.0 Class-Description: кабели управления

**Маркировка жил**  
Черные жилы с белой цифровой маркировкой по VDE 0293-1

**Конструкция жилы**  
Жилы из тончайших медных проволок по VDE 0295, кл. гибкости 6 / IEC 60228 кл. гибкости 6

**Минимальный радиус изгиба**  
Подвижное применение: 7,5 x D  
Неподвижное применение: 4 x D

**Номинальное напряжение**  
IEC: U<sub>0</sub>/U 300/500 В  
UL/CSA: 600 В

**Испытательное напряжение**  
4000 В

**Жила заземления**  
G = с ж/з жилой заземления  
X = без жилы заземления

**Переменные циклы изгиба**  
5 млн циклов

**Температурный диапазон**  
Подвижное применение:  
от -5 до +90 °C  
Неподвижное применение:  
от -40 до +90 °C

Артикул	Количество жил и сеч. в мм <sup>2</sup>	Наружный диаметр, мм	Вес меди, кг/км	Вес, кг/км
<b>ÖLFLEX® FD 891</b>				
1026012	12 G 0.5	10.8	57.6	162
1026103	3 G 0.75	6.6	21.6	63
1026104	4 G 0.75	7.3	28.8	75
1026105	5 G 0.75	8	36	90
1026107	7 G 0.75	9.6	50.4	132
1026112	12 G 0.75	11.6	86.5	201
1026118	18 G 0.75	13.9	129.6	300
1026125	25 G 0.75	16.6	180	415
1026127	3 G 1	7.1	28.8	65
1026129	4 G 1	7.8	39	82
1026130	5 G 1	8.8	48	105
1026128	7 G 1	10.5	67.2	149
1026131	12 G 1	12.5	116	225
1026132	18 G 1	15	173	331
1026133	25 G 1	17.9	240	484
1026303	3 G 1.5	7.7	43.2	93
1026304	4 G 1.5	8.8	57.6	122
1026305	5 G 1.5	9.6	72	147

Артикул	Количество жил и сеч. в мм <sup>2</sup>	Наружный диаметр, мм	Вес меди, кг/км	Вес, кг/км
1026307	7 G 1.5	11.6	100.8	219
1026312	12 G 1.5	13.9	172.8	322
1026318	18 G 1.5	16.9	259.2	478
1026325	25 G 1.5	20.1	360	670
1026334	34 G 1.5	23.6	489.6	897
1026403	3 G 2.5	8.8	72	129
1026404	4 G 2.5	9.8	96	167
1026405	5 G 2.5	11	120	212
1026407	7 G 2.5	13.4	168	304
1026412	12 G 2.5	15.8	288	452
1026504	4 G 4	11.8	153.6	263
1026505	5 G 4	13.2	192	325
1026507	7 G 4	16.1	268.8	469
1026604	4 G 6	13.7	230.4	368
1026614	4 G 10	17.9	384	588
1026624	4 G 16	24.1	614.4	1031
1026634	4 G 25	27.9	960	1530
1026644	4 G 35	31.1	1344	1959

Если нет других указаний, то все представленные значения для данного вида продукции являются номинальными. Другие значения, например, отклонения, можно получить по запросу. Цена на базе меди: Евро 150/100 кг. Определение и расчет ценовых надбавок для кабелей из меди приведены в таблице T17 в приложении к каталогу. Стандартные длины см.: [www.lappkabel.de/en/cable-standardlengths](http://www.lappkabel.de/en/cable-standardlengths). Упаковка: бухты до 30 кг/250 м или на барабанах. Укажите желаемую упаковку (например, 1 x 500 м на барабане или 5 x 100 м в бухтах). DESINA® зарегистрированная марка союза немецких станкостроительных заводов. Фотографии представлены не в точном масштабе и не являются точными до подробностей иллюстрациями соответствующих изделий.

### Аксессуары

- SILVYN® CHAIN буксируемые кабельные цепи



**ÖLFLEX® FD 891 CY**

Экранированные кабели с изоляцией и оболочкой из ПВХ-пластиката, с цифровой маркировкой жил, с разрешением AWM

**Информация**

- Для средних нагрузок в буксируемых кабельных цепях
- AWM-сертификация для Канады и США
- Медный экран с оптимальной электромагнитной совместимостью

**Преимущества**

- Сертификация по многочисленным стандартам снижает затраты
- Идеальны для машино- и аппаратостроителей, ориентированных на экспорт
- При условии соблюдения температурного диапазона также подходят для подвижного применения вне помещений
- Экранирование в виде оплетки из медных проволок для выполнения требований по электромагнитной совместимости и для защиты от электромагнитных помех

**Области применения**

- В буксируемых кабельных цепях или подвижных частях оборудования
- Для применения в электрических цепях измерения, управления и регулирования
- Сборочные и производственные линии, во всех типах машин
- Металлообрабатывающие станки
- Производство промышленного оборудования

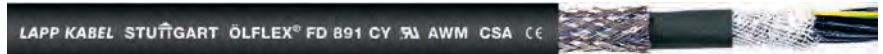

**Характеристики**

- Рассчитаны на 5 млн циклов изгиба и для длины перемещения цепи до 10 м
- Не поддерживают горение в соответствии с IEC 60332-1-2 и CSA FT 1
- Маслостойкие
- Оболочка, стойкая к адгезии
- Соответствующая электромагнитная совместимость

**Стандарты / Сертификаты соответствия**

- UL AWM Style 2 1098
- CSA AWM IA/B; IIA/B FT 1
- UL File No. E63634
- Для применения в буксируемых кабельных цепях. Пожалуйста, соблюдайте указания в приложении T3 главного каталога Lapp Group
- Соответствует требованиям TP TC 004/2011
- Соответствует требованиям TP о ПБ №123-ФЗ ГОСТ Р 53315-2009 (п. 5.2) ПРГО 1

**Конструкция**

- Жилы из тончайших медных проволок, кл. гибкости 6
- Изоляция жил: ПВХ-пластикат
- Концентрическая скрутка жил с маленьким шагом
- Обмотка лентой флиз
- Оплетка из медных луженых проволок
- Наружная оболочка из ПВХ-пластиката, цвет черный (RAL 9005)

**Технические характеристики**

- Классификация**  
ETIM 5.0 Class-ID: EC000104  
ETIM 5.0 Class-Description: кабели управления
- Маркировка жил**  
Черные жилы с белой цифровой маркировкой по VDE 0293-1
- Конструкция жилы**  
Из тончайших медных проволок, кл. гибкости 6 по VDE 0295/ IEC 60228
- Минимальный радиус изгиба**  
Подвижное применение: 7,5 x D  
Неподвижное применение: 4 x D
- Номинальное напряжение**  
IEC: U<sub>0</sub>/U 300/500 В  
UL/CSA: 600 В
- Испытательное напряжение**  
4000 В
- Жила заземления**  
G = с ж/з жилой заземления  
X = без жилы заземления
- Переменные циклы изгиба**  
5 млн циклов
- Температурный диапазон**  
Подвижное применение: от -5 до +90 °C  
Неподвижное применение: от -40 до +90 °C

Артикул	Количество жил и сеч. в мм <sup>2</sup>	Наружный диаметр, мм	Вес меди кг/км	Вес, кг/км
<b>ÖLFLEX® FD 891 CY</b>				
1027003	3 G 0.5	7.9	38.9	89
1027004	4 G 0.5	8.5	47.3	102
1027005	5 G 0.5	9.2	55.3	127
1027007	7 G 0.5	10.9	81.1	177
1027012	12 G 0.5	12.6	99.9	234
1027018	18 G 0.5	15.5	160.1	381
1027025	25 G 0.5	17.7	203.9	472
1027103	3 G 0.75	8.2	49.2	105
1027104	4 G 0.75	8.9	59.9	123
1027105	5 G 0.75	10	68.6	155
1027107	7 G 0.75	11.6	91.7	206
1027112	12 G 0.75	13.8	152.1	304
1027118	18 G 0.75	16.3	204.4	425
1027292	3 G 1	8.7	56	124
1027301	4 G 1	9.8	70.2	155
1027293	5 G 1	10.6	84	182
1027294	7 G 1	12.3	108	237
1027295	12 G 1	14.7	178	352
1027302	18 G 1	17.3	255	497

Артикул	Количество жил и сеч. в мм <sup>2</sup>	Наружный диаметр, мм	Вес меди кг/км	Вес, кг/км
1027296	25 G 1	20.5	352	702
1027303	3 G 1.5	9.7	74.8	152
1027304	4 G 1.5	10.6	94.2	187
1027305	5 G 1.5	11.4	101.1	187
1027307	7 G 1.5	13.8	165.6	320
1027312	12 G 1.5	16.3	246.5	460
1027318	18 G 1.5	19.5	374.7	677
1027325	25 G 1.5	23.6	489.4	926
1027403	3 G 2.5	10.6	103.9	194
1027404	4 G 2.5	11.8	161.8	235
1027405	5 G 2.5	13	184.6	306
1027407	7 G 2.5	15.8	242.1	428
1027412	12 G 2.5	18.2	403.5	590
1027503	3 G 4	12.4	157.5	275
1027504	4 G 4	14	218.1	365
1027507	7 G 4	18.3	373.2	629
1027604	4 G 6	16.1	304.7	500
1027624	4 G 16	27.1	803.6	1357
1027634	4 G 25	31.3	1180.4	1879
1027644	4 G 35	34.3	1593.7	2360

Если нет других указаний, то все представленные значения для данного вида продукции являются номинальными. Другие значения, например, отклонения, можно получить по запросу. Цена на базе меди: Евро 150/100 кг. Определение и расчет ценовых надбавок для кабелей из меди приведены в таблице T17 в приложении к каталогу. Стандартные длины см.: [www.lappkabel.de/en/cable-standardlengths](http://www.lappkabel.de/en/cable-standardlengths). Упаковка: бухты до 30 кг /250 м или на барабанах. Укажите желаемую упаковку (например, 1 x 500 м на барабане или 5 x 100 м в бухтах). DESINA® зарегистрированная марка союза немецких станкостроительных заводов. Фотографии представлены не в точном масштабе и не являются точными до подробностей иллюстрациями соответствующих изделий.

**Аксессуары**

- SKINTOP® MS-M BRUSH см. главный каталог Lapp Group
- SILVYN® CHAIN буксируемые кабельные цепи
- SKINTOP® MS-HF-M см. главный каталог Lapp Group



## ÖLFLEX® CHAIN 808 P

Гибкие кабели, с изоляцией из ПВХ, с цифровой маркировкой жил и наружной оболочкой из полиуретана



**Информация**

- Кабели серии Basic Line для прокладки в буксируемых кабельных цепях, для легких и средних нагрузок
- Хорошая маслостойкость

### Преимущества

- Прекрасное соотношение цены и функциональной способности
- Компактная конструкция
- Большой срок службы даже в экстремальных условиях благодаря износостойкой наружной оболочке из полиуретана
- Стойкие к смазочным материалам на основе минеральных масел, к разбавленным кислотам, к водным щелочным растворам и к другим химическим соединениям

### Области применения

- В буксируемых кабельных цепях или подвижных частях оборудования
- Специально для применения во влажных средах станочных систем и поточных линий
- Для применения в электрических цепях измерения, управления и регулирования
- Сборочные и производственные линии, во всех типах машин
- В помещениях с сухой, влажной или избыточно влажной средой

### Характеристики

- Рассчитаны на 2 млн циклов изгиба и для длины перемещения цепи до 10 м
- Повышенная маслостойкость
- Износостойкие и стойкие к насечкам
- Оболочка, стойкая к адгезии

### Стандарты / Сертификаты соответствия

- На основе стандарта EN 50525-2-21
- Для применения в буксируемых кабельных цепях. Пожалуйста, соблюдайте указания в приложении T3 главного каталога Lapp Group
- Соответствует требованиям TR TC 004/2011

### Конструкция

- Жилы из медных тонких проволок
- Изоляция жил: ПВХ-пластикат
- Повивная скрутка жил
- Обмотка лентой флиз
- Наружная оболочка из полиуретана, цвет серый (RAL 7001)

### Технические характеристики

**Классификация**  
ETIM 5.0 Class-ID: EC000104  
ETIM 5.0 Class-Description: кабели управления

**Маркировка жил**  
Черные жилы с белой цифровой маркировкой по VDE 0293-1

**Конструкция жилы**  
из тонких медных проволок кл. гибкости 5 по VDE 0295/ IEC 60228

**Минимальный радиус изгиба**  
Подвижное применение: в отдельных буксир. кабельных цепях: 10 x D в цепях, скользящих одна на другой: 12 x D  
Неподвижное применение: 4 x D

**Номинальное напряжение**  
U<sub>0</sub>/U: 300/500 В

**Испытательное напряжение**  
Жила/жила: 4000 В

**Жила заземления**  
G = с ж/з жилой заземления  
X = без жилы заземления

**Переменные циклы изгиба**  
2 млн циклов

**Температурный диапазон**  
Подвижное применение: от -5 до +70 °C  
Неподвижное применение: от -40 до +80 °C

Артикул	Количество жил и сеч. в мм <sup>2</sup>	Наружный диаметр, мм	Вес меди, кг/км	Вес, кг/км
<b>ÖLFLEX® CHAIN 808 P</b>				
1027700	2 X 0.5	5.2	10	40
1027701	3 G 0.5	5.5	15	48
1027702	4 G 0.5	6	20	58
1027703	5 G 0.5	6.5	24	67
1027704	7 G 0.5	7.7	34	88
1027705	12 G 0.5	9.2	58	136
1027706	18 G 0.5	11	87	195
1027707	25 G 0.5	13.3	120	274
1027708	2 X 0.75	5.6	15	49
1027709	3 G 0.75	6	22	60
1027710	4 G 0.75	6.5	29	73
1027711	5 G 0.75	7.1	37	86
1027712	7 G 0.75	8.5	51	117
1027713	12 G 0.75	10.3	87	181
1027714	18 G 0.75	12.2	130	259
1027715	25 G 0.75	14.8	181	363
1027716	2 X 1	5.9	19	58
1027717	3 G 1	6.3	29	72

Артикул	Количество жил и сеч. в мм <sup>2</sup>	Наружный диаметр, мм	Вес меди, кг/км	Вес, кг/км
1027718	4 G 1	6.9	39	88
1027719	5 G 1	7.5	48	104
1027720	7 G 1	9	67	142
1027721	12 G 1	10.9	115	221
1027722	18 G 1	13.2	173	324
1027723	25 G 1	15.7	240	445
1027724	2 X 1.5	6.5	29	74
1027725	3 G 1.5	6.9	43.2	93
1027726	4 G 1.5	7.6	58	114
1027727	5 G 1.5	8.5	72	139
1027728	7 G 1.5	10.3	101	189
1027729	12 G 1.5	12.3	173	295
1027730	18 G 1.5	14.9	259	429
1027731	25 G 1.5	17.9	360	597
1027732	3 G 2.5	8.4	72	145
1027733	4 G 2.5	9.3	96	179
1027734	7 G 2.5	12.7	168	218
1027737	4 G 4	11.1	160	266

Если нет других указаний, то все представленные значения для данного вида продукции являются номинальными. Другие значения, например, отклонения, можно получить по запросу. Стандартные длины см.: [www.lappkabel.de/en/cable-standardlengths](http://www.lappkabel.de/en/cable-standardlengths).

Упаковка: бухты до 30 кг/250 м или на барабанах.

Укажите желаемую упаковку (например, 1 x 500 м на барабане или 5 x 100 м в бухтах).

Фотографии представлены не в точном масштабе и не являются точными до подробностей иллюстрациями соответствующих изделий.

### Аналогичная продукция

- ÖLFLEX® CLASSIC FD 810 P см. страницу 278

### Аксессуары

- SILVYN® CHAIN буксируемые кабельные цепи



**ÖLFLEX® CHAIN 808 CP**

Гибкие экранированные кабели, с изоляцией из ПВХ, с цифровой маркировкой жил и оболочкой из полиуретана

**Информация**

- Кабели серии Basic Line для прокладки в буксируемых кабельных цепях, для легких и средних нагрузок
- Хорошая маслостойкость
- Медный экран с оптимальной электромагнитной совместимостью



**Преимущества**

- Прекрасное соотношение цены и функциональной способности
- Компактная конструкция
- Оптимальный диаметр, вес, без внутренней оболочки
- Большой срок службы даже в экстремальных условиях благодаря износостойкой наружной оболочке из полиуретана
- Стойкие к смазочным материалам на основе минеральных масел, к разбавленным кислотам, к водным щелочным растворам и к другим химическим соединениям
- Экранирование для соблюдения требований по электромагнитной совместимости и для защиты от электромагнитных помех

**Характеристики**

- Рассчитаны на 2 млн циклов изгиба и для длины перемещения цепи до 10 м
- Повышенная маслостойкость
- Износостойкие и стойкие к насечкам
- Оболочка, стойкая к адгезии

**Стандарты / Сертификаты соответствия**

- На основе стандарта EN 50525-2-21
- Для применения в буксируемых кабельных цепях. Пожалуйста, соблюдайте указания в приложении T3 главного каталога Lapp Group
- Соответствует требованиям TP TC 004/2011

**Технические характеристики**

**Классификация**  
ETIM 5.0 Class-ID: EC000104  
ETIM 5.0 Class-Description: кабели управления

**Маркировка жил**  
Черные жилы с белой цифровой маркировкой по VDE 0293-1

**Конструкция жилы**  
из тонких медных проволок кл. гибкости 5 по VDE 0295/ IEC 60228

**Минимальный радиус изгиба**  
Подвижное применение: в отдельных буксир. кабельных цепях: 10 x D  
в цепях, скользящих одна на другой: 12 x D  
Неподвижное применение: 4 x D

**Номинальное напряжение**  
U<sub>0</sub>/U: 300/500 В

**Испытательное напряжение**  
Жила/жила: 4000 В  
Жила/экран: 2000 В

**Жила заземления**  
G = с ж/з жилой заземления  
X = без жилы заземления

**Переменные циклы изгиба**  
2 млн циклов

**Температурный диапазон**  
Подвижное применение: от -5 до +70°C  
Неподвижное применение: от -40 до +80 °C

**Области применения**

- В буксируемых кабельных цепях или подвижных частях оборудования
- Высокий уровень электромагнитного излучения
- Специально для применения во влажных средах станочных систем и поточных линий
- Для применения в электрических цепях измерения, управления и регулирования
- В помещениях с сухой, влажной или избыточно влажной средой

Артикул	Количество жил и сеч. в мм <sup>2</sup>	Наружный диаметр, мм	Вес меди кг/км	Вес, кг/км
<b>ÖLFLEX® CHAIN 808 CP</b>				
1027751	2 X 0.5	5.8	36	45
1027752	3 G 0.5	6.1	43	59
1027753	4 G 0.5	6.6	49	83
1027754	5 G 0.5	7.1	57	96
1027755	7 G 0.5	8.5	69	136
1027756	12 G 0.5	10	104	200
1027757	18 G 0.5	11.8	141	275
1027758	25 G 0.5	14.1	211	350
1027759	2 X 0.75	6.2	43	56
1027760	3 G 0.75	6.6	52	70
1027761	4 G 0.75	7.1	61	95
1027762	5 G 0.75	7.7	72	130
1027763	7 G 0.75	9.1	89	168
1027764	12 G 0.75	10.9	138	232
1027765	18 G 0.75	13	211	315
1027766	25 G 0.75	15.6	280	435
1027767	2 X 1	6.5	51	84
1027768	3 G 1	6.9	62	110

Артикул	Количество жил и сеч. в мм <sup>2</sup>	Наружный диаметр, мм	Вес меди кг/км	Вес, кг/км
1027769	4 G 1	7.5	74	130
1027770	5 G 1	8.3	88	156
1027771	7 G 1	9.8	112	192
1027772	12 G 1	11.7	185	285
1027773	18 G 1	14	268	395
1027774	25 G 1	16.7	354	656
1027775	2 X 1.5	7.1	65	97
1027776	3 G 1.5	7.5	82	125
1027777	4 G 1.5	8.4	100	165
1027778	5 G 1.5	9.1	119	193
1027779	7 G 1.5	10.9	154	245
1027780	12 G 1.5	13.3	268	365
1027781	18 G 1.5	15.7	373	553
1027782	25 G 1.5	18.7	530	734
1027783	3 G 2.5	9	118	188
1027784	4 G 2.5	10.1	147	236
1027785	7 G 2.5	13.5	253	340
1027788	4 G 4	11.9	248	305

Если нет других указаний, то все представленные значения для данного вида продукции являются номинальными. Другие значения, например, отклонения, можно получить по запросу. Стандартные длины см.: [www.lappkabel.de/en/cable-standardlengths](http://www.lappkabel.de/en/cable-standardlengths). Упаковка: бухты до 30 кг / 250 м или на барабанах. Укажите желаемую упаковку (например, 1 x 500 м на барабане или 5 x 100 м в бухтах). Фотографии представлены не в точном масштабе и не являются точными до подробностей иллюстрациями соответствующих изделий.

**Аналогичная продукция**

- ÖLFLEX® CLASSIC FD 810 CP см. страницу 279

**Аксессуары**

- SKINTOP® BRUSH ADD-ON см. главный каталог Lapp Group
- SKINTOP® MS-M BRUSH см. главный каталог Lapp Group
- SILVYN® CHAIN буксируемые кабельные цепи

ÖLFLEX® UNITRONIC® ETHERLINE® HITRONIC® SILVYN®

Для применения в буксируемых кабельных цепях • Для экстремальных условий эксплуатации



## ÖLFLEX® CLASSIC FD 810 P

Гибкие кабели, с изоляцией из ПВХ, с цифровой маркировкой жил и наружной оболочкой из полиуретана



### Преимущества

- Испытаны в применении, надежны
- Для универсального применения
- Большой срок службы даже в экстремальных условиях благодаря износостойкой наружной оболочке из полиуретана
- Стойкие к смазочным материалам на основе минеральных масел, к разбавленным кислотам, к водным щелочным растворам и к другим химическим соединениям

### Области применения

- В буксируемых кабельных цепях или подвижных частях оборудования
- Специально для применения во влажных средах станочных систем и поточных линий
- Силовые цепи электрооборудования в технике автоматизации производства
- Для применения в электрических цепях измерения, управления и регулирования
- В помещениях с сухой, влажной или избыточно влажной средой при нормальных механических нагрузках

### Характеристики

- Рассчитаны на 5 млн циклов изгиба и для длины перемещения цепи до 10 м
- Огнестойкие по IEC 60332.1.2

- Повышенная маслостойкость
- Износостойкие и стойкие к насекомым
- Оболочка, стойкая к адгезии

### Стандарты / Сертификаты соответствия

- Жила соответствует стандарту VDE 0245/0285
- Оболочка соответствует стандарту VDE 0245/0285
- Для применения в буксируемых кабельных цепях. Пожалуйста, соблюдайте указания в приложении T3 главного каталога Lapp Group
- Соответствует требованиям TP TC 004/2011
- Соответствует требованиям TP о ПБ №123-ФЗ ГОСТ Р 53315-2009 (п. 5.2) ПРГО 1

### Конструкция

- Жилы из тончайших медных проволок, кл. гибкости 6
- Изоляция жил: ПВХ-пластикат
- Общая скрутка жил с маленьким шагом
- Обмотка лентой флиз
- Наружная оболочка из полиуретана, цвет серый (RAL 7001)

### Информация

- Для средних нагрузок в буксируемых кабельных цепях
- Хорошая маслостойкость

### Технические характеристики

- Классификация**  
ETIM 5.0 Class-ID: EC000104  
ETIM 5.0 Class-Description: кабели управления
- Маркировка жил**  
Черные жилы с белой цифровой маркировкой по VDE 0293-1
- Конструкция жилы**  
Жилы из тончайших медных проволок по VDE 0295, кл. гибкости 6 / IEC 60228 кл. гибкости 6
- Минимальный радиус изгиба**  
Подвижное применение: 7,5 x D  
Неподвижное применение: 4 x D
- Номинальное напряжение**  
U<sub>0</sub>/U: 300/500 В
- Испытательное напряжение**  
4000 В
- Жила заземления**  
G = с ж/з жилой заземления  
X = без жилы заземления
- Переменные циклы изгиба**  
5 млн циклов
- Температурный диапазон**  
Подвижное применение: от -5 до +70 °C  
Неподвижное применение: от -40 до +80 °C

Артикул	Количество жил и сеч. в мм <sup>2</sup>	Наружный диаметр, мм	Вес меди, кг/км	Вес, кг/км
<b>ÖLFLEX® CLASSIC FD 810 P</b>				
0026300	2 X 0.5	5.3	10	36
0026301	3 G 0.5	5.7	15	44
0026302	4 G 0.5	6.3	19	53
0026303	5 G 0.5	6.8	24	62
0026304	7 G 0.5	8	34	82
0026305	12 G 0.5	9.5	58	129
0026306	18 G 0.5	11.4	86.4	185
0026319	2 X 0.75	5.7	15	44
0026320	3 G 0.75	6.2	22	55
0026321	4 G 0.75	6.8	29	67
0026322	5 G 0.75	7.4	37	80
0026323	7 G 0.75	8.9	51	109
0026324	12 G 0.75	10.6	87	172
0026326	18 G 0.75	12.7	130	247
0026327	25 G 0.75	15.2	181	346
0026330	2 X 1	6.1	20	52
0026331	3 G 1	6.6	29	66
0026332	4 G 1	7.3	39	82
0026333	5 G 1	8	48	97
0026334	7 G 1	9.6	67	117
0026335	12 G 1	11.4	115	211
0026338	18 G 1	13.9	173	310
0026339	25 G 1	16.4	240	426
0026341	34 G 1	18.9	326.4	571
0026342	41 G 1	20.6	394	684
0026343	50 G 1	22.3	480	822
0026344	65 G 1	25.4	624	1058

Артикул	Количество жил и сеч. в мм <sup>2</sup>	Наружный диаметр, мм	Вес меди, кг/км	Вес, кг/км
0026349	2 X 1.5	6.8	29	68
0026350	3 G 1.5	7.4	43.2	86
0026351	4 G 1.5	8.1	58	106
0026352	5 G 1.5	9.1	72	131
0026353	7 G 1.5	10.9	101	178
0026354	12 G 1.5	12.9	173	281
0026355	16 G 1.5	14.6	230	365
0026356	18 G 1.5	15.6	259	411
0026357	25 G 1.5	18.6	360	571
0026359	34 G 1.5	21.1	489.6	753
0026361	42 G 1.5	23	629	919
0026362	50 G 1.5	25	720	1093
0026370	3 G 2.5	9	72	135
0026371	4 G 2.5	10	96	168
0026372	5 G 2.5	11.2	120	206
0026373	7 G 2.5	13.6	168	286
0026374	12 G 2.5	16	288	453
0026375	14 G 2.5	17.2	336	525
0026381	4 G 4	11.7	160	252
0026382	5 G 4	13.1	200	309
0029200	1 G 6	6.4	60	84
0026383	4 G 6	13.9	230	377
0029210	1 G 10	7.7	100	141
0026385	4 G 10	17.6	384	614
0026386	5 G 10	19.6	480	751
0029220	1 G 16	9.2	160	198
0026387	4 G 16	21	615	851

Если нет других указаний, то все представленные значения для данного вида продукции являются номинальными. Другие значения, например, отклонения, можно получить по запросу. Цена на базе меди: Евро 150/100 кг. Определение и расчет ценовых надбавок для кабелей из меди приведены в таблице T17 в приложении к каталогу. Стандартные длины см.: [www.lappkabel.de/en/cable-standardlengths](http://www.lappkabel.de/en/cable-standardlengths) / Упаковка: бухты до 30 кг/250 м или на барабанах. Укажите желаемую упаковку (например, 1 x 500 м на барабане или 5 x 100 м в бухтах). Фотографии представлены не в точном масштабе и не являются точными до подробностей иллюстрациями соответствующих изделий.

### Аналогичная продукция

- ÖLFLEX® FD 855 P см. страницу 284

### Аксессуары

- SILVYN® CHAIN буксируемые кабельные цепи





## ÖLFLEX® CLASSIC FD 810 CP

Гибкие экранированные кабели, с изоляцией и внутренней оболочкой из ПВХ, с цифровой маркировкой жил и наружной оболочкой из полиуретана

**Информация**

- Для средних нагрузок в буксируемых кабельных цепях
- Хорошая маслостойкость
- Медный экран с оптимальной электромагнитной совместимостью

**Преимущества**

- Испытаны в применении, надежны
- Для универсального применения
- Большой срок службы даже в экстремальных условиях благодаря износостойкой наружной оболочке из полиуретана
- Стойкие к смазочным материалам на основе минеральных масел, к разбавленным кислотам, к водным щелочным растворам и к другим химическим соединениям.
- Дополнительная защита благодаря внутренней оболочке
- Экранирование для соблюдения требований по электромагнитной совместимости и для защиты от электромагнитных помех

**Области применения**

- В буксируемых кабельных цепях или подвижных частях оборудования
- Специально для применения во влажных средах станочных систем и поточных линий
- Силовые цепи электрооборудования в технике автоматизации производства
- Для применения в электрических цепях измерения, управления и регулирования
- В помещениях с сухой, влажной или избыточно влажной средой при нормальных механических нагрузках

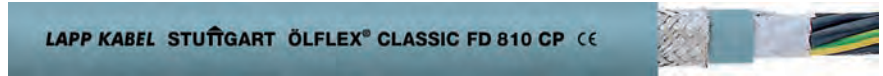

**Характеристики**

- Рассчитаны на 5 млн циклов изгиба и для длины перемещения цепи до 10 м
- Огнестойкие по IEC 60332.1.2
- Повышенная маслостойкость
- Износостойкие и стойкие к насечкам
- Соответствующая электромагнитная совместимость
- Оболочка, стойкая к адгезии

**Стандарты / Сертификаты соответствия**

- Жила соответствует стандарту VDE 0245/0285
- Оболочка соответствует стандарту VDE 0245/0285
- Для применения в буксируемых кабельных цепях. Пожалуйста, соблюдайте указания в приложении T3 главного каталога Lapp Group
- Соответствует требованиям TP TC 004/2011
- Соответствует требованиям TP о ПБ №123-ФЗ ГОСТ Р 53315-2009 (п. 5.2) ПРГО 1

**Конструкция**

- Жилы из тончайших медных проволок, кл. гибкости 6
- Изоляция жил: ПВХ-пластикат
- Общая скрутка жил с маленьким шагом
- Обмотка лентой флиз
- Внутренняя оболочка из ПВХ-пластиката
- Оплетка из медных луженых проволок
- Наружная оболочка из полиуретана, цвет серый (RAL 7001)

**Технические характеристики**

- Классификация**  
ETIM 5.0 Class-ID: EC000104  
ETIM 5.0 Class-Description: кабели управления
- Маркировка жил**  
Черные жилы с белой цифровой маркировкой по VDE 0293-1
- Конструкция жилы**  
Из тончайших медных проволок, кл. гибкости 6 по VDE 0295/ IEC 60228
- Минимальный радиус изгиба**  
Подвижное применение: 7,5 x D  
Неподвижное применение: 4 x D
- Номинальное напряжение**  
U<sub>0</sub>/U: 300/500 В
- Испытательное напряжение**  
4000 В
- Жила заземления**  
G = с ж/з жилой заземления  
X = без жилы заземления
- Переменные циклы изгиба**  
5 млн циклов
- Температурный диапазон**  
Подвижное применение: от -5 до +70 °C  
Неподвижное применение: от -40 до +80 °C

Артикул	Количество жил и сеч. в мм²	Наружный диаметр, мм	Вес меди, кг/км	Вес, кг/км
<b>ÖLFLEX® CLASSIC FD 810 CP</b>				
0026400	2 X 0.5	6.9	33	70
0026401	3 G 0.5	7.3	39	80
0026402	4 G 0.5	7.9	46	94
0026403	5 G 0.5	8.4	54	106
0026404	7 G 0.5	9.8	70	138
0026405	12 G 0.5	11.3	100	194
0026419	2 X 0.75	7.3	39	81
0026420	3 G 0.75	7.8	48	95
0026421	4 G 0.75	8.4	59	111
0026422	5 G 0.75	9	69	128
0026423	7 G 0.75	10.7	90	171
0026424	12 G 0.75	12.4	129	244
0026425	16 G 0.75	14.2	186	328
0026426	18 G 0.75	14.9	205	356
0026427	25 G 0.75	17.4	271	479
0026430	2 X 1	7.7	46	93
0026431	3 G 1	8.2	57	109
0026432	4 G 1	8.9	70	129
0026433	5 G 1	9.8	81	154
0026434	7 G 1	11.4	110	200
0026435	12 G 1	13.4	182	304

Артикул	Количество жил и сеч. в мм²	Наружный диаметр, мм	Вес меди, кг/км	Вес, кг/км
0026438	18 G 1	16.1	254	429
0026439	25 G 1	18.8	365	593
0026449	2 X 1.5	8.4	58	112
0026450	3 G 1.5	9	75	133
0026451	4 G 1.5	9.9	91	163
0026452	5 G 1.5	10.9	112	193
0026453	7 G 1.5	12.7	145	252
0026454	12 G 1.5	15.1	247	391
0026456	18 G 1.5	17.8	348	542
0026457	25 G 1.5	21.2	498	767
0026470	3 G 2.5	10.8	119	199
0026471	4 G 2.5	11.8	161	238
0026472	5 G 2.5	13.2	194	297
0026473	7 G 2.5	15.8	262	403
0026474	12 G 2.5	18.2	410	589
0026475	14 G 2.5	19.8	490	702
0026481	4 G 4	13.7	238	349
0026483	4 G 6	16.1	318	499
0026484	5 G 6	17.7	410	596
0026485	4 G 10	20.2	521	842
0026487	4 G 16	23.6	780	1173

Если нет других указаний, то все представленные значения для данного вида продукции являются номинальными. Другие значения, например, отклонения, можно получить по запросу. Цена на базе меди: Евро 150/100 кг. Определение и расчет ценовых надбавок для кабелей из меди приведены в таблице T17 в приложении к каталогу. Стандартные длины см.: [www.lappkabel.de/en/cable-standardlengths](http://www.lappkabel.de/en/cable-standardlengths) / Упаковка: бухты до 30 кг/250 м или на барабанах. Укажите желаемую упаковку (например, 1 x 500 м на барабане или 5 x 100 м в бухтах). Фотографии представлены не в точном масштабе и не являются точными до подробностей иллюстрациями соответствующих изделий.

**Аналогичная продукция**

- ÖLFLEX® FD 855 CP см. страницу 285

**Аксессуары**

- SKINTOP® BRUSH ADD-ON см. главный каталог Lapp Group
- SKINTOP® MS-M BRUSH см. главный каталог Lapp Group
- SILVYN® CHAIN буксируемые кабельные цепи

Для применения в буксируемых кабельных цепях • Для экстремальных условий эксплуатации



## ÖLFLEX® ROBUST FD

Сверхгибкие кабели с оболочкой из термопластичного эластомера, стойкие к погодным условиям и воздействию широкого спектра химических веществ

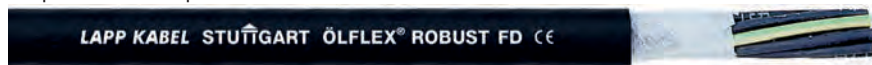

**Информация**

- Для соблюдения высоких требований при применении в буксируемых кабельных цепях
- Высокая стойкость к воздействию химических веществ

### Преимущества

- Стойкий к воздействию атмосферных явлений, озона и УФ-лучей. Имеет широкий температурный диапазон. Универсален как для внутренней, так и для наружной прокладки
- Стойкие к биомаслам, жирам, воску или их эмульсий, растительного, животного или синтетического происхождения
- Хорошая стойкость к аммиачным соединениям и биогазу
- Хорошая стойкость к горячей и холодной воде, а также к водорастворимым моющим средствам (мыло и т.п.)
- Стойкие к водяному пару при очистке оборудования пароструйными устройствами
- Низкая эмиссия частиц при использовании в кабельных цепях

- Стойкие к озону, УФ-лучам и любым погодным условиям в соответствии с EN 50396 и HD 605 S2
- Стойкие к гидролизу (холодная/горячая вода)
- Хорошая химическая стойкость к воздействию рабочих жидкостей для гидравлических систем на основе сложных эфиров
- Уплотнение остается гибким до -40 °C

### Стандарты / Сертификаты соответствия

- На основе стандарта VDE 0250 / 0285
- Классификация для применения в чистых зонах по запросу
- Сертифицированная стойкость к дезинфицирующим и моющим растворам, используемым в пищевой промышленности и производстве напитков
- Для применения в буксируемых кабельных цепях. Пожалуйста, соблюдайте указания в приложении T3 главного каталога Lapp Group
- Соответствует требованиям TP TC 004/2011

### Конструкция

- Жилы из тончайших медных луженых проволок
- Изоляция жил: термопластичный эластомер TPE
- Общая скрутка жил с очень маленьким шагом
- Обмотка лентой флиз
- Износостойкая оболочка из спец. безгалогенового термопластичного эластомера (TPE), цвет черный (RAL 9005)

### Области применения

- В буксируемых кабельных цепях или подвижных частях оборудования
- Станкостроение, медицинская промышленность, моечные установки, прачечные, установки для мойки автомобилей, химическая промышленность, компостирующие установки, очистные сооружения
- Для применений в пищевой промышленности, производстве напитков, переработке молока и мяса
- Для прокладки внутри/вне помещений

### Характеристики

- Рассчитаны на 10 млн циклов изгиба и для длины перемещения цепи до 100 м (гориз.)
- Во многих областях маслостойкие и стойкие к химическим веществам

### Технические характеристики

**Классификация**  
ETIM 5.0 Class-ID: EC000104  
ETIM 5.0 Class-Description: кабели управления

**Маркировка жил**  
черные жилы с белой цифровой маркировкой (VDE 0293-1)

**Конструкция жилы**  
Жилы из тончайших медных проволок по VDE 0295, кл. гибкости 6 / IEC 60228 кл. гибкости 6

**Минимальный радиус изгиба**  
Подвижное применение: 7,5x D (при температурах < +70 °C) 10 x D (при температурах макс. +105 °C)  
Неподвижное применение: 4 x D

**Номинальное напряжение**  
U<sub>0</sub>/U: 300/500 В

**Испытательное напряжение**  
4000 В

**Жила заземления**  
G = с ж/з жилой заземления  
X = без жилы заземления

**Переменные циклы изгиба**  
10 млн циклов

**Температурный диапазон**  
Подвижная применение: от -40 до +105 °C  
Неподвижное применение: от -50 до +110 °C  
Кратковременно: до +120 °C

Артикул	Количество жил и сеч. в мм <sup>2</sup>	Наружный диаметр, мм	Вес меди, кг/км	Вес, кг/км
<b>ÖLFLEX® ROBUST FD</b>				
0026501	3 G 0.75	6.9	21.6	51
0026502	4 G 0.75	7.7	28.8	69
0026503	5 G 0.75	8.6	36	87
0026504	7 G 0.75	10.4	50.4	127
0026505	12 G 0.75	12.2	86.4	182
0026506	18 G 0.75	14.9	129.6	277
0026507	25 G 0.75	18.5	180	421
0026509	3 G 1	7.4	28.8	63
0026510	4 G 1	8.2	38.4	82
0026511	5 G 1	9.2	48	105
0026516	7 G 1	11.1	67.2	157
0026517	12 G 1	13.3	115.2	226
0026518	18 G 1	15.9	172.8	345
0026521	3 G 1.5	8.9	43.2	90

Артикул	Количество жил и сеч. в мм <sup>2</sup>	Наружный диаметр, мм	Вес меди, кг/км	Вес, кг/км
0026522	4 G 1.5	9.9	57.6	118
0026523	5 G 1.5	11	72	149
0026524	7 G 1.5	13.4	100.8	233
0026525	12 G 1.5	15.8	172.8	322
0026526	18 G 1.5	18.9	259.2	494
0026527	25 G 1.5	23.5	360	695
0026531	4 G 2.5	11.8	96	181
0026532	5 G 2.5	12.9	120	228
0026533	7 G 2.5	15.7	168	329
0026534	12 G 2.5	18.7	288	491
0026541	4 G 4	13.8	153.6	261
0026551	4 G 6	14.8	230.4	356
0026561	4 G 10	20.1	384	596
0026571	4 G 16	23.8	614.4	910

Если нет других указаний, то все представленные значения для данного вида продукции являются номинальными. Другие значения, например, отклонения, можно получить по запросу. Цена на базе меди: Евро 150/100 кг. Определение и расчет ценовых надбавок для кабелей из меди приведены в таблице T17 в приложении к каталогу. Стандартные длины см.: [www.lappkabel.de/en/cable-standardlengths](http://www.lappkabel.de/en/cable-standardlengths) / Упаковка: бухты до 30 кг/250 м или на барабанах. Укажите желаемую упаковку (например, 1 x 500 м на барабане или 5 x 100 м в бухтах). Фотографии представлены не в точном масштабе и не являются точными до подробностей иллюстрациями соответствующих изделий.

### Аналогичная продукция

- ÖLFLEX® FD 855 P см. страницу 284

### Аксессуары

- SILVYN® CHAIN буксируемые кабельные цепи



**ÖLFLEX® ROBUST FD C**

Экранированные, изоляция, внутренняя/наружная оболочка из термопластичного эластомера, цифровая маркировка жил

**Информация**

- Для соблюдения высоких требований при применении в буксируемых кабельных цепях
- Высокая стойкость к воздействию химических веществ

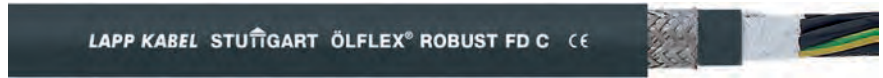

- Преимущества**
- Стойкий к воздействию атмосферных явлений, озона и УФ-лучей. Имеет широкий температурный диапазон. Универсальны как для внутренней, так и для наружной прокладки
  - Стойкие к биомаслам, жирам, воску или их эмульсий, растительного, животного или синтетического происхождения
  - Хорошая стойкость к аммиачным соединениям и биогазу
  - Хорошая стойкость к горячей и холодной воде, а также к водорастворимым моющим средствам (мыло и т.п.)
  - Стойкие к водяному пару при очистке оборудования пароструйными устройствами

- Во многих областях маслостойкие и стойкие к химическим веществам
- Стойкие к гидролизу (холодная/горячая вода)
- Хорошая химическая стойкость к воздействию рабочих жидкостей для гидравлических систем на основе сложных эфиров
- Уплотнение остается гибким до -40 °C

**Технические характеристики**

- Классификация**  
ETIM 5.0 Class-ID: EC000104  
ETIM 5.0 Class-Description: кабели управления
- Маркировка жил**  
черные жилы с белой цифровой маркировкой (VDE 0293-1)
- Конструкция жилы**  
Из тончайших медных проволок, кл. гибкости 6 по VDE 0295/ IEC 60228
- Минимальный радиус изгиба**  
Подвижное применение: 7,5 x D (при температурах < +70 °C)  
10 x D (при температурах макс. +105 °C)  
Неподвижное применение: 4 x D
- Номинальное напряжение**  
U<sub>0</sub>/U: 300/500 В
- Испытательное напряжение**  
4000 В
- Жила заземления**  
G = с ж/з жилой заземления  
X = без жилы заземления
- Переменные циклы изгиба**  
10 млн циклов
- Температурный диапазон**  
Подвижное применение: от -40 до +105 °C  
Неподвижное применение: от -50 до +105 °C  
Кратковременно: до +120 °C

- Области применения**
- Станкостроение, медицинская промышленность, моечные установки, прачечные, установки для мойки автомобилей, химическая промышленность, компостирующие установки, очистные сооружения
  - Для применений в пищевой промышленности, производстве напитков, переработке молока и мяса
  - Сборочные и производственные линии, во всех типах машин
  - Для прокладки внутри/вне помещений

- Стандарты / Сертификаты соответствия**
- На основе стандарта VDE 0250 / 0285
  - Сертифицированная стойкость к дезинфицирующим и моющим растворам, используемым в пищевой промышленности и производстве напитков
  - Для применения в буксируемых кабельных цепях. Пожалуйста, соблюдайте указания в приложении T3 главного каталога Lapp Group
  - Соответствует требованиям TP TC 004/2011

- Конструкция**
- Жилы из тончайших медных луженых проволок
  - Изоляция жил: термопластичный эластомер TPE
  - Общая скрутка жил с очень маленьким шагом
  - Обмотка лентой флиз
  - Внутренняя оболочка из термопластичного эластомера (TPE)
  - Оплетка из медных луженых проволок
  - Износостойкая оболочка из спец. безгалогенового термопластичного эластомера (TPE), цвет черный (RAL 9005)

- Характеристики**
- Стойкие к озону, УФ-лучам и любым погодным условиям в соответствии с EN 50396 и HD 605 S2
  - Рассчитаны на 10 млн циклов изгиба и для длины перемещения цепи до 100 м (гориз.)

Артикул	Количество жил и сеч. в мм <sup>2</sup>	Наружный диаметр, мм	Вес меди, кг/км	Вес, кг/км
<b>ÖLFLEX® ROBUST FD C</b>				
0026701	3 G 0.75	9.1	49.6	110
0026702	4 G 0.75	10.1	60.9	137
0026703	5 G 0.75	10.8	72.8	160
0026704	7 G 0.75	12.6	107.2	238
0026705	12 G 0.75	15	151.5	312
0026706	18 G 0.75	17.7	205.5	448
0026707	25 G 0.75	21.7	299.1	657
0026709	3 G 1	9.8	61.1	125
0026716	7 G 1	13.9	132.3	278
0026717	12 G 1	16.1	189.1	370
0026721	3 G 1.5	10.9	79.8	163
0026722	4 G 1.5	12.1	99.2	210

Артикул	Количество жил и сеч. в мм <sup>2</sup>	Наружный диаметр, мм	Вес меди, кг/км	Вес, кг/км
0026723	5 G 1.5	13.6	129.7	264
0026724	7 G 1.5	15.8	175.2	370
0026725	12 G 1.5	18.4	257.1	498
0026726	18 G 1.5	22.1	378.9	749
0026727	25 G 1.5	27.1	555.5	1042
0026731	4 G 2.5	14.4	161.5	307
0026732	5 G 2.5	15.5	188.3	361
0026733	7 G 2.5	18.3	252.6	512
0026734	12 G 2.5	21.9	406.5	730
0026741	4 G 4	16.2	227.3	412
0026751	4 G 6	17.2	306.7	519
0026761	4 G 10	23.3	513.6	853
0026771	4 G 16	27.2	809.6	1273

Если нет других указаний, то все представленные значения для данного вида продукции являются номинальными. Другие значения, например, отклонения, можно получить по запросу. Цена на базе меди: Евро 150/100 кг. Определение и расчет ценовых надбавок для кабелей из меди приведены в таблице T17 в приложении к каталогу. Стандартные длины см.: [www.lappkabel.de/en/cable-standardlengths](http://www.lappkabel.de/en/cable-standardlengths). Упаковка: бухты до 30 кг/250 м или на барабанах. Укажите желаемую упаковку (например, 1 x 500 м на барабане или 5 x 100 м в бухтах). Фотографии представлены не в точном масштабе и не являются точными до подробностей иллюстрациями соответствующих изделий.

- Аналогичная продукция**
- ÖLFLEX® PETRO FD 865 CP см. страницу 286

- Аксессуары**
- SKINTOP® MS-M BRUSH см. главный каталог Lapp Group
  - SILVYN® CHAIN буксируемые кабельные цепи

ÖLFLEX® UNITRONIC® ETHERLINE® HITRONIC® SILVYN®

Для применения в буксируемых кабельных цепях • Для экстремальных условий эксплуатации, с сертификацией



## ÖLFLEX® CHAIN 90 P

Сверхгибкий одножильный силовой кабель с устойчивой к истиранию и воздействию масла полиуретановой оболочкой – сертифицирован для Северной Америки



### Преимущества

- Повышение экономической эффективности оборудования благодаря более высокой скорости перемещения и ускорению
- Сертификация по многочисленным стандартам экономит издержки клиента
- Большой срок службы даже в экстремальных условиях благодаря износостойкой наружной оболочке из полиуретана
- Стойкие к смазочным материалам на основе минеральных масел, к разбавленным кислотам, к водным щелочным растворам и к другим химическим соединениям
- Широкий температурный диапазон для применения в экстремальных климатических условиях
- Возможность установки на большие расстояния благодаря низкой емкости кабеля

### Области применения

- В буксируемых кабельных цепях или подвижных частях оборудования
- Для внутренней разводки в распределительных шкафах электрического и электронного оснащения
- Данный кабель может заменять многожильные силовые кабели там, где требования к пространству для монтажа или минимальные радиусы изгиба не позволяют использовать многожильные кабели
- Конструкция кабеля специально адаптирована для силовых электрических цепей серводвигателей с преобразователями частоты
- Испытательные системы в автомобильной промышленности, транспорте, стационарных топливных установках
- Для прокладки внутри/вне помещений

### Характеристики

- Рассчитаны на 10 млн циклов изгиба и для длины перемещения цепи до 100 м (гориз.)
- Огнестойкость:
  - без галогенов в соотв. с по VDE 0472-815;
  - не поддерживают горение в соотв. с IEC 60332-1-2 или UL/cUL VW-1, FT1;
  - не распространяют горение в соотв. с IEC 60332-3-24 кат. С или /-25 кат. D
- Хорошая стойкость к воздействию погодных условий, УФ-лучей и масел
- Износостойкие и стойкие к насекомым
- Гибкие при низких температурах
- Конструкция кабеля с низкой емкостью

### Стандарты /

#### Сертификаты соответствия

- США: США UL AWM Style 11624 VW-1; Канада: cUL AWM II A/B FT1
- UL File No. E63634
- Соответствует требованиям TP TC 004/2011
- Соответствует требованиям TP о ПБ № 123-ФЗ ГОСТ 31565-2012 ПРГПЗ
- Для применения в буксируемых кабельных цепях. Пожалуйста, соблюдайте указания в приложении T3 главного каталога Lapp Group

### Конструкция

- Жилы из тончайших медных проволок, кл. гибкости 6
- Изоляция жил: термопластичный эластомер (TPE)
- Наружная оболочка из полиуретана (PUR), цвет черный (RAL 9005)

### Информация

- Серия Extended Line для сложных условий эксплуатации в буксируемых кабельных цепях
- Универсальный кабель для прокладки внутри/вне помещений
- Улучшенные характеристики пожаробезопасности

### Технические характеристики

- Классификация**  
ETIM 5.0 Class-ID: EC000057  
ETIM 5.0 Class-Description: кабели силовые низкого напряжения
- Маркировка жил**  
черные или желто-зеленые, другие цвета по запросам
- Конструкция жилы**  
Жилы из тончайших медных проволок по VDE 0295, кл. гибкости 6/ IEC 60228 кл. гибкости 6
- Применение в ветросиловых установках**  
TW-0 и TW-2, см. приложение T0
- Минимальный радиус изгиба**  
Подвижное применение: 7,5 x D  
Неподвижное применение: 3 x D
- Номинальное напряжение**  
IEC: U0/U 600/1000 В  
UL и CSA: 1000 В
- Испытательное напряжение**  
4000 В
- Жила заземления**  
G = с ж/з жилой заземления  
X = без жилы заземления
- Переменные циклы изгиба**  
10 млн циклов
- Температурный диапазон**  
Подвижное применение: от -35 до +80 °C  
Неподвижное применение: от -50 до +80 °C

Артикул	Сечение жилы, мм <sup>2</sup>	Внешний диаметр, мм	Цвет жилы	Вес меди, кг/км	Вес, кг/км
<b>ÖLFLEX® CHAIN 90 P</b>					
1026513	1.5	6.3	желто-зеленый	14.4	48
1026514	1.5	6.3	черный	14.4	48
1026515	2.5	6.9	желто-зеленый	24	63
1026516	2.5	6.9	черный	24	63
1026517	4	7.2	желто-зеленый	38.4	77
1026518	4	7.2	черный	38.4	77
1026519	6	7.7	желто-зеленый	57.6	95
1026520	6	7.7	черный	57.6	95
1026521	10	9.1	желто-зеленый	96	145
1026522	10	9.1	черный	96	145
1026523	16	10.6	желто-зеленый	153.6	205
1026524	16	10.6	черный	153.6	205
1026525	25	12.3	желто-зеленый	240	290
1026526	25	12.3	черный	240	290
1026527	35	13.3	желто-зеленый	336	413
1026528	35	13.3	черный	336	413

Артикул	Сечение жилы, мм <sup>2</sup>	Внешний диаметр, мм	Цвет жилы	Вес меди, кг/км	Вес, кг/км
1026529	50	15.9	желто-зеленый	480	535
1026530	50	15.9	черный	480	535
1026531	70	18	желто-зеленый	672	776
1026532	70	18	черный	672	776
1026533	95	19.9	желто-зеленый	912	998
1026534	95	19.9	черный	912	998
1026535	120	22.5	желто-зеленый	1152	1249
1026536	120	22.5	черный	1152	1249
1026537	150	24.6	желто-зеленый	1440	1486
1026538	150	24.6	черный	1440	1486
1026539	185	27.2	желто-зеленый	1776	1788
1026540	185	27.2	черный	1776	1788
1026541	240	32.1	желто-зеленый	2304	2381
1026542	240	32.1	черный	2304	2381
1026543	300	34	желто-зеленый	2880	2964
1026544	300	34	черный	2880	2964

Если не указано иное, то все представленные значения для данного вида изделий являются номинальными при комнатной температуре. Другие значения, например отклонения, можно получить по запросу.

Цена на базе меди: Евро 150/100 кг. Определение и расчет ценовых надбавок для кабелей из меди приведены в таблице T17 в приложении к каталогу.

Стандартные длины см.: [www.lappkabel.de/en/cable-standardlengths](http://www.lappkabel.de/en/cable-standardlengths).

Упаковка: бухты до 30 кг/250 м или на барабанах.

Укажите желаемую упаковку (например, 1 x 500 м на барабане или 5 x 100 м в бухтах).

Фотографии представлены не в точном масштабе и не являются точными до подробностей иллюстрациями соответствующих изделий.

### Аксессуары

- SILVYN® CHAIN буксируемые кабельные цепи



**ÖLFLEX® CHAIN 90 CP**

Сверхгибкий экранированный одножильный силовой кабель с устойчивой к истиранию и воздействию масла полиуретановой оболочкой – сертифицирован для Северной Америки

**Информация**

- Серия Extended Line для сложных условий эксплуатации в буксируемых кабельных цепях
- Универсальный кабель для прокладки внутри/вне помещений
- Улучшенные характеристики пожаробезопасности

**Преимущества**

- Повышение экономической эффективности оборудования благодаря более высокой скорости перемещения и ускорению
- Большой срок службы даже в экстремальных условиях благодаря износостойкой наружной оболочке из полиуретана
- Стойкие к смазочным материалам на основе минеральных масел, к разбавленным кислотам, к водным щелочным растворам и к другим химическим соединениям
- Широкий температурный диапазон для применения в экстремальных климатических условиях
- Возможность установки на большие расстояния благодаря низкой емкости кабеля
- Медный экран соответствует требованиям по электромагнитной совместимости и защищает от электромагнитных помех

**Области применения**

- В буксируемых кабельных цепях или подвижных частях оборудования
- Для внутренней разводки в распределительных шкафах электрического и электронного оснащения
- Конструкция кабеля специально адаптирована для силовых электрических цепей серводвигателей с преобразователями частоты



- Данные кабели могут заменить экранированные многожильные кабели двигателя там, где могут возникнуть проблемы ввиду ограниченного пространства или минимального радиуса изгиба кабеля
- Испытательные системы в автомобильной промышленности, транспорте
- Для прокладки внутри/вне помещений

**Характеристики**

- Рассчитаны на 10 млн циклов изгиба и для длины перемещения цепи до 100 м (гориз.)
- Огнестойкость:
  - без галогенов в соотв. с VDE 0472-815;
  - не распространяют горение в соотв. с IEC 60332-1-2 или UL/cUL VW-1, FT 1;
  - отсутствие распространения горения по IEC 60332-3-24 кат. С или /-25 кат. D
- Хорошая стойкость к воздействию погодных условий, УФ-лучей и масел
- Гибкие при низких температурах
- Конструкция кабеля с низкой емкостью
- Соответствующая электромагнитная совместимость

**Стандарты / Сертификаты соответствия**

- США: США UL AWM Style 11624 VW-1; Канада: cUL AWM II A/B FT 1
- UL File No. E63634
- Для применения в буксируемых кабельных цепях. Пожалуйста, соблюдайте указания в приложении T3 главного каталога Lapp Group
- Соответствует требованиям TP TC 004/2011
- Соответствует требованиям TP о ПБ № 123-ФЗ ГОСТ 31565-2012 ПРГПЗ

**Технические характеристики**

- Классификация**  
ETIM 5.0 Class-ID: EC000057  
ETIM 5.0 Class-Description: кабели силовые низкого напряжения
- Маркировка жил**  
черный, другие цвета по запросам
- Конструкция жилы**  
Жилы из тончайших медных проволок по VDE 0295, кл. гибкости 6/ IEC 60228 кл. гибкости 6
- Минимальный радиус изгиба**  
Подвижное применение: 7,5 x D  
Неподвижное применение: 3 x D
- Номинальное напряжение**  
IEEC: U0/U 600/1000 В  
UL и CSA: 1000 В
- Испытательное напряжение**  
4000 В
- Переменные циклы изгиба**  
10 млн циклов
- Температурный диапазон**  
Подвижное применение: от -35 до +80 °C  
Неподвижное применение: от -50 до +80 °C

**Конструкция**

- Жилы из тончайших медных проволок, кл. гибкости 6
- Изоляция жил: термопластичный эластомер (TPE)
- Обмотка лентой флиз
- Оплетка из медных луженых проволок
- Наружная оболочка из полиуретана (PUR), цвет черный (RAL 9005)

Артикул	Сечение жилы, мм²	Внешний диаметр, мм	Вес меди, кг/км	Вес, кг/км
<b>ÖLFLEX® CHAIN 90 CP</b>				
1026547	1.5	7	23.8	60
1026548	2.5	7.6	41	90
1026549	4	7.9	58.8	100
1026550	6	8.4	81.3	120
1026551	10	9.8	123	180
1026553	16	11.3	187.7	240
1026555	25	13	280.6	340
1026557	35	14.2	398.9	480

Артикул	Сечение жилы, мм²	Внешний диаметр, мм	Вес меди, кг/км	Вес, кг/км
1026559	50	16.8	551.7	610
1026561	70	19.1	773.2	880
1026563	95	21.6	1036.6	1160
1026565	120	23.6	1277.7	1380
1026567	150	25.9	1618	1670
1026569	185	28.5	1957.3	1980
1026571	240	33.4	2511.7	2600
1026573	300	35.3	3117	3210

Если не указано иное, то все представленные значения для данного вида изделий являются номинальными при комнатной температуре. Другие значения, например отклонения, можно получить по запросу.  
 Цена на базе меди: Евро 150/100 кг. Определение и расчет ценовых надбавок для кабелей из меди приведены в таблице T17 в приложении к каталогу.  
 Стандартные длины см.: [www.lappkabel.de/en/cable-standardlengths](http://www.lappkabel.de/en/cable-standardlengths).  
 Упаковка: бухты до 30 кг/250 м или на барабанах.  
 Укажите желаемую упаковку (например, 1 x 500 м на барабане или 5 x 100 м в бухтах).  
 Фотографии представлены не в точном масштабе и не являются точными до подробностей иллюстрациями соответствующих изделий.

**Accessories**

- SKINTOP® BRUSH ADD-ON см. главный каталог Lapp Group
- SKINTOP® MS-M BRUSH см. главный каталог Lapp Group
- SKINTOP® MS-HF-M BRUSH см. главный каталог Lapp Group
- SILVYN® CHAIN буксируемые кабельные цепи

Для применения в буксируемых кабельных цепях • Для экстремальных условий эксплуатации, с сертификацией



## ÖLFLEX® FD 855 P

Сверхгибкий контрольный кабель с устойчивой к истиранию и воздействию масла полиуретановой оболочкой, без галогенов – с сертификацией



### Преимущества

- Повышение экономической эффективности оборудования благодаря более высокой скорости перемещения и ускорению
- Сертификация по многочисленным стандартам экономит издержки клиента
- Низкая эмиссия частиц при использовании в кабельных цепях
- Большой срок службы даже в экстремальных условиях благодаря износостойкой наружной оболочке из полиуретана
- Стойкие к смазочным материалам на основе минеральных масел, к разбавленным кислотам, к водным щелочным растворам и к другим химическим соединениям
- Широкий температурный диапазон для применения в экстремальных климатических условиях

### Области применения

- В буксируемых кабельных цепях или подвижных частях оборудования
- Специально для применения во влажных средах станочных систем и поточных линий
- Сборочные и производственные линии, во всех типах машинного оборудования
- Для применения в сборочном и подъемно-транспортном оборудовании
- Для прокладки внутри/вне помещений

### Характеристики

- Рассчитаны на 10 млн циклов изгиба и для длины перемещения цепи до 100 м (гориз.)

- Без галогенов, не поддерживают горение в соотв. с (IEC 60332-1-2)
- Стойкие к воздействию масел и буровых растворов в соотв. с IEC 61892-4, приложение D
- Гибкие при температурах до -40 °C
- Износостойкие и стойкие к насечкам
- Оболочка, стойкая к адгезии

### Стандарты / Сертификаты соответствия

- На основании VDE 0250 / 0285
- США: UL AWM Style 21576  
Канада: cUL AWM Style I/II A/B/FT2
- UL File No. E63634
- Соответствует требованиям TP TC 004/2011
- Соответствует требованиям TP о ПБ № 123-ФЗ ГОСТ 31565-2012 ПРГО 1
- Классификация для чистых комнат - по запросу
- Для применения в буксируемых кабельных цепях. Пожалуйста, соблюдайте указания в приложении T3 главного каталога Lapp Group

### Конструкция

- Жилы из тончайших медных проволок, кл. гибкости 6
- Изоляция жил: термопластичный эластомер (TPE)
- Общая скрутка жил с очень маленьким шагом
- Обмотка лентой флис
- Наружная оболочка из полиуретана (PUR), цвет серый (RAL 7001)

### Информация

- Серия Extended Line для сложных условий эксплуатации в буксируемых кабельных цепях
- Малый радиус изгиба - большие длины перемещения
- UL/cUL сертификация для Северной Америки

### Технические характеристики

- Классификация**  
ETIM 5.0 Class-ID: EC000104  
ETIM 5.0 Class-Description: кабель контрольный
- Маркировка жил**  
Черные жилы с белой цифровой маркировкой в соотв. с VDE 0293-1
- Конструкция жилы**  
Жилы из тончайших медных проволок по VDE 0295, кл. гибкости 6/ IEC 60228 кл. гибкости 6
- Минимальный радиус изгиба**  
Подвижное применение: 5 x D  
Неподвижное применение: 3 x D
- Номинальное напряжение**  
IEC U<sub>0</sub>/U: 300/500 В  
UL: 1000 В
- Испытательное напряжение**  
3000 В
- Жила заземления**  
G = с ж/з жилой заземления  
X = без жилы заземления
- Переменные циклы изгиба**  
10 млн циклов
- Температурный диапазон**  
Подвижное применение:  
от -40 до +80 °C  
Неподвижное применение:  
от -50 до +80 °C

Артикул	Количество жил и сечение в мм²	Наружный диаметр, мм	Вес меди, кг/км	Вес, кг/км
<b>ÖLFLEX® FD 855 P</b>				
0027530	2 X 0.5	5.1	10	34
0027531	3 G 0.5	5.5	14	40
0027532	5 G 0.5	6.6	24	55
0027533	6 G 0.5	7.1	29	63
0027534	7 G 0.5	7.7	34	76
0027535	12 G 0.5	9.1	58	114
0027536	18 G 0.5	10.9	86	165
0027537	20 G 0.5	11.5	96	180
0027538	25 G 0.5	13.4	120	219
0027540	30 G 0.5	13.6	144	251
0027541	36 G 0.5	14.7	173	290
0027545	2 X 0.75	5.6	14	42
0027546	3 G 0.75	6	22	50
0027547	4 G 0.75	6.7	29	60
0027548	5 G 0.75	7.3	36	71
0027549	7 G 0.75	8.8	50	99
0027550	12 G 0.75	10.3	86	158
0027551	18 G 0.75	12.4	130	219
0027552	20 G 0.75	13.3	144	240
0027553	25 G 0.75	15.5	180	309
0027555	36 G 0.75	16.9	259	411
0027560	2 X 1	6	19	50
0027561	3 G 1	6.5	29	61
0027562	4 G 1	7.2	38	70
0027563	5 G 1	7.8	48	93

Артикул	Количество жил и сечение в мм²	Наружный диаметр, мм	Вес меди, кг/км	Вес, кг/км
0027564	7 G 1	9.5	67	122
0027565	12 G 1	11.2	115	196
0027566	18 G 1	13.7	173	274
0027567	20 G 1	14.4	192	300
0027568	25 G 1	16.8	240	385
0027570	30 G 1	17	288	444
0027571	36 G 1	18.6	346	516
0027575	2 X 1.5	6.7	29	68
0027576	3 G 1.5	7.3	43	83
0027586	4 G 1.5	8	58	100
0027577	5 G 1.5	9	72	128
0027578	7 G 1.5	10.7	101	177
0027579	12 G 1.5	12.7	173	275
0027580	18 G 1.5	15.2	259	405
0027582	25 G 1.5	18.8	360	565
0027584	30 G 1.5	18.8	432	652
0027585	36 G 1.5	20.6	518	759
0027587	41 G 1.5	22.4	614	978
0027370	3 G 2.5	8.9	72	121
0027371	4 G 2.5	9.9	96	163
0027372	5 G 2.5	11	120	196
0027373	7 G 2.5	13.4	168	266
0027374	12 G 2.5	15.8	288	446
0027375	18 G 2.5	18.9	432	665
0027376	25 G 2.5	23.5	600	929

Если не указано иное, то все представленные значения для данного вида изделий являются номинальными при комнатной температуре. Другие значения, например отклонения, можно получить по запросу. Цена на базе меди: Евро 150/100 кг. Определение и расчет ценовых надбавок для кабелей из меди приведены в таблице T17 в приложении к каталогу. Стандартные длины см.: [www.lappkabel.de/en/cable-standardlengths](http://www.lappkabel.de/en/cable-standardlengths). Упаковка: бухты до 30 кг/250 м или на барабанах. Укажите желаемую упаковку (например, 1 x 500 м на барабане или 5 x 100 м в бухтах). Фотографии представлены не в точном масштабе и не являются точными до подробностей иллюстрациями соответствующих изделий.

### Аналогичная продукция

- ÖLFLEX® CHAIN 896 P см. страницу 288

### Аксессуары

- SILVYN® CHAIN буксируемые кабельные цепи



**ÖLFLEX® FD 855 CP**

Сверхгибкий экранированный контрольный кабель с устойчивой к истиранию и воздействию масла полиуретановой оболочкой, без галогенов – с сертификацией

**Информация**

- Серия Extended Line для сложных условий эксплуатации в буксируемых кабельных цепях
- Малый радиус изгиба - большие длины перемещения
- UL/cUL сертификация для Северной Америки

**Преимущества**

- Повышение экономической эффективности оборудования благодаря более высокой скорости перемещения и ускорению
- Большой срок службы даже в экстремальных условиях благодаря износостойкой наружной оболочке из полиуретана
- Стойкие к смазочным материалам на основе минеральных масел, к разбавленным кислотам, к водным щелочным растворам и к другим химическим соединениям
- Широкий температурный диапазон для применения в экстремальных климатических условиях
- Сертификация по многочисленным стандартам экономит издержки клиента
- Медный экран соответствует требованиям по электромагнитной совместимости и защищает от электромагнитных помех

**Области применения**

- В буксируемых кабельных цепях или подвижных частях оборудования
- Специально для применения во влажных средах станочных систем и поточных линий
- Для применения в сборочном и подъемно-транспортном оборудовании
- Сборочные и производственные линии, во всех типах машинного оборудования
- Для прокладки внутри/вне помещений



**Характеристики**

- Рассчитаны на 10 млн циклов изгиба и для длины перемещения цепи до 100 м (гориз.)
- Без галогенов, не поддерживают горение в соотв. с (IEC 60332-1-2)
- Стойкие к воздействию масел и буровых растворов в соотв. с IEC 61892-4, приложение D
- Гибкие при температурах до -40 °C
- Оболочка, стойкая к адгезии
- Соответствующая электромагнитная совместимость

**Стандарты / Сертификаты соответствия**

- На основании VDE 0250 / 0285
- США: UL AWM Style 21576 с доп. VW-1
- Канада: cUL AWM Style I/II A/B FT1
- UL File No. E63634
- Соответствует требованиям TP TC 004/2011
- Соответствует требованиям TP о ПБ № 123-ФЗ ГОСТ 31565-2012 ПРГО1
- Для применения в буксируемых кабельных цепях. Пожалуйста, соблюдайте указания в приложении T3 главного каталога Lapp Group

**Конструкция**

- Жилы из тончайших медных проволок, кл. гибкости 6
- Изоляция жил: термопластичный эластомер (TPE)
- Общая скрутка жил с очень маленьким шагом
- Обмотка лентой флис
- Внутренняя оболочка из термопластичного эластомера (TPE)
- Оплетка из медных луженых проволок
- Наружная оболочка из полиуретана (PUR), цвет серый (RAL 7001)

**Технические характеристики**

- Классификация**  
ETIM 5.0 Class-ID: EC000104  
ETIM 5.0 Class-Description: кабель контрольный
- Маркировка жил**  
Черные жилы с белой цифровой маркировкой в соотв. с VDE 0293-1
- Конструкция жилы**  
Жилы из тончайших медных проволок по VDE 0295, кл. гибкости 6/ IEC 60228 кл. гибкости 6
- Минимальный радиус изгиба**  
Подвижное применение: 7,5 x D  
Неподвижное применение: 4 x D
- Номинальное напряжение**  
IEC U<sub>0</sub>/U: 300/500 V  
UL: 1000 V
- Испытательное напряжение**  
3000 V
- Жила заземления**  
G = с ж/з жилой заземления  
X = без жилы заземления
- Переменные циклы изгиба**  
10 млн циклов
- Температурный диапазон**  
Подвижное применение: от -40 до +80 °C  
Неподвижное применение: от -50 до +80 °C

Артикул	Количество жил и сечение в мм <sup>2</sup>	Наружный диаметр, мм	Вес меди, кг/км	Вес, кг/км
<b>ÖLFLEX® FD 855 CP</b>				
0027605	2 X 0.5	6.7	32	67
0027606	3 G 0.5	7.1	40	79
0027607	5 G 0.5	8.2	53	107
0027608	6 G 0.5	8.7	59	121
0027609	7 G 0.5	9.5	67	132
0027610	12 G 0.5	10.9	97	190
0027611	18 G 0.5	12.9	131	245
0027612	20 G 0.5	13.5	156	281
0027613	25 G 0.5	15.6	190	367
0027615	30 G 0.5	15.8	222	408
0027616	36 G 0.5	16.9	251	459
0027620	2 X 0.75	7.2	40	79
0027621	3 G 0.75	7.6	47	96
0027622	4 G 0.75	8.3	58	112
0027623	5 G 0.75	8.9	65	126
0027624	7 G 0.75	10.6	85	165
0027625	12 G 0.75	12.1	127	231
0027626	18 G 0.75	14.6	198	330
0027628	25 G 0.75	17.7	259	459
0027630	36 G 0.75	19.5	348	605
0027635	2 X 1	7.6	45	93
0027636	3 G 1	8.1	55	109
0027637	4 G 1	8.8	68	126

Артикул	Количество жил и сечение в мм <sup>2</sup>	Наружный диаметр, мм	Вес меди, кг/км	Вес, кг/км
0027638	5 G 1	9.6	81	147
0027639	7 G 1	11.3	106	196
0027640	12 G 1	13.2	175	292
0027641	18 G 1	15.9	242	418
0027643	25 G 1	19.5	329	575
0027645	30 G 1	19.6	377	635
0027646	36 G 1	21.2	467	758
0027649	2 X 1.5	8.3	58	115
0027650	3 G 1.5	8.9	76	139
0027661	4 G 1.5	9.8	91	156
0027651	5 G 1.5	10.8	111	198
0027652	7 G 1.5	12.5	145	254
0027653	12 G 1.5	14.9	242	416
0027654	18 G 1.5	17.4	346	564
0027656	25 G 1.5	21.4	486	811
0027659	36 G 1.5	23.4	655	1066
0027380	3 G 2.5	10.7	110	194
0027381	4 G 2.5	11.7	136	234
0027382	5 G 2.5	12.8	180	293
0027383	7 G 2.5	15.6	246	418
0027384	12 G 2.5	18	377	629
0027385	18 G 2.5	21.5	569	912
0027386	25 G 2.5	26.5	765	1266

Если не указано иное, то все представленные значения для данного вида изделий являются номинальными при комнатной температуре. Другие значения, например отклонения, можно получить по запросу.  
 Цена на базе меди: Евро 150/100 кг. Определение и расчет ценовых надбавок для кабелей из меди приведены в таблице T17 в приложении к каталогу.  
 Стандартные длины см.: www.lappkabel.de/en/cable-standardlengths.  
 Упаковка: бухты до 30 кг/250 м или на барабанах.  
 Укажите желаемую упаковку (например, 1 x 500 м на барабане или 5 x 100 м в бухтах).  
 Фотографии представлены не в точном масштабе и не являются точными до подробностей иллюстрациями соответствующих изделий.

**Аналогичная продукция**

- ÖLFLEX® PETRO FD 865 CP см. страницу 286

**Аксессуары**

- SILVYN® CHAIN буксируемые кабельные цепи

Для применения в буксируемых кабельных цепях • Для экстремальных условий эксплуатации, с сертификацией



## ÖLFLEX® PETRO FD 865 CP

Безгалогеновый, сверхгибкий экранированный кабель, оболочка из полиуретана, сертифицирован

LAPP KABEL STUTTGART ÖLFLEX® PETRO FD 865 CP CE



### Преимущества

- Пригоден для контактов с маслом и сложнотвердыми веществами буровых растворов, а также растворов бромида кальция
- Стойкие к смазочным материалам на основе минеральных масел, к разбавленным кислотам, к водным щелочным растворам и к другим химическим соединениям
- Подходят для буксируемых кабельных цепей горизонтального перемещения большой длины
- Дополнительная защита благодаря внутренней оболочке
- Широкий температурный диапазон для применений в экстремальных климатических условиях
- Экранирование для соблюдения требований по электромагнитной совместимости и для защиты от электромагнитных помех

### Области применения

- Постоянно вращающиеся приводные цепи или детали машин в экстремальных условиях
- Для морских и наземных буровых платформ
- Для применения во влажных средах, например в станкостроении, в автоматических поточных линиях или на сборочных линиях
- Для прокладки внутри/вне помещений

### Характеристики

- Рассчитаны на 10 млн циклов изгиба и для длины перемещения цепи до 100 м (гориз.)

- Без галогенов, не распространяют горение в соответствии с IEC 60332-1-2
- Хорошая стойкость к погоде, УФ-лучам и маслам
- Хорошая износостойкость, стойкость к надрезам, насечкам
- Гибкие при низких температурах
- Соответствующая электромагнитная совместимость

### Стандарты / Сертификаты соответствия

- Сертифицирован по DNV (Det Norske Veritas)
- Стойкие к маслам, буровым жидкостям по NEK TS 606:2009 и по IEC 61892-4
- Стойкие к морской воде в соответствии с UL 1309
- Для применения в буксируемых кабельных цепях. Пожалуйста, соблюдайте указания в приложении T3 главного каталога Lapp Group
- Соответствует требованиям TR TC 004/2011
- Соответствует требованиям TR о ПБ №123-ФЗ ГОСТ Р 53315-2009 (п. 5.2) ПРГО 1

### Конструкция

- Жилы из тончайших медных проволок
- Изоляция жил: термопластичный эластомер TPE
- Общая скрутка жил с маленьким шагом
- Обмотка лентой флиз
- Внутренняя оболочка из термопластичного эластомера (TPE)
- Общий экран в виде оплетки из луженых медных проволок
- Оболочка из износостойкого специального полимера, цвет черный

### Информация

- Для соблюдения высоких требований при применении в буксируемых кабельных цепях
- Маслостойкие и стойкие к буровым жидкостям по NEK TS 606:2009
- Медный экран с оптимальной электромагнитной совместимостью

### Технические характеристики

- Классификация**  
ETIM 5.0 Class-ID: EC000104  
ETIM 5.0 Class-Description: кабели управления
- Маркировка жил**  
Черные жилы с белой цифровой маркировкой по VDE 0293-1
- Конструкция жилы**  
Из тончайших медных проволок, кл. гибкости 6 по VDE 0295/ IEC 60228
- Минимальный радиус изгиба**  
Подвижное применение: 7,5 x D  
Неподвижное применение: 4 x D
- Номинальное напряжение**  
U<sub>0</sub>/U: 300/500 В
- Испытательное напряжение**  
3000 В
- Жила заземления**  
G = с ж/з жилой заземления  
X = без жилы заземления
- Переменные циклы изгиба**  
10 млн циклов
- Температурный диапазон**  
Подвижное применение: от -50 до +80 °C  
Неподвижное применение: -60 °C до +90 °C

Артикул	Количество жил и сеч. в мм <sup>2</sup>	Наружный диаметр, мм	Вес меди, кг/км	Вес, кг/км
<b>ÖLFLEX® PETRO FD 865 CP</b>				
0023300	2 X 0.5	6.7	32	67
0023301	3 G 0.5	7.1	40	79
0023302	4 G 0.5	7.6	47	84
0023303	5 G 0.5	8.2	53	107
0023304	7 G 0.5	9.5	67	132
0023305	12 G 0.5	10.9	97	190
0023306	18 G 0.5	12.9	131	245
0023307	20 G 0.5	13.5	156	281
0023308	25 G 0.5	15.6	190	367
0023309	30 G 0.5	15.8	222	408
0023310	36 G 0.5	16.9	251	459
0023311	2 X 0.75	7.2	40	79
0023312	3 G 0.75	7.6	47	96
0023313	4 G 0.75	8.3	58	112
0023314	5 G 0.75	8.9	65	126
0023315	7 G 0.75	10.6	85	165
0023316	12 G 0.75	12.1	127	231
0023317	18 G 0.75	14.6	198	330
0023318	20 G 0.75	15.5	213	354
0023319	25 G 0.75	17.7	259	459
0023320	30 G 0.75	17.7	296	480
0023321	36 G 0.75	19.5	348	605
0023322	2 X 1	7.6	45	93
0023323	3 G 1	8.1	55	109
0023324	4 G 1	8.8	68	126
0023325	5 G 1	9.6	81	147
0023326	7 G 1	11.3	106	196
0023327	12 G 1	13.2	175	292
0023328	18 G 1	15.9	242	418

Артикул	Количество жил и сеч. в мм <sup>2</sup>	Наружный диаметр, мм	Вес меди, кг/км	Вес, кг/км
0023329	20 G 1	16.6	269	427
0023330	25 G 1	19.2	329	575
0023331	30 G 1	19.6	377	635
0023332	36 G 1	21.2	467	758
0023333	2 X 1.5	8.3	58	115
0023334	3 G 1.5	8.9	76	139
0023335	4 G 1.5	9.8	91	156
0023336	5 G 1.5	10.8	111	198
0023337	7 G 1.5	12.5	145	254
0023338	12 G 1.5	14.9	242	416
0023339	18 G 1.5	17.4	346	564
0023340	20 G 1.5	18.3	377	562
0023341	25 G 1.5	21.4	486	811
0023342	30 G 1.5	21.4	821	821
0023343	36 G 1.5	23.4	655	1066
0023344	2 X 2.5	9.8	73	129
0023345	3 G 2.5	10.7	110	194
0023346	4 G 2.5	11.7	136	234
0023347	5 G 2.5	12.8	180	293
0023348	7 G 2.5	15.6	246	418
0023349	12 G 2.5	18	377	629
0023350	18 G 2.5	21.5	569	912
0023351	20 G 2.5	22.7	582	850
0023352	25 G 2.5	26.5	765	1266
0023353	4 G 4	13.9	205	311
0023354	5 G 4	15.4	250	381
0023355	4 G 6	16.2	289	423
0023356	5 G 6	17.8	354	512
0023357	4 G 10	20.4	475	672
0023358	5 G 10	22.3	582	814

Если нет других указаний, то все представленные значения для данного вида продукции являются номинальными. Другие значения, например, отклонения, можно получить по запросу. Цена на базе меди: Евро 150/100 кг. Определение и расчет ценовых надбавок для кабелей из меди приведены в таблице T17 в приложении к каталогу. Стандартные длины см.: [www.lappkabel.de/en/cable-standardlengths](http://www.lappkabel.de/en/cable-standardlengths) / Упаковка: бухты до 30 кг/250 м или на барабанах / Укажите желаемую упаковку (например, 1 x 500 м на барабане или 5 x 100 м в бухтах) / Фотографии представлены не в точном масштабе и не являются точными до подробностей иллюстрациями соответствующих изделий.





**ÖLFLEX® FD 891 P**

Сверхгибкий кабель с изоляцией из ПВХ-пластиката, с цифровой маркировкой жил, в оболочке из полиуретана, с разрешением AWM

**Информация**

- Для средних нагрузок в буксируемых кабельных цепях
- Хорошая маслостойкость
- AWM-сертификация для Канады и США



**Преимущества**

- Сертификация по многочисленным стандартам снижает затраты
- Большой срок службы даже в экстремальных условиях благодаря износостойкой наружной оболочке из полиуретана
- Стойкие к смазочным материалам на основе минеральных масел, к разбавленным кислотам, к водным щелочным растворам и к другим химическим соединениям
- Идеальны для машино- и аппаратостроителей, ориентированных на экспорт

**Области применения**

- В буксируемых кабельных цепях или подвижных частях оборудования
- Специально для применения во влажных средах станочных систем и поточных линий
- Для применения в электрических цепях измерения, управления и регулирования
- Производство промышленного оборудования

**Характеристики**

- Рассчитаны на 5 млн циклов изгиба и для длины перемещения цепи до 10 м
- Не поддерживают горение в соответствии с IEC 60332-1-2 и CSA FT 1
- Повышенная маслостойкость
- Износостойкие и стойкие к насечкам
- Оболочка, стойкая к адгезии

**Стандарты / Сертификаты соответствия**

- UL rec. AWM Style 20234
- CRU AWM II A/B FT 1
- UL File No. E63634
- Для применения в буксируемых кабельных цепях. Пожалуйста, соблюдайте указания в приложении T3 главного каталога Lapp Group
- Соответствует требованиям TP TC 004/2011
- Соответствует требованиям TP о ПБ №123-ФЗ ГОСТ Р 53315-2009 (п. 5.2) ПРГО 1

**Конструкция**

- Жилы из тончайших медных проволок, кл. гибкости 6
- Изоляция жил: ПВХ-пластикат
- Концентрическая скрутка жил с маленьким шагом
- Обмотка лентой флиз
- Наружная оболочка из полиуретана (PUR), цвет черный (RAL 9005)

**Технические характеристики**

**Классификация**  
ETIM 5.0 Class-ID: EC000 104  
ETIM 5.0 Class-Description: кабели управления

**Маркировка жил**  
Черные жилы с белой цифровой маркировкой по VDE 0293-1

**Конструкция жилы**  
Жилы из тончайших медных проволок по VDE 0295, кл. гибкости 6 / IEC 60228 кл. гибкости 6

**Минимальный радиус изгиба**  
Подвижное применение: 7,5 x D  
Неподвижное применение: 4 x D

**Номинальное напряжение**  
IEC: U<sub>0</sub>/U 300/500 V  
UL/CSA: 600 V

**Испытательное напряжение**  
4000 V

**Жила заземления**  
G = с ж/з жилой заземления  
X = без жилы заземления

**Переменные циклы изгиба**  
5 млн циклов

**Температурный диапазон**  
Подвижное применение: от -5 до +80 °C  
Неподвижное применение: от -40 до +80 °C

Артикул	Количество жил и сеч. в мм <sup>2</sup>	Наружный диаметр, мм	Вес меди, кг/км	Вес, кг/км
<b>ÖLFLEX® FD 891 P</b>				
1028752	2 X 0.5	6.5	9.6	46
1028007	7 G 0.5	9.6	33.6	118
1028103	3 G 0.75	7.3	21.6	66
1028104	4 G 0.75	8	28.8	82
1028105	5 G 0.75	8.7	36	101
1028107	7 G 0.75	10.7	50.4	142
1028112	12 G 0.75	11.7	86.4	196
1028118	18 G 0.75	13.9	129.6	282
1028125	25 G 0.75	16.6	180	404
1028134	34 G 0.75	18.9	244.8	541
1028150	50 G 0.75	22.5	360	738
1028303	3 G 1.5	8.4	43.2	98
1028304	4 G 1.5	9.3	57.6	125
1028305	5 G 1.5	10.1	72	155
1028307	7 G 1.5	11.9	100.8	221
1028312	12 G 1.5	13.9	172.8	318

Артикул	Количество жил и сеч. в мм <sup>2</sup>	Наружный диаметр, мм	Вес меди, кг/км	Вес, кг/км
1028318	18 G 1.5	16.9	259.2	484
1028325	25 G 1.5	20.1	360	671
1028334	34 G 1.5	23.1	489.6	910
1028952	2 X 2.5	8.9	48	102
1028403	3 G 2.5	9.3	72	134
1028404	4 G 2.5	10.3	96	173
1028405	5 G 2.5	11.3	120	217
1028407	7 G 2.5	13.4	168	312
1028412	12 G 2.5	15.8	288	460
1028503	3 G 4	10.9	115.2	197
1028504	4 G 4	12.1	153.6	257
1028507	7 G 4	16.1	268.8	471
1028604	4 G 6	13.7	230.4	363
1028614	4 G 10	17.9	384	605
1028624	4 G 16	23.4	614.4	973
1028634	4 G 25	27.6	960	1437

Если нет других указаний, то все представленные значения для данного вида продукции являются номинальными. Другие значения, например, отклонения, можно получить по запросу. Цена на базе меди: Евро 150/100 кг. Определение и расчет ценовых надбавок для кабелей из меди приведены в таблице T17 в приложении к каталогу. Стандартные длины см.: [www.lappkabel.de/en/cable-standardlengths](http://www.lappkabel.de/en/cable-standardlengths). Упаковка: бухты до 30 кг/250 м или на барабанах. Укажите желаемую упаковку (например, 1 x 500 м на барабане или 5 x 100 м в бухтах). DESINA® зарегистрированная марка союза немецких станкостроительных заводов. Фотографии представлены не в точном масштабе и не являются точными до подробностей иллюстрациями соответствующих изделий.

**Аналогичная продукция**

- ÖLFLEX® FD 855 P см. страницу 284

**Аксессуары**

- SILVYN® CHAIN буксируемые кабельные цепи

ÖLFLEX® UNITRONIC® ETHERLINE® HITRONIC® SILVYN®

Для применения в буксируемых кабельных цепях • Для экстремальных условий эксплуатации, с сертификацией



## ÖLFLEX® CHAIN 896 P

Сверхгибкий, безгалогеновый силовой кабель с низкоемкостной изоляцией и маслостойкой оболочкой из полиуретана, сертифицирован



**Информация**

- Для соблюдения высоких требований при применении в буксируемых кабельных цепях
- Хорошая маслостойкость
- Номинальное напряжение 0,6/1 кВ

### Преимущества

- Повышение экономической эффективности оборудования благодаря более высокой скорости и ускорению
- Сертификация по многочисленным стандартам снижает затраты
- Большой срок службы даже в экстремальных условиях благодаря износостойкой наружной оболочке из полиуретана
- Стойкие к смазочным материалам на основе минеральных масел, к разбавленным кислотам, к водным щелочным растворам и к другим химическим соединениям
- Возможность установки на большом расстоянии благодаря низкой емкости кабеля
- Широкий температурный диапазон для применений в экстремальных климатических условиях

### Области применения

- В буксируемых кабельных цепях или подвижных частях оборудования
- Применение в системах автоматизации
- Силовые цепи в промышленных установках
- Для использования в сборочных машинах и подъемно-транспортных устройствах
- Специально для применения во влажных средах станочных систем и поточных линий
- Для прокладки внутри/вне помещений

### Характеристики

- Подвижное применение в буксируемых кабельных цепях: ускорение до 50 м/с<sup>2</sup>, скорость перемещения до 5 м/с, длина перемещения цепи до 100 м
- Пожарный сертификат: UL/CSA: VW-1, FT1IEC/EN: 60332-1-2
- Не содержит галогенов
- Повышенная маслостойкость
- Конструкция кабеля с низкой емкостью
- Уплотнение остается гибким до -40 °C

### Стандарты / Сертификаты соответствия

- VDE - регистрация № 866 1 UL AWM Style 20234cULus AWM I/II A/B, 1000 В 80° FT1CSA AWM I/II A, 1000В 80° FT 1
- UL File No. E63634
- Для применения в буксируемых кабельных цепях. Пожалуйста, соблюдайте указания в приложении T3 главного каталога Lapp Group
- Соответствует требованиям TP TC 004/2011
- Соответствует требованиям TP о ПБ №123-ФЗ ГОСТ Р 53315-2009 (п. 5.2) ПРГО 1

### Конструкция

- Жилы из тончайших медных проволок, кл. гибкости 6
- Изоляция жил: полипропилен (PP)
- Обмотка лентой флиз
- Наружная оболочка из полиуретана (PUR), цвет черный (RAL 9005)

### Технические характеристики

**Классификация**  
ETIM 5.0 Class-ID: EC000104  
ETIM 5.0 Class-Description: кабели управления

**Маркировка жил**  
Черные жилы с белой цифровой маркировкой по VDE 0293-1

**Конструкция жилы**  
Жилы из тончайших медных проволок по VDE 0295, кл. гибкости 6/ IEC 60228 кл. гибкости 6

**Минимальный радиус изгиба**  
Подвижное применение: 7,5 x D (≤16мм<sup>2</sup>)  
10 x D (>16мм<sup>2</sup>)  
Неподвижное применение: 4 x D

**Номинальное напряжение**  
IEC U<sub>0</sub>/U: 600/1000 В  
UL и CSA: 1000 В

**Испытательное напряжение**  
4000 В

**Жила заземления**  
G = с ж/з жилой заземления  
X = без жилы заземления

**Переменные циклы изгиба**  
10 млн циклов

**Температурный диапазон**  
Подвижное применение: от -40 до +90 °C (UL/CSA: +80 °C)  
Неподвижное применение: от -50 до +90 °C (UL/CSA: +80 °C)

Артикул	Количество жил и сеч. в мм <sup>2</sup>	Наружный диаметр, мм	Вес меди, кг/км	Вес, кг/км
<b>ÖLFLEX® CHAIN 896 P</b>				
1023229	4 G 1.5	9.6	58	120
1023230	5 G 1.5	10	72	143
1023238	4 G 2.5	11	96	174
1023239	5 G 2.5	12	120	210
1023245	4 G 4	12.5	154	242
1023246	5 G 4	13.7	192	316
1023248	4 G 6	14.3	231	335
1023249	5 G 6	15.7	288	439
1023250	4 G 10	17	384	503
1023251	5 G 10	18.9	480	663
1023252	4 G 16	21.2	615	810
1023253	5 G 16	23.8	768	1065
1023254	4 G 25	25.9	960	1254
1023255	5 G 25	29	1200	1582

Если нет других указаний, то все представленные значения для данного вида продукции являются номинальными. Другие значения, например, отклонения, можно получить по запросу. Цена на базе меди: Евро 150/100 кг. Определение и расчет ценовых надбавок для кабелей из меди приведены в таблице T17 в приложении к каталогу. Стандартные длины см.: [www.lappkabel.de/en/cable-standardlengths](http://www.lappkabel.de/en/cable-standardlengths). Фотографии представлены не в точном масштабе и не являются точными до подробностей иллюстрациями соответствующих изделий.

### Аналогичная продукция

- ÖLFLEX® SERVO 7DSL см. главный каталог Lapp Group
- ÖLFLEX® SERVO FD 796 P см. страницу 260
- ÖLFLEX® SERVO FD 7DSL см. страницу 263

### Аксессуары

- SILVYN® CHAIN буксируемые кабельные цепи



## ÖLFLEX® ROBOT 900 P

Кабели с изоляцией из термопластичного эластомера, в полиуретановой оболочке для робототехники, для нагрузок на изгиб и торсионное кручение

**Информация**

- Одновременный изгиб и кручение
- Угол кручения до +/- 360 °/м



### Преимущества

- Повышение экономической эффективности оборудования благодаря более высокой скорости и ускорению
- Существенно упрощает прокладку кабеля в условиях ограниченного пространства за счет оптимального наружного диаметра кабеля
- Большой срок службы даже в экстремальных условиях благодаря износостойкой наружной оболочке из полиуретана
- Стойкие к смазочным материалам на основе минеральных масел, к разбавленным кислотам, к водным щелочным растворам и к другим химическим соединениям
- Широкий температурный диапазон для применений в экстремальных климатических условиях

### Области применения

- Производство промышленного оборудования
- Промышленное оборудование и станки
- Робототехника
- Многоосевые роботы
- В буксируемых кабельных цепях или подвижных частях оборудования

### Характеристики

- Износостойкие и стойкие к насечкам
- Не поддерживают горение
- Повышенная маслостойкость
- Гибкие при низких температурах
- Оболочка, стойкая к адгезии

### Стандарты / Сертификаты соответствия

- Для длины перемещения цепи до 10 м
- Для применения в буксируемых кабельных цепях. Пожалуйста, соблюдайте указания в приложении T3 главного каталога Lapp Group
- Соответствует требованиям TR TC 004/2011
- Соответствует требованиям TR о ПБ №123-ФЗ ГОСТ Р 53315-2009 (п. 5.2) ПРГО 1

### Конструкция

- Жилы из медных тонких /тончайших проволок
- Изоляция жил: термопластичный эластомер TPE
- Повивная скрутка жил
- Исполнение с дополнительной центральной парой: 2 жилы, скрученные в пару, обмотанные пленкой PTFE, в экране из луженых медных проволок
- Обмотка лентой PTFE
- Наружная оболочка из полиуретана (PUR), цвет черный (RAL 9005)

### Технические характеристики

- Классификация**  
ETIM 5.0 Class-ID: EC000 104  
ETIM 5.0 Class-Description: кабели управления
- Маркировка жил**  
До 0,34 мм<sup>2</sup>: жилы по DIN 47 100  
Сеч. от 0,5 мм<sup>2</sup>: черные жилы с белой цифровой маркировкой
- Рабочая емкость**  
жила/жила прим. 100 нФ/км  
Жила/экран прим. 120 нФ/км
- Рабочее пиковое напряжение**  
0,34 мм<sup>2</sup>: 350 В (не для силовых цепей)
- Индуктивность**  
прим. 0,7 мН/км
- Конструкция жилы**  
Жилы из медных тонких / тончайших проволок
- Торсионная нагрузка**  
Наибольшее скручивающее усилие ± 360 °/м
- Минимальный радиус изгиба**  
Подвижное применение: 15 x D  
Неподвижное применение: 4 x D
- Номинальное напряжение**  
сеч. до 0,34 мм<sup>2</sup>: 48 В перем. ток  
сеч. от 0,5 мм<sup>2</sup> U<sub>0</sub>/U: 300/500 В
- Испытательное напряжение**  
До 0,34 мм<sup>2</sup>: 1500 В  
сеч. от 0,5 мм<sup>2</sup>: 3000 В
- Жила заземления**  
G = с ж/з жилой заземления  
X = без жилы заземления
- Температурный диапазон**  
Подвижное применение: от -40 до +80 °C  
Неподвижное применение: от -50 до +80 °C

Артикул	Количество жил и сеч. в мм <sup>2</sup>	Наружный диаметр, мм	Вес меди, кг/км	Вес, кг/км
<b>ÖLFLEX® ROBOT 900 P</b>				
0028110	7 X 0.25	6.2	16.8	48
0028116	25 X 0.25	10.2	60	141
0028188	2 X 0.34	5.0	7	27
0028145	18 G 0.5	11.2	86.4	120
0028146	25 G 0.5	13.3	120	254
0028160	4 G 0.75	6.6	28.8	63
0028164	14 G 0.75	11.2	100.8	199
0028170	2 X 1	6.2	19.2	47
0028171	3 G 1	6.5	29	61
0028172	4 G 1	7.0	38.4	76
0028174	7 G 1	9.3	67.2	131
0028176	12 G 1.0	11.5	115.2	216
0028185	16 G 1 + (2 x 1)	16.0	195	376
0028178	18 G 1.0	13.2	172.8	287
0028186	23 G 1 + (2 x 1)	17.3	262	470
0028180	25 G 1	16.4	240	433
0028190	34 G 1	19.9	326.4	571
0028191	41 G 1	22.3	393.6	705
0028198	18 G 1.5	15.8	259.2	446
0028181	3 G 2.5	9.3	72	136
0028182	4 G 2.5	10.1	96	171
0028400	3 G 16	21.4	460.8	721
0028187	3 G 25	26.2	720	1178
0028189	3 G 35	28.8	1008	1559

Если нет других указаний, то все представленные значения для данного вида продукции являются номинальными. Другие значения, например, отклонения, можно получить по запросу. Цена на базе меди: Евро 150/100 кг. Определение и расчет ценовых надбавок для кабелей из меди приведены в таблице T17 в приложении к каталогу. Стандартные длины см.: [www.lappkabel.de/en/cable-standardlengths](http://www.lappkabel.de/en/cable-standardlengths) / Упаковка: бухты до 30 кг/250 м или на барабанах. Укажите желаемую упаковку (например, 1 x 500 м на барабане или 5 x 100 м в бухтах). Фотографии представлены не в точном масштабе и не являются точными до подробностей иллюстрациями соответствующих изделий.

**Аналогичная продукция** • ÖLFLEX® ROBOT F1 см. страницу 291

**Аксессуары** • SILVYN® RILL PA 12 см. страницу 364

Актуальную информацию Вы найдете на сайте [www.lappgroup.ru](http://www.lappgroup.ru)

Для применения в буксируемых кабельных цепях • Для торсионных нагрузок, робототехники



## ÖLFLEX® ROBOT 900 DP

Экранированные кабели для робототехники с изоляцией из термопластичного эластомера в полиуретановой оболочке для нагрузок на изгиб и торсионное кручение

LAPP KABEL STUÏGART ÖLFLEX® ROBOT 900 DP CE



- Информация**
- Одновременный изгиб и кручение
  - Торсионная нагрузка, макс. +/- 180 °/м
  - Экран из медных проволок

### Преимущества

- Повышение экономической эффективности оборудования благодаря более высокой скорости и ускорению
- Существенно упрощает прокладку кабеля в условиях ограниченного пространства за счет оптимального наружного диаметра кабеля
- Большой срок службы даже в экстремальных условиях благодаря износостойкой наружной оболочке из полиуретана
- Стойкие к смазочным материалам на основе минеральных масел, к разбавленным кислотам, к водным щелочным растворам и к другим химическим соединениям
- Широкий температурный диапазон для применений в экстремальных климатических условиях

### Области применения

- Производство промышленного оборудования
- Промышленное оборудование и станки
- Робототехника
- Многоосевые роботы
- В буксируемых кабельных цепях или подвижных частях оборудования

### Характеристики

- Износостойкие и стойкие к насекомым
- Не поддерживают горение
- Повышенная маслостойкость
- Гибкие при низких температурах
- Оболочка, стойкая к адгезии

### Стандарты / Сертификаты соответствия

- Для применения в буксируемых кабельных цепях. Пожалуйста, соблюдайте указания в приложении T3 главного каталога Lapp Group
- Для длины перемещения цепи до 10 м
- Соответствует требованиям TR TC 004/2011
- Соответствует требованиям TR о ПБ №123-ФЗ ГОСТ Р 53315-2009 (п. 5.2) ПРГО 1

### Конструкция

- Жилы из медных тонких /тончайших проволок
- Изоляция жил: термопластичный эластомер TPE
- Повивная скрутка жил
- Обмотка лентой PTFE
- Экран (DP): обмотка из медных луженых проволок
- Наружная оболочка из полиуретана (PUR), цвет черный (RAL 9005)

### Технические характеристики

- Классификация**  
ETIM 5.0 Class-ID: EC000104  
ETIM 5.0 Class-Description: кабели управления
- Маркировка жил**  
До 0,34 мм<sup>2</sup>: жилы по DIN 47100  
Сеч. от 0,5 мм<sup>2</sup>: черные жилы с белой цифровой маркировкой
- Рабочая емкость**  
жила/жила прим. 100 нФ/км  
Жила/экран прим. 120 нФ/км
- Рабочее пиковое напряжение**  
0,34 мм<sup>2</sup>: 350 В (не для силовых цепей)
- Индуктивность**  
прим. 0,7 мН/км
- Конструкция жилы**  
Жилы из медных тонких / тончайших проволок
- Торсионная нагрузка**  
Торсионная нагрузка, макс. ± 180 °/м
- Минимальный радиус изгиба**  
Подвижное применение: 15 x D  
Неподвижное применение: 4 x D
- Номинальное напряжение**  
сеч. до 0,34 мм<sup>2</sup>: 48 В перем. ток  
сеч. от 0,5 мм<sup>2</sup> U<sub>0</sub>/U: 300/500 В
- Испытательное напряжение**  
До 0,34 мм<sup>2</sup>: 1500 В  
сеч. от 0,5 мм<sup>2</sup>: 3000 В
- Жила заземления**  
G = с ж/з жилой заземления  
X = без жилы заземления
- Температурный диапазон**  
Подвижное применение:  
от -40 до +80 °C  
Неподвижное применение:  
от -50 до +80 °C

Артикул	Количество жил и сеч. в мм <sup>2</sup>	Наружный диаметр, мм	Вес меди, кг/км	Вес, кг/км
<b>ÖLFLEX® ROBOT 900 DP</b>				
0028100	12 x 0,14	6,7	42,5	69
0028105	3 x 2 x 0,14	6,2	17	44
0028126	25 x 0,25	11,1	103,5	183
0028135	4 x 0,34	5,7	21,3	46
0028136	5 x 2 x 0,34	9,1	64,4	114
0028195	12 G 1,5	14,0	259	395

Если нет других указаний, то все представленные значения для данного вида продукции являются номинальными. Другие значения, например, отклонения, можно получить по запросу. Цена на базе меди: Евро 150/100 кг. Определение и расчет ценовых надбавок для кабелей из меди приведены в таблице T17 в приложении к каталогу. Стандартные длины см.: [www.lappkabel.de/en/cable-standardlengths](http://www.lappkabel.de/en/cable-standardlengths). Упаковка: бухты до 30 кг/250 м или на барабанах. Укажите желаемую упаковку (например, 1 x 500 м на барабане или 5 x 100 м в бухтах). Фотографии представлены не в точном масштабе и не являются точными до подробностей иллюстрациями соответствующих изделий.

### Аналогичная продукция

- ÖLFLEX® ROBOT F1 (C) см. страницу 292

### Аксессуары

- SILVYN® RILL PA 12 см. страницу 364



**ÖLFLEX® ROBOT F1**

Кабели для робототехники с изоляцией из термопластичного эластомера, в оболочке из полиуретана, для нагрузок на изгиб и торсионное кручение, с сертификацией

**Информация**

- Одновременный изгиб и кручение
- Угол кручения до +/- 360 °/м
- AWM-сертификация для Канады и США



**Преимущества**

- Повышение экономической эффективности оборудования благодаря более высокой скорости и ускорению
- Сертификация по многочисленным стандартам снижает затраты
- Большой срок службы даже в экстремальных условиях благодаря износостойкой наружной оболочке из полиуретана
- Стойкие к смазочным материалам на основе минеральных масел, к разбавленным кислотам, к водным щелочным растворам и к другим химическим соединениям
- Широкий температурный диапазон для применений в экстремальных климатических условиях

**Области применения**

- Многоосевые роботы
- Робототехника
- Промышленное оборудование и станки
- В буксируемых кабельных цепях или подвижных частях оборудования
- Производство промышленного оборудования

**Характеристики**

- Износостойкие и стойкие к насекомым
- Не поддерживают горение
- Повышенная маслостойкость
- Гибкие при низких температурах
- Оболочка, стойкая к адгезии

**Стандарты / Сертификаты соответствия**

- UL AWM Style 20940
- cUL AWM I/II A/B
- UL File No. E213974
- Для применения в буксируемых кабельных цепях. Пожалуйста, соблюдайте указания в приложении T3 главного каталога Lapp Group
- Соответствует требованиям TR TC 004/2011
- Соответствует требованиям TR о ПБ №123-ФЗ ГОСТ Р 53315-2009 (п. 5.2) ПРГО 1

**Конструкция**

- Жилы из тончайших луженых медных проволок сечением 0.14 мм<sup>2</sup> - 0.5 мм<sup>2</sup>
- Изоляция жил: термопластичный эластомер TPE
- Скрутка жил (пар) повивная или пучком
- Обмотка лентой PTFE
- Экран по парам (D): в виде обмотки из луженых медных проволок
- Наружная оболочка из полиуретана (PUR), цвет черный (RAL 9005)

**Технические характеристики**

**Классификация**  
ETIM ETIM 5.0 Class-ID: EC000104  
ETIM 5.0 Class-Description: кабели управления

**Маркировка жил**  
До 0,34 мм<sup>2</sup>: жилы по DIN 47100  
Сеч. от 0,5 мм<sup>2</sup>: белые жилы с черной цифровой маркировкой

**Конструкция жилы**  
Токпроводящие жилы из тончайших медных проволок

**Торсионная нагрузка**  
Наибольшее скручивающее усилие ± 360°/м

**Минимальный радиус изгиба**  
Подвижное применение: 10 x D  
Неподвижное применение: 4 x D

**Номинальное напряжение**  
IEC: до 0,34 мм<sup>2</sup> 250 В;  
0,5 - 2,5 мм<sup>2</sup> 300/500 В  
UL/CSA: до 1,5 мм<sup>2</sup> 600 В,  
от 2,5 мм<sup>2</sup> 1000 В

**Испытательное напряжение**  
Жилы: испытательное напряжение 6кВ

**Жила заземления**  
G = с ж/з жилой заземления  
X = без жилы заземления

**Температурный диапазон**  
Подвижное применение:  
от -40 до +80 °C  
Неподвижное применение:  
от -50 до +80 °C

Артикул	Количество жил и сеч. в мм <sup>2</sup>	Наружный диаметр, мм	Вес меди, кг/км	Вес, кг/км
<b>ÖLFLEX® ROBOT F1</b>				
0029590	7 X 0.25	6.7	16.8	62
0029591	12 X 0.25	9.0	30	122
0029592	18 X 0.25	10.6	45	156
0029593	25 X 0.25	12.5	60	205
0029594	2 X 0.34	4.6	7	38
0029595	3 X 0.34	4.8	10	40
0029596	4 X 0.34	5.2	15	48
0029599	12 X 0.34	9.4	40	130
0029600	18 X 0.34	11.2	60	170
0029601	25 X 0.34	13.1	83	220
0029608	18 G 0.5	12.3	84	202
0029609	25 G 0.5	15.2	120	284
0029610	2 X 1	6.3	19	60
0029611	3 G 1	6.6	28	71
0029612	4 G 1	7.2	38	87
0029614	7 G 1	9.2	65	141
0029615	12 G 1	12.4	110	237
0029616	14 G 1.0	13.2	128	257
0029617	16 G 1 + (2 x 1)	15.4	190	346
0029618	18 G 1.0	16.1	170	349
0029619	23 G 1 + (2 x 1)	18.0	250	461
0029620	25 G 1	18.3	240	407
0029621	34 G 1	21.1	320	600
0029622	41 G 1	23.6	390	753
0029624	4 G 1.5	8.2	57	114
0029625	5 G 1.5	9.1	72	141
0029627	7 G 1.5	10.5	101	187
0029629	12 G 1.5	14.3	170	294
0029630	18 G 1.5	17.5	259	450
0029631	25 G 1.5	22.2	360	661
0029632	3 G 2.5	9.1	72	136
0029641	4 G 6	13.3	220	330

Если нет других указаний, то все представленные значения для данного вида продукции являются номинальными. Другие значения, например, отклонения, можно получить по запросу. Цена на базе меди: Евро 150/100 кг. Определение и расчет ценовых надбавок для кабелей из меди приведены в таблице T17 в приложении к каталогу. Стандартные длины см.: [www.lappkabel.de/en/cable-standardlengths](http://www.lappkabel.de/en/cable-standardlengths) / Упаковка: бухты до 30 кг/250 м или на барабанах / Укажите желаемую упаковку (например, 1 x 500 м на барабане или 5 x 100 м в бухтах) / Фотографии представлены не в точном масштабе и не являются точными до подробностей иллюстрациями соответствующих изделий.

**Аксессуары**

- SILVYN® RILL PA 12 см. страницу 364



## ÖLFLEX® ROBOT F1 (C)

Экранированные кабели для робототехники с изоляцией из термопластичного эластомера, в оболочке из полиуретана, для нагрузок на изгиб и торсионное кручение, с сертификацией

LAPP KABEL STUTTGART ÖLFLEX® ROBOT F1 (C) CE

ÖLFLEX®  
UNITRONIC®  
ETHERLINE®  
HITRONIC®  
SILVYN®

### Преимущества

- Повышение экономической эффективности оборудования благодаря более высокой скорости и ускорению
- Сертификация по многочисленным стандартам снижает затраты
- Большой срок службы даже в экстремальных условиях благодаря износостойкой наружной оболочке из полиуретана
- Стойкие к смазочным материалам на основе минеральных масел, к разбавленным кислотам, к водным щелочным растворам и к другим химическим соединениям
- Широкий температурный диапазон для применений в экстремальных климатических условиях

### Области применения

- Многоосевые роботы
- Робототехника
- Промышленное оборудование и станки
- В буксируемых кабельных цепях или подвижных частях оборудования
- Производство промышленного оборудования

### Характеристики

- Износостойкие и стойкие к насекомым
- Не поддерживают горение
- Повышенная маслостойкость
- Прочные при низких температурах
- Оболочка, стойкая к адгезии

### Стандарты / Сертификаты соответствия

- UL AWM Style 20940  
cUL AWM I/II A/B
- UL File No. E213974
- Для применения в буксируемых кабельных цепях. Пожалуйста, соблюдайте указания в приложении T3 главного каталога Lapp Group
- Соответствует требованиям TR TC 004/2011
- Соответствует требованиям TR о ПБ №123-ФЗ ГОСТ Р 53315-2009 (п. 5.2) ПРГО 1

### Конструкция

- Жилы из тончайших луженых медных проволок сечением 0.14 мм<sup>2</sup> - 0.5 мм<sup>2</sup>
- Изоляция жил: термопластичный эластомер TPE
- Скрутка жил (пар) повивная или пучком
- Обмотка лентой PTFE
- Оплетка, или обмотка из медных луженых проволок
- Наружная оболочка из полиуретана (PUR), цвет черный (RAL 9005)

### Информация

- Одновременный изгиб и кручение
- Торсионная нагрузка, макс. +/- 180 °/м
- AWM-сертификация для Канады и США

### Технические характеристики

- Классификация**  
ETIM 5.0 Class-ID: EC000104  
ETIM 5.0 Class-Description: кабели управления
- Маркировка жил**  
До 0,34 мм<sup>2</sup>: жилы по DIN 47100  
Сеч. от 0,5 мм<sup>2</sup>: белые жилы с черной цифровой маркировкой
- Конструкция жилы**  
Токопроводящие жилы из тончайших медных проволок
- Торсионная нагрузка**  
Торсионная нагрузка, макс. ± 180 °/м
- Минимальный радиус изгиба**  
Подвижное применение: 10 x D  
Неподвижное применение: 4 x D
- Номинальное напряжение**  
IEC: до 0,34 мм<sup>2</sup> 250 В;  
0,5 - 2,5 мм<sup>2</sup> 300/500 В  
UL/CSA: до 1,5 мм<sup>2</sup> 600 В,  
от 2,5 мм<sup>2</sup> 1000 В
- Испытательное напряжение**  
Жилы: испытательное напряжение 6 кВ
- Жила заземления**  
G = с ж/з жилой заземления  
X = без жилы заземления
- Температурный диапазон**  
Подвижное применение:  
от -40 до +80 °C  
Неподвижное применение:  
от -50 до +80 °C

Артикул	Количество жил и сеч. в мм <sup>2</sup>	Наружный диаметр, мм	Вес меди, кг/км	Вес, кг/км
<b>ÖLFLEX® ROBOT F1 (C)</b>				
0029653	3 x 2 x 0,25	8.0	38	100
0029654	25 x 0,25	13.8	115	280
0029655	2 x 0,34	5.2	18	54
0029656	3 x 0,34	5.4	20	56
0029657	4 x 0,34	6.6	28	72
0029658	5 x 2 x 0,34	10.2	69	158
0029689	12 G 1,5	15.4	230	380
0029690	18 G 1,5	18.5	340	550
0029664	4 G 1,5	8.8	75.1	120
0029665	4 G 2,5	10.3	116	200
0029691	4 G 1,5 + (2 x 1)	11.0	116	213
0029692	4 G 2,5 + (2 x 1)	12.0	150	270

Если нет других указаний, то все представленные значения для данного вида продукции являются номинальными. Другие значения, например, отклонения, можно получить по запросу. Цена на базе меди: Евро 150/100 кг. Определение и расчет ценовых надбавок для кабелей из меди приведены в таблице T17 в приложении к каталогу. Стандартные длины см.: [www.lappkabel.de/en/cable-standardlengths](http://www.lappkabel.de/en/cable-standardlengths).

Упаковка: бухты до 30 кг/250 м или на барабанах.

Укажите желаемую упаковку (например, 1 x 500 м на барабане или 5 x 100 м в бухтах).

Фотографии представлены не в точном масштабе и не являются точными до подробностей иллюстрациями соответствующих изделий.

### Аксессуары

- SILVYN® RILL PA 12 см. страницу 364



ÖLFLEX® CRANE

Кабели в резиновой оболочке, особо гибкие, стойкие к атмосферным влияниям, с несущим сердечником

**Информация**

- Пригоден для применения вне помещений
- Самонесущий
- Также для применения в буксируемых кабельных цепях и кабельных тележках

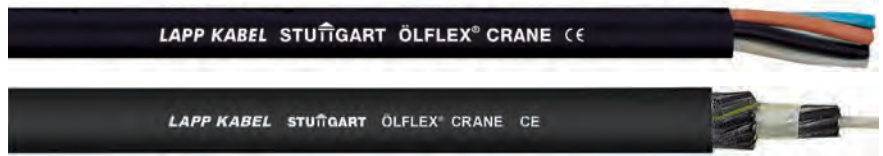

**Преимущества**

- Для экстремальных условий эксплуатации, стойкие к атмосферным влияниям
- Особо гибкие благодаря жилам высокого класса гибкости
- Кабели с макс. числом жил до 24 могут применяться для прокладки в буксируемых кабельных цепях

**Области применения**

- Предназначены для применения во всех машинах и оборудовании, которые постоянно подвергаются воздействию суровых погодных условий
- Подходят для использования с особыми требованиями эксплуатации, например, не менее 2 недель подряд в технической или морской воде
- Соблюдайте, пожалуйста, рекомендации по применению кабелей ÖLFLEX® CRANE и ÖLFLEX® LIFT, указанные в приложении к каталогу, см. таблицы АЗ главного каталога Lapp Group
- Соблюдайте, пожалуйста, рекомендации по монтажу кабелей ÖLFLEX® CRANE, указанные в технической таблице Т4 приложения к каталогу; для кабелей ÖLFLEX® LIFT - см. техническую таблицу Т5 приложения главного каталога Lapp Group

- Для особо гибкого применения соблюдайте рекомендации по монтажу кабелей ÖLFLEX® FD в буксируемых кабельных цепях, см. табл. Т3 в приложении к каталогу

**Характеристики**

- Не поддерживают горение в соответствии с IEC 60332-1-2
- Кабели не предназначены для принудительного наматывания на барабаны, перематывания через ролики под нагрузкой!
- Предел прочности на разрыв несущего сердечника см. в таблице
- Кабели должны монтироваться так, чтобы несущий сердечник принимал на себя воздействие растягивающих усилий
- Необходимая гибкость жил не должна нарушаться захватами

**Стандарты / Сертификаты соответствия**

- На основе стандарта VDE 0250
- Соответствует требованиям TR TC 004/2011
- Соответствует требованиям TR о ПБ №123-ФЗ ГОСТ Р 53315-2009 (п. 5.2) ПРГО 1

**Конструкция**

- Жилы из луженых медных проволок
- Изоляция жил: резиновая смесь
- Специальный несущий сердечник для защиты кабеля от растягивающих нагрузок
- Наружная оболочка: резиновая смесь, тип EM 2

**Технические характеристики**

- Классификация**  
ETIM 5.0 Class-ID: EC001578  
ETIM 5.0 Class-Description: гибкие кабели
- Маркировка жил**  
До 5 жил: по VDE 0293-308 (табл. Т9 в приложении)  
От 6 жил: черные с белой цифровой маркировкой
- Конструкция жилы**  
0,15 мм диаметр проволоки для сеч. 1,0 мм<sup>2</sup>  
0,20 мм диаметр проволоки для сеч. от 1,5 мм<sup>2</sup>
- Минимальный радиус изгиба**  
Подвижное применение: 12,5 x D  
Неподвижное применение: 6 x D
- Номинальное напряжение**  
U<sub>0</sub>/U: 300/500 В
- Испытательное напряжение**  
3000 В
- Жила заземления**  
G = с ж/з жилой заземления  
X = без жилы заземления
- Температурный диапазон**  
Подвижное применение: от -25 до +80 °С  
Неподвижное применение: от -40 до +80 °С

Артикул	Количество жил и сеч. в мм <sup>2</sup>	Наружный диаметр, мм	Разрывная прочность, Н	Вес меди, кг/км	Вес, кг/км
<b>ÖLFLEX® CRANE</b>					
0039001	2 X 1	7.4	300	19.2	89
0039002	3 G 1	8.3	300	28.8	106
00390033	4 G 1	8.9	300	38.4	127
00390043	5 G 1	10.4	300	48	149
0039107	7 G 1	12.9	300	67.2	206
0039109	9 G 1	14.4	300	86.4	281
0039054	12 G 1	18.5	360	115.2	422
0039055	18 G 1	19.2	540	172.8	451
0039056	24 G 1	22.1	720	230.4	646
0039057	36 G 1	26.1	1080	345.6	863
0039017	2 X 1.5	8	300	28.8	108
0039018	3 G 1.5	8.7	300	43.2	128
00390193	4 G 1.5	9.9	300	57.6	158
00390203	5 G 1.5	10.9	300	72	188
0039061	7 G 1.5	14	315	100.8	260
0039208	8 G 1.5	15.2	360	115.2	300
0039209	9 G 1.5	15.9	405	129.6	375
0039210	10 G 1.5	17	450	144	427
0039058	12 G 1.5	19.9	540	172.8	557

Артикул	Количество жил и сеч. в мм <sup>2</sup>	Наружный диаметр, мм	Разрывная прочность, Н	Вес меди, кг/км	Вес, кг/км
0039059	18 G 1.5	20.9	810	259.2	608
0039060	24 G 1.5	23.4	1080	345.6	825
0039034	2 X 2.5	9.7	300	48	145
0039035	3 G 2.5	10.2	300	72	173
00390363	4 G 2.5	11.6	300	96	219
00390373	5 G 2.5	12.4	375	120	259
0039307	7 G 2.5	16.6	525	168	378
0039309	9 G 2.5	18.9	675	216	518
0039312	12 G 2.5	23.3	900	288	770
0039316	16 G 2.5	22.8	1200	384	749
0039318	18 G 2.5	24.4	1350	432	837
0039324	24 G 2.5	28.5	1800	576	1184
00390463	4 G 4	15.2	480	153.6	307
00390473	5 G 4	16.8	600	192	394
00390483	4 G 6	16.8	720	230.4	409
00390493	5 G 6	19.2	900	288	528
00390503	4 G 10	21.8	1200	384	698
00390513	5 G 10	24.6	1500	480	853
00390523	4 G 16	25.4	1920	614.4	974
00390533	5 G 16	28	2400	768	1226

Если нет других указаний, то все представленные значения для данного вида продукции являются номинальными. Другие значения, например, отклонения, можно получить по запросу. Цена на базе меди: Евро 150/100 кг. Определение и расчет ценовых надбавок для кабелей из меди приведены в таблице Т17 в приложении к каталогу. Стандартные длины см.: [www.lappkabel.de/en/cable-standardlengths](http://www.lappkabel.de/en/cable-standardlengths). Упаковка: бухты до 30 кг/250 м или на барабанах. Укажите желаемую упаковку (например, 1 x 500 м на барабане или 5 x 100 м в бухтах). Фотографии представлены не в точном масштабе и не являются точными до подробностей иллюстрациями соответствующих изделий.

**Аналогичная продукция**

- ÖLFLEX® CRANE NSHTÖU см. страницу 294
- ÖLFLEX® CRANE VS (N)SHTÖU см. страницу 295

**Аксессуары**

- SKINTOP® CLICK система см. главный каталог Lapp Group



## ÖLFLEX® CRANE NSHTÖU

Кабели для намотки/размотки на барабан для легких/средних механических нагрузок



**Информация**

- Износостойкие
- Пригоден для применения вне помещений
- В оболочку интегрирована защитная оплетка

### Преимущества

- Кабели для применения в качестве тросов, для условий эксплуатации, где необходимо принудительное перематывание, или для применения в буксируемых кабельных цепях
- Защитная оплетка предотвращает перекручивание кабеля и возникновение эффекта «штопорение»

### Области применения

- Кабели предназначены для эксплуатации в подъемниках, конвейерах и транспортерах
- Намотка/размотка на барабан при эксплуатации без принудительного перематывания
- В помещениях с сухой или влажной средой, при наружной прокладке, или не более 2 недель обеспечения непрерывной работы в системах промышленного водоснабжения
- Соблюдайте, пожалуйста, рекомендации по применению кабелей ÖLFLEX® CRANE и ÖLFLEX® LIFT, указанные в приложении к каталогу, см. таблицу A3 главного каталога Lapp Group
- Соблюдайте, пожалуйста, рекомендации по монтажу кабелей ÖLFLEX® CRANE, указанные в технической таблице T4 приложения к каталогу; для кабелей ÖLFLEX® LIFT - см. техническую таблицу T5 приложения главного каталога Lapp Group

### Характеристики

- Не поддерживают горение в соответствии с IEC 60332-1-2
- Маслостойкие в соответствии с IEC 60811-404
- Хорошая химическая, термическая и механическая стойкость
- Разрешены для подключения передвижного оборудования во взрывоопасных средах по DIN VDE 0165
- Стойкие к УФ-лучам

### Стандарты / Сертификаты соответствия

- <VDE> Сертификация типа кабеля NSHTÖU на соответствие согласно VDE 0250-814
- Соответствует требованиям TP TC 004/2011
- Соответствует требованиям TP о ПБ №123-ФЗ ГОСТ Р 53315-2009 (п. 5.2) ПРГО 1

### Конструкция

- Жилы из луженых медных проволок
- Изоляция жил: резиновая смесь типа 3GI3
- В наружной оболочке интегрирована упрочняющая оплетка из синтетических нитей
- Наружная оболочка из резиновой смеси, тип 5GM3

### Технические характеристики

- Классификация**  
ETIM 5.0 Class-ID: EC000057  
ETIM 5.0 Class-Description: кабели силовые
- Маркировка жил**  
До 5 жил: по VDE 0293-308 (табл. T9 в приложении)  
От 6 жил: черные с белой цифровой маркировкой
- Конструкция жилы**  
из тонких медных проволок кл. гибкости 5 по VDE 0295/ IEC 60228
- Минимальный радиус изгиба**  
Подвижное применение:  
кабели с наружным диаметром < 21,5 мм: 5 x D  
кабели с наружным диаметром > 21,5 мм: 6,25 x D
- Номинальное напряжение**  
U<sub>0</sub>/U: 600/1000 В
- Испытательное напряжение**  
4000 В
- Жила заземления**  
G = с ж/з жилой заземления  
X = без жилы заземления
- Допустимая токовая нагрузка**  
VDE 0298 ч. 4
- Температурный диапазон**  
Подвижное применение:  
от -25 до +80 °C

Артикул	Количество жил и сеч. в мм <sup>2</sup>	Наружный диаметр, мм	Вес меди, кг/км	Вес, кг/км
<b>ÖLFLEX® CRANE NSHTÖU</b>				
0043006	3 G 1.5	12.2	43.2	190
00430053	4 G 1.5	14.8	57.6	220
00430073	5 G 1.5	15.7	72	260
0043008	7 G 1.5	18.2	100.8	380
0043009	12 G 1.5	23.9	172.8	720
0043010	18 G 1.5	23.9	259.2	770
0043011	24 G 1.5	27.1	345.6	1000
0043012	30 G 1.5	30.2	432	1320
0043013	3 G 2.5	13.5	72	250
00430303	4 G 2.5	16.9	96	330
00430143	5 G 2.5	18	120	390
0043015	7 G 2.5	20.6	168	510
0043016	12 G 2.5	27.4	288	970
0043017	18 G 2.5	27.4	432	1100

Артикул	Количество жил и сеч. в мм <sup>2</sup>	Наружный диаметр, мм	Вес меди, кг/км	Вес, кг/км
0043018	24 G 2.5	31.6	576	1450
0043019	30 G 2.5	36.3	720	1950
00430203	4 G 4	18.4	153.6	440
00430333	5 G 4	19.6	192	520
00430213	4 G 6	19.8	230.4	530
00430343	5 G 6	21.7	288	690
00430223	4 G 10	23.4	384	830
00430003	5 G 10	25.2	480	1000
00430233	4 G 16	25.5	614.4	1170
00430323	5 G 16	27.5	768	1400
00430243	4 G 25	32.6	960	1830
00430253	4 G 35	34.8	1344	2280
00430263	4 G 50	40.6	1920	3220
00430283	4 G 70	44.8	2688	4200
00430293	4 G 95	51.2	3648	5530

Если нет других указаний, то все представленные значения для данного вида продукции являются номинальными. Другие значения, например, отклонения, можно получить по запросу. Цена на базе меди: Евро 150/100 кг. Определение и расчет ценовых надбавок для кабелей из меди приведены в таблице T17 в приложении к каталогу. Стандартные длины см.: [www.lappkabel.de/en/cable-standardlengths](http://www.lappkabel.de/en/cable-standardlengths). Упаковка: бухты до 30 кг/250 м или на барабанах. Укажите желаемую упаковку (например, 1 x 500 м на барабане или 5 x 100 м в бухтах). Фотографии представлены не в точном масштабе и не являются точными до подробностей иллюстрациями соответствующих изделий.

### Аналогичная продукция

- ÖLFLEX® CRANE VS (N)SHTÖU см. страницу 295
- ÖLFLEX® CRANE PUR см. страницу 296

### Аксессуары

- STAR STRIP Инструмент для удаления оболочки см. главный каталог Lapp Group
- KT Резак для кабеля с трещоткой см. главный каталог Lapp Group





## ÖLFLEX® CRANE VS (N)SHTÖU

Кабели для намотки/размотки на барабан для средних/тяжелых механических нагрузок

### Информация

- Конструкция с усиленной наружной оболочкой
- Центральный несущий сердечник, прочный на разрыв
- Для экстремальных растягивающих нагрузок

### Преимущества

- Центральный силовой элемент принимает на себя воздействующие растягивающие усилия. Возможны большие длины подвешивания, намотка/размотка на барабан, изменение направления
- Выдерживают воздействие дополнительных растягивающих усилий, возникающих при намотке кабеля на барабан или перемотке через ролики
- Защитная оплетка предотвращает перекручивание кабеля и возникновение эффекта «штопорение»

### Области применения

- Кабели предназначены для эксплуатации в подъемниках, конвейерах и транспортерах
- Для условий эксплуатации, где необходима намотка или размотка кабелей на барабан, где необходимо принудительное перематывание через ролики
- В помещениях с сухой или влажной средой, при наружной прокладке, или не более 2 недель обеспечения непрерывной работы в системах промышленного водоснабжения
- Соблюдайте, пожалуйста, рекомендации по применению кабелей ÖLFLEX® CRANE и ÖLFLEX® LIFT, указанные в приложении к каталогу, см. таблицу A3 главного каталога Lapp Group



- Соблюдайте, пожалуйста, рекомендации по монтажу кабелей ÖLFLEX® CRANE, указанные в технической таблице T4 главного каталога Lapp Group; для кабелей ÖLFLEX® LIFT - см. техническую таблицу T5 главного каталога Lapp Group

### Характеристики

- Не поддерживают горение в соответствии с IEC 60332-1-2
- Маслостойкие в соответствии с IEC 60811-404
- Хорошая химическая, термическая и механическая стойкость
- Разрешены для подключения передвижного оборудования во взрывоопасных средах по DIN VDE 0165

### Стандарты / Сертификаты соответствия

- На основе стандарта VDE 0250-814 (NSHTÖU)
- Соответствует требованиям TP TC 004/2011
- Соответствует требованиям TP о ПБ №123-ФЗ ГОСТ Р 53315-2009 (п. 5.2) ПРГО 1

### Конструкция

- Жилы из луженых медных проволок
- Изоляция жил: резиновая смесь типа 3GI3
- Центральный несущий сердечник
- В наружной оболочке интегрирована упрочняющая оплетка из синтетических нитей
- Наружная оболочка из резиновой смеси, тип 5GM5

### Технические характеристики

- Классификация**  
ETIM 5.0 Class-ID: EC000057  
ETIM 5.0 Class-Description: кабели силовые
- Маркировка жил**  
До 5 жил: по VDE 0293-308 (табл. T9 в приложении)  
От 6 жил: черные с белой цифровой маркировкой
- Конструкция жилы**  
из тонких медных проволок кл. гибкости 5 по VDE 0295/ IEC 60228
- Минимальный радиус изгиба**  
Подвижное применение: 7,5 x D
- Номинальное напряжение**  
U<sub>0</sub>/U: 600/1000 В
- Испытательное напряжение**  
3000 В
- Жила заземления**  
G = с ж/з жилой заземления  
X = без жилы заземления
- Допустимая токовая нагрузка**  
VDE 298 ч. 4
- Температурный диапазон**  
Подвижное применение:  
от -25 до +80 °C

Артикул	Количество жил и сеч. в мм <sup>2</sup>	Наружный диаметр, мм	Разрывная прочность, Н	Вес меди, кг/км	Вес, кг/км
<b>ÖLFLEX® CRANE VS (N)SHTÖU</b>					
0044008	7 G 1.5	18.8	2000	100.8	430
0044009	12 G 1.5	25.3	2000	172.8	820
0044010	18 G 1.5	25.3	2000	259.2	930
0044011	24 G 1.5	30.1	2000	345.6	1260
0044036	36 G 1.5	34	2000	518.4	1650
0044015	7 G 2.5	21.6	2000	168	630
0044016	12 G 2.5	29.4	2000	288	1150
00440333	5 G 4	19.6	2000	192	510
00440223	4 G 10	23.4	2000	384	830
00440233	4 G 16	25.5	2000	614.4	1170
00440323	5 G 16	27.5	2400	768	1400
00440243	4 G 25	32.6	3000	960	1850
00440253	4 G 35	34.8	4000	1344	2250
00440263	4 G 50	40.6	6000	1920	3200
00440283	4 G 70	44.8	8000	2688	4200
00440293	4 G 95	51.2	11000	3648	5550

Если нет других указаний, то все представленные значения для данного вида продукции являются номинальными. Другие значения, например, отклонения, можно получить по запросу. Цена на базе меди: Евро 150/100 кг. Определение и расчет ценовых надбавок для кабелей из меди приведены в таблице T17 в приложении к каталогу. Стандартные длины см.: [www.lappkabel.de/en/cable-standardlengths](http://www.lappkabel.de/en/cable-standardlengths) / Упаковка: бухты до 30 кг/250 м или на барабанах / Укажите желаемую упаковку (например, 1 x 500 м на барабане или 5 x 100 м в бухтах) / Фотографии представлены не в точном масштабе и не являются точными до подробностей иллюстрациями соответствующих изделий.

### Аналогичная продукция

- ÖLFLEX® CRANE NSHTÖU см. страницу 294
- ÖLFLEX® CRANE PUR см. страницу 295

### Аксессуары

- EASY STRIP Инструмент для удаления изоляции см. главный каталог Lapp Group
- V 1311-A Опрессовочный инструмент, гидравлический см. главный каталог Lapp Group
- STAR STRIP Инструмент для удаления оболочки см. главный каталог Lapp Group
- KT Резак для кабеля с трещоткой см. главный каталог Lapp Group
- PVL 1300 опрессовочный инструмент, работает от аккумулятора см. главный каталог Lapp Group



## ÖLFLEX® CRANE PUR

Кабели для намотки/размотки на барабан для легких/средних/тяжелых механических нагрузок



### Преимущества

- Значительно меньший наружный диаметр и вес по сравнению с обычными кабелями в резиновой оболочке, экономия места для монтажа
- Экономия за счет использования меньших барабанов, меньших изгибов и приводных двигателей
- Выдерживают воздействие дополнительных растягивающих усилий, возникающих при намотке кабеля на барабан или перемотке через ролики
- Центральный силовой элемент принимает на себя воздействующие растягивающие усилия. Возможны большие длины подвешивания, намотка/размотка на барабан, изменение направления
- Защитная оплетка предотвращает перекручивание кабеля и возникновение эффекта «штопорение»

### Области применения

- Кабели предназначены для эксплуатации в подъемниках, конвейерах и транспортерах
- Для условий эксплуатации, где необходима намотка или размотка кабелей на барабан, где необходимо принудительное перематывание через ролики
- В помещениях с сухой или влажной средой, при наружной прокладке, или не более 2 недель обеспечения непрерывной работы в системах промышленного водоснабжения
- Соблюдайте, пожалуйста, рекомендации по применению кабелей ÖLFLEX® CRANE и ÖLFLEX® LIFT, указанные в приложении к каталогу, см. таблицу A3 главного каталога Lapp Group

- Соблюдайте, пожалуйста, рекомендации по монтажу кабелей ÖLFLEX® CRANE, указанные в технической таблице T4 главного каталога Lapp Group; для кабелей ÖLFLEX® LIFT - см. техническую таблицу T5 главного каталога Lapp Group

### Характеристики

- Без галогенов, не распространяют горение в соответствии с IEC 60332-1-2
- Маслостойкие в соответствии с IEC 608 11-404
- Хорошая химическая, термическая и механическая стойкость
- Разрешены для подключения передвижного оборудования во взрывоопасных средах по DIN VDE 0 165

### Стандарты / Сертификаты соответствия

- Соответствует требованиям TP TC 004/2011
- Соответствует требованиям TP о ПБ №123-ФЗ ГОСТ Р 53315-2009 (п. 5.2) ПРГО 1

### Конструкция

- Жилы из луженых медных проволок
- Изоляция жил: термопластичный эластомер (TPE)
- Центральный несущий сердечник
- В наружной оболочке интегрирована упрочняющая оплетка из синтетических нитей
- Наружная оболочка из безгалогеновой полиуретановой смеси

### Информация

- Для многостороннего применения, подвижное применение до -40 °C
- Оптимальный диаметр и вес
- Без галогена

### Технические характеристики

	<b>Классификация</b> ETIM 5.0 Class-ID: EC000057 ETIM 5.0 Class-Description: кабели силовые
	<b>Маркировка жил</b> До 5 жил: по VDE 0293-308 (табл. T9 в приложении) От 6 жил: черные с белой цифровой маркировкой
	<b>Конструкция жилы</b> Жилы из тончайших медных проволок по VDE 0295, кл. гибкости 6/ IEC 60228 кл. гибкости 6
	<b>Минимальный радиус изгиба</b> Подвижное применение: 7,5 x D
	<b>Номинальное напряжение</b> U <sub>0</sub> /U: 600/1000 В
	<b>Испытательное напряжение</b> 3500 В
	<b>Жила заземления</b> G = с ж/з жилой заземления X = без жилы заземления
	<b>Допустимая токовая нагрузка</b> VDE 298 ч. 4
	<b>Температурный диапазон</b> Подвижное применение: от -40 до +80 °C

Артикул	Количество жил и сеч. в мм <sup>2</sup>	Наружный диаметр, мм	Разрывная прочность, Н	Вес меди, кг/км	Вес, кг/км
<b>ÖLFLEX® CRANE PUR</b>					
0045207	4 G 1.5	10.9	500	57.6	169
0045209	5 G 1.5	11.6	1000	72	197
0045210	7 G 1.5	12.9	2500	100.8	239
0045211	12 G 1.5	17.6	2500	172.8	401
0045212	18 G 1.5	17.5	2500	259.2	507
0045213	24 G 1.5	20.7	2500	345.6	673
0045215	30 G 1.5	28.9	3000	432	1100
0045214	36 G 1.5	31.4	3000	518.4	1350
0045216	4 G 2.5	12.2	500	96	227
0045218	5 G 2.5	13.2	2000	120	274
0045220	7 G 2.5	15.4	3000	168	358
0045221	12 G 2.5	21.6	3000	288	619
0045222	18 G 2.5	21.5	3000	432	793
0045223	24 G 2.5	25.5	3000	576	1123
0045224	30 G 2.5	34.7	3000	720	1641

Артикул	Количество жил и сеч. в мм <sup>2</sup>	Наружный диаметр, мм	Разрывная прочность, Н	Вес меди, кг/км	Вес, кг/км
0045225	4 G 4	14.3	1000	153.6	341
0045227	5 G 4	15.5	2000	192	411
0045228	4 G 6	16.6	1500	230.4	457
0045229	5 G 6	17.7	2000	288	538
0045235	7 G 6	21.5	2500	403	750
0045230	4 G 10	19.2	2000	384	674
0045237	5 G 10	21.6	2500	480	825
0045231	4 G 16	22.2	2500	614.4	966
0045238	5 G 16	25.6	3500	768	1222
0045232	4 G 25	27.6	3500	960	1506
0045233	4 G 35	31	4500	1344	2004
0045234	4 G 50	36.1	6000	1920	2838
0045240	3x25+3G6	25.7	2000	892.8	1380
0045241	3x35+3G6	27.6	2500	1180.8	1695
0045242	3x50+3G10	32.1	3500	1728	2307

Если нет других указаний, то все представленные значения для данного вида продукции являются номинальными. Другие значения, например, отклонения, можно получить по запросу. Цена на базе меди: Евро 150/100 кг. Определение и расчет ценовых надбавок для кабелей из меди приведены в таблице T17 в приложении к каталогу. Стандартные длины см.: [www.lappkabel.de/en/cable-standardlengths](http://www.lappkabel.de/en/cable-standardlengths) / Упаковка: бухты до 30 кг/250 м или на барабанах. Укажите желаемую упаковку (например, 1 x 500 м на барабане или 5 x 100 м в бухтах). Фотографии представлены не в точном масштабе и не являются точными до подробностей иллюстрациями соответствующих изделий.

### Аналогичная продукция

- ÖLFLEX® CRANE NSHTÖU см. страницу 294
- ÖLFLEX® CRANE VS (N)SHTÖU см. страницу 295

### Аксессуары

- EASY STRIP Инструмент для удаления изоляции см. главный каталог Lapp Group
- КТ Резак для кабеля с трещоткой см. главный каталог Lapp Group



## ÖLFLEX® SERVO Core Line в соответствии с Siemens 6FX5002 (PVC)

### Информация

- Совершенно новый разъем, экранированное подключение
- Поставляются разными длинами под заказ

### Преимущества

- Доступно во всех странах
- Стандарты качества Lapp

### Области применения

- Специально для станкостроения
- Для длин перемещения до 10 м
- Для неподвижного и подвижного применения

### Характеристики

- Новый силовой ПВХ сервокабель, экранированный
- Предназначен для легких нагрузок в буксируемых цепях
- Инновационная концепция соединения



### Стандарты / Сертификаты соответствия

- Конструкция по стандартам SIEMENS® 6FX5002
- Огнестойкие по IEC 60332-1-2, VW-1, FT 1
- Соответствует требованиям ТР о ПБ №123-ФЗ ГОСТ Р 53315-2009 (п. 5.2) ПРГО 1

### Конструкция

- Жила контроля торможения сечением 1,5 мм<sup>2</sup>

### Технические характеристики

- Классификация**  
 ETIM ETIM 5.0 Class-ID: EC000104  
 ETIM 5.0 Class-Description: контрольные кабели
- Номинальное напряжение**  
 Силовые кабели:  
 жилы питания: 1000 В (UL/CSA) 600 / 1000 В (VDE Uo/U)  
 жилы управления: 1000 В (UL/CSA) 600 / 1000 В (VDE Uo/U)
- Длина перемещения**  
 Силовой кабель до 6 мм<sup>2</sup>: 10 м
- Ускорение**  
 Силовой кабель до 6 мм<sup>2</sup>: 3 м/с<sup>2</sup>
- Скорость перемещения**  
 Силовой кабель до 6 мм<sup>2</sup>: 3 м/с
- Число циклов изгиба, макс.**  
 Силовой кабель до 6 мм<sup>2</sup>: 5 млн
- Температурный диапазон**  
 Подвижное применение:  
 от -5 до +70 °C

Артикул	Длина, м	SIEMENS® обозначения	Вес меди, кг/1000 шт.	Другие длины	Количество в упаковке
<b>ÖLFLEX® SERVO Core Line в соответствии с Siemens 6FX5002 (PVC)</b>					
5480007020	10.0	5CA05	818.1	Доступны другие длины	1
5480007090	10.0	5CA15	1212	Доступны другие длины	1
5480007510	10.0	5CN01	818.1	Доступны другие длины	1
5480007650	10.0	5CN11	1212	Доступны другие длины	1
5480007720	10.0	5CN21	818.1	Доступны другие длины	1
5480007790	10.0	5CN31	1212	Доступны другие длины	1
5480008210	10.0	5CQ15	1212	Доступны другие длины	1
5480008630	10.0	5CS01	818.1	Доступны другие длины	1

Если нет других указаний, то все представленные значения для данного вида продукции являются номинальными. Другие значения, например, отклонения, можно получить по запросу. Обозначения артикулов Siemens (6FX5002/5008, 6FX7002/7008, 6FX8002/8008) зарегистрированные торговые марки Siemens AG и упомянуты только для сравнения. По запросам - другие длины и другое исполнение концов кабеля. Фотографии представлены не в точном масштабе и не являются точными до подробностей иллюстрациями соответствующих изделий.



## ÖLFLEX® SERVO Core Line в соответствии с Siemens 6FX8002 (PUR)



### Преимущества

- Доступно во всех странах
- Стандарты качества Lapp

### Области применения

- Специально для станкостроения
- Для длин перемещения до 10 м
- Для сверхдинамичных перемещений

### Характеристики

- Новый сервокабель в полиуретановой оболочке, без галогенов, экранированный
- Инновационная концепция соединения
- Предназначен для легких нагрузок в буксируемых цепях

### Стандарты / Сертификаты соответствия

- Конструкция по стандартам SIEMENS®

- Огнестойкие по IEC 60332-1-2, VW-1, FT 1
- Соответствует требованиям ТР о ПБ №123-ФЗ ГОСТ Р 53315-2009 (п. 5.2) ПРГО 1

### Конструкция

- Жила контроля торможения сечением 1,5 мм<sup>2</sup>

### Информация

- Совершенно новый разъем, экранированное подключение
- Поставляются разными длинами под заказ

### Технические характеристики

**Классификация**  
ETIM 5.0 Class-ID: EC000104  
ETIM 5.0 Class-Description: контрольные кабели

**Номинальное напряжение**  
Силовые кабели:  
жилы питания: 1000 В  
(UL/CSA) 600 / 1000 В (VDE U<sub>0</sub>/U)  
жилы управления: 1000 В  
(UL/CSA) 600 / 1000 В (VDE U<sub>0</sub>/U)

**Длина перемещения**  
Силовые кабели до 6 мм<sup>2</sup>: 10 м

**Ускорение**  
Силовые кабели до 6 мм<sup>2</sup>: 3 м/с<sup>2</sup>

**Скорость перемещения**  
5 м/с<sup>2</sup>

**Число циклов изгиба, макс.**  
Силовые кабели до 6 мм<sup>2</sup>: 5 млн

**Температурный диапазон**  
Подвижное применение:  
от -40 до +90 °C

Артикул	Длина, м	SIEMENS® обозначения	Вес меди, кг/1000 шт.	Другие сечения	Количество в упаковке
<b>ÖLFLEX® SERVO Core Line в соответствии с Siemens 6FX8002 (PUR)</b>					
5480005390	10.0	5CS31	1302.9	Доступны другие длины	1
548000665	10.0	5CN01	818.1	Доступны другие длины	1
548000715	10.0	5CN11	1212	Доступны другие длины	1
548000765	10.0	5CN31	1212	Доступны другие длины	1
5480001065	10.0	5CS01	818.1	Доступны другие длины	1
5480001115	10.0	5CS11	1212	Доступны другие длины	1
5480001215	10.0	5CS21	818.1	Доступны другие длины	1
5480001765	10.0	5DN11	1828.1	Доступны другие длины	1
5480001840	10.0	5DN41	2727	Доступны другие длины	1
5480002115	10.0	5DS01	1393.8	Доступны другие длины	1
5480002215	10.0	5DS31	1828.1	Доступны другие длины	1

Если нет других указаний, то все представленные значения для данного вида продукции являются номинальными. Другие значения, например, отклонения, можно получить по запросу. Обозначения артикулов Siemens (6FX5002/5008, 6FX7002/7008, 6FX8002/8008) зарегистрированные торговые марки Siemens AG и упомянуты только для сравнения. По запросам - другие длины и другое исполнение концов кабеля.

Фотографии представлены не в точном масштабе и не являются точными до подробностей иллюстрациями соответствующих изделий.



**ÖLFLEX® SERVO Extended Line в соответствии с Siemens 6FX8002 (PUR)**

**Информация**

- Классическое производство и качество сборки
- Совершенно новый разъем, экранированное подключение
- Для самых высоких механических нагрузок

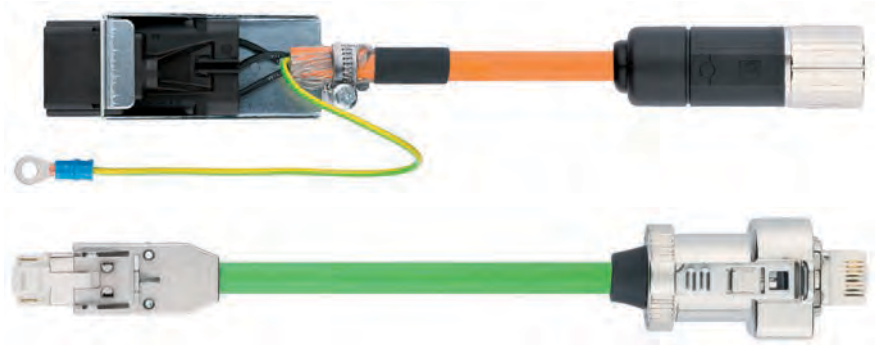

**Преимущества**

- Доступно во всех странах
- Стандарты качества Lapp

**Области применения**

- Специально для станкостроения
- Кабели для прокладки в буксируемых кабельных цепях: для длины перемещения цепи до 100 м (горизонтально)
- Для сверхдинамичных перемещений

**Характеристики**

- Надежное качество при сверхдинамичном применении на большие длины перемещения цепи
- Для высоких механических нагрузок

**Стандарты / Сертификаты соответствия**

- Конструкция по стандартам SIEMENS®
- Огнестойкие по IEC 60332-1-2, VW-1, FT 1
- Соответствует требованиям ТР о ПБ №123-ФЗ ГОСТ Р 53315-2009 (п. 5.2) ПРГО 1

**Конструкция**

- Полный перечень возможных типов
- Жила контроля торможения сечением 1,5 мм<sup>2</sup>

**Технические характеристики**

**Классификация**  
 ETIM 5.0 Class-ID: EC000104  
 ETIM 5.0 Class-Description: контрольные кабели

**Минимальный радиус изгиба**  
 Подвижное применение: 7,5 x D  
 Подвижное применение: от 25 мм<sup>2</sup> 10 x D

**Номинальное напряжение**  
 Сигнальные кабели: см. техпаспорт кабеля  
 Силовые кабели: жила питания: см. техпаспорт кабеля  
 жила управления: см. техпаспорт кабеля

**Длина перемещения**  
 до 100 м

**Ускорение**  
 до 50 м/с<sup>2</sup>

**Скорость перемещения**  
 5 м/с<sup>2</sup>

**Число циклов изгиба, макс.**  
 10 млн

**Температурный диапазон**  
 Подвижное применение: от -40 до +90 °C

Артикул	Длина, м	SIEMENS® обозначения	Вес меди, кг/1000 шт.	Другие длины	Количество в упаковке
<b>Сборки для систем передачи сигналов</b>					
5480000015	10.0	2AD00	707	Доступны другие длины	1
5480000065	10.0	2AH00	515.1	Доступны другие длины	1
5480000165	10.0	2CA31	808	Доступны другие длины	1
5480000290	10.0	2CH00	707	Доступны другие длины	1
5480000390	10.0	2DC10	424.2	Доступны другие длины	1
5480000415	10.0	2DC20	424.2	Доступны другие длины	1
5480000440	10.0	2EQ10	808	Доступны другие длины	1
5480004940	10.0	5CN51	2989.6	Доступны другие длины	1
5480005290	10.0	5CS13	4534.9	Доступны другие длины	1
5480005440	10.0	5CS51	2989.6	Доступны другие длины	1
5480005990	10.0	5DN51	3322.9	Доступны другие длины	1

Если нет других указаний, то все представленные значения для данного вида продукции являются номинальными. Другие значения, например, отклонения, можно получить по запросу. Обозначения артикулов Siemens (6FX5002/5008, 6FX7002/7008, 6FX8002/8008) зарегистрированные торговые марки Siemens AG и упомянуты только для сравнения. По запросам - другие длины и другое исполнение концов кабеля. Фотографии представлены не в точном масштабе и не являются точными до подробностей иллюстрациями соответствующих изделий.

ÖLFLEX®  
 UNITRONIC®  
 ETHERLINE®  
 HITRONIC®  
 SILVYN®

# UNITRONIC®

## Системы передачи данных



Высококачественные кабели передачи данных и компоненты Bus-систем UNITRONIC® представляют системные решения любой сложности в сфере машиностроения и производства промышленного оборудования. От передачи простых сигналов управления до передачи сигналов Bus-систем в сложных сетевых структурах.

### Области применения

- Машиностроение и производство промышленного оборудования
- Датчики и исполнительные механизмы
- Аппаратная электроника
- Техника измерения, управления и регулирования
- Автоматизированные производственные процессы, промышленные роботы
- Bus-системы
- Вычислительные установки и системы связи



**UNITRONIC® FD**

Особо гибкие кабели передачи данных с наружной оболочкой из ПВХ-пластиката для использования в буксируемых кабельных цепях



**Преимущества**

- Испытаны в применении, надежны
- Оптимизированная конструкция кабеля для прокладки в буксируемых кабельных цепях
- Экономичный вариант

**Области применения**

- Автоматические процессы производства требуют от кабелей передачи данных большей гибкости и прочности
- Для применения в электрических цепях измерения, управления и регулирования
- Сборочные и производственные линии, во всех типах машин

**Характеристики**

- Оболочка, стойкая к адгезии
- Не поддерживают горение в соответствии с IEC 60332-1-2
- Рассчитаны от 2 до 8 млн циклов изгиба в буксируемых кабельных цепях

**Стандарты / Сертификаты соответствия**

- На основе стандарта VDE 0812
- Для длины перемещения цепи до 10 м
- Для применения в буксируемых кабельных цепях. Пожалуйста, соблюдайте указания в приложении T3 главного каталога Lapp Group
- Соответствует требованиям TR TC 004/2011
- Соответствует требованиям TR о ПБ №123-ФЗ ГОСТ Р 53315-2009 (п. 5.2) ПРГО 1

**Конструкция**

- Жилы из тончайших луженых медных проволок
- Изоляция жил из ПВХ- пластиката
- Обмотка лентой флиз
- Наружная оболочка из ПВХ-пластиката Цвет: серый (RAL 7001)

**Технические характеристики**

- Классификация**  
ETIM 5.0 Class-ID: EC000830  
ETIM 5.0 Class-Description: кабели связи
- Маркировка жил**  
DIN 47100, см. таблицу T9
- Рабочая емкость**  
жила/жила: прим. 100 нФ/км
- Рабочее пиковое напряжение**  
(не для силовых цепей): 350 В
- Индуктивность**  
прим. 0,65 мН/км
- Конструкция жилы**  
Гибкие жилы
- Минимальный радиус изгиба**  
Подвижное применение: 5 x D  
Неподвижное применение: 3 x D
- Испытательное напряжение**  
1500 В
- Температурный диапазон**  
Подвижное применение: от -5 до +70 °C  
Неподвижное применение: от -40 до +80 °C

Артикул	Количество жил и сеч. в мм <sup>2</sup>	Наружный диаметр, мм	Вес меди, кг/км	Вес, кг/км
<b>UNITRONIC® FD</b>				
0027841	3 x 0.14	3.9	4.2	26
0027842	4 x 0.14	4.2	5.6	31
0027843	5 x 0.14	4.5	7	35
0027844	7 x 0.14	5.1	9.8	50
0027845	10 x 0.14	6.1	14	63
0027846	14 x 0.14	6.2	19.6	77
0027847	18 x 0.14	6.8	25.2	91
0027848	25 x 0.14	8.3	35	125
0027855	2 x 0.25	4.3	5	27
0027856	3 x 0.25	4.5	7.5	33
0027857	4 x 0.25	4.9	10	40
0027858	5 x 0.25	5.3	12.5	51
0027859	7 x 0.25	6.1	17.5	51
0027860	10 x 0.25	7.4	25	84
0027861	14 x 0.25	7.5	35	108
0027863	18 x 0.25	8.5	45	130
0027865	25 x 0.25	10.4	62.5	178
0027870	2 x 0.34	4.7	6.8	30
0027871	3 x 0.34	5	10.2	43
0027872	4 x 0.34	5.4	13.6	57
0027873	5 x 0.34	5.9	17	65
0027874	7 x 0.34	6.8	23.8	85
0027875	10 x 0.34	8.5	34	117
0027876	14 x 0.34	8.6	47.6	151
0027877	18 x 0.34	9.7	61.2	182
0027878	25 x 0.34	11.9	85	250

Если нет других указаний, то все представленные значения для данного вида продукции являются номинальными. Другие значения, например, отклонения, можно получить по запросу. Цена на базе меди: Евро 150/100 кг. Определение и расчет ценовых надбавок для кабелей из меди приведены в таблице T17 в приложении к каталогу. Стандартные длины см.: [www.lappkabel.de/en/cable-standardlengths](http://www.lappkabel.de/en/cable-standardlengths). Упаковка: бухты до 30 кг/250 м или на барабанах. Укажите желаемую упаковку (например, 1 x 500 м на барабане или 5 x 100 м в бухтах). Фотографии представлены не в точном масштабе и не являются точными до подробностей иллюстрациями соответствующих изделий.

**Аналогичная продукция**

- ÖLFLEX® CLASSIC FD 810 см. страницу 266
- UNITRONIC® FD CY см. страницу 302
- UNITRONIC® FD P plus см. страницу 303

**Аксессуары**

- SILVYN® CHAIN буксируемые кабельные цепи
- DATA STRIP Инструмент для удаления изоляции см. главный каталог Lapp Group



## UNITRONIC® FD CY

Экранированные особо гибкие кабели передачи данных в оболочке из ПВХ пластика для прокладки в буксируемых кабельных цепях



### Преимущества

- Испытаны в применении, надежны
- Оптимизированная конструкция кабеля для прокладки в буксируемых кабельных цепях
- Экономичный вариант
- Оптимальная защита от воздействия электрических помех

### Области применения

- Автоматические процессы производства требуют от кабелей передачи данных большей гибкости, прочности и хорошего экранирования
- Для применения в электрических цепях измерения, управления и регулирования
- Сборочные и производственные линии, во всех типах машин

### Характеристики

- Оболочка, стойкая к адгезии
- Не поддерживают горение в соответствии с IEC 60332-1-2
- Рассчитаны от 2 до 8 млн циклов изгиба в буксируемых кабельных цепях

### Стандарты / Сертификаты соответствия

- На основе стандарта VDE 0812
- Для длины перемещения цепи до 10 м
- Для применения в буксируемых кабельных цепях. Пожалуйста, соблюдайте указания в приложении T3 главного каталога Lapp Group
- Соответствует требованиям TR TC 004/2011
- Соответствует требованиям TR о ПБ №123-ФЗ ГОСТ Р 53315-2009 (п. 5.2) ПРГО 1

### Конструкция

- Жилы из тончайших луженых медных проволок
- Изоляция жил из ПВХ-пластиката
- Обмотка лентой флиз
- Оплетка из медных луженых проволок
- Наружная оболочка из ПВХ-пластиката  
Цвет: серый (RAL 7001)

### Технические характеристики

- Классификация**  
ETIM 5.0 Class-ID: EC000830  
ETIM 5.0 Class-Description: кабели связи
- Маркировка жил**  
DIN 47100, см. таблицу T9
- Рабочая емкость**  
жила/жила: прим. 110 нФ/км  
жила/экран: прим. 110 нФ/км
- Рабочее пиковое напряжение**  
(не для силовых цепей):  
350 В
- Индуктивность**  
прим. 0,65 мН/км
- Конструкция жилы**  
Гибкие жилы
- Минимальный радиус изгиба**  
Подвижное применение: 7,5 x D  
Неподвижное применение: 4 x D
- Испытательное напряжение**  
1500 В
- Температурный диапазон**  
Подвижное применение:  
от -5 до +70 °C  
Неподвижное применение:  
от -40 до +80 °C

Артикул	Количество жил и сеч. в мм <sup>2</sup>	Наружный диаметр, мм	Вес меди, кг/км	Вес, кг/км
<b>UNITRONIC® FD CY</b>				
0027411	3 x 0.14	4.5	14.1	37
0027412	4 x 0.14	4.8	15.5	42
0027413	5 x 0.14	5.1	18.3	47
0027414	7 x 0.14	5.7	27.6	70
0027416	10 x 0.14	6.7	39.3	90
0027418	14 x 0.14	6.8	45.3	106
0027420	18 x 0.14	7.4	54.1	123
0027422	25 x 0.14	8.9	68.4	163
0027425	2 x 0.25	4.9	14.9	39
0027426	3 x 0.25	5.1	18.8	46
0027427	4 x 0.25	5.5	21.3	53
0027428	5 x 0.25	5.9	31	71
0027429	7 x 0.25	6.7	39.6	75
0027431	10 x 0.25	8.2	53.9	114
0027434	14 x 0.25	8.3	64.2	141
0027436	18 x 0.25	9.1	78.4	167
0027438	25 x 0.25	11	101	221
0027440	2 x 0.34	5.3	16.1	47
0027441	3 x 0.34	5.6	28.7	63
0027442	4 x 0.34	6	35.7	81
0027443	5 x 0.34	6.5	39.1	89
0027444	7 x 0.34	7.4	52.7	117
0027446	10 x 0.34	9.1	67.4	155
0027448	14 x 0.34	9.2	85.3	194
0027450	18 x 0.34	10.3	99.7	225
0027452	25 x 0.34	12.5	155	327

Если нет других указаний, то все представленные значения для данного вида продукции являются номинальными. Другие значения, например, отклонения, можно получить по запросу. Цена на базе меди: Евро 150/100 кг. Определение и расчет ценовых надбавок для кабелей из меди приведены в таблице T17 в приложении к каталогу. Стандартные длины см.: [www.lappkabel.de/en/cable-standardlengths](http://www.lappkabel.de/en/cable-standardlengths). Упаковка: бухты до 30 кг/250 м или на барабанах. Укажите желаемую упаковку (например, 1 x 500 м на барабане или 5 x 100 м в бухтах). Фотографии представлены не в точном масштабе и не являются точными до подробностей иллюстрациями соответствующих изделий.

### Аналогичная продукция

- ÖLFLEX® CLASSIC FD 810 CY см. страницу 267
- UNITRONIC® FD CP plus см. страницу 304

### Аксессуары

- SKINTOP® MS-SC-M см. главный каталог Lapp Group
- SILVYN® CHAIN буксируемые кабельные цепи
- STAR STRIP Инструмент для удаления оболочки см. главный каталог Lapp Group





## UNITRONIC® FD P plus

Особо гибкий кабель передачи данных с оболочкой из полиуретана и сертификатами AWM для США и Канады

**Информация**

- Гибкие при низких температурах
- С низкой емкостью
- Без галогена



### Преимущества

- Испытаны в применении, надежны
- Широкий температурный диапазон для применений в экстремальных климатических условиях
- UL AWM номинальное напряжение 1000 В при условии скрытой проводки допускается внутренняя прокладка рядом с силовым кабелем 1 кВ по UL
- В США внутри промышленных установок, в соотв. с NFPA 79, 2015 Ed., 12.9.2 (условие 3 по 12.9.2: через 1 мм<sup>2</sup> и <16 AWG), но не в кабельных цепях или снаружи установок. AWM ограничивается внутренней прокладкой

### Области применения

- Особо гибкие кабели передачи данных в полиуретановой оболочке, с высокими требованиями к сроку службы даже в жестких климатических условиях
- Для многостороннего применения, например, в упаковочной отрасли, транспортно-складских системах
- Для применения в электрических цепях измерения, управления и регулирования
- Использование в буксируемых кабельных цепях: в случае горизонтальной установки, на длину перемещения не более 100 м
- Для применения в буксируемых кабельных цепях: обязательно соблюдение условий руководства по монтажу, см. раздел ТЗ главного каталога Lapp Group

### Характеристики

- Наружная оболочка из полиуретана (PUR), стойкая к порезам, раздиру, к минеральным маслам и износостойкая при применении кабелей в буксируемых кабельных цепях
- Не поддерживают горение: IEC 60332-1-2 / FT2
- Без содержания галогенов, с низкой емкостью, морозостойкость до -40 °C
- Маслостойкие
- Стойкие к адгезии, гидролизу, микроабм

### Стандарты / Сертификаты соответствия

- На основе стандарта VDE 0812
- CULus AWM/ признанной сертификации (UL/ UL file не для Stuttgart-based U.I. Lapp GmbH: E63634): UL AWM Style 21576 в соотв. с UL 758 и AWM A/B I/II to CSA C22.2 No. 210-11
- Соответствует требованиям TP TC 004/2011
- Соответствует требованиям TP о ПБ №123-ФЗ ГОСТ Р 53315-2009 (п. 5.2) ПРГО 1

### Конструкция

- Жилы из тончайших луженых медных проволок
- Изоляция жил на основе полиолефинов
- Обмотка лентой флиз
- Наружная оболочка из безгалогеновой смеси на основе полиуретана, цвет: серый (RAL 7001)

### Технические характеристики

**Классификация**  
ETIM 5.0 Class-ID: EC000830  
ETIM 5.0 Class-Description: кабели связи

**Маркировка жил**  
DIN 47100, см. таблицу T9

**Рабочая емкость**  
Жила/жила прим. 60 нФ/км

**Рабочее пиковое напряжение**  
Пиковое: 250 В (не для силовых цепей и напряжения переменного тока выше 49 В или постоянного тока выше 74 В)

**Индуктивность**  
прим. 0,65 мН/км

**Конструкция жилы**  
Гибкие жилы

**Минимальный радиус изгиба**  
Подвижное применение: 5 x D  
Неподвижное применение: 3 x D

**Испытательное напряжение**  
1500 В

**Температурный диапазон**  
Подвижное применение: от -40 до +80 °C  
Неподвижное применение: от -40 до +80 °C

Артикул	Количество жил и сеч. в мм <sup>2</sup>	Наружный диаметр, мм	Вес меди, кг/км	Вес, кг/км
<b>UNITRONIC® FD P plus</b>				
0028650	3 x 0.14	3.9	4.1	25
0028651	4 x 0.14	4.2	5.6	30
0028652	5 x 0.14	4.5	7	34
0028653	7 x 0.14	5.1	9.8	48
0028654	10 x 0.14	6.1	14	60
0028656	18 x 0.14	6.8	25.2	87
0028657	25 x 0.14	8.3	35	120
0028658	2 x 0.25	4.3	5	27
0028659	3 x 0.25	4.5	7.5	32
0028660	4 x 0.25	4.9	10	39
0028662	7 x 0.25	6.1	17.5	61
0028663	10 x 0.25	7.4	25	80
0028664	14 x 0.25	7.5	35	103
0028665	18 x 0.25	8.5	45	125
0028666	25 x 0.25	10.4	62.5	171
0028667	2 x 0.34	4.7	6.8	33
0028668	3 x 0.34	5	10.2	41
0028669	4 x 0.34	5.4	13.6	55
0028670	5 x 0.34	5.9	17	62
0028671	7 x 0.34	6.8	23.8	80
0028672	10 x 0.34	8.5	34	110
0028673	14 x 0.34	8.6	47.6	144
0028674	18 x 0.34	9.7	61.2	175
0028675	25 x 0.34	11.9	85	239

Если нет других указаний, то все представленные значения для данного вида продукции являются номинальными. Другие значения, например, отклонения, можно получить по запросу. Цена на базе меди: Евро 150/100 кг. Определение и расчет ценовых надбавок для кабелей из меди приведены в таблице T17 в приложении к каталогу. Стандартные длины см.: www.lappkabel.de/en/cable-standardlengths / Упаковка: бухты до 30 кг/250 м или на барабанах / Укажите желаемую упаковку (например, 1 x 500 м на барабане или 5 x 100 м в бухтах) / Фотографии представлены не в точном масштабе и не являются точными до подробностей иллюстрациями соответствующих изделий.

**Аналогичная продукция**

- ÖLFLEX® CLASSIC FD 810 P см. страницу 278
- UNITRONIC® FD CP plus см. страницу 304

**Аксессуары**

- SILVYN® CHAIN буксируемые кабельные цепи
- SMART STRIP Инструмент для удаления оболочки см. главный каталог Lapp Group



## UNITRONIC® FD CP plus

Экранированные, особо гибкие кабели передачи данных в наружной оболочке из полиуретана, с разрешением по UL/CSA

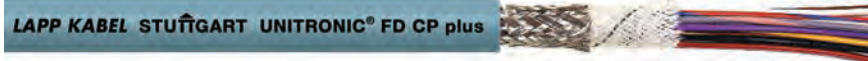

### Преимущества

- Широкий температурный диапазон для применений в экстремальных климатических условиях
- Оптимальная защита от воздействия электрических помех
- UL AWM номинальное напряжение 1000 В при условии скрытой проводки допускается внутренняя прокладка рядом с силовым кабелем 1 кВ по UL
- В США внутри промышленных установок, в соотв. с NFPA 79, 2015 Ed., 12.9.2 (условие 3 по 12.9.2: через 1 мм<sup>2</sup> и <16 AWG), но не в кабельных цепях или снаружи установок. AWN ограничивается внутренней прокладкой
- В США внутри промышленного машинного оборудования, согласно NFPA 79, 2015 ред., 12.9.2 (условие 3 в пункте 12.9.2: до 1 мм<sup>2</sup> включительно и < 16 AWG)

### Области применения

- Для многостороннего применения, например, в упаковочной отрасли, транспортно-складских системах
- Для применения в электрических цепях измерения, управления и регулирования
- Использование в буксируемых кабельных цепях: в случае горизонтальной установки, на длину перемещения не более 100 м
- Для применения в буксируемых кабельных цепях: обязательно соблюдение условий руководства по монтажу, см. раздел T3 главного каталога Lapp Group
- Подходят для применения с торсионными нагрузками, типичными для ветросиловых установок

### Характеристики

- Без содержания галогенов, с низкой емкостью, морозостойкость до -40 °C
- Наружная оболочка из полиуретана (PUR), стойкая к порезам, раздиру, к минеральным маслам и износостойкая при применении кабелей в буксируемых кабельных цепях
- Стойкие к адгезии, гидролизу, микробам
- Не поддерживают горение: IEC 60332-1-2 / VW-1 по UL 1581 / FT2
- Предназначены для 5 - 10 миллионов циклов изгиба (постоянное изгибание) в буксируемых кабельных цепях

### Стандарты / Сертификаты соответствия

- CULus CMX (Communications Cable listing) в соотв. с UL 444 и CSA C22.2 No.214, сертифицировано UL (UL file не для Stuttgart-based U.I. Lapp GmbH: E236660)
- CULus AWM/ признанной сертификации (UL/ UL file не для Stuttgart-based U.I. Lapp GmbH: E63634): UL AWM Style 21576 в соотв. с UL 758 и AWM A/B I/II to CSA C22.2 No. 210-11
- Соответствует требованиям TP TC 004/2011
- Соответствует требованиям ТР 0 ПБ №123-ФЗ ГОСТ Р 53315-2009 (п. 5.2) ПРГО 1

### Конструкция

- Жилы из тончайших луженых медных проволок
- Изоляция жил на основе полиолефинов
- Обмотка лентой флиз
- Оплетка из медных луженых проволок
- Наружная оболочка из безгалогеновой смеси на основе полиуретана, цвет: серый (RAL 7001)

### Информация

- Гибкие при низких температурах
- С низкой емкостью
- Без галогена

### Технические характеристики

- Классификация**  
ETIM 5.0 Class-ID: EC000830  
ETIM 5.0 Class-Description: кабели связи
- Маркировка жил**  
DIN 47100, см. таблицу T9
- Рабочая емкость**  
Жила/жила прим. 60 нФ/км
- Рабочее пиковое напряжение**  
Пиковое: 250 В (не для силовых цепей и напряжения переменного тока выше 49 В или постоянного тока выше 74 В)
- Индуктивность**  
прим. 0,65 мН/км
- Конструкция жилы**  
Гибкие жилы
- Применение в ветросиловых установках**  
TW-0 и TW-2, см. таблицу T0 главного каталога Lapp Group
- Минимальный радиус изгиба**  
Подвижное применение: 7,5 x D  
Неподвижное применение: 4 x D
- Испытательное напряжение**  
Жила/жила: 1500 В эфф.  
Жила/экран: 500 В
- Температурный диапазон**  
Подвижное применение:  
от -40 до +80 °C  
Неподвижное применение:  
от -40 до +80 °C  
UL/CSA CMX: +75 °C  
UL AWM: +80 °C

Артикул	Количество жил и сеч. в мм <sup>2</sup>	Наружный диаметр, мм	Вес меди, кг/км	Вес, кг/км
<b>UNITRONIC® FD CP plus</b>				
0028880	2 x 0.14	4.3	11.2	33
0028881	3 x 0.14	4.5	14.1	36
0028882	4 x 0.14	4.8	15.5	40
0028883	5 x 0.14	5.1	18.3	45
0028884	7 x 0.14	5.7	27.8	67
0028885	10 x 0.14	6.7	39.3	87
0028886	14 x 0.14	6.8	45.3	102
0028887	18 x 0.14	7.4	54.1	118
0028888	25 x 0.14	8.9	68.4	157
0028889	2 x 0.25	4.9	14.9	38
0028890	3 x 0.25	5.1	18.8	45
0028891	4 x 0.25	5.5	21.3	52
0028892	5 x 0.25	5.9	31	69
0028893	7 x 0.25	6.7	39.6	84
0028894	10 x 0.25	8.2	53.9	109
0028895	14 x 0.25	8.3	64.2	136
0028896	18 x 0.25	9.1	78.4	161
0028897	25 x 0.25	11	101	213
0028898	2 x 0.34	5.3	18.1	45
0028899	3 x 0.34	5.6	28.7	61
0028900	4 x 0.34	6	35.7	77
0028901	5 x 0.34	6.5	39.1	83
0028902	7 x 0.34	7.4	52.7	109
0028903	10 x 0.34	9.1	67.4	147
0028904	14 x 0.34	9.2	85.8	186
0028905	18 x 0.34	10.3	99.7	216
0028906	25 x 0.34	12.5	155	314

Если нет других указаний, то все представленные значения для данного вида продукции являются номинальными. Другие значения, например, отклонения, можно получить по запросу. Цена на базе меди: Евро 150/100 кг. Определение и расчет ценовых надбавок для кабелей из меди приведены в таблице T17 в приложении к каталогу. Стандартные длины см.: www.lappkabel.de/en/cable-standardlengths / Упаковка: бухты до 30 кг/250 м или на барабанах. Укажите желаемую упаковку (например, 1 x 500 м на барабане или 5 x 100 м в бухтах). Фотографии представлены не в точном масштабе и не являются точными до подробностей иллюстрациями соответствующих изделий.



## UNITRONIC® FD CP (TP) plus

Экранированные, особо гибкие кабели передачи данных с парной скруткой жил, в наружной оболочке из полиуретана, с разрешением по UL/CSA

**Информация**

- Гибкие при низких температурах
- С низкой емкостью
- Без галогена



### Преимущества

- Широкий температурный диапазон для применений в экстремальных климатических условиях
- Перекрестные и взаимные помехи снижены благодаря парной скрутке жил
- UL AWM номинальное напряжение 1000 В при условии скрытой проводки допускается внутренняя прокладка рядом с силовым кабелем 1 кВ по UL
- В США внутри промышленных установок, в соотв. с NFPA 79, 2015 Ed., 12.9.2 (условие 3 по 12.9.2: через 1 мм<sup>2</sup> и <16 AWG), но не в кабельных цепях или снаружи установок. AWN ограничивается внутренней прокладкой
- В США внутри промышленного машинного оборудования, согласно NFPA 79, 2015 ред., 12.9.2 (условие 3 в пункте 12.9.2: до 1 мм<sup>2</sup> включительно и < 16 AWG)

### Области применения

- Для применения в электрических цепях измерения, управления и регулирования
- Линейные роботы, манипуляторы
- Использование в буксируемых кабельных цепях: в случае горизонтальной установки, на длину перемещения не более 100 м
- Для применения в буксируемых кабельных цепях: обязательно соблюдение условий руководства по монтажу, см. раздел ТЗ главного каталога Lapp Group
- Подходят для применения с торсионными нагрузками, типичными для ветросиловых установок

### Характеристики

- Без содержания галогенов, с низкой емкостью, морозостойкость до -40 °C
- Наружная оболочка из полиуретана (PUR), стойкая к порезам, раздиру, к минеральным маслам и износостойкая при применении кабелей в буксируемых кабельных цепях
- Стойкие к адгезии, гидролизу, микроабм
- Не поддерживают горение: IEC 60332-1-2 / VW-1 по UL 1581 / FT2
- Рассчитаны на 10 млн циклов изгиба и для длины перемещения цепи до 100 м (гориз.)

### Стандарты / Сертификаты соответствия

- CULus CMX (Communications Cable listing) в соотв. с UL 444 и CSA C22.2 No.214, сертифицировано UL (UL file не для Stuttgart-based U.I. Lapp GmbH: E236660)
- CULus AWM/ признанной сертификации (UL/ UL file не для Stuttgart-based U.I. Lapp GmbH: E63634): UL AWM Style 21576 в соотв. с UL 758 и AWM A/B I/II to CSA C22.2 No. 210-11
- Соответствует требованиям TP TC 004/2011
- Соответствует требованиям TP о ПБ №123-ФЗ ГОСТ Р 53315-2009 (п. 5.2) ПРГО 1

### Конструкция

- Жилы из тончайших луженых медных проволок
- Изоляция жил на основе полиолефина, парная скрутка жил
- Обмотка лентой флиз
- Оплетка из медных луженых проволок
- Наружная оболочка из безгалогеновой смеси на основе полиуретана, цвет: серый (RAL 7001)

### Технические характеристики

**Классификация**  
ETIM 5.0 Class-ID: EC000830  
ETIM 5.0 Class-Description: кабели связи

**Маркировка жил**  
DIN 47100, см. таблицу T9

**Рабочая емкость**  
До 0,5 мм<sup>2</sup>: 60 нФ/км  
До 1,0 мм<sup>2</sup>: 70 нФ/км

**Рабочее пиковое напряжение**  
Пиковое: 250 В (не для силовых цепей и напряжения переменного тока выше 49 В или постоянного тока выше 74 В)

**Индуктивность**  
прим. 0,65 мН/км

**Конструкция жилы**  
Гибкие жилы  
Начиная с сечения 0,5 мм<sup>2</sup>: особо гибкая жила в соответствии с нормами IEC 60228 класс 6

**Применение в ветросиловых установках**  
TW-0 и TW-2, см. таблицу T0 в приложении к каталогу

**Минимальный радиус изгиба**  
Подвижное применение: 7,5 x D  
Неподвижное применение: 4 x D

**Испытательное напряжение**  
Жила/жила: 1500 В эфф.  
Жила/экран: 500 В

**Температурный диапазон**  
Подвижное применение: от -40 до +80 °C  
Неподвижное применение: от -40 до +80 °C  
UL/CSA CMX: +75 °C  
UL AWM: +80 °C

Артикул	Кол-во пар и сечение жил, мм <sup>2</sup>	Наружный диаметр, мм	Вес меди, кг/км	Вес, кг/км
<b>UNITRONIC® FD CP (TP) plus</b>				
0030910	2 x 2 x 0.14	5.9	19.4	42
0030911	3 x 2 x 0.14	6.2	23.4	53
0030912	4 x 2 x 0.14	6.7	27.1	59
0030913	5 x 2 x 0.14	7.3	37.4	75
0030914	6 x 2 x 0.14	7.5	49.4	91
0030915	8 x 2 x 0.14	8.8	54.8	109
0030916	10 x 2 x 0.14	10.1	60.1	120
0030962	1 x 2 x 0.25	4.9	14	27
0030919	2 x 2 x 0.25	6.5	32	60
0030920	3 x 2 x 0.25	6.8	38.4	72
0030921	4 x 2 x 0.25	7.4	43.2	85
0030922	5 x 2 x 0.25	8.3	51.5	103
0030923	6 x 2 x 0.25	8.9	71.8	131
0030924	8 x 2 x 0.25	10.4	74.4	155
0030925	10 x 2 x 0.25	12	90	186
0030926	14 x 2 x 0.25	12.2	111.2	219
0030963	1 x 2 x 0.34	5.3	20	36
0030928	2 x 2 x 0.34	7.1	41	81
0030929	3 x 2 x 0.34	7.5	52	101
0030930	4 x 2 x 0.34	8.4	59	119

Артикул	Кол-во пар и сечение жил, мм <sup>2</sup>	Наружный диаметр, мм	Вес меди, кг/км	Вес, кг/км
0030932	6 x 2 x 0.34	10.1	86.2	165
0030934	10 x 2 x 0.34	13.8	131.1	274
0030964	1 x 2 x 0.5	5.9	22	47
0030937	2 x 2 x 0.5	8.3	50	99
0030938	3 x 2 x 0.5	8.8	71.8	130
0030939	4 x 2 x 0.5	9.8	74.4	148
0030940	5 x 2 x 0.5	10.7	84.5	168
0030941	6 x 2 x 0.5	11.8	99.6	194
0030942	8 x 2 x 0.5	14	144.3	284
0030943	10 x 2 x 0.5	15.9	176	343
0030944	14 x 2 x 0.5	16.2	215.4	401
0030965	1 x 2 x 0.75	6.3	34	61
0030946	2 x 2 x 0.75	8.9	60	112
0030947	3 x 2 x 0.75	9.7	85.7	157
0030948	4 x 2 x 0.75	10.6	93.6	172
0030950	6 x 2 x 0.75	12.8	130.4	231
0030951	8 x 2 x 0.75	15.2	192.2	342
0030952	10 x 2 x 0.75	17.3	258	466
0030953	14 x 2 x 0.75	18.2	316.6	545
0030955	1 x 2 x 1	6.7	42	71
0030956	2 x 2 x 1	9.7	73	129
0030957	3 x 2 x 1	10.4	93.6	169
0030958	4 x 2 x 1	11.6	117.8	204
0030959	5 x 2 x 1	12.7	139	237

Если нет других указаний, то все представленные значения для данного вида продукции являются номинальными. Другие значения, например, отклонения, можно получить по запросу. Цена на базе меди: Евро 150/100 кг. Определение и расчет ценовых надбавок для кабелей из меди приведены в таблице T17 в приложении к каталогу.

Стандартные длины см.: [www.lappkabel.de/en/cable-standardlengths](http://www.lappkabel.de/en/cable-standardlengths).

Упаковка: бухты до 30 кг/250 м или на барабанах.

Укажите желаемую упаковку (например, 1 x 500 м на барабане или 5 x 100 м в бухтах).

Фотографии представлены не в точном масштабе и не являются точными до подробностей иллюстрациями соответствующих изделий.

#### Аксессуары

- SKINTOP® MS-SC-M см. главный каталог Lapp Group
- SILVYN® CHAIN буксируемые кабельные цепи
- STAR STRIP Инструмент для удаления оболочки см. главный каталог Lapp Group



## UNITRONIC® BUS LD FD P

ÖLFLEX®  
UNITRONIC®  
ETHERLINE®  
HITRONIC®  
SILVYN®

**Информация**

- LD – обозначение Lapp для Long Distance



**Преимущества**

- Наружная оболочка из полиуретана (PUR), стойкая к порезам, раздиру, к минеральным маслам и износостойкая при применении кабелей в буксируемых кабельных цепях
- UL типы с сертификацией: UL/CSA Тип CMX по UL 444 и CSA C22.2 No.214-02
- Подходят для различных Bus-систем, основанных на интерфейсе RS485 / RS422

**Области применения**

- Для особо гибкого применения (буксируемые кабельные цепи, подвижные детали машин)
- Кабели для таких Bus-систем, как Modbus, SUCOnet P, Modulink P, VariNet-P

**Характеристики**

- Скорости передачи ограничиваются следующими макс. длинами Bus-сегмента:
  - 9,693,75 Кбит/с = 1200 м
  - 187,5 Кбит/с = макс. 1000 м
  - 500 Кбит/с = макс. 400 м
- Не поддерживают горение в соответствии с IEC 60332-1-2

**Стандарты / Сертификаты соответствия**

- Соответствует требованиям ТР о ПБ №123-ФЗ ГОСТ Р 53315-2009 (п. 5.2) ПРГО 1

**Конструкция**

- Гибкие жилы из медных проволок, цифровая маркировка жил по DIN 47 100
- Медная экранирующая оплетка
- Наружная оболочка из полиуретана (PUR)
- Цвет: фиолетовый (RAL 4001)
- Стойкие к УФ-лучам (со временем возможно изменение цвета)

**Технические характеристики**

- ETIM 5.0 Class-ID: EC000830  
ETIM 5.0 Class-Description: кабели связи
- Рабочая емкость**  
(800 Гц): макс. 60 нФ/км
- Рабочее пиковое напряжение**  
(не для силовых цепей)  
250 В
- Сопротивление жилы**  
(Сопротивление шлейфа):  
макс. 159,8 Ом/км
- Минимальный радиус изгиба**  
Неподвижное применение: 6 x D  
Один изгиб на конце жилы: 3 x D  
Подвижное применение: 15 x D
- Испытательное напряжение**  
Жила/жила: 1500 В эфф.
- Волновое сопротивление**  
100 - 120 Ом
- Температурный диапазон**  
Неподвижное применение:  
от -40 до +80 °C  
Подвижное применение:  
от -30 до +70 °C

Артикул	Обозначение	Кол-во пар и сечение жил, мм <sup>2</sup>	Наружный диаметр, мм	Вес меди, кг/км	Вес, кг/км
<b>Для особо гибкого применения (буксируемые кабельные цепи, подвижные детали машин)</b>					
2170213	UNITRONIC® BUS LD FD P	1 x 2 x 0,25	6	18	39
2170214	UNITRONIC® BUS LD FD P	2 x 2 x 0,25	7.9	33	65
2170215	UNITRONIC® BUS LD FD P	3 x 2 x 0,25	8	39	77
<b>Для особо гибкого применения (кабельные цепи) - UL/CSA (CMX) сертификация</b>					
2170813	UNITRONIC® BUS LD FD P A	1 x 2 x 0,25	6.2	18	39
2170814	UNITRONIC® BUS LD FD P A	2 x 2 x 0,25	8.3	33	65
2170815	UNITRONIC® BUS LD FD P A	3 x 2 x 0,25	8.4	39	77

Если нет других указаний, то все представленные значения для данного вида продукции являются номинальными. Другие значения, например, отклонения, можно получить по запросу. Цена на базе меди: Евро 150/100 кг. Определение и расчет ценовых надбавок для кабелей из меди приведены в таблице T17 в приложении к каталогу. Стандартные длины см.: [www.lappkabel.de/en/cable-standardlengths](http://www.lappkabel.de/en/cable-standardlengths). Упаковка: бухты до 30 кг/250 м или на барабанах. Укажите желаемую упаковку (например, 1 x 500 м на барабане или 5 x 100 м в бухтах). Modbus зарегистрирован в организации Modbus-IDA. SUCOnet P зарегистрированная торговая марка фирмы Moeller. Modulink P зарегистрированная торговая марка фирмы Weidmuller GmbH & Co. VariNet зарегистрированная торговая марка фирмы Pepperl+Fuchs GmbH. Фотографии представлены не в точном масштабе и не являются точными до подробностей иллюстрациями соответствующих изделий.

**Аксессуары**

- SILVYN® CHAIN буксируемые кабельные цепи
- SMART STRIP Инструмент для удаления оболочки см. главный каталог Lapp Group



## UNITRONIC® BUS ASI FD

Для особо гибкого применения

LAPP KABEL STUÏGART UNITRONIC® BUS ASI FD

LAPP KABEL STUÏGART UNITRONIC® BUS ASI FD

**Информация**

- «FD» = для применения в буксируемых цепях
- «LD» = Long Distance (дальняя связь)

### Преимущества

- Новый кабель BUS ASI LD 2 x 2.5 мм<sup>2</sup> (Long Distance) позволяет соединять модули, удаленные на еще большие расстояния. Дополнительное энергопотребление для AS-I можно сэкономить. Кабели BUS ASI LD совместимы с типами сеч. 1.5 мм<sup>2</sup>
- Для особо гибкого применения (буксируемые кабельные цепи, подвижные детали машин)
- Повышенная маслостойкость

### Области применения

- Обмен данными на уровне датчик/исполнительный механизм
- UNITRONIC® Fieldbus разводка кабелей S/A (датчик/исполнительный механизм)

### Характеристики

- Типы в полиуретановой оболочке, без галогенов по IEC 60754-1
- Огнестойкие по IEC 60332-1-2 / UL FT-2
- Передача данных и электроэнергии осуществляется по неэкранированным, геометрически кодированным двухжильным плоским кабелям
- Соединение жил кабеля с модулями ASI осуществляется посредством технологии протыкания
- Подключение датчиков к модулям ASI (модуль связи) осуществляется посредством круглых кабелей (соединительных кабелей)

### Стандарты / Сертификаты соответствия

- Кабели для интерфейса AS-I соответствуют европейскому стандарту EN 50295 и международному стандарту IEC 62026-2
- TPE типы: UL AWM Style 2103 CSA AWM II A/B
- PUR типы: UL AWM Style 20549
- Соответствует требованиям ТР о ПБ №123-ФЗ ГОСТ Р 53315-2009 (п. 5.2) ПРГО 1

### Конструкция

- Жилы из тончайших медных луженых проволок
- Изоляция жил (голубая и коричневая)
- Профильная наружная оболочка из термопластичного эластомера (TPE) или из полиуретана (PUR)
- Цвет: желтый (RAL 1023) или черный (RAL 9005)

### Технические характеристики

- ETIM** ETIM 5.0 Class-ID: EC000830  
ETIM 5.0 Class-Description: кабели связи
- Рабочее пиковое напряжение** 300 В (не для силовых цепей)
- Сопротивление жилы** 1,5 мм<sup>2</sup>: макс. 13,7 Ом/км  
2,5 мм<sup>2</sup>: макс. 8,2 Ом/км
- Минимальный радиус изгиба** Неподвижное применение: 12 мм  
Подвижное применение без фиксации: 24 мм  
Подвижное применение с фиксацией: 60 мм (15xD)
- Испытательное напряжение** Жила/жила: 2000 В
- Температурный диапазон** Неподвижное применение: от -40 до +80 °C (TPE +105 °C)  
Подвижное применение без фиксации: от -30 до +70 °C (TPE +105 °C)

Артикул	Обозначение	Материал наружной оболочки	Цвет наружной оболочки	Применение	Количество жил и сеч. в мм <sup>2</sup>	Вес меди, кг/км	Вес, кг/км
<b>Для особо гибкого применения (буксируемые кабельные цепи, подвижные детали машин)</b>							
2170357	UNITRONIC® BUS ASI FD P FRNC	PUR UL/CSA (AWM)	желтый	Передача данных и электроэнергии	2 x 1,5	29	64
2170358	UNITRONIC® BUS ASI FD P FRNC	PUR UL/CSA (AWM)	черный	Дополнительное напряжение 30 В=	2 x 1,5	29	64
2170317	UNITRONIC® BUS ASI LD FD P	PUR UL/CSA (AWM)	желтый	Передача данных и электроэнергии	2 x 2,5	48	74
2170318	UNITRONIC® BUS ASI LD FD P	PUR UL/CSA (AWM)	черный	Дополнительное напряжение 30 В=	2 x 2,5	48	74
2170830	UNITRONIC® BUS ASI FD (TPE) A	TPE UL/CSA (AWM)	желтый	Передача данных и электроэнергии	2 x 1,5	29	64
2170831	UNITRONIC® BUS ASI FD (TPE) A	TPE UL/CSA (AWM)	черный	Дополнительное напряжение 30 В=	2 x 1,5	29	64

Если нет других указаний, то все представленные значения для данного вида продукции являются номинальными. Другие значения, например, отклонения, можно получить по запросу. Цена на базе меди: Евро 150/100 кг. Определение и расчет ценовых надбавок для кабелей из меди приведены в таблице T17 в приложении к каталогу. Стандартные длины см.: [www.lappkabel.de/en/cable-standardlengths](http://www.lappkabel.de/en/cable-standardlengths). Lapp Kabel является членом международной ассоциации пользователей AS. Фотографии представлены не в точном масштабе и не являются точными до подробностей иллюстрациями соответствующих изделий.

### Аксессуары

- SKINTOP® DIX-M AUTOMATION см. главный каталог Lapp Group
- UNIVERSAL STRIP Инструмент для удаления изоляции см. главный каталог Lapp Group
- AS-I клип зажимы для кабелей / AS-I концевое уплотнение см. главный каталог Lapp Group
- AS-I STRIP Специальный инструмент для разделки кабелей AS-I см. главный каталог Lapp Group
- AS-I-STRIP, Специальный инструмент для разделки кабелей интерфейса AS-I
- SKINTOP® DIX ASI см. главный каталог Lapp Group



## UNITRONIC® BUS PB FD P

Для особо гибкого применения



ÖLFLEX®  
UNITRONIC®  
ETHERLINE®  
HITRONIC®  
SILVYN®

### Преимущества

- Для применения там, где востребованы кабели безгалогеновые, с повышенной огнестойкостью и наружной оболочкой из материалов со свойствами полиуретана
- Для особо гибкого применения (буксируемые кабельные цепи, подвижные детали машин)
- Кабели могут применяться как для PROFIBUS-DP, PROFIBUS-FMS, также и для FIP

### Области применения

- PROFIBUS DP (в соотв. с DIN 19245 и EN 50170, напр. для SIEMENS SIMATIC® NET, также подходит для FIP - Factory Instrumentation Protocol)
- Подходят для применения с торсионными нагрузками, типичными для ветросиловых установок

### Характеристики

- Без галогенов
- Не поддерживают горение в соответствии с IEC 60332-1-2
- Маслостойкие
- Скорости передачи ограничиваются по спецификациям PNO следующими макс. длинами кабельной линии, Bus-сегмента: (тип кабеля А, PROFIBUS-DP):  
93,75 Кбит/с = 1200 м  
187,5 Кбит/с = 1000 м  
500 Кбит/с = 400 м  
1,5 Мбит/с = 200 м  
12,0 Мбит/с = 100 м

### Конструкция

- Изоляция из вспененного полиэтилена (O2YS)
- Общий экран из ламинированной алюминиевой фольги и оплетки из медных луженых проволок
- Наружная оболочка: полиуретан

### Технические характеристики

- ETIM 5.0 Class-ID: EC000830  
ETIM 5.0 Class-Description: кабели связи
- Рабочая емкость**  
(800 Гц): макс. 30 нФ/км
- Рабочее пиковое напряжение**  
(не для силовых цепей)  
250 В
- Применение в ветросиловых установках**  
TW-0 и TW-2, см. таблицу T0 в приложении к каталогу
- Минимальный радиус изгиба**  
65 мм
- Испытательное напряжение**  
Жила/жила: 1500 В эфф.
- Волновое сопротивление**  
150 ± 15 Ом
- Температурный диапазон**  
Неподвижное применение:  
от -30 до +70 °C  
Подвижное применение:  
от -40 до +80 °C

Артикул	Обозначение	Кол-во пар и сечение жил, мм <sup>2</sup>	Наружный диаметр, мм	Вес меди, кг/км	Вес, кг/км
<b>Для особо гибкого применения (буксируемые кабельные цепи и т. д.) обычная конструкция кабеля</b>					
2170222	UNITRONIC® BUS PB FD P 1x2x0,64	1 x 2 x 0.64	8	30.1	64

Если нет других указаний, то все представленные значения для данного вида продукции являются номинальными. Другие значения, например, отклонения, можно получить по запросу.

Цена на базе меди: Евро 150/100 кг. Определение и расчет ценовых надбавок для кабелей из меди приведены в таблице T17 в приложении к каталогу.

Стандартные длины см.: [www.lappkabel.de/en/cable-standardlengths](http://www.lappkabel.de/en/cable-standardlengths).

Упаковка: бухты до 30 кг/250 м или на барабанах.

Укажите желаемую упаковку (например, 1 x 500 м на барабане или 5 x 100 м в бухтах).

SIMATIC® зарегистрированная торговая марка фирмы SIEMENS AG. FIP зарегистрированная торговая марка World FIP.

Lapp Kabel является членом организации пользователей PROFIBUS (PNO).

Фотографии представлены не в точном масштабе и не являются точными до подробностей иллюстрациями соответствующих изделий.

### Аксессуары

- Sub-D Bus соединители см. главный каталог Lapp Group



## UNITRONIC® BUS PB FD P A

Для особо гибкого применения

LAPP KABEL STUTTGART UNITRONIC® BUS PB FD P A

### Преимущества

- Для применения там, где востребованы кабели безгалогеновые, с повышенной огнестойкостью и наружной оболочкой из материалов со свойствами полиуретана
- Кабели могут применяться как для PROFIBUS-DP, PROFIBUS-FMS, также и для FIP
- Для особо гибкого применения (буксируемые кабельные цепи, подвижные детали машин)

### Области применения

- PROFIBUS DP (в соотв. с DIN 19245 и EN 50170, напр. для SIEMENS SIMATIC® NET, также подходит для FIP - Factory Instrumentation Protocol)
- Подходят для применения с торсионными нагрузками, типичными для ветросиловых установок

### Характеристики

- Без галогенов
- Не поддерживают горение в соответствии с IEC 60332-1-2
- Маслостойкие
- Скорости передачи ограничиваются по спецификациям PNO следующими макс. длинами кабельной линии, Bus-сегмента: (тип кабеля A, PROFIBUS-DP):  
93,75 Кбит/с = 1200 м  
187,5 Кбит/с = 1000 м  
500 Кбит/с = 400 м  
1,5 Мбит/с = 200 м  
12,0 Мбит/с = 100 м

### Стандарты / Сертификаты соответствия

- Сертификация: UL/CSA Typ CMX по стандарту UL 444/ CSA C22.2 No.2 14
- Соответствует требованиям TP о ПБ №123-ФЗ ГОСТ Р 53315-2009 (п. 5.2) ПРГО 1

### Конструкция

- Гибкие медные жилы
- Изоляция из вспененного полиэтилена (O2YS)
- Общий экран из ламинированной алюминиевой фольги и оплетки из медных луженых проволок
- Экран в виде оплетки из луженых медных проволок
- Наружная оболочка: полиуретан



### Информация

- A - Advanced, сертификация по UL/CSA

### Технические характеристики

- ETIM 5.0 Class-ID: EC000830  
ETIM 5.0 Class-Description: кабели связи
- Рабочая емкость**  
(800 Гц): макс. 30 нФ/км
- Рабочее пиковое напряжение**  
(не для силовых цепей)  
250 В
- Применение в ветросиловых установках**  
TW-0 и TW-2, см. таблицу T0 в приложении к каталогу
- Минимальный радиус изгиба**  
65 мм
- Испытательное напряжение**  
Жила/жила: 1500 В эфф.
- Волновое сопротивление**  
150 ± 15 Ом
- Температурный диапазон**  
Подвижное применение:  
от -30 до +70 °C  
Неподвижное применение:  
от -40 до +80 °C

Артикул	Обозначение	Количество жил и сеч. в мм <sup>2</sup>	Наружный диаметр, мм	Вес меди, кг/км	Вес, кг/км
<b>Для особо гибкого применения</b>					
2170822	UNITRONIC® BUS PB FD P A	1 x 2 x 0.64	8	30.1	58

Если нет других указаний, то все представленные значения для данного вида продукции являются номинальными. Другие значения, например, отклонения, можно получить по запросу. Цена на базе меди: Евро 150/100 кг. Определение и расчет ценовых надбавок для кабелей из меди приведены в таблице T17 в приложении к каталогу.

Стандартные длины см.: [www.lappkabel.de/en/cable-standardlengths](http://www.lappkabel.de/en/cable-standardlengths).

Упаковка: бухты до 30 кг/250 м или на барабанах.

Укажите желаемую упаковку (например, 1 x 500 м на барабане или 5 x 100 м в бухтах).

SIMATIC® зарегистрированная торговая марка фирмы SIEMENS AG. FIP зарегистрированная торговая марка World FIP.

Lapp Kabel является членом организации пользователей PROFIBUS (PNO).

Фотографии представлены не в точном масштабе и не являются точными до подробностей иллюстрациями соответствующих изделий.

### Аксессуары

- Sub-D Bus штекерные соединители см. главный каталог Lapp Group





## UNITRONIC® BUS PB FD P FC

Для особо гибкого применения

LAPP KABEL STUTTGART UNITRONIC® BUS PB FD P FC

ÖLFLEX®  
UNITRONIC®  
ETHERLINE®  
HITRONIC®  
SILVYN®

### Преимущества

- Fast Connect (FC) конструкция кабеля для быстрого присоединения
- Кабели могут применяться как для PROFIBUS-DP, PROFIBUS-FMS, также и для FIP
- Для особо гибкого применения (буксируемые кабельные цепи, подвижные детали машин)

### Области применения

- PROFIBUS DP (в соотв. с DIN 19245 и EN 50170, напр. для SIEMENS SIMATIC® NET, также подходит для FIP - Factory Instrumentation Protocol)

### Характеристики

- Не поддерживают горение в соответствии с IEC 60332-1-2
- Маслостойкие
- Скорости передачи ограничиваются по спецификациям PNO следующими макс. длинами кабельной линии, Bus-сегмента: (тип кабеля A, PROFIBUS-DP):  
93,75 Кбит/с = 1200 м  
187,5 Кбит/с = 1000 м  
500 Кбит/с = 400 м  
1,5 Мбит/с = 200 м  
12,0 Мбит/с = 100 м

### Стандарты / Сертификаты соответствия

- Сертификация: UL/CSA Тип CMX по стандарту UL 444/ CSA C22.2 No.214
- Соответствует требованиям TP о ПБ №123-ФЗ ГОСТ Р 53315-2009 (п. 5.2) ПРГО 1

### Конструкция

- Гибкие медные жилы
- Изоляция из вспененного полиэтилена (O2YS)
- Общий экран из ламинированной алюминиевой фольги и оплетки из медных луженых проволок
- Экран в виде оплетки из луженых медных проволок
- Наружная оболочка: полиуретан

### Технические характеристики

- ETIM 5.0 Class-ID: EC000830  
ETIM 5.0 Class-Description: кабели связи
- Рабочая емкость**  
(800 ГЦ): макс. 30 нФ/км
- Рабочее пиковое напряжение**  
(не для силовых цепей)  
250 В
- Минимальный радиус изгиба**  
Подвижное применение: 15 x D
- Испытательное напряжение**  
Жилы питания: 3600 В= (3 с)
- Волновое сопротивление**  
150 ± 15 Ом
- Температурный диапазон**  
Подвижное применение:  
от -30 до +70 °C  
Неподвижное применение:  
от -40 до +80 °C

Артикул	Обозначение	Количество жил и сеч. в мм <sup>2</sup>	Наружный диаметр, мм	Вес меди, кг/км	Вес, кг/км
<b>Для особо гибкого применения</b>					
2170322	UNITRONIC® BUS PB FD P FC	1 x 2 x 0.64	8	26	79

Если нет других указаний, то все представленные значения для данного вида продукции являются номинальными. Другие значения, например, отклонения, можно получить по запросу. Цена на базе меди: Евро 150/100 кг. Определение и расчет ценовых надбавок для кабелей из меди приведены в таблице T17 в приложении к каталогу.

Стандартные длины см.: [www.lappkabel.de/en/cable-standardlengths](http://www.lappkabel.de/en/cable-standardlengths).

Упаковка: бухты до 30 кг/250 м или на барабанах.

Укажите желаемую упаковку (например, 1 x 500 м на барабане или 5 x 100 м в бухтах).

SIMATIC® зарегистрированная торговая марка фирмы SIEMENS AG. FIP зарегистрированная торговая марка World FIP.

Lapp Kabel является членом организации пользователей PROFIBUS (PNO).

Фотографии представлены не в точном масштабе и не являются точными до подробностей иллюстрациями соответствующих изделий.

### Аксессуары

- Sub-D Bus штекерные соединители
- FC STRIP Инструмент для удаления изоляции см. главный каталог Lapp Group



## UNITRONIC® BUS PB FD FRNC FC

LAPP KABEL STUÏGART UNITRONIC® BUS PB FD FRNC FC

Для особо гибкого применения

### Преимущества

- Fast Connect (FC)
- Для применения там, где востребованы кабели безгалогеновые, с повышенной огнестойкостью и наружной оболочкой из материалов со свойствами полиуретана
- Для особо гибкого применения (буксируемые кабельные цепи, подвижные детали машин)
- Кабели могут применяться как для PROFIBUS-DP, PROFIBUS-FMS, также и для FIP

### Области применения

- Для особо гибкого применения в буксирных кабельных цепях, подвижных деталях машин и линейных роботах
- Эти кабели должны использоваться там, где необходимо исключить распространение огня и где в случае пожара образование токсичных дымовых газов может привести к ущербу

### Характеристики

- Кабели с сертификацией UL/CSA (CMG)
- Без галогенов

- Повышенная огнестойкость по IEC 60332-3 и FT4
- Маслостойкие
- Скорости передачи ограничиваются по спецификациям PNO следующими макс. длинами кабельной линии, Bus-сегмента: (тип кабеля А, PROFIBUS-DP):  
93,75 Кбит/с = 1200 м  
187,5 Кбит/с = 1000 м  
500 Кбит/с = 400 м  
1,5 Мбит/с = 200 м  
12,0 Мбит/с = 100 м

### Стандарты / Сертификаты соответствия

- Соответствует требованиям ТР о ПБ №123-ФЗ ГОСТ Р 53315-2009 (п. 5.3) ПРГП 3

### Конструкция

- Гибкие медные жилы
- Изоляция из вспененного полиэтилена (O2YS)
- Общий экран из ламинированной алюминиевой фольги и оплетки из медных луженых проволок
- Экран в виде оплетки из луженых медных проволок
- Наружная оболочка: полиуретан

### Технические характеристики

- ETIM 5.0 Class-ID: EC000830  
ETIM 5.0 Class-Description: кабели связи
- Рабочая емкость**  
ном. 28 нФ/км
- Рабочее пиковое напряжение**  
(не для силовых цепей)  
250 В
- Минимальный радиус изгиба**  
Неподвижное применение: 10 x D  
Подвижное применение: 15 x D
- Испытательное напряжение**  
Жила/жила: 1500 В эфф.
- Волновое сопротивление**  
(320 МГц): 150 ± 15 Ом
- Температурный диапазон**  
Подвижное применение:  
от -30 до +70 °С  
Неподвижное применение:  
от -40 до +80 °С

Артикул	Обозначение	Количество жил и сеч. в мм <sup>2</sup>	Наружный диаметр, мм	Вес меди кг/км	Вес, кг/км
<b>UNITRONIC® BUS PB FD FRNC FC</b>					
2170854	UNITRONIC® BUS PB FD FRNC FC	1x2x0,64	8	26	75

Если нет других указаний, то все представленные значения для данного вида продукции являются номинальными. Другие значения, например, отклонения, можно получить по запросу. Цена на базе меди: Евро 150/100 кг. Определение и расчет ценовых надбавок для кабелей из меди приведены в таблице T17 в приложении к каталогу. Стандартные длины см.: [www.lappkabel.de/en/cable-standardlengths](http://www.lappkabel.de/en/cable-standardlengths). Упаковка: бухты до 30 кг/250 м или на барабанах. Укажите желаемую упаковку (например, 1 x 500 м на барабане или 5 x 100 м в бухтах). Lapp Kabel является членом организации пользователей PROFIBUS (PNO). Фотографии представлены не в точном масштабе и не являются точными до подробностей иллюстрациями соответствующих изделий.



## UNITRONIC® BUS PB FD P COMBI

Для особо гибкого применения

LAPP KABEL STUÏGART UNITRONIC® BUS PB FD P COMBI

### Преимущества

- Для применения там, где востребованы кабели безгалогеновые, с повышенной огнестойкостью и наружной оболочкой из материалов со свойствами полиуретана
- Для особо гибкого применения (буксируемые кабельные цепи, подвижные детали машин)
- Кабели могут применяться как для PROFIBUS-DP, PROFIBUS-FMS, также и для FIP

### Области применения

- PROFIBUS DP (в соотв. с DIN 19245 и EN 50170, напр. для SIEMENS SIMATIC® NET, также подходит для FIP - Factory Instrumentation Protocol).

### Характеристики

- HYBRID: кабель передачи данных и питания
- Огнестойкие по IEC 60332.1.2

### Стандарты / Сертификаты соответствия

- Соответствует требованиям ТР о ПБ №123-ФЗ ГОСТ Р 53315-2009 (п. 5.2) ПРГО 1

### Конструкция

- Жилы силовые 3x1,0 мм<sup>2</sup> (AWG 18)
- Изоляция жил на основе полиолефинов
- Наружная оболочка на основе полиуретана

### Технические характеристики

- ETIM 5.0 Class-ID: EC000830  
ETIM 5.0 Class-Description: кабели связи
- Рабочая емкость**  
(800 Гц): макс. 30 нФ/км
- Рабочее пиковое напряжение**  
(не для силовых цепей) 100 В
- Минимальный радиус изгиба**  
Подвижное применение: 145 мм
- Испытательное напряжение**  
Жила/жила: 600 В
- Волновое сопротивление**  
150 ± 15 Ом
- Температурный диапазон**  
Подвижное применение:  
от -5 до +50 °С  
Неподвижное применение:  
от -40 до +80 °С

Артикул	Обозначение	Количество жил и сеч. в мм <sup>2</sup>	Наружный диаметр, мм	Вес меди, кг/км	Вес, кг/км
<b>Для особо гибкого применения</b>					
2170227	UNITRONIC® BUS PB FD P COMBI	1 x 2 x 0.64 Ø + 3 x 1.0 мм <sup>2</sup>	10.1	59	125

Если нет других указаний, то все представленные значения для данного вида продукции являются номинальными. Другие значения, например, отклонения, можно получить по запросу. Цена на базе меди: Евро 150/100 кг. Определение и расчет ценовых надбавок для кабелей из меди приведены в таблице T17 в приложении к каталогу. Стандартные длины см.: [www.lappkabel.de/en/cable-standardlengths](http://www.lappkabel.de/en/cable-standardlengths). Упаковка: бухты до 30 кг/250 м или на барабанах. Укажите желаемую упаковку (например, 1 x 500 м на барабане или 5 x 100 м в бухтах). SIMATIC® зарегистрированная торговая марка фирмы SIEMENS AG. FIP зарегистрированная торговая марка World FIP. Lapp Kabel является членом организации пользователей PROFIBUS (PNO). Фотографии представлены не в точном масштабе и не являются точными до подробностей иллюстрациями соответствующих изделий.



## UNITRONIC® BUS PB FD P HYBRID

Для особо гибкого применения



ÖLFLEX®  
UNITRONIC®  
ETHERLINE®  
HITRONIC®  
SILVYN®

### Преимущества

- Для применения там, где востребованы кабели безгалогеновые, с повышенной огнестойкостью и наружной оболочкой из материалов со свойствами полиуретана
- Для особо гибкого применения (буксируемые кабельные цепи, подвижные детали машин)
- Кабели могут применяться как для PROFIBUS-DP, PROFIBUS-FMS, также и для FIP

### Области применения

- PROFIBUS DP (в соотв. с DIN 19245 и EN 50170, напр. для SIEMENS SIMATIC® NET, также подходит для FIP - Factory Instrumentation Protocol)

### Характеристики

- HYBRID: кабель передачи данных и питания
- Не поддерживают горение в соответствии с IEC 60332-1-2
- Маслостойкие

### Стандарты / Сертификаты соответствия

- Соответствует требованиям ТР о ПБ №123-ФЗ ГОСТ Р 53315-2009 (п. 5.2) ПРГО 1

### Конструкция

- Силовые жилы: 4 x 1,5 мм<sup>2</sup> (AWG 16)

### Технические характеристики

-  ETIM 5.0 Class-ID: EC000830  
ETIM 5.0 Class-Description: кабели связи
-  **Рабочая емкость**  
(800 Гц): макс. 30 нФ/км
-  **Рабочее пиковое напряжение**  
(не для силовых цепей)  
100 В
-  **Минимальный радиус изгиба**  
Подвижное применение: 15 x D
-  **Испытательное напряжение**  
Жила/жила: 600 В  
Жила/экран: 600 В
-  **Волновое сопротивление**  
150 ± 15 Ом
-  **Температурный диапазон**  
Подвижное применение:  
от -30 до +60 °C  
Неподвижное применение:  
от -40 до +70 °C

Артикул	Обозначение	Количество жил и сеч. в мм <sup>2</sup>	Наружный диаметр, мм	Вес меди, кг/км	Вес, кг/км
<b>Для особо гибкого применения</b>					
2170495	UNITRONIC® BUS PB FD P HYBRID	1 x 2 x 0.64 Ø + 4 x 1.5 мм <sup>2</sup>	11.3	89	148

Если нет других указаний, то все представленные значения для данного вида продукции являются номинальными. Другие значения, например, отклонения, можно получить по запросу. Цена на базе меди: Евро 150/100 кг. Определение и расчет ценовых надбавок для кабелей из меди приведены в таблице T17 в приложении к каталогу. Стандартные длины см.: [www.lappkabel.de/en/cable-standardlengths](http://www.lappkabel.de/en/cable-standardlengths). Упаковка: бухты до 30 кг/250 м или на барабанах. Укажите желаемую упаковку (например, 1 x 500 м на барабане или 5 x 100 м в бухтах). SIMATIC® зарегистрированная торговая марка фирмы SIEMENS AG. FIP® зарегистрированная торговая марка World FIP. Lapp Kabel является членом организации пользователей PROFIBUS (PNO). Фотографии представлены не в точном масштабе и не являются точными до подробностей иллюстрациями соответствующих изделий.



## UNITRONIC® BUS PB FD Y HYBRID

Для особо гибкого применения



### Преимущества

- Для особо гибкого применения (буксируемые кабельные цепи, подвижные детали машин)
- Кабели могут применяться как для PROFIBUS-DP, PROFIBUS-FMS, также и для FIP
- CL3 для прокладки на платформах

### Области применения

- PROFIBUS DP (в соотв. с DIN 19245 и EN 50170, напр. для SIEMENS SIMATIC® NET, также подходит для FIP - Factory Instrumentation Protocol)

### Характеристики

- HYBRID: кабель передачи данных и питания

### Стандарты / Сертификаты соответствия

- С сертификацией UL/CSA (CMG, CL3, SUN RES, Oil Res I)
- Огнестойкость по CSA FT4 UL Vertical-Tray Flame Test
- Маслостойкие по UL, OIL RES I
- Соответствует требованиям ТР о ПБ №123-ФЗ ГОСТ Р 53315-2009 (п. 5.3) ПРГП 3

### Конструкция

- Наружная оболочка: спец. ПВХ-композиция
- Силовые жилы: 4 x 1,5 мм<sup>2</sup> (AWG 16)

### Технические характеристики

	ETIM 5.0 Class-ID: EC000830 ETIM 5.0 Class-Description: кабели связи
	<b>Рабочее пиковое напряжение</b> 600 В (не для силовых цепей)
	<b>Минимальный радиус изгиба</b> Неподвижное применение: 10 x D Подвижное применение: 15 x D
	<b>Испытательное напряжение</b> Жила/жила: 2000 В Жила/экран: 2000 В
	<b>Волновое сопротивление</b> 150 ± 15 Ом
	<b>Температурный диапазон</b> от -5 до +80 °C

Артикул	Обозначение	Число пар и диаметр жил в мм	Наружный диаметр, мм	Вес меди, кг/км	Вес, кг/км
<b>Для особо гибкого применения</b>					
2170875	UNITRONIC® BUS PB FD Y HYBRID	1 x 2 x 0.64 Ø + 4 x 1.5 мм <sup>2</sup>	11.3	89	155

Если нет других указаний, то все представленные значения для данного вида продукции являются номинальными. Другие значения, например, отклонения, можно получить по запросу. Цена на базе меди: Евро 150/100 кг. Определение и расчет ценовых надбавок для кабелей из меди приведены в таблице T17 в приложении к каталогу.

Стандартные длины см.: [www.lappkabel.de/en/cable-standardlengths](http://www.lappkabel.de/en/cable-standardlengths).

Упаковка: бухты до 30 кг/250 м или на барабанах.

Укажите желаемую упаковку (например, 1 x 500 м на барабане или 5 x 100 м в бухтах).

SIMATIC® зарегистрированная торговая марка фирмы SIEMENS AG. FIP зарегистрированная торговая марка World FIP.

Lapp Kabel является членом организации пользователей PROFIBUS (PNO).

Фотографии представлены не в точном масштабе и не являются точными до подробностей иллюстрациями соответствующих изделий.



## UNITRONIC® DeviceNet FD THICK+THIN

Особо гибкие и с сертификацией по UL/CSA

LAPP KABEL STUÏGART UNITRONIC® BUS DN THICK FD P

LAPP KABEL STUÏGART UNITRONIC® BUS DN THIN FD P

### Области применения

- Для особо гибкого применения
- DeviceNet™, промышленная сеть, соединяет промышленные приборы, напр.: концевые выключатели, фотоэлектрические выключатели, пневмоострова, пускатели электродвигателей, приводные механизмы с регулируемой частотой, приборы управления.

### Характеристики

- Основаны на утвержденной технологии CAN (Controller Area Network)
- Скорости передачи информации ограничиваются длинами кабеля и сечением
- Подробнее – см. техпаспорт
- Типы PUR (P): без галогенов  
Типы PVC (Y): огнестойкие в соответствии с UL FT4
- Стойкие к УФ-лучам (со временем возможно изменение цвета)

### Стандарты / Сертификаты соответствия

- PUR: сертификация UL/CSA (CMX)
- ПВХ: UL/CSA CMG 75 °C FT4 стойкие к солнечному свету, маслостойкие, арт. 2170346 также PLTC
- Соответствует требованиям TP о ПБ №123-ФЗ ГОСТ Р 53315-2009 (п. 5.3) ПРГП 3

### Конструкция

- Изоляция жил: полиэтилен (PE)
- Оболочка из полиуретана (PUR) или поливинилхлорида (ПВХ)

### Технические характеристики

	ETIM 5.0 Class-ID: EC000830 ETIM 5.0 Class-Description: кабели связи
	<b>Маркировка жил</b> Пара: голубой + белый Жилы питания: красная + черная
	<b>Рабочая емкость</b> (800 Гц): макс. 39,8 нФ/км
	<b>Рабочее пиковое напряжение</b> 300 В (не для силовых цепей)
	<b>Сопротивление жилы</b> THICK (сопротивление шлейфа): макс. 45 Ом/км Thin (сопротивление шлейфа): макс. 180 Ом/км
	<b>Минимальный радиус изгиба</b> Неподвижное применение: 7.5 x D Подвижное применение: 15 x D
	<b>Испытательное напряжение</b> Жила/жила: 2000 В
	<b>Волновое сопротивление</b> 120 Ом
	<b>Температурный диапазон</b> PUR (полиуретан): от -40 до +80 °C ПВХ: от -10 до +80 °C

Артикул	Обозначение	Кол-во пар и сечение в AWG	Наружный диаметр, мм	Вес меди, кг/км	Вес, кг/км
<b>Тип P (полиуретан)</b>					
2170344	UNITRONIC® BUS DN THICK FD P	1x2xAWG18 + 1x2xAWG15	12.2	94	184
2170345	UNITRONIC® BUS DN THIN FD P	1x2xAWG24 + 1x2xAWG22	6.9	33.4	67.7
<b>Типы Y (ПВХ-пластикат)</b>					
2170346	UNITRONIC® BUS DN THICK FD Y	1x2xAWG18 + 1x2xAWG15	12.2	94	195
2170347	UNITRONIC® BUS DN THIN FD Y	1x2xAWG24 + 1x 2xAWG22	6.9	33.4	69.8

Если нет других указаний, то все представленные значения для данного вида продукции являются номинальными. Другие значения, например, отклонения, можно получить по запросу. Цена на базе меди: Евро 150/100 кг. Определение и расчет ценовых надбавок для кабелей из меди приведены в таблице T17 в приложении к каталогу. Стандартные длины см.: [www.lappkabel.de/en/cable-standardlengths](http://www.lappkabel.de/en/cable-standardlengths). DeviceNet зарегистрированная торговая марка организации пользователей ODVA. Фотографии представлены не в точном масштабе и не являются точными до подробностей иллюстрациями соответствующих изделий.

### Аксессуары

- SILVYN® CHAIN буксируемые кабельные цепи
- SMART STRIP Инструмент для удаления оболочки см. главный каталог Lapp Group



## UNITRONIC® BUS CAN FD P

LAPP KABEL STUTTGART UNITRONIC® BUS CAN FD P

### Области применения

- Для особо гибкого применения

### Характеристики

- Безгалогеновая наружная оболочка
- Макс. скорость передачи 1 Мбит/с при длине кабеля 40 м
- С увеличением длины необходимо использовать кабели с большим сечением жил
- Для длины сегмента, сечения жил и скоростей передачи даны в стандарте ISO 11898 рекомендации
- Не поддерживают горение в соответствии с IEC 60332-1-2

### Стандарты / Сертификаты соответствия

- По международным стандартам ISO 11898
- UL/CSA тип CMX (UL 444)
- Соответствует требованиям ТР о ПБ №123-ФЗ ГОСТ Р 53315-2009 (п. 5.2) ПРГО 1

### Конструкция

- Гибкие медные жилы
- Экран в виде обмотки из медных проволок
- Наружная оболочка из полиуретана (PUR)
- Цвет: фиолетовый (RAL 4001)
- Стойкие к УФ-лучам (со временем возможно изменение цвета)

### Технические характеристики

	ETIM 5.0 Class-ID: EC000830 ETIM 5.0 Class-Description: кабели связи
	<b>Рабочая емкость</b> UNITRONIC® BUS CAN (800 Гц): макс. 60 нФ/км
	<b>Рабочее пиковое напряжение</b> 250 В (не для силовых цепей)
	<b>Сопротивление жилы</b> (Сопротивление шлейфа): макс. 159,8 Ом/км
	<b>Минимальный радиус изгиба</b> Подвижное применение: 15 x D
	<b>Испытательное напряжение</b> Жила/жила: 1500 В эфф.
	<b>Волновое сопротивление</b> 120 Ом
	<b>Температурный диапазон</b> Неподвижное применение: от -40 до +80 °С Подвижное применение: от -30 до +70 °С

Артикул	Обозначение	Кол-во пар и сечение жил, мм <sup>2</sup>	Наружный диаметр, мм	Сопротивление жилы	Вес меди, кг/км	Вес, кг/км
<b>Для особо гибкого применения (буксируемые кабельные цепи, подвижные детали машин)</b>						
2170272	UNITRONIC® BUS CAN FD P	1 x 2 x 0,25	6.4	159.8	24	40
2170273	UNITRONIC® BUS CAN FD P	2 x 2 x 0,25	8.4	159.8	33	65
2170275	UNITRONIC® BUS CAN FD P	1 x 2 x 0,34	6.8	122	32.8	60
2170276	UNITRONIC® BUS CAN FD P	2 x 2 x 0,34	9.6	122	52.4	88
2170278	UNITRONIC® BUS CAN FD P	1 x 2 x 0,5	8	72.8	41.9	74
2170279	UNITRONIC® BUS CAN FD P	2 x 2 x 0,5	10.8	72.8	59.4	100

Если нет других указаний, то все представленные значения для данного вида продукции являются номинальными. Другие значения, например, отклонения, можно получить по запросу. Цена на базе меди: Евро 150/100 кг. Определение и расчет ценовых надбавок для кабелей из меди приведены в таблице T17 в приложении к каталогу. Стандартные длины см.: [www.lappkabel.de/en/cable-standardlengths](http://www.lappkabel.de/en/cable-standardlengths).

Упаковка: бухты до 30 кг/250 м или на барабанах.

Укажите желаемую упаковку (например, 1 x 500 м на барабане или 5 x 100 м в бухтах).

Фотографии представлены не в точном масштабе и не являются точными до подробностей иллюстрациями соответствующих изделий.

### Аксессуары

#### UNITRONIC® BUS CAN

- Универсальные ножницы тип А и В см. главный каталог Lapp Group
- SMART STRIP Инструмент для удаления оболочки см. главный каталог Lapp Group
- SENSOR STRIP Инструмент для удаления изоляции см. главный каталог Lapp Group



## UNITRONIC® BUS CC FD P FRNC

### Информация

- Lapp Kabel является членом организации пользователей CC-Link Partner Association (CLPA), Япония

### Преимущества

- Промышленная сеть CC-Link® была разработана фирмой Mitsubishi Electric Automation, Япония.

### Области применения

- Промышленная сеть CC-Link® (Control & Communication Link) = Feldbus-сеть, для управления и передачи информации, для обеспечения автоматизации производства и технологических процессов
- Для особо гибкого применения (буксируемые кабельные цепи, подвижные детали машин)

### Характеристики

- Скорости передачи информации ограничиваются длиной кабельной линии
- 156 Кбит/с = 1.200 м  
625 Кбит/с = 600 м  
2,5 Мбит/с = 200 м  
5,0 Мбит/с = 110-150 м  
10 Мбит/с = 50-100 м
- Без галогенов, не распространяют горение в соответствии с IEC 60332-1-2

### Стандарты / Сертификаты соответствия

- AWM 20233 80 °C 300 В
- Соответствует требованиям ТР о ПБ №123-ФЗ ГОСТ Р 53315-2009 (п. 5.2) ПРГО 1

### Технические характеристики

	ETIM 5.0 Class-ID: EC000830 ETIM 5.0 Class-Description: кабели связи
	<b>Сертификаты соответствия</b> UL AWM Style 20233
	<b>Рабочее пиковое напряжение</b> 300 В
	<b>Сопротивление жилы</b> 11 Ом/1,000 футов (305 м) при 20 °C
	<b>Минимальный радиус изгиба</b> Неподвижное применение: 4 x D Подвижное применение: 8 x D
	<b>Испытательное напряжение</b> 2000 В
	<b>Волновое сопротивление</b> 110 Ом при 1 МГц
	<b>Температурный диапазон</b> от -40 до +80 °C

Артикул	Обозначение	Кол-во жил и сечение в AWG	Наружный диаметр, мм	Вес меди, кг/км	Вес, кг/км
<b>UNITRONIC® BUS CC FD P FRNC</b>					
2170370	UNITRONIC® BUS CC FD P FRNC	3 x 1 x AWG 20	8.5	39.9	84

Если нет других указаний, то все представленные значения для данного вида продукции являются номинальными. Другие значения, например, отклонения, можно получить по запросу.  
Стандартные длины см.: [www.lappkabel.de/en/cable-standardlengths](http://www.lappkabel.de/en/cable-standardlengths).  
CC-Link® зарегистрированная торговая марка фирмы CC-Link Partner Association, Japan (CLPA).  
Фотографии представлены не в точном масштабе и не являются точными до подробностей иллюстрациями соответствующих изделий.



## UNITRONIC® BUS SAFETY FD P



LAPP KABEL STUTTGART UNITRONIC® BUS SAFETY

### Преимущества

- Для последовательной надежной передачи данных

### Области применения

- Для неподвижного и особо гибкого применения
- Для таких систем, как Safety BUS p®, построенных на основе хорошо известной технологии CAN

### Характеристики

- Скорости передачи ограничиваются следующими макс. длинами Bus-сегмента:
- 500 Кбит/с = макс. 100 м
- 250 Кбит/с = макс. 250 м
- 125 Кбит/с = макс. 500 м
- 50 Кбит/с = макс. 1000 м

### Конструкция

- Жилы из медных проволок, скрутка 3-х изолированных жил, цветовая маркировка жил по DIN 47 100 (белый, коричневый, зеленый), экран в виде оплетки из медных проволок, безгалогеновая наружная оболочка

### Стандарты / Сертификаты соответствия

- Не поддерживают горение в соответствии с IEC 60332-1-2
- Соответствует требованиям ТР о ПБ №123-ФЗ ГОСТ Р 53315-2009 (п. 5.2) ПРГО 1

### Технические характеристики

- ETIM 5.0 Class-ID: EC000830  
ETIM 5.0 Class-Description: кабели связи
- Сертификаты соответствия  
Типы кабелей UNITRONIC® BUS SAFETY FC:  
AWM Style 2464 (80 °C 300 V)
- Рабочая емкость  
(800 Гц): макс. 45 нФ/км
- Рабочее пиковое напряжение  
(не для силовых цепей) 250 В
- Сопротивление жилы  
(Сопротивление шлейфа):  
макс. 52 Ом/км
- Минимальный радиус изгиба  
Подвижное применение: 10 x D
- Испытательное напряжение  
Жила/жила: 1500 В
- Волновое сопротивление  
120 Ом
- Температурный диапазон  
Неподвижное применение:  
от -40 до +80 °C  
Подвижное применение:  
от -30 до +80 °C

Артикул	Обозначение	Количество жил и сеч. в мм <sup>2</sup>	Наружный диаметр, мм	Вес меди, кг/км	Вес, кг/км
<b>Особо гибкое применение (напр., буксируемые кабельные цепи и т. д.)</b>					
2170885	UNITRONIC® BUS SAFETY FD P	3 x 0.75	7.8	49	68

Если нет других указаний, то все представленные значения для данного вида продукции являются номинальными. Другие значения, например, отклонения, можно получить по запросу.  
 Цена на базе меди: Евро 150/100 кг. Определение и расчет ценовых надбавок для кабелей из меди приведены в таблице T17 в приложении к каталогу.  
 Стандартные длины см.: [www.lappkabel.de/en/cable-standardlengths](http://www.lappkabel.de/en/cable-standardlengths).  
 Упаковка: бухты до 30 кг/250 м или на барабанах.  
 Укажите желаемую упаковку (например, 1 x 500 м на барабане или 5 x 100 м в бухтах).  
 SafetyBUS p® зарегистрированная торговая марка фирмы Pilz GmbH & Co.  
 Фотографии представлены не в точном масштабе и не являются точными до подробностей иллюстрациями соответствующих изделий.

### Аксессуары

- FC STRIP Инструмент для удаления изоляции см. главный каталог Lapp Group





## UNITRONIC® SENSOR FD

Сверхгибкий кабель для подключения датчика/актуатора для применения в буксируемых кабельных цепях, без галогенов

**Информация**

- Для повышенной механической нагрузки и жестких условий эксплуатации



### Преимущества

- Конструкции для особо гибкого применения
- Износостойкие
- Экономия места для монтажа благодаря габаритам

### Области применения

- Техника автоматизации
- Для кабельного подключения датчика/актуатора
- Машиностроение, промышленное оборудование
- Сборочные и производственные линии

### Характеристики

- Стойкие к УФ-излучению
- Без галогенов по VDE 0472-815
- Исполнение, не распространяющее горение, согласно IEC 60332-2-2, UL 1581 FT-2
- Для применения в буксируемых кабельных цепях
- Предназначен для 4 млн циклов попеременного изгиба и для длин перемещения до 10 м

### Стандарты / Сертификаты соответствия

- UL AWM Style 20549
- Соответствует требованиям TP о ПБ №23-ФЗ ГОСТ 31565-2012 ПРГО 1

### Конструкция

- Жилы из тончайших луженых медных проволок
- Изоляция жил: PP
- Цветовой код:
  - 3-контактный: коричневый, синий, черный
  - 4-контактный: коричневый, белый, синий, черный
  - 5-контактный: коричневый, белый, синий, черный, зелено-желтый
  - 8-контактный: коричневый, белый, зеленый, желтый, зелено-желтый, розовый, синий, красный
- Наружная оболочка: PUR, черная

### Технические характеристики

**Классификация**  
 ETIM 5.0 Class-ID: EC001578  
 ETIM 5.0 Class-Description: гибкие кабели

**Рабочее пиковое напряжение**  
 300 В (не для силовых цепей)

**Конструкция жилы**  
 Из тончайших медных проволок, кл. гибкости 6 по VDE 0295/ IEC 60228

**Минимальный радиус изгиба**  
 Неподвижное применение: 5 x D  
 Подвижное применение: 10 x D

**Температурный диапазон**  
 Ограниченная подвижность: от -25 до +80 °C  
 Неподвижное применение: от -40 до +80 °C

Артикул	Обозначение	Кол-во жил и сечения, мм <sup>2</sup>	Наружный диаметр, мм	Материал изоляции/оболочки	Цвет	Вес меди, кг/км
<b>UNITRONIC SENSOR FD</b>						
7038883	Lif9Y11Y	3x0.25	4.4	PP/PUR	черный	7.5
7038884	Lif9Y11Y	4x0.25	4.7	PP/PUR	черный	10.2
7038867	Lif9Y11Y	5 x 0.25	4.7	PP/PUR	черный	12
7038868	Lif9Y11Y	8 x 0.25	5.9	PP/PUR	черный	19
7038864	Lif9Y11Y	3 x 0.34	4.6	PP/PUR	черный	9.8
7038865	Lif9Y11Y	4 x 0.34	4.7	PP/PUR	черный	13
7038866	Lif9Y11Y	5 x 0.34	5.1	PP/PUR	черный	16
<b>UNITRONIC® SENSOR FD экранированный</b>						
7038885	Lif9YC11Y	3 x 0.34	4.3	PP/PUR	черный	19.1
7038886	Lif9YC11Y	4 x 0.34	4.6	PP/PUR	черный	23.5
7038887	Lif9YC11Y	5 x 0.34	5	PP/PUR	черный	27.5

Если нет других указаний, то все представленные значения для данного вида продукции являются номинальными. Другие значения, например, отклонения, можно получить по запросу. Стандартные длины см.: [www.lappkabel.de/en/cable-standardlengths](http://www.lappkabel.de/en/cable-standardlengths). По запросам - другие типы. Фотографии представлены не в точном масштабе и не являются точными до подробностей иллюстрациями соответствующих изделий.

### Аксессуары

- EPIC® SENSOR M12 см. главный каталог Lapp Group
- EPIC® SENSOR M8 см. главный каталог Lapp Group
- STAR STRIP инструмент для снятия изоляции см. главный каталог Lapp Group
- SMART STRIP инструмент для снятия изоляции см. главный каталог Lapp Group



## UNITRONIC® SENSOR M8

M8 штекер/гнездо, свободный конец



### Преимущества

- Экономия средств благодаря простому и быстрому монтажу
- Экономия места для монтажа благодаря габаритам
- Быстрое и простое отслеживание ошибок
- Позолоченные контакты для снижения переходного сопротивления

### Области применения

- Для областей применения с повышенным механическим воздействием

### Характеристики

- Стойкие к УФ-излучению
- Хорошая стойкость к маслам и химическим веществам
- Без галогенов
- Для применения в буксируемых кабельных цепях
- Кабели имеют маркировочные манжеты

### Стандарты / Сертификаты соответствия

- Без галогенов в соотв. с DIN VDE 0472
- UL File Number: E249137
- Не распространяет горение в соответствии с UL 1581 FT-2
- Соответствует требованиям TP о ПБ №123-ФЗ ГОСТ 31565-2012 ПРГО 1

### Конструкция

- Сечение жил: 0,25 мм<sup>2</sup>
- Цветовая кодировка: 3-конт.: корич. (1), син. (3), черн. (4); 4-конт.: корич. (1), бел. (2), син. (3), черн. (4)
- Наружная оболочка: PUR, черная

### Подходящие инструменты

- DATA STRIP Инструмент для удаления изоляции, главный каталог Lapp Group

### Информация

- Другие типы Вы можете найти на [www.lappgroup.ru/assemblyfinder](http://www.lappgroup.ru/assemblyfinder) или по запросу

### Технические характеристики

#### Classification

ETIM 5.0 Class-ID: EC002062  
ETIM 5.0 Class-Description: Sensor-actuator патч-корд

#### Материал

Контакты: CuSn  
Рабочая поверхность контакта: Ni/Au  
Рифления: литье из цинкового сплава, никелированный  
Корпус: полиуретан, трудновоспламеняемый, самозатухающий

#### Минимальный радиус изгиба

Неподвижное применение: 5 x D  
Подвижное применение: 10 x D



**Класс защиты**  
IP65/IP67/IP68



**Температура окружающей среды (рабочая)**

Штекер/гнездо: от -25 до +90 °C  
Неподвижное применение: от -40 до +80 °C  
Подвижное применение: от -25 до +80 °C

#### Кодировка

A-стандарт

**Номинальный ток, А**  
4 А

Артикул	Обозначение	Кол-во контактов	Длина, м	Конструкция	LED	Номинальное напряжение, В	Количество в упаковке
<b>3-конт.</b>							
<b>Штекер</b>							
22260204	AB-C3-M8MS-2,0PUR	3	2	прямой	нет	60	1
22260205	AB-C3-M8MS-5,0PUR	3	5	прямой	нет	60	1
22260218	AB-C3-M8MS-10,0PUR	3	10	прямой	нет	60	1
22260053	AB-C3-M8MA-2,0PUR	3	2	угловой	нет	60	1
22260987	AB-C3-M8MA-5,0PUR	3	5	угловой	нет	60	1
22260055	AB-C3-M8MA-10,0PUR	3	10	угловой	нет	60	1
<b>Гнездо</b>							
22260202	AB-C3-2,0PUR-M8FS	3	2	прямой	нет	60	1
22260200	AB-C3-5,0PUR-M8FS	3	5	прямой	нет	60	1
22260219	AB-C3-10,0PUR-M8FS	3	10	прямой	нет	60	1
22260203	AB-C3-2,0PUR-M8FA	3	2	угловой	нет	60	1
22260201	AB-C3-5,0PUR-M8FA	3	5	угловой	нет	60	1
22260220	AB-C3-10,0PUR-M8FA	3	10	угловой	нет	60	1
22260275	AB-C3-2,0PUR-M8FA-2L	3	2	угловой	2	24	1
22260276	AB-C3-5,0PUR-M8FA-2L	3	5	угловой	2	24	1
22260277	AB-C3-10,0PUR-M8FA-2L	3	10	угловой	2	24	1
<b>3-конт.</b>							
<b>Штекер</b>							
22260300	AB-C4-M8MS-2,0PUR	4	2	прямой	нет	30	1
22260308	AB-C4-M8MS-5,0PUR	4	5	прямой	нет	30	1
22260318	AB-C4-M8MS-10,0PUR	4	10	прямой	нет	30	1
22260056	AB-C4-M8MA-2,0PUR	4	2	угловой	нет	30	1
22260057	AB-C4-M8MA-5,0PUR	4	5	угловой	нет	30	1
22260058	AB-C4-M8MA-10,0PUR	4	10	угловой	нет	30	1
<b>Гнездо</b>							
22260309	AB-C4- 2,0PUR-M8FS	4	2	прямой	нет	30	1
22260310	AB-C4- 5,0PUR-M8FS	4	5	прямой	нет	30	1
22260317	AB-C4-10,0PUR-M8FS	4	10	прямой	нет	30	1
22260311	AB-C4- 2,0PUR-M8FA	4	2	угловой	нет	30	1
22260312	AB-C4- 5,0PUR-M8FA	4	5	угловой	нет	30	1
22260319	AB-C4-10,0PUR-M8FA	4	10	угловой	нет	30	1

Если нет других указаний, то все представленные значения для данного вида продукции являются номинальными. Другие значения, например, отклонения, можно получить по запросу. Фотографии представлены не в точном масштабе и не являются точными до подробностей иллюстрациями соответствующих изделий. UL-сертификацию смотри в тех. паспорте.



## UNITRONIC® SENSOR M8-M8

M8 штекер и M8 гнездо

ÖLFLEX®  
UNITRONIC®  
ETHERLINE®  
HITRONIC®  
SILVYN®

### Информация

- Другие типы Вы можете найти на [www.lappgroup.ru/assemblyfinder](http://www.lappgroup.ru/assemblyfinder) или по запросу

### Преимущества

- Экономия средств благодаря простому и быстрому монтажу
- Экономия места для монтажа благодаря габаритам
- Быстрое и простое отслеживание ошибок
- Позолоченные контакты для снижения переходного сопротивления

### Области применения

- Для областей применения с повышенным механическим воздействием

### Характеристики

- Стойкие к УФ-излучению
- Хорошая стойкость к маслам и химическим веществам
- Без галогенов
- Для применения в буксируемых кабельных цепях
- Кабели имеют маркировочные манжеты



### Стандарты / Сертификаты соответствия

- Без галогенов в соотв. с DIN VDE 0472
- UL File № E249137
- Не распространяет горение в соответствии с UL 1581 FT-2
- Соответствует требованиям ТР о ПБ №123-ФЗ ГОСТ 31565-2012 ПРГО 1

### Конструкция

- Сечение жил: 0,25 мм<sup>2</sup>
- Цветовая кодировка: 3-конт.: корич. (1), син. (3), черн. (4); 4-конт.: корич. (1), бел. (2), син. (3), черн. (4)
- Наружная оболочка: PUR, черная

### Технические характеристики

**ETIM**  
ETIM 5.0 Class-ID: EC002062  
ETIM 5.0 Class-Description: Sensor-actuator патч-корд

#### Материал

Контакты: CuSn  
Рабочая поверхность контакта: Ni/Au  
Рифления: литье из цинкового сплава, никелированный  
Корпус: полиуретан, трудновоспламеняемый, самозатухающий

**Минимальный радиус изгиба**  
Неподвижное применение: 5 x D  
Подвижное применение: 10 x D

**IP**  
Класс защиты  
IP65/IP67/IP68

**Температура окружающей среды (рабочая)**  
Штекер/гнездо: от -25 до +90 °C  
Неподвижное применение: от -40 до +80 °C  
Подвижное применение: от -25 до +80 °C

**Кодировка**  
А-стандарт  
**Номинальный ток, А**  
4 А

Артикул	Обозначение	Кол-во контактов	Длина, м	Конструкция	LED	Номинальное напряжение, В	Количество в упаковке
<b>Соединение гнездом</b>							
<b>3-конт.</b>							
22260206	AB-C3-M8MS-0,3PUR-M8FS	3	0.3	Прямой-прямой	нет	60	1
22260207	AB-C3-M8MS-0,6PUR-M8FS	3	0.6	Прямой-прямой	нет	60	1
22260208	AB-C3-M8MS-1,0PUR-M8FS	3	1	Прямой-прямой	нет	60	1
22260209	AB-C3-M8MS-2,0PUR-M8FS	3	2	Прямой-прямой	нет	60	1
22260210	AB-C3-M8MS-0,3PUR-M8FA	3	0.3	Прямой-угловой	нет	60	1
22260211	AB-C3-M8MS-0,6PUR-M8FA	3	0.6	Прямой-угловой	нет	60	1
22260212	AB-C3-M8MS-1,0PUR-M8FA	3	1	Прямой-угловой	нет	60	1
22260213	AB-C3-M8MS-2,0PUR-M8FA	3	2	Прямой-угловой	нет	60	1
22260214	AB-C3-M8MS-0,3PUR-M8FA-2L	3	0.3	Прямой-угловой	2	24	1
22260215	AB-C3-M8MS-0,6PUR-M8FA-2L	3	0.6	Прямой-угловой	2	24	1
22260216	AB-C3-M8MS-1,0PUR-M8FA-2L	3	1	Прямой-угловой	2	24	1
22260217	AB-C3-M8MS-2,0PUR-M8FA-2L	3	2	Прямой-угловой	2	24	1
<b>4-конт.</b>							
22260313	AB-C4-M8MS-0,3PUR-M8FS	4	0.3	Прямой-прямой	нет	30	1
22260314	AB-C4-M8MS-0,6PUR-M8FS	4	0.6	Прямой-прямой	нет	30	1
22260315	AB-C4-M8MS-1,0PUR-M8FS	4	1	Прямой-прямой	нет	30	1
22260316	AB-C4-M8MS-2,0PUR-M8FS	4	2	Прямой-прямой	нет	30	1
22260059	AB-C4-M8MS-0,3PUR-M8FA	4	0.3	Прямой-угловой	нет	30	1
22260060	AB-C4-M8MS-0,6PUR-M8FA	4	0.6	Прямой-угловой	нет	30	1
22260061	AB-C4-M8MS-1,0PUR-M8FA	4	1	Прямой-угловой	нет	30	1
22260062	AB-C4-M8MS-2,0PUR-M8FA	4	2	Прямой-угловой	нет	30	1

Если нет других указаний, то все представленные значения для данного вида продукции являются номинальными. Другие значения, например, отклонения, можно получить по запросу. Фотографии представлены не в точном масштабе и не являются точными до подробностей иллюстрациями соответствующих изделий. UL-сертификацию смотри в тех. паспорте.



### UNITRONIC® SENSOR M8-M12

Штекер M8 и гнездо M12



#### Информация

- Другие типы Вы можете найти на [www.lappgroup.ru/assemblyfinder](http://www.lappgroup.ru/assemblyfinder) или по запросу

#### Преимущества

- Экономия средств благодаря простому и быстрому монтажу
- Экономия места для монтажа благодаря габаритам
- Быстрое и простое отслеживание ошибок
- Позолоченные контакты для снижения переходного сопротивления

#### Области применения

- Для областей применения с повышенным механическим воздействием

#### Характеристики

- Стойкие к УФ-излучению
- Хорошая стойкость к маслам и химическим веществам
- Без галогенов
- Для применения в буксируемых кабельных цепях
- Кабели имеют маркировочные манжеты

#### Стандарты / Сертификаты соответствия

- Без галогенов в соотв. с DIN VDE 0472
- UL File № E249 137
- Не распространяет горение в соответствии с UL 1581 FT-2
- Соответствует требованиям TP о ПБ №123-ФЗ ГОСТ 31565-2012 ПРГО 1

#### Конструкция

- Сечение жил: 0,25 мм<sup>2</sup>
- Цветовая кодировка: 3-конт.: корич. (1), син. (3), черн. (4)
- Наружная оболочка: PUR, черная

#### Технические характеристики

**ETIM** ETIM 5.0 Class-ID: EC002062  
ETIM 5.0 Class-Description: Sensor-actuator патч-корд

#### Материал

Контакты: CuSn  
Рабочая поверхность контакта: Ni/Au  
Рифления: литье из цинкового сплава, никелированный  
Корпус: полиуретан, трудновоспламеняемый, самозатухающий



**Минимальный радиус изгиба**  
Неподвижное применение: 5 x D  
Подвижное применение: 10 x D



**Класс защиты**  
IP65/IP67/IP68



**Температура окружающей среды (рабочая)**  
Штекер/гнездо: от -25 до +90 °C  
Неподвижное применение: от -40 до +80 °C  
Подвижное применение: от -25 до +80 °C

#### Кодировка

A-стандарт  
**Номинальный ток, А**  
4 А

Артикул	Обозначение	Кол-во контактов	Длина, м	Конструкция	LED	Номинальное напряжение, В	Количество в упаковке
<b>3-конт.</b>							
22260241	AB-C3-M8MS-0,3PUR-M12FS	3	0.3	Прямой-прямой	нет	60	1
22260242	AB-C3-M8MS-0,6PUR-M12FS	3	0.6	Прямой-прямой	нет	60	1
22260243	AB-C3-M8MS-1,0PUR-M12FS	3	1	Прямой-прямой	нет	60	1
22260244	AB-C3-M8MS-2,0PUR-M12FS	3	2	Прямой-прямой	нет	60	1
22260245	AB-C3-M8MS-0,3PUR-M12FA	3	0.3	Прямой-угловой	нет	60	1
22260246	AB-C3-M8MS-0,6PUR-M12FA	3	0.6	Прямой-угловой	нет	60	1
22260247	AB-C3-M8MS-1,0PUR-M12FA	3	1	Прямой-угловой	нет	60	1
22260248	AB-C3-M8MS-2,0PUR-M12FA	3	2	Прямой-угловой	нет	60	1
22260271	AB-C3-M8MS-0,3PUR-M12FA-2L	3	0.3	Прямой-угловой	2	24	1
22260272	AB-C3-M8MS-0,6PUR-M12FA-2L	3	0.6	Прямой-угловой	2	24	1
22260273	AB-C3-M8MS-1,0PUR-M12FA-2L	3	1	Прямой-угловой	2	24	1
22260274	AB-C3-M8MS-2,0PUR-M12FA-2L	3	2	Прямой-угловой	2	24	1

Если нет других указаний, то все представленные значения для данного вида продукции являются номинальными. Другие значения, например, отклонения, можно получить по запросу. Фотографии представлены не в точном масштабе и не являются точными до подробностей иллюстрациями соответствующих изделий. UL-сертификацию смотри в тех. паспорте.



## UNITRONIC® SENSOR M12

M12 Штекер/гнездо, свободный конец

ÖLFLEX®  
UNITRONIC®  
ETHERLINE®  
HITRONIC®  
SILVYN®

**Информация**

- Другие типы Вы можете найти на [www.lappgroup.ru/assemblyfinder](http://www.lappgroup.ru/assemblyfinder) или по запросу

### Преимущества

- Экономия благодаря быстрому и простому монтажу
- Экономия места для монтажа благодаря габаритам
- Быстрое и простое отслеживание ошибок
- Интегрированная защита от вибраций (механическое крепление)
- Позолоченные контакты для снижения переходного сопротивления

### Области применения

- Для областей применения с повышенным механическим воздействием

### Характеристики

- Стойкие к УФ-излучению
- Хорошая стойкость к маслам и химическим веществам
- Без галогенов
- Для применения в буксируемых кабельных цепях
- Кабели имеют маркировочные манжеты



### Стандарты / Сертификаты соответствия

- Без галогенов в соотв. с DIN VDE 0472
- UL File № E249137
- Не распространяет горение в соответствии с UL 1581 FT-2
- Соответствует требованиям ТР о ПБ №123-ФЗ ГОСТ 31565-2012 ПРГО 1

### Конструкция

- Сечение: 0,34 мм<sup>2</sup>
- Цветовая кодировка:  
3-конт.: корич. (1), син. (3), черн.(4)  
4-конт.: корич. (1), бел. (2), син. (3), черн. (4)  
5-конт.: корич. (1), бел. (2), син. (3), черн. (4), желт./зел. (5)  
8-конт.: бел. (1), корич. (2), зел. (3), желт. (4), сер. (5), роз. (6), син. (7), красн. (8)
- Наружная оболочка: PUR, черная

### Подходящие инструменты

- DATA STRIP Инструмент для удаления изоляции, главный каталог Lapp Group

### Технические характеристики

**ETIM**  
ETIM 5.0 Class-ID: EC002062  
ETIM 5.0 Class-Description: Sensor-actuator патч-корд

**Материал**  
Контакты: CuSn  
Рабочая поверхность контакта: Ni/Au  
Рифления: литье из цинкового сплава, никелированный  
Корпус: полиуретан, трудновоспламеняемый, самозатухающий

**Минимальный радиус изгиба**  
Неподвижное применение: 5 x D  
Подвижное применение: 10 x D

**IP**  
Класс защиты IP65/IP67/IP68

**Температура окружающей среды (рабочая)**  
Штекер/гнездо: от -25 до +90 °C  
Неподвижное применение: от -40 до +80 °C  
Подвижное применение: от -25 до +80 °C

**Кодировка**  
А-стандарт

**Номинальный ток, А**  
4 А  
2 А (8-конт.)

Артикул	Обозначение	Кол-во контактов	Длина, м	Конструкция	LED	Номинальное напряжение, В	Количество в упаковке
<b>3-конт.</b>							
<b>Штекер</b>							
22260221	AB-C3-M12MS-2,0PUR	3	2	Прямой	нет	250	1
22260222	AB-C3-M12MS-5,0PUR	3	5	Прямой	нет	250	1
22260249	AB-C3-M12MS-10,0PUR	3	10	Прямой	нет	250	1
22260223	AB-C3-M12MA-2,0PUR	3	2	Угловой	нет	250	1
22260224	AB-C3-M12MA-5,0PUR	3	5	Угловой	нет	250	1
22260256	AB-C3-M12MA-10,0PUR	3	10	Угловой	нет	250	1
<b>Гнездо</b>							
22260257	AB-C3-2,0PUR-M12FS	3	2	Прямой	нет	250	1
22260250	AB-C3-5,0PUR-M12FS	3	5	Прямой	нет	250	1
22260251	AB-C3-10,0PUR-M12FS	3	10	Прямой	нет	250	1
22260252	AB-C3-2,0PUR-M12FS-2L	3	2	Прямой	2	24	1
22260265	AB-C3-5,0PUR-M12FS-2L	3	5	Прямой	2	24	1
22260266	AB-C3-10,0PUR-M12FS-2L	3	10	Прямой	2	24	1
22260258	AB-C3-2,0PUR-M12FA	3	2	Угловой	нет	250	1
22260259	AB-C3-5,0PUR-M12FA	3	5	Угловой	нет	250	1
22260260	AB-C3-10,0PUR-M12FA	3	10	Угловой	нет	250	1
22260253	AB-C3-2,0PUR-M12FA-2L	3	2	Угловой	2	24	1
22260254	AB-C3-5,0PUR-M12FA-2L	3	5	Угловой	2	24	1
22260255	AB-C3-10,0PUR-M12FA-2L	3	10	Угловой	2	24	1
<b>4-конт.</b>							
<b>Штекер</b>							
22260320	AB-C4-M12MS- 2,0PUR	4	2	Прямой	нет	250	1
22260321	AB-C4-M12MS- 5,0PUR	4	5	Прямой	нет	250	1
22260342	AB-C4-M12MS-10,0PUR	4	10	Прямой	нет	250	1
22260301	AB-C4-M12MA-2,0PUR	4	2	Угловой	нет	250	1
22260302	AB-C4-M12MA-5,0PUR	4	5	Угловой	нет	250	1
22260303	AB-C4-M12MA-10,0PUR	4	10	Угловой	нет	250	1
<b>Гнездо</b>							
22260322	AB-C4- 2,0PUR-M12FS	4	2	Прямой	нет	250	1
22260323	AB-C4- 5,0PUR-M12FS	4	5	Прямой	нет	250	1
22260343	AB-C4-10,0PUR-M12FS	4	10	Прямой	нет	250	1
22260344	AB-C4- 2,0PUR-M12FS-2L	4	2	Прямой	2	24	1
22260345	AB-C4- 5,0PUR-M12FS-2L	4	5	Прямой	2	24	1
22260346	AB-C4-10,0PUR-M12FS-2L	4	10	Прямой	2	24	1
22260324	AB-C4- 2,0PUR-M12FA	4	2	Угловой	нет	250	1
22260325	AB-C4- 5,0PUR-M12FA	4	5	Угловой	нет	250	1
22260341	AB-C4-10,0PUR-M12FA	4	10	Угловой	нет	250	1
22260326	AB-C4- 2,0PUR-M12FA-3L	4	2	Угловой	3	24	1
22260327	AB-C4- 5,0PUR-M12FA-3L	4	5	Угловой	3	24	1
22260340	AB-C4-10,0PUR-M12FA-3L	4	10	Угловой	3	24	1

Артикул	Обозначение	Кол-во контактов	Длина, м	Конструкция	LED	Номинальное напряжение, В	Количество в упаковке
<b>5-конт.</b>							
<b>Штекер</b>							
22260400	AB-C5-M12MS-2,0PUR	5	2	Прямой	нет	60	1
22260401	AB-C5-M12MS-5,0PUR	5	5	Прямой	нет	60	1
22260414	AB-C5-M12MS-10,0PUR	5	10	Прямой	нет	60	1
22260402	AB-C5-M12MA-2,0PUR	5	2	Угловой	нет	60	1
22260403	AB-C5-M12MA-5,0PUR	5	5	Угловой	нет	60	1
22260417	AB-C5-M12MA-10,0PUR	5	10	Угловой	нет	60	1
<b>Гнездо</b>							
22260404	AB-C5-2,0PUR-M12FS	5	2	Прямой	нет	60	1
22260405	AB-C5-5,0PUR-M12FS	5	5	Прямой	нет	60	1
22260415	AB-C5-10,0PUR-M12FS	5	10	Прямой	нет	60	1
22260406	AB-C5-2,0PUR-M12FA	5	2	Угловой	нет	60	1
22260407	AB-C5-5,0PUR-M12FA	5	5	Угловой	нет	60	1
22260418	AB-C5-10,0PUR-M12FA	5	10	Угловой	нет	60	1
22260408	AB-C5-2,0PUR-M12FA-3L	5	2	Угловой	3	24	1
22260409	AB-C5-5,0PUR-M12FA-3L	5	5	Угловой	3	24	1
22260416	AB-C5-10,0PUR-M12FA-3L	5	10	Угловой	3	24	1
<b>8-конт.</b>							
<b>Штекер</b>							
22260091	AB-C8-M12MS-2,0PUR	8	2	Прямой	нет	30	1
22260092	AB-C8-M12MS-5,0PUR	8	5	Прямой	нет	30	1
22260093	AB-C8-M12MS-10,0PUR	8	10	Прямой	нет	30	1
22260094	AB-C8-M12MA-2,0PUR	8	2	Угловой	нет	30	1
22260095	AB-C8-M12MA-5,0PUR	8	5	Угловой	нет	30	1
22260096	AB-C8-M12MA-10,0PUR	8	10	Угловой	нет	30	1
<b>Гнездо</b>							
22260726	AB-C8-2,0PUR-M12FS	8	2	Прямой	нет	30	1
22260728	AB-C8-5,0PUR-M12FS	8	5	Прямой	нет	30	1
22260729	AB-C8-10,0PUR-M12FS	8	10	Прямой	нет	30	1
22260141	AB-C8-2,0PUR-M12FA	8	2	Угловой	нет	30	1
22260615	AB-C8-5,0PUR-M12FA	8	5	Угловой	нет	30	1
22260616	AB-C8-10,0PUR-M12FA	8	10	Угловой	нет	30	1

Если нет других указаний, то все представленные значения для данного вида продукции являются номинальными. Другие значения, например, отклонения, можно получить по запросу. Фотографии представлены не в точном масштабе и не являются точными до подробностей иллюстрациями соответствующих изделий.

UL-сертификацию смотри в тех. паспорте.



UNITRONIC® SENSOR M12-M12

M12 штекер и M12 гнездо

**Информация**

- Другие типы Вы можете найти на [www.lappgroup.ru/assemblyfinder](http://www.lappgroup.ru/assemblyfinder) или по запросу



**Преимущества**

- Экономия благодаря быстрому и простому монтажу
- Экономия места для монтажа благодаря габаритам
- Быстрое и простое отслеживание ошибок
- Интегрированная защита от вибраций (механическое крепление)
- Позолоченные контакты для снижения переходного сопротивления

**Области применения**

- Для областей применения с повышенным механическим воздействием

**Характеристики**

- Стойкие к УФ-излучению
- Хорошая стойкость к маслам и химическим веществам
- Без галогенов
- Для применения в буксируемых кабельных цепях
- Кабели имеют маркировочные манжеты

**Стандарты / Сертификаты соответствия**

- Без галогенов в соотв. с DIN VDE 0472
- UL File № E249 137
- Не распространяет горение в соответствии с UL 1581 FT-2
- Соответствует требованиям TP о ПБ №123-ФЗ ГОСТ 31565-2012 ПРГО 1

**Конструкция**

- Сечение: 0,34 мм<sup>2</sup>
- Цветовая кодировка:  
3-конт.: корич. (1), син. (3), черн.(4);  
4-конт.: корич. (1), бел. (2), син. (3), черн. (4);  
5-конт.: корич. (1), бел. (2), син. (3), черн. (4), желт./зел. (5);  
8-конт.: бел. (1), корич. (2), зел. (3), желт. (4), сер. (5), роз. (6), син. (7), красн. (8)
- Наружная оболочка: PUR, черная

**Технические характеристики**

**ETIM** ETIM 5.0 Class-ID: EC002062  
ETIM 5.0 Class-Description: Sensor-actuator патч-корд

**Материал**  
Контакты: CuSn  
Рабочая поверхность контакта: Ni/Au  
Рифления: литье из цинкового сплава, никелированный  
Корпус: полиуретан, трудновоспламеняемый, самозатухающий

**Минимальный радиус изгиба**  
Неподвижное применение: 5 x D  
Подвижное применение: 10 x D

**IP** Класс защиты IP65/IP67/IP68

**Температура окружающей среды (рабочая)**  
Штекер/гнездо: от -25 до +90 °C  
Неподвижное применение: от -40 до +80 °C  
Подвижное применение: от -25 до +80 °C

**Кодировка**  
A-стандарт

**Номинальный ток, А**  
4 А  
2 А (8-конт.)

Артикул	Обозначение	Длина, м	Конструкция	LED	Номинальное напряжение, В	Количество в упаковке
<b>Соединение гнездом</b>						
<b>3-конт.</b>						
22260233	AB-C3-M12MS-0,3PUR-M12FS	0.3	Прямой-прямой	нет	250	1
22260234	AB-C3-M12MS-0,6PUR-M12FS	0.6	Прямой-прямой	нет	250	1
22260235	AB-C3-M12MS-1,0PUR-M12FS	1	Прямой-прямой	нет	250	1
22260236	AB-C3-M12MS-2,0PUR-M12FS	2	Прямой-прямой	нет	250	1
22260237	AB-C3-M12MS-0,3PUR-M12FA	0.3	Прямой-угловой	нет	250	1
22260238	AB-C3-M12MS-0,6PUR-M12FA	0.6	Прямой-угловой	нет	250	1
22260239	AB-C3-M12MS-1,0PUR-M12FA	1	Прямой-угловой	нет	250	1
22260240	AB-C3-M12MS-2,0PUR-M12FA	2	Прямой-угловой	нет	250	1
22260261	AB-C3-M12MS-0,3PUR-M12FA-2L	0.3	Прямой-угловой	2	24	1
22260262	AB-C3-M12MS-0,6PUR-M12FA-2L	0.6	Прямой-угловой	2	24	1
22260263	AB-C3-M12MS-1,0PUR-M12FA-2L	1	Прямой-угловой	2	24	1
22260264	AB-C3-M12MS-2,0PUR-M12FA-2L	2	Прямой-угловой	2	24	1
<b>4-конт.</b>						
22260328	AB-C4-M12MS- 0,3PUR-M12FS	0.3	Прямой-прямой	нет	250	1
22260329	AB-C4-M12MS- 0,6PUR-M12FS	0.6	Прямой-прямой	нет	250	1
22260330	AB-C4-M12MS- 1,0PUR-M12FS	1	Прямой-прямой	нет	250	1
22260331	AB-C4-M12MS- 2,0PUR-M12FS	2	Прямой-прямой	нет	250	1
22260332	AB-C4-M12MS- 0,3PUR-M12FA	0.3	Прямой-угловой	нет	250	1
22260333	AB-C4-M12MS- 0,6PUR-M12FA	0.6	Прямой-угловой	нет	250	1
22260334	AB-C4-M12MS-1,0PUR-M12FA	1	Прямой-угловой	нет	250	1
22260335	AB-C4-M12MS-2,0PUR-M12FA	2	Прямой-угловой	нет	250	1
22260304	AB-C4-M12MA-0,3PUR-M12FS	0.3	угловой-прямой	нет	250	1
22260305	AB-C4-M12MA-0,6PUR-M12FS	0.6	угловой-прямой	нет	250	1
22260306	AB-C4-M12MA-1,0PUR-M12FS	1	угловой-прямой	нет	250	1
22260307	AB-C4-M12MA-2,0PUR-M12FS	2	угловой-прямой	нет	250	1
22260336	AB-C4-M12MS-0,3PUR-M12FA-3L	0.3	Прямой-угловой	3	24	1
22260337	AB-C4-M12MS-0,6PUR-M12FA-3L	0.6	Прямой-угловой	3	24	1
22260338	AB-C4-M12MS-1,0PUR-M12FA-3L	1	Прямой-угловой	3	24	1
22260339	AB-C4-M12MS-2,0PUR-M12FA-3L	2	Прямой-угловой	3	24	1

Артикул	Обозначение	Длина, м	Конструкция	LED	Номинальное напряжение, В	Количество в упаковке
<b>5-конт.</b>						
22260410	AB-C5-M12MS-0,3PUR-M12FS	0.3	Прямой-прямой	нет	60	1
22260411	AB-C5-M12MS-0,6PUR-M12FS	0.6	Прямой-прямой	нет	60	1
22260412	AB-C5-M12MS-1,0PUR-M12FS	1	Прямой-прямой	нет	60	1
22260413	AB-C5-M12MS-2,0PUR-M12FS	2	Прямой-прямой	нет	60	1
22260063	AB-C5-M12MS-0,3PUR-M12FA	0.3	Прямой-угловой	нет	60	1
22260064	AB-C5-M12MS-0,6PUR-M12FA	0.6	Прямой-угловой	нет	60	1
22260065	AB-C5-M12MS-1,0PUR-M12FA	1	Прямой-угловой	нет	60	1
22260066	AB-C5-M12MS-2,0PUR-M12FA	2	Прямой-угловой	нет	60	1
22260067	AB-C5-M12MS-0,3PUR-M12FA-3L	0.3	Прямой-угловой	3	24	1
22260068	AB-C5-M12MS-0,6PUR-M12FA-3L	0.6	Прямой-угловой	3	24	1
22260069	AB-C5-M12MS-1,0PUR-M12FA-3L	1	Прямой-угловой	3	24	1
22260070	AB-C5-M12MS-2,0PUR-M12FA-3L	2	Прямой-угловой	3	24	1
<b>8-конт.</b>						
22260097	AB-C8-M12MS-0,3PUR-M12FS	0.3	Прямой-прямой	нет	30	1
22260098	AB-C8-M12MS-0,6PUR-M12FS	0.6	Прямой-прямой	нет	30	1
22260099	AB-C8-M12MS-1,0PUR-M12FS	1	Прямой-прямой	нет	30	1
22260042	AB-C8-M12MS-2,0PUR-M12FS	2	Прямой-прямой	нет	30	1
22260137	AB-C8-M12MS-0,3PUR-M12FA	0.3	Прямой-угловой	нет	30	1
22260138	AB-C8-M12MS-0,6PUR-M12FA	0.6	Прямой-угловой	нет	30	1
22260139	AB-C8-M12MS-1,0PUR-M12FA	1	Прямой-угловой	нет	30	1
22260140	AB-C8-M12MS-2,0PUR-M12FA	2	Прямой-угловой	нет	30	1

Если нет других указаний, то все представленные значения для данного вида продукции являются номинальными. Другие значения, например, отклонения, можно получить по запросу. Фотографии представлены не в точном масштабе и не являются точными до подробностей иллюстрациями соответствующих изделий. UL-сертификацию смотри в тех. паспорте.

#### Аксессуары

- Ярлык FLEXIMARK® LMB см. главный каталог Lapp Group





## UNITRONIC® SENSOR M12-M8

M12 штекер, M8 гнездо

ÖLFLEX®

UNITRONIC®

ETHERLINE®

HITRONIC®

SILVYN®

### Информация

- Другие типы Вы можете найти на [www.lappgroup.ru/assemblyfinder](http://www.lappgroup.ru/assemblyfinder) или по запросу



### Преимущества

- Экономия благодаря быстрому и простому монтажу
- Экономия места для монтажа благодаря габаритам
- Быстрое и простое отслеживание ошибок
- Интегрированная защита от вибраций (механическое крепление)
- Позолоченные контакты для снижения переходного сопротивления

### Области применения

- Для областей применения с повышенным механическим воздействием

### Характеристики

- Стойкие к УФ-излучению
- Хорошая стойкость к маслам и химическим веществам
- Без галогенов
- Для применения в буксируемых кабельных цепях
- Кабели имеют маркировочные манжеты

### Стандарты / Сертификаты соответствия

- Без галогенов в соотв. с DIN VDE 0472
- UL File № E249137
- Не распространяет горение в соответствии с UL 1581 FT-2
- Соответствует требованиям TP о ПБ №123-ФЗ ГОСТ 31565-2012 ПРГО 1

### Конструкция

- Сечение жил: 0,25 мм<sup>2</sup>
- Цветовая кодировка:  
3-конт.: корич. (1), син. (3), черн. (4);  
4-конт.: корич. (1), бел. (2), син. (3), черн. (4)
- Наружная оболочка: PUR, черная

### Технические характеристики

- ETIM** ETIM 5.0 Class-ID: EC002062  
ETIM 5.0 Class-Description: Sensor-actuator патч-корд
- Материал**  
Контакты: CuSn  
Рабочая поверхность контакта: Ni/Au  
Рифления: литье из цинкового сплава, никелированный  
Корпус: полиуретан, трудновоспламеняемый, самозатухающий
- Минимальный радиус изгиба**  
Неподвижное применение: 5 x D  
Подвижное применение: 10 x D
- IP** Класс защиты IP65/IP67/IP68
- Температура окружающей среды (рабочая)**  
Штекер/гнездо: от -25 до +90 °C  
Неподвижное применение: от -40 до +80 °C  
Подвижное применение: от -25 до +80 °C
- Кодировка**  
А-стандарт
- Номинальный ток, А**  
4 А

Артикул	Обозначение	Длина, м	Конструкция	LED	Номинальное напряжение, В	Количество в упаковке
<b>Соединение гнездом</b>						
<b>3-конт.</b>						
22260225	AB-C3-M12MS-0,3PUR-M8FS	0.3	Прямой-прямой	нет	60	1
22260226	AB-C3-M12MS-0,6PUR-M8FS	0.6	Прямой-прямой	нет	60	1
22260227	AB-C3-M12MS-1,0PUR-M8FS	1	Прямой-прямой	нет	60	1
22260228	AB-C3-M12MS-2,0PUR-M8FS	2	Прямой-прямой	нет	60	1
22260229	AB-C3-M12MS-0,3PUR-M8FA	0.3	Прямой-угловой	нет	60	1
22260230	AB-C3-M12MS-0,6PUR-M8FA	0.6	Прямой-угловой	нет	60	1
22260231	AB-C3-M12MS-1,0PUR-M8FA	1	Прямой-угловой	нет	60	1
22260232	AB-C3-M12MS-2,0PUR-M8FA	2	Прямой-угловой	нет	60	1
22260267	AB-C3-M12MS-0,3PUR-M8FA-2L	0.3	Прямой-угловой	2	24	1
22260268	AB-C3-M12MS-0,6PUR-M8FA-2L	0.6	Прямой-угловой	2	24	1
22260269	AB-C3-M12MS-1,0PUR-M8FA-2L	1	Прямой-угловой	2	24	1
22260270	AB-C3-M12MS-2,0PUR-M8FA-2L	2	Прямой-угловой	2	24	1
<b>4-конт.</b>						
22260347	AB-C4-M12MS-0,3PUR-M8FS	0.3	Прямой-прямой	нет	30	1
22260349	AB-C4-M12MS-0,6PUR-M8FS	0.6	Прямой-прямой	нет	30	1
22260350	AB-C4-M12MS-1,0PUR-M8FS	1	Прямой-прямой	нет	30	1
22260348	AB-C4-M12MS-2,0PUR-M8FS	2	Прямой-прямой	нет	30	1

Если нет других указаний, то все представленные значения для данного вида продукции являются номинальными. Другие значения, например, отклонения, можно получить по запросу. Фотографии представлены не в точном масштабе и не являются точными до подробностей иллюстрациями соответствующих изделий. UL-сертификацию смотри в тех. паспорте.

### Аксессуары

- Ярлык FLEXIMARK® LMB см. главный каталог Lapp Group



## UNITRONIC® SENSOR SH M12

M12 штекер/гнездо, свободный конец, экранированный



### Преимущества

- Экономия благодаря быстрому и простому монтажу
- Экономия места для монтажа благодаря габаритам
- Быстрое и простое отслеживание ошибок
- Интегрированная защита от вибраций (механическое крепление)
- Позолоченные контакты для снижения переходного сопротивления

### Области применения

- Для областей применения с повышенным механическим воздействием

### Характеристики

- Стойкие к УФ-излучению
- Хорошая стойкость к маслам и химическим веществам
- Экранирование поверх рифления
- Для применения в буксируемых кабельных цепях
- Кабели имеют маркировочные манжеты

### Стандарты / Сертификаты соответствия

- Без галогенов в соотв. с DIN VDE 0472
- UL File № E249 137
- Не распространяет горение в соответствии с UL 1581 FT-2
- Соответствует требованиям ТР о ПБ №123-ФЗ ГОСТ 31565-2012 ПРГО 1

### Конструкция

- Сечение: 0,34 мм<sup>2</sup>
- Цветовая кодировка:  
3-конт.: корич. (1), син. (3), черн. (4)  
4-конт.: корич. (1), бел. (2), син. (3), черн. (4);  
5-конт.: корич. (1), бел. (2), син. (3), черн. (4), желт./зел. (5)
- Наружная оболочка: PUR, черная
- Экранированная версия

### Подходящие инструменты

- DATA STRIP Инструмент для удаления изоляции, главный каталог Lapp Group

### Информация

- Другие типы Вы можете найти на [www.lappgroup.ru/assemblyfinder](http://www.lappgroup.ru/assemblyfinder) или по запросу

### Технические характеристики

ETIM 5.0 Class-ID: EC001855  
ETIM 5.0 Class-Description:  
Sensor-actuator патч-корд

### Материал

Контакты: CuSn  
Рабочая поверхность контакта: Ni/Au  
Рифления: литье из цинкового сплава, никелированный  
Корпус: полиуретан, трудновоспламеняемый, самозатухающий

### Минимальный радиус изгиба

Неподвижное применение: 5 x D  
Подвижное применение: 10 x D

### Класс защиты

IP65/IP67

### Температура окружающей среды (рабочая)

Штекер/гнездо: от -25 до +90 °C  
Неподвижное применение: от -25 до +80 °C  
Подвижное применение: от -25 до +80 °C

### Кодировка

A-стандарт

Номинальный ток, А  
4 А

Артикул	Обозначение	Кол-во контактов	Длина, м	Конструкция	Номинальное напряжение, В	Количество в упаковке
<b>3-конт.</b>						
<b>Штекер</b>						
22260453	AB-C3-M12MS- 2,0PUR-SH	3	2	Прямой	250	1
22260454	AB-C3-M12MS- 5,0PUR-SH	3	5	Прямой	250	1
22260455	AB-C3-M12MS-10,0PUR-SH	3	10	Прямой	250	1
<b>Гнездо</b>						
22260450	AB-C3- 2,0PUR-M12FS-SH	3	2	Прямой	250	1
22260451	AB-C3- 5,0PUR-M12FS-SH	3	5	Прямой	250	1
22260452	AB-C3-10,0PUR-M12FS-SH	3	10	Прямой	250	1
22260071	AB-C3- 2,0PUR-M12FA-SH	3	2	Угловой	250	1
22260072	AB-C3- 5,0PUR-M12FA-SH	3	5	Угловой	250	1
22260073	AB-C3-10,0PUR-M12FA-SH	3	10	Угловой	250	1
<b>4-конт.</b>						
<b>Штекер</b>						
22260459	AB-C4-M12MS- 2,0PUR-SH	4	2	Прямой	250	1
22260460	AB-C4-M12MS- 5,0PUR-SH	4	5	Прямой	250	1
22260461	AB-C4-M12MS-10,0PUR-SH	4	10	Прямой	250	1
<b>Гнездо</b>						
22260456	AB-C4- 2,0PUR-M12FS-SH	4	2	Прямой	250	1
22260457	AB-C4- 5,0PUR-M12FS-SH	4	5	Прямой	250	1
22260458	AB-C4-10,0PUR-M12FS-SH	4	10	Прямой	250	1
22260074	AB-C4- 2,0PUR-M12FA-SH	4	2	Угловой	250	1
22260675	AB-C4- 5,0PUR-M12FA-SH	4	5	Угловой	250	1
22260680	AB-C4-10,0PUR-M12FA-SH	4	10	Угловой	250	1
<b>5-конт.</b>						
<b>Штекер</b>						
22260465	AB-C5-M12MS- 2,0PUR-SH	5	2	Прямой	60	1
22260466	AB-C5-M12MS- 5,0PUR-SH	5	5	Прямой	60	1
22260467	AB-C5-M12MS-10,0PUR-SH	5	10	Прямой	60	1
<b>Гнездо</b>						
22260462	AB-C5- 2,0PUR-M12FS-SH	5	2	Прямой	60	1
22260463	AB-C5- 5,0PUR-M12FS-SH	5	5	Прямой	60	1
22260464	AB-C5-10,0PUR-M12FS-SH	5	10	Прямой	60	1
22260946	AB-C5- 2,0PUR-M12FA-SH	5	2	Угловой	60	1
22260714	AB-C5- 5,0PUR-M12FA-SH	5	5	Угловой	60	1
22260991	AB-C5-10,0PUR-M12FA-SH	5	10	Угловой	60	1

Если нет других указаний, то все представленные значения для данного вида продукции являются номинальными. Другие значения, например, отклонения, можно получить по запросу. Фотографии представлены не в точном масштабе и не являются точными до подробностей иллюстрациями соответствующих изделий. UL-сертификацию смотри в тех. паспорте.

### Аксессуары

- Ярлык FLEXIMARK® LMB см. главный каталог Lapp Group



## UNITRONIC® SENSOR Valve

Вентильный штекер, свободный конец



### Преимущества

- Экономия благодаря быстрому и простому монтажу
- Экономия места для монтажа благодаря габаритам
- Быстрое и простое отслеживание ошибок

### Характеристики

- Для применения в буксируемых кабельных цепях
- С защитным контуром (диод Z) закороченное заземление
- Вентильный штекер для реле давления
- Со светодиодным индикатором состояния (желтым)
- С индикацией состояния (2 светодиода, красный/зеленый)
- Кабели имеют маркировочные манжеты
- Отсутствие субстанций, препятствующих запечке лака

### Конструкция

- 3 или 5 x 0.5 мм<sup>2</sup>
- Маркировка жил: черные жилы с белой цифровой маркировкой + зеленая/желтая жила
- Наружная оболочка: полиуретан без галогенов, черный
- Наружный диаметр:  
4,5 мм (3-конт.)  
5,3 мм (5-конт.)

### Подходящие инструменты

- DATA STRIP Инструмент для удаления изоляции, главный каталог Lapp Group

### Технические характеристики

	ETIM 5.0 Class-ID: EC002062 ETIM 5.0 Class-Description: Sensor-actuator патч-корд
	<b>Материал</b> Контакты: CuSn Рабочая поверхность контакта: Ag
	<b>Класс защиты</b> IP65/IP67
	<b>Температура окружающей среды (рабочая)</b> Вентильный штекер: от -20 до +85 °C Неподвижное применение: от -40 до +80 °C Подвижное применение: от -15 до +80 °C
	<b>Кодировка</b> A-стандарт
	<b>Номинальный ток, А</b> 4 А

Артикул	Обозначение	Кол-во контактов	Длина, м	LED	Номинальное напряжение, В	Количество в упаковке
<b>Вентильный штекер типа A (18 мм)</b>						
22260584	AB-C3- 2,0PUR-A-1L-S	3	2	1	24	1
22260576	AB-C3- 5,0PUR-A-1L-S	3	5	1	24	1
22260577	AB-C3-10,0PUR-A-1L-S	3	10	1	24	1
<b>Вентильный штекер типа A (18 мм) для реле давления</b>						
22260589	AB-C5-2,0PUR-AD-2L	5	2	2	24	1
22260590	AB-C5-5,0PUR-AD-2L	5	5	2	24	1
22260591	AB-C5-10,0PUR-AD-2L	5	10	2	24	1
<b>Вентильный штекер типа B (10 мм)</b>						
22260585	AB-C3- 2,0PUR-B-1L-S	3	2	1	24	1
22260578	AB-C3- 5,0PUR-B-1L-S	3	5	1	24	1
22260579	AB-C3-10,0PUR-B-1L-S	3	10	1	24	1
<b>Вентильный штекер типа BI (11 мм)</b>						
22260586	AB-C3- 2,0PUR-BI-1L-S	3	2	1	24	1
22260580	AB-C3- 5,0PUR-BI-1L-S	3	5	1	24	1
22260581	AB-C3-10,0PUR-BI-1L-S	3	10	1	24	1
<b>Вентильный штекер типа C (8,0 мм)</b>						
22260587	AB-C3- 2,0PUR-C-1L-S	3	2	1	24	1
22260582	AB-C3- 5,0PUR-C-1L-S	3	5	1	24	1
22260583	AB-C3-10,0PUR-C-1L-S	3	10	1	24	1
<b>Вентильный штекер типа CI (9,4 мм)</b>						
22260588	AB-C3- 2,0PUR-CI-1L-S	3	2	1	24	1
22260574	AB-C3- 5,0PUR-CI-1L-S	3	5	1	24	1
22260575	AB-C3-10,0PUR-CI-1L-S	3	10	1	24	1

Если нет других указаний, то все представленные значения для данного вида продукции являются номинальными. Другие значения, например, отклонения, можно получить по запросу. Фотографии представлены не в точном масштабе и не являются точными до подробностей иллюстрациями соответствующих изделий.

### Аксессуары

- SENSOR STRIP Инструмент для удаления изоляции см. главный каталог Lapp Group
- Ярлык FLEXIMARK® LMB см. главный каталог Lapp Group



## UNITRONIC® SENSOR Valve-M12

Вентильный штекер на прямой штекер M12



### Преимущества

- Экономия благодаря быстрому и простому монтажу
- Экономия места для монтажа благодаря габаритам
- Быстрое и простое отслеживание ошибок

### Характеристики

- Для применения в буксируемых кабельных цепях
- С защитным контуром (диод Z) закороченное заземление
- Вентильный штекер для реле давления
- Со светодиодным индикатором состояния (желтым)
- С индикацией состояния (2 светодиода, красный/зеленый)
- Кабели имеют маркировочные манжеты
- Отсутствие субстанций, препятствующих запечке лака

### Конструкция

- 3 или 5 x 0.5 мм<sup>2</sup>
- Маркировка жил: черные жилы с белой цифровой маркировкой + зеленая/желтая жила
- Наружная оболочка: полиуретан без галогенов, черный
- Наружный диаметр: 4,5 мм (3-конт.) 5,3 мм (5-конт.)

### Технические характеристики

**ETIM** ETIM 5.0 Class-ID: EC002062  
ETIM 5.0 Class-Description: Sensor-actuator патч-корд



#### Материал

Контакты: CuSn  
Рабочая поверхность контакта: Ni/Au  
Рифления: литье из цинкового сплава, никелированный  
Корпус: полиуретан, трудновоспламеняемый, самозатухающий



#### Класс защиты

IP65/IP67



#### Температура окружающей среды (рабочая)

Вентильный штекер: от -20 до +85 °C  
Штекер/гнездо: от -25 до +90 °C  
Неподвижное применение: от -40 до +80 °C  
Подвижное применение: от -15 до +80 °C

#### Кодировка

A-стандарт

**Номинальный ток, А**  
4 А

Артикул	Обозначение	Кол-во контактов	Длина, м	LED	Номинальное напряжение, В	Количество в упаковке
<b>Прямой штекер и вентильный штекер, тип А (18 мм)</b>						
22260550	AB-C3-M12MS-0,3PUR-A-1L-S	3	0.3	1	24	1
22260551	AB-C3-M12MS-0,6PUR-A-1L-S	3	0.6	1	24	1
22260552	AB-C3-M12MS-1,0PUR-A-1L-S	3	1	1	24	1
22260553	AB-C3-M12MS-2,0PUR-A-1L-S	3	2	1	24	1
<b>Прямой штекер и вентильный штекер, тип А (18 мм) для реле давления</b>						
22260573	AB-C5-M12MS-0,3PUR-AD-2L	5	0.3	2	24	1
22260572	AB-C5-M12MS-0,6PUR-AD-2L	5	0.6	2	24	1
22260571	AB-C5-M12MS-1,0PUR-AD-2L	5	1	2	24	1
22260570	AB-C5-M12MS-2,0PUR-AD-2L	5	2	2	24	1
<b>Прямой штекер и вентильный штекер, тип В (10 мм)</b>						
22260558	AB-C3-M12MS-0,3PUR-B-1L-S	3	0.3	1	24	1
22260559	AB-C3-M12MS-0,6PUR-B-1L-S	3	0.6	1	24	1
22260560	AB-C3-M12MS-1,0PUR-B-1L-S	3	1	1	24	1
22260561	AB-C3-M12MS-2,0PUR-B-1L-S	3	2	1	24	1
<b>Прямой штекер и вентильный штекер, тип В1 (11 мм)</b>						
22260554	AB-C3-M12MS-0,3PUR-BI-1L-S	3	0.3	1	24	1
22260555	AB-C3-M12MS-0,6PUR-BI-1L-S	3	0.6	1	24	1
22260556	AB-C3-M12MS-1,0PUR-BI-1L-S	3	1	1	24	1
22260557	AB-C3-M12MS-2,0PUR-BI-1L-S	3	2	1	24	1
<b>Прямой штекер и вентильный штекер, тип С (8 мм)</b>						
22260566	AB-C3-M12MS-0,3PUR-C-1L-S	3	0.3	1	24	1
22260567	AB-C3-M12MS-0,6PUR-C-1L-S	3	0.6	1	24	1
22260568	AB-C3-M12MS-1,0PUR-C-1L-S	3	1	1	24	1
22260569	AB-C3-M12MS-2,0PUR-C-1L-S	3	2	1	24	1
<b>Прямой штекер и вентильный штекер, тип С1 (9,4 мм)</b>						
22260562	AB-C3-M12MS-0,3PUR-CI-1L-S	3	0.3	1	24	1
22260563	AB-C3-M12MS-0,6PUR-CI-1L-S	3	0.6	1	24	1
22260564	AB-C3-M12MS-1,0PUR-CI-1L-S	3	1	1	24	1
22260565	AB-C3-M12MS-2,0PUR-CI-1L-S	3	2	1	24	1

Если нет других указаний, то все представленные значения для данного вида продукции являются номинальными. Другие значения, например, отклонения, можно получить по запросу. Фотографии представлены не в точном масштабе и не являются точными до подробностей иллюстрациями соответствующих изделий.

### Аксессуары

- Ярлык FLEXIMARK® LMB см. главный каталог Lapp Group



## UNITRONIC® SENSOR M12Y

M12 Y штекер и 2 свободных конца

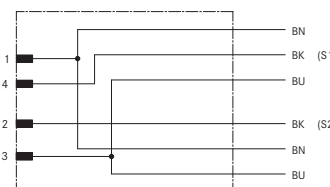

ÖLFLEX®  
UNITRONIC®  
ETHERLINE®  
HITRONIC®  
SILVYN®

### Преимущества

- Экономия благодаря быстрому и простому монтажу
- Экономия места для монтажа благодаря габаритам

### Характеристики

- 4-конт. M12Y штекер и свободный конец проводника
- Кабели имеют маркировочные манжеты
- Отсутствие субстанций, препятствующих запечке лака
- Для применения в буксируемых кабельных цепях

### Конструкция

- 3 x 0,34 мм<sup>2</sup>
- Цветовая кодировка: коричневый, голубой, черный
- Наружная оболочка: полиуретан без галогенов, черный

### Подходящие инструменты

- DATA STRIP Инструмент для удаления изоляции, главный каталог Lapp Group

### Технические характеристики

- ETIM** ETIM 5.0 Class-ID: EC00 1855  
ETIM 5.0 Class-Description: Sensor-actuator патч-корд
- Материал**  
Контакты: CuSn  
Рабочая поверхность контакта: Ni/Au  
Рифления: литье из цинкового сплава, никелированный  
Корпус: полиуретан, трудновоспламеняемый, самозатухающий
- IP** Класс защиты IP65/IP67/IP68
- Температура окружающей среды (рабочая)**  
Штекер/гнездо: от -25 до +90 °C  
Неподвижное применение: от -40 до +80 °C  
Подвижное применение: от -25 до +80 °C
- Кодировка**  
А-стандарт
- Номинальный ток, А**  
4 А

Артикул	Обозначение	Длина, м	LED	Номинальное напряжение, В	Количество в упаковке
<b>Y-штекер и 2 x свободных конца кабеля</b>					
22260500	AB-C3-M12Y-2,0PUR	2	нет	250	1
22260513	AB-C3-M12Y-5,0PUR	5	нет	250	1
22260526	AB-C3-M12Y-10,0PUR	10	нет	250	1

Если нет других указаний, то все представленные значения для данного вида продукции являются номинальными. Другие значения, например, отклонения, можно получить по запросу. Фотографии представлены не в точном масштабе и не являются точными до подробностей иллюстрациями соответствующих изделий. UL-сертификацию смотри в тех. паспорте.

### Аксессуары

- Ярлык FLEXIMARK® LMB см. главный каталог Lapp Group



## UNITRONIC® SENSOR M12Y-M8

Прямой штекер M12 Y и 2 гнезда M8

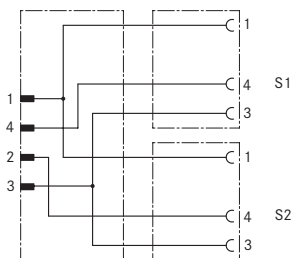

### Преимущества

- Экономия благодаря быстрому и простому монтажу
- Экономия места для монтажа благодаря габаритам
- Быстрое и простое отслеживание ошибок

### Характеристики

- 4-конт. штекер M12Yи 2 3-конт. гнезда M8
- Кабели имеют маркировочные манжеты
- Отсутствие субстанций, препятствующих запечке лака
- Для применения в буксируемых кабельных цепях

### Конструкция

- 3 x 0,25 мм<sup>2</sup>
- Цветовая кодировка: коричневый, голубой, черный
- Наружная оболочка: полиуретан без галогенов, черный

### Технические характеристики



ETIM 5.0 Class-ID: EC001855  
ETIM 5.0 Class-Description:  
Sensor-actuator патч-корд



#### Материал

Контакты: CuSn  
Рабочая поверхность контакта: Ni/Au  
Рифления: литье из цинкового сплава, никелированный  
Корпус: полиуретан, трудновоспламеняемый, самозатухающий



#### Класс защиты

IP65/IP67/IP68



#### Температура окружающей среды (рабочая)

Штекер/гнездо: от -25 до +90 °C  
Неподвижное применение:  
от -40 до +80 °C  
Подвижное применение:  
от -25 до +80 °C

#### Кодировка

A-стандарт

**Номинальный ток, А**  
4 А

Артикул	Обозначение	Кол-во контактов	Длина, м	Номинальное напряжение, В	LED	Количество в упаковке
<b>Y-штекер и прямое гнездо</b>						
22260514	AB-C3-M12Y-0,3PUR-M8FS	3	0.3	60	нет	1
22260515	AB-C3-M12Y-0,6PUR-M8FS	3	0.6	60	нет	1
22260516	AB-C3-M12Y-1,0PUR-M8FS	3	1	60	нет	1
22260517	AB-C3-M12Y-2,0PUR-M8FS	3	2	60	нет	1
<b>Y-штекер и угловое гнездо</b>						
22260518	AB-C3-M12Y-0,3PUR-M8FA	3	0.3	60	нет	1
22260519	AB-C3-M12Y-0,6PUR-M8FA	3	0.6	60	нет	1
22260520	AB-C3-M12Y-1,0PUR-M8FA	3	1	60	нет	1
22260521	AB-C3-M12Y-2,0PUR-M8FA	3	2	60	нет	1
<b>Y-штекер и угловое гнездо со светодиодами</b>						
22260522	AB-C3-M12Y-0,3PUR-M8FA-2L	3	0.3	24	2	1
22260523	AB-C3-M12Y-0,6PUR-M8FA-2L	3	0.6	24	2	1
22260524	AB-C3-M12Y-1,0PUR-M8FA-2L	3	1	24	2	1
22260525	AB-C3-M12Y-2,0PUR-M8FA-2L	3	2	24	2	1

Если нет других указаний, то все представленные значения для данного вида продукции являются номинальными. Другие значения, например, отклонения, можно получить по запросу. Фотографии представлены не в точном масштабе и не являются точными до подробностей иллюстрациями соответствующих изделий. UL-сертификацию смотри в тех. паспорте.

### Аксессуары

- Ярлык FLEXIMARK® LMB см. главный каталог Lapp Group



## UNITRONIC® SENSOR M12Y-M12

M12 Y прямой штекер и 2 гнезда M12

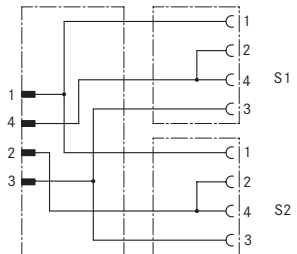

### Преимущества

- Экономия благодаря быстрому и простому монтажу
- Экономия места для монтажа благодаря габаритам
- Быстрое и простое отслеживание ошибок

### Характеристики

- 4-конт. штекер M12Y и 2 4-конт. гнезда M12
- Гнездо M12 конт. 2+4
- Кабели имеют маркировочные манжеты
- Отсутствие субстанций, препятствующих запечке лака
- Для применения в буксируемых кабельных цепях

### Конструкция

- 3 x 0,34 мм<sup>2</sup>
- Цветовая кодировка: коричневый, голубой, черный
- Наружная оболочка: полиуретан без галогенов, черный

### Технические характеристики

**ETIM** ETIM 5.0 Class-ID: EC001855  
ETIM 5.0 Class-Description: Sensor-actuator патч-корд

**Материал**  
Контакты: CuSn  
Рабочая поверхность контакта: Ni/Au  
Рифления: литье из цинкового сплава, никелированный  
Корпус: полиуретан, трудновоспламеняемый, самозатухающий

**IP** Класс защиты  
IP65/IP67/IP68

**Температура окружающей среды (рабочая)**  
Штекер/гнездо: от -25 до +90 °C  
Неподвижное применение: от -40 до +80 °C  
Подвижное применение: от -25 до +80 °C

**Кодировка**  
A-стандарт

**Номинальный ток, А**  
4 А

Артикул	Обозначение	Кол-во контактов	Длина, м	Номинальное напряжение, В	LED	Количество в упаковке
<b>Y-штекер и прямое гнездо</b>						
22260501	AB-C3-M12Y-0,3PUR-M12FS-B	3	0.3	250	нет	1
22260502	AB-C3-M12Y-0,6PUR-M12FS-B	3	0.6	250	нет	1
22260503	AB-C3-M12Y-1,0PUR-M12FS-B	3	1	250	нет	1
22260504	AB-C3-M12Y-2,0PUR-M12FS-B	3	2	250	нет	1
<b>Y-штекер и угловое гнездо</b>						
22260505	AB-C3-M12Y-0,3PUR-M12FA-B	3	0.3	250	нет	1
22260506	AB-C3-M12Y-0,6PUR-M12FA-B	3	0.6	250	нет	1
22260507	AB-C3-M12Y-1,0PUR-M12FA-B	3	1	250	нет	1
22260508	AB-C3-M12Y-2,0PUR-M12FA-B	3	2	250	нет	1
<b>Y-штекер и угловое гнездо со светодиодами</b>						
22260509	AB-C3-M12Y-0,3PUR-M12FA-2L-B	3	0.3	24	2	1
22260510	AB-C3-M12Y-0,6PUR-M12FA-2L-B	3	0.6	24	2	1
22260511	AB-C3-M12Y-1,0PUR-M12FA-2L-B	3	1	24	2	1
22260512	AB-C3-M12Y-2,0PUR-M12FA-2L-B	3	2	24	2	1

Если нет других указаний, то все представленные значения для данного вида продукции являются номинальными. Другие значения, например, отклонения, можно получить по запросу. Фотографии представлены не в точном масштабе и не являются точными до подробностей иллюстрациями соответствующих изделий. UL-сертификацию смотри в тех. паспорте.

### Аксессуары

- Ярлык FLEXIMARK® LMB см. главный каталог Lapp Group



## UNITRONIC® SENSOR M12 | M16

Гнездо M12 / M16 с подсоединенным магистральным кабелем



### Преимущества

- Соединительные кабели для M8 боксов, 4-10-гнездовых контактов
- Вместо отдельных проводов прокладывается магистральный кабель управления
- Гибридный кабель для передачи данных и тока

### Характеристики

- Угловое гнездо M12 на свободном конце проводника, без галогенов
- Угловое гнездо с резьбой M16
- Для применения в буксируемых кабельных цепях
- Отсутствие субстанций, препятствующих запечке лака

### Конструкция

- Сечение жил:
  - M16: силовые жилы: 0,75 мм<sup>2</sup>, сигнальные жилы: 0,34 мм<sup>2</sup>;
  - M12: 0,14 мм<sup>2</sup>
- Изоляция жил: PP (M12), ПВХ (M16)
- Наружная оболочка: PUR, черная

### Технические характеристики

	<b>Классификация</b> ETIM 5.0 Class-ID: EC001855 ETIM 5.0 Class-Description: Sensor-actuator патч-корд
	<b>Материал</b> Контакты: CuZn Рабочая поверхность контакта: Ni/Au Рифления: никелированная латунь Корпус: полиуретан, трудновоспламеняемый, самозатухающий
	<b>Класс защиты</b> IP 67 IP 65/IP 67/IP 68 (M12)
	<b>Температура окружающей среды (рабочая)</b> штекер/гнездо: от -25 до +90 °C Неподвижное применение: от -40 до +90 °C от -40 до +80 °C (M12) Подвижное применение: от -5 до +80 °C
	<b>Кодировка</b> А-стандарт
	<b>Номинальный ток, А</b> 4 А 1,5 А (M12)

Артикул	Обозначение	Длина, м	Номинальное напряжение, В	Количество в упаковке
<b>M12 гнездо угловое</b>				
22262127	AB-C12-5,0PUR-M12FA	5	30	1
22262128	AB-C12-10,0PUR-M12FA	10	30	1
<b>M16 гнездо угловое</b>				
<b>8 конт. (6x сигнальных - 2 мостовых, 2x силовых)</b>				
22260607	AB-C8-5,0PUR-M16FA	5	125	1
22260608	AB-C8-10,0PUR-M16FA	10	125	1
<b>10-конт. (8x сигнальных - 2 мостовых, 2x силовых)</b>				
22260609	AB-C10-5,0PUR-M16FA	5	125	1
22260610	AB-C10-10,0PUR-M16FA	10	125	1
<b>12-конт. (10x сигнальных - 2 мостовых, 2x силовых)</b>				
22260611	AB-C12-5,0PUR-M16FA	5	125	1
22260612	AB-C12-10,0PUR-M16FA	10	125	1
<b>14-конт. (12x сигнальных - 2 мостовых, 2x силовых)</b>				
22260613	AB-C14-5,0PUR-M16FA	5	125	1
22260614	AB-C14-10,0PUR-M16FA	10	125	1

Цена на базе меди. Определение и расчет ценовых надбавок для кабелей из меди приведены в таблице T17 в приложении к каталогу. Фотографии представлены не в точном масштабе и не являются точными до подробностей иллюстрациями соответствующих изделий.

### Аксессуары

- Распределительный короб см. главный каталог Lapp Group





## UNITRONIC® SENSOR M 12 Power

Силовой кабель: M 12 штекер/гнездо, свободный конец

### Информация

- Другие типы Вы можете найти на [www.lappgroup.ru/assemblyfinder](http://www.lappgroup.ru/assemblyfinder) или по запросу



### Преимущества

- Экономичная и рациональная разводка Fieldbus S/A (датчик/исполнительный механизм)
- Экономия места для монтажа благодаря габаритам
- Индивидуальное конфекционирование свободного конца кабеля

### Характеристики

- 4-жильный силовой кабель
- M 12 штекер, A-кодировка с быстрой защелкивающейся блокировкой
- Кабели имеют маркировочные манжеты
- Для применения в буксируемых кабельных цепях
- Отсутствие субстанций, препятствующих запечке лака

### Конструкция

- 4 x 0.75 мм<sup>2</sup>
- 4-конт.: коричневый (1), белый (2), голубой (3), черный (4)
- Изоляция жил: ПВХ-пластикат
- Наружная оболочка: PUR, черная
- Наружный диаметр: 5,9 мм

### Подходящие инструменты

- DATA STRIP. Инструмент для удаления изоляции см. главный каталог Lapp Group

### Подходящие соединители

- EPIC® SENSOR M12 см. главный каталог Lapp Group

### Технические характеристики

- Классификация**  
ETIM ETIM 5.0 Class-ID: EC001855  
ETIM 5.0 Class-Description: Sensor-actuator патч-корд
- Материал**  
Контакты: CuSn  
Рабочая поверхность контакта: Ni/Au  
Рифления: литье из цинкового сплава, никелированный  
Корпус: полиуретан, трудновоспламеняемый, самозатухающий
- Минимальный радиус изгиба**  
Подвижное применение: 10 x D
- Класс защиты**  
IP65/IP67/IP68
- Температура окружающей среды (рабочая)**  
Штекер/гнездо: от -25 до +90 °C  
Неподвижное применение: от -25 до +80 °C  
Подвижное применение: от -5 до +80 °C
- Кодировка**  
A-стандарт
- Номинальный ток, А**  
4 А

Артикул	Обозначение	Количество контактов	Длина, м	Конструкция	Номинальное напряжение, В	Количество в упаковке
<b>Прямой штекер</b>						
22260778	AB-PC4-M12MS-2,0PUR	4	2	прямой	250	1
22260779	AB-PC4-M12MS-5,0PUR	4	5	прямой	250	1
22260780	AB-PC4-M12MS-10,0PUR	4	10	прямой	250	1
<b>Прямое гнездо</b>						
22260781	AB-PC4-2,0PUR-M12FS	4	2	прямой	250	1
22260782	AB-PC4-5,0PUR-M12FS	4	5	прямой	250	1
22260783	AB-PC4-10,0PUR-M12FS	4	10	прямой	250	1

Если нет других указаний, то все представленные значения для данного вида продукции являются номинальными. Другие значения, например, отклонения, можно получить по запросу.

Цена на базе меди. Определение и расчет ценовых надбавок для кабелей из меди приведены в таблице T17 в приложении к каталогу. Фотографии представлены не в точном масштабе и не являются точными до подробностей иллюстрациями соответствующих изделий.

### Аксессуары

- FLEXIMARK® ярлыки LMB см. главный каталог Lapp Group

# ETHERLINE®

Системы передачи данных  
для ETHERNET технологий



Продукты бренда ETHERLINE® открывают дорогу в будущее Ethernet применений: безопасных, быстрых и надежных решений. Системы, состоящие из надежных и износостойких кабелей и соединительных компонентов для пассивного сетевого оборудования, позволяют найти подходящее решение практически для любого применения, особенно в промышленных условиях.

#### **Области применения**

- Промышленные сети и сети зданий
- Машиностроение и производство промышленного оборудования
- Техника автоматизации
- Техника управления



**ETHERLINE® Cat.5e FD**

Для особо гибкого применения

**Информация**

- Кабели для Industrial Ethernet
- Для особо гибкого применения
- Только для патч-кабелей (макс. 60 м)



**Преимущества**

- Возможна непрерывная связь от уровня датчик/исполнительный механизм до уровня управления и к интернету
- Экранированные, защита от помех
- Для применения в помещениях с сухой или влажной средой
- Для промышленного применения
- Кабели с оболочкой из полиуретана: 1000 V UL- рейтинг для монтажа в непосредственной близости от силовых кабелей

**Области применения**

- 2-х парные: 10/100 Мбит/с для промышленного Ethernet
- 4-х парные: 10/100/1000 Мбит/с для Industrial Ethernet
- Только для патч-кабелей (макс. 60 м)
- Подходят для сетей EtherCAT и EtherNet/IP
- Для применения в буксируемых кабельных цепях

**Характеристики**

- Двойное экранирование обеспечивает высокую надежность передачи в областях с электромагнитными помехами
- Наружная оболочка из полиуретана (PUR), стойкая к минеральным маслам и износостойкая
- Безгалогеновая наружная оболочка
- Кабели с оболочкой из полиуретана: 1000 V UL- рейтинг для монтажа в непосредственной близости от силовых кабелей

**Стандарты / Сертификаты соответствия**

- PUR типы: UL-AWM Style 21576
- Не поддерживают горение в соответствии с IEC 60332-1-2
- Без галогенов в соответствии с IEC 60754-1 (количество галогеносодержащих кислот)
- Коррозионная активность дымовых газов в соответствии с IEC 60754-2 (Степень кислотности)
- Соответствует требованиям TP о ПБ №123-ФЗ ГОСТ 31565-2012 ПРГО 1

**Конструкция**

- Жилы из медных проволок, сеч. 0,14 мм<sup>2</sup> (19x0,10 мм), (26AWG)
- Внутренняя оболочка: термопластичный эластомер, без галогенов
- 2-х или 4-х парные кабели
- Экран в виде оплетки из луженых медных проволок
- Наружная оболочка из полиуретана (PUR)
- Цвет: морской синий (RAL 5021)

**Технические характеристики**

**ETIM** ETIM 5.0 Class-ID: EC000830  
ETIM 5.0 Class-Description: кабели связи

**Рабочее пиковое напряжение** (не для силовых цепей)  
125 В

**Минимальный радиус изгиба**  
Неподвижное применение: 8 x D  
Подвижное применение: 15 x D

**Испытательное напряжение**  
Жила/жила: 1000 В  
Жила/экран: 500 В

**Волновое сопротивление**  
100 Ом +/- 15%

**Температурный диапазон**  
Кабель с наружной оболочкой из полиуретана  
Неподвижное применение: VDE: от -30 до +80 °C  
UL/CSA: от -30 до +80 °C  
При монтаже: VDE: от -5 до +50 °C  
UL/CSA: от -5 до +80 °C

Артикул	Обозначение	Кол-во пар и сечение жил в AWG	Макс. наружный диаметр, мм	Вес меди, кг/км	Вес, кг/км
<b>2-х парное исполнение</b>					
2170289	ETHERLINE® FD P CAT.5e	2 x 2 x AWG 26/19	6.2	20	48
<b>4-х парное исполнение</b>					
2170489	ETHERLINE® FD P CAT.5e	4 x 2 x AWG 26/19	6.6	27	54

Если нет других указаний, то все представленные значения для данного вида продукции являются номинальными. Другие значения, например, отклонения, можно получить по запросу. Стандартные длины см.: [www.lappkabel.de/en/cable-standardlengths](http://www.lappkabel.de/en/cable-standardlengths). Упаковка: бухта 100 м, барабан 500/1000 м. По запросам - технический паспорт на изделие, указывайте, пожалуйста, тип кабеля и маркоразмер. Фотографии представлены не в точном масштабе и не являются точными до подробностей иллюстрациями соответствующих изделий.

**Аксессуары**

- Штекер RJ45 CAT.6 Hirsch TM21 см. главный каталог Lapp Group
- SMART STRIP Инструмент для удаления оболочки
- DATA STRIP Инструмент для удаления изоляции см. главный каталог Lapp Group



### ETHERLINE® Cat.5 FD BK

Кабели Ethernet для техники проведения массовых мероприятий



#### Информация

- Для особо гибкого применения в промышленных условиях
- Cat.5e
- Только для патч-кабелей (макс. 60 м)

#### Преимущества

- Многостороннее применение благодаря возможности применения вне помещений, стойкие к УФ-лучам
- Особо гибкие, простой монтаж при ограниченном пространстве
- Экранированные, защита от помех
- Для подвижного применения, хорошо наматываются и разматываются
- Используется на дорогах

#### Области применения

- IEEE 802.3: 10/100/1000Base-T
- IEEE 802.5: ISDN; FDDI; ATM
- Подходят для передачи аудиосигналов (ETHERSOUND) или данных по управлению освещением (DMX или Ethernet) или для построения компьютерной сети
- Только для патч-кабелей (макс. 60 м)
- Подходят для сетей EtherCAT и EtherNet/IP
- 4-х парные: 10/100/1000 Мбит/с для Industrial Ethernet

#### Характеристики

- CAT.5
- Разработан специально для применения при проведении массовых мероприятий
- Для прокладки вне помещений, стойкие к УФ-лучам
- Наружная оболочка из полиуретана (PUR), стойкая к минеральным маслам и износостойкая
- Оптимальное экранирование для защиты от электромагнитных помех

#### Стандарты / Сертификаты соответствия

- UL-AWM Style 21576
- Не распространяет горение согл. IEC 60332-1-2
- Без галогенов в соответствии с IEC 60754-1 (количество галогеносодержащих кислот)
- Коррозионная активность дымовых газов в соответствии с IEC 60754-2 (Степень кислотности)
- Соответствует требованиям ТР о ПБ №123-ФЗ ГОСТ Р 53315-2009 (п. 5.2) ПРГО 1

#### Конструкция

- Жилы из медных проволок, сеч. 0,14 мм<sup>2</sup> (19x0,10 мм), (26AWG)
- Изоляция: полимер с электронной сшивкой, макс. нар. диаметр 1,0 мм
- Скрутка: парная скрутка жил, общая скрутка пар
- Внутренняя оболочка: термопластичный эластомер, без галогенов
- Экран в виде оплетки из луженых медных проволок
- Наружная оболочка: полиуретан, без галогенов, черный

#### Технические характеристики

- ETIM 5.0 Class-ID: EC000830  
ETIM 5.0 Class-Description: кабели связи
- Рабочее пиковое напряжение**  
(не для силовых цепей)  
125 В
- Минимальный радиус изгиба**  
Подвижное применение: 15 x D  
Неподвижное применение: 8 x D
- Испытательное напряжение**  
Жила/жила: 1000 В  
Жила/экран: 500 В
- Волновое сопротивление**  
100 Ом +/- 15%
- Температурный диапазон**  
Кабель с наружной оболочкой из полиуретана  
Неподвижное применение:  
VDE: от -30 до +80 °C  
UL/CSA: от -30 до +80 °C  
При монтаже: VDE:  
от -5 до +50 °C  
UL/CSA: от -5 до +80 °C

Артикул	Обозначение	Кол-во пар и сечение жил в AWG	Макс. наружный диаметр, мм	Вес меди, кг/км	Вес, кг/км
<b>ETHERLINE® Cat.5 FD BK</b>					
CE217489	ETHERLINE® FD P BK Cat.5	4x2xAWG26/19	6.6	27	54

Если нет других указаний, то все представленные значения для данного вида продукции являются номинальными. Другие значения, например, отклонения, можно получить по запросу. Стандартные длины: (100, 500, 1000 м).

Упаковка: бухты до 30 кг/250 м или на барабанах.

Укажите желаемую упаковку (например, 1 x 500 м на барабане или 5 x 100 м в бухтах).

Фотографии представлены не в точном масштабе и не являются точными до подробностей иллюстрациями соответствующих изделий.

#### Аксессуары

- Штекер RJ45 CAT.6 Hirose TM21 см. главный каталог Lapp Group
- SMART STRIP Инструмент для удаления оболочки



## ETHERLINE® EC FD Cat.5e

Для особо гибкого применения

### Информация

- Для применения в сетях EtherCat
- Для особо гибкого применения в промышленных условиях
- Cat.5e

### Преимущества

- Кабели для Industrial Ethernet для применения в экстремальных условиях эксплуатации
- Для применения в помещениях с сухой или влажной средой
- Оптимальное место для монтажа

### Области применения

- Подходят для сетей EtherCAT и EtherNet/IP
- Для особо гибкого применения (буксируемые кабельные цепи, подвижные детали машин)
- Для Industrial Ethernet применений, например, в сетях EtherCat, неподвижная прокладка или для гибкого/особо гибкого применения
- Для внутренней разводки в распределительных шкафах электрического и электронного оснащения
- Только для патч-кабелей (макс. 60 м)

### Характеристики

- Наружная оболочка из полиуретана, без галогенов
- Соответствуют требованиям CAT.5e, ISO/IEC 11801 и EN 50173, Klasse D
- Двойное экранирование обеспечивает высокую надежность передачи в областях с электромагнитными помехами

### Стандарты / Сертификаты соответствия

- Без галогенов по VDE 0472-815
- Соответствует требованиям ТР о ПБ №123-ФЗ ГОСТ Р 53315-2009 (п. 5.2) ПРГО 1

### Конструкция

- Жилы из луженых медных проволок, 26AWG (19 x 0,10), (0,14 мм<sup>2</sup>)
- Изоляция жил: полиэтилен (PE)
- Цветовая кодировка изоляции: оранжевый/бело-оранжевый; зеленый/бело-зеленый
- Жилы скручены в звездную четверку
- SF/UTP: общий экран из алюминиевой фольги и оплетки из медных луженых проволок
- Наружная оболочка из безгалогеновой полиуретановой смеси
- Цвет: зеленый (аналогичен RAL 6018)

### Технические характеристики

- ETIM** ETIM 5.0 Class-ID: EC000829  
ETIM 5.0 Class-Description: Сигнальный телекоммуникационный кабель
- Рабочее пиковое напряжение** макс. 100 В (не для силовых цепей)
- Минимальный радиус изгиба**  
Неподвижное применение: 4 x D  
Подвижное применение: 8 x D
- Волновое сопротивление** 100 Ом +/- 15%
- Температурный диапазон**  
Неподвижное применение: от -40 до +80 °C  
Подвижное применение: от -30 °C до +50 °C

Артикул	Обозначение	Кол-во пар и сечение жил в AWG	Макс. наружный диаметр, мм	Вес меди, кг/км	Вес, кг/км
ETHERLINE® EC FD Cat.5e					
2170434	ETHERLINE® EC FD Cat.5e	1 x 4 x AWG26/19	5	20	35

Если нет других указаний, то все представленные значения для данного вида продукции являются номинальными. Другие значения, например, отклонения, можно получить по запросу. По запросам - технический паспорт на изделие, указывайте, пожалуйста, тип кабеля и маркоразмер. Фотографии представлены не в точном масштабе и не являются точными до подробностей иллюстрациями соответствующих изделий.

### Аксессуары

- EPIC® SENSOR M8 см. главный каталог Lapp Group



## ETHERLINE® PN Cat.5 FD

Для особо гибкого применения



### Преимущества

- Для применения в помещениях с сухой или влажной средой
- Экранированные, защита от помех
- Кабели для Industrial Ethernet для применения в экстремальных условиях эксплуатации
- 2-х парные: 10/100 Мбит/с для промышленного Ethernet

### Области применения

- Для применения в буксируемых кабельных цепях
- Машиностроение, приборостроение, монтаж распределительных электрошкафов
- Макс. длина кабеля для скорости передачи 100 Мбит/с - 85 м
- Подходят для сетей EtherCAT и EtherNet/IP

### Характеристики

- CAT.5
- Наружная оболочка из полиуретана (PUR), стойкая к минеральным маслам и износостойкая
- Не поддерживают горение в соответствии с IEC 60332-1-2
- Оптимизированная конструкция кабеля для прокладки в буксируемых кабельных цепях
- Безгалогеновые, многостороннее применение

### Стандарты / Сертификаты соответствия

- UL/CSA тип CMX (UL 444)
- Соответствует требованиям ТР о ПБ №123-ФЗ ГОСТ Р 53315-2009 (п. 5.2) ПРГО 1

### Конструкция

- Жилы из медных луженых тонких проволок
- Жилы скручены в звездную четверку
- Цветовая кодировка в соот. с PROFINET для применений Cat.5
- Внутренняя оболочка: термопластичный сополимер (FRNC)
- Общий экран из ламинированной алюминиевой фольги и оплетки из медных луженых проволок
- Наружная оболочка из полиуретана, без галогенов
- Цвет: зеленый (аналогичен RAL 6018)

### Информация

- Для особо гибкого применения
- Для PROFINET применений

### Технические характеристики

- ETIM 5.0 Class-ID: EC000829  
ETIM 5.0 Class-Description: Сигнальный телекоммуникационный кабель
- Рабочее пиковое напряжение**  
(не для силовых цепей)  
125 В
- Минимальный радиус изгиба**  
Подвижное применение: 8 x D  
Неподвижное применение: 5 x D
- Испытательное напряжение**  
Жила/жила: 700 В  
Жила/экран: 700 В
- Волновое сопротивление**  
100 Ом +/- 15%
- Температурный диапазон**  
Неподвижное применение:  
от -30 до +70 °C  
Подвижное применение:  
от -20 до +60 °C

Артикул	Обозначение	Кол-во пар и сечение жил в AWG	Макс. наружный диаметр, мм	Вес меди, кг/км	Вес, кг/км
<b>ETHERLINE® PN Cat.5 FD</b>					
2170894	ETHERLINE® FD P FC CAT.5	2 x 2 x AWG 22/7	6.8	31.3	63

Если нет других указаний, то все представленные значения для данного вида продукции являются номинальными. Другие значения, например, отклонения, можно получить по запросу. Стандартные длины см.: [www.lappkabel.de/en/cable-standardlengths](http://www.lappkabel.de/en/cable-standardlengths).

Упаковка: бухты до 30 кг/250 м или на барабанах.

PROFINET® зарегистрированный товарный знак PNO (организации пользователей PROFIBUS).

По запросам - технический паспорт на изделие, указывайте пожалуйста тип кабеля и маркоразмер.

Фотографии представлены не в точном масштабе и не являются точными до подробностей иллюстрациями соответствующих изделий.

### Аксессуары

- EPIC® DATA PN AX RJ45 см. главный каталог Lapp Group
- EPIC® DATA PN 90 RJ45 см. главный каталог Lapp Group
- EPIC® DATA AX RJ45 Cat.6 IP68 см. главный каталог Lapp Group
- EPIC® DATA M12D см. главный каталог Lapp Group



**ETHERLINE® CAT.6 FD**

Для особо гибкого применения

ÖLFLEX®  
UNITRONIC®  
ETHERLINE®  
HITRONIC®  
SILVYN®

**Информация**

- Кабели CAT.6 для применения в буксируемых кабельных цепях!

**Преимущества**

- Особо гибкие кабели передачи данных в полиуретановой оболочке, с высокими требованиями к сроку службы даже в жестких климатических условиях
- Оптимальное экранирование для защиты от электромагнитных помех

**Области применения**

- Для применения в буксируемых кабельных цепях, подвижных частях оборудования в помещениях с сухой или влажной средой
- Только для патч-кабелей (макс. 60 м)
- Подходят для сетей EtherCAT и EtherNet/IP
- Производство промышленного оборудования, аппаратостроение
- 4-х парные: 10/100/1000 Мбит/с для Industrial Ethernet

**Характеристики**

- Не поддерживают горение в соответствии с IEC 60332-1-2
- Наружная оболочка из полиуретана, стойкая к воздействию большинства масел и тормозных жидкостей
- Кабели CAT.6 для применения в буксируемых кабельных цепях!
- Кабели LAN Cat.6 - специфицированы до 350 МГц
- Конструкция рассчитана на 1...2 миллиона цикла изгиба в буксируемых кабельных цепях



**Стандарты / Сертификаты соответствия**

- UL/CSA тип CMX (UL 444)
- Соответствует требованиям ТР о ПБ №123-ФЗ ГОСТ Р 53315-2009 (п. 5.2) ПРГО 1

**Конструкция**

- Многопроволочная жила из медных луженых проволок
- AWG26 (19-проволоч. жила)
- Изоляция жил из полипропилена (PP)
- Внутренняя оболочка: термопластичный сополимер (FRNC)
- SF/UTP: общий экран из алюминиевой фольги и оплетки из медных луженых проволок
- Наружная оболочка из полиуретана, без галогенов
- Цвет: зеленый (аналогичен RAL 6018)

**Технические характеристики**

**ETIM** ETIM 5.0 Class-ID: EC000830  
ETIM 5.0 Class-Description: кабели связи

**Рабочее пиковое напряжение**  
макс. 100 В (не для силовых цепей)

**Минимальный радиус изгиба**  
Неподвижное применение: 4 x D  
Подвижное применение: 7,5 x D

**Испытательное напряжение**  
700 В

**Волновое сопротивление**  
При 1100 МГц: 100 ± 15 Ом

**Температурный диапазон**  
Неподвижное применение: от -40 до +80 °C  
Подвижное применение: от -30 до +80 °C

Артикул	Обозначение	Кол-во пар и сечение жил в AWG	Макс. наружный диаметр, мм	Вес меди, кг/км	Вес, кг/км
<b>ETHERLINE® CAT.6 FD</b>					
2170488	ETHERLINER CAT.6 FD	4 x 2 x AWG 26/19	7.8	31.7	63

Если нет других указаний, то все представленные значения для данного вида продукции являются номинальными. Другие значения, например, отклонения, можно получить по запросу. Цена на базе меди: Евро 150/100 кг. Определение и расчет ценовых надбавок для кабелей из меди приведены в таблице T17 в приложении к каталогу. Стандартные длины см.: [www.lappkabel.de/en/cable-standardlengths](http://www.lappkabel.de/en/cable-standardlengths). Упаковка: бухты до 30 кг/250 м или на барабанах. Укажите желаемую упаковку (например, 1 x 500 м на барабане или 5 x 100 м в бухтах). Фотографии представлены не в точном масштабе и не являются точными до подробностей иллюстрациями соответствующих изделий.

**Аксессуары**

- EPIC® DATA AX RJ45 Cat.6<sub>A</sub> см. главный каталог Lapp Group
- EPIC® DATA 90 RJ45 Cat.6<sub>A</sub> см. главный каталог Lapp Group
- DATA STRIP Инструмент для удаления изоляции см. главный каталог Lapp Group



## ETHERLINE® FD CAT.6<sub>A</sub>

Для особо гибкого применения



### Преимущества

- Для применения в буксируемых кабельных цепях, для подвижных частей оборудования, в помещениях с сухой и влажной средой
- 4-х парные: 100 Мбит/с до 10 Гбит/с для промышленного Ethernet
- Оптимальное экранирование для защиты от электромагнитных помех
- Кабели для Industrial Ethernet для применения в экстремальных условиях эксплуатации

### Области применения

- Особо гибкое применение (напр., буксируемые кабельные цепи и т. д.)
- Машиностроение, приборостроение, монтаж распределительных электрошкафов
- Макс. длина кабеля для скорости передачи 100Мбит/с - 85 м
- Подходят для сетей EtherCAT и EtherNet/IP

### Характеристики

- Типы в полиуретановой оболочке, без галогенов по VDE 0472-815
- Маслостойкий в соот. с IEC 60811-2-1
- Кабели CAT.6A для скорости передачи до 10 Гбит/с, для применения в буксируемых кабельных цепях

- Отвечает требованиям CAT.6A, ISO/IEC 11801 и EN 50173
- Мин. 2.5 млн циклов изгиба при применении в буксируемых кабельных цепях

### Стандарты / Сертификаты соответствия

- Электрические требования в соответствии с IEC 61156-6
- PUR: сертификация UL/CSA (CMX)
- PUR типы: UL-AWM Style 21576
- ПВХ кабели с сертификацией UL/CSA (CM)
- Не распространяет горение согл. IEC 60332-1-2
- Соответствует требованиям ТР о ПБ №123-ФЗ ГОСТ Р 53315-2009 (п. 5.2) ПРГО 1

### Конструкция

- Жилы 7-проволочные из медных луженых проволок
- Изоляция жил на основе полиолефинов
- S/FTP: общий экран в виде оплетки из медных проволок и экран по парам из алюминиевой фольги
- Наружная оболочка: полиуретан без галогенов / ПВХ-пластикат
- Цвет: зеленый (аналогичен RAL 6018)

### Информация

- Кабели CAT.6A для скорости передачи до 10 Гбит/с, для применения в буксируемых кабельных цепях
- 4-х парные, для PROFINET применений

### Технические характеристики

**ETIM** ETIM 5.0 Class-ID: EC000829  
ETIM 5.0 Class-Description: Сигнальный телекоммуникационный кабель

**Минимальный радиус изгиба**  
Подвижное применение: 15 x D  
Неподвижное применение: 8 x D

**Волновое сопротивление**  
100 Ом

**Температурный диапазон**  
Неподвижное применение  
ПВХ: от -40 до +80 °C  
PUR: от -40 до +80 °C  
Подвижное применение:  
ПВХ: от -10 до +70 °C  
PUR: от -30 до +70 °C

Артикул	Обозначение	Кол-во пар и сечение жил в AWG	Макс. наружный диаметр, мм	Вес меди, кг/км	Вес, кг/км
<b>Наружная оболочка из ПВХ-пластиката</b>					
2170485	ETHERLINE® CAT.6 <sub>A</sub>	4x2xAWG24/7	9.0	44	88
<b>Наружная оболочка из полиуретана, без галогенов</b>					
2170484	ETHERLINE® Cat.6 <sub>A</sub>	4 x 2 x AWG 22/1	9.0	44	90

Если нет других указаний, то все представленные значения для данного вида продукции являются номинальными. Другие значения, например, отклонения, можно получить по запросу.

PROFINET® зарегистрированный товарный знак PNO (организации пользователей PROFIBUS).

По запросам - технический паспорт на изделие, указывайте, пожалуйста, тип кабеля и маркоразмер.

Фотографии представлены не в точном масштабе и не являются точными до подробностей иллюстрациями соответствующих изделий.

### Аксессуары

- EPIC® DATA AX RJ45 Cat.6<sub>A</sub> см. главный каталог Lapp Group
- EPIC® DATA 90 RJ45 Cat.6<sub>A</sub> см. главный каталог Lapp Group
- EPIC® DATA AX RJ45 Cat.6<sub>A</sub> IP68 см. главный каталог Lapp Group
- EPIC® DATA RJ45F Cat.6<sub>A</sub> см. главный каталог Lapp Group
- EPIC® DATA M12X см. главный каталог Lapp Group
- EPIC® DATA CCR FA см. главный каталог Lapp Group
- DATA STRIP Инструмент для удаления изоляции см. главный каталог Lapp Group





**ETHERLINE® EC FD Cat.5e M8**

Патч-корд M8 для промышленного Ethernet EC

**Информация**

- Кабели для Industrial Ethernet
- Для применения в буксируемых кабельных цепях
- Другие типы представлены на сайте [www.lappgroup.ru/assemblyfinder](http://www.lappgroup.ru/assemblyfinder) или по запросу



**Преимущества**

- Технология разъемного соединения позволяет быстро менять компоненты
- Для прямого соединения двух электрических компонентов
- CAT.5

**Области применения**

- Подходят для сетей EtherCAT и EtherNet/IP
- Подходит для применения в промышленной среде
- Для прокладки внутри помещений
- Для особо гибкого применения
- Техника автоматизации

**Характеристики**

- Соответствуют требованиям CAT.5e, ISO/IEC 11801 и EN 50173, класс D
- 2-х парные: 10/100 Мбит/с для промышленного Ethernet

**Конструкция**

- AWG26 (19-проволоч. жила)
- Общий экран из ламинированной алюминиевой фольги и оплетки из медных луженых проволок
- Наружная оболочка из полиуретана
- Цвет: зеленый (аналогичен RAL 6018)
- Конфигурированный патч-кабель с M8 штекером

**Технические характеристики**

- ETIM** ETIM 5.0 Class-ID: EC002599  
ETIM 5.0 Class-Description: Промышленный патч-корд (витая пара)
- Минимальный радиус изгиба**  
Подвижное применение: 8 x D  
Неподвижное применение: 4 x D
- Класс защиты**  
M8 - IP 67
- Волновое сопротивление**  
100 Ом +/- 15%
- Температурный диапазон**  
Во время монтажа: от -30 до +50 °C  
Неподвижное применение: от -40 до +80 °C

Артикул	Обозначение	Кол-во пар и сечение жил в AWG	Длина, м	Вес меди (кг/1 000 шт.)
<b>Прямой штекер M8 на прямой штекер M8</b>				
2171700	IE-EC-5-M8-S-0,5-P-2-26-FD-M8-S	2x2xAWG26	0,5	10
2171701	IE-EC-5-M8-S-1-P-2-26-FD-M8-S	2x2xAWG26	1	20
2171702	IE-EC-5-M8-S-2-P-2-26-FD-M8-S	2x2xAWG26	2	40
2171703	IE-EC-5-M8-S-3-P-2-26-FD-M8-S	2x2xAWG26	3	60
2171704	IE-EC-5-M8-S-5-P-2-26-FD-M8-S	2x2xAWG26	5	100
2171705	IE-EC-5-M8-S-7-P-2-26-FD-M8-S	2x2xAWG26	7	140
2171706	IE-EC-5-M8-S-10-P-2-26-FD-M8-S	2x2xAWG26	10	200
2171707	IE-EC-5-M8-S-15-P-2-26-FD-M8-S	2x2xAWG26	15	300
2171708	IE-EC-5-M8-S-20-P-2-26-FD-M8-S	2x2xAWG26	20	400
<b>Угловой штекер M8 на прямой штекер M8</b>				
2171718	IE-EC-5-M8-A-0,5-P-2-26-FD-M8-S	2x2xAWG26	0,5	10
2171719	IE-EC-5-M8-A-1-P-2-26-FD-M8-S	2x2xAWG26	1	20
2171720	IE-EC-5-M8-A-2-P-2-26-FD-M8-S	2x2xAWG26	2	40
2171721	IE-EC-5-M8-A-3-P-2-26-FD-M8-S	2x2xAWG26	3	60
2171722	IE-EC-5-M8-A-5-P-2-26-FD-M8-S	2x2xAWG26	5	100
2171723	IE-EC-5-M8-A-7-P-2-26-FD-M8-S	2x2xAWG26	7	140
2171724	IE-EC-5-M8-A-10-P-2-26-FD-M8-S	2x2xAWG26	10	200
2171725	IE-EC-5-M8-A-15-P-2-26-FD-M8-S	2x2xAWG26	15	300
2171726	IE-EC-5-M8-A-20-P-2-26-FD-M8-S	2x2xAWG26	20	400
<b>Прямой штекер / свободный конец</b>				
2171709	IE-EC-5-M8-S-0,5-P-2-26-FD-OE	2x2xAWG26	0,5	10
2171710	IE-EC-5-M8-S-1-P-2-26-FD-OE	2x2xAWG26	1	20
2171711	IE-EC-5-M8-S-2-P-2-26-FD-OE	2x2xAWG26	2	40
2171712	IE-EC-5-M8-S-3-P-2-26-FD-OE	2x2xAWG26	3	60
2171713	IE-EC-5-M8-S-5-P-2-26-FD-OE	2x2xAWG26	5	100
2171714	IE-EC-5-M8-S-7-P-2-26-FD-OE	2x2xAWG26	7	140
2171715	IE-EC-5-M8-S-10-P-2-26-FD-OE	2x2xAWG26	10	200
2171716	IE-EC-5-M8-S-15-P-2-26-FD-OE	2x2xAWG26	15	300
2171717	IE-EC-5-M8-S-20-P-2-26-FD-OE	2x2xAWG26	20	400
<b>Угловой штекер, свободный конец</b>				
2171727	IE-EC-5-M8-A-0,5-P-2-26-FD-OE	2x2xAWG26	0,5	10
2171728	IE-EC-5-M8-A-1-P-2-26-FD-OE	2x2xAWG26	1	20
2171729	IE-EC-5-M8-A-2-P-2-26-FD-OE	2x2xAWG26	2	40
2171730	IE-EC-5-M8-A-3-P-2-26-FD-OE	2x2xAWG26	3	60
2171731	IE-EC-5-M8-A-5-P-2-26-FD-OE	2x2xAWG26	5	100
2171732	IE-EC-5-M8-A-7-P-2-26-FD-OE	2x2xAWG26	7	140
2171733	IE-EC-5-M8-A-10-P-2-26-FD-OE	2x2xAWG26	10	200
2171734	IE-EC-5-M8-A-15-P-2-26-FD-OE	2x2xAWG26	15	300
2171735	IE-EC-5-M8-A-20-P-2-26-FD-OE	2x2xAWG26	20	400

Если нет других указаний, то все представленные значения для данного вида продукции являются номинальными. Другие значения, например, отклонения, можно получить по запросу. По запросам - другие длины или типы штекеров. Фотографии представлены не в точном масштабе и не являются точными до подробностей иллюстрациями соответствующих изделий.



## ETHERLINE® EC FD Cat.5e M8-RJ45

Патч-корд M8/RJ45 для промышленного Ethernet



### Информация

- Кабели для Industrial Ethernet
- Для применения в буксируемых кабельных цепях
- Другие типы представлены на сайте [www.lappgroup.ru/assemblyfinder](http://www.lappgroup.ru/assemblyfinder) или по запросу

### Преимущества

- Технология разъемного соединения позволяет быстро менять компоненты
- Для прямого соединения двух электрических компонентов
- CAT.5

### Области применения

- Подходят для сетей EtherCAT и EtherNet/IP
- Подходит для применения в промышленной среде
- Для прокладки внутри помещений
- Для особо гибкого применения
- Техника автоматизации

### Характеристики

- Соответствуют требованиям CAT.5e, ISO/IEC 11801 и EN 50173, класс D
- 2-х парные: 10/100 Мбит/с для промышленного Ethernet

### Конструкция

- AWG26 (19-проволоч. жила)
- Общий экран из ламинированной алюминиевой фольги и оплетки из медных луженых проволок
- Наружная оболочка из полиуретана
- Цвет: зеленый (аналогичен RAL 6018)
- Конфигурированный патч-кабель с M8 штекером

### Технические характеристики

	<b>ETIM 5.0 Class-ID:</b> EC002599 <b>ETIM 5.0 Class-Description:</b> Промышленный патч-корд (витая пара)
	<b>Минимальный радиус изгиба</b> Подвижное применение: 8 x D Неподвижное применение: 4 x D
	<b>Класс защиты</b> M8 - IP 67
	<b>Волновое сопротивление</b> 100 Ом +/- 15%
	<b>Температурный диапазон</b> Во время монтажа: от -30 до +50 °C Неподвижное применение: от -40 до +80 °C

Артикул	Обозначение	Кол-во пар и сечение жил в AWG	Длина, м	Вес меди (кг/1 000 шт.)
<b>Прямой штекер M8 на прямой штекер RJ45</b>				
2171757	IE-EC-5-M8-S-0,5-P-2-26-FD-RJ45	2x2xAWG26	0.5	10
2171758	IE-EC-5-M8-S-1-P-2-26-FD-RJ45	2x2xAWG26	1	20
2171759	IE-EC-5-M8-S-2-P-2-26-FD-RJ45	2x2xAWG26	2	40
2171760	IE-EC-5-M8-S-3-P-2-26-FD-RJ45	2x2xAWG26	3	60
2171761	IE-EC-5-M8-S-5-P-2-26-FD-RJ45	2x2xAWG26	5	100
2171762	IE-EC-5-M8-S-10-P-2-26-FD-RJ45	2x2xAWG26	10	200
2171763	IE-EC-5-M8-S-20-P-2-26-FD-RJ45	2x2xAWG26	20	400

Если нет других указаний, то все представленные значения для данного вида продукции являются номинальными. Другие значения, например, отклонения, можно получить по запросу. По запросам - другие длины или типы штекеров. Фотографии представлены не в точном масштабе и не являются точными до подробностей иллюстрациями соответствующих изделий.



**ETHERLINE® EC FD Cat.5e M12**

Патч-корды M12 для промышленного Ethernet EC

**Информация**

- Кабели для Industrial Ethernet
- Для применения в буксируемых кабельных цепях
- Другие типы представлены на сайте [www.lappgroup.ru/assemblyfinder](http://www.lappgroup.ru/assemblyfinder) или по запросу



**Преимущества**

- Технология разъемного соединения позволяет быстро менять компоненты
- Для прямого соединения двух электрических компонентов
- CAT.5

**Области применения**

- Подходят для сетей EtherCAT и EtherNet/IP
- Подходит для применения в промышленной среде
- Для прокладки внутри помещений
- Для особо гибкого применения
- Техника автоматизации

**Характеристики**

- Соответствуют требованиям CAT.5e, ISO/IEC 11801 и EN 50173, класс D
- 2-х парные: 10/100 Мбит/с для промышленного Ethernet

**Конструкция**

- AWG26 (19-проволоч. жила)
- Общий экран из ламинированной алюминиевой фольги и оплетки из медных луженых проволочек
- Наружная оболочка из полиуретана
- Цвет: зеленый (аналогичен RAL 6018)
- Соединительные кабели M12 с D-кодировкой
- 4-конт. штекер M12 с защитой от вибрации

**Технические характеристики**

- ETIM** ETIM 5.0 Class-ID: EC002599  
ETIM 5.0 Class-Description: Промышленный патч-корд (витая пара)
- Минимальный радиус изгиба**  
Неподвижное применение: 8 x D  
Неподвижное применение: 4 x D
- IP** Класс защиты M12 - IP 67 / IP 69
- Z** Волновое сопротивление 100 Ом +/- 15%
- Температурный диапазон**  
Во время монтажа: от -30 до +50 °C  
Неподвижное применение: от -40 до +80 °C

Артикул	Обозначение	Кол-во пар и сечение жил в AWG	Длина, м	Вес меди (кг/1000 шт.)
<b>Прямой штекер M12 на прямой штекер M12</b>				
2171778	IE-EC-5-M12D-S-0,5-P-2-26-FD-M12D-S	2x2xAWG26	0,5	10
2171779	IE-EC-5-M12D-S-1-P-2-26-FD-M12D-S	2x2xAWG26	1	20
2171780	IE-EC-5-M12D-S-2-P-2-26-FD-M12D-S	2x2xAWG26	2	40
2171781	IE-EC-5-M12D-S-3-P-2-26-FD-M12D-S	2x2xAWG26	3	60
2171782	IE-EC-5-M12D-S-5-P-2-26-FD-M12D-S	2x2xAWG26	5	100
2171783	IE-EC-5-M12D-S-10-P-2-26-FD-M12D-S	2x2xAWG26	10	200
2171784	IE-EC-5-M12D-S-20-P-2-26-FD-M12D-S	2x2xAWG26	20	400
<b>Угловой штекер M12 / прямой штекер M12</b>				
2171785	IE-EC-5-M12D-A-0,5-P-2-26-FD-M12D-S	2x2xAWG26	0,5	10
2171786	IE-EC-5-M12D-A-1-P-2-26-FD-M12D-S	2x2xAWG26	1	20
2171787	IE-EC-5-M12D-A-2-P-2-26-FD-M12D-S	2x2xAWG26	2	40
2171788	IE-EC-5-M12D-A-3-P-2-26-FD-M12D-S	2x2xAWG26	3	60
2171789	IE-EC-5-M12D-A-5-P-2-26-FD-M12D-S	2x2xAWG26	5	100
2171790	IE-EC-5-M12D-A-10-P-2-26-FD-M12D-S	2x2xAWG26	2	200
2171791	IE-EC-5-M12D-A-20-P-2-26-FD-M12D-S	2x2xAWG26	20	400
<b>Прямой штекер M12 на свободный конец кабеля</b>				
2171792	IE-EC-5-M12D-S-0,5-P-2-26-FD-OE	2x2xAWG26	0,5	10
2171793	IE-EC-5-M12D-S-1-P-2-26-FD-OE	2x2xAWG26	1	20
2171794	IE-EC-5-M12D-S-2-P-2-26-FD-OE	2x2xAWG26	2	40
2171795	IE-EC-5-M12D-S-3-P-2-26-FD-OE	2x2xAWG26	3	60
2171796	IE-EC-5-M12D-S-5-P-2-26-FD-OE	2x2xAWG26	5	100
2171797	IE-EC-5-M12D-S-10-P-2-26-FD-OE	2x2xAWG26	10	200
2171798	IE-EC-5-M12D-S-20-P-2-26-FD-OE	2x2xAWG26	20	400
<b>Угловой штекер M12, свободный конец</b>				
2171870	IE-EC-5-M12D-A-0,5-P-2-26-FD-OE	2x2xAWG26	0,5	10
2171871	IE-EC-5-M12D-A-1-P-2-26-FD-OE	2x2xAWG26	1	20
2171872	IE-EC-5-M12D-A-2-P-2-26-FD-OE	2x2xAWG26	2	40
2171873	IE-EC-5-M12D-A-3-P-2-26-FD-OE	2x2xAWG26	3	60
2171874	IE-EC-5-M12D-A-5-P-2-26-FD-OE	2x2xAWG26	5	100
2171875	IE-EC-5-M12D-A-10-P-2-26-FD-OE	2x2xAWG26	10	200
2171876	IE-EC-5-M12D-A-20-P-2-26-FD-OE	2x2xAWG26	20	400
<b>Угловой штекер M12 / угловой штекер M12</b>				
2171906	IE-EC-5-M12D-A-0,5-P-2-26-FD-M12D-A	2x2xAWG26	0,5	10
2171907	IE-EC-5-M12D-A-1-P-2-26-FD-M12D-A	2x2xAWG26	1	20
2171908	IE-EC-5-M12D-A-2-P-2-26-FD-M12D-A	2x2xAWG26	2	40
2171909	IE-EC-5-M12D-A-3-P-2-26-FD-M12D-A	2x2xAWG26	3	60
2171910	IE-EC-5-M12D-A-5-P-2-26-FD-M12D-A	2x2xAWG26	5	100
2171911	IE-EC-5-M12D-A-10-P-2-26-FD-M12D-A	2x2xAWG26	10	200
2171913	IE-EC-5-M12D-A-20-P-2-26-FD-M12D-A	2x2xAWG26	20	400

Если нет других указаний, то все представленные значения для данного вида продукции являются номинальными. Другие значения, например, отклонения, можно получить по запросу. По запросам - другие длины или типы штекеров. Фотографии представлены не в точном масштабе и не являются точными до подробностей иллюстрациями соответствующих изделий.



## ETHERLINE® EC FD Cat.5e M 12-RJ45

Патч-корды M 12/RJ45 для промышленного Ethernet EC



### Информация

- Кабели для Industrial Ethernet
- Для применения в буксируемых кабельных цепях
- Другие типы представлены на сайте [www.lappgroup.ru/assemblyfinder](http://www.lappgroup.ru/assemblyfinder) или по запросу

### Преимущества

- Технология разъемного соединения позволяет быстро менять компоненты
- Для прямого соединения двух электрических компонентов
- CAT.5

### Области применения

- Подходят для сетей EtherCAT и EtherNet/IP
- Подходит для применения в промышленной среде
- Для прокладки внутри помещений
- Для особо гибкого применения
- Техника автоматизации

### Характеристики

- Соответствуют требованиям CAT.5e, ISO/IEC 11801 и EN 50173, класс D
- 2-х парные: 10/100 Мбит/с для промышленного Ethernet

### Конструкция

- AWG26 (19-проволоч. жила)
- Общий экран из ламинированной алюминиевой фольги и оплетки из медных луженых проволок
- Наружная оболочка из полиуретана
- Цвет: зеленый (аналогичен RAL 6018)
- Конфигурированные патч-корды с штекером M 12, D-кодировкой и соединителем RJ45
- 4-конт. штекер M 12 с защитой от вибрации

### Технические характеристики

	ETIM 5.0 Class-ID: EC002599 ETIM 5.0 Class-Description: Промышленный патч-корд (витая пара)
	<b>Минимальный радиус изгиба</b> Подвижное применение: 8 x D Неподвижное применение: 4 x D
	<b>Класс защиты</b> M12 - IP 67 / IP 69 RJ45 - IP 20
	<b>Волновое сопротивление</b> 100 Ом +/- 15%
	<b>Температурный диапазон</b> Во время монтажа: от -30 до +50 °C Неподвижное применение: от -40 до +80 °C

Артикул	Обозначение	Кол-во пар и сечение жил в AWG	Длина, м	Вес меди (кг/1 000 шт.)
<b>Прямой штекер M 12 на прямой штекер RJ45</b>				
2171750	IE-EC-5-M12D-S-0,5-P-2-26-FD-RJ45	2x2xAWG26	0,5	10
2171751	IE-EC-5-M12D-S-1-P-2-26-FD-RJ45	2x2xAWG26	1	20
2171752	IE-EC-5-M12D-S-2-P-2-26-FD-RJ45	2x2xAWG26	2	40
2171753	IE-EC-5-M12D-S-3-P-2-26-FD-RJ45	2x2xAWG26	3	60
2171754	IE-EC-5-M12D-S-5-P-2-26-FD-RJ45	2x2xAWG26	5	100
2171755	IE-EC-5-M12D-S-10-P-2-26-FD-RJ45	2x2xAWG26	10	200
2171756	IE-EC-5-M12D-S-20-P-2-26-FD-RJ45	2x2xAWG26	20	400

Если нет других указаний, то все представленные значения для данного вида продукции являются номинальными. Другие значения, например, отклонения, можно получить по запросу. По запросам - другие длины или типы штекеров. Фотографии представлены не в точном масштабе и не являются точными до подробностей иллюстрациями соответствующих изделий.



## ETHERLINE® EC FD Cat.5e RJ45

Патч-корды RJ45 для промышленного Ethernet EC



**Информация**

- Кабели для Industrial Ethernet
- Для применения в буксируемых кабельных цепях
- Другие типы представлены на сайте [www.lappgroup.ru/assemblyfinder](http://www.lappgroup.ru/assemblyfinder) или по запросу

**Преимущества**

- Технология разъемного соединения позволяет быстро менять компоненты
- Для прямого соединения двух электрических компонентов
- CAT.5

**Области применения**

- Подходят для сетей EtherCAT и EtherNet/IP
- Подходит для применения в промышленной среде
- Для прокладки внутри помещений
- Для особо гибкого применения
- Техника автоматизации

**Характеристики**

- Соответствуют требованиям CAT.5e, ISO/IEC 11801 и EN 50173, класс D
- 2-х парные: 10/100 Мбит/с для промышленного Ethernet

**Конструкция**

- AWG26 (19-проволоч. жила)
- Общий экран из ламинированной алюминиевой фольги и оплетки из медных луженых проволок
- Наружная оболочка из полиуретана
- Цвет: зеленый (аналогичен RAL 6018)
- Соединительный кабель с RJ45 соединителем

**Технические характеристики**

- ETIM** ETIM 5.0 Class-ID: EC002599  
ETIM 5.0 Class-Description: Промышленный патч-корд (витая пара)
- Минимальный радиус изгиба**  
Подвижное применение: 8 x D  
Неподвижное применение: 4 x D
- Класс защиты**  
RJ45 - IP 20
- Волновое сопротивление**  
100 Ом +/- 15%
- Температурный диапазон**  
Во время монтажа: от -30 до +50 °C  
Неподвижное применение: от -40 до +80 °C

Артикул	Обозначение	Кол-во пар и сечение жил в AWG	Длина, м	Вес меди (кг/1 000 шт.)
<b>Прямой штекер RJ45 / прямой штекер RJ45</b>				
2171764	IE-EC-5-RJ45-0,5-P-2-26-FD-RJ45	2x2xAWG26	0,5	10
2171765	IE-EC-5-RJ45-1-P-2-26-FD-RJ45	2x2xAWG26	1	20
2171766	IE-EC-5-RJ45-2-P-2-26-FD-RJ45	2x2xAWG26	2	40
2171767	IE-EC-5-RJ45-3-P-2-26-FD-RJ45	2x2xAWG26	3	60
2171768	IE-EC-5-RJ45-5-P-2-26-FD-RJ45	2x2xAWG26	5	100
2171769	IE-EC-5-RJ45-10-P-2-26-FD-RJ45	2x2xAWG26	10	200
2171770	IE-EC-5-RJ45-20-P-2-26-FD-RJ45	2x2xAWG26	20	400
<b>Прямой штекер RJ45 / свободный конец</b>				
2171771	IE-EC-5-RJ45-0,5-P-2-26-FD-OE	2x2xAWG26	0,5	10
2171772	IE-EC-5-RJ45-1-P-2-26-FD-OE	2x2xAWG26	1	20
2171773	IE-EC-5-RJ45-2-P-2-26-FD-OE	2x2xAWG26	2	40
2171774	IE-EC-5-RJ45-3-P-2-26-FD-OE	2x2xAWG26	3	60
2171775	IE-EC-5-RJ45-5-P-2-26-FD-OE	2x2xAWG26	5	100
2171776	IE-EC-5-RJ45-10-P-2-26-FD-OE	2x2xAWG26	10	200
2171777	IE-EC-5-RJ45-20-P-2-26-FD-OE	2x2xAWG26	20	400

Если нет других указаний, то все представленные значения для данного вида продукции являются номинальными. Другие значения, например, отклонения, можно получить по запросу. По запросам - другие длины или типы штекеров. Фотографии представлены не в точном масштабе и не являются точными до подробностей иллюстрациями соответствующих изделий.



## ETHERLINE® EC FD Cat.5e M12F



### Преимущества

- Технология разъемного соединения позволяет быстро менять компоненты
- Для прямого соединения двух электрических компонентов
- CAT.5

### Области применения

- Подходят для сетей EtherCAT и EtherNet/IP
- Подходит для применения в промышленной среде
- Для прокладки внутри помещений
- Для особо гибкого применения
- Техника автоматизации

### Характеристики

- Соответствуют требованиям CAT.5e, ISO/IEC 11801 и EN 50173, класс D
- 2-х парные: 10/100 Мбит/с для промышленного Ethernet

### Конструкция

- AWG26 (19-проволоч. жила)
- Общий экран из ламинированной алюминиевой фольги и оплетки из медных луженых проволоч
- Наружная оболочка из полиуретана
- Цвет: зеленый (аналогичен RAL 6018)
- Конфекционированные патч-корды с гнездом M12, D-кодировка
- 4-конт. штекер M12 с защитой от вибрации

### Информация

- Кабели для Industrial Ethernet
- Для применения в буксируемых кабельных цепях
- Другие типы представлены на сайте [www.lappgroup.ru/assemblyfinder](http://www.lappgroup.ru/assemblyfinder) или по запросу

### Технические характеристики

- ETIM** ETIM 5.0 Class-ID: EC002599  
ETIM 5.0 Class-Description: Промышленный патч-корд (витая пара)
- Минимальный радиус изгиба**  
Подвижное применение: 8 x D  
Неподвижное применение: 4 x D
- Класс защиты**  
M12 - IP 67 / IP 69
- Волновое сопротивление**  
100 Ом +/- 15%
- Температурный диапазон**  
Во время монтажа: от -30 до +50 °C  
Неподвижное применение: от -40 до +80 °C

Артикул	Обозначение	Кол-во пар и сечение жил в AWG	Длина, м	Индекс меди (кг/1 000 шт)
<b>Прямое гнездо M12 / прямой штекер M12</b>				
2171736	IE-EC-5-M12DF-S-0,5-P-2-26-FD-M12D-S	2x2xAWG26	0,5	10
2171737	IE-EC-5-M12DF-S-1-P-2-26-FD-M12D-S	2x2xAWG26	1	20
2171738	IE-EC-5-M12DF-S-2-P-2-26-FD-M12D-S	2x2xAWG26	2	40
2171739	IE-EC-5-M12DF-S-3-P-2-26-FD-M12D-S	2x2xAWG26	3	60
2171740	IE-EC-5-M12DF-S-5-P-2-26-FD-M12D-S	2x2xAWG26	5	100
2171741	IE-EC-5-M12DF-S-10-P-2-26-FD-M12D-S	2x2xAWG26	10	200
2171742	IE-EC-5-M12DF-S-20-P-2-26-FD-M12D-S	2x2xAWG26	20	400
<b>Прямое гнездо M12 / угловой штекер M12</b>				
2171743	IE-EC-5-M12DF-S-0,5-P-2-26-FD-M12D-A	2x2xAWG26	0,5	10
2171744	IE-EC-5-M12DF-S-1-P-2-26-FD-M12D-A	2x2xAWG26	1	20
2171745	IE-EC-5-M12DF-S-2-P-2-26-FD-M12D-A	2x2xAWG26	2	40
2171746	IE-EC-5-M12DF-S-3-P-2-26-FD-M12D-A	2x2xAWG26	3	60
2171747	IE-EC-5-M12DF-S-5-P-2-26-FD-M12D-A	2x2xAWG26	5	100
2171748	IE-EC-5-M12DF-S-10-P-2-26-FD-M12D-A	2x2xAWG26	10	200
2171749	IE-EC-5-M12DF-S-20-P-2-26-FD-M12D-A	2x2xAWG26	20	400
<b>Прямое гнездо M12 / прямое гнездо M12</b>				
2171915	IE-EC-5-M12DF-S-0,5-P-2-26-FD-M12DF-S	2x2xAWG26	0,5	10
2171916	IE-EC-5-M12DF-S-1-P-2-26-FD-M12DF-S	2x2xAWG26	1	20
2171917	IE-EC-5-M12DF-S-2-P-2-26-FD-M12DF-S	2x2xAWG26	2	40
2171918	IE-EC-5-M12DF-S-3-P-2-26-FD-M12DF-S	2x2xAWG26	3	60
2171919	IE-EC-5-M12DF-S-5-P-2-26-FD-M12DF-S	2x2xAWG26	5	100
2171920	IE-EC-5-M12DF-S-10-P-2-26-FD-M12DF-S	2x2xAWG26	10	200
2171921	IE-EC-5-M12DF-S-20-P-2-26-FD-M12DF-S	2x2xAWG26	20	400

Если нет других указаний, то все представленные значения для данного вида продукции являются номинальными. Другие значения, например, отклонения, можно получить по запросу. По запросам - другие длины или типы штекеров.

Фотографии представлены не в точном масштабе и не являются точными до подробностей иллюстрациями соответствующих изделий.



ETHERLINE® PN FD Cat.5 M12

PROFINET патч-корд M12

**Информация**

- Для применений PROFINET (D-кодировка)
- Другие типы представлены на сайте [www.lappgroup.ru/assemblyfinder](http://www.lappgroup.ru/assemblyfinder) или по запросу



**Преимущества**

- Технология разъемного соединения позволяет быстро менять компоненты
- Для прямого соединения двух электрических компонентов
- CAT.5

**Области применения**

- Для PROFINET применений, тип кабеля A
- Для неподвижного применения
- Подходят для сетей EtherCAT и EtherNet/ IP
- Подходит для применения в промышленной среде
- Для прокладки внутри помещений

**Характеристики**

- Соответствуют требованиям CAT.5e, ISO/IEC 11801 и EN 50173, класс D
- 2-х парные: 10/100 Мбит/с для промышленного Ethernet

**Стандарты / Сертификаты соответствия**

- Кабели с сертификацией UL/CSA (CMG)
- UL File № E249137

**Конструкция**

- Медная жила, однопроволочная
- Жилы скручены в звездную четверку
- Общий экран из ламинированной алюминиевой фольги и оплетки из медных луженых проволок
- Наружная оболочка из ПВХ-пластиката
- Цвет: зеленый (аналогичен RAL 6018)
- Соединительные кабели M12 с D-кодировкой
- 4-конт. штекер M12 с защитой от вибрации

**Технические характеристики**

- ETIM** ETIM 5.0 Class-ID: EC002599  
ETIM 5.0 Class-Description: Промышленный патч-корд (витая пара)
- Минимальный радиус изгиба**  
При монтаже: 15 x D  
Неподвижное применение: 10 x D
- Класс защиты**  
IP 67 / IP 69
- Волновое сопротивление**  
100 Ом +/- 15%
- Температурный диапазон**  
При монтаже: от -20 до +60 °C  
Неподвижное применение: от -40 до +80 °C

Артикул	Обозначение	Кол-во пар и сечение жил в AWG	Длина, м	Вес меди (кг/1 000 шт.)
<b>Прямой штекер M12 на прямой штекер M12</b>				
2171001	IE-PNA-5-M12D-S-1-Y-2-22-1-M12D-S	2x2xAWG22	1	30,4
2171002	IE-PNA-5-M12D-S-2-Y-2-22-1-M12D-S	2x2xAWG22	2	60,8
2171003	IE-PNA-5-M12D-S-3-Y-2-22-1-M12D-S	2x2xAWG22	3	91,2
2171004	IE-PNA-5-M12D-S-5-Y-2-22-1-M12D-S	2x2xAWG22	5	152
2171005	IE-PNA-5-M12D-S-10-Y-2-22-1-M12D-S	2x2xAWG22	10	304
2171006	IE-PNA-5-M12D-S-20-Y-2-22-1-M12D-S	2x2xAWG22	20	608
<b>Угловой штекер M12 / прямой штекер M12</b>				
2171013	IE-PNA-5-M12D-A-1-Y-2-22-1-M12D-S	2x2xAWG22	1	30,4
2171014	IE-PNA-5-M12D-A-2-Y-2-22-1-M12D-S	2x2xAWG22	2	60,8
2171015	IE-PNA-5-M12D-A-3-Y-2-22-1-M12D-S	2x2xAWG22	3	91,2
2171016	IE-PNA-5-M12D-A-5-Y-2-22-1-M12D-S	2x2xAWG22	5	152
2171017	IE-PNA-5-M12D-A-10-Y-2-22-1-M12D-S	2x2xAWG22	10	304
2171018	IE-PNA-5-M12D-A-20-Y-2-22-1-M12D-S	2x2xAWG22	20	608
<b>Прямой штекер M12 на свободный конец кабеля</b>				
2171007	IE-PNA-5-M12D-S-1-Y-2-22-1-OE	2x2xAWG22	1	30,4
2171008	IE-PNA-5-M12D-S-2-Y-2-22-1-OE	2x2xAWG22	2	60,8
2171009	IE-PNA-5-M12D-S-3-Y-2-22-1-OE	2x2xAWG22	3	91,2
2171010	IE-PNA-5-M12D-S-5-Y-2-22-1-OE	2x2xAWG22	5	152
2171011	IE-PNA-5-M12D-S-10-Y-2-22-1-OE	2x2xAWG22	10	304
2171012	IE-PNA-5-M12D-S-20-Y-2-22-1-OE	2x2xAWG22	20	608
<b>Угловой штекер M12, свободный конец</b>				
2171019	IE-PNA-5-M12D-A-1-Y-2-22-1-OE	2x2xAWG22	1	30,4
2171020	IE-PNA-5-M12D-A-2-Y-2-22-1-OE	2x2xAWG22	2	60,8
2171021	IE-PNA-5-M12D-A-3-Y-2-22-1-OE	2x2xAWG22	3	91,2
2171022	IE-PNA-5-M12D-A-5-Y-2-22-1-OE	2x2xAWG22	5	152
2171023	IE-PNA-5-M12D-A-10-Y-2-22-1-OE	2x2xAWG22	10	304
2171024	IE-PNA-5-M12D-A-20-Y-2-22-1-OE	2x2xAWG22	20	608

Если нет других указаний, то все представленные значения для данного вида продукции являются номинальными. Другие значения, например, отклонения, можно получить по запросу. По запросам - другие длины или типы штекеров. Фотографии представлены не в точном масштабе и не являются точными до подробностей иллюстрациями соответствующих изделий. Дополнительную техническую информацию см. в техническом паспорте.

**Аксессуары**

- EPIC DATA PN AX RJ45 см. главный каталог Lapp Group
- EPIC DATA PN 90 RJ45 см. главный каталог Lapp Group



## ETHERLINE® PN FD Cat.5 M12-RJ45

PROFINET патч-корд M12/RJ45



### Информация

- Для PROFINET применений
- Другие типы представлены на сайте [www.lappgroup.ru/assemblyfinder](http://www.lappgroup.ru/assemblyfinder) или по запросу

### Преимущества

- Технология разъемного соединения позволяет быстро менять компоненты
- Для прямого соединения двух электрических компонентов
- CAT.5

### Области применения

- Для PROFINET применений, тип кабеля A
- Для неподвижного применения
- Подходят для сетей EtherCAT и EtherNet/IP
- Подходит для применения в промышленной среде
- Для прокладки внутри помещений

### Характеристики

- Соответствуют требованиям CAT.5e, ISO/IEC 11801 и EN 50173, класс D
- 2-х парные: 10/100 Мбит/с для промышленного Ethernet

### Стандарты / Сертификаты соответствия

- Кабели с сертификацией UL/CSA (CMG)

### Конструкция

- Медная жила, однопроволочная
- Жилы скручены в звездную четверку
- Общий экран из ламинированной алюминиевой фольги и оплетки из медных луженых проволок
- Наружная оболочка из ПВХ-пластиката
- Цвет: зеленый (аналогичен RAL 6018)
- Конфигурированные патч-корды с штекером M12, D-кодировкой и соединителем RJ45
- 4-конт. штекер M12 с защитой от вибрации

### Технические характеристики

	<b>ETIM 5.0 Class-ID:</b> EC002599 <b>ETIM 5.0 Class-Description:</b> Промышленный патч-корд (витая пара)
	<b>Минимальный радиус изгиба</b> При монтаже: 15 x D Неподвижное применение: 10 x D
	<b>Класс защиты</b> M12 - IP 67 / IP 69 RJ45 - IP 20
	<b>Волновое сопротивление</b> 100 Ом +/- 15%
	<b>Температурный диапазон</b> При монтаже: от -20 до +60 °C Неподвижное применение: от -40 до +80 °C

Артикул	Обозначение	Кол-во пар и сечение жил в AWG	Длина, м	Индекс меди (кг/1 000 шт)
<b>Прямой штекер M12 на прямой штекер RJ45</b>				
2171164	IE-PNA-5-M12D-S-0,5-Y-2-22-1-RJ45	2x2xAWG22	0,5	15,2
2171165	IE-PNA-5-M12D-S-1-Y-2-22-1-RJ45	2x2xAWG22	1	30,4
2171166	IE-PNA-5-M12D-S-2-Y-2-22-1-RJ45	2x2xAWG22	2	60,8
2171167	IE-PNA-5-M12D-S-3-Y-2-22-1-RJ45	2x2xAWG22	3	91,2
2171168	IE-PNA-5-M12D-S-5-Y-2-22-1-RJ45	2x2xAWG22	5	152
2171169	IE-PNA-5-M12D-S-10-Y-2-22-1-RJ45	2x2xAWG22	10	304
2171170	IE-PNA-5-M12D-S-20-Y-2-22-1-RJ45	2x2xAWG22	20	608
<b>Угловой штекер M12 / прямой штекер RJ45</b>				
2171171	IE-PNA-5-M12D-A-0,5-Y-2-22-1-RJ45	2x2xAWG22	0,5	15,2
2171172	IE-PNA-5-M12D-A-1-Y-2-22-1-RJ45	2x2xAWG22	1	30,4
2171173	IE-PNA-5-M12D-A-2-Y-2-22-1-RJ45	2x2xAWG22	2	60,8
2171174	IE-PNA-5-M12D-A-3-Y-2-22-1-RJ45	2x2xAWG22	3	91,2
2171175	IE-PNA-5-M12D-A-5-Y-2-22-1-RJ45	2x2xAWG22	5	152
2171176	IE-PNA-5-M12D-A-10-Y-2-22-1-RJ45	2x2xAWG22	10	304
2171177	IE-PNA-5-M12D-A-20-Y-2-22-1-RJ45	2x2xAWG22	20	608

Если нет других указаний, то все представленные значения для данного вида продукции являются номинальными. Другие значения, например, отклонения, можно получить по запросу.

По запросам - другие длины или типы штекеров.

Фотографии представлены не в точном масштабе и не являются точными до подробностей иллюстрациями соответствующих изделий.

Дополнительную техническую информацию см. в тех. паспорте.





**ETHERLINE® PN FD Cat.5 RJ45**

PROFINET патч-корд RJ45

**Информация**

- Для PROFINET применений
- Другие типы представлены на сайте [www.lappgroup.ru/assemblyfinder](http://www.lappgroup.ru/assemblyfinder) или по запросу



**Преимущества**

- Технология разъемного соединения позволяет быстро менять компоненты
- Для прямого соединения двух электрических компонентов
- CAT.5

**Области применения**

- Для PROFINET применений, тип кабеля C
- Для особо гибкого применения
- Подходят для сетей EtherCAT и EtherNet/IP
- Подходит для применения в промышленной среде
- Для прокладки внутри помещений

**Характеристики**

- Соответствуют требованиям CAT.5e, ISO/IEC 11801 и EN 50173, класс D
- 2-х парные: 10/100 Мбит/с для промышленного Ethernet

**Стандарты / Сертификаты соответствия**

- Кабели с сертификацией UL/CSA (CMG)

**Конструкция**

- Гибкие жилы из тонких медных проволок
- Жилы скручены в звездную четверку
- Общий экран из ламинированной алюминиевой фольги и оплетки из медных луженых проволок
- Наружная оболочка из полиуретана
- Цвет: зеленый (аналогичен RAL 6018)
- Соединительный кабель с RJ45 соединителем

**Технические характеристики**

- ETIM** ETIM 5.0 Class-ID: EC002599  
ETIM 5.0 Class-Description: Промышленный патч-корд (витая пара)
- Минимальный радиус изгиба**  
Подвижное применение: 8 x D
- IP** Класс защиты RJ45 - IP 20
- Z<sub>∞</sub>** Волновое сопротивление 100 Ом +/- 15%
- Температурный диапазон**  
При монтаже: от -20 до +60 °C  
Неподвижное применение: от -30 до +70 °C

Артикул	Обозначение	Кол-во пар и сечение жил в AWG	Длина, м	Вес меди (кг/1 000 шт.)
<b>Прямой штекер RJ45 / прямой штекер RJ45</b>				
2171278	IE-PNC-5-RJ45-0,5-P-2-22-FD-RJ45	2x2xAWG22	0,5	15,65
2171279	IE-PNC-5-RJ45-1-P-2-22-FD-RJ45	2x2xAWG22	1	31,3
2171280	IE-PNC-5-RJ45-2-P-2-22-FD-RJ45	2x2xAWG22	2	62,6
2171281	IE-PNC-5-RJ45-3-P-2-22-FD-RJ45	2x2xAWG22	3	93,9
2171282	IE-PNC-5-RJ45-5-P-2-22-FD-RJ45	2x2xAWG22	5	156,5
2171283	IE-PNC-5-RJ45-10-P-2-22-FD-RJ45	2x2xAWG22	10	313
2171284	IE-PNC-5-RJ45-20-P-2-22-FD-RJ45	2x2xAWG22	20	626
<b>Прямой штекер RJ45 / свободный конец</b>				
2171285	IE-PNC-5-RJ45-0,5-P-2-22-FD-OE	2x2xAWG22	0,5	15,65
2171286	IE-PNC-5-RJ45-1-P-2-22-FD-OE	2x2xAWG22	1	31,3
2171287	IE-PNC-5-RJ45-2-P-2-22-FD-OE	2x2xAWG22	2	62,6
2171288	IE-PNC-5-RJ45-3-P-2-22-FD-OE	2x2xAWG22	3	93,9
2171289	IE-PNC-5-RJ45-5-P-2-22-FD-OE	2x2xAWG22	5	156,5
2171290	IE-PNC-5-RJ45-10-P-2-22-FD-OE	2x2xAWG22	10	313
2171291	IE-PNC-5-RJ45-20-P-2-22-FD-OE	2x2xAWG22	20	626

Если нет других указаний, то все представленные значения для данного вида продукции являются номинальными. Другие значения, например, отклонения, можно получить по запросу. По запросам - другие длины или типы штекеров. Фотографии представлены не в точном масштабе и не являются точными до подробностей иллюстрациями соответствующих изделий. Дополнительную техническую информацию см. в тех. паспорте.

**Аксессуары**

- EPIC® DATA PN AX RJ45 см. главный каталог Lapp Group
- EPIC® DATA PN 90 RJ45 см. главный каталог Lapp Group

# HITRONIC®

## Оптические системы передачи данных



Волоконно-оптические кабели HITRONIC® невероятно упрощают передачу огромных объемов данных: данные защищены от помех и перехвата, передаются почти со скоростью света. Даже электромагнитное излучение не может повлиять на передачу данных. Ассортимент HITRONIC® представляет системные решения для внутренней или наружной прокладки, в условиях повышенной сложности и даже в буксируемых кабельных цепях.

### Области применения

- Телекоммуникации и сетевое оборудование
- Промышленные кабельные соединения и уровень автоматизации
- Машиностроение и производство промышленного оборудования
- Передача данных в сложных условиях (горные работы, туннели, нефтегазовые буровые установки, ветросиловые установки)



## HITRONIC® POF SIMPLEX кабель

### Информация

- J-V2Y(ZN)11Y 1P 980/1000
- Кабели оптические Simplex с силовым элементом, в полиуретановой оболочке
- FD - сверхгибкий (для применения в буксируемых кабельных цепях)

### Преимущества

- Передача данных по оптоволокну до 70 м
- Простое использование
- Отсутствие воздействия внешних полей
- Отсутствие проблем с заземлением
- Для прямого конфекционирования штекером

### Области применения

- Для оптической передачи сигналов в промышленном применении
- В качестве звена между движущимися узлами
- FD – особо гибкие кабели: для подвижного применения (кабельные цепи)

### Характеристики

- Стойкие к истиранию, маслостойкие, стойкие к микробам и гидролизу
- Стойкие к адгезии
- Наружная оболочка не распространяет горения и не содержит галогенов
- FD – особо гибкие кабели: 5.000.000 циклов изгибов

### Конструкция

- Полимерное оптическое волокно (POF)
- PE – полиэтиленовое защитное покрытие, без галогенов
- Защита от растягивающих усилий из арамидных волокон
- Наружная оболочка из полиуретана PUR
- Цвет: оранжевый (RAL 2003)

### Технические характеристики

- ETIM 5.0 Class-ID: EC000034  
ETIM 5.0 Class-Description: Волоконно-оптический кабель
- Тип оптического волокна**  
Материал сердцевины волокна: полиметилметакрилат (PMMA)  
Материал оболочки волокна: фторполимер
- Допустимый радиус изгиба**  
≥ 10 x D
- Допустимые растягивающие нагрузки**  
Неподвижное применение: 100 Н  
Кратковременно: 600 Н
- Температурный диапазон**  
Эксплуатация: от -20 до +70 °C  
Монтаж: от -10 до +50 °C

Артикул	Обозначение	Тип оптического волокна	Количество волокон	Наружный диаметр, мм	Вес, кг/км
<b>HITRONIC® POF SIMPLEX PE-PUR</b>					
28020001	HITRONIC® POF SIMPLEX PE-PUR	980/1000 POF	1	5.5	25
<b>HITRONIC® POF SIMPLEX FD PE-PUR для применения в буксируемых кабельных цепях</b>					
28320001	HITRONIC® POF SIMPLEX FD PE-PUR	980/1000 POF	1	6	30

Если нет других указаний, то все представленные значения для данного вида продукции являются номинальными. Другие значения, например, отклонения, можно получить по запросу. Стандартные длины см.: [www.lappkabel.de/en/cable-standardlengths](http://www.lappkabel.de/en/cable-standardlengths). Фотографии представлены не в точном масштабе и не являются точными до подробностей иллюстрациями соответствующих изделий.

### Аксессуары

- Набор для конфекционирования POF см. главный каталог Lapp Group
- Инструмент для резки POF см. главный каталог Lapp Group
- POF штекер F-SMA и ST(BFOC) см. главный каталог Lapp Group
- STAR STRIP Инструмент для удаления оболочки см. главный каталог Lapp Group
- SMART STRIP Инструмент для удаления оболочки



## HITRONIC® POF DUPLEX кабель



### Преимущества

- Передача данных по оптоволокну до 70 м
- Простое использование
- Отсутствие воздействия внешних полей
- Отсутствие проблем с заземлением
- Для прямого конфекционирования штекером

### Области применения

- Для оптической передачи сигналов в промышленном применении
- FD – особо гибкие кабели: для подвижного применения (кабельные цепи)

### Характеристики

- Наружная оболочка не распространяет горения и не содержит галогенов
- Стойкие к истиранию, маслостойкие, стойкие к микробам и гидролизу
- Стойкие к адгезии
- FD – особогибкие кабели: 5.000.000 циклов изгибов

### Конструкция

- Полимерное оптическое волокно (POF)
- PE – полиэтиленовое защитное покрытие, без галогенов
- Цветовая маркировка волокон: черный, оранжевый
- Защита от растягивающих усилий из арамидных волокон
- Наружная оболочка из полиуретана (PUR), цвет оранжевый (RAL 2003)

### Информация

- J-V2Y(ZN)11Y 2P 980/1000
- Оптические кабели Duplex с силовыми элементами в полиуретановой оболочке
- FD – сверхгибкий (для применения в буксируемых кабельных цепях)

### Технические характеристики

ETIM 5.0 Class-ID: EC000034  
ETIM 5.0 Class-Description: Волоконно-оптический кабель

**Тип оптического волокна**  
Материал сердцевины волокна: полиметилметакрилат (PMMA)  
Материал оболочки волокна: фторполимер

**Допустимый радиус изгиба**  
≥ 10 x D

**Допустимые растягивающие нагрузки**  
Неподвижное применение:  
100 Н (PE-PUR),  
130 Н (Heavy PE-PUR)  
Кратковременно: 400 Н

**Температурный диапазон**  
Рабочая: от -40 до +70 °C  
(FD: от -20 до +50 °C)  
Монтаж: от -10 до +50 °C

Артикул	Обозначение	Тип оптического волокна	Количество волокон	Наружный диаметр, мм	Вес, кг/км
<b>HITRONIC® POF DUPLEX PE-PUR</b>					
28020002	HITRONIC® POF DUPLEX PE-PUR	980/1000 POF	2	5,5	27
<b>HITRONIC® POF DUPLEX HEAVY PE-PUR</b>					
28030002	HITRONIC® POF DUPLEX HEAVY PE-PUR	980/1000 POF	2	8	57
<b>HITRONIC® POF DUPLEX FD PE-PUR для использования в буксируемых кабельных цепях</b>					
28320002	HITRONIC® POF DUPLEX FD PE-PUR	980/1000 POF	2	6	30

Если нет других указаний, то все представленные значения для данного вида продукции являются номинальными. Другие значения, например, отклонения, можно получить по запросу.  
Стандартные длины см.: [www.lappkabel.de/en/cable-standardlengths](http://www.lappkabel.de/en/cable-standardlengths).  
Фотографии представлены не в точном масштабе и не являются точными до подробностей иллюстрациями соответствующих изделий.

### Аксессуары

- Набор для конфекционирования POF см. главный каталог Lapp Group
- Инструмент для резки POF см. главный каталог Lapp Group
- POF штекер F-SMA и ST(BFOC) см. главный каталог Lapp Group
- POF штекер SC-RJ см. главный каталог Lapp Group
- STAR STRIP Инструмент для удаления оболочки см. главный каталог Lapp Group



## HITRONIC® POF кабели для PROFINET применения

**Информация**

- PROFINET соответствие – Тип В или Тип С
- J-V4Y(ZN) 11Y 2P980/1000
- J-V4Y(ZN)Y 2P980/1000
- J-V4Y(ZN) 11Y 2P980/1000 flex

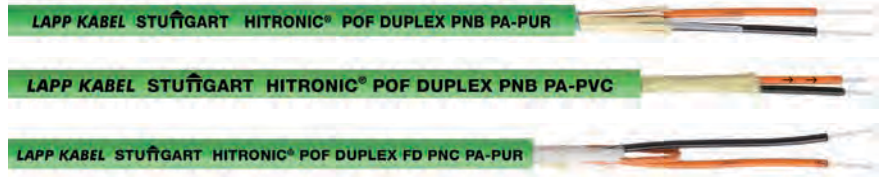

**Преимущества**

- Передача данных по оптоволокну до 70 м
- Простое использование
- Отсутствие воздействия внешних полей
- Отсутствие проблем с заземлением
- Для прямого конфекционирования штекером

**Характеристики**

- Версия кабеля с наружной оболочкой из ПВХ: для стандартного применения в промышленной среде
- Версия кабеля с наружной оболочкой из полиуретана: для высокого механического или химического воздействия в промышленной среде
- PNB - PROFINET-Тип В
- PNC - PROFINET-Тип С
- FD - сверхгибкий (для применения в буксируемых кабельных цепях)

**Технические характеристики**

- ETIM** ETIM 5.0 Class-ID: EC000034  
ETIM 5.0 Class-Description: Волоконно оптический кабель
- Размеры**  
Буферное волокно: 2.2мм  
Кабель: см. таблицу
- Маркировка жил**  
Черный, оранжевый (со стреловидным нанесением)
- Тип оптического волокна**  
Материал сердцевины волокна: полиметилметакрилат (PMMA)  
Материал оболочки волокна: фторполимер
- Допустимый радиус изгиба**  
≥ 10 x D
- Допустимые растягивающие нагрузки**  
см. технический паспорт
- Температурный диапазон**  
Эксплуатация: от -20 до +70 °C  
Монтаж: от -10 до +50 °C

**Области применения**

- Для оптической передачи сигналов в промышленном применении
- PROFINET / Industrial Ethernet
- При 100 Мбит/с: макс. 50 м длина кабеля
- PROFINET тип В: для неподвижного применения
- PROFINET тип С: для подвижного применения (в буксируемых кабельных цепях)

**Конструкция**

- Полимерное оптическое волокно (POF)
- PA буферная трубка
- Цветовая кодировка волокна: черный, оранжевый (со стреловидным нанесением)
- Защита от растягивающих усилий из арамидных волокон
- Материал наружной оболочки: полиуретан или ПВХ (см. описание)
- Цвет наружной оболочки: зеленый (RAL 6018)

Артикул	Обозначение	Тип оптического волокна	Количество волокон	Наружный диаметр, мм	Вес, кг/км
<b>POF DUPLEX - PROFINET ТИП В</b>					
28051002	HITRONIC® POF DUPLEX PNB PA-PUR	980/1000 POF	2	8	56
28052002	HITRONIC® POF DUPLEX PNB PA-PVC	980/1000 POF	2	7.8	59
<b>POF DUPLEX - PROFINET ТИП С</b>					
28351002	HITRONIC® POF DUPLEX FD PNC PA-PUR	980/1000 POF	2	8	55

Если нет других указаний, то все представленные значения для данного вида продукции являются номинальными. Другие значения, например, отклонения, можно получить по запросу. Стандартные длины см.: [www.lappkabel.de/en/cable-standardlengths](http://www.lappkabel.de/en/cable-standardlengths). Lapp Kabel является членом организации пользователей PROFIBUS (PNO). Фотографии представлены не в точном масштабе и не являются точными до подробностей иллюстрациями соответствующих изделий.

**Аксессуары**

- Набор для конфекционирования POF см. главный каталог Lapp Group
- Инструмент для резки POF см. главный каталог Lapp Group
- POF штекер F-SMA и ST(BFOC) см. главный каталог Lapp Group
- POF штекер SC-RJ см. главный каталог Lapp Group
- EPIC® DATA PB Sub-D FO см. главный каталог Lapp Group
- STAR STRIP Инструмент для удаления оболочки см. главный каталог Lapp Group

ÖLFLEX®  
UNITRONIC®  
ETHERLINE®  
HITRONIC®  
SILVYN®



## HITRONIC® PCF DUPLEX FD кабели



### Информация

- A/J-V(ZN)H11Y
- Гибкий кабель с волокном PCF совместимый со всеми BUS-системами

### Преимущества

- Для использования в буксируемых кабельных цепях
- Длина линии передачи до 500 м
- Для прямого конфекционирования штекером
- Стойкость к маслам, бензину, солям и щелочам
- Оптимальная электромагнитная совместимость

### Области применения

- Для особо гибкого применения
- Для передачи данных в системах Fieldbus, например, PROFIBUS, INTERBUS и т. д.
- В качестве звена между движущимися узлами
- Промышленная окружающая среда

### Характеристики

- Возможные длины волн передачи: 650 нм и 850 нм
- Соответствует требованиям всех BUS-систем
- Наружная оболочка не распространяет горения и не содержит галогенов

### Конструкция

- С цветной маркировкой, PCF отдельные кабели, плотный буфер, в оболочке FRNC
- Наружный диаметр одного кабеля: 2,2 мм
- Защита от растягивающих усилий из арамидных волокон
- Наружная оболочка из полиуретана (PUR)
- Цвет: оранжевый (RAL 2003)

### Технические характеристики

- ETIM 5.0 Class-ID: EC000034  
ETIM 5.0 Class-Description: Волоконно оптический кабель
- Минимальный радиус изгиба**  
Неподвижное применение:  $\geq 15 \times D$   
Подвижное применение:  $\geq 20 \times D$
- Тип оптического волокна**  
Материал сердцевины волокна: стекло  
Материал оболочки волокна: фторполимер
- Допустимые растягивающие нагрузки**  
Неподвижное применение: 800 Н  
кратковременно: 2000 Н
- Температурный диапазон**  
Эксплуатация: от -20 до +70 °C  
Монтаж: от -10 до +50 °C

Артикул	Обозначение	Тип оптического волокна	Количество волокон	Наружный диаметр, мм	Вес, кг/км
<b>HITRONIC® PCF DUPLEX FD кабели</b>					
28320702	HITRONIC® PCF DUPLEX FD FRNC-PUR	200/230 PCF	2	8.8	63

Если нет других указаний, то все представленные значения для данного вида продукции являются номинальными. Другие значения, например, отклонения, можно получить по запросу. По запросам - конфекционированные оптические кабели, Trunk-система. Фотографии представлены не в точном масштабе и не являются точными до подробностей иллюстрациями соответствующих изделий.

### Аксессуары

- Набор для конфекционирования PCF см. главный каталог Lapp Group
- PCF штекер HFBR4521 см. главный каталог Lapp Group
- PCF штекер F-SMA и ST(BFOC) см. главный каталог Lapp Group
- Инструмент для резки PCF см. главный каталог Lapp Group
- PCF штекер SC-RJ см. главный каталог Lapp Group
- STAR STRIP Инструмент для удаления оболочки см. главный каталог Lapp Group



## HITRONIC® PCF кабели для PROFINET применения

**Информация**

- PROFINET соответствие - Тип В или Тип
- J-V(ZN)YY 2K200/230
- J-V(ZN)Y(ZN) 1 1Y 2K200/230 flex
- J-V(ZN)Y(ZN)Y 2K200/230 flex

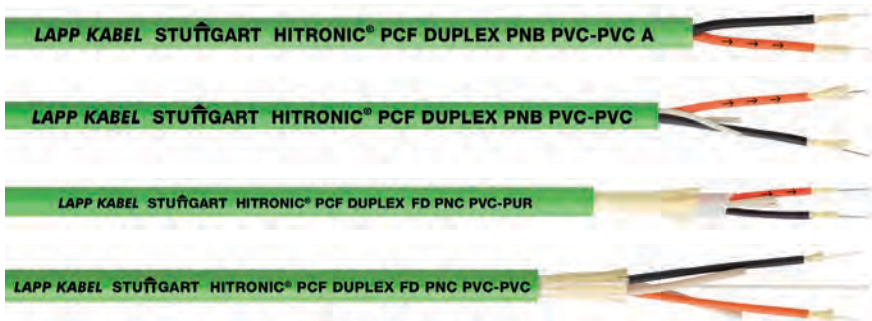

### Преимущества

- Передача данных по оптоволокну до 500 м
- Простое использование
- Отсутствие воздействия внешних полей
- Отсутствие проблем с заземлением
- Для прямого конфекционирования штекером

### Области применения

- PCF DUPLEX кабели для оптической передачи данных для промышленного применения
- PROFINET / Industrial Ethernet
- При 100 Мбит/с: макс. 100 м длина кабеля
- PROFINET тип В: для неподвижного применения
- PROFINET тип С: для подвижного применения (в буксируемых кабельных цепях)

### Характеристики

- Версия кабеля с наружной оболочкой из ПВХ: для стандартного применения в промышленной среде
- Версия кабеля с наружной оболочкой из полиуретана: для высокого механического или химического воздействия в промышленной среде
- PNB - PROFINET-Тип В
- PNC - PROFINET-Тип С
- FD - сверхгибкий (для применения в буксируемых кабельных цепях)

### Стандарты / Сертификаты соответствия

- 28055702: с сертификацией с(UL)us (OFNG 75°C)

### Конструкция

- PCF кабель с ПВХ оболочкой, цветовой кодировкой жил, с плотной буферной оплеткой
- Наружный диаметр одного кабеля: 2,2 мм
- Защита от растягивающих усилий из арамидных волокон
- Материал наружной оболочки: полиуретан или ПВХ (см. описание)
- Цвет наружной оболочки: зеленый (RAL 6018)

### Технические характеристики

- ETIM** ETIM 5.0 Class-ID: EC000034  
ETIM 5.0 Class-Description: Волоконно-оптический кабель
- Размеры**  
Диаметр отдельных кабелей: 2,2 мм  
Кабель: см. таблицу
- Маркировка жил**  
Черный, оранжевый (со стреловидным нанесением)
- Минимальный радиус изгиба**  
см. техпаспорт
- Тип оптического волокна**  
Материал сердцевины волокна: стекло  
Материал оболочки волокна: фторполимер
- Допустимые растягивающие нагрузки**  
см. технический паспорт
- Температурный диапазон**  
См. техпаспорт

Артикул	Обозначение	Тип оптического волокна	Количество волокон	Наружный диаметр, мм	Вес, кг/км
<b>PCF DUPLEX - PROFINET TYPE B</b>					
28055702	HITRONIC® PCF DUPLEX PNB PVC-PVC A	200/230 PCF	2	7.5	59
28052702	HITRONIC® PCF DUPLEX PNB PVC-PVC	200/230 PCF	2	7.2	55
<b>PCF DUPLEX - PROFINET TYPE C</b>					
28351702	HITRONIC® PCF DUPLEX FD PNC PVC-PUR	200/230 PCF	2	8.8	71
28352702	HITRONIC® PCF DUPLEX FD PNC PVC-PVC	200/230 PCF	2	8.8	76

Если нет других указаний, то все представленные значения для данного вида продукции являются номинальными. Другие значения, например, отклонения, можно получить по запросу.

Lapp Kabel является членом организации пользователей PROFIBUS (PNO).

По запросам - конфекционированные оптические кабели, Trunk-система.

Фотографии представлены не в точном масштабе и не являются точными до подробностей иллюстрациями соответствующих изделий.

### Аксессуары

- Набор для конфекционирования PCF см. главный каталог Lapp Group
- PCF штекер F-SMA и ST(BFOC) см. главный каталог Lapp Group
- Инструмент для резки PCF см. главный каталог Lapp Group
- PCF штекер SC-RJ см. главный каталог Lapp Group
- EPIC® DATA PB Sub-D FO см. главный каталог Lapp Group
- STAR STRIP Инструмент для удаления оболочки см. главный каталог Lapp Group



## HITRONIC® HRM-FD Cable

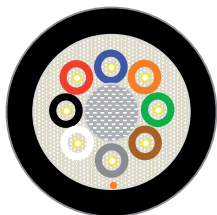

### Информация

- A/J-V(ZN)H(ZN) 11Y
- Breakout - кабели, разделяемые, для применения в буксируемых кабельных цепях

### Преимущества

- Для использования в буксируемых кабельных цепях
- Подходит для монтажа на местах
- Удобный монтаж благодаря компактной конструкции, особо гибкие, прочная оболочка и маленький радиус изгиба
- Нет влияния электромагнитных помех, полностью диэлектрическая конструкция

### Области применения

- Для особо гибкого применения в промышленных условиях
- В качестве звена между движущимися узлами
- Для вертикального монтажа
- Промышленная окружающая среда
- Для прокладки внутри/вне помещений

### Характеристики

- На основе стандарта MIL-C- 85045
- Для применения в буксируемых кабельных цепях, для подвижных частей оборудования, в помещениях с сухой и влажной средой
- Наружная оболочка не распространяет горения и не содержит галогенов
- Стойкие к механическим повреждениям

### Конструкция

- 2,0 мм отдельные кабели с плотным буфером и оболочкой LSZH
- Защита от растягивающих усилий из арамидных волокон
- Центральный силовой элемент
- Наружная оболочка из полиуретана (PUR)
- Цвет: черный (RAL 9005)

### Технические характеристики

- ETIM** ETIM 5.0 Class-ID: EC000034  
ETIM 5.0 Class-Description: Волоконно-оптический кабель
- Тип оптического волокна**  
Материал сердцевины волокна: стекло  
Материал покрытия: стекло
- Допустимый радиус изгиба**  
Неподвижное применение:  $\geq 15 \times D$   
Подвижное применение:  $\geq 20 \times D$
- Температурный диапазон**  
Неподвижное применение: от -40 до +70 °C  
Подвижное применение: от -20 до +60 °C

Артикул	Обозначение	Тип оптического волокна	Количество волокон	Наружный диаметр, мм	Вес, кг/км
<b>Многомодовые G 50 OM4</b>					
26300402	HITRONIC® HRM-FD800 2G 50/125 OM4	50/125 OM4	2	7.8	50
26300404	HITRONIC® HRM-FD1000 4G 50/125 OM4	50/125 OM4	4	7.8	50
26300408	HITRONIC® HRM-FD1400 8G 50/125 OM4	50/125 OM4	8	10.4	93
26300412	HITRONIC® HRM-FD1800 12G 50/125 OM4	50/125 OM4	12	13	98
<b>Многомодовые G 50 OM3</b>					
26300302	HITRONIC® HRM-FD800 2G 50/125 OM3	50/125 OM3	2	7.8	50
26300304	HITRONIC® HRM-FD1000 4G 50/125 OM3	50/125 OM3	4	7.8	50
26300308	HITRONIC® HRM-FD1400 8G 50/125 OM3	50/125 OM3	8	10.4	93
26300312	HITRONIC® HRM-FD1800 12G 50/125 OM3	50/125 OM3	12	13	98
<b>Многомодовые G 50 OM2</b>					
26300202	HITRONIC® HRM-FD800 2G 50/125 OM2	50/125 OM2	2	7.8	50
26300204	HITRONIC® HRM-FD1000 4G 50/125 OM2	50/125 OM2	4	7.8	50
26300208	HITRONIC® HRM-FD1400 8G 50/125 OM2	50/125 OM2	8	10.4	93
26300212	HITRONIC® HRM-FD1800 12G 50/125 OM2	50/125 OM2	12	13	98
<b>Многомодовые G 62,5 OM1</b>					
26300102	HITRONIC® HRM-FD800 2G 62.5/125 OM1	62.5/125 OM1	2	7.8	50
26300104	HITRONIC® HRM-FD1000 4G 62.5/125 OM1	62.5/125 OM1	4	7.8	50
26300108	HITRONIC® HRM-FD1400 8G 62.5/125 OM1	62.5/125 OM1	8	10.4	93
26300112	HITRONIC® HRM-FD1800 12G 62.5/125 OM1	62.5/125 OM1	12	13	98
<b>Одномодовые E 9 OS2</b>					
26300902	HITRONIC® HRM-FD800 2E 9/125 OS2	9/125 OS2	2	7.8	50
26300904	HITRONIC® HRM-FD1000 4E 9/125 OS2	9/125 OS2	4	7.8	50
26300908	HITRONIC® HRM-FD1400 8E 9/125 OS2	9/125 OS2	8	10.4	93
26300912	HITRONIC® HRM-FD1800 12E 9/125 OS2	9/125 OS2	12	13	98

Если нет других указаний, то все представленные значения для данного вида продукции являются номинальными. Другие значения, например, отклонения, можно получить по запросу. По запросам - конфекционированные оптические кабели, Tgplк-система. Фотографии представлены не в точном масштабе и не являются точными до подробностей иллюстрациями соответствующих изделий.





U268 L

KABEL STUÏGART HITRONIC

# SILVYN®

## Системы защиты кабеля



SILVYN® – представленные в широком ассортименте защитные и ведущие системы предназначены для максимально эффективной защиты кабелей от пыли, влажности, механических, термических или химических нагрузок. SILVYN® CHAIN – буксируемые кабельные цепи, которые также представлены обширной номенклатурой, позволяют обеспечить защиту и работу кабелей в условиях подвижного применения.

### **Области применения**

- Машиностроение и производство промышленного оборудования
- Автомобильная промышленность
- Станкостроение
- Альтернативная энергетика
- Все ситуации, в которых требуются дополнительные возможности защиты кабеля при подвижном применении



**SILVYN® FPS**



**Преимущества**

- Стабильные по форме
- Пластичные и эластичные
- Стойкие к маслам и кислотам
- Водонепроницаемый
- Стойкий к коррозии

**Области применения**

- Машиностроение
- В буксируемых кабельных цепях (SILVYN® CHAIN)
- Робототехника
- Подвижная прокладка
- Для применения внутри помещений

**Характеристики**

- Без кадмия

**Конструкция**

- Стальная пружина, изолированная ПВХ
- Наружная оболочка из мягкого ПВХ-пластиката

**Примечание**

- Норма упаковки = 50 м (по запросу)

**Технические характеристики**

**Классификация**  
 ETIM ETIM 5.0 Class-ID: EC001177  
 ETIM 5.0 Class-Description: Защитный рукав из полимеров

**Сертификаты соответствия**  
 IEC EN 61386-23

**Поставляемые цвета**  
 Серый

**Материал**  
 Мягкий ПВХ-пластикат с изолированной стальной спиралью

**Температурный диапазон**  
 от -25 до +80 °C

Артикул	Номинальный размер	Внутренний диаметр x внешний диаметр, мм	Радиус изгиба, мм	Подходят для SILVYN® USK-M/US-M	Подходят для SILVYN® LKI-M/MSK-M	Подходят для SILVYN® USK/US/LKI/EE-K	Ед. упаковки, бухты, в м
<b>SILVYN® FPS</b>							
61711550	10	7.0 x 10.0	8	10 x 1,0	12 x 1,5	7	25
61711590	14	10.0 x 14.0	10	12 x 1,5	16 x 1,5	9	25
61711630	17	13.0 x 17.0	13	16 x 1,5	20 x 1,5	11	25
61711670	19	15.0 x 19.0	15			13,5	25
61711710	21	16.0 x 21.0	17	20 x 1,5	25 x 1,5	16	25
61711750	27	22.0 x 27.0	20	25 x 1,5	32 x 1,5	21	25
61711790	36	29.0 x 36.0	25	32 x 1,5	40 x 1,5	29	25
61711830	45	38.0 x 45.0	36	40 x 1,5	50 x 1,5	36	25
61711910	56	48.0 x 56.0	40	50 x 1,5	63 x 1,5	48	25
<b>SILVYN® FPS 10M</b>							
61721690	10	7.0 x 10.0	8	10 x 1,0	12 x 1,5	7	10
61721700	14	10.0 x 14.0	10	12 x 1,5	16 x 1,5	9	10
61721710	17	13.0 x 17.0	13	16 x 1,5	20 x 1,5	11	10
61721720	19	15.0 x 19.0	15			13,5	10
61721730	21	16.0 x 21.0	17	20 x 1,5	25 x 1,5	16	10
61721740	27	22.0 x 27.0	20	25 x 1,5	32 x 1,5	21	10
61721750	36	29.0 x 36.0	25	32 x 1,5	40 x 1,5	29	10
61721760	45	38.0 x 45.0	36	40 x 1,5	50 x 1,5	36	10
61721780	56	48.0 x 56.0	40	50 x 1,5	63 x 1,5	48	10

Фотографии представлены не в точном масштабе и не являются точными до подробностей иллюстрациями соответствующих изделий.

**Аналогичная продукция**

- SILVYN® FD-PU см. главный каталог Lapp Group

**Аксессуары**

- SILVYN® MSK-M EE см. главный каталог Lapp Group
- SILVYN® US-M см. главный каталог Lapp Group
- SILVYN® LKI-M см. главный каталог Lapp Group
- SILVYN® US см. главный каталог Lapp Group
- SILVYN® USK-M см. главный каталог Lapp Group
- SILVYN® LKI см. главный каталог Lapp Group
- SILVYN® EE-K см. главный каталог Lapp Group



## SILVYN® FPS-EDU



**Информация**

- Сочетание высокой гибкости и защиты от механических повреждений

### Преимущества

- Стойкие к воздействию горячей стружки
- Стойкие к растягивающим усилиям
- Особо гибкие
- Воздухо- и водонепроницаемые
- Для механических нагрузок

### Области применения

- Машиностроение
- Производство промышленного оборудования
- Техника автоматизации
- Для использования в местах, где искры от сварки или горячая стружка могут повредить кабель
- Робототехника

### Конструкция

- Стальная пружина, изолированная ПВХ
- Наружная оболочка из мягкого ПВХ-пластиката
- Оплетка из оцинкованных стальных проволок

### Примечание

- Ед. упаковки = 10 м (по запросу)

### Технические характеристики

**Классификация**  
 ETIM 5.0 Class-ID: EC001177  
 ETIM 5.0 Class-Description:  
 Защитный металлический рукав

**Материал**  
 Изолированная проволока из пружинной стали с мягкой ПВХ-оболочкой и оплетка из оцинкованной стали

**Температурный диапазон**  
 от -25 до +80 °C  
 кратковременно: до +100 °C

Артикул	Номинальный размер	Внутренний диаметр x внешний диаметр, мм	Радиус изгиба, мм	Подходят для SILVYN® MSK-M	Подходят для SILVYN® US-M	Подходят для SILVYN® US	Ед. упаковки, бухты, в м
<b>SILVYN® FPS-EDU</b>							
61802330	14	9.0 x 14.0	16	16 x 1,5	16 x 1,5	9	50
61802331	17	12.0 x 17.0	19	20 x 1,5	20 x 1,5	11	50
61802332	19	14.0 x 19.0	22			13,5	50
61802333	21	15.0 x 21.0	24	25 x 1,5	20 x 1,5	16	50
61802334	27	20.0 x 27.0	30	32 x 1,5	25 x 1,5	21	50
61802335	36	28.0 x 36.0	40	40 x 1,5	32 x 1,5	29	25
61802336	45	37.0 x 45.0	48	50 x 1,5	40 x 1,5	36	25
61802337	56	48.0 x 56.0	60	63 x 1,5	50 x 1,5	48	25

Фотографии представлены не в точном масштабе и не являются точными до подробностей иллюстрациями соответствующих изделий.

### Аналогичная продукция

- SILVYN® FPS см. главный каталог Lapp Group стр. 361
- SILVYN® FD-PU см. главный каталог Lapp Group стр. 363
- SILVYN® EDU-AS см. главный каталог Lapp Group

### Аксессуары

- SILVYN® MSK-M US см. главный каталог Lapp Group
- SILVYN® US-M см. главный каталог Lapp Group
- SILVYN® US см. главный каталог Lapp Group



**SILVYN® FD-PU**



**Преимущества**

- Стабильные по форме
- Подвижность сохраняется при низких температурах
- Пластичные и эластичные
- Повышенная стойкость к маслам, бензину, кислотам и жирам
- Водонепроницаемый

**Области применения**

- Для прокладки внутри/вне помещений
- Машиностроение
- В буксируемых кабельных цепях (SILVYN® CHAIN)
- Робототехника
- Подвижная прокладка

**Характеристики**

- Без галогенов и кадмия
- Износостойкие и стойкие к микробам
- Огнестойкость внешней оболочки в соответствии с нормами UL 94V-2

**Конструкция**

- Стальная пружина, изолированная ПВХ
- Наружная оболочка из полиуретана (PUR)

**Примечание**

- Норма упаковки = 50 м (по запросу)

**Технические характеристики**

**Классификация**  
 ETIM 5.0 Class-ID: EC001177  
 ETIM 5.0 Class-Description: Защитный рукав из полимеров

**Сертификаты соответствия**  
 IEC EN 61386-23

**Поставляемые цвета**  
 голубой металллик

**Материал**  
 Защитные рукава из полиуретана со стальной пружиной, изолированной ПВХ  
 Огнестойкость в соответствии с UL 94 V2

**Температурный диапазон**  
 от -40 до +80 °C

Артикул	Номинальный размер	Внутренний диаметр x внешний диаметр, мм	Радиус изгиба, мм	Подходят для SILVYN® USK-M/US-M	Подходят для SILVYN® LKI-M/MSK-M	Подходят для SILVYN® USK/US/LKI/EE-K	Ед. упаковки, бухты, в м
<b>SILVYN® FD-PU</b>							
64453660	10	7.0 x 10.0	8	10 x 1,0	12 x 1,5	7	10
64453670	14	10.0 x 14.0	10	12 x 1,5	16 x 1,5	9	10
64453680	17	13.0 x 17.0	13	16 x 1,5	20 x 1,5	11	10
64453690	19	15.0 x 19.0	15			13,5	10
64453700	21	16.0 x 21.0	17	20 x 1,5	25 x 1,5	16	10
64453710	27	22.0 x 27.0	20	25 x 1,5	32 x 1,5	21	10
64453720	36	29.0 x 36.0	25	32 x 1,5	40 x 1,5	29	10
64453730	45	38.0 x 45.0	36	40 x 1,5	50 x 1,5	36	10
64453750	56	48.0 x 56.0	40	50 x 1,5	63 x 1,5	48	10

Фотографии представлены не в точном масштабе и не являются точными до подробностей иллюстрациями соответствующих изделий.

**Аксессуары**

- SILVYN® MSK-M EE см. главный каталог Lapp Group
- SILVYN® US-M см. главный каталог Lapp Group
- SILVYN® LKI-M см. главный каталог Lapp Group
- SILVYN® US см. главный каталог Lapp Group
- SILVYN® USK-M см. главный каталог Lapp Group
- SILVYN® LKI см. главный каталог Lapp Group
- SILVYN® EE-K см. главный каталог Lapp Group



## SILVYN® RILL PA 12



**Информация**

- Предназначен для непрерывного движения

**Технические характеристики**

**Классификация**  
ETIM 5.0 Class-ID: EC001175  
ETIM 5.0 Class-Description: Гофрированный рукав из полимеров

**Сертификаты соответствия**  
IEC EN 61386-23  
Lloyd's Register  
Ж/д: DB DIN 5510 Part 2 (S4/SR2/ST2)  
SNCF NFF 16-101 / 102 (I3/F2)

**Поставляемые цвета**  
Серый (RAL 7031)  
Черный (RAL 9011), стойкость к УФ-излучению

**Материал**  
PA 12  
Без силикона  
Без галогенов  
Огнестойкость по UL 94V-2

**Температурный диапазон**  
от -50 до +100 °C  
кратковременно: +150 °C

**Преимущества**

- Стабильные по форме
- Подвижность сохраняется при низких температурах
- Огнестойкие, самозатухающие по UL 94V-2
- Прочные
- Особо гибкие

**Области применения**

- Машиностроение
- В буксируемых кабельных цепях (SILVYN® CHAIN)
- Автоматизация зданий
- Робототехника
- Вне помещений (черные)

**Характеристики**

- Без галогенов и кадмия
- Износостойкие
- Повышенная стойкость к маслам, бензину, кислотам и другим химическим веществам

**Стандарты / Сертификаты соответствия**

- Ж/д: Германии (DB), Франции (SNCF)

**Конструкция**

- Гофрированные защитные рукава из полиамида (PA 12)

**Примечание**

- Стойкие к УФ-лучам и атмосферным воздействиям, черные

Артикул	Номинальный размер	Внутренний диаметр x внешний диаметр, мм	Радиус изгиба, мм	Подходят для SILVYN® KCLICK-M/90°M	Подходят для SILVYN® KCLICK PG/90°PG	Подходят для SILVYN® KCLICK-GPZ-M/GPZ	метров в ед. упаковки
<b>SILVYN® RILL PA 12 серый</b>							
61815100	10	6.5 x 10.0	13	10 x 1,5	7/-	12 x 1,5/7	50
61815110	13	10.0 x 13.0	15	12 x 1,5/ 16 x 1,5	9	16x1,5/9	50
61815120	16	12.0 x 15.8	22	16 x 1,5/20 x 1,5	11	20x1,5/11	50
61815180	18	14.3 x 18.5	27		13,5	-/13,5	50
61815130	21	16.5 x 21.2	35	20 x 1,5	16	25x1,5/16	50
61815140	28	23.0 x 28.5	45	25 x 1,5	21	32x1,5/21	50
61815150	34	29.0 x 34.5	50	32 x 1,5	29	40x1,5/29	25
61815160	42	36.0 x 42.5	80	40 x 1,5	36	50x1,5/36	25
61815170	54	48.0 x 54.5	100	50 x 1,5	48	63x1,5/48	25
<b>SILVYN® RILL PA 12 черный</b>							
61815105	10	6.5 x 10.0	13	10 x 1,5	7/-	12 x 1,5/7	50
61815115	13	10.0 x 13.0	15	12 x 1,5/ 16 x 1,5	9	16x1,5/9	50
61815125	16	12.0 x 15.8	22	16 x 1,5/20 x 1,5	11	20x1,5/11	50
61815185	18	14.3 x 18.5	27		13,5	-/13,5	50
61815135	21	16.5 x 21.2	35	20 x 1,5	16	25x1,5/16	50
61815145	28	23.0 x 28.5	45	25 x 1,5	21	32x1,5/21	50
61815155	34	29.0 x 34.5	50	32 x 1,5	29	40x1,5/29	25
61815165	42	36.0 x 42.5	80	40 x 1,5	36	50x1,5/36	25
61815175	54	48.0 x 54.5	100	50 x 1,5	48	63x1,5/48	25

Фотографии представлены не в точном масштабе и не являются точными до подробностей иллюстрациями соответствующих изделий.

**Аналогичная продукция**

- SILVYN® FPAS см. главный каталог Lapp Group
- SILVYN® RILL PA 6 см. главный каталог Lapp Group

**Аксессуары**

- SILVYN® KCLICK-M см. главный каталог Lapp Group
- SILVYN® KCLICK 90° M см. главный каталог Lapp Group
- SILVYN® KCLICK GPZ-M см. главный каталог Lapp Group
- SILVYN® KSE см. главный каталог Lapp Group
- SILVYN® KCLICK PG см. главный каталог Lapp Group
- SILVYN® KCLICK 90° PG см. главный каталог Lapp Group
- SILVYN® KCLICK-GPZ см. главный каталог Lapp Group
- SILVYN® KCLICK-Y см. главный каталог Lapp Group
- SILVYN® KCLICK-RH см. главный каталог Lapp Group
- SILVYN® K-EM см. главный каталог Lapp Group



**PUN**

Сверхгибкие пневматические трубки из полиамида для применения в буксируемых кабельных цепях

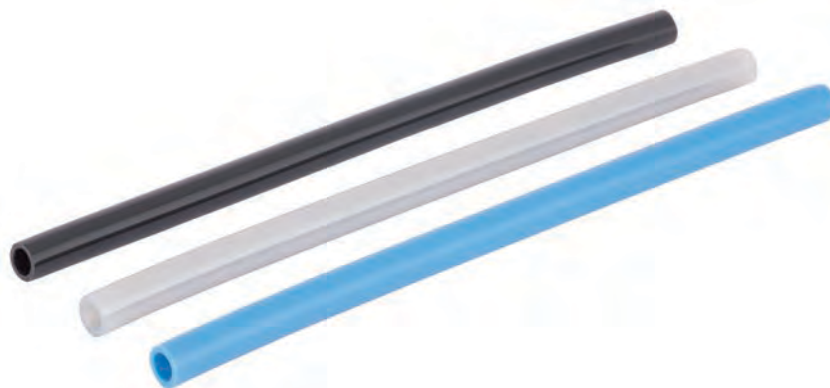

**Преимущества**

- Особо гибкие
- Стандартный наружный диаметр (поверенный)
- Гладкая внутренняя и внешняя поверхность
- Разнообразие вариантов

**Области применения**

- Для применения с рабочим веществом, напр., сжатым воздухом или вакуумом

- Для применения в буксируемых кабельных цепях (SILVYN® CHAIN)

**Характеристики**

- Рабочее вещество сжатый воздух в соотв. с ISO 8573-1:2010: [7:--]
- Рабочее давление зависит от температуры от -0,95 до +10 бар

**Технические характеристики**

- По запросу**  
Другие размеры, длины и цвета доступны по запросу
- Материал**  
TPE-U (полиуретан)  
Огнестойкость в соотв. с UL 94 HB
- Температурный диапазон**  
от -35 до +60 °C

Артикул	Внутренний диаметр x внешний, мм	Радиус изгиба, мм	Цвет	Ед. упаковки, бухты в м
<b>PUN - синие</b>				
61713200	2.1 x 3.0	9	синий	50
61713203	2.6 x 4.0	11	синий	50
61713206	4.0 x 6.0	16	синий	50
61713224	5.7 x 8.0	24	синий	50
61713212	7.0 x 10.0	28	синий	50
61713215	8.0 x 12.0	33	синий	50
61713218	9.8 x 14.0	45	синий	50
61713221	11.0 x 16.0	45	синий	50
<b>PUN - черные</b>				
61713202	2.1 x 3.0	9	черный	50
61713205	2.6 x 4.0	11	черный	50
61713208	4.0 x 6.0	16	черный	50
61713226	5.7 x 8.0	24	черный	50
61713214	7.0 x 10.0	28	черный	50
61713217	8.0 x 12.0	33	черный	50
61713220	9.8 x 14.0	45	черный	50
61713223	11.0 x 16.0	45	черный	50
<b>PUN - серебристые</b>				
61713201	2.1 x 3.0	9	серебристый	50
61713204	2.6 x 4.0	11	серебристый	50
61713207	4.0 x 6.0	16	серебристый	50
61713225	5.7 x 8.0	24	серебристый	50
61713213	7.0 x 10.0	28	серебристый	50
61713216	8.0 x 12.0	33	серебристый	50
61713219	9.8 x 14.0	45	серебристый	50
61713222	11.0 x 16.0	45	серебристый	50

\* Торговый продукт Lapp.

Фотографии представлены не в точном масштабе и не являются точными до подробностей иллюстрациями соответствующих изделий.









# СВЯЖИТЕСЬ С НАМИ В ЛЮБОЙ ТОЧКЕ МИРА

...или же значительно ближе к Вашему офису. Существует несколько удобных способов обратиться в Lapp. Вы можете прислать запрос по факсу, электронной почте или через наш веб-сайт.

ООО «ЛАПП РУССИЯ»

443028, г. Самара

мкр-н Крутые Ключи, ул. Мира, 7

Добро пожаловать  
в мир Lapp Group:



Наши мобильные приложения доступны для:



ТЕЛЕФОН

+7 846 2310333

E-MAIL

info@lappgroup.ru

САЙТ

www.lappgroup.ru  
chain.lappkabel.ru

▶ ЭТОТ КАТАЛОГ  
ДЕЙСТВИТЕЛЕН  
С АВГУСТА 2017 г.

## Соответствие нашей продукции стандартам

Соответствие нашей продукции требуемым европейским директивам и содержащимся в них нормам маркируется знаком CE. Безопасная эксплуатация нашей продукции

напрямую связана со способом ее применения. Знание и следование нормативам международных/государственных стандартов (напр. DIN VDE 0100; 0298) обязательно.

Существуют определенные риски в случае неправильного монтажа. Данное утверждение верно для всех видов продукции Lapp: **Монтаж должен осуществляться только**

**специалистом инженером-электриком! В противном случае существует вероятность получения удара электрическим током или возгорания от замыкания электроцепи!**

## Безопасность

Все без исключения наши изделия испытываются на безопасность при эксплуатации в соответствии с установленными стандартами и нашими собственными нормативами, дополняющими данные стандарты. При этом соблюдаются все обязательные действующие предписания и правила безопасности. При технически правильно соблюденом применении наших изделий опасность для потребителя может быть исключена. Однако при некачественном и неправильном

использовании может возникнуть опасность как для человека, так и для окружающей среды. По этой причине монтаж кабелей и проводов должен осуществляться только квалифицированным специалистом инженером-электриком. Данный каталог содержит информацию общего характера об областях применения для каждого продукта. Вне зависимости от этой информации, приведены также стандарты по эксплуатации кабелей и проводов DIN VDE 0298 и DIN VDE 0891.

Выписки из данных стандартов, а также дополнительные таблицы по подбору и применению, а также руководства по монтажу приведены в приложении к актуальному основному каталогу. Наши приборы и ручные инструменты сконструированы в соответствии с нормативами и имеют маркировку CE. Пожалуйста, обратите Ваше внимание, что инструмент производства Lapp должен использоваться только квалифицированным специалистом и только по назначению.

©Авторские права принадлежат U.I. Lapp GmbH. Печать или воспроизведение текста или иллюстраций допускается только с письменного разрешения и с точным указанием источника информации. Право вносить изменения в наши изделия, в том числе в отношении улучшения технических характеристик и модернизации, мы оставляем за собой. Как следствие, все иллюстрации и числовые данные нами также могут быть изменены.



## ÖLFLEX®

Кабели силовые, контрольные  
и управления



## UNITRONIC®

Системы передачи данных



## ETHERLINE®

Системы передачи данных  
для технологии ETHERNET



## HITRONIC®

Оптические системы  
передачи данных



## EPIC®

Промышленные  
соединители



## SKINTOP®

Кабельные вводы



## SILVYN®

Системы защиты кабеля



## FLEXIMARK®

Системы маркировки

Следите за новостями Lapp Group  
в социальных сетях:



#### Условия торговли:

Наши условия продажи доступны  
на сайте

[www.lappgroup.com/terms](http://www.lappgroup.com/terms)



## LAPP GROUP

ООО «ЛАПП Россия»

443028, г. Самара, мкр-н Крутые Ключи,  
ул. Мира, 7

Тел.: +7 (846) 231 03 33 ·

[www.lappgroup.ru](http://www.lappgroup.ru) · [info@lappgroup.ru](mailto:info@lappgroup.ru)

Компания Lapp Group