

# ЧЭАЗ

Инструментально-механический цех

## «РЕКОНТ»

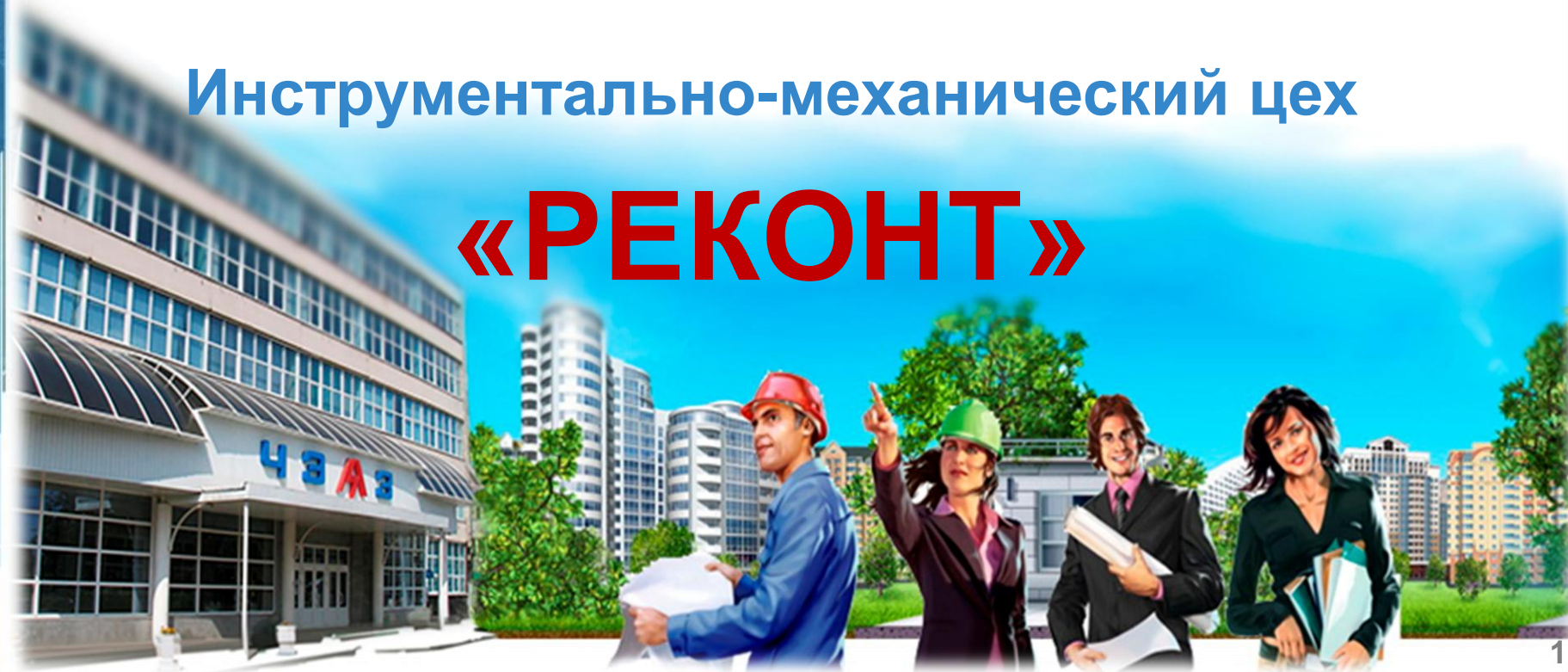

## Инструментально-механический цех (ИМЦ)



- ❑ Количество сотрудников: свыше 110 чел.
- ❑ Единиц оборудования: более 90 ед.
- ❑ Площадь производства: около 2500 м.кв.

Инструментальный цех занимается проектированием, изготовлением, поддержанием в работоспособном состоянии технологической оснастки, прочего инструмента и оказанием услуг по механической обработке.

### Проектирование и изготовление:

- ❑ Пресс-форм прямого прессования;
- ❑ Литейных форм и кокилей для литья цветного металла;
- ❑ Пресс-форм на резинотехнические изделия;
- ❑ Штампов холодной листовой штамповки (вырубные, вытяжные, гибочные, совмещенные, последовательные, прецизионные);
- ❑ Кондукторов;
- ❑ Приспособлений для фрезерных, шлифовальных, слесарных видов работ;
- ❑ Шаблонов, калибров, гладких пробок.

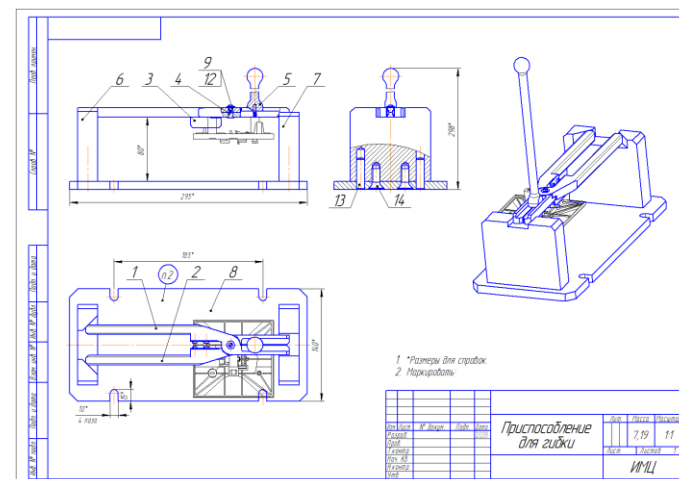
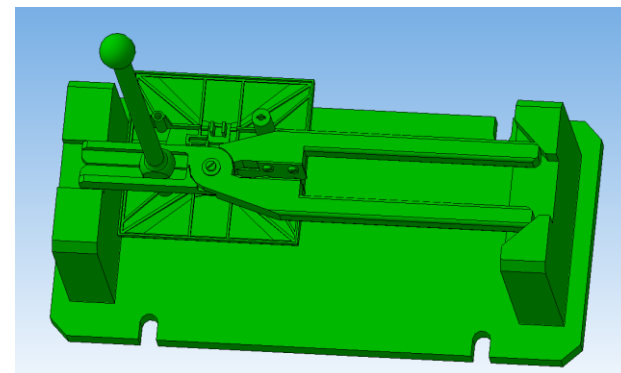

**Виды механической обработки:**

- ❑ Порезка материала (ножницы, ленточнопильные станки);
- ❑ Гидроабразивная резка материала;
- ❑ Фрезерные операции (универсальные станки, станки с ЧПУ, 5-ти координатные с ЧПУ);



- ❑ Токарные операции (токарно-винторезные, токарные с ЧПУ, координатно-расточные);
- ❑ Шлифовальные операции (кругло-, плоско -, внутри-, бесцентрошлифовальные станки)
- ❑ Сверловочные операции;
- ❑ Резьбонарезные операции;
- ❑ Многофункциональные операции;

- ❑ Лазерная резка металла;
- ❑ Листогибочные операции;
- ❑ Электроэрозионные операции (прожиг, вырезка проволокой);



**Виды термообработки металлов:**

- ❑ Термообработка металлов (отжиг, закалка, отпуск, нормализация);
- ❑ Высокочастотная термообработка;
- ❑ Химико-термическая обработка металлов;

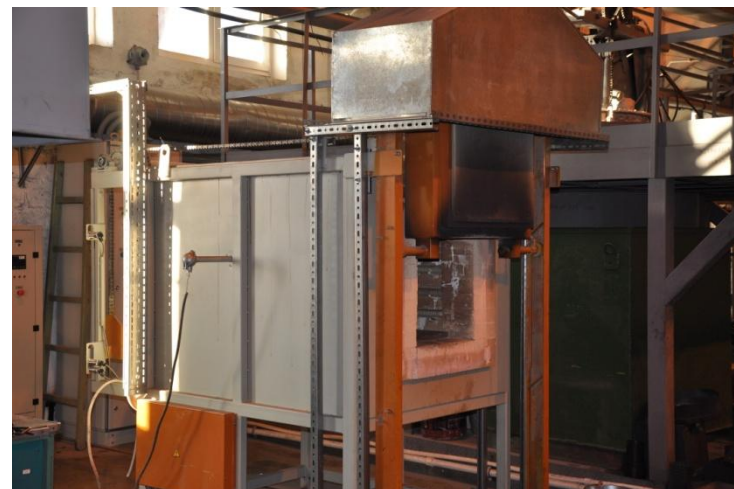

Вся представленная обработка осуществляется на новом отечественном и современном импортном оборудовании; грамотным и высококвалифицированным персоналом, имеющим большой опыт работы.

### Контакты:

Заместитель директора ИПК «Реконт» по продажам услуг заготовительного и инструментального производства

Киреев Александр Александрович

Тел.: +7-917-079-91-79

E-mail: [a.kireev@cheaz.ru](mailto:a.kireev@cheaz.ru)

Начальник ИМЦ ИПК «Реконт»

Маленева Наталья Михайловна

Тел.: (8352) 39-59-49

E-mail: [@cheaz.ru](mailto:@cheaz.ru)

[www.cheaz.ru](http://www.cheaz.ru)

