

ПРЕСС – ФОРМЫ
ДЛЯ ЛИТЬЯ ПЛАСТМАСС И
ЦВЕТНОГО МЕТАЛЛА

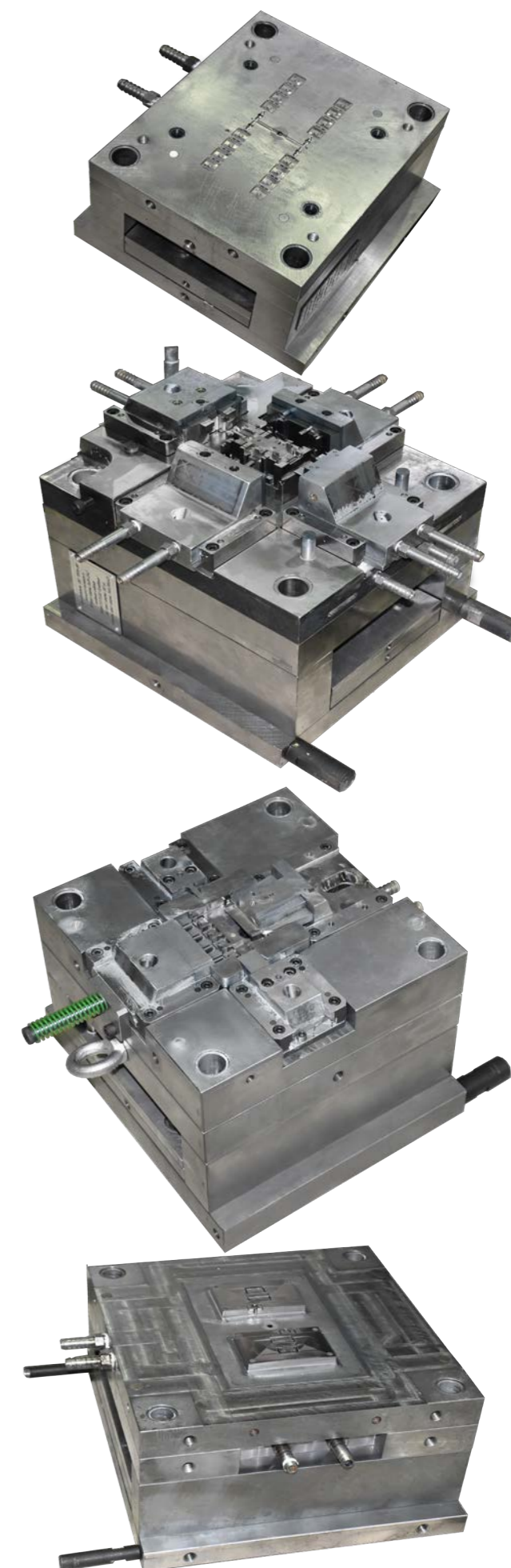

АО «ЧЭАЗ»
428020, Чувашская Республика
Г. Чебоксары, пр. И.Яковлева,5
Тел.8(8352)39-55-04
E-mail: cheaz@cheaz.ru
www.cheaz.ru

АО «ЧЭАЗ» стремится обеспечить низкую себестоимость качественной продукции, выпускаемой нашими клиентами. Поэтому мы производим надежное высокоточное оборудование для литья изделий из пластмасс и цветного металла, обеспечиваем профессиональный послепродажный сервис и техническое обслуживание. Работая с нами, Вы сокращаете риски и потенциальные затраты – Вы будете заниматься только изготовлением продукции, а наши специалисты позаботятся о работоспособности оборудования.

АО «ЧЭАЗ» - производитель высококачественных пресс – форм и штампов. Мы самостоятельно проектируем и производим пресс – формы для литья пластмасс и цветного металла любой сложности.

Пресс формы для литья цветного металла работают в условиях высоких температур и при высоком давлении. По этому АО «ЧЭАЗ» предъявляет высокие требования к твердости материалов, используемых на производстве и к техническому оборудованию для их обработки.

За время работы нами было изготовлено более 25000 единиц высококачественных пресс – форм и штампов

ЭТАПЫ ВЫПОЛНЕНИЯ ЗАКАЗА НА ПРОИЗВОДСТВО ПРЕСС – ФОРМ АО «ЧЭАЗ»

1 – После отправки запроса на пресс – форму в нашу компанию оценка стоимости проекта занимает 3-5 дней (в зависимости от сложности проекта). Для наиболее точной и оперативной оценки стоимости пресс – формы Вы можете предоставить нам 3D-модель, чертеж или образец изделия. Проектирование оснастки и технологических процессов ведется нашими специалистами в программах 3D, CAD/CAM Pro Engineer.

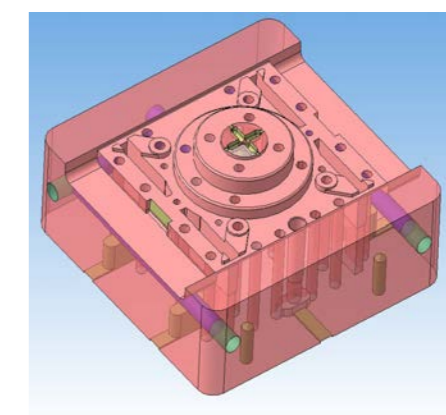
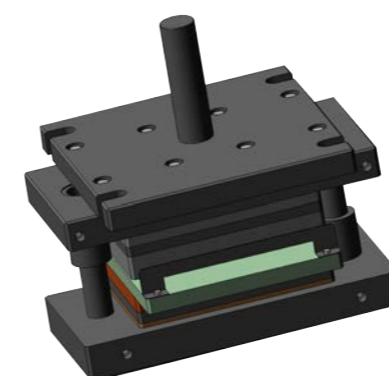
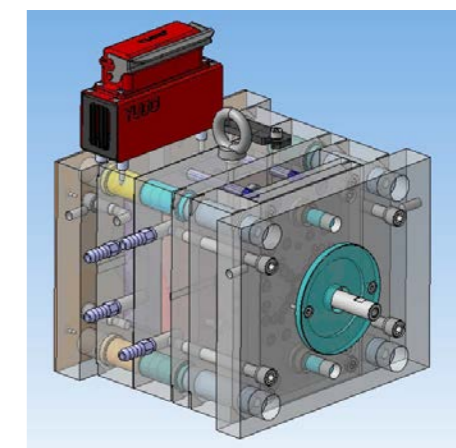
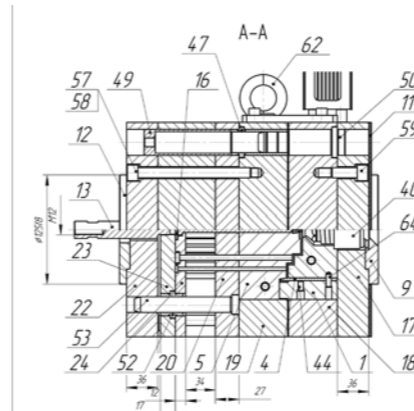

ЭТАПЫ ВЫПОЛНЕНИЯ ЗАКАЗА НА ПРОИЗВОДСТВО ПРЕСС – ФОРМ АО «ЧЭАЗ»

- 2- Утверждение заказчиком технической документации – обязательное условие работы с нами.
- 3- Мы изготавливаем пресс – формы только из высококачественных проверенных сталей. Как правило, мы используем марку стали BOHLER.
- 4- На стадиях проектирования пресс – формы Вы можете вносить изменения в конструкцию пресс – формы.
- 5- Отгрузка пресс – формы с производства осуществляется только после утверждения финальных отливок.
- 6- Перед отгрузкой все составляющие пресс – формы проходят тщательный контроль на твердость.
- 7- Запуск пресс – формы осуществляется с помощью нашей сервисной службы до получения необходимых Вам изделий. Заказ считается выполненным только после подписания акта выполненных работ.
- 8- На все пресс – формы, произведенные нашим заводом, мы даем гарантию сроком 1 год (или по количеству смыканий в соответствии с применяемой сталью).
- 9- Мы осуществляем гарантийное обслуживание и постгарантийный ремонт, включая поставку всех необходимых запчастей.

